

DURONIC

Creative Consumer Electronics



MF500 - Milk Frother

PLEASE READ ALL THE INSTRUCTIONS BEFORE USE



duronicon.com



[duronicon](https://www.youtube.com/channel/UCduronicon)



[@duroniconmedia](https://www.instagram.com/duroniconmedia)



[Duronicon](https://www.facebook.com/duronicon)



[@duroniconmedia](https://www.twitter.com/duroniconmedia)

Contents

English Manual	5
Manuel d'utilisation en français	12
Gebrauchsanleitung auf Deutsch	19
Manual de Instrucciones en Español	26
Manuale D'istruzioni In Italiano	33
Instrukcja obsługi. Polski	40
Türkçe Kullanım Kılavuzu	47
Gebruikershandleiding Nederlands	54

English Manual

Safety Instructions

PLEASE READ THIS MANUAL CAREFULLY AND RETAIN FOR FUTURE REFERENCE

- This appliance is for indoor/household use only. Do not use outdoors.
- This appliance is not intended for use by persons (including children) with reduced physical, sensory or mental capabilities, or lack of experience and knowledge, unless they have been given supervision or instruction concerning use of the appliance by a person responsible for their safety.
- Children should be closely supervised at all times to ensure that they do not play with the appliance.



Do not operate this appliance if the power cable or plug is damaged. If either is damaged, return it to Duronic for service or repair by professional technician.

- Never try to replace the parts and repair the unit by yourself.
- Never open and repair the machine yourself. Do not modify the machine in any way that is not described in the instructions for use. The machine contains live parts. Repairs may only be carried out by Duronic, using original spare parts and accessories.
- Always operate the appliance on a dry, smooth, even and stable surface. Do not place the unit on a hot surface.
- Do not place the metal milk container in a microwave or on a hob.
- Only place the milk container supplied on the accompanying heating base.
- Ensure that the heating plate and base of the milk container are clean at all times during use.
- Whilst in use, do not leave the machine unattended at any time.

- Disconnect the mains plug from the power socket if you are going to be absent for long periods.
- Make sure that the appliance and its mains cable are not located close to hot surfaces.
- Be careful with heated milk as it could burn if spilt

Setting up the MF500

How to use

You can use the MF500 milk frother to make a whole variety of hot and cold drinks. It comes with two different whisk attachments; one is for frothing milk and the other is for heating/stirring milk.

You can use any milk you wish (dairy, nut-based, plant-based, powdered and even hot chocolate powdered). However, please bear in mind that different milks will froth and heat differently.

Please note: the maximum amount of milk you can use depends on what

you wish to do with the machine. If using dairy milk, we recommend using semi-skimmed milk. If you prefer to use whole fat milk, do not use more than 120ml as it will heat, froth and expand much quicker in the jug.

- If you want to froth the milk, the maximum amount you can add is 260ml because the liquid expands as it froths up (max 120ml whole fat dairy milk).
- If you only want to heat/stir milk, the maximum amount you can add is 500ml.

	WHISK	FUNCTION	MAXIMUM CAPACITY
	Frothing whisk	Frothing	260ml
	Stirring whisk	Heating/Stirring	500ml

Please ensure you choose the correct whisk for your desired beverage.

Ensure that you do not exceed the recommended maximum capacity stated above as this will result in the milk overflowing from the jug. If this happens, turn off the machine immediately, unplug from the mains socket and clean up the spillage with a damp wet cloth. Ensure all parts are dried.

1. Max Heating Fill Level

2. Max Frothing Fill Level

3. Max frothing fill level for whole fat milk

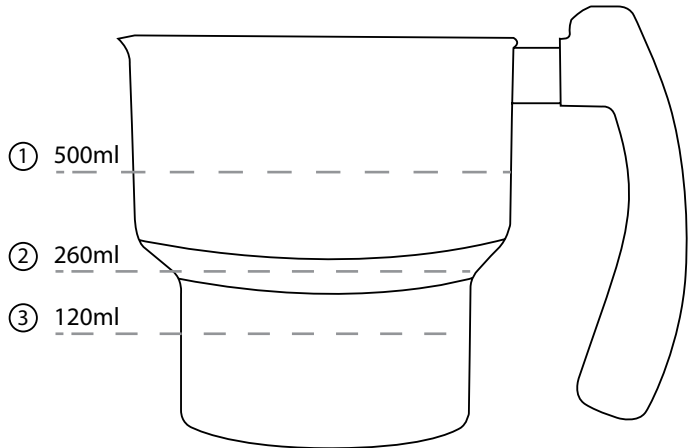

Cold Froth

1. Attach the frothing whisk into the inside of the jug.
2. Add milk to the milk jug. Do not add more than 260ml.
3. Place the lid on the jug and make sure it's closed.
4. Place the jug onto the heating base.
5. Connect the plug to the power socket.
6. Touch the power button three times - the white light will come on.
7. Wait until the machine stops and the white light goes out.
8. The cool froth is ready to pour/scoop out into a cup. Drink on its own or add to your desired beverage.



White



Hot Froth

1. Attach the frothing whisk into the inside of the jug.
2. Add milk to the milk jug. Do not add more than 260ml.
3. Place the lid on the jug and make sure it's closed.
4. Place the jug onto the heating base.
5. Connect the plug to the power socket.
6. Touch the power button one time - the blue light will come on.
7. Wait until the machine stops and the blue light goes out.
8. The hot froth is ready to pour/scoop out into a cup. Drink on its own or add to your desired beverage.



Blue



Hot Milk / Hot Chocolate

1. Attach the heating whisk into the inside of the jug.
2. Add milk to the milk jug. Do not add more than 500ml.
3. Add hot chocolate powder according to the packet instructions.
4. Place the lid on the jug and make sure it's closed.
5. Place the jug onto the heating base.
6. Connect the plug to the power socket.
7. Touch the power button two times - the red light will come on.
8. Wait until the machine stops and the red light goes out.
9. The hot drink is now ready. Carefully pour into a cup and enjoy.



Red



Cleaning and Maintenance

- If you use the milk frother with powdered milk or hot chocolate powder, make sure to clean the frother properly and thoroughly to remove any clumps of powder residue.
- Clean the milk frother jug and whisk immediately after use so that milk residues do not dry onto it.
- Always switch the appliance off at the wall socket and unplug before cleaning.
- Do not use abrasive cleaning materials like scourers or scrubbing brushes on the milk frother or its parts.
- Do not use abrasive cleaners on the exterior or interior of the frother.
- To clean the base, use a well-wrung damp cloth to wipe over the surface. Ensure you dry it thoroughly immediately afterwards.
- To clean the jug and whisks, wash in warm soapy water and dry thoroughly before the next use or storage.
- Do not place the whisks or any part of the frother in the dishwasher.
- Always ensure your jug is completely dry before placing inside the heating base.
- Always store the machine and whisks in a safe place out of reach of children.
- Ensure the appliance is clean and dry before storage.

Warranty

1 Year Guarantee from Shine-Mart Ltd, Trademark owners of Duronic Products.
 NOTE: THESE STATEMENTS DO NOT AFFECT YOUR STATUTORY RIGHTS AS A CONSUMER

This product has been manufactured under the strictest or quality control procedures, and using the highest quality of materials, to ensure excellent performance and reliability. It will give very good and long lasting service, provided it is properly used and maintained. The product is guaranteed for 1 years from the date of original purchase. If any defect arises due to a faulty materials or poor workmanship, the faulty product must be returned to the original place of purchase. Refund or replacement is at the discretion of that company.

Duronic Products are offered with a 1 year guarantee under the following conditions:

1. The product must be returned to the retailer with original proof of purchase.
2. The product must be installed and used in accordance with the instructions contained in this operating manual.
3. It must be used only for domestic purposes.
4. It does not cover wear and tear, malicious damage, misuse, neglect, inexpert repairs or consumable parts.
5. Shine-Mart Ltd has no responsibilities for accidental or consequential loss or damage.
6. Shine-Mart Ltd are not liable to carry out any type of servicing work, under the guarantee
7. Valid in the UK only



This product is fitted with CE:1363 plug and fuse
 Imported by Shine-Mart Ltd, RM3 8SB



Information on waste Disposal for Consumers of
 Electrical & Electronic Equipment.

This mark on a product and/or accompanying documents indicates that when it is to be disposed of, it must be treated as Waste Electrical & Electronic Equipment, (WEEE).

Any WEEE marked products must not be mixed with general household waste, but kept separate for the treatment, recovery and recycling of the materials used.

For proper treatment, recovery and recycling; please take all WEEE marked waste to your Local Authority Civic waste site, where it will be accepted free of charge.

If customers dispose of Waste Electrical & Electronic Equipment correctly, they will be helping to save valuable resources and preventing any potential negative effects upon human health and the environment, of any hazardous materials that the waste may contain.

Follow Us



Manuel d'utilisation en français

Instructions de sécurité

Veillez lire attentivement ces instructions et retenez-les pour référence future.

- Cet appareil est conçu pour un usage intérieur. N'utilisez pas à l'extérieur.
- Ce produit n'est pas conçu pour être utilisé par des personnes, y compris des enfants, dont les capacités physiques, sensorielles ou mentales sont limitées ou qui manquent de savoir et d'expérience, à moins qu'elles ne soient supervisées ou qu'elles aient reçu les instructions nécessaires à l'utilisation de cet appareil par la personne responsable de leur sécurité.
- Les enfants doivent être placés sous surveillance afin d'assurer qu'ils ne jouent pas avec l'appareil.
- Utilisez uniquement le mousser à lait hors de portée des enfants car le lait peut devenir très chaud.



N'utilisez pas l'appareil si le câble ou la prise sont endommagés et/ou ne fonctionnent pas correctement. Si l'un des deux est abîmé, contactez Duronic ou faites réparer l'appareil par un professionnel.

- N'essayez jamais de remplacer des éléments ou réparer l'appareil vous-même.
- N'ouvrez jamais l'appareil pour le réparer vous-même. Ne modifiez pas l'appareil d'une façon qui n'est pas décrite dans ce manuel d'utilisation. Cet appareil contient des parties en mouvement. Des réparations peuvent uniquement être réalisées par Duronic en utilisant des pièces de rechange ou accessoires d'origine.
- Faites toujours fonctionner cet appareil sur une surface sèche, plate et stable. Ne placez pas cet appareil sur une surface chaude.
- Ne placez pas le pot pour lait en métal au microonde ou sur une plaque de cuisson.
- Placez uniquement le pot pour lait fourni sur la base chauffante qui l'accompagne.
- Assurez-vous que la plaque chauffante et la base du pot pour lait soit toujours propre pendant l'utilisation.
- Ne laissez jamais la machine sans surveillance pendant son utilisation.

- Débranchez le câble de la prise si vous vous absentez pendant de longues périodes.
- Assurez-vous que l'appareil et ses câbles ne soient pas à proximité d'une surface chauffante.
- Soyez prudents avec le lait chaud car vous pourriez vous brûler s'il est renversé.

Utiliser le MF500



Comment l'utiliser

Vous pouvez utiliser le mousser à lait MF500 pour réaliser une large variété de boissons chaudes et froides. Deux types d'attaches sont fournis : une sert à faire mousser le lait tandis que l'autre est utilisée pour chauffer ou remuer le lait.

Vous pouvez utiliser le lait que vous souhaitez (lait animal, à base de plantes ou de noix, en poudre et même de la poudre de cacao). Gardez à l'esprit que différents laits vont mousser et chauffer différemment.

Veillez noter que la capacité maximale de lait que vous pouvez utiliser dépend de ce que vous souhaitez réaliser. Si vous utilisez du lait animal, nous recommandons du demi écrémé. Si vous utilisez du lait entier, n'en utilisez pas plus de 120 ml car il chauffera, moussera et s'étendra plus rapidement dans le pot.

- Si vous souhaitez seulement faire mousser le lait, la quantité maximale que vous pouvez ajouter est 260 ml car le lait monte quand il mousse (max 120 ml de lait animal entier).
- Si vous souhaitez seulement chauffer ou remuer le lait, la quantité maximale est de 500 ml.

	FOUET	FONCTION	CAPACITE MAXIMUM
	Fouet à mousser	Faire mousser	260ml
	Fouet à remuer	Chauffer / remuer	500ml

Veillez vous assurer de choisir le fouet adéquat pour réaliser la boisson souhaitée.

Assurez-vous de ne pas excéder la capacité maximale recommandée et mentionnée ci-dessus car cela résultera à ce que le lait déborde du pot. Si cela se produit, éteignez immédiatement l'appareil, débranchez-le et nettoyez le lait renversé avec un tissu légèrement humide. Assurez-vous que toutes les parties soient sèches.

1. Capacité maximum pour remuer/chauffer

2. Capacité maximum pour mousser

3. Niveau de remplissage maximale pour de la mousse de lait entier

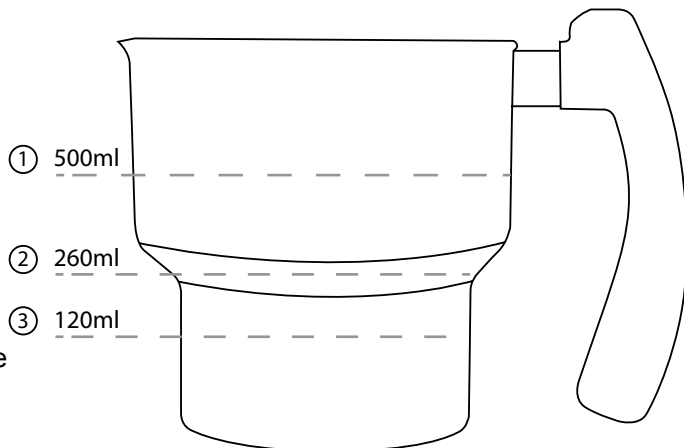

De la mousse froide

1. Attachez le fouet à mousser à l'intérieur du pot à lait.
2. Ajoutez du lait dans le pot, n'en ajoutez pas plus de 260 ml.
3. Placez le couvercle sur le pot et assurez-vous qu'il soit fermé.
4. Placez le pot sur la base chauffante.
5. Branchez le câble dans la prise.
6. Appuyez sur la touche d'alimentation trois fois, une lumière blanche s'allumera.
7. Attendez que l'appareil s'arrête et que la lumière blanche s'éteigne.
8. La mousse froide est prête à être versée dans une tasse. Buvez-la par elle-même ou ajoutez-la à votre boisson préférée.



Blanc



De la mousse chaude

1. Attachez le fouet à mousser à l'intérieur du pot à lait.
2. Ajoutez du lait dans le pot, n'en ajoutez pas plus de 260 ml.
3. Placez le couvercle sur le pot et assurez-vous qu'il soit fermé.
4. Placez le pot sur la base chauffante.
5. Branchez le câble dans la prise.
6. Appuyez une fois sur la touche d'alimentation, une lumière bleue s'allumera.
7. Attendez que l'appareil s'arrête et que la lumière bleue s'éteigne.
8. La mousse chaude est prête à être versée dans une tasse. Buvez-la par elle-même ou ajoutez-la à votre boisson préférée.



Bleu



Du lait chaud / Du chocolat chaud

1. Attachez le fouet à remuer à l'intérieur du pot à lait.
2. Ajoutez du lait dans le pot, n'en ajoutez pas plus de 500 ml.
3. Ajoutez de la poudre de cacao si vous le souhaitez.
4. Placez le couvercle sur le pot et assurez-vous qu'il soit fermé.
5. Placez le pot sur la base chauffante.
6. Branchez le câble dans la prise.
7. Appuyez deux fois sur la touche d'alimentation, une lumière rouge s'allumera.
8. Attendez que l'appareil s'arrête et que la lumière rouge s'éteigne.
9. Le lait/chocolat chaud est prêt à être versé dans une tasse.



Rouge



Nettoyage et maintenance

- Si vous utilisez le mousser à lait avec du lait en poudre ou de la poudre de cacao, assurez-vous de nettoyer proprement l'appareil afin d'enlever tout résidu de poudre.
- Nettoyez le pot pour lait et son fouet immédiatement après l'utilisation de l'appareil afin que les résidus de lait ne sèchent pas dessus.
- Débranchez toujours l'appareil avant de le nettoyer.
- N'utilisez pas de matériaux de nettoyage abrasifs comme des éponges ou brosses à récurer sur le mousser à lait et ses différents éléments.
- N'utilisez pas de produits de nettoyage abrasifs sur l'extérieur ou l'intérieur du mousser à lait.
- Afin de nettoyer la base, utilisez un tissu légèrement humide et bien essoré. Assurez-vous de la sécher minutieusement directement après.
- Pour nettoyer le pot pour lait et les fouets, utilisez de l'eau chaude savonneuse et séchez minutieusement avant la prochaine utilisation ou avant de les ranger.
- Ne placez pas les fouets ou tout autre élément du mousser à lait dans le lave-vaisselle.
- Assurez-vous toujours que le pot pour lait soit tout à fait sec avant de le placer sur la base chauffante.
- Rangez toujours l'appareil et les fouets dans un endroit sécurisé hors de portée des enfants.
- Assurez-vous que l'appareil soit propre et sec avant de le ranger.

Garantie

Garantie et service après-vente

1 an de garantie de la part de Shine-Mart Ltd, propriétaire de la marque Durovic.

NOTE : CES DÉCLARATIONS N'AFECTENT EN RIEN VOTRE DROIT STATUTAIRE EN TANT QUE CONSOMMATEUR

Ce produit a été produit en suivant les procédures de contrôle de qualité les plus strictes en utilisant des matériaux de qualité pour assurer une excellente durabilité et performance.

Cette centrifugeuse vous offrira de longues années de service tant que vous utilisez correctement cette machine et suivez les instructions de maintenance contenues dans ce manuel. Ce produit est garanti pour 1 an à partir de la date originelle d'achat. Si ce produit était endommagé en raison d'un problème électrique ou d'une fabrication imparfaite, le produit défectueux peut être remplacé au vendeur à la discrétion de la marque sous conditions:

1. Le produit doit être retourné avec la preuve originale d'achat.
2. Le produit doit être installé et utilisé en accord avec les instructions contenues dans ce manuel d'utilisation.
3. Le produit doit être réservé à un usage privé.
4. La garantie ne protège pas contre les dommages dus à l'usure normale, l'utilisation malveillante, la mauvaise utilisation, la négligence, les réparations conduites par des non-experts ainsi que les pièces consommables.
5. Shine-Mart Ltd ne porte pas de responsabilité pour tout dommage ou perte accidentel ou conséquent causé par ce produit.
6. Shine-Mart Ltd se dégage de toute responsabilité en matière de réparation durant la période de garantie.
7. Valide dans toute l'Union Européenne.



Ce produit est fourni avec une prise européenne et un fusible de 3 ampères.
Importé par Shine-Mart Ltd, RM3 8SB.



Ce symbole apparaît sur le produit et/ou les documents accompagnant ce produit pour indiquer que pour procéder à la destruction de ce produit, celui-ci doit être traité comme un déchet électrique et électronique (WEEE). Les produits marqués WEEE ne doivent être mélangés avec les déchets ménagers et doivent être séparés pour traitement et recyclage des composants. Afin de traiter et recycler ce produit, veuillez déposer tous les composants marqués WEEE au site de recyclage le plus proche où ce produit sera repris gratuitement. Si les clients jettent les déchets électriques et électroniques WEEE correctement, ce geste aidera la préservation de ressources précieuses et prévient les potentiels effets négatifs que ces composants ou tout autre composant dangereux ont sur la santé humaine et l'environnement.

suivez nous



www.durovic.com



[@durovic_france](https://www.instagram.com/durovic_france)



[Durovic France](https://www.facebook.com/DurovicFrance)



[@Durovic_France](https://twitter.com/Durovic_France)

Gebrauchsanleitung auf Deutsch

Sicherheitshinweise

Bedienungsanleitung lesen und aufbewahren

- Dieses Gerät ist nur für den Innen- / Haushaltsgebrauch bestimmt. Nicht im Freien verwenden.
- Dieses Gerät ist nicht für die Verwendung durch Personen (einschließlich Kinder) mit eingeschränkten körperlichen, sensorischen oder geistigen Fähigkeiten oder mangelnder Erfahrung und Wissen vorgesehen, es sei denn, sie wurden von einer für ihre Sicherheit verantwortlichen Person beaufsichtigt oder in Bezug auf die Verwendung des Geräts angewiesen.
- Kinder sollten jederzeit beaufsichtigt werden, um sicherzustellen, dass sie nicht mit dem Gerät spielen.



Bei der Beschädigung des Netzkabels darf dieses nur durch Duronic ersetzt werden, um Verletzungs- und Unfallgefahren sowie Schäden am Gerät zu vermeiden.

- Reparaturen dürfen nur von zugelassenen Fachwerkstätten ausgeführt werden. Nicht fachgerecht reparierte Geräte stellen eine Gefahr für den Benutzer dar.
- Das Produkt darf nicht modifiziert werden. Es enthält stromführende Teile. Reparaturen dürfen nur von Duronic unter Verwendung von Originalersatzteilen und -zubehör durchgeführt werden.
- Das Produkt darf nur auf einer ebenen und trockenen Oberfläche genutzt werden. Stellen Sie das Gerät nicht auf eine heiße Oberfläche.
- Den Milchbehälter nicht in die Mikrowelle oder auf einen Kochfeld nutzen.
- Der Milchbehälter darf nur mit dem mitgelieferten Basisstation genutzt werden.
- Vergewissern Sie sich, dass die Basisstation und Milchbehälters vor dem Gebrauch sauber sind.
- Whilst in use, do not leave the machine unattended at any time.

- Ziehen Sie den Netzstecker aus der Steckdose, wenn das Gerät für längere Zeit nicht genutzt wird.
- Achten Sie darauf, dass das Netzkabel oder das Gerät nie auf heißen Oberflächen oder in der Nähe von Wärmequellen platziert werden. Verlegen Sie das Netzkabel so, dass es nicht mit heißen oder scharfkantigen Gegenständen in Berührung kommt. Stromschlaggefahr!
- Den heißen Milchaufschäumer bitte nur am Griff anfassen. Verbrennungsgefahr!

Aufbau und Montage MF500

Verwendung

Mit dem MF500 Milchaufschäumer können Sie verschiedene heiße sowohl als auch kalte Getränke zubereiten. Es wird mit zwei verschiedenen Aufsätzen geliefert; Einer dient zum Aufschäumen von Milch und der zweite zum Erhitzen / Rühren von Milch.



Sie können jede Art von Milch oder Milchalternative verwenden. Beachten Sie jedoch, dass verschiedene Milchprodukte unterschiedlich schäumen und erhitzen.

Bitte beachten Sie: Die maximale Milchmenge, die Sie verwenden können, hängt davon ab, wie

wie Sie die Milch zubereiten möchten. Bei Verwendung von Milch empfehlen wir die Verwendung von Magermilch. Wenn Sie Vollmilch bevorzugen, verwenden Sie nicht mehr als 120 ml, da diese viel schneller erhitzt.

Wenn Sie die Milch aufschäumen möchten, können Sie maximal 260 ml hinzufügen, da sich die Flüssigkeit beim Aufschäumen ausdehnt (max. 120 ml Vollmilch).

Wenn Sie Milch erhitzen / umrühren möchten, können Sie maximal 500 ml hinzufügen.

	EINSÄTZE	FUNKTION	MAXIMALE KAPAZITÄT
	Aufschäumeinsatz	Audschäumen	260ml
	Rühreinsatz	Heizen/Rühren	500ml

Bitte stellen Sie sicher, dass Sie den richtigen Einsatz für Ihr gewünschtes Getränk auswählen.

Stellen Sie sicher, dass Sie die oben angegebene empfohlene maximale Kapazität nicht überschreiten, da die Milch aus dem Krug überläuft. Schalten Sie in diesem Fall das Gerät sofort aus, ziehen Sie den Netzstecker aus der Steckdose und reinigen Sie die verschüttete Milch mit einem feuchten Tuch. Stellen Sie sicher, dass alle Teile vor dem Gebrauch trocken sind.

1. Max Markierung

2. Max Markierung

3. Maximaler
füllstand für
Vollmilch

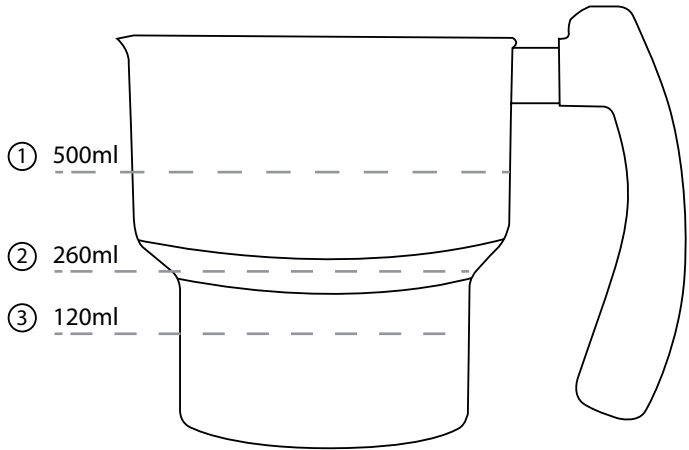

Kalte Milch aufschäumen

1. Zunächst den Aufschäumeinsatz an der Aufnahme anbringen.
2. Milch in den Milchkrug geben. Max 260 ml.
3. Schließen Sie nun den Deckel.
4. Setzen Sie den Milchkrug auf die Basisstation.
5. Schließen Sie den Stecker an die Steckdose an.
6. Drücken Sie dreimal den Einschalter, bis das weiße Licht aufleuchtet.
7. Das Gerät schaltet sich automatisch ab.
8. Schöpfen Sie nun ggf. den Schaum löffelweise ab. Ist noch Milch im Flüssigkeitsbehälter, so kann diese über die Ausgießtülle ausgegossen werden.



Weiß



Heiße Milch aufschäumen

1. Zunächst den Aufschäumeinsatz an der Aufnahme anbringen.
2. Milch in den Milchkrug geben. Max 260 ml.
3. Schließen Sie nun den Deckel.
4. Setzen Sie den Milchkrug auf die Basisstation.
5. Schließen Sie den Stecker an die Steckdose an.
6. Drücken Sie dreimal den Einschalter, bis ein blaues Licht aufleuchtet.
7. Das Gerät schaltet sich automatisch ab.
8. Schöpfen Sie nun ggf. den Schaum löffelweise ab. Ist noch Milch im Flüssigkeitsbehälter, so kann diese über die Ausgießtülle ausgegossen werden.



Blau



Heiße Milch / heiße Schokolade

1. Zunächst den Röhreinsatz an der Aufnahme anbringen.
2. Milch in den Milchkrug geben. Max 500 ml.
3. Fügen Sie heißes Schokoladenpulver gemäß den Anweisungen auf der Packung hinzu.
4. Schließen Sie nun den Deckel.
5. Setzen Sie den Milchkrug auf die Basisstation.
6. Schließen Sie den Stecker an die Steckdose an.
7. Drücken Sie dreimal den Einschalter, bis ein rotes Licht aufleuchtet.
8. Das Gerät schaltet sich automatisch ab.
9. Das heiße Getränk ist jetzt fertig. Vorsichtig in eine Tasse gießen und genießen.



Rot



Wartung, Reinigung und Pflege

- Wenn Sie den Milchaufschäumer mit Milchpulver oder heißem Schokoladenpulver verwenden, müssen Sie den Aufschäumereinsatz ordnungsgemäß und gründlich reinigen, um eventuelle Pulverreste zu entfernen.
- Reinigen Sie den Milchkrug und die Einsätze sofort nach Gebrauch, damit keine Milchreste trocknen.
- Ziehen Sie immer den Netzstecker und lassen Sie das Gerät vollständig abkühlen, bevor Sie es reinigen und verstauen!
- Verwenden Sie keine scharfen Reinigungs- und Scheuermittel sowie Scheuerschwämme, dies kann zu irreparablen Schäden am Gerät führen.
- Zur Reinigung des Geräteäußeren benutzen Sie ein trockenes, allenfalls mäßig feuchtes, gut ausgewrungenes Tuch.
- Den Flüssigkeitsbehälter spülen Sie vorsichtig mit warmen, spülmittelhaltigem Wasser aus. Anschließend gründlich mit klarem Wasser ausspülen und vollständig trocknen lassen.
- Die Einsätze nicht in die Spülmaschine reinigen.
- Stellen Sie immer sicher, dass Ihr Krug vollständig trocken ist, bevor Sie ihn auf die Basis stellen.
- Bewahren Sie die Maschine und die Einsätze immer an einem sicheren Ort außerhalb der Reichweite von Kindern auf.
- Stellen Sie sicher, dass das Gerät vor dem aufbewahren sauber und trocken ist

Gewährleistung

Shine-Mart Ltd, der Markeninhaber von Duronic Produkten, bietet 1 Jahr Gewährleistung.

HINWEIS: DIESE BEDINGUNGEN BEEINFLUSSEN IHRE GESETZLICHE RECHTE ALS VERBRAUCHER NICHT

Dieses Produkt wurde unter strengen Qualitätskontrollen produziert und aus hochwertigen Materialien hergestellt, um ausgezeichnete Leistung und Zuverlässigkeit zu gewährleisten. Sofern das Produkt korrekt benutzt und gewartet wird, kann eine langlebige Lebensdauer erwartet werden.

Das Produkt hat eine Gewährleistung von einem Jahr ab Kaufdatum. Beim Auftreten eines Schadens, der von fehlerhaften Materialien oder Verarbeitung verursacht wurde, sollte das defekte Produkt an den ursprünglichen Verkäufer zurückgegeben werden. Die Erstattung oder Umtausch erfolgt nach Vorschriften des Unternehmens.

Duronic Produkte haben 1 Jahr Gewährleistung unter folgenden Bedingungen:

1. Das Produkt muss mit dem Kaufnachweis zurückgegeben werden.
2. Das Produkt muss unter den Anweisungen und Anleitungen installiert und benutzt worden sein.
3. Es muss ausschließlich für den Hausgebrauch genutzt worden sein.
4. Natürliche Abnutzung oder Verschleiß, böswillige Beschädigung, Missbrauch, Vernachlässigung und unsachgemäße Reparaturen sind von der Gewährleistung ausgeschlossen.
5. Shine-Mart Ltd übernimmt keine Verantwortung für zufällige oder Folgeschäden.
6. Shine-Mart Ltd ist nicht für Wartungsarbeiten zuständig. Diese fallen nicht unter die Gewährleistung.
7. Gültig in der EU



Dieses Produkt ist mit fitted CE geprüfte Typ-F
Euro Stecker/BS Stecker ausgestattet
Von Shine-Mart Ltd, RM3 8SB importiert



Information über Abfalllagerung für Verbraucher von elektronischen Geräten.
Dieses Zeichen auf dem Produkt und/oder auf mitgelieferte Dokumenten zeigt, dass, wenn eine Entsorgung erfolgt, das Gerät an einer Elektro- und Elektronikgeräte-Abfall-Sammelstelle (WEEE) abgegeben werden muss.
Um eine weitere Behandlung und Weiterverarbeitung der Materialien zu gewährleisten dürfen diese WEEE-markierten Produkte nicht mit dem Hausmüll vermischt werden.
Für die korrekte Behandlung, Aufbereitung und Wiederverwendung geben Sie alle WEEE-markierten Produkte zur kommunalen Abfallbeseitigungsanlage. Dort können Sie diese kostenlos abgeben.
Wenn die Beseitigung von Elektro- und Elektronik-Altgeräten korrekt durchgeführt wird, tragen Sie zur Gewinnung von wertvollen Ressourcen bei, sowie einer möglichen Vermeidung von negativen Auswirkungen auf Gesundheit und Umwelt.

Folgen Sie Uns



duronic.com

Manual De Instrucciones En Español

Instrucciones de seguridad

Lea este manual con atención y consérvelo para futuras consultas

- Utilice este aparato en un espacio interior/doméstico. No se recomienda su uso en el exterior.
- No se recomienda la operación de este aparato por personas adultas o niños con capacidades físicas, sensoriales o mentales reducidas a menos que se encuentren bajo la supervisión de una persona responsable de su seguridad.
- Mantenga este aparato fuera del alcance de los niños y asegúrese de que no juegan con este.
- No utilice el espumador de leche eléctrico cerca de los niños ya que corre el riesgo de que se pongan en contacto con líquidos muy calientes.



Nunca utilice el aparato si el cable o la unidad no funcionan correctamente. Si el espumador o el cable se ha estropeado, devuélvalo al servicio de Duronic o póngase en contacto con un técnico profesional para repararlo.

- No intente reemplazar ninguna pieza o reparar el aparato usted mismo.
- Nunca desmonte el aparato con el fin de arreglarlo usted. No realice modificaciones que no se describan en el manual de instrucciones ya que el aparato contiene piezas móviles. Duronic es el responsable de las reparaciones puesto que se necesitan recambios y accesorios de la marca original.
- Utilice el aparato sobre una superficie plana, estable y resistente al calor.
- Nunca introduzca la lechera de metal en el microondas ni la coloque sobre una superficie caliente.
- La lechera, o jarra de acero inoxidable, solo debe colocarse sobre la base de alimentación eléctrica.
- Asegúrese de que tanto la lechera como la base eléctrica están limpias en cada uso.
- Whilst in use, do not leave the machine unattended at any time.

- Si no va a usar el producto por un largo periodo de tiempo, desconéctelo de la corriente eléctrica.
- No deje que los cables y el aparato entren en contacto con superficies calientes.
- En el caso de derramarlo, asegúrese de tener cuidado con la leche caliente para no quemarse.

Configuración

How to use

Puede utilizar el espumador de leche MF500 para preparar una gran variedad de bebidas calientes y frías.

Viene con dos herramientas diferentes: uno para espumar la leche y otro para calentarla y removerla.



Puede utilizar cualquier tipo de leche, de vaca o vegetal. Sin embargo, tenga en cuenta que según que leche, está se calentará y espumará en una cantidad de tiempo diferente.

Nota: la cantidad máxima de leche que puede utilizar depende del resultado que quiera obtener.

Si va a usar la leche de vaca, recomendamos usar semidesnatada. Si prefiere la entera, no use más de 120ml, ya que se calentará, espumará y expandirá antes.

- Si quiere espumar la leche, la cantidad máxima que puedes añadir es de 260 ml, ya que el líquido se expande al espumar (máximo 120 ml de leche entera).

- Si desea calentar/remover la leche, la cantidad máxima que puede añadir es de 500 ml.

	Herramienta	Función	Capacidad máxima
	Para espumar	Espumar	260 ml
	Para calentar/ remover	Calentar/mezclar	500 ml

Es muy importante elegir la herramienta correcta según lo que desee hacer.

Asegúrese de no exceder la capacidad máxima que se indica en la tabla de arriba y en la imagen que puede ver a continuación. De hacerlo, corre el riesgo de que la jarra se desborde. Si esto ocurre, apague la máquina inmediatamente, desenchúfela de la toma de corriente y limpie el derrame con un paño húmedo. Asegúrese de que todas las piezas estén bien secas.

1. Capacidad máxima de leche para calentar
2. Capacidad máxima de leche al espumar
3. Nivel máximo de espuma para leche entera

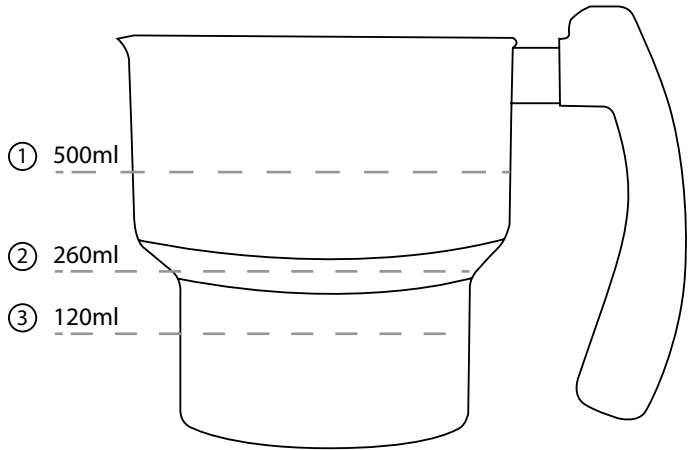

Preparar espuma fría

1. Introduzca la herramienta para espumar en el interior de la jarra.
2. Añada leche. Recuerde no pasarse de los 260ml.
3. Ponga la tapa en la jarra y asegúrese de que está bien cerrada.
4. Coloque la jarra sobre la base de alimentación eléctrica.
5. Enchufe el aparato a la corriente.
6. Presione el botón 3 veces. La luz blanca se encenderá.
7. Espere hasta que el espumador termine de funcionar y la luz blanca se apague.
8. Su espuma fría estará lista para servir. Puede tomarla sin nada o en la bebida que desee.



White



Preparar espuma caliente

1. Introduzca la herramienta para espumar en el interior de la jarra.
2. Añada leche. Recuerde no pasarse de los 260ml.
3. Ponga la tapa en la jarra y asegúrese de que está bien cerrada.
4. Coloque la jarra sobre la base de alimentación eléctrica.
5. Enchufe el aparato a la corriente.
6. Presione el botón una vez. La luz azul se encenderá.
7. Espere hasta que el espumador termine de funcionar y la luz azul se apague.
8. Su espuma caliente estará lista para servir. Puede tomarla sin nada o en la bebida que desee.



Blue



Preparar leche/chocolate caliente

1. Introduzca la herramienta para calentar en el interior de la jarra.
2. Añada leche. Recuerde no pasarse de los 500ml.
3. Añada el cacao que necesite.
4. Ponga la tapa en la jarra y asegúrese de que está bien cerrada.
5. Coloque la jarra sobre la base de alimentación eléctrica.
6. Enchufe el aparato a la corriente.
7. Presione el botón dos veces. La luz roja se encenderá.
8. Espere hasta que el espumador termine de funcionar y la luz roja se apague.
9. Su leche caliente estará lista para servir. Puede tomarla sin nada o en la bebida que desee.



Red



Limpieza y Mantenimiento

- Si usa leche o chocolate en polvo, asegúrese de limpiar bien el fondo de la jarra para eliminar cualquier resto que haya.
- Tras su uso, limpie la jarra y la herramienta usada para que los residuos no se sequen y sea difícil eliminarlos más tarde.
- Antes de limpiar el espumador, asegúrese de que está apagado y desenchufado.
- No limpie la espumadora ni cualquiera de sus partes con estropajos abrasivos.
- No se recomienda el uso de productos de limpieza químicos abrasivos en el interior o exterior de la espumadora.
- Utilice un paño húmedo bien escurrido para limpiar la base eléctrica. Después, asegúrese de secarlo bien inmediatamente.
- Limpie la jarra y las herramientas con agua tibia y jabón. Seque todo completamente antes de guardarlo.
- Nunca intente limpiar la jarra o cualquiera de sus partes en el lavavajillas.
- Asegúrese siempre de que la jarra está completamente seca antes de colocarla sobre la base de alimentación eléctrica de nuevo.
- Antes de guardar el aparato, compruebe que esté limpio y completamente seco.

Garantía

NOTA: ESTAS DECLARACIONES NO AFECTAN SUS DERECHOS LEGALES COMO CONSUMIDOR

Este producto ha sido fabricado bajo las más estrictas control de calidad y utilizando materiales de alta calidad para asegurar confiabilidad y excelente funcionamiento. Le dará buen servicio y una larga duración, siempre y cuando se utilice correctamente y sea bien mantenido.

El producto está garantizado por 1 año desde la fecha de compra original. Si surge cualquier defecto debido a un error/defecto de fábrica o mano de obra, entonces el producto debe ser devuelto al lugar original de compra. Reembolso o reemplazo es a discreción de la compañía.

Productos Duronic se ofrecen con una garantía de 1 año bajo las siguientes condiciones:

1. El producto debe ser devuelto al vendedor con comprobante de compra original.
2. El producto debe instalarse y usarlo según las instrucciones contenidas en este manual.
3. Este aparato es únicamente de uso doméstico.
4. No cubre desgaste, daños maliciosos, uso indebido, negligencia, reparaciones inexpertas o partes consumibles.
5. Shine-Mart Ltd no será responsable por cualquier daño consecuente, accidentes o pérdidas.
6. Shine-Mart Ltd no es responsable ah llevar a cabo cualquier tipo de servicio, bajo la garantía.
7. Valido solamente dentro de la (EU).



Este producto esta equipado con enchufe/fusible Europeo
Importado por Shine-Mart Ltd, RM3 8SB



Información sobre la eliminación de residuos para los consumidores de equipos eléctricos y electrónicos:

Esta marca en un producto y/o documentos adjuntos indica que cuando se va a desechar, se debe tratar como equipos residuos eléctricos y electrónicos (RAEE)
Cualquier producto marcado (RAEE) no debe ser mezclado con la basura doméstica, sino separado para el tratamiento, recuperación y reciclaje de los materiales utilizados.

Para el tratamiento adecuado, recuperación y reciclaje; por favor, tome todos los productos (RAEE) y llévelo al sitio de residuos de su Autoridad Local, donde será aceptado de forma gratuita.

Si los clientes desechan los residuos eléctricos y electrónicos correctamente, ayudan a ahorrar valiosos recursos y prevenir los efectos negativos sobre la salud humana y el medio ambiente, de materiales peligrosos que pueden contener los residuos

Síguenos



duronic.com

Manuale D'istruzioni In Italiano

Istruzioni di sicurezza

SI PREGA DI LEGGERE ATTENTAMENTE QUESTO MANUALE E CONSERVARLO PER RIFERIMENTI FUTURI

- Questo apparecchio è solo per uso interno / domestico. Non utilizzare all'aperto.
- Questo apparecchio non è destinato all'uso da parte di persone (compresi i bambini) con ridotte capacità fisiche, sensoriali o mentali, o con mancanza di esperienza e conoscenza, a meno che non siano state supervisionate o istruite sull'uso dell'apparecchio da una persona responsabile della loro sicurezza.
- I bambini devono essere costantemente sorvegliati per assicurarsi che non giochino con l'apparecchio.



In caso di danni alla spina o al cavo di alimentazione, farli sostituire esclusivamente dall'Assistenza Tecnica Duronic, in modo da prevenire ogni rischio.

- In caso di guasti all'apparecchio, non tentare di ripararli.
- Non aprire o tentare di riparare il prodotto. Non modificare o utilizzare il prodotto in alcun modo che non sia descritto nel manuale. Poiché l'apparecchio funziona a corrente elettrica, è necessario attenersi alle avvertenze di sicurezza. Le riparazioni possono essere eseguite solo da Duronic, utilizzando ricambi e accessori originali.
- Utilizzare l'apparecchio su una superficie asciutta, liscia, uniforme e stabile. Non posizionare l'unità su una superficie calda.
- Non posizionare il contenitore del latte nel microonde o su un piano cottura.
- Posizionare il contenitore del latte in dotazione solo sulla base riscaldante.
- Assicurarsi che la piastra riscaldante e la base del contenitore del latte siano sempre pulite prima l'uso.
- Whilst in use, do not leave the machine unattended at any time.

- Scollegare la spina dalla presa di corrente se si prevede di essere assenti per lunghi periodi.
- Assicurarsi che l'apparecchio e il cavo di alimentazione non si trovino vicino a superfici calde.
- Prestare attenzione con il latte caldo, dato che potrebbe causare bruciature.

Montaggio MF500

Utilizzo

È possibile utilizzare il montalatte MF500 per preparare un'ampia varietà di bevande calde e fredde. Viene fornito con due diversi frullini; uno serve per montare il latte e l'altro per riscaldare / mescolare il latte.

Possono essere utilizzati vari tipi di latte e alternative. Tuttavia, ricordiamo che i tempi possono variare in base al latte o alternativa che si utilizza.

Nota: la quantità massima di latte da utilizzare varia da ciò che si desidera preparare.

Consigliamo di utilizzare latte parzialmente scremato. Se si preferisce utilizzare il latte intero, non utilizzare più di 120 ml poiché il latte intero riscalda e schiuma rapidamente.

Se si desidera montare il latte, la quantità massima che è possibile utilizzare è di 260 ml (max 120 ml di latte intero).

Se si desidera solo riscaldare / mescolare il latte, la quantità massima da aggiungere è 500 ml.

	FRULLINO	FUNZIONE	CAPACITÀ MASSIMA
	Frullino - dentellato	Montare	260ml
	Frullino - liscio	Riscaldare	500ml

Please ensure you choose the correct whisk for your desired beverage.

Non superare la capacità massima consigliata sopra indicata poiché ciò comporterà il traboccamento del latte dalla caraffa. In tal caso, spegnere immediatamente la macchina, staccare la spina dalla presa di corrente e pulire la fuoriuscita con un panno umido. Assicurati che tutte le parti siano asciutte prima di utilizzare il prodotto.

1. Livello massimo di riempimento

2. Livello massimo di riempimento

3. Livello massimo di riempimento per latte intero

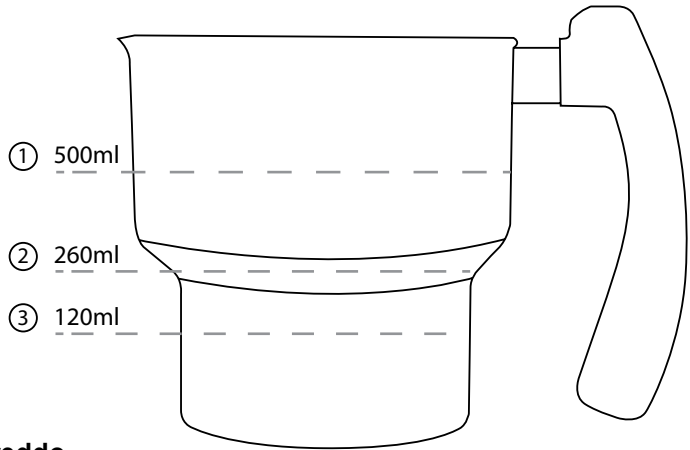

Montare il latte a freddo

1. Inserire il frullino per schiumare all'interno della caraffa.
2. Aggiungì il latte e assicurarsi di non superare 260 ml.
3. Posizionare il coperchio sulla caraffa e assicurarsi che si posizionato correttamente.
4. Posizionare la caraffa sulla base riscaldante.
5. Collegare la spina alla presa di corrente.
6. Tocca il pulsante di accensione tre volte: una luce bianca si accenderà.
7. Attendere che la macchina e la luce bianca si spengano.
8. La schiuma fredda è pronta per essere servita.



Bianco



Montare il latte caldo

1. Inserire il frullino per schiumare all'interno della caraffa.
2. Aggiungi il latte e assicurarsi di non superare 260 ml.
3. Posizionare il coperchio sulla caraffa e assicurarsi che si è posizionato correttamente.
4. Posizionare la caraffa sulla base riscaldante.
5. Collegare la spina alla presa di corrente.
6. Tocca il pulsante di accensione tre volte: una luce blu si accenderà.
7. Attendere che la macchina e la luce blu si spengano.
8. La schiuma calda è pronta per essere servita.



Blu



Latte caldo / cioccolata calda

1. Inserire il frullino per mescolare all'interno della caraffa.
2. Aggiungi il latte e assicurarsi di non superare 500 ml.
3. Aggiungere la cioccolata calda in polvere secondo le istruzioni sulla confezione.
4. Posizionare il coperchio sulla caraffa e assicurarsi di averlo posizionato correttamente.
5. Posizionare la caraffa sulla base riscaldante.
6. Collegare la spina alla presa di corrente.
7. Tocca il pulsante di accensione tre volte: una luce rossa si accenderà.
8. Attendere che la macchina e la luce rossa si spengano.
9. La bevanda calda è pronta per essere servita.



Rosso



Pulizia e manutenzione

- Se si utilizza il montalatte con latte in polvere o cioccolata calda in polvere, assicurarsi di pulire adeguatamente e accuratamente i frullini per rimuovere eventuali grumi di residui di polvere.
- Pulire i frullini e la caraffa subito dopo l'uso in modo che i residui di latte non si secchino su di esso.
- Spegnerne sempre l'apparecchio dalla presa prima di pulirlo.
- Non utilizzare detergenti abrasivi o spazzole e spugne abrasive per pulire la caraffa e gli accessori.
- Non utilizzare detergenti abrasivi all'esterno o all'interno del prodotto.
- Per pulire la base, utilizzare un panno umido ben strizzato. Asciugare bene dopo la pulizia
- Per pulire la caraffa e i frullini lavare in acqua calda e sapone e asciugare accuratamente prima del successivo utilizzo o conservazione.
- Non lavare in lavastoviglie.
- Assicurarsi sempre che la caraffa sia completamente asciutta prima di posizionarla sulla base riscaldante.
- Conservare sempre la macchina e i frullini in un luogo sicuro fuori dalla portata dei bambini.
- Assicurarsi che l'apparecchio sia pulito e asciutto prima di riporlo.

Garanzia

Questo prodotto è garantito per una durata determinata con il distributore a partire dalla data di acquisto contro ogni difetto derivante da difetti di fabbricazione o dei materiali. Questa garanzia non copre difetti o danni derivanti da installazione impropria, uso improprio o usura anomala del prodotto.

L'apparecchio deve essere restituito nella sua confezione originale e accompagnato dalla ricevuta e deve essere stato utilizzato in modo corretto. È importante rispettare le istruzioni per l'uso e le precauzioni di sicurezza indicate di seguito. Inoltre, non possiamo garantire l'apparecchio se è stato modificato o riparato dall'acquirente o da terzi.

1 anno di garanzia da Shine-Mart Ltd, proprietari del marchio commerciale Duronic.

NOTA: QUESTE DICHIARAZIONI NON INFLUISCONO SUI DIRITTI LEGALI DEL CONSUMATORE

Questo prodotto è stato realizzato con le rigorose procedure del controllo qualità, e utilizzando materiali di altissima qualità, per garantire affidabilità e prestazioni eccellenti. Vi regalerà un servizio ottimo e a lungo termine, purchè venga opportunamente usata e mantenuta. Il prodotto è garantito per 1 anno dalla data di acquisto. Se sorge qualche difetto a causa di materiali difettosi o scarsa manodopera, il prodotto difettoso dovrà essere restituito al luogo originale di acquisto. Il rimborso o la sostituzione sono a discrezione dell'azienda. I prodotti Duronic offrono 1 anno di garanzia alle seguenti condizioni:

1. Il prodotto deve essere restituito al rivenditore con la prova d'acquisto originale
 2. Il prodotto deve essere installato e usato seguendo le istruzioni contenute nel manuale.
 3. Il prodotto va utilizzato solo per scopi domestici. Non è da utilizzarsi per uso commerciale.
 4. La garanzia non copre usura, danni volontari, abuso, negligenza, riparazioni inesperte o consumo dei materiali.
 5. Shine-Mart Ltd non è responsabile per Danni accidentali o consequenziali.
 6. Shine-Mart Ltd non è tenuta a eseguire qualsiasi tipo di riparazione, ai sensi della garanzia.
 7. Termini validi in tutta l'unione europea *Ci riserviamo il diritto di modificare le sopracitate condizioni Per parti di ricambio si prega di consultare il sito www.duronic.com
- Corretto smaltimento del prodotto.



Questo prodotto è inclusivo di spina certificata CE
importata da Shine-Mart Ltd, RM3 8SB



Questo segno su un prodotto o su documenti indica che quando deve essere smaltito, deve essere trattato come i rifiuti elettrici ed elettronici (WEEE). Tutti i prodotti marcati WEEE non devono essere buttati nei rifiuti domestici generici, ma separati per il trattamento, il recupero e il riciclaggio dei materiali utilizzati.

Per un corretto trattamento, recupero e riciclaggio; si prega di portare tutti i prodotti marcati WEEE al Vostro centro smaltimenti rifiuti autorizzato, dove saranno accettati gratuitamente.

Se i consumatori sono propensi allo smaltimento corretto di rifiuti elettrici ed elettronici, aiuteranno a salvare risorse importanti e a prevenire i potenziali effetti negativi sulla salute umana e sull'ambiente di tutti i materiali pericolosi che i rifiuti possono contenere.

Seguici



duronic.com

Instrukcja obsługi. Polski

Bezpieczeństwo użytkowania

Dokładnie zapoznaj się z instrukcją obsługi. Zachowaj ją do wglądu.

- Urządzenie przeznaczone jest do użytku domowego. Nie używaj na zewnątrz pomieszczeń.
- Urządzenie nie zostało zaprojektowane do użytku przez osoby (w tym dzieci) o ograniczonych zdolnościach fizycznych, sensorycznych lub umysłowych, lub braku doświadczenia i wiedzy, o ile nie otrzymali oni nadzoru lub instrukcji dotyczących użytkowania urządzenia przez osobę odpowiedzialną za ich bezpieczeństwo.
- Dzieci powinny znajdować się pod stałym nadzorem, aby nie bawiły się urządzeniem.



Nie używaj tego urządzenia, jeżeli przewód zasilający lub wtyczka są uszkodzone. Jeżeli urządzenie nie działa prawidłowo zwróć je do Duronic, aby usunąć usterkę lub skontaktuj się z wykwalifikowanym technikiem.

- Nigdy nie próbuj samodzielnie wymieniać części lub naprawiać urządzenia.
- Nigdy nie rozkręcaj i nie naprawiaj urządzenia samodzielnie. Nigdy nie modyfikuj urządzenia w sposób jaki nie jest zgodny z instrukcją użytkowania. Urządzenie zawiera części czynne. Naprawy mogą być wykonywane jedynie przez Duronic, przy użyciu oryginalnych części zamiennych i akcesoriów.
- Zawsze używaj urządzenia na suchej, gładkiej i stabilnej powierzchni. Nie umieszczaj urządzenia na gorącej powierzchni.
- Nie umieszczaj metalowego pojemnika na mleko w mikrofalówce lub kuchence.
- Umieść metalowy pojemnik na mleko wyłącznie w dołączonym panelu grzewczym.
- Upewnij się, że panel grzewczy oraz pojemnik na mleko są cały czas czyste.
- Nie pozostawiaj włączonego urządzenia bez nadzoru.

- Odłącz główną wtyczkę z gniazdka zasilającego, gdy nie będziesz stosował urządzenia przez dłuższy czas.
- Upewnij się, czy urządzenie i przewód zasilający nie znajdują się w pobliżu gorących powierzchni.
- Zachowaj szczególną ostrożność w kontakcie z gorącym mlekiem, ponieważ może ono wywołać poparzenia.

Właściwe użytkowanie MF500

How to use

Możesz używać spieniacza i podgrzewacza MF500 do przygotowywania gorących i zimnych drinków. Jest on dostarczany z dwoma końcówkami o różnych zastosowań: do spieniania; do podgrzewania/mieszania mleka.



Można stosować każdy rodzaj mleka (odzwierzęce, mleka roślinne np. orzechowe, sojowe; mleko w proszku, a nawet sproszkowaną czekoladę). Jednakże różne rodzaje mleka spieniają się i podgrzewają inaczej.

UWAGA: maksymalna ilość dodawanego mleka zależy od tego, jaki produkt chcesz osiągnąć.

W przypadku krowiego mleka zalecamy mleka półtłuste. W przypadku tłustego mleka nie przekraczaj poziomu 120 ml ponieważ podczas spieniania i podgrzewania znacznie zwiększa objętość.

- W przypadku spieniania mleka maksymalny poziom to 260 ml, ponieważ objętość mleka po spienieniu znacznie się powiększy (maks. 120 ml dla mleka tłustego).

- W przypadku podgrzewania / mieszania mleka maksymalna ilość produktu to 500 ml.

	KOŃCÓWKA	FUNKCJA	MAKS. POJEMNOŚĆ
	Spieniacz	Spienianie	260 ml
	Mieszadło	Podgrzewanie Mieszanie	500 ml

Sprawdź, czy wybrałeś właściwą końcówkę do efektu, jaki chcesz osiągnąć.

Upewnij się, czy nie przekroczyłeś maksymalnej pojemności dla danego produktu. Przekroczenie maksymalnej pojemności spowoduje wykipienie mleka z pojemnika. W przypadku wycieku mleka z metalowego pojemnika natychmiast wyłącz urządzenie, wyciągnij wtyczkę z kontaktu i wytrzyj rozlane mleko wilgotną ściereczką. Upewnij się czy wszystkie elementy są suche.

1. Maksymalny poziom - podgrzewanie

2. Maksymalny poziom -spienianie

3. Maksymalny poziom przy spienianiu pełnotłustego mleka

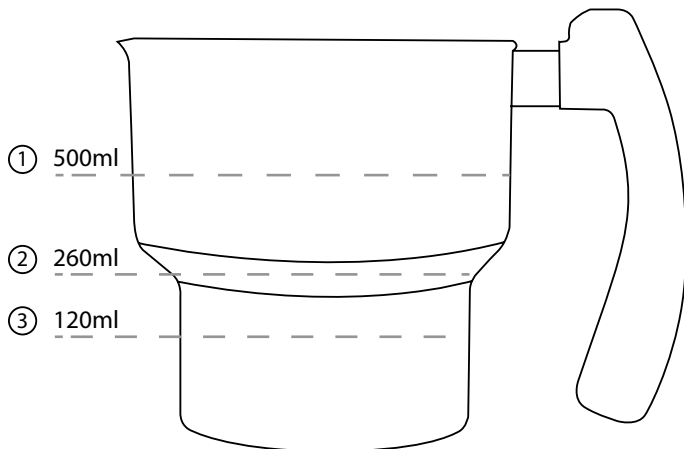

Zimna pianka

1. Podłącz końcówkę spieniającą do środka pojemnika.
2. Wlej mleko do pojemnika. Nie przekraczaj 260 ml.
3. Umieść pokrywkę na pojemniku i upewnij się czy jest zamknięty.
4. Umieść pojemnik na panelu grzewczym.
5. Podłącz wtyczkę do gniazdka zasilającego.
6. Trzykrotnie wciśnij przycisk zasilania - białe światło zacznie świecić.
7. Zaczekaj do momentu zatrzymania urządzenia i wyłączenia białego światła.
8. Zimna pianka jest gotowa. Wypij tak przygotowany drink lub dodaj do innego napoju.



Biały



Gorąca Pianka

1. Zamontuj końcówkę spieniającą w pojemniku na mleko.
2. Wlej mleko do pojemnika. Nie dodawaj więcej niż 260 ml.
3. Umieść pokrywkę na pojemniku i upewnij się, że jest zamknięty.
4. Umieść pojemnik na panelu grzewczym.
5. Podłącz wtyczkę do gniazdka zasilającego.
6. Trzykrotnie wciśnij przycisk zasilania - niebieskie światło zacznie świecić
7. Zaczekaj do momentu zatrzymania urządzenia i wyłączenia niebieskiego światła.
8. Gorąca pianka jest gotowa. Wypij tak przygotowany drink lub dodaj do innego napoju.



Niebieski



Gorące mleko / Gorąca czekolada

1. Zamontuj końcówkę mieszającą w pojemniku na mleko.
2. Wlej mleko do pojemnika. Nie dodawaj więcej niż 500 ml.
3. Dodaj gorącą czekoladę zgodnie z instrukcją na opakowaniu.
4. Umieść pokrywkę na pojemniku i upewnij się, że jest zamknięty.
5. Umieść pojemnik na panelu grzewczym.
6. Podłącz wtyczkę do gniazdka zasilającego.
7. Dwukrotnie wciśnij przycisk zasilania - czerwone światło zacznie świecić.
8. Zaczekaj do momentu zatrzymania urządzenia i wyłączenia czerwonego światła.
9. Gorący napój jest gotowy, możesz go przelać do kubka lub dodać do innego napoju.



Czerwony



Czyszczenie i pielęgnacja

- Jeżeli stosujesz MF50 ze sproszkowanym mlekiem lub czekoladą, upewnij się, że właściwie oczyścisz całe urządzenie z pozostałości proszku i grudek.
- Wyczyść pojemnik na mleko i końcówki zaraz po użyciu, aby pozostałości mleka nie pozostały na urządzeniu.
- Zawsze wyłącz urządzenie i odłącz urządzenie od zasilania przed przystąpieniem do czyszczenia.
- Nie używaj szorstkich myjek (np. druciarek) do czyszczenia elementów urządzenia.
- Nie stosuj ściernych środków czyszczących do czyszczenia elementów urządzenia.
- W celu oczyszczenia panelu grzewczego użyj lekko wilgotnej ściereczki do przecierania powierzchni. Upewnij się, że dokładnie osuszyłeś panel zaraz po czyszczeniu.
- Końcówki i pojemnik na mleko myj w ciepłej wodzie z płynem i dokładnie osusz przed kolejnym użyciem lub przechowywaniem.
- Nie myj w zmywarce końcówek ani innych elementów spieniacza i podgrzewacza do mleka.
- Zawsze upewnij się czy pojemnik na mleko jest suchy przed umieszczeniem go na panelu grzewczym.
- Zawsze przechowuj urządzenie i końcówki w bezpiecznym miejscu poza zasięgiem dzieci.
- Upewnij się, że urządzenie jest czyste i suche przed oddaniem do przechowywania.

Warunki Gwarancji

1 Rok Gwarancji firmy Shine-Mart LTD, marki handlowej Duronic Products.
 UWAGA: ten dokument nie wpływa na twoje ustawowe prawo jako konsumenta.

Ten produkt został wykonany zgodnie z restrykcyjnymi normami kontroli i wykorzystuje najwyższej jakości materiały dla uzyskania doskonałej wydajności i niezawodności. Długotrwałość produktu zostaje osiągnięta przez właściwe użytkowanie i konserwację. Gwarancja obejmuje 1 rok od daty zamówienia. Jeżeli jakkolwiek defekt powstanie ze względu na wadliwość materiału lub niewłaściwe wykonanie to uszkodzony produkt musi zostać dostarczony do miejsca, z którego został zamówiony. Zwrot pieniędzy lub wymiana produktu jest w gestii firmy.

Duronic Products oferuje jeden rok gwarancji na podstawie poniższych warunków:

1. Produkt musi zostać zwrócony do sprzedawcy z oryginalnym dowodem zakupu.
2. Produkt był instalowany i użytkowany zgodnie z instrukcją obsługi.
3. Produkt użytkowany był wyłącznie w celach domowych.
4. Gwarancja nie obejmuje naturalnego zużycia się produktu, celowego uszkodzenia, niewłaściwego użycia, zaniedbania, niewłaściwych napraw lub części eksploatacyjnych.
5. Shine-Mart Ltd. nie ponosi odpowiedzialności za przypadkowe albo celowe zgubienie produktu lub jego uszkodzenie.
6. Firma Shine-Mart Ltd nie jest zobowiązana do przeprowadzania jakichkolwiek prac serwisowych w ramach gwarancji.
7. Obowiązuje na obszarze Unii Europejskiej.



Ten produkt jest wyposażony we wbudowaną wtyczkę typu Euro-Plug / BS z certyfikatem CE importowaną przez Shine-Mart Ltd, RM3 8SB



Informacja o odpadach i utylizacja dla użytkowników sprzętu elektrycznego i elektronicznego.

Usuwanie wyeksploatowanych urządzeń elektrycznych i elektronicznych (dotyczy krajów Unii Europejskiej i innych krajów europejskich z wydzielonymi systemami zbierania odpadów). Ten symbol na produkcie lub jego opakowaniu oznacza, że produkt nie powinien być zaliczany do odpadów domowych. Należy go przekazać do odpowiedniego punktu, który zajmuje się zbieraniem i recyklingiem urządzeń elektrycznych i elektronicznych. Prawidłowe usunięcie produktu zapobiegnie potencjalnym negatywnym konsekwencjom dla środowiska naturalnego i zdrowia ludzkiego, których przyczyną mogłoby być niewłaściwe usuwanie produktu.

Recykling materiałów pomaga w zachowaniu surowców naturalnych.

Śledź Nas



duronic.com

Türkçe Kullanım Kılavuzu

Güvenlik Talimatları

LÜTFEN BU KILAVUZU DİKKATLİCE OKUYUN VE İLERİDE BAŞVURMAK ÜZERE SAKLAYIN

- Bu cihaz sadece iç mekanlarda/evlerde kullanım içindir. Açık havada kullanmayın.
- Bu cihaz, güvenliklerinden sorumlu bir kişi tarafından cihazın kullanımına ilişkin gözetim veya talimat verilmediği sürece, fiziksel, duyuşsal veya zihinsel yetenekleri sınırlı veya deneyim ve bilgi eksikliği olan kişiler (çocuklar dahil) tarafından kullanılmak üzere tasarlanmamıştır.
- Çocuklar, cihazla oynamadıklarından emin olmak için her zaman yakından denetlenmelidir.



Güç kablosu veya fiş hasarlıysa bu cihazı çalıştırmayın. Herhangi biri hasarlıysa, servis veya profesyonel teknisyen tarafından onarım için Duronic'e iade edin.

- Asla parçaları değiştirmeye ve üniteyi kendi başınıza onarmaya çalışmayın.
- Makineyi asla kendiniz açmayın ve tamir etmeyin. Makineyi, kullanım talimatlarında açıklanmayan herhangi bir şekilde değiştirmeyin. Makine canlı parçalar içerir. Onarımlar yalnızca Duronic tarafından orijinal yedek parçalar ve aksesuarlar kullanılarak gerçekleştirilebilir.
- Cihazı her zaman kuru, pürüzsüz, düz ve sabit bir yüzey üzerinde çalıştırın. Üniteyi sıcak bir yüzeye yerleştirmeyin.
- Metal süt kabını mikrodalga fırına veya ocağın üzerine koymayın.
- Sadece birlikte verilen süt kabını birlikte verilen ısıtma tabanının üzerine yerleştirin.
- Kullanım sırasında ısıtma plakasının ve süt kabının tabanının her zaman temiz olduğundan emin olun.
- Kullanım sırasında, makineyi hiçbir zaman gözetimsiz bırakmayın.

- Uzun süre evde olmayacaksanız elektrik fişini prizden çekin.
- Cihazın ve elektrik kablosunun sıcak yüzeylere yakın olmadığından emin olun.
- Isıtılmış süt dökülürse yanabileceğinden dikkatli olun.

MF500'ün Kurulumu

Nasıl kullanılır

MF500 süt köpürtücüyü çok çeşitli sıcak ve soğuk içecekler yapmak için kullanabilirsiniz. İki farklı çırpma aparatı ile birlikte gelir; biri süt köpürtmek için, diğeri ise sütü ısıtmak/karıştırmak içindir.



İstedığınız sütü kullanabilirsiniz (süt, fındık bazlı, bitki bazlı, toz ve hatta sıcak çikolata tozu). Ancak, farklı sütlerin farklı şekilde köpüreceğini ve ısınacağını lütfen unutmayın.

Lütfen unutmayın:

Kullanabileceğiniz maksimum süt miktarı makineyle ne yapmak istediğinize bağlıdır.

Süt kullanıyorsanız, yarım yağlı süt kullanmanızı öneririz. Tam yağlı süt kullanmayı tercih ederseniz, sürahide çok daha hızlı ısınacağı, köpüreceği ve genleşeceği için 120 ml'den fazla kullanmayın.

- Sütü köpürtmek istiyorsanız, ekleyebileceğiniz maksimum miktar 260 ml'dir çünkü süt köpürdükçe sıvı genişler (maksimum 120 ml tam yağlı süt).
- Yalnızca sütü ısıtmak/karıştırmak istiyorsanız, ekleyebileceğiniz maksimum miktar 500 ml'dir.

	Çırpıcı	Fonksiyon	Maksimum Kapasite
	Köpürtme çırpma teli	Köpürtme	260ml
	Karıştırmaya çırpma teli	Isıtma/Karıştırmaya	500ml

Lütfen istediğiniz içecek için doğru çırpıcıyı seçtiğinizden emin olun.

Sütün sürahidenden taşmasına neden olacağından, yukarıda belirtilen önerilen maksimum kapasiteyi aşmadığınızdan emin olun. Böyle bir durumda, makineyi hemen kapatın, fişini prizden çekin ve dökülenleri nemli ıslak bir bezle temizleyin. Tüm parçaların kuruduğundan emin olun.

1. Maksimum Isıtma Doldurma Seviyesi

2. Maksimum Köpürtme Dolu Seviyesi

3. Tam yağlı süt için maksimum köpürtme doluluk seviyesi

- ① 500ml
② 260ml
③ 120ml

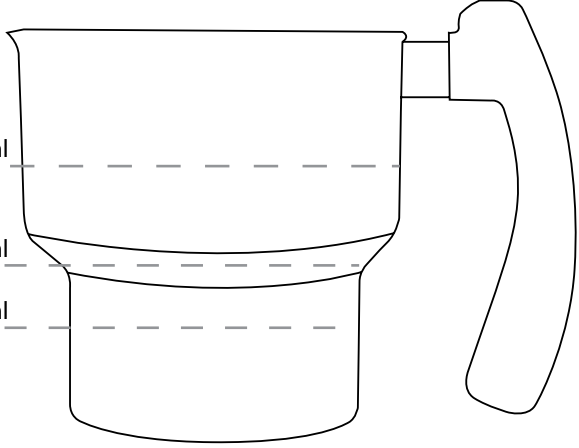

Soğuk Köpük

1. Köpürtme çırpıcısını sürahinin içine takın.
2. Süt sürahisine süt ekleyin. 260ml'den fazla eklemeyin.
3. Kapağı sürahinin üzerine yerleştirin ve kapalı olduğundan emin olun.
4. Sürahiyi ısıtma tabanının üzerine yerleştirin.
5. Fişi elektrik prizine takın.
6. Güç düğmesine üç kez dokunun - beyaz ışık yanacaktır.
7. Makine durana ve beyaz ışık sönene kadar bekleyin.
8. Soğuk köpük bir bardağa dökülmeye/alınmaya hazırdır. Tek başına için veya istediğiniz içeceğe ekleyin.



White



Sıcak Köpük

1. Köpürtme çırpıcısını sürahinin içine takın.
2. Süt sürahisine süt ekleyin. 260ml'den fazla eklemeyin.
3. Kapağı sürahinin üzerine yerleştirin ve kapalı olduğundan emin olun.
4. Sürahiyi ısıtma tabanının üzerine yerleştirin.
5. Fişi elektrik prizine takın.
6. Güç düğmesine bir kez dokunun - mavi ışık yanacaktır.
7. Makine durana ve mavi ışık sönene kadar bekleyin.
8. Sıcak köpük bir bardağa dökülmeye/alınmaya hazırdır. Tek başına için veya istediğiniz içeceğe ekleyin.



Blue



Sıcak Süt / Sıcak Çikolata

1. Isıtma çırpıcısını haznenin içine takın.
2. Süt sürahisine süt ekleyin. 500ml'den fazla eklemeyin.
3. Paket talimatlarına göre sıcak çikolata tozu ekleyin.
4. Kapağı sürahinin üzerine yerleştirin ve kapalı olduğundan emin olun.
5. Sürahiyi ısıtma tabanının üzerine yerleştirin.
6. Fişi elektrik prizine takın.
7. Güç düğmesine iki kez dokunun - kırmızı ışık yanacaktır.
8. Makine durana ve kırmızı ışık sönene kadar bekleyin.
9. Sıcak içecek artık hazır. Dikkatlice bir fincana dökün ve tadını çıkarın.



Red



Temizlik ve Bakım

- Süt köpürtücüyü süt tozu veya sıcak çikolata tozu ile kullanıyorsanız, toz kalıntılarını gidermek için köpürtücüyü düzgün ve iyice temizlediğinizden emin olun.
- Süt köpürtücü sürahisini ve çırpıcıyı kullanımdan hemen sonra temizleyin, böylece süt kalıntıları üzerine kurumaz.
- Cihazı temizlemeden önce daima prizden kapatın ve fişini çekin.
- Süt köpürtücü veya parçaları üzerinde bulaşık teli veya ovma fırçası gibi aşındırıcı temizlik malzemeleri kullanmayın.
- Köpürtücünün dışında veya içinde aşındırıcı temizleyiciler kullanmayın.
- Tabanı temizlemek için iyi sıkılmış nemli bir bezle yüzeyi silin. Hemen ardından iyice kuruladığınızdan emin olun.
- Sürahiyi ve çırpma tellerini temizlemek için ılık sabunlu suyla yıkayın ve bir sonraki kullanımdan veya saklamadan önce iyice kurulaşın.
- Çırpma tellerini veya köpürtücünün herhangi bir parçasını bulaşık makinesinde yıkamayın.
- Isıtma tabanının içine yerleştirmeden önce sürahinizin tamamen kuru olduğundan emin olun.
- Makineyi ve çırpıcıları daima çocukların ulaşamayacağı güvenli bir yerde saklayın.
- Depolamadan önce cihazın temiz ve kuru olduğundan emin olun.

GARANTİ BELGESİ

Duronic Ürünlerinin Ticari Marka sahipleri olan Shine-Mart Ltd'den 1 Yıl Garanti.
NOT: BU AÇIKLAMALAR BİR TÜKETİCİ OLARAK YASAL HAKLARINIZI ETKİLEMEZ

Bu ürün, mükemmel performans ve güvenilirlik sağlamak için en katı veya kalite kontrol prosedürleri altında ve en yüksek kalitede malzemeler kullanılarak üretilmiştir. Doğru kullanılması ve bakımının yapılması koşuluyla çok iyi ve uzun ömürlü hizmet verecektir. Ürün, orijinal satın alma tarihinden itibaren 1 yıl garantilidir. Hatalı malzeme veya kötü işçilik nedeniyle herhangi bir kusur ortaya çıkarsa, hatalı ürün orijinal satın alma yerine iade edilmelidir. Para iadesi veya değiştirme o şirketin takdirine bağlıdır. Duronic Ürünleri aşağıdaki koşullar altında 1 yıl garanti ile sunulmaktadır:

1. Ürün, orijinal satın alma belgesiyle birlikte perakendeciye iade edilmelidir.
2. Ürün, bu kullanım kılavuzunda yer alan talimatlara uygun olarak kurulmalı ve kullanılmalıdır.
3. Sadece evsel amaçlar için kullanılmalıdır.
4. Aşınma ve yıpranma, kötü niyetli hasar, yanlış kullanım, ihmal, uzman olmayan onarımlar veya sarf malzemelerini kapsamaz.
5. Shine-Mart Ltd'nin kazara veya dolaylı kayıp veya hasarlar için hiçbir sorumluluğu yoktur.
6. Shine-Mart Ltd, garanti kapsamında herhangi bir servis çalışması yapmakla yükümlü değildir.



Bu ürün F tipi fiş ve sigorta ile donatılmıştır.
Shine-Mart Ltd, RM3 8SB tarafından ithal edilmiştir



Elektrikli ve Elektronik Ekipman Tüketicileri için Atık Bertarafına İlişkin Bilgiler. Bir ürün ve/veya beraberindeki belgeler üzerindeki bu işaret, ürünün bertaraf edilecekse, Atık Elektrikli ve Elektronik Ekipman (WEEE) olarak değerlendirilmelidir.

WEEE işaretli ürünler genel evsel atıklarla karıştırılmamalı, kullanılan malzemelerin işlenmesi, geri kazanımı ve geri dönüşümü için ayrı tutulmalıdır. Uygun işlem, geri kazanım ve geri dönüşüm için; lütfen tüm WEEE işaretli atıkları, ücretsiz olarak kabul edilecekleri Yerel Yetkili Sivil atık sahanıza götürün.

Müşteriler Atık Elektrikli ve Elektronik Ekipmanı doğru bir şekilde bertaraf ederlerse, değerli kaynakların korunmasına yardımcı olacak ve atığın içerebileceği tehlikeli maddelerin insan sağlığı ve çevre üzerindeki olası olumsuz etkilerini önleyeceklerdir.

Bizi Takip Edin



duronic.com

Gebbruikershandleiding Nederlands

Veiligheidsinformatie

LEES DEZE HANDLEIDING GELIEVE GRONDIG DOOR, EN BEWAAR VOOR TOEKOMSTIG GEBRUIK.

- Gebruik niet buitenshuis.
- Dit toestel is niet bedoeld voor gebruik door personen (inclusief kinderen) met fysieke, zintuiglijke of mentale achterstanden, of personen met een gebrek aan ervaring of kennis tenzij ze worden overzien of begeleid door een bevoegd persoon.
- Over kinderen moet ten alle tijde toezicht gehouden worden, om te zorgen dat ze niet met het toestel spelen.



Gebruik het toestel niet als de stekker of het netsnoer beschadigd is. Als er beschadigingen zijn, laat het product dan repareren door het terug te sturen naar Duronic, of door een bevoegde monteur.

- Vervang en repareer de onderdelen nooit zelf.
- Open en repareer het toestel nooit zelf. Modificeer het toestel niet op een manier die niet omschreven is in deze handleiding. Het toestel bevat bewegende onderdelen. Reparaties mogen alleen uitgevoerd worden door Duronic, met originele onderdelen en accessoires..
- Gebruik het toestel altijd op een droge, vlakke, gelijke en stabiele ondergrond. Plaats hem niet op of naast een heet oppervlak.
- Plaats de metalen melk container niet in de magnetron of op de pit van een fornuis.
- Plaats de melk container alleen op het meegeleverde verhittingscomponent.
- Zorg dat de verhittingsplaat en de melk container tijdens gebruik ten alle tijden schoon zijn.
- Laat het toestel niet zonder toezicht tijdens gebruik.

- Als u lang afwezig bent, ontkoppel het apparaat dan van het stopcontact.
- Zorg dat het toestel en het netsnoer niet te dicht bij hittebronnen staan of liggen.
- Pas op met verhitte melk, het kan brandwonden veroorzaken als het op temperatuur is.

Het monteren van de MF500

Hoe te gebruiken



Met de MF500 melkopschuimer maak je allerlei soorten warme en koude dranken. Het wordt geleverd met twee verschillende garde-opzetstukken; de ene is voor het opschuimen van melk en de andere is voor het verwarmen/roeren van melk.

Je kunt elke gewenste melk gebruiken (zuivel, noten, plantaardig, in poedervorm en zelfs in poedervorm met warme chocolademelk). Houd er echter rekening mee dat verschillende soorten melk anders opschuimen en opwarmen.

Let op: de maximale hoeveelheid melk die u kunt gebruiken hangt af van wat u met de machine wilt doen. Als u zuivelmelk gebruikt, raden wij u aan om halfvolle melk te gebruiken. Als u de voorkeur geeft aan volle melk, gebruik dan niet meer dan 120 ml, omdat deze in de kan veel sneller opwarmt, opschuimt en uitzet.

Als je de melk wilt opschuimen, kun je maximaal 260 ml toevoegen omdat de vloeistof tijdens het opschuimen uitzet (max. 120 ml volle melk).

Als je alleen melk wilt opwarmen/roeren, kun je maximaal 500 ml toevoegen.

	GARDE	FUNCTIE	MAXIMALE KAPACITEIT
	Opschuim garde	Opschuimen	260ml
	Roer garde	Verhitten/roeren	500ml

Zorg ervoor dat u de juiste garde kiest voor uw gewenste drank.

Zorg ervoor dat u de hierboven vermelde aanbevolen maximale capaciteit niet overschrijdt, omdat de melk dan uit de kan kan overlopen. Als dit gebeurt, schakel de machine onmiddellijk uit, haal de stekker uit het stopcontact en ruim gemorst materiaal op met een vochtige, natte doek. Zorg ervoor dat alle onderdelen droog zijn.

1. Hoogtelimiet voor verhitting

2. Hoogtelimiet voor opschuimen

3. Hoogtelimiet voor volle melk

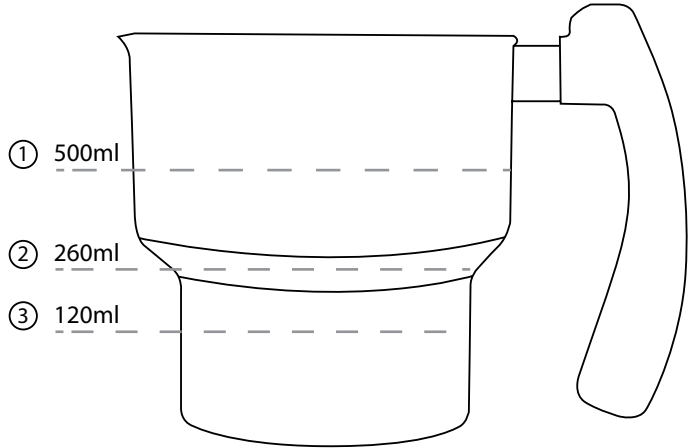

Koud schuim

1. Bevestig de schuimgarde aan de binnenkant van de kan.
2. Voeg melk toe aan de melkkan. Niet meer dan 260 ml!
3. Plaats het deksel op de kan en sluit hem.
4. Plaats de kan op de verhittende basis.
5. Steek de stekker in het stopcontact.
6. Raak de aan/uit-knop drie keer aan - het witte lampje gaat branden.
7. Wacht tot de machine stopt en het witte lampje uitgaat.
8. Het koele schuim is klaar om in een kopje te gieten/scheppen. Drink op zichzelf of voeg toe aan uw gewenste drankje.



Wit



Heet schuim

1. Bevestig de schuimgarde aan de binnenkant van de kan.
2. Voeg melk toe aan de melkkan. Voeg niet meer dan 260 ml toe.
3. Plaats het deksel op de kan en sluit hem.
4. Plaats de kan op de verhittende basis.
5. Steek de stekker in het stopcontact.
6. Raak de aan / uit-knop één keer aan - het blauwe lampje gaat branden.
7. Wacht tot de machine stopt en het blauwe lampje uitgaat.
8. Het hete schuim is klaar om in een kopje te gieten/scheppen. Drink op zichzelf of voeg toe aan uw gewenste drankje.



Blauw



Hete melk/chocolademelk

1. Bevestig de opwarmgarde aan de binnenkant van de kan.
2. Voeg melk toe aan de melkkan. Voeg niet meer dan 500 ml toe.
3. Voeg warme chocolademelkpoeder toe volgens de instructies op de verpakking.
4. Plaats het deksel op de kan en sluit hem.
5. Plaats de kan op de verhittende basis.
6. Steek de stekker in het stopcontact.
7. Raak de aan/uit-knop twee keer aan - het rode lampje gaat branden.
8. Wacht tot de machine stopt en het rode lampje uitgaat.
9. De warme drank is nu klaar. Giet voorzichtig in een kopje en geniet ervan.



Rood



Schoonmaak en onderhoud

- Als je de melkopschuimer gebruikt met melkpoeder of warme chocolademelk, zorg er dan voor dat je de opschuimer goed en grondig schoonmaakt om eventuele klontjes poederresten te verwijderen.
- Maak de melkopschuimer en garde direct na gebruik schoon, zodat er geen melkresten aan vast opdrogen.
- Schakel het apparaat altijd uit bij het stopcontact en haal de stekker uit het stopcontact voordat u het schoonmaakt.
- Gebruik geen schurende schoonmaakmiddelen zoals schuursponsjes of schrobborstels op de melkopschuimer of onderdelen daarvan.
- Gebruik geen schurende reinigingsmiddelen aan de buiten- of binnenkant van de opschuimer.
- Om de basis schoon te maken, gebruikt u een goed uitgewrongen vochtige doek om over het oppervlak te vegen. Zorg ervoor dat u het onmiddellijk daarna grondig droogt.
- Om de kan en gardes schoon te maken, wast u ze in warm zeepsop en droogt u ze grondig af voordat u ze weer gebruikt of opbergt.
- Plaats de gardes of enig onderdeel van de opschuimer niet in de vaatwasser.
- Zorg er altijd voor dat uw kan volledig droog is voordat u deze in de verwarmingsbasis plaatst.
- Bewaar de machine en de gardes altijd op een veilige plaats buiten het bereik van kinderen.
- Zorg ervoor dat het apparaat schoon en droog is voordat u het opbergt.

Garantie

1 Jaar Garantie van Shine-Mart Ltd Handelsmerk eigenaars van Duronic Producten. LET OP: DEZE STELLINGEN HEBBEN GEEN INVLOED OP UW WETTELIJKE RECHTEN ALS CONSUMENT

Dit product is vervaardigd onder de strengste kwaliteitscontrole procedures, met materialen van de hoogste kwaliteit, om uitstekende werking en betrouwbaarheid te verzekeren. Het zal zeer goed en langdurig dienstdoen, naar gelang het correct gebruikt en onderhouden wordt. Het product heeft 1 jaar garantie van de originele aankoopdatum. Als een defect zich toont vanwege een materiaal- of constructiefout, dient het defecte apparaat bij de originele aankoop locatie geretourneerd te worden. Terugbetaling of vervanging is ter discretie van dat bedrijf.

Duronic Producten worden aangeboden met een 1-jarige garantie onder de volgende omstandigheden:

1. Het product dient naar de verkoper geretourneerd te worden met aankoopbewijs.
2. Het product dient geïnstalleerd en gebruikt te worden naar de instructies in deze gebruikshandleiding.
3. Het product is alleen geschikt voor huishoudelijk gebruik.
4. De garantie dekt geen gebruiksschade, opzettelijke schade, verkeerd gebruik of verwaarlozing.
5. Shine-Mart Ltd heeft geen verantwoordelijkheid voor accidentele schade of verlies.
6. Shine-Mart Ltd is niet aansprakelijk voor onderhoud onder de garantie.
7. Alleen geldig in Nederland

Dit product is uitgerust met een CE:1363 stekker en zekering.
Geïmporteerd door Shine-Mart Ltd, RM3 8SB

Informatie over afvalverwerking voor Afdankte Elektrische en Elektronische Apparatuur (AEEA).

Dit teken geeft aan dat een product en/of bijbehorende documentatie bij verwijdering, dient te worden behandeld als Afdankte Elektrische en Elektronische Apparatuur (AEEA).

Alle AEEA gemarkeerde producten dienen niet te worden gemengd met algemeen huishoudelijk afval, maar moeten apart worden gehouden voor de behandeling, herwinning en hergebruik van de gebruikte materialen.

Volg ons



duronic.com

DURONIC