

## Fahrradträger Premium

Bicycle carrier Premium

Porte-vélo Premium

Portabicicletta Premium

Fietsdrager Premium

Nosič jízdních kol Premium

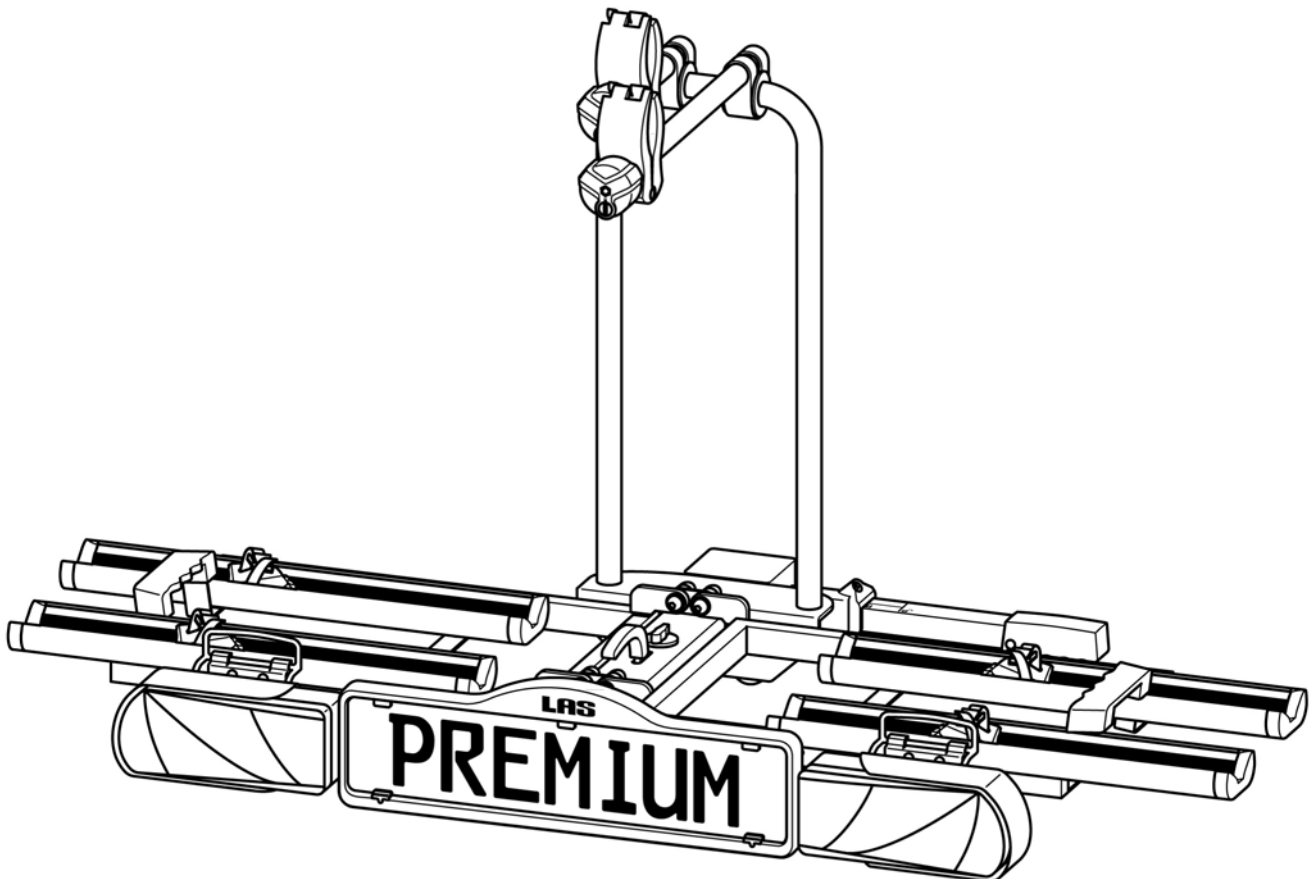

<b>D</b>	Bedienungsanleitung.....	2
<b>GB</b>	Operating instructions.....	17
<b>F</b>	Manuel de l'opérateur.....	33
<b>I</b>	Istruzioni per l'uso.....	49
<b>NL</b>	Gebruiksaanwijzing.....	65
<b>CZ</b>	Návod k obsluze.....	81

**Premium**  
Artikel-Nr. 12011LAS

## **Inhalt**

<b>Angaben zu dieser Montageanleitung</b> .....	<b>3</b>
Vorwort.....	3
Pflichten im Umgang mit dieser Montageanleitung.....	3
Bestimmungsgemäßer Gebrauch.....	3
<b>Sicherheitshinweise – Erläuterung der Kategorien</b> .....	<b>3</b>
<b>Lieferumfang</b> .....	<b>4</b>
<b>Technische Daten</b> .....	<b>4</b>
<b>Kupplungsvoraussetzungen</b> .....	<b>4</b>
<b>Sicherheitshinweise</b> .....	<b>4</b>
<b>Vor der ersten Inbetriebnahme</b> .....	<b>5</b>
Montage des Kennzeichens am Fahrradträger.....	5
<b>Montage und Benutzung</b> .....	<b>6</b>
Montage des Fahrradträgers an der Anhängerkupplung.....	6
Fahrräder montieren.....	9
Fahrradträger kippen, Zugang zum Kofferraum.....	12
Demontage des Fahrradträgers.....	13
Tragen des Fahrradträgers ohne Transporttasche.....	13
Verstauen des Fahrradträgers in der Transporttasche.....	13
<b>Reinigung und Pflege</b> .....	<b>13</b>
<b>Wartung</b> .....	<b>14</b>
Nachstellen des Schnellverschlusses.....	14
<b>Entsorgung</b> .....	<b>14</b>
<b>Kontakt</b> .....	<b>14</b>
<b>Übersicht Ersatzteile – Explosionszeichnung</b> .....	<b>15</b>
<b>Übersicht Ersatzteile – Tabelle</b> .....	<b>16</b>

## Angaben zu dieser Montageanleitung

### Vorwort

Diese Montageanleitung hilft Ihnen bei der

- bestimmungsgemäßen und
- sicheren

Montage des Fahrradträgers Premium.

### Pflichten im Umgang mit dieser Montageanleitung

Jede Person, die diesen Fahrradträger

- montiert,
- reinigt oder
- entsorgt,

muss den vollständigen Inhalt dieser Montageanleitung zur Kenntnis genommen und verstanden haben.

Bewahren Sie diese Montageanleitung immer griffbereit und sicher auf. Bei einem Ausbau oder einer Weitergabe des Fahrradträgers geben Sie die Montageanleitung mit.

### Bestimmungsgemäßer Gebrauch

Der Fahrradträger Premium dient dem Transport von max. zwei Fahrrädern. Er darf ausschließlich an Anhängerkupplungen montiert werden, die die Voraussetzungen erfüllen, die im Kapitel Kupplungsvoraussetzungen genannt sind. Außerdem darf auf keinen Fall die zulässige Nutzlast des Fahrradträgers überschritten werden.

Zum bestimmungsgemäßen Gebrauch gehört auch die Beachtung aller Informationen in dieser Montageanleitung, insbesondere die Beachtung der Sicherheitshinweise. Jede andere Verwendung gilt als nicht bestimmungsgemäß und kann zu Sachschäden oder Personenschäden führen. Die EAL GmbH übernimmt keine Haftung für Schäden, die durch nicht bestimmungsgemäßen Gebrauch entstehen.

## Sicherheitshinweise – Erläuterung der Kategorien

In der Anleitung finden Sie folgende Kategorien von Sicherheitshinweisen:

### WARNUNG!



Personenschäden möglich:  
Hinweise mit dem Wort **WARNUNG!** warnen vor einer möglicherweise drohenden Gefahr. Wenn sie nicht gemieden wird, können Tod oder schwerste Verletzungen die Folge sein.

### VORSICHT!



Personen- oder Sachschaden möglich:  
Hinweise mit dem Wort **VORSICHT** warnen vor einer möglicherweise drohenden Gefahr. Wenn sie nicht gemieden wird, können leichte oder geringfügige Verletzungen die Folge sein.  
Das Produkt oder etwas in der Umgebung könnte schwer beschädigt werden.

### ACHTUNG!



Personen- oder Sachschaden möglich:  
Hinweise mit dem Wort **ACHTUNG** warnen vor einer möglicherweise schädlichen Situation.  
Wenn sie nicht gemieden wird, kann das Produkt oder etwas in der Umgebung beschädigt werden.

### HINWEIS



Sonstige Hinweise:  
Nützlicher Tipp. Erleichtert die Bedienung oder Montage des Produkts oder dient zum besseren Verständnis.

Das jeweils verwendete Sicherheitssymbol ersetzt nicht den Text des Sicherheitshinweises.

Lesen Sie deshalb den Sicherheitshinweis und befolgen Sie ihn genau!

## Lieferumfang

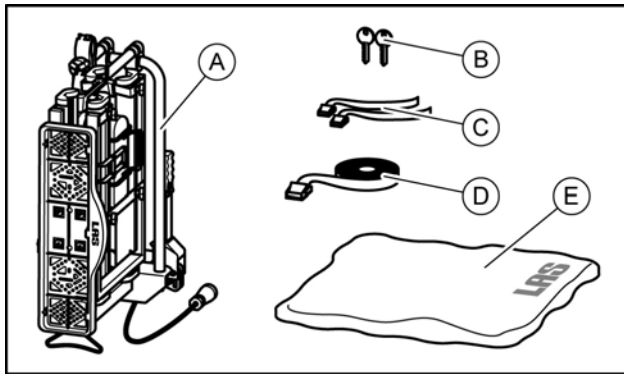

- A = Fahrradträger  
 B = 2 Schlüssel  
 C = 2 Sicherheitsgurte für Vorderräder  
 D = Sicherheitsgurt für Fahrradrahmen  
 E = Transporttasche

## Technische Daten

Träger:.....	Premium
Artikel-Nr.:.....	12011LAS
Material:.....	Stahl
Eigengewicht:.....	18 kg
Nutzlast, max.:.....	60 kg

Die max. Nutzlast des Fahrradträgers sowie die zulässige Stützlast der Anhängerkupplung dürfen nicht überschritten werden.

Das zulässige Gesamtgewicht, sowie die zulässige Achslast des Fahrzeuges darf durch Fahrradträger und Ladung nicht überschritten werden.

## Kupplungsvoraussetzungen

**WARNUNG!**



Personenschäden durch Brechen der Anhängerkupplung möglich.  
 Durch Montage des Fahrradträgers an einer Kupplung aus zu weichem Material könnte die Kupplung brechen.

- Montieren Sie den Fahrradträger nur an eine Kupplung aus Stahl St52, Grauguss GG52 oder besserer Güte.
- Montieren Sie den Träger nie an einer Kupplung aus Aluminium, anderen Leichtmetallen oder Kunststoff.

Montieren Sie den Fahrradträger nur an Anhängerkupplungen, die folgende Eigenschaften besitzen:

Material:..... mind. Stahl St52 oder Grauguss GG52

D-Wert:.....  $\geq 7,6$  kN

Beachten Sie die Hinweise des Kupplungsherstellers.

## Sicherheitshinweise

Befolgen Sie die Montageanweisung genau. Wenn Sie die Anweisungen nicht befolgen, kann das zu Personen- und Sachschäden führen.

Sollten Sie sich bei der Montage nicht sicher sein, bitten Sie Ihren Händler oder den Hersteller um weitere Informationen.

Weder Hersteller noch Händler haften für Schäden, die auf einen unsachgemäßen Gebrauch oder eine unsachgemäße Montage zurückzuführen sind.

Kontrollieren Sie den Fahrradträger und die dazu gehörende Ladung regelmäßig! Sie sind dazu verpflichtet und werden im Schadenfall haftbar gemacht.

**HINWEIS**



Für diesen Fahrradträger besteht eine europäische Betriebsgenehmigung. Sie ist diesem Träger beigelegt und muss bei Gebrauch des Trägers mitgeführt werden.

**WARNUNG!**



Personen- oder Sachschaden durch verändertes Fahrzeugverhalten.  
 Das Fahren mit dem Fahrradträger beeinflusst die Fahreigenschaften Ihres Fahrzeugs.

- Passen Sie Ihre Fahrgeschwindigkeit dem neuen Fahrzeugverhalten an.
- Fahren Sie nie schneller als 130 km/h.
- Vermeiden Sie plötzliche und ruckartige Steuerbewegungen.
- Achten Sie darauf, dass Ihr Fahrzeug länger ist als gewohnt.

**WARNUNG!**



Personen- oder Sachschaden durch Verlieren der Fahrräder.  
 Das Fahren ohne Sicherheitsgurte kann zu Unfällen führen.

- Überprüfen Sie vor jedem Fahrtantritt den korrekten und festen Sitz des Gurtes um die Fahrräder und den U-Bügel des Trägers (siehe Schritt 9).
- Überprüfen Sie vor jedem Fahrtantritt den korrekten und festen Sitz der beiden Gurte um das Vorderrad und den Gurt um das Hinterrad des Fahrrades.
- Spannen Sie die Gurte ggf. nach.
- Überprüfen Sie vor jedem Fahrtantritt, ob die verwendeten Gurte unbeschädigt und unverschlissen sind.
- Beschädigte oder verschlissene Gurte müssen vor Fahrtantritt gegen unbeschädigte Gurte ausgetauscht werden. Es dürfen nur Gurte verwendet werden, die von der EAL GmbH dafür zugelassen sind.

**WARNUNG!**

Personen- oder Sachschaden durch nicht komplett montierten Fahrradträger.  
Das Fahren mit zusammengeklapptem Fahrradträger kann zu Unfällen führen.  
Die beweglichen Teile des Fahrradträgers stellen im nicht fertig montierten Zustand eine Gefahrenquelle dar.

- Demontieren Sie den Fahrradträger, wenn Sie ihn nicht benötigen.
- Fahren Sie niemals mit zusammengeklapptem Fahrradträger.

**WARNUNG!**

Personen- oder Sachschaden durch überstehende Teile.  
Über den Rand des Fahrzeugs bzw. Fahrradträgers stehende Teile können während der Fahrt Personen- oder Sachschäden verursachen.

- Montieren Sie nur Teile, die nicht über den Rand des Fahrzeugs herausragen.

**WARNUNG!**

Personen- oder Sachschaden durch Überladen.  
Das Überschreiten der max. Nutzlast des Fahrradträgers, sowie der zulässigen Stützlast der Anhängerkupplung oder des zulässigen Gesamtgewichts kann zu schweren Unfällen führen.

- Beachten Sie unbedingt die Angaben zur max. Nutzlast, zulässigen Stützlast und zulässigen Gesamtgewicht Ihres Fahrzeugs. Überschreiten Sie diese Angaben keinesfalls.

**ACHTUNG!**

Sachschaden durch öffnende Heckklappe.  
Die Heckklappe könnte gegen den Fahrradträger schlagen und beschädigt werden.

- Elektrische Heckklappen abschalten und manuell betätigen.
- Klappen Sie den Fahrradträger vor dem Öffnen der Heckklappe ab.

**ACHTUNG!**

Sachschaden durch heiße Auspuffgase.  
Es können Schäden am Träger oder den Fahrrädern entstehen, wenn die Auspuffmündung direkt daran grenzt.

- Benutzen Sie ggf. eine Auspuffblende.

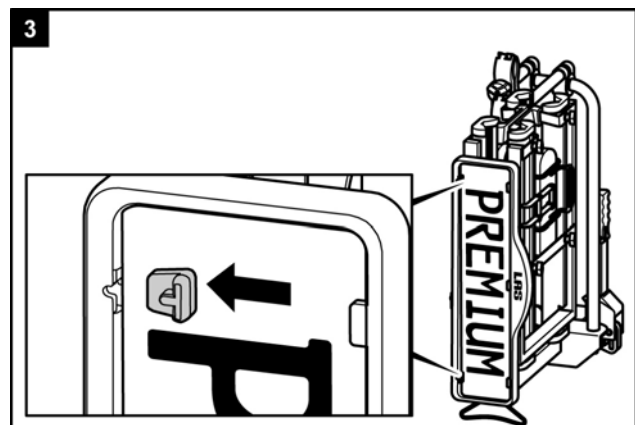
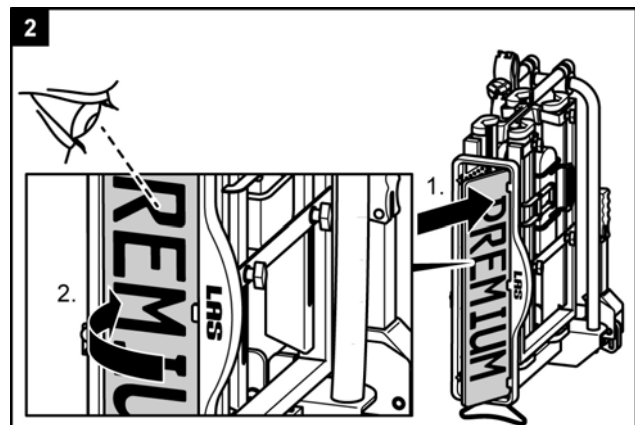
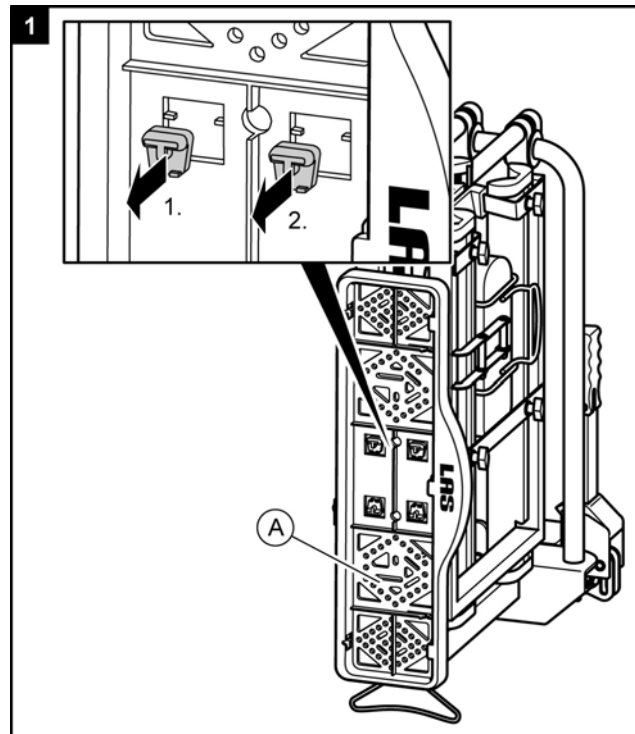
**Vor der ersten Inbetriebnahme****Montage des Kennzeichens am Fahrradträger**

## Montage und Benutzung

### Montage des Fahrradträgers an der Anhängerkupplung

- Stellen Sie Ihr Fahrzeug auf einer ebenen Fläche ab.
- Ziehen Sie die Handbremse an.

#### WARNUNG!



Personen- oder Sachschaden durch beschädigten Fahrradträger.  
Beschädigungen des Trägers z. B. durch verbogene Teile, Risse oder Kratzer, schließen die sichere Funktion des Trägers aus.

- Montieren Sie den Fahrradträger nicht, wenn Beschädigungen vorhanden sind.
- Gehen Sie wie im Kapitel Wartung beschrieben vor.

#### WARNUNG!



Personen- oder Sachschaden durch Verlust des Fahrradträgers während der Fahrt. Eine unsaubere oder schadhafte Verbindung zwischen Fahrradträger und Anhängerkupplung kann zum Lösen des Fahrradträgers führen.

- Tauschen Sie eine schadhafte Anhängerkupplung aus.
- Säubern Sie die Anhängerkupplung von Dreck, Staub und Fett.

#### HINWEIS



Bei Kupplungen befindet sich oft eine Lackschicht auf der Kupplungskugel. Für den bestmöglichen Halt des Fahrradträgers, sollte diese Lackschicht vorsichtig entfernt werden. Beachten Sie die Hinweise des Kupplungsherstellers.

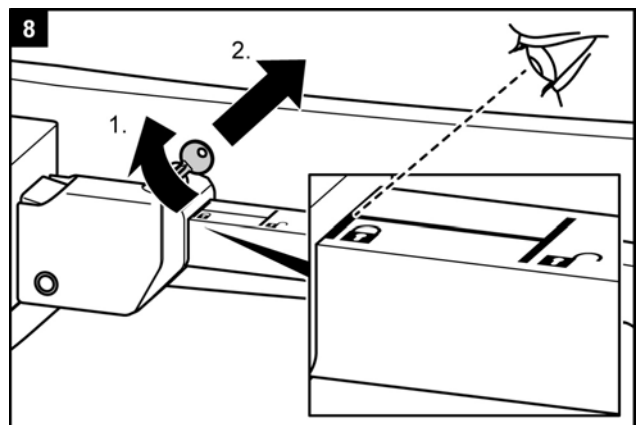
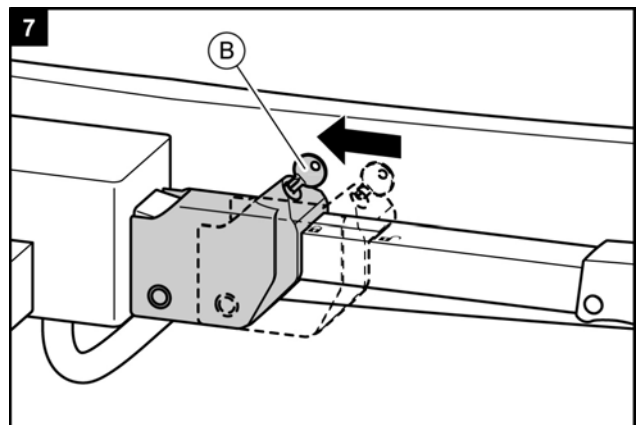
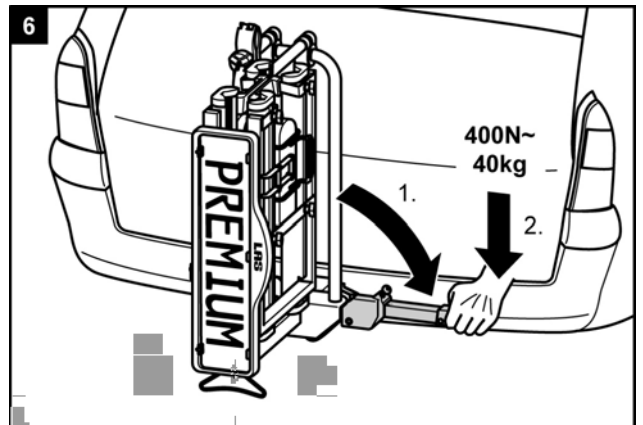
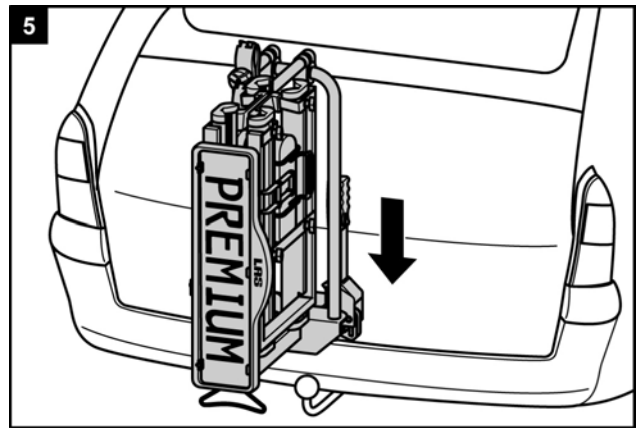
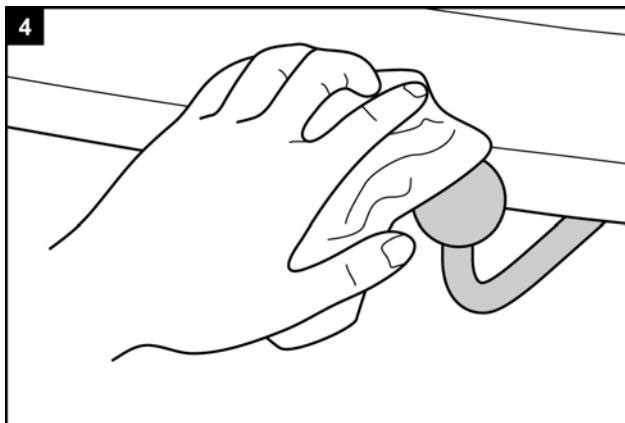



**WARNUNG!**

Personen- oder Sachschaden durch ungesicherten Fahrradträger.  
Wird der Hebel nicht durch Abschließen gesichert, könnte sich der Fahrradträger während der Fahrt vom Fahrzeug lösen.

- Schließen Sie den Fahrradträger ab.
- Prüfen Sie, ob Sie den Hebel abgeschlossen und den Schlüssel abgezogen haben.

Durch das Abschließen beugen Sie auch einem eventuellen Diebstahl des Fahrradträgers vor.

**WARNUNG!**

Personen- oder Sachschaden durch Verlust des Fahrradträgers während der Fahrt.  
Eine lockere Verbindung zwischen Träger und Anhängerkupplung kann zum Lösen des Fahrradträgers führen.

- Prüfen Sie den Fahrradträger auf sichere Befestigung.
- Wiederholen Sie bei lockerer Verbindung die Arbeitsschritte 4 bis 8. Sollte sich keine Besserung einstellen, muss evtl. der Schnellverschluss nachgestellt werden, siehe Kapitel Wartung.

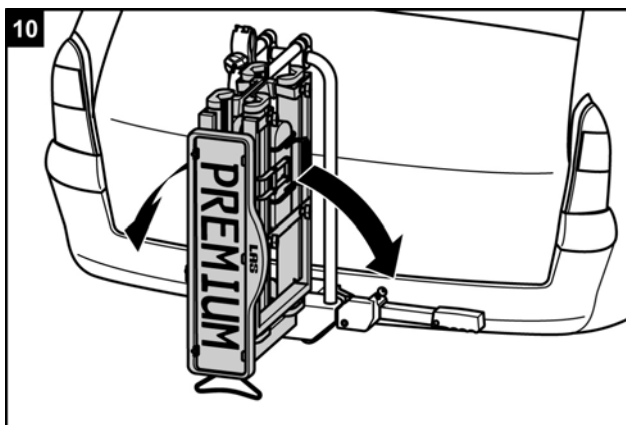
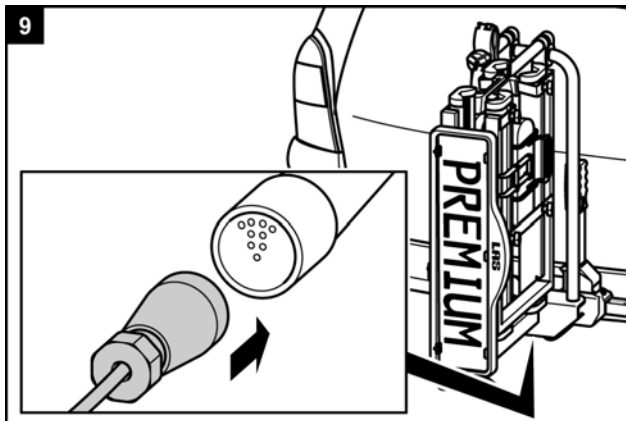
**WARNUNG!**

Personen- oder Sachschaden durch ungesicherten Kennzeichenhalter.  
Wird der Kennzeichenhalter nicht durch den Verriegelungsbolzen gesichert, könnte er sich während der Fahrt lösen.

1. Ziehen Sie den Verriegelungsbolzen zurück.
2. Klappen Sie den Kennzeichenhalter um, bis er hörbar einrastet.
3. Lassen Sie den Verriegelungsbolzen los und lassen Sie ihn in der Bohrung des Kennzeichenhalter einrasten.

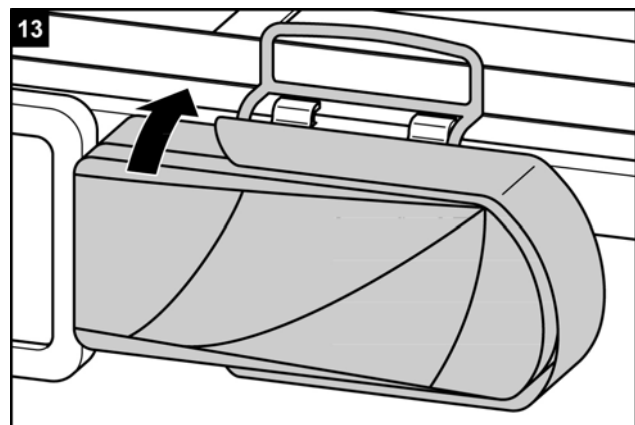
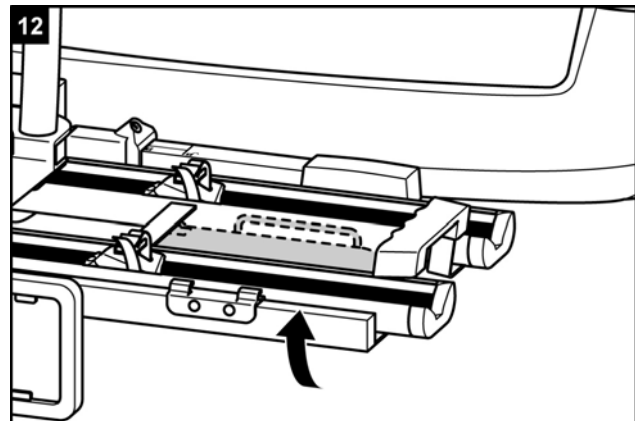
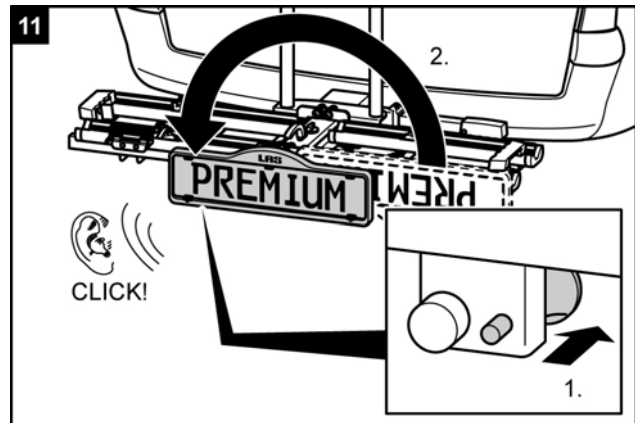

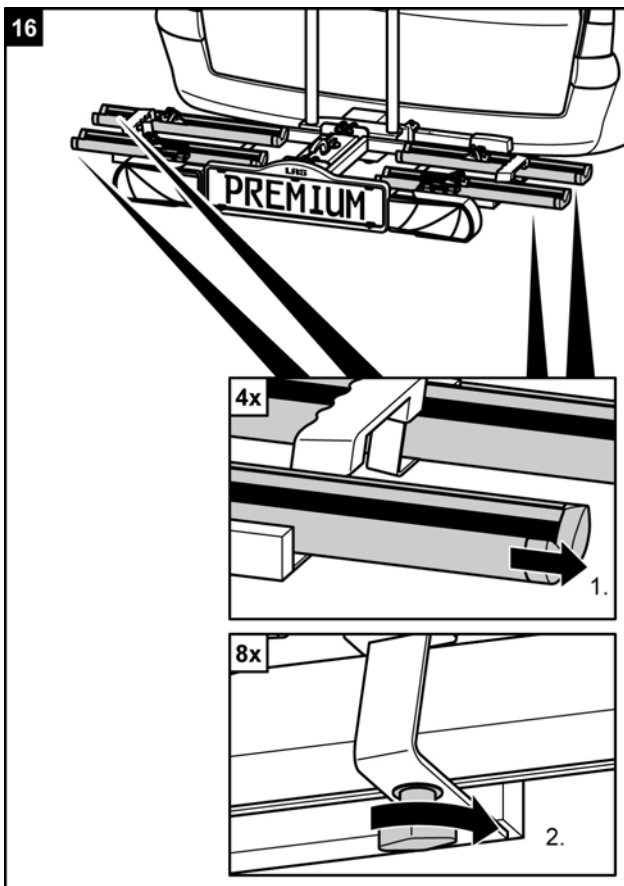
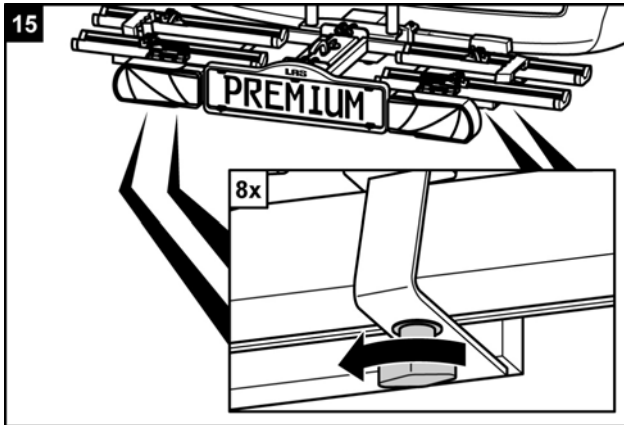
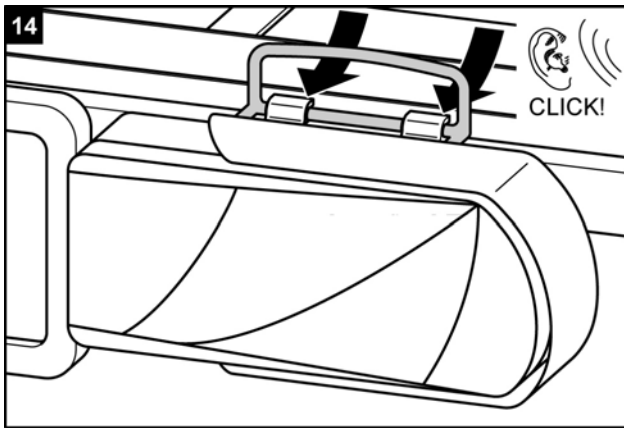

### ACHTUNG!



Personen- oder Sachschaden durch herumfliegende Teile möglich.

Nicht fest angezogene Flügelschrauben an den Schienen des Fahrradträgers können sich während der Fahrt lösen und zum Verlust der Schrauben und Schienen führen.

- Schrauben Sie alle Flügelschrauben an den Schienen vor Fahrtantritt handfest an.

### WARNUNG!



Personenschaden durch nicht wahrgenommen werden von anderen Verkehrsteilnehmern.

Fahren ohne funktionsfähige Beleuchtungsanlage kann zu Unfällen führen.

- Überprüfen Sie vor jedem Fahrtantritt die korrekte Funktion der Beleuchtungsanlage.
- Wechseln Sie ggf. defekte Glühlampen aus.
- Prüfen Sie die Verbindung zwischen Stecker und Kupplung.



## Fahrräder montieren

### ACHTUNG!



Personen- oder Sachschaden durch herumfliegende Teile möglich.  
Nicht fest verschraubte Teile an den Fahrrädern können sich während der Fahrt lösen.

- Entfernen Sie alle nicht fest mit dem Fahrrad verbundenen Teile, wie z. B. Luftpumpen, Fahrradtaschen, Navigationsgeräte, Batterien oder Akkus.

### HINWEIS



Um das Fahrverhalten Ihres Fahrzeugs zu verbessern, montieren Sie am besten das schwerste Fahrrad zuerst.  
Außerdem sollten Sie, wenn Sie nur ein Fahrrad montieren, das Fahrrad in die Schiene setzen, die sich am nächsten zum Heck des Fahrzeugs befindet.

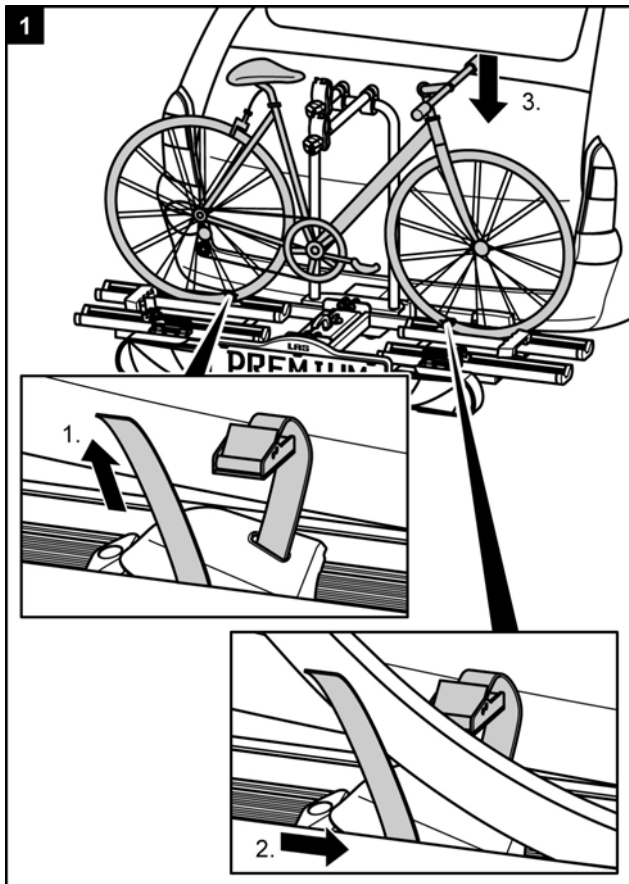
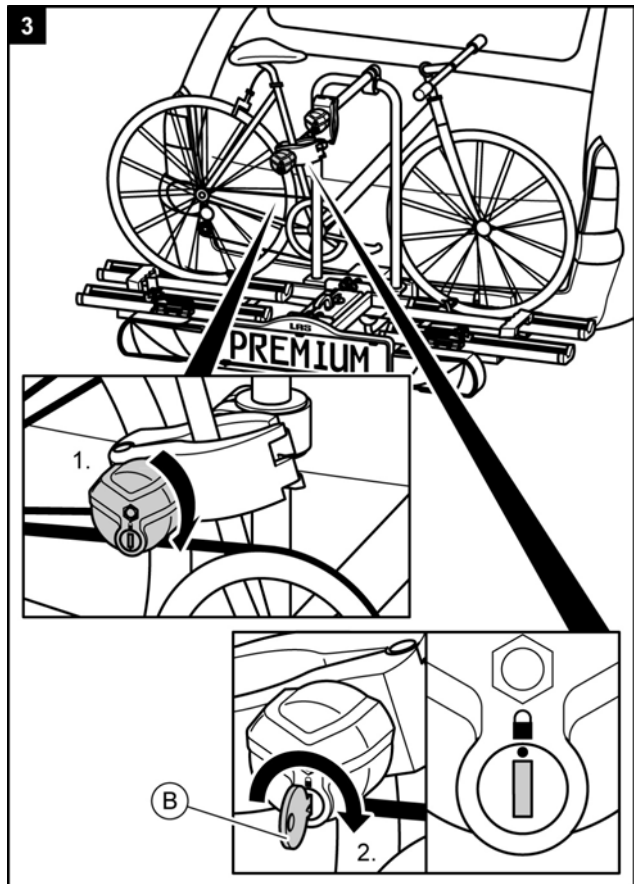
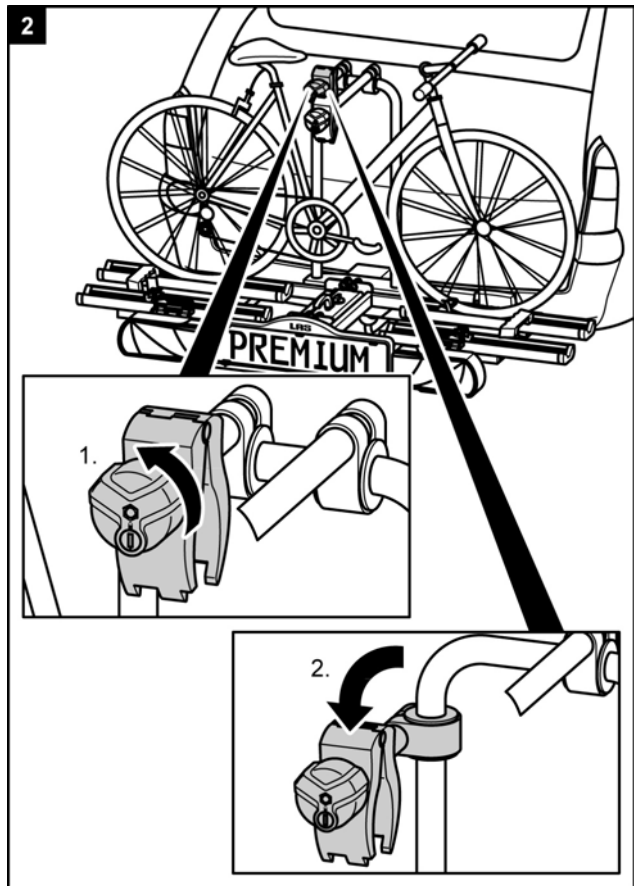

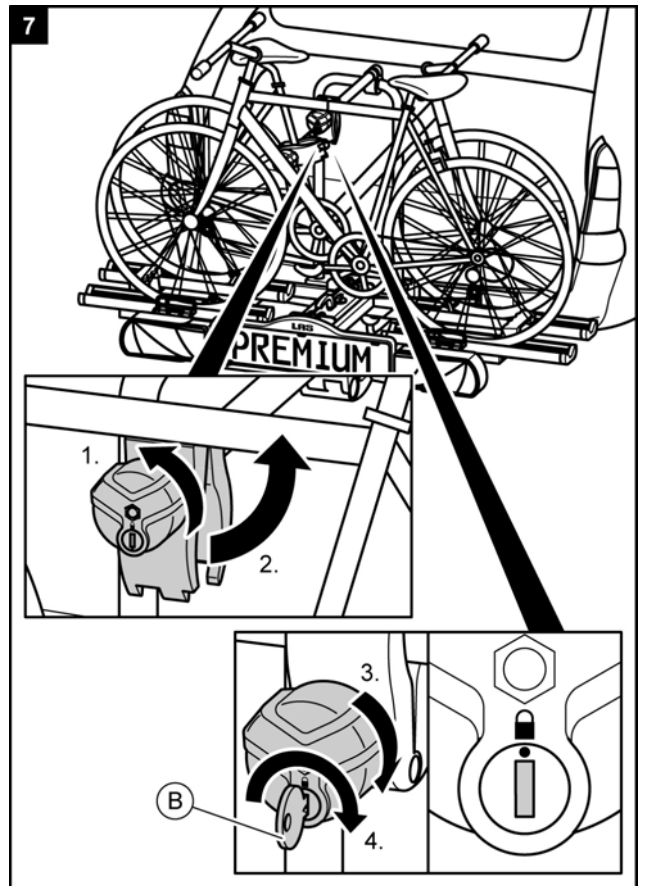
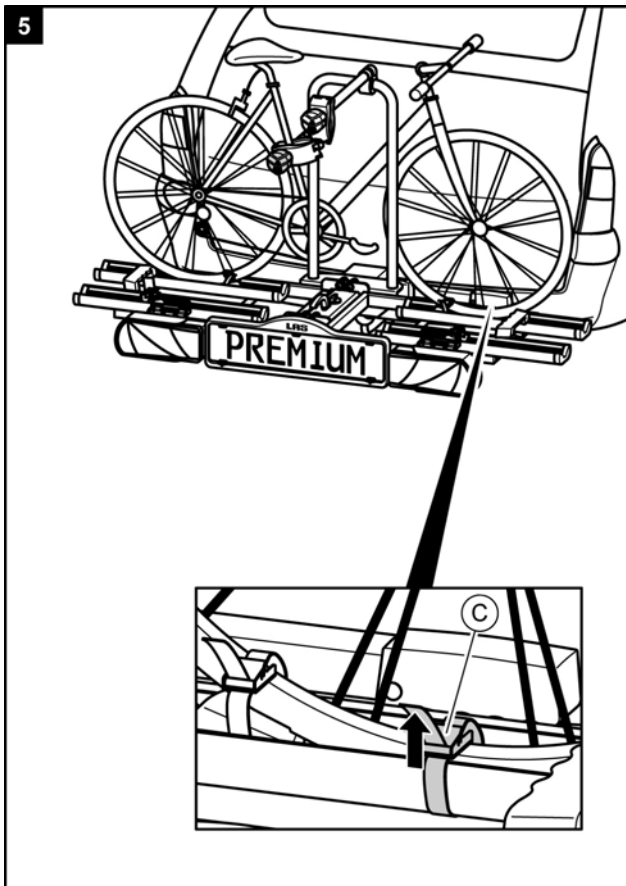
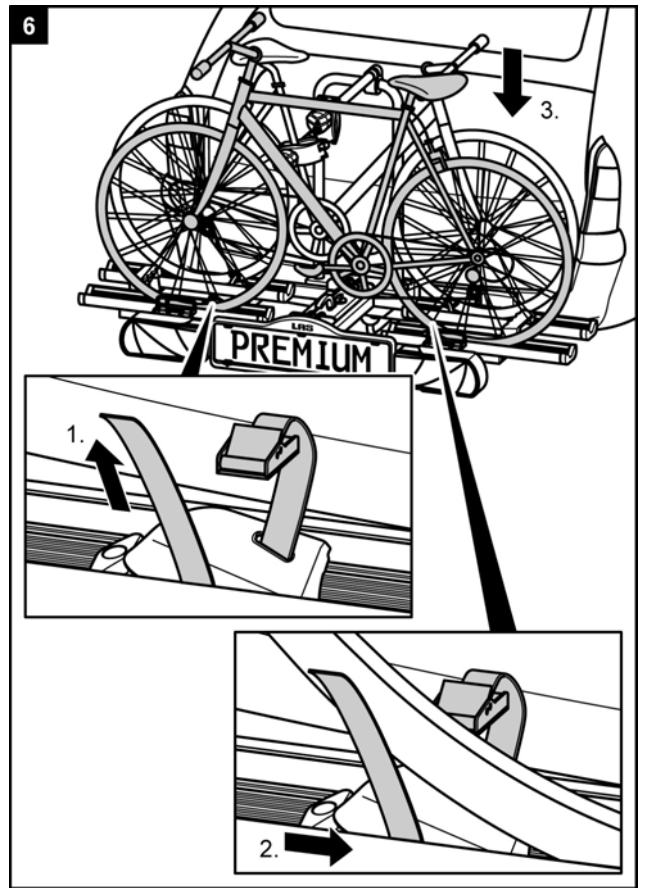
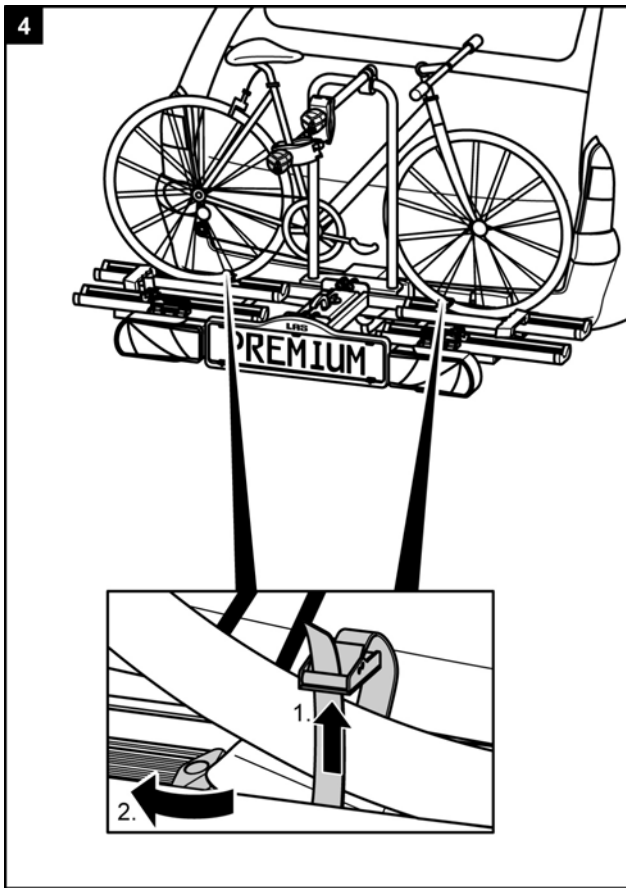

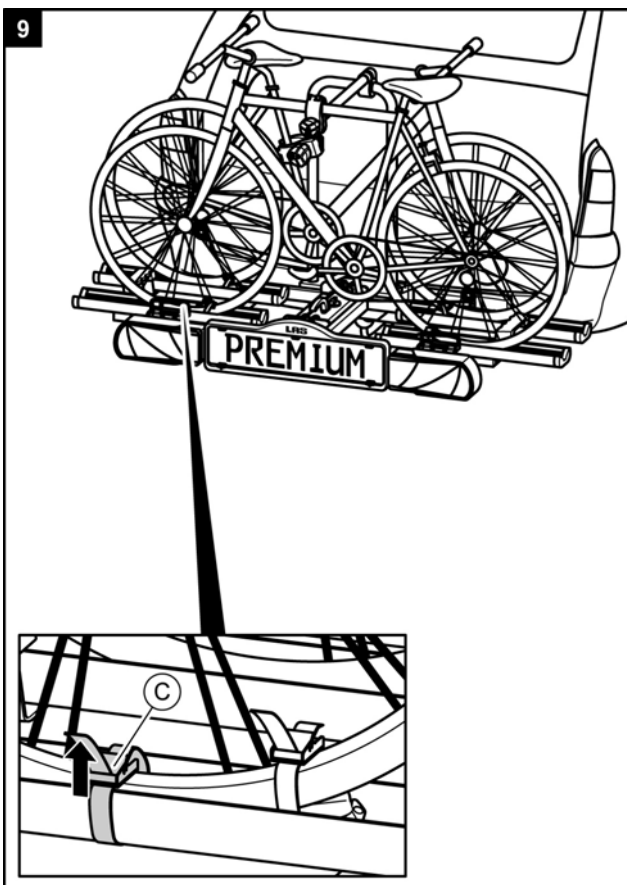
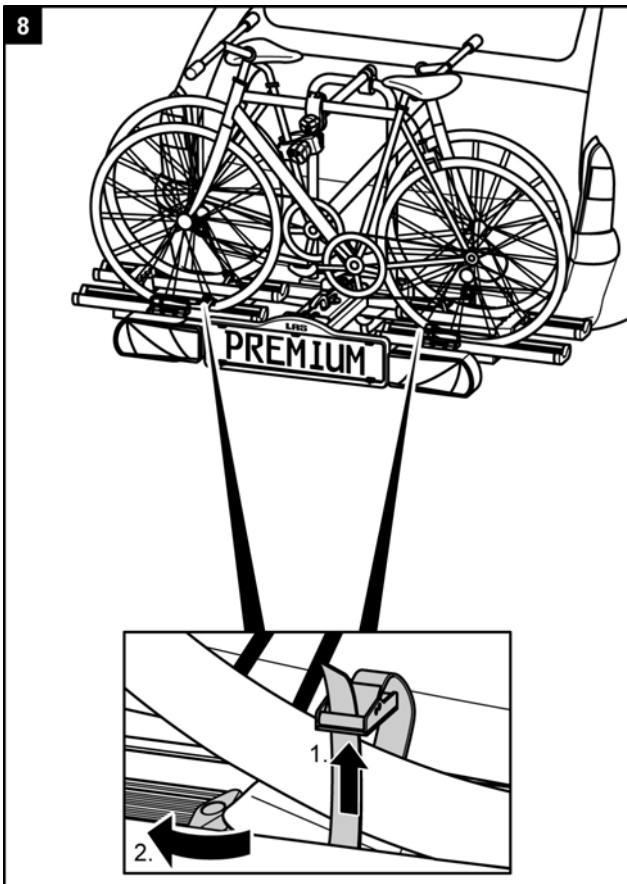
**WARNUNG!**

Personen- oder Sachschaden durch Verlieren der Fahrräder.

Das Fahren ohne Sicherheitsgurte kann zu Unfällen führen.

- Überprüfen Sie vor jedem Fahrtantritt den korrekten und festen Sitz des Gurtes um die Fahrräder und den U-Bügel des Trägers (siehe Schritt 9).
- Überprüfen Sie vor jedem Fahrtantritt den korrekten und festen Sitz der beiden Gurte um das Vorderrad und den Gurt um das Hinterrad des Fahrrades.
- Spannen Sie die Gurte ggf. nach.
- Überprüfen Sie vor jedem Fahrtantritt, ob die verwendeten Gurte unbeschädigt und unverschlissen sind.
- Beschädigte oder verschlissene Gurte müssen vor Fahrtantritt gegen unbeschädigte Gurte ausgetauscht werden. Es dürfen nur Gurte verwendet werden, die von der EAL GmbH dafür zugelassen sind.

**WARNUNG!**

Personen- oder Sachschaden durch Verlust eines Fahrrads während der Fahrt.

Eine lockere Verbindung zwischen Träger und Fahrrad kann zum Lösen der Verbindung und Verlust des Fahrrads führen.

- Prüfen Sie die Fahrräder auf sichere und vollständige Befestigung.
- Wiederholen Sie bei lockerer Verbindung die Arbeitsschritte 1 bis 6 dieses Kapitels.



## Fahrradträger kippen, Zugang zum Kofferraum

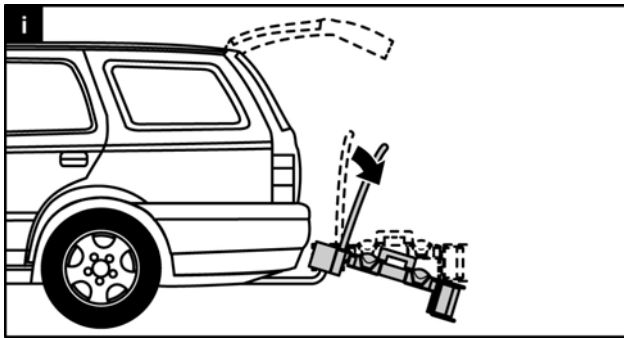

### ACHTUNG!



Sachschaden durch öffnende Heckklappe. Die Heckklappe könnte gegen den Fahrradträger schlagen und beschädigt werden.

- Elektrische Heckklappen abschalten und manuell betätigen.
- Klappen Sie den Fahrradträger vor dem Öffnen der Heckklappe ab.

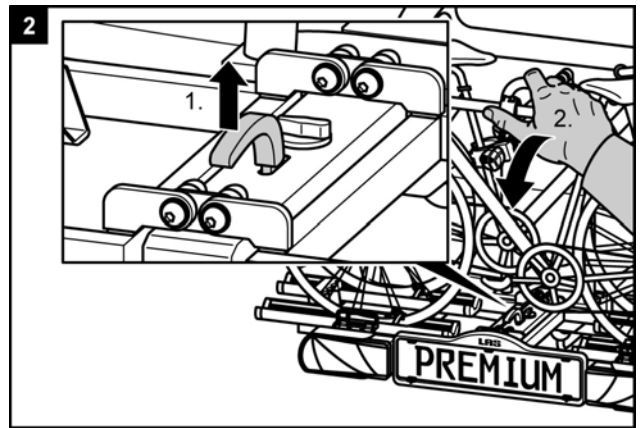

### VORSICHT!



Personen- oder Sachschaden durch Heraufklappen möglich.

Körperteile oder Gegenstände, die sich zwischen Träger und Fahrzeug befinden, können gequetscht werden.

- Vergewissern Sie sich, dass sich nichts zwischen Träger und Fahrzeug befindet.
- Entfernen Sie alles im Zwischenraum von Träger und Fahrzeug.

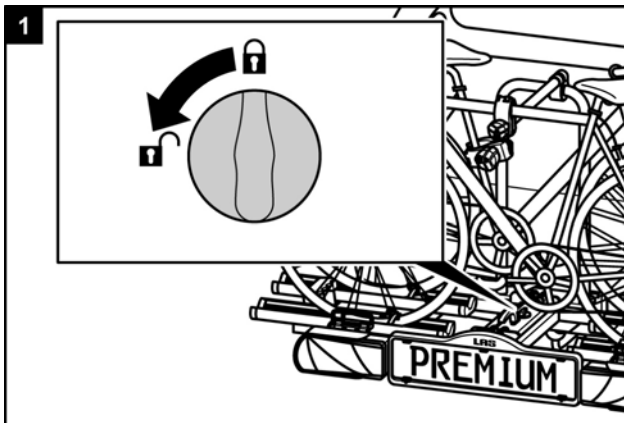

### VORSICHT!



Personen- oder Sachschaden durch plötzliches Herunterklappen. Körperteile oder Gegenstände, die sich beim Herunterklappen unter oder vor dem Träger befinden, können gequetscht werden.

- Vergewissern Sie sich, dass sich nichts unter dem Träger befindet.
- Achten Sie auf Ihren Körper, besonders Ihren Kopf, halten Sie einen Sicherheitsabstand ein.
- Halten Sie den Träger beim Herunterklappen am U-Bügel fest.

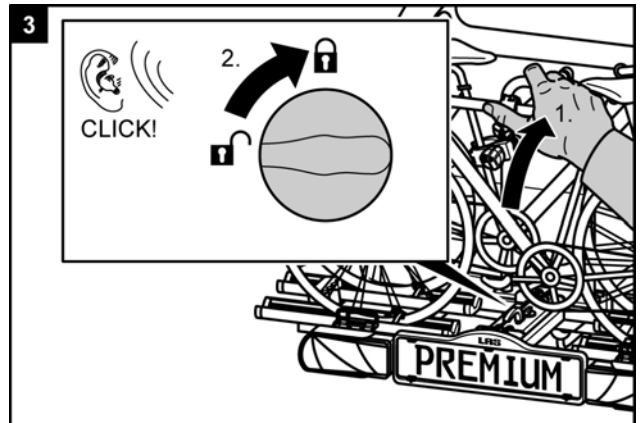

### WARNUNG!



Personen- oder Sachschaden durch Verlust des Fahrradträgers während der Fahrt möglich.

Ein nicht hochgeklappter Fahrradträger kann zum Abreißen des Trägers oder der Kupplung führen.

- Klappen Sie den Träger vor der Fahrt hoch.
- Prüfen Sie, ob der Fahrradträger richtig eingerastet ist und der Drehknopf auf verriegelt steht. Rasten Sie den Träger ggf. wie zuvor beschrieben ein, und stellen den Drehknopf auf verriegelt.

## Demontage des Fahrradträgers

Lösen Sie zuerst den Verriegelungsbolzen hinter dem Kennzeichenhalter.

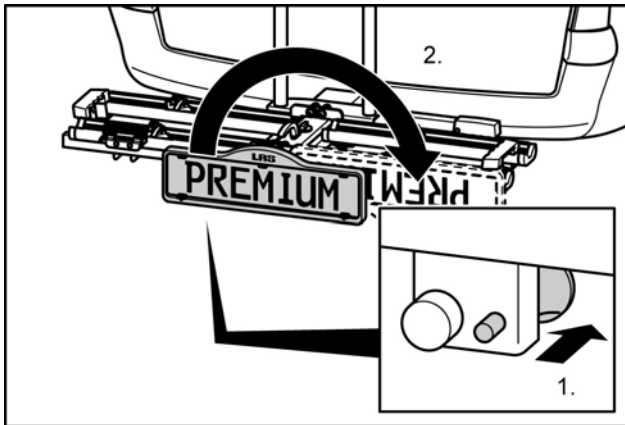

Beim Entfernen des Fahrradträgers gehen Sie anschließend in umgekehrter Reihenfolge der Montage vor.

## Tragen des Fahrradträgers ohne Transporttasche

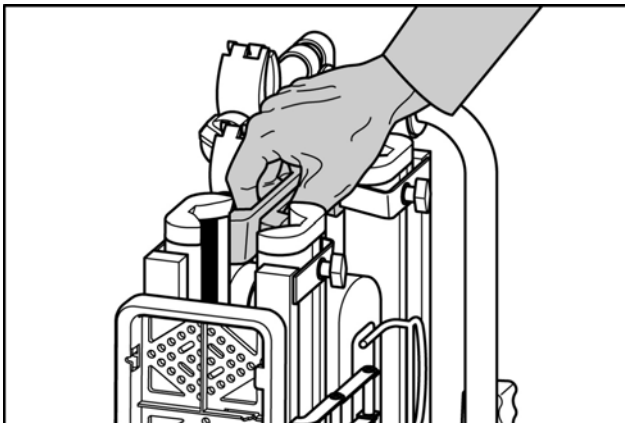

## Verstauen des Fahrradträgers in der Transporttasche

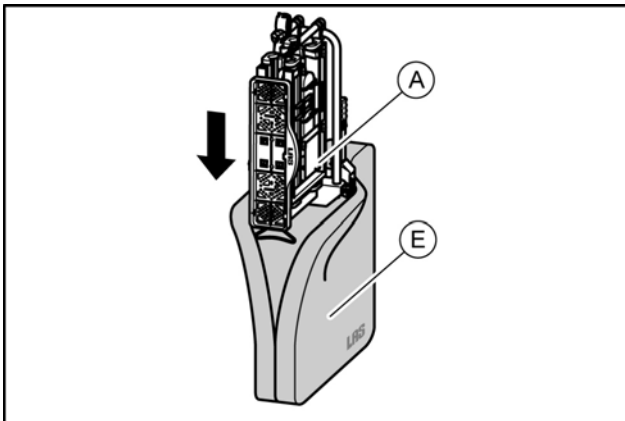

## Reinigung und Pflege

Der Fahrradträger kann mit einem milden Reinigungsmittel, mit warmem Wasser und/oder einem weichen Tuch gereinigt werden.

Entfernen Sie vorher groben Schmutz und Staub. Benutzen Sie keine Lösungsmittel oder ähnliche Reiniger, da diese den Fahrradträger beschädigen können.

Lassen Sie den Fahrradträger von alleine trocknen. Benutzen Sie keinen Fön oder andere Heizgeräte für eine Beschleunigung des Trocknungsvorgangs.

Reinigen Sie den Fahrradträger im Küstenbereich und beim Einsatz bei Winterbedingungen regelmäßig, um Salz abzuspolen und die Haltbarkeit des Fahrradträgers zu verlängern.

Lagern Sie den Fahrradträger in längeren Zeiten ohne Benutzung (z. B. über den Winter) trocken und geschützt, um die Lebensdauer zu verlängern.

## Wartung

Prüfen Sie vor jeder Fahrt den Fahrradträger auf Verschleiß. Insbesondere defekte Metallteile und Spannriemen müssen ausgetauscht werden. Für den Austausch der Teile wenden Sie sich bitte an unseren Kundenservice.

Jegliche Veränderung an Originalteilen und Materialien oder an der Konstruktion des Fahrradträgers kann die Sicherheit und Leistungsfähigkeit beeinträchtigen.

Die Stahlteile des Fahrradträgers wurden werkseitig durch eine Pulverlackbeschichtung gegen Korrosion geschützt. Ist diese Lackschicht beschädigt, sorgen Sie schnellstmöglich für eine professionelle Beseitigung des Schadens.

Bei normalen Bedingungen ist der Fahrradträger nur zu reinigen und ansonsten wartungsfrei.

## Nachstellen des Schnellverschlusses

Führen Sie diese Wartung nur durch, wenn sich der Fahrradträger, wie im Kapitel Montage beschrieben, nicht fest auf der Anhängerkupplung montieren lässt.

- Nehmen Sie den Fahrradträger von der Anhängerkupplung ab, wie unter Demontage beschrieben.
- Ziehen Sie die Staubschutzkappe ab.
- Lösen Sie, wie auf der Abbildung zu sehen, die Kontermutter etwas.
- Drehen Sie die Stellschraube eine viertel Umdrehung hinein.
- Ziehen Sie die Kontermutter fest.
- Prüfen Sie, ob der Träger nun fest auf der Anhängerkupplung sitzt, wie unter Montage beschrieben. Wenn nicht, wiederholen Sie die oben beschriebenen Schritte.

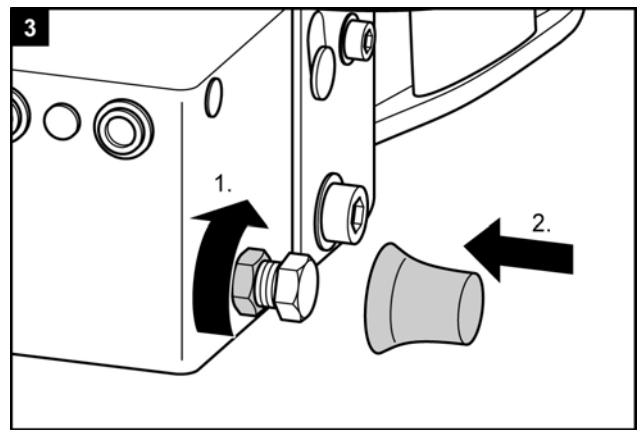
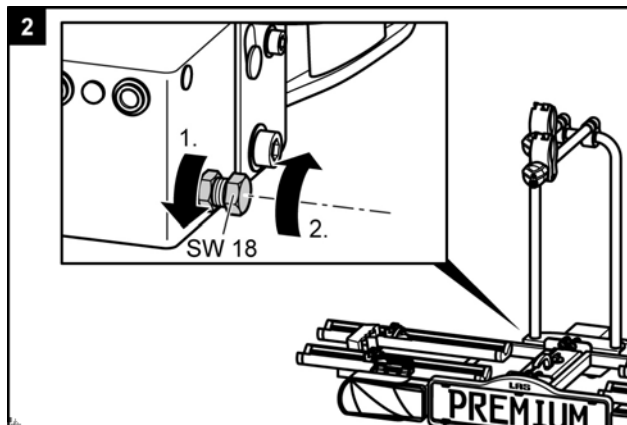
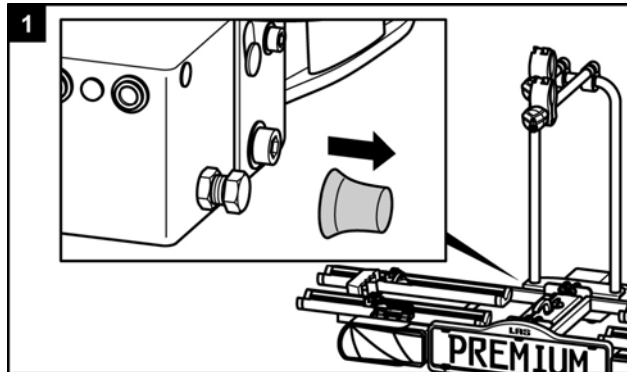

## Entsorgung

### Umwelthinweis

Durch seine Beleuchtungsanlage ist der Fahrradträger ein Elektrogerät.

Werfen Sie Elektrogeräte nicht in den Hausmüll! Elektro- und Elektronik-Altgeräte müssen getrennt gesammelt und einer umweltgerechten Wiederverwertung zugeführt werden.

Über Entsorgungsmöglichkeiten für Elektronik-Altgeräte informieren Sie sich bei Ihrer Gemeinde- oder Stadtverwaltung.



Die Materialien sind recycelbar. Durch Recycling, stoffliche Verwertung oder andere Formen der Wiederverwendung von Altgeräten leisten Sie einen wichtigen Beitrag zum Schutz unserer Umwelt!

## Kontakt

EAL GmbH  
 Otto-Hausmann-Ring 107  
 42115 Wuppertal  
 GERMANY  
 Telefon: +49 (0) 202 - 429283-0  
 Telefax: +49 (0) 202 - 429283-160  
 E-Mail: [info@eal-vertrieb.com](mailto:info@eal-vertrieb.com)



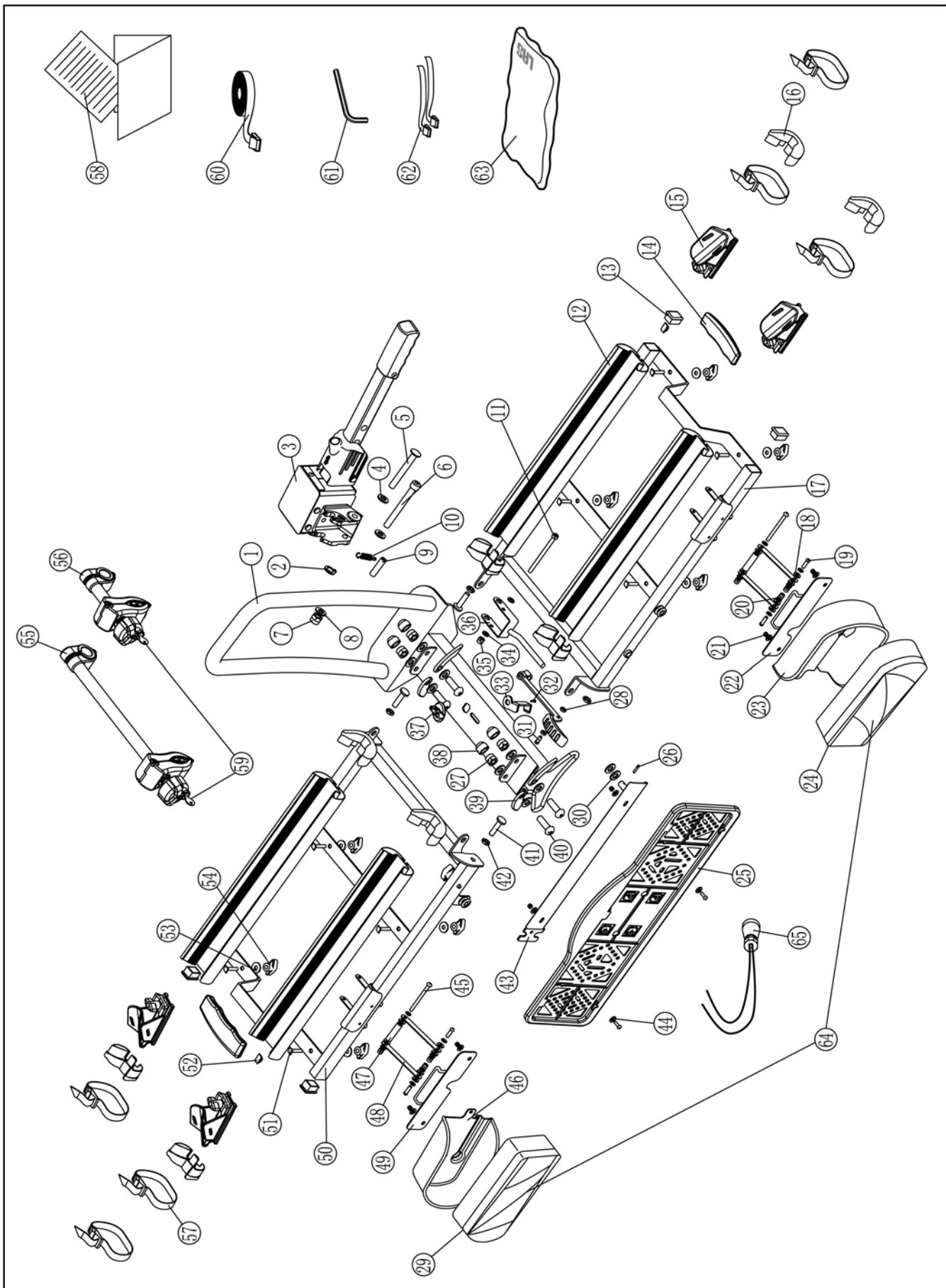

Pos.	Ersatzteil-Nr.	Menge	Bezeichnung
1	vormontiert	1	U - Bügel und Grundträger
2	90251	1	U - Scheibe M6
3	90800	1	Schnellverschluss
4	90321	1	U - Scheibe M10
5	vormontiert	1	Bolzen Ø 10mm
6	vormontiert	1	Inbusschraube M10 x 80mm
7	90320	1	Selbstsichernde Mutter M10
8	90321	1	U - Scheibe M10
9	vormontiert	1	Führungsöse
10	vormontiert	1	Spannfeder Schnellverschluss
11	vormontiert	1	Inbusschraube M6 x 80mm
12	90660	4	Radschiene Alu
13	vormontiert	4	Endstopfen Trägertisch
14	vormontiert	2	Kunststoffgriff für Tragegriff
15	90417	4	Radblocker
16	90516	8	Endkappe Radschiene
17	90802	1	Trägertisch rechts mit Kennzeichenhalter
18	90254	2	U - Scheibe M5
19	vormontiert	4	Schraube M5 x 50mm
20	vormontiert	4	Hutmutter M5
21	vormontiert	4	Hutmutter M5
22	vormontiert	1	Lampenschutz Halteplatte rechts
23	90392	1	Lampenschutz Kunststoff rechts
24	11500	1	Rauchglas Rechts
25	90414	1	Kennzeichenhalter
26	90254	2	U - Scheibe M5
27	90320	4	Selbstsichernde Mutter M10
28	90250	1	Selbstsichernde Mutter M5
29	11501	1	Rauchglas links
30	90250	2	Selbstsichernde Mutter M5
31	90405	1	Schraube M5 x 25mm
32	vormontiert	1	Entriegelungshebel
33	vormontiert	1	Verriegelung

Pos.	Ersatzteil-Nr.	Menge	Bezeichnung
34	90251	1	U - Scheibe M6
35	90253	1	Selbstsichernde Mutter M6
36	vormontiert	1	Spannhebel
37	vormontiert	1	Drehknopf Verriegelung
38	90675	4	Abdeckkappe Mutter M10
39	vormontiert	4	Scharnierschutz
40	vormontiert	4	Inbusschraube M10 x 30mm
41	vormontiert	4	Inbusschraube M8 x 25mm
42	vormontiert	4	Mutter M8
43	vormontiert	1	Kennzeichenhalter vernietet mit Teil 17
44	90422	2	Schraube M5 x 10mm
45	vormontiert	4	Schraube M5 x 55mm
46	90391	1	Lampenschutz Kunststoff links
47	vormontiert	4	Hülse M5 x 35mm
48	vormontiert	4	Haltearm Rückleuchtenhalter
49	vormontiert	1	Lampenschutz Halteplatte links
50	90803	1	Trägertisch links
51	90194	8	Kulissenschraube M6 x 25mm
52	90189	2	Gurtführung
53	90251	8	U - Scheibe M6
54	90515	8	Flügelmutter M6
55	11233	1	Rahmenhalter lang
56	11232	1	Rahmenhalter kurz
57	90618	4	Spanngurt klein
58	90667	1	EGBE im Zubehörbeutel
59	90741	2	Schlüssel, bitte Y Nummer angeben
60	90224	1	Sicherheitsgurt im Zubehörbeutel
61	90500	1	Inbusschlüssel M5 im Zubehörbeutel
62	90618	2	Spanngurt klein im Zubehörbeutel
63	90755	1	Tasche
64	11504	1	Lampen komplett mit Kabel
65	11505	1	Kabelbaum für Rückleuchten



## Bicycle carrier Premium

Operating instructions

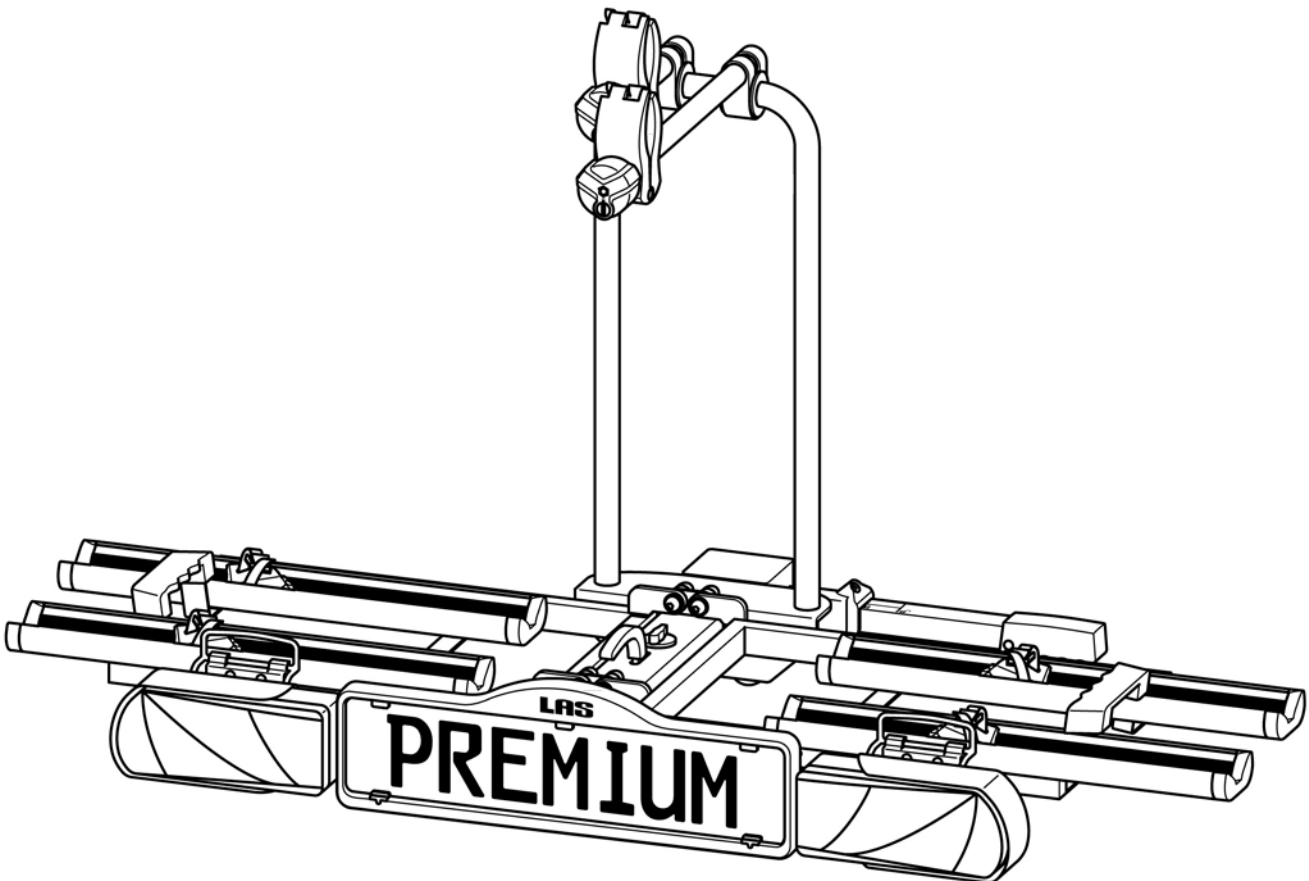

**Premium**  
Article no.: 12011LAS

## Table of contents

<b>Information on these operating instructions.....</b>	<b>19</b>
Foreword.....	19
Obligations regarding these fitting instructions.....	19
Proper use.....	19
<b>Safety instructions – Explanation of the categories.....</b>	<b>19</b>
<b>Scope of delivery.....</b>	<b>20</b>
<b>Technical data.....</b>	<b>20</b>
<b>Coupling requirements.....</b>	<b>20</b>
<b>Safety instructions.....</b>	<b>20</b>
<b>Before first use.....</b>	<b>21</b>
Fitting the registration plate to the bicycle carrier.....	21
<b>Fitting and use.....</b>	<b>22</b>
Fitting the bicycle carrier to the trailer coupling.....	22
Mounting bicycles.....	25
Tilting the bicycle carrier, access to the luggage space.....	28
Dismantling the bicycle carrier.....	29
Carrying the bicycle carrier without the transport bag.....	29
Stowing the bicycle carrier in the transport bag.....	29
<b>Cleaning and care.....</b>	<b>29</b>
<b>Maintenance.....</b>	<b>30</b>
Adjustment of the quick-fastener.....	30
<b>Disposal.....</b>	<b>30</b>
<b>Contact.....</b>	<b>30</b>
<b>Spare parts overview - Exploded drawing.....</b>	<b>31</b>
<b>Spare parts overview - Table.....</b>	<b>32</b>

## Information on these operating instructions

### Foreword

These fitting instructions will assist you with the

- proper and
- safe

fitting of the Premium bicycle carrier.

### Obligations regarding these fitting instructions

Every person who

- fits,
- cleans or
- disposes of

this bicycle carrier must have taken note of and understood the complete contents of these fitting instructions.

Keep these fitting instructions ready-to-hand and safe at all times. Hand on these fitting instructions when removing or passing on the bicycle carrier.

### Proper use

The Premium bicycle carrier is used for the transport of max. two bicycles. It must be mounted only on trailer couplings which meet the requirements specified in the chapter "Coupling requirements". The permissible carrying capacity of the bicycle carrier must not be exceeded under any circumstances.

Proper use also includes the observation of all information provided in these fitting instructions, and in particular the safety instructions. Any other form of use constitutes improper use, and can result in personal injury or material damage.

EAL GmbH accepts no liability for damage resulting from improper use.

## Safety instructions – Explanation of the categories

You will find in these instructions the following categories of safety instructions:

### WARNING!



Personal injury possible:  
Instructions under the heading WARNING!  
warn of potentially impending danger.  
Failure to avoid such danger may result in serious or even fatal injuries.

### CAUTION!



Personal injury or material damage possible:  
Instructions under the heading CAUTION  
warn of possibly impending danger.  
Failure to avoid such danger may result in slight or minor injuries.  
The product or other nearby objects may be severely damaged.

### ATTENTION!



Personal injury or material damage possible:  
Instructions under the heading ATTENTION  
warn of a potentially harmful situation.  
Failure to avoid such situations may result in damage to the product or other nearby objects.

### NOTE!



Other instructions:  
Useful tip. Facilitates the operation or fitting of the product or serves for better understanding.

The safety symbol used does not replace the text of the safety instruction.

Read the safety instruction and follow it exactly!

## Scope of delivery

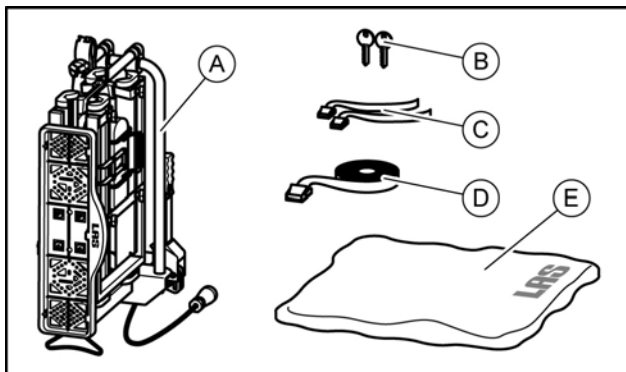

- A = Bicycle carrier  
 B = 2 keys  
 C = 2 safety straps for front wheels  
 D = Safety strap for bicycle frame  
 E = Transport bag

## Technical data

Carrier:.....	Premium
Article no.:.....	12011LAS
Material:.....	Stahl
Weight:.....	18 kg
Carrying capacity, max.:.....	60 kg

The max. carrying capacity of the bicycle carrier and the permissible bearing load of the trailer coupling must not be exceeded.

The bicycle carrier and load must not exceed the permissible overall weight, or the permissible axle load of the vehicle.

## Coupling requirements

**WARNING!**



Personal injury possible due to breakage of the trailer coupling. The coupling could break if the bicycle carrier is fitted to a coupling made of too soft a material.

- Fit the bicycle carrier only to a coupling made of steel St52, grey cast iron GG52 or higher quality.
- Never fit the bicycle carrier to a coupling made of aluminium, other light metals or plastic.

Fit the bicycle carrier only to trailer couplings with the following properties:

Material:.....min. steel St52 or grey cast iron GG52

D-value:..... ≥ 7,6 kN

Note the instructions of the coupling manufacturer.

## Safety instructions

Follow the fitting instructions carefully. Failure to follow the instructions can lead to personal injuries and material damage.

If you are not sure about correct fitting, ask your dealer or the manufacturer for further information.

Neither the manufacturer nor dealer are liable for damages which are due to improper use or fitting. Check the bicycle carrier and the load regularly: you are required to do so and may be held liable in case of damage.

**NOTE!**



European operating approval has been obtained for this bicycle carrier. This is supplied with the carrier, and must be carried when using the carrier.

**WARNING!**



Personal injury or material damage due to changed vehicle driving characteristics. Driving with the bicycle carrier fitted will affect the driving characteristics of your vehicle.

- Adjust your speed to the new driving characteristics.
- Never exceed a speed of 130 km/h.
- Avoid sudden and jerky steering movements.
- Remember that your vehicle is longer than usual.

**WARNING!**



Personal injury or material damage due to loss of the bicycles. Carrying bicycles without using the safety straps can lead to accidents.

- Before the start of every journey, check the correct and firm attachment of the strap around the bikes and the U-shaped bracket of the carrier (see Step 9).
- Before the start of every journey, check the correct and firm attachment of both straps around the front wheel, and the strap around the rear wheel of the bicycle.
- Tighten the straps if necessary.
- Before the start of every journey, check that the straps are not worn or damaged.
- Worn or damaged straps must be replaced with undamaged straps before the start of the journey. The straps used must be approved by EAL GmbH.



**WARNING!**



Personen- oder Sachschaden durch nicht komplett montierten Fahrradträger.  
 Personal injury or material damage due to incompletely fitted bicycle carrier.  
 Driving with a folded bicycle carrier can lead to accidents.  
 The moving parts of bicycle carrier constitute a source of danger if not properly fitted.

- Remove the bicycle carrier if it is not needed.
- Never drive with a folded bicycle carrier.

**WARNING!**



Personal injury or material damage due to projecting parts.  
 Parts projecting beyond the edge of the vehicle or bicycle carrier can cause personal injury or material damage when driving.

- Fit only such parts which do not project beyond the edge of the vehicle or bicycle carrier.

**WARNING!**



Personal injury or material damage due to overloading.  
 Exceeding the max. carrying capacity of the bicycle carrier or the permissible bearing load of the trailer coupling or the permissible overall weight can lead to serious accidents.

- Observe the information on the max. carrying capacity, permissible bearing load and permissible overall weight of your vehicle. Never exceed these specifications.

**ATTENTION!**



Material damage due to opening tailgate.  
 The tailgate could impact against the bicycle carrier and be damaged.

- Switch off electric tailgates and operate them manually.
- Fold down the bicycle carrier before opening the tailgate.

**ATTENTION!**



Material damage due to hot exhaust gases.  
 Damage can be caused to the bicycle carrier or the bicycles if the exhaust pipe is too close.

- Fit an exhaust deflector if necessary.

**Before first use**

**Fitting the registration plate to the bicycle carrier**

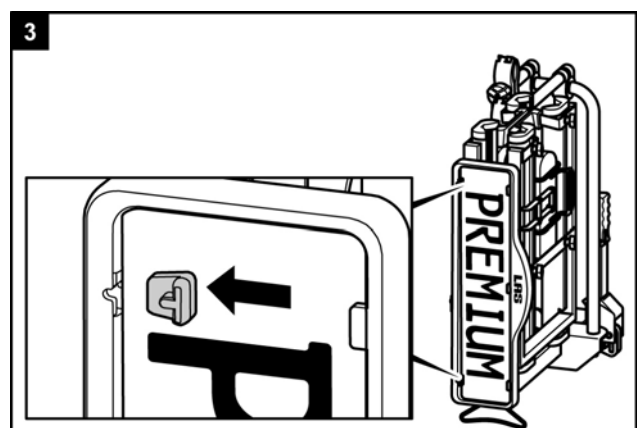
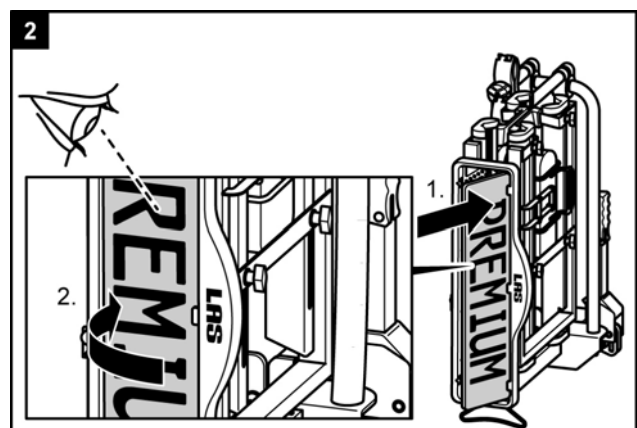
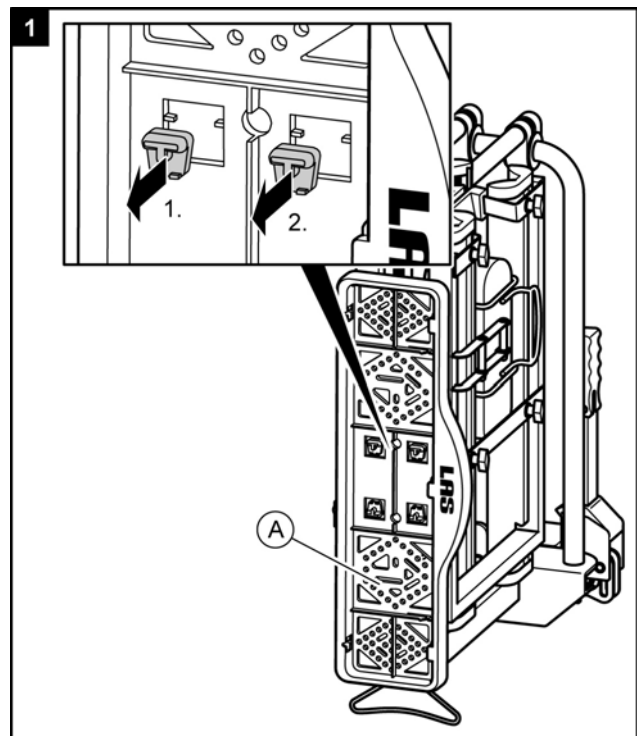

## Fitting and use

### Fitting the bicycle carrier to the trailer coupling

- Park your vehicle on a level surface.
- Apply the handbrake.

#### WARNING!



Personal injury or material damage due to damaged bicycle carrier.  
Damage of the carrier, e.g. by bent parts, cracks or scratches, prevent the safe operation of the carrier.

- Do not fit the bicycle carrier if it is damaged in any way.
- Proceed as described in the chapter "Maintenance".

#### WARNING!



Personal injury or material damage due to loss of the bicycle carrier during the journey.

A faulty or defective connection between the bicycle carrier and trailer coupling can lead to the detachment of the bicycle carrier.

- Replace the trailer coupling if it is damaged.
- Clean the trailer coupling of dirt, dust and grease.

#### NOTE!



There is often a layer of paint on the coupling ball.

For the best possible attachment of the bicycle carrier, this paint coating should be carefully removed. Note the instructions of the coupling manufacturer.

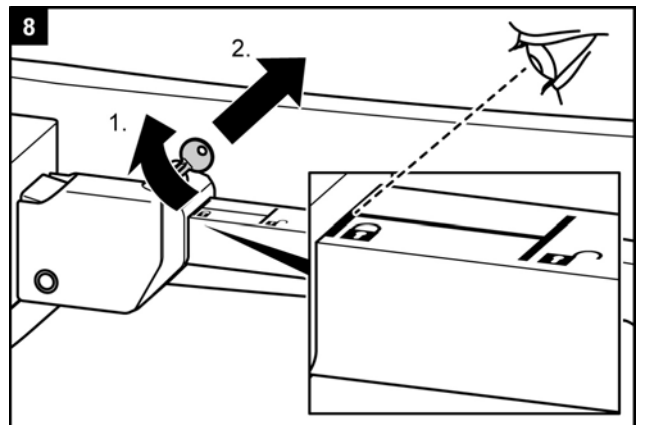
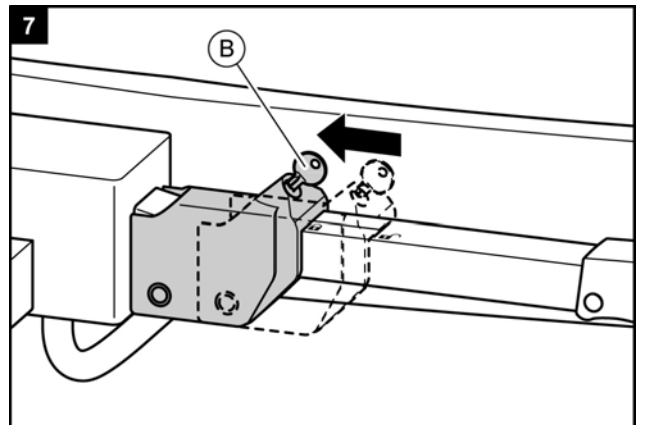
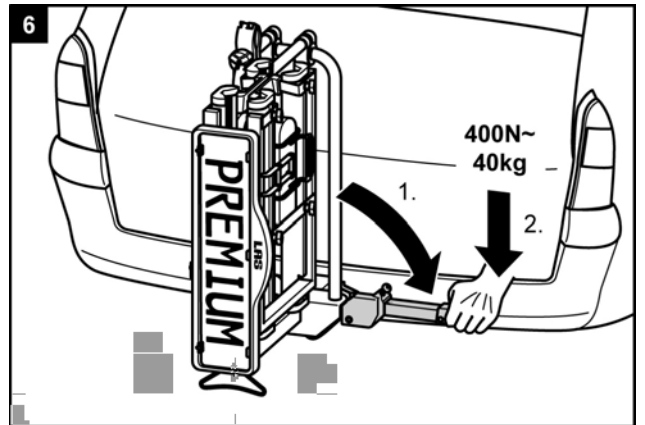
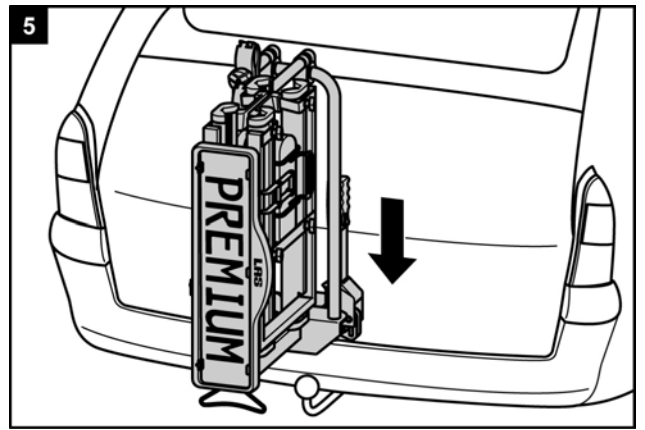
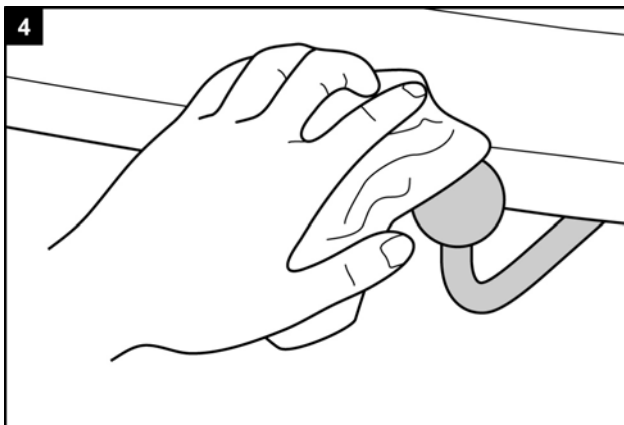

**WARNING!**



Personal injury or material damage due to unsecure bicycle carrier. If the lever is not secured by locking, the bicycle carrier could become detached from the vehicle during the journey.

- Check that you have locked the lever and removed the key.
- Lock the bicycle carrier.

Locking the bicycle carrier also prevents its possible loss by theft.

**WARNING!**



Personal injury or material damage due to loss of the bicycle carrier during the journey. A loose connection between the bicycle carrier and trailer coupling can lead to detachment of the bicycle carrier.

- Check the bicycle carrier for secure attachment.
- Repeat steps 4 to 8 in the event of a loose connection. If this brings about no improvement, the quick-fastener may need to be adjusted, see chapter "Maintenance".

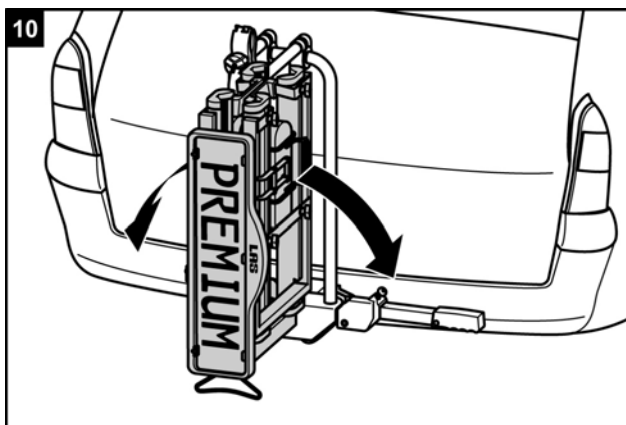
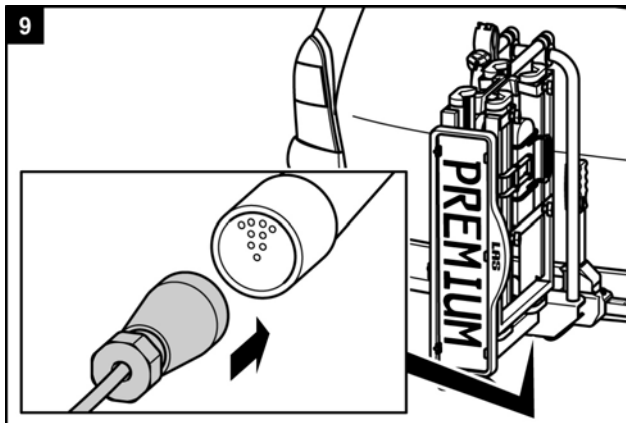

**WARNING!**



Personal injury or material damage due to unsecure registration plate holder. If the registration plate holder is not secured by the locking bolt, it could become detached during the journey.

1. Withdraw the locking bolt.
2. Fold down the registration plate holder until it is heard to engage.

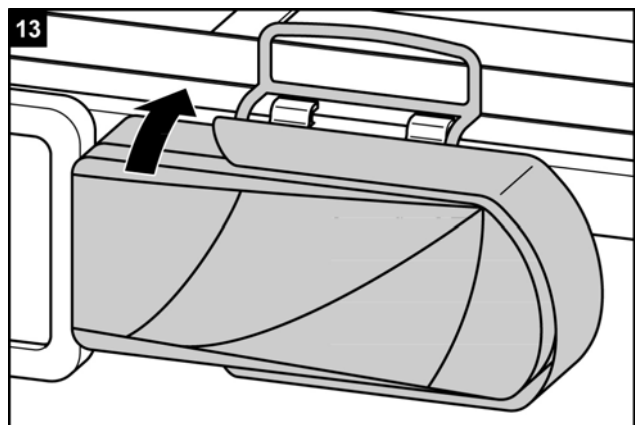
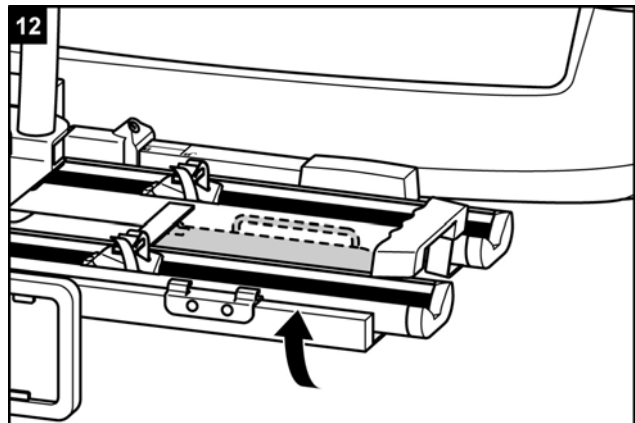
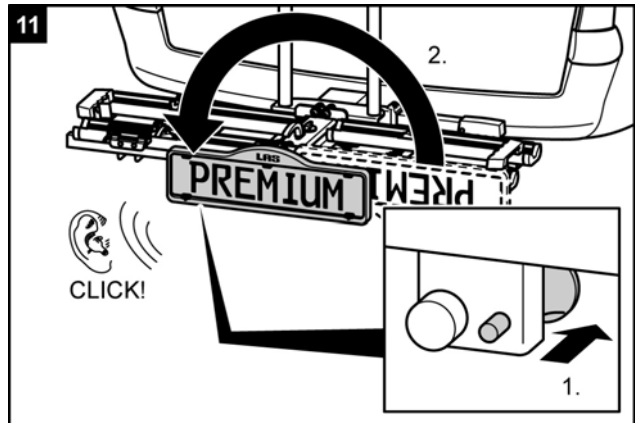

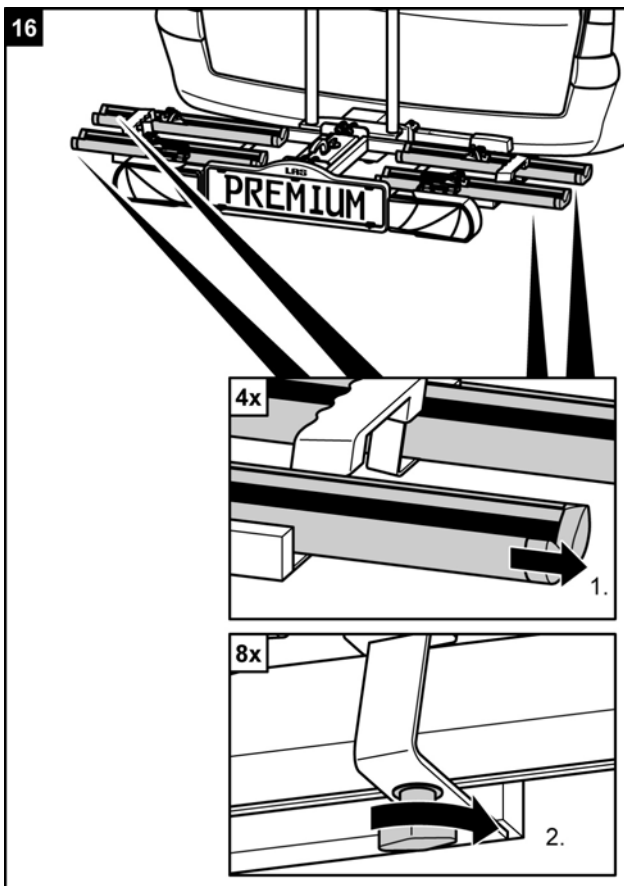
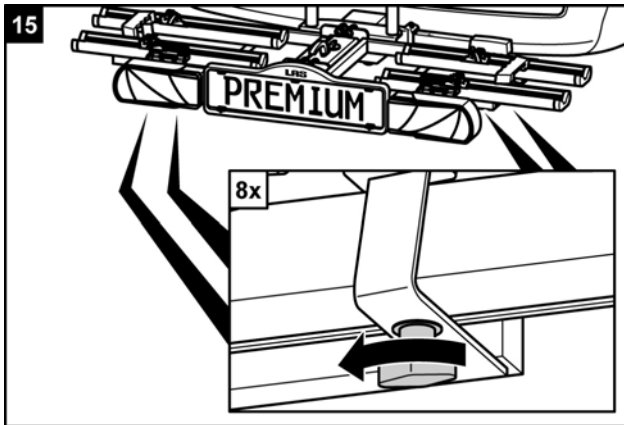
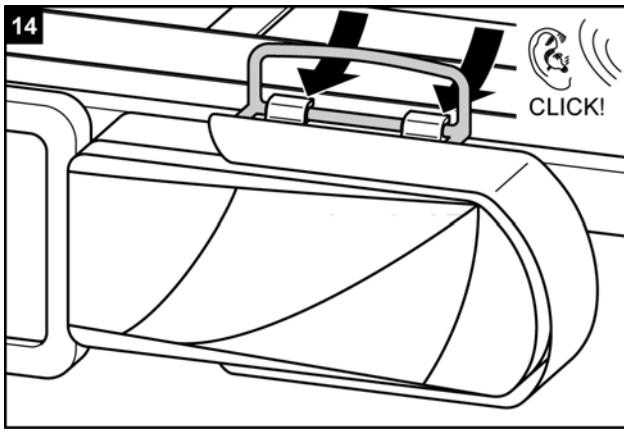

### ATTENTION!



Personal injury or material damage possible due to loose parts. Improperly tightened wing screws on the rails of the bicycle carrier can become loose during the journey, resulting in the loss of the screws and rails.

- Tighten all wing screws on the rails hand-tight before starting the journey.

### WARNING!



Personal injury due to not being seen by other road-users.

Driving with a defective lighting system can lead to accidents.

- Check the correct operation of the lighting system before the start of every journey.
- Replace any defective bulbs.
- Check the connection between the plug and coupling.



## Mounting bicycles

### ATTENTION!



Personal injury or material damage possible due to loose parts.  
 Improperly tightened parts on the bicycles can become loose during the journey.

- Remove all parts not firmly attached to the bicycle, such as bicycle pumps, panniers, navigation devices or batteries.

### NOTE!



In order to improve the driving characteristics of your vehicle, mount the heavier bicycle first. If carrying only one bicycle, this should be mounted in the rail closest to the rear of the vehicle.

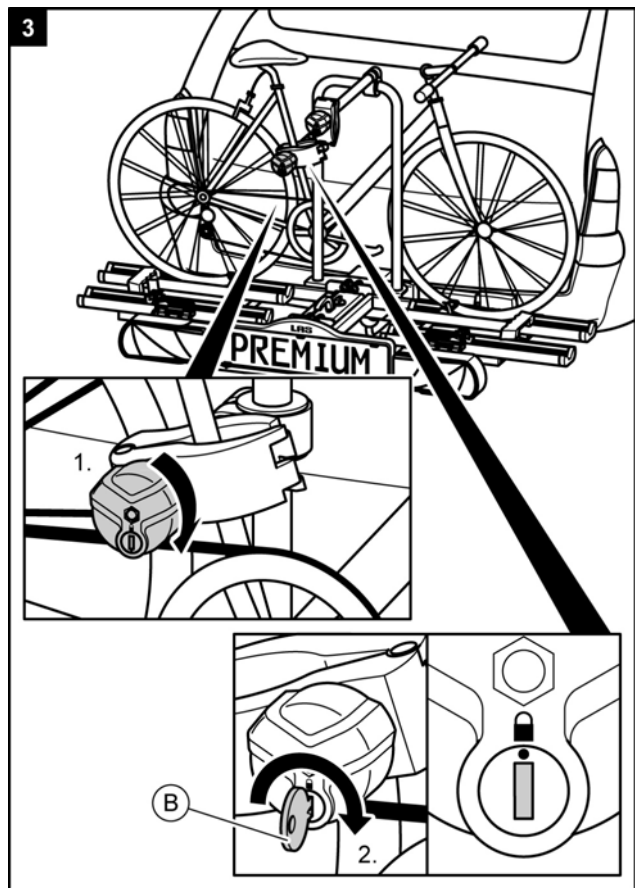
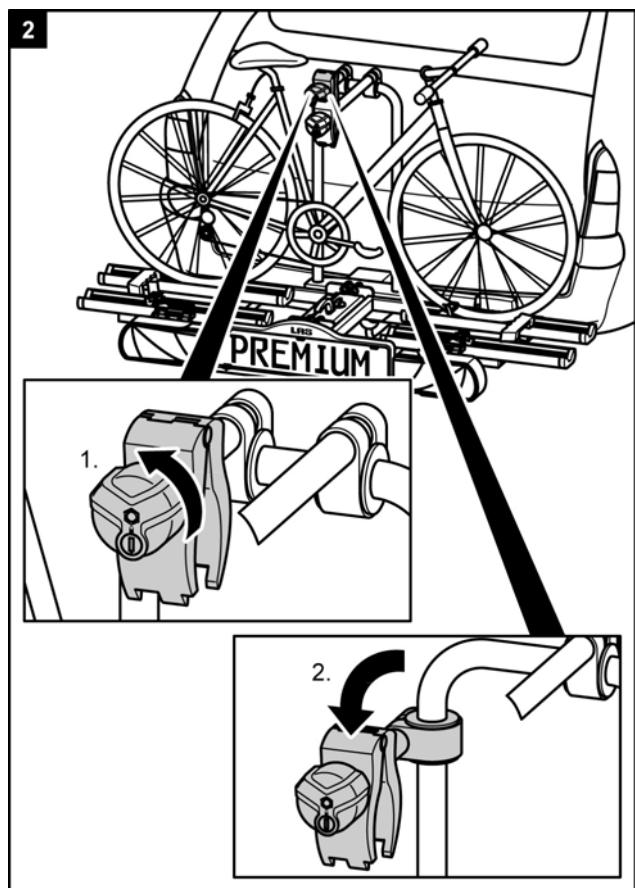
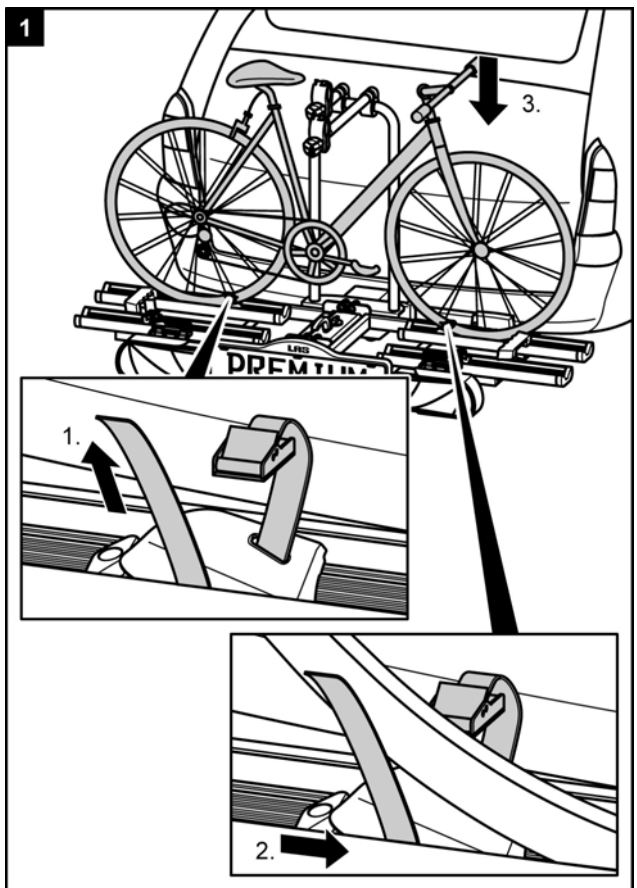

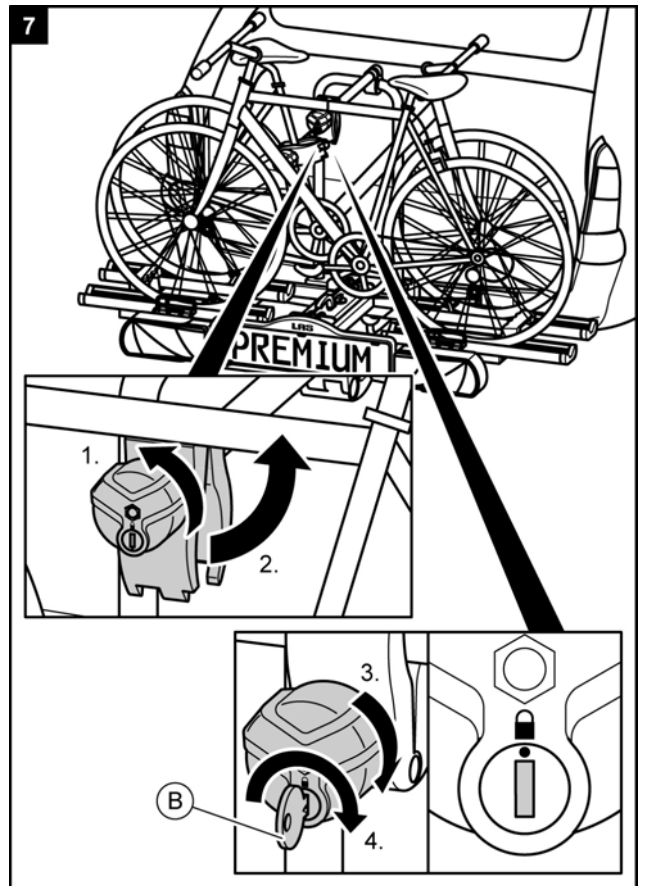
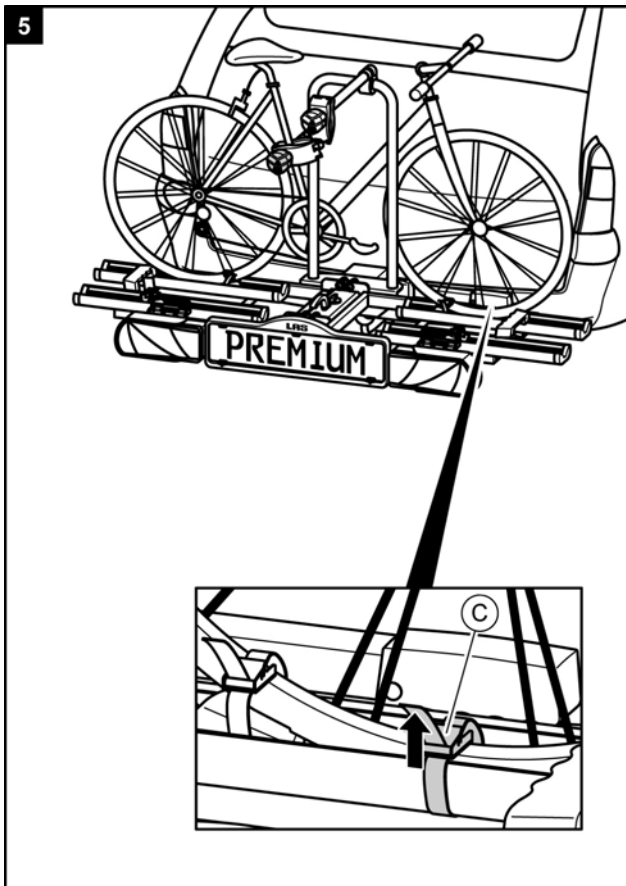
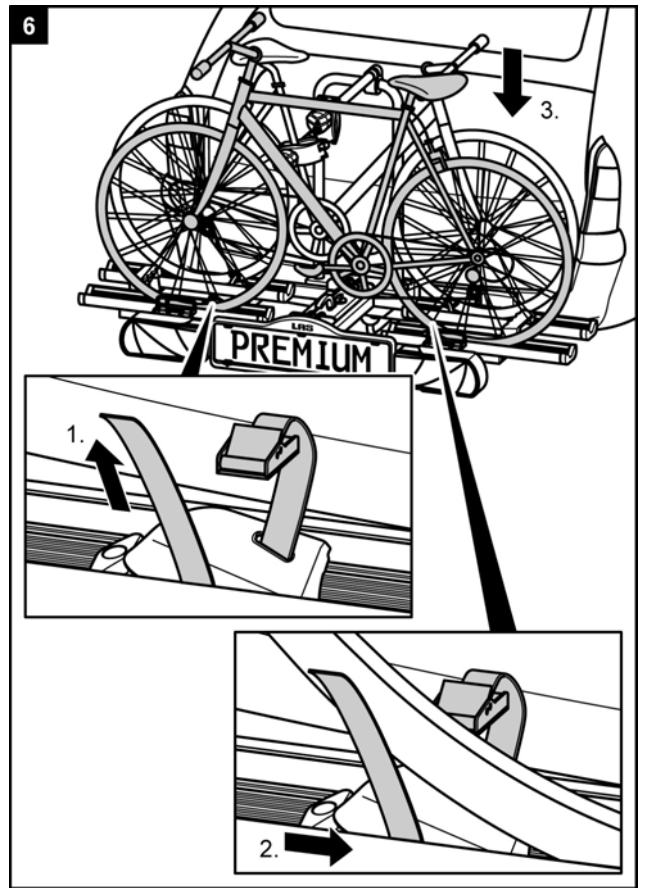
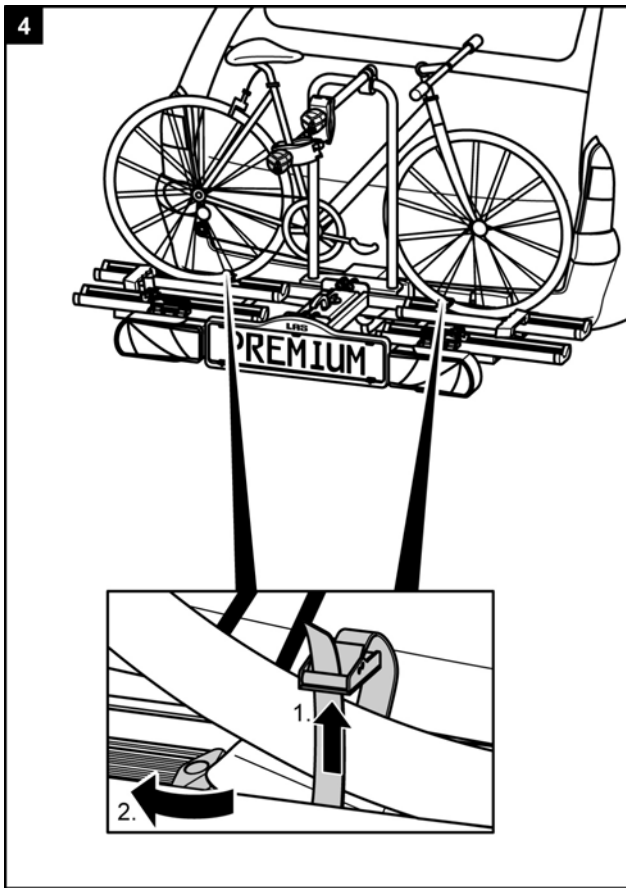



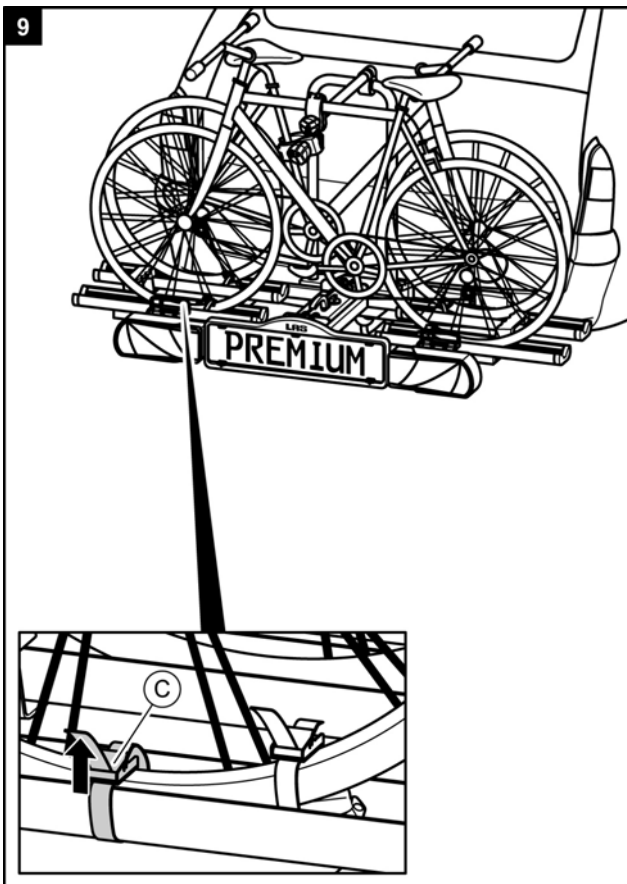
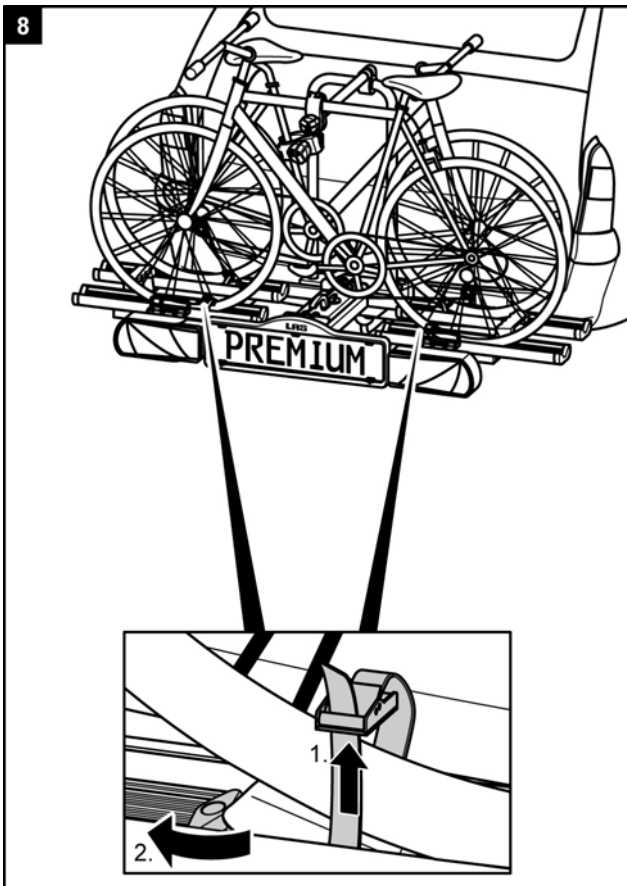

### WARNING!



Personal injury or material damage due to loss of the bicycles.

Carrying bicycles without using the safety straps can lead to accidents.

- Before the start of every journey, check the correct and firm attachment of the strap around the bikes and the U-shaped bracket of the carrier (see Step 9).
- Before the start of every journey, check the correct and firm attachment of both straps around the front wheel, and the strap around the rear wheel of the bicycle.
- Tighten the straps if necessary.
- Before the start of every journey, check that the straps are not worn or damaged.
- Worn or damaged straps must be replaced with undamaged straps before the start of the journey. The straps used must be approved by EAL GmbH.

### WARNING!



Personal injury or material damage due to loss of a bicycle during the journey.

A loose connection between the bicycle carrier and bicycle can lead to detachment of the connection and loss of the bicycle.

- Check the bicycles for secure and complete attachment.
- Repeat steps 1 to 6 of this chapter in the event of a loose connection.

## Tilting the bicycle carrier, access to the luggage space

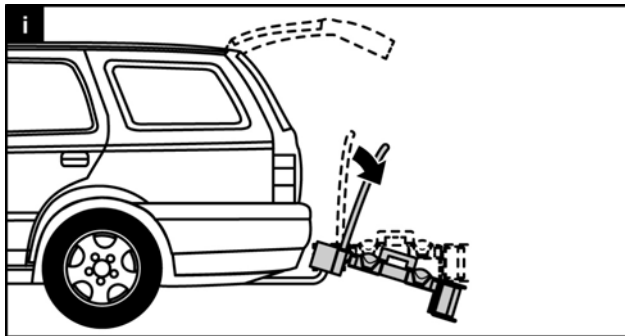

### ATTENTION!



Material damage due to opening tailgate. The tailgate could impact against the bicycle carrier and be damaged.

- Switch off electric tailgates and operate them manually.
- Fold down the bicycle carrier before opening the tailgate.

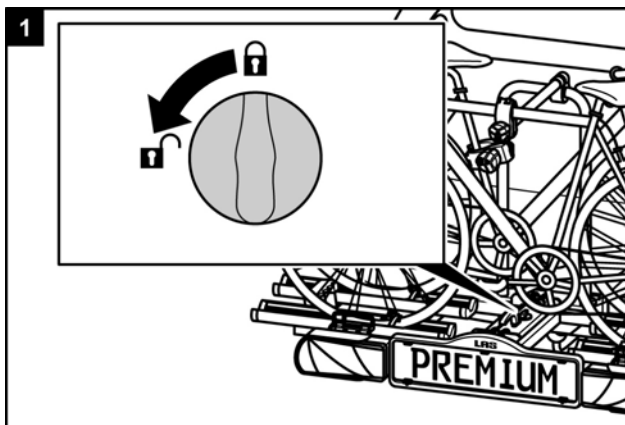

### CAUTION!



Personal injury or material damage due to sudden folding down of the carrier. Body parts or objects under or in front of the carrier when it is folded down may be trapped.

- Make sure that there is nothing under the carrier.
- Keep all body parts, and particularly your head, clear, and maintain a suitable safety distance.
- Hold the carrier by the U-bracket when folding it down.

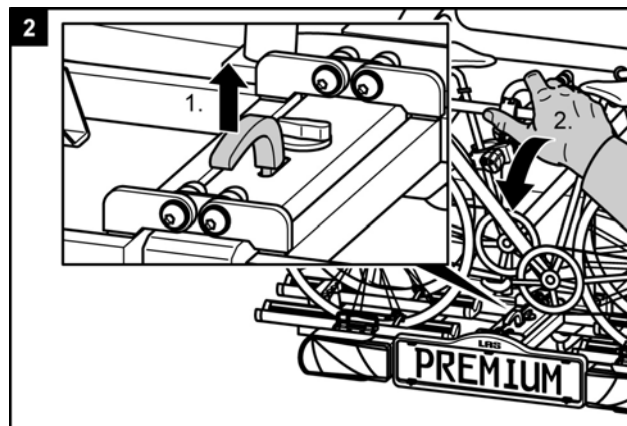

### CAUTION!



Personal injury or material damage possible when folding up the carrier. Body parts or objects between the carrier and the vehicle when it is folded up may be trapped.

- Make sure that there is nothing between the carrier and the vehicle.
- Remove any objects between the carrier and the vehicle.

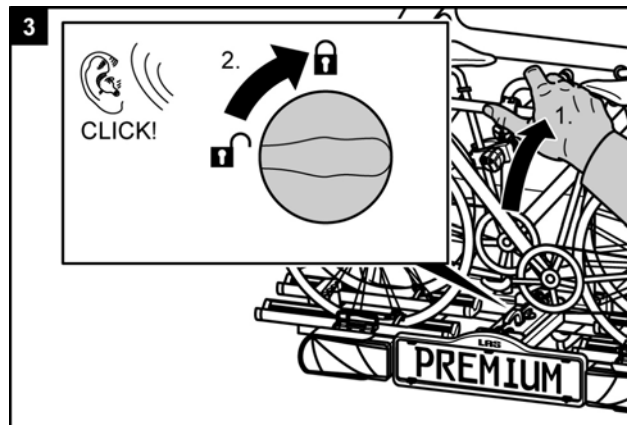

### WARNING!



Personal injury or material damage possible due to loss of the bicycle carrier during the journey.

- A bicycle carrier which is not folded up can result in detachment of the carrier or the coupling.
- Fold the carrier up before the start of the journey.
  - Check that the bicycle carrier is correctly engaged and the rotary knob is set to "locked". Lock the carrier if necessary as described above and set the rotary knob to "locked".

## Dismantling the bicycle carrier

First release the locking bolt behind the registration plate holder.

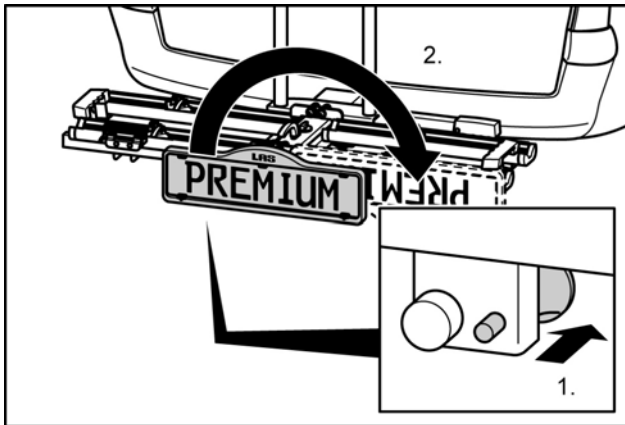

To dismantle the bicycle carrier, proceed in the reverse order to fitting.

## Carrying the bicycle carrier without the transport bag

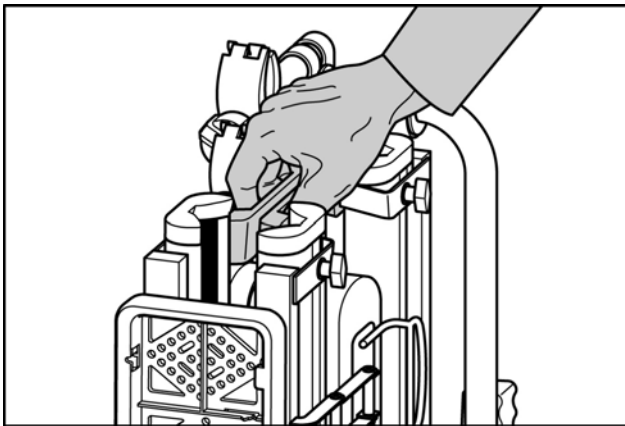

## Stowing the bicycle carrier in the transport bag

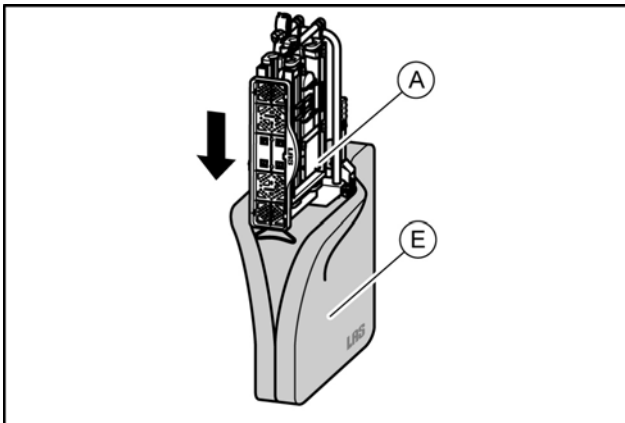

## Cleaning and care

The bicycle carrier can be cleaned with a mild cleaning agent, with warm water and/or a soft cloth.

First remove any coarse dirt and dust. Do not use any solvents or similar cleaning agents, since these can damage the bicycle carrier.

Leave the bicycle carrier to dry on its own. Do not use any electrical driers or other heating equipment to speed up the drying process.

Clean the bicycle carrier regularly when used in coastal areas or in winter conditions in order to wash off any salt and prolong the service life of the bicycle carrier.

Store the bicycle carrier in a dry and protected area when not used for extended periods (e.g. over winter) in order to prolong the service life of the bicycle carrier.

## Maintenance

Check the bicycle carrier for wear before the start of every journey. Defective metal parts and straps in particular must be replaced.

Please refer to our customer service for the replacement of parts.

Any modification of original parts and materials or the construction of bicycle carrier can adversely affect its safety and serviceability.

The steel parts of the bicycle carrier are protected in the works against corrosion by a powder-paint coating. If this paint coating is damaged, please have the damage rectified professionally as soon as possible.

Under normal conditions and use, the bicycle carrier only requires cleaning, and is otherwise maintenance-free.

## Adjustment of the quick-fastener

Carry out this maintenance operation only if the bicycle carrier cannot be fitted firmly to the trailer coupling, as described in the chapter "Fitting".

- Remove the bicycle carrier from the trailer coupling, as described under "Dismantling".
- Remove the dust protection cap.
- Loosen the locking nut slightly, as shown in the illustration.
- Screw in the setting screw one quarter of a turn.
- Tighten the locking nut.
- Check whether the carrier is now firmly seated on the trailer coupling, as described under "Fitting". If not, repeat the above steps.

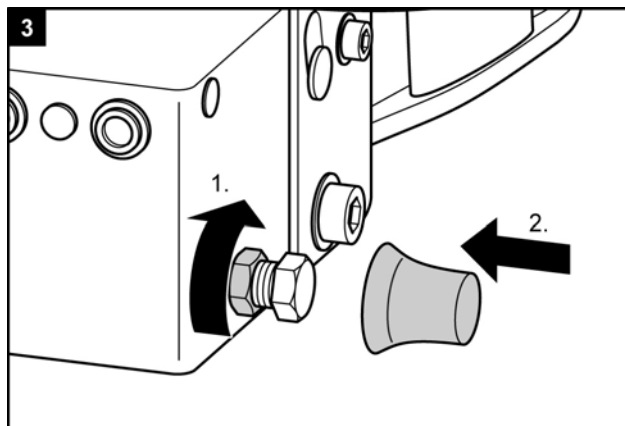
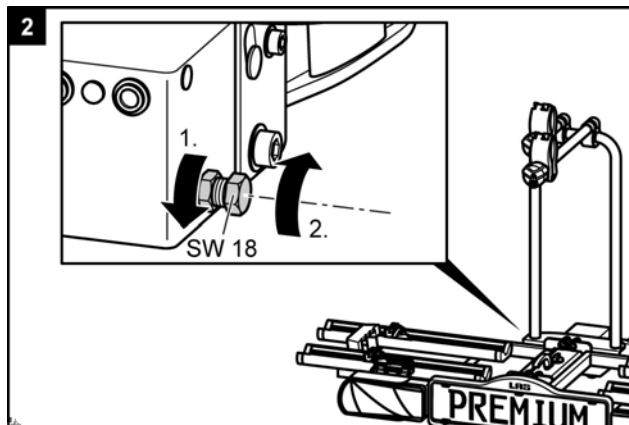
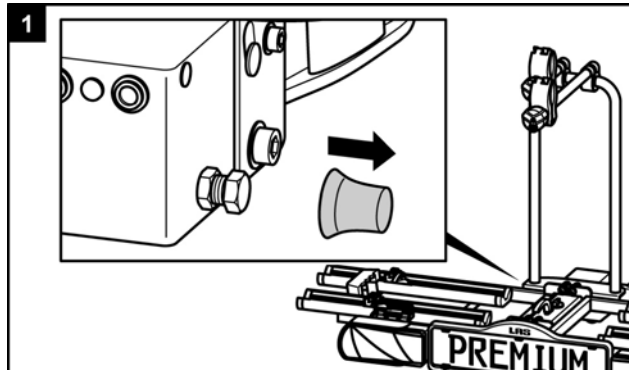

## Disposal

Local regulations must be observed for the disposal of the product.

The packaging should also be sorted by type and disposed of in the relevant collection containers.

Further information is available from your communal disposal point.

## Contact

EAL GmbH  
Otto-Hausmann-Ring 107  
42115 Wuppertal  
GERMANY

Telephone: +49 (0) 202 - 429283-0  
Telefax: +49 (0) 202 - 429283-160  
E-Mail: [info@eal-vertrieb.com](mailto:info@eal-vertrieb.com)



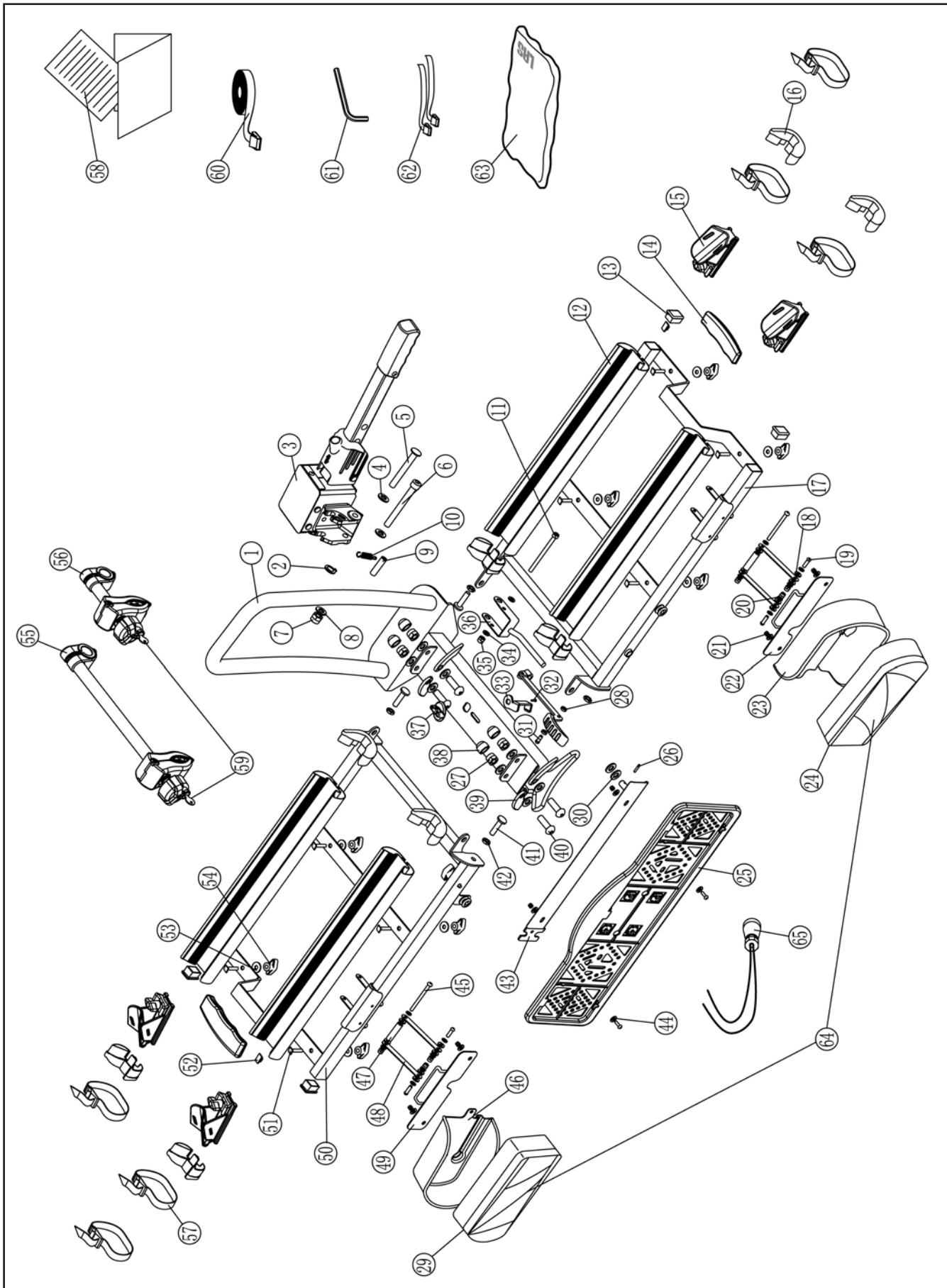

Pos.	Spare part number	Quantity	Part designation
1	Pre-assembled	1	U-bracket and basic carrier
2	90251	1	U-washer M6
3	90800	1	Quick-fastener
4	90321	1	U-washer M10
5	Pre-assembled	1	Bolt Ø 10mm
6	Pre-assembled	1	Socket-head bolt M10 x 80mm
7	90320	1	Self-locking nut M10
8	90321	1	U-washer M10
9	Pre-assembled	1	Guide eye
10	Pre-assembled	1	Quick-fastener tension spring
11	Pre-assembled	1	Socket-head bolt M6 x 80mm
12	90660	4	Steel wheel rail
13	Pre-assembled	4	Support table end-cap
14	Pre-assembled	2	Plastic carrying handle
15	90417	4	Wheel blocker pre-assembled
16	90516	8	Wheel rail end-cap
17	90802	1	Support table right with registration plate holder
18	90254	2	U-washer M5
19	Pre-assembled	4	Bolt M5 x 50mm
20	Pre-assembled	4	Cap nut M5
21	Pre-assembled	4	Cap nut M5
22	Pre-assembled	1	Lamp protection, holding plate right
23	90392	1	Lamp protection, plastic right
24	11500	1	Tinted glass right
25	90414	1	Registration plate holder
26	90254	2	U-washer M5
27	90320	4	Self-locking nut M5
28	90250	1	Self-locking nut M10
29	11501	1	Tinted glass left
30	90250	2	Self-locking nut M5
31	90405	1	Bolt M5 x 25mm
32	Pre-assembled	1	Unlocking lever
33	Pre-assembled	1	Locking catch

Pos.	Spare part number	Quantity	Part designation
34	90251	1	U-washer M6
35	90253	1	Self-locking nut M6
36	Pre-assembled	1	Clamping lever
37	Pre-assembled	1	Locking catch knob
38	906775	4	Nut cover cap M10
39	Pre-assembled	4	Hinge protector
40	Pre-assembled	4	Socket-head bolt M10 x 30mm
41	Pre-assembled	4	Socket-head bolt M8 x 25mm
42	Pre-assembled	4	Nut M8
43	Pre-assembled	1	Registration plate holder Vernietet mit Teil 17
44	90422	2	Bolt M5 x 10mm
45	Pre-assembled	4	Bolt M5 x 55mm
46	90391	1	Lamp protection,plastic left
47	Pre-assembled	4	Sleeve M5 x 35mm
48	Pre-assembled	4	Rear light holder retaining arm
49	Pre-assembled	1	Lamp protection, holding plate left
50	90803	1	Support table left
51	90194	8	Scenery bolt M6 x 25mm
52	90489	2	Belt guide
53	90251	8	U-washer M6
54	90515	8	Wing nut M6
55	11233	1	Frame holder long
56	11232	1	Frame holder short
57	90618	4	Fixing strap small
58	90667	1	EGBE in accessory bag
59	90741	2	Key, please enter Y number
60	80224	1	Safety strap in accessory bag
61	90500	1	Allen key M5 in accessory bag
62	90618	2	Fixing strap small in accessory bag
63	90755	1	Bag
64	11504	1	Lamps, complete with cable
65	11505	1	Cable harness for rear lights





# Porte-vélo Premium

Manuel de l'opérateur

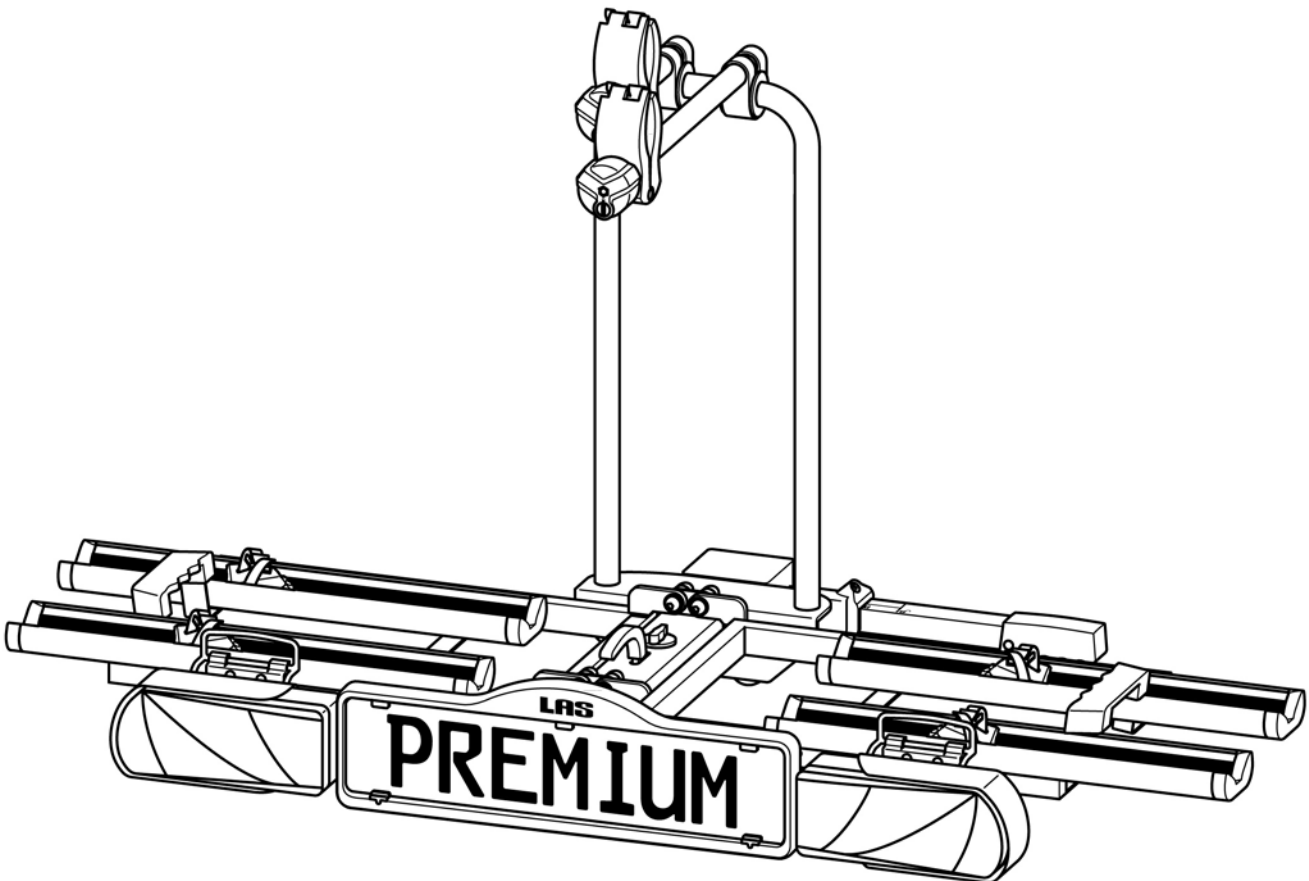

**Premium**  
Article n° : 12011LAS

## Table des matières

<b>Données relatives cette notice de montage.....</b>	<b>35</b>
Préface.....	35
Obligations découlant de cette notice de montage.....	35
Utilisation conforme aux prescriptions.....	35
<b>Consignes de sécurité – Explication des catégories.....</b>	<b>35</b>
<b>Volume de la livraison.....</b>	<b>36</b>
<b>Données techniques.....</b>	<b>36</b>
<b>Conditions d'accouplement.....</b>	<b>36</b>
<b>Consignes de sécurité.....</b>	<b>36</b>
<b>Avant la première mise en service.....</b>	<b>37</b>
Montage de la plaque d'immatriculation sur le porte-vélo.....	37
<b>Montage et utilisation.....</b>	<b>38</b>
Montage du porte-vélo à l'accouplement de remorque.....	38
Monter le porte-vélo.....	41
Basculer le porte-vélos, accès au coffre à bagages .....	44
Démontage du porte-vélos.....	45
Portage du porte-vélo sans sac de transport .....	45
Insertion du porte-vélo dans le sac de transport .....	45
<b>Nettoyage et entretien.....</b>	<b>45</b>
<b>Maintenance.....</b>	<b>46</b>
Réglage de la fermeture rapide .....	46
<b>Mise aux déchets.....</b>	<b>46</b>
<b>Contact.....</b>	<b>46</b>
<b>Aperçu des pièces de rechange - Vue éclatée.....</b>	<b>47</b>
<b>Aperçu des pièces de rechange – Tableau.....</b>	<b>48</b>

## Données relatives cette notice de montage

### Préface

Cette notice de montage vous aide à exécuter le montage du porte-vélo Premium

- de manière conforme et
- en sécurité.

### Obligations découlant de cette notice de montage

Chaque personne qui

- monte,
- nettoie ou
- ou dépose à la déchetterie ce porte-vélo

doit avoir pris connaissance du contenu complet de cette notice de montage et l'avoir comprise.

Conservez cette notice de montage toujours à portée de main. En cas de prêt ou de vente du porte-vélo, donnez cette notice de montage.

### Utilisation conforme aux prescriptions

Le porte-vélo Premium sert au transport au maximum de deux bicyclettes. Il peut être monté exclusivement sur des accouplements de remorque qui remplissent les conditions qui sont énoncées dans le chapitre sur les conditions d'accouplement. En outre, la charge utile admissible du porte-vélo ne peut, en aucun cas, être dépassée.

L'utilisation conforme aux prescriptions inclut également la prise en considération de toutes les informations énoncées dans cette notice de montage, en particulier celles touchant aux consignes de sécurité. Toute autre utilisation est considérée comme non conforme et peut entraîner des dégâts matériels ou des dommages personnels.

EAL GmbH n'est aucunement responsable des dégâts générés par une utilisation non conforme aux prescriptions.

## Consignes de sécurité- Explication des catégories

Dans cette directive, vous trouvez les catégories suivantes de consignes de sécurité :

### AVERTISSEMENT !



Dommages possibles aux personnes :

Les instructions avec le mot AVERTISSEMENT mettent en garde contre un danger éventuel.

Si celui-ci n'est pas évité, il pourrait en résulter des blessures graves ou même la mort.

### PRUDENCE !



Dommages possibles aux personnes ou aux biens :

Les instructions avec le mot PRUDENCE mettent en garde contre un danger éventuel.

Si celui-ci n'est pas évité, il pourrait en résulter des blessures mineures ou légères.

Le produit ou un quelconque objet situé à proximité pourrait être lourdement endommagé.

### ATTENTION !



Dommages possibles aux personnes ou aux biens :

Les instructions avec le mot ATTENTION mettent en garde contre une situation pouvant s'avérer dangereuse.

Si celle-ci n'est pas évitée, Le produit ou un quelconque objet situé à proximité pourrait être endommagé.

### INSTRUCTION !



Instructions spéciales :

Astuce utile. Facilite le maniement ou le montage du produit ou sert à une meilleure compréhension.

Le symbole de sécurité chaque fois utilisé ne remplace pas le texte de la consigne de sécurité.

C'est pourquoi vous devez lire la consigne de sécurité et la mettre en application !

## Volume de la livraison

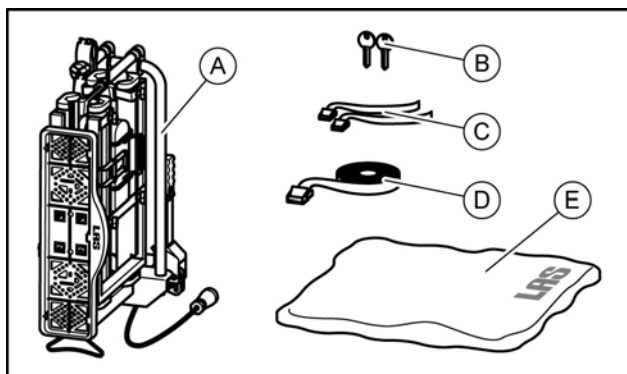

- A = Porte-vélo  
 B = 2 clés  
 C = 2 courroies de sécurité pour les roues avant  
 D = Courroie de sécurité pour le cadre  
 E = sac de transport

## Données techniques

Support : ..... Premium

Article n° : ..... 12011LAS

Matériel : ..... Acier

Poids propre : ..... 18 kg

Charge utile max. : ..... 60 kg

La charge utile maximale du porte-vélo ainsi que la charge d'appui admissible de l'accouplement de remorque ne doivent pas être dépassées.

Le poids total admissible ainsi que le poids par essieu admissible du véhicule ne doit pas être dépassé par le porte-vélo et la charge.

## Conditions d'accouplement

### AVERTISSEMENT !



Dommages aux personnes par rupture possible de l'accouplement de remorque. En cas de montage du porte-vélo sur un accouplement dont le matériau est trop faible, l'accouplement pourrait casser.

- Montez le support uniquement sur un accouplement en acier St52, moulage en fonte grise GG52 ou de meilleure qualité.
- Ne montez jamais le support sur un accouplement en aluminium, d'autres métaux légers ou en plastique.

Montez le porte-vélo seulement sur des accouplements de remorque qui possèdent les qualités suivantes :

Matériau :  
 au moins acier St52 ou moulage en fonte grise GG52

Valeur D :  
 ≥ 7,6 kN

Respectez les instructions du fabricant de l'accouplement.

## Consignes de sécurité

Respectez impérativement les instructions de montage. Si vous n'exécutez pas les instructions, cela peut mener à des dommages aux personnes et à des dégâts matériels. Si vous n'êtes pas sûr du montage, demandez des renseignements supplémentaires à votre commerçant ou au fabricant.

Ni le fabricant, ni le commerçant ne peut être tenu pour responsable des dégâts qui sont dus à un usage non conforme ou à un montage incorrect.

Contrôlez régulièrement le porte-vélo et la charge correspondante. Vous y êtes tenus et serez rendus responsable en cas de dommage.

### INSTRUCTION !



Ce porte-vélo dispose d'une autorisation d'utilisation européenne. Celle-ci est jointe à ce support et doit être détenue par l'utilisateur de ce matériel.

### AVERTISSEMENT !



Dommage causé aux personnes ou dégât matériel en raison de la modification de la conduite du véhicule.

La conduite avec le porte-vélo influence les propriétés de votre véhicule.

- Adaptez votre vitesse de déplacement au nouveau comportement routier.
- Ne roulez jamais plus vite que 130 km/h.
- Evitez les mouvements soudains et saccadés du volant.
- Faites attention - n'oubliez pas que votre véhicule est plus long qu'habituellement.

### AVERTISSEMENT !



Dommages causés aux personnes ou dégâts matériels en raison de la perte des bicyclettes. Le déplacement sans les sangles de sécurité peut entraîner des accidents.

- Avant chaque départ, contrôlez la fixation correcte et solide de la sangle autour des bicyclettes et de l'étrier en U du support (cf. étape 9).
- Avant chaque départ, contrôlez la fixation correcte et solide des deux sangles autour de la roue avant et de la sangle autour de la roue arrière de la bicyclette.
- Si nécessaire, retendez les sangles.
- Avant chaque départ, contrôlez si les sangles utilisées sont intactes et ne sont pas usées.
- Avant de prendre le départ, les sangles endommagées ou usées doivent être échangées par des sangles en bon état. Pour ce faire, vous ne pouvez utiliser que des sangles qui sont autorisées par EAL GmbH.

**AVERTISSEMENT !**

Domages causés aux personnes ou dégâts matériels en raison de porte-vélo non complètement monté.

La conduite avec le porte-vélo replié peut entraîner des accidents.

Les parties mobiles du porte-vélo représentent une source de dangers en état monté non prêt.

- Démontez le porte-vélo, si vous n'en avez pas besoin.
- Ne roulez jamais avec le porte-vélo replié.

**AVERTISSEMENT !**

Domages causés aux personnes ou dégâts matériels en raison de pièces qui dépassent.

Les pièces situées sur les côtés du véhicule ou du porte-vélo peuvent causer, pendant le déplacement, des dommages aux personnes ou des dégâts matériels.

- Ne montez seulement des pièces qui ne dépassent pas des côtés du véhicule ou du support.

**AVERTISSEMENT !**

Domages causés aux personnes ou dégâts matériels en raison d'une surcharge

Le fait de dépasser la charge utile maximale du porte-vélo ainsi que de la charge d'appui admissible de l'accouplement de remorque ou du poids total admissible peut entraîner des accidents graves.

- Respectez impérativement les données relatives à la charge utile maximale, à la charge d'appui admissible et au poids total admissible de votre véhicule. Ne dépassez en aucun cas ces données.

**ATTENTION !**

Domages matériels dus à un hayon arrière ouvert.

Le hayon arrière pourrait venir frapper le porte-vélo et être endommagé.

- Déconnectez les hayons électriques et actionnez les manuellement.
- Avant l'ouverture du hayon arrière, repliez le porte-vélo.

**ATTENTION !**

Domages matériels dus aux gaz d'échappement chauds.

Le support ou les vélos peuvent être endommagés si l'embouchure d'échappement est en contact direct avec ceux-ci

- Si nécessaire, utilisez un embout d'échappement.

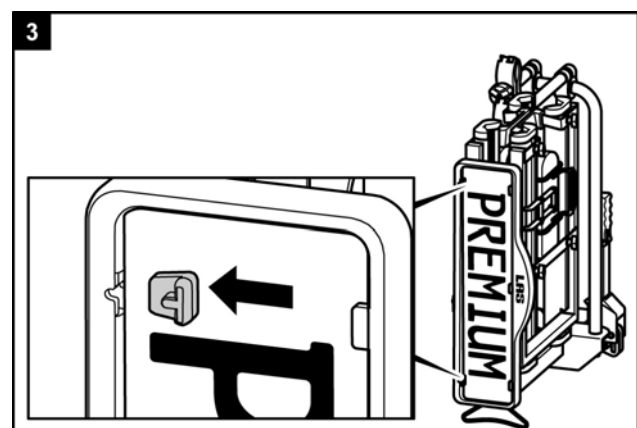
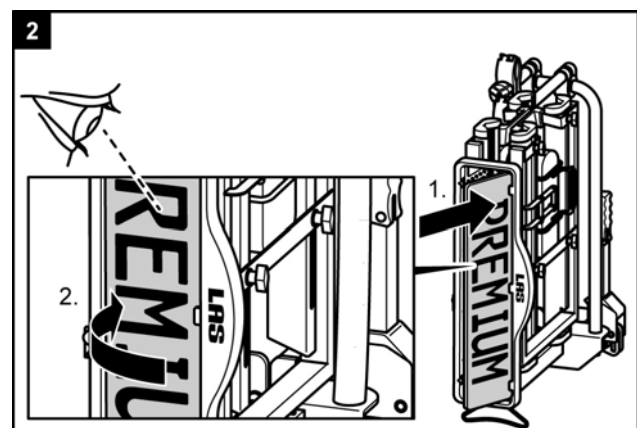
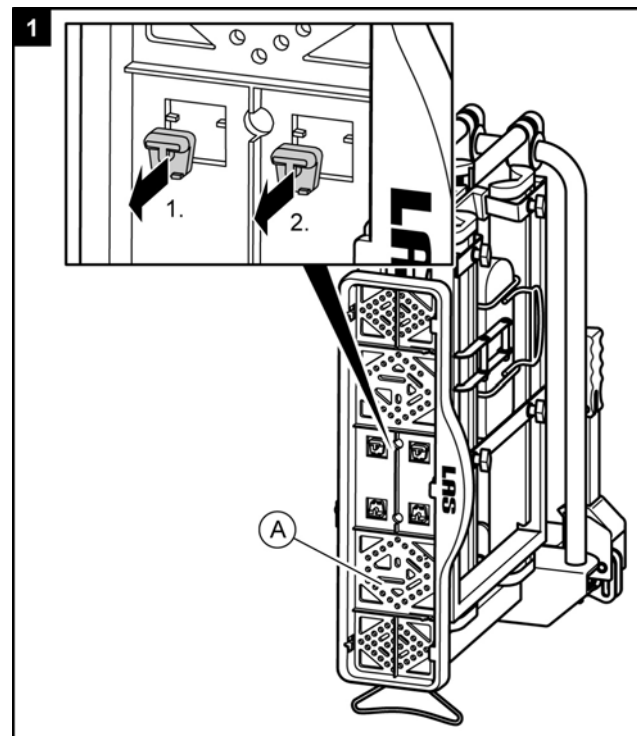
**Avant la première mise en service****Montage de la plaque d'immatriculation sur le porte-vélo**

## Montage et utilisation

### Montage du porte-vélo sur l'accouplement de remorque

- Garez votre véhicule à une surface plane.
- Serrez le frein à main.

#### AVERTISSEMENT !



Domages causés aux personnes ou dégâts matériels en raison d'un porte-vélo endommagé.

Un support endommagé, par exemple, en raison de pièces déformées, de fissures ou d'éraflures, exclut la fonction sûre du support.

- En cas de présence de dommages, ne montez pas le porte-vélo.
- Consultez les consignes du chapitre Maintenance.

#### AVERTISSEMENT !



Domages causés aux personnes ou dégâts matériels en raison de la perte du porte-vélo durant le déplacement.

Une connexion inadéquate ou défectueuse entre le support et l'accouplement de remorque peut entraîner le desserrement du porte-vélo.

- Echangez un accouplement de remorque défectueux.
- Nettoyez l'accouplement de remorque pour éliminer boue, poussière et graisse.

#### INSTRUCTION !



Sur de nombreux accouplements, la boule d'accouplement présente une couche de vernis.

Pour une meilleure fixation du porte-vélo, il vaut mieux retirer cette couche de vernis en faisant attention. Respectez les instructions du fabricant de l'accouplement.

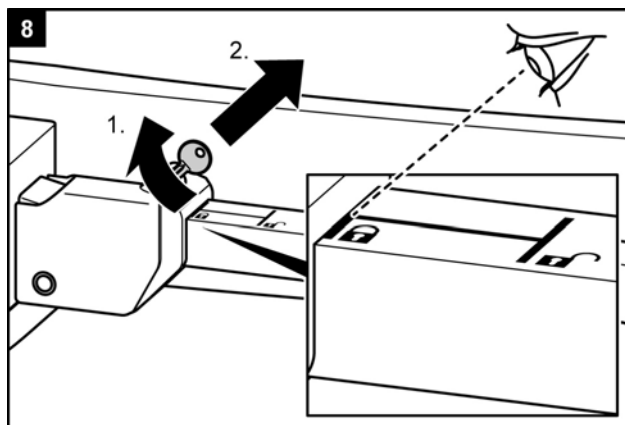
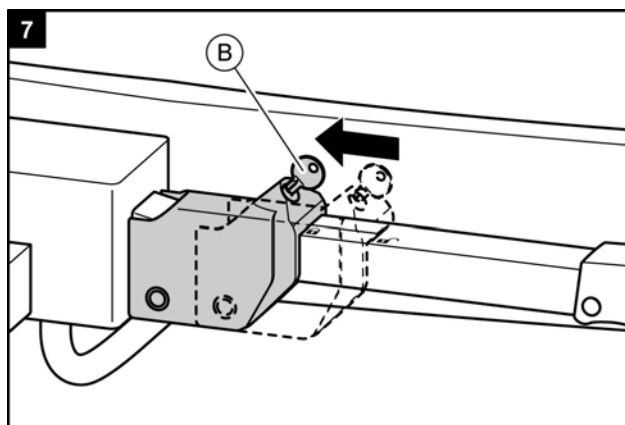
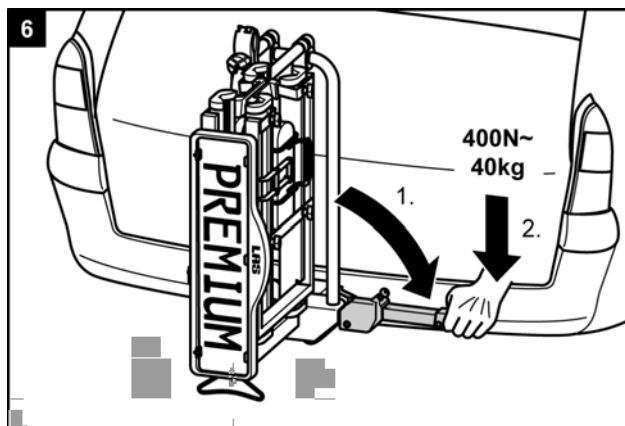
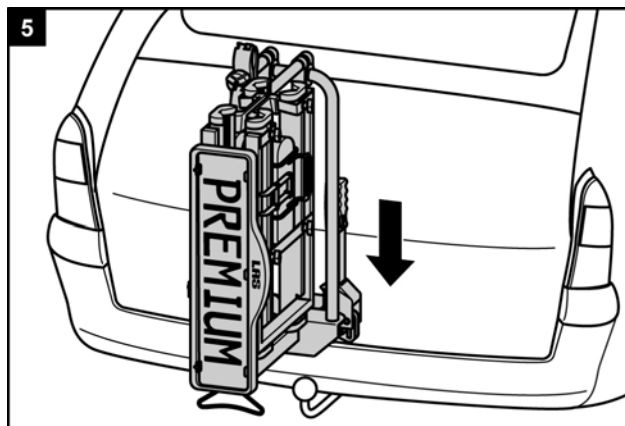
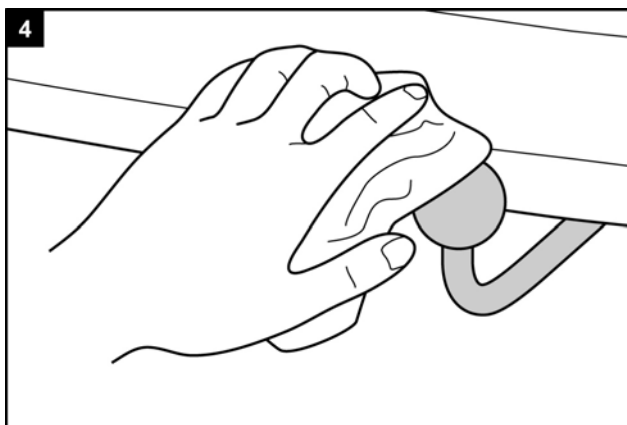



**AVERTISSEMENT !**

Domages causés aux personnes ou dégâts matériels en raison du porte-vélo non correctement sécurisé.

Si le levier n'est pas bloqué par un système de fermeture, le porte-vélo pourrait se détacher pendant le déplacement.

- Vérifiez si vous avez bloqué le levier et retiré la clé.
- Verrouillez le porte-vélo.

En le verrouillant, vous évitez aussi un vol éventuel du porte-vélo.

**AVERTISSEMENT !**

Domages causés aux personnes ou dégâts matériels en raison d'un support de plaque non correctement sécurisé.

Si le support de plaque d'immatriculation n'est pas fixé par le boulon de verrouillage, il pourrait se détacher pendant le voyage.

1. Retirez le boulon de verrouillage.
2. Rabattez le support de plaque jusqu'à ce qu'il s'enclenche de façon perceptible.
3. Relâchez le boulon de verrouillage et laissez-le s'enclencher dans le trou du support de plaque.

**AVERTISSEMENT !**

Domages causés aux personnes ou dégâts matériels en raison de la perte du porte-vélo durant le déplacement.

Une connexion inadéquate entre le support et l'accouplement de remorque peut entraîner le desserrement du porte-vélo.

- Contrôlez la bonne fixation du porte-vélo.
- Si la connexion n'est pas bonne, répétez les étapes de travail 4 à 8. Si aucune amélioration n'est constatée, il faut régler éventuellement régler la fermeture rapide ; voir le chapitre Maintenance.

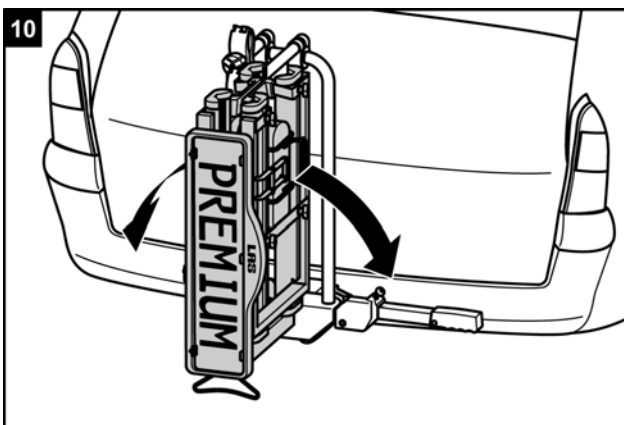
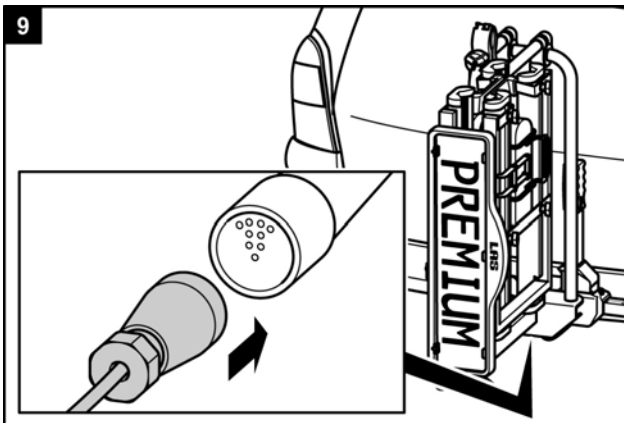
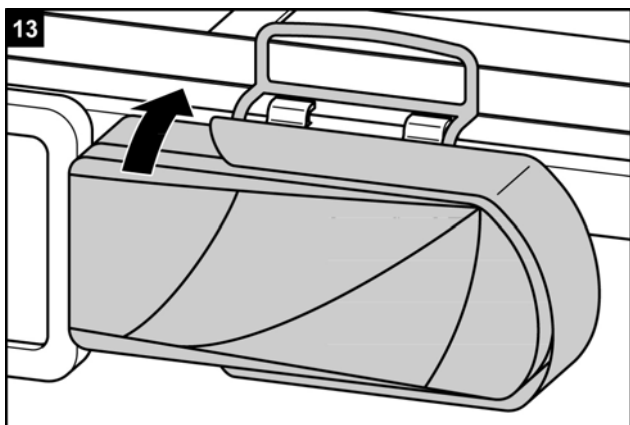
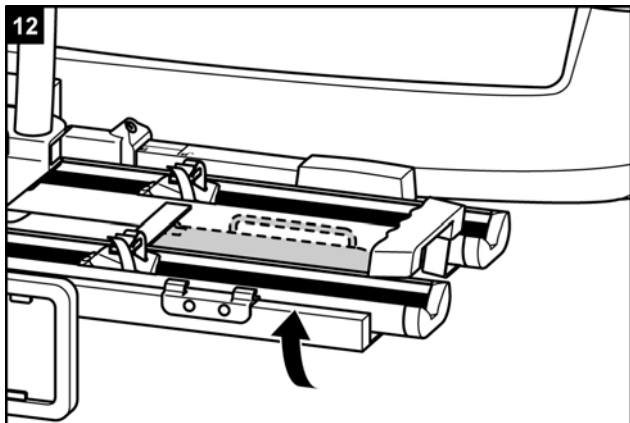
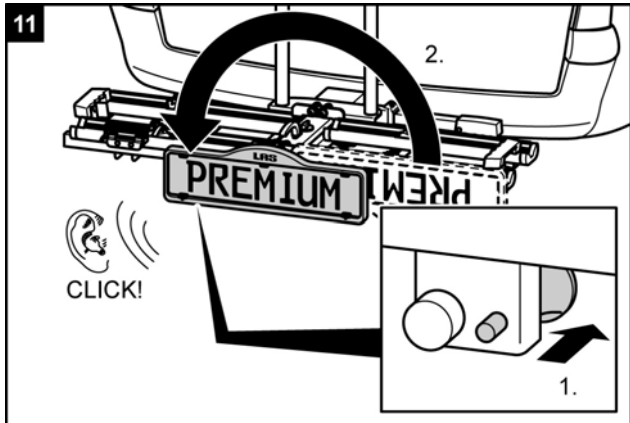

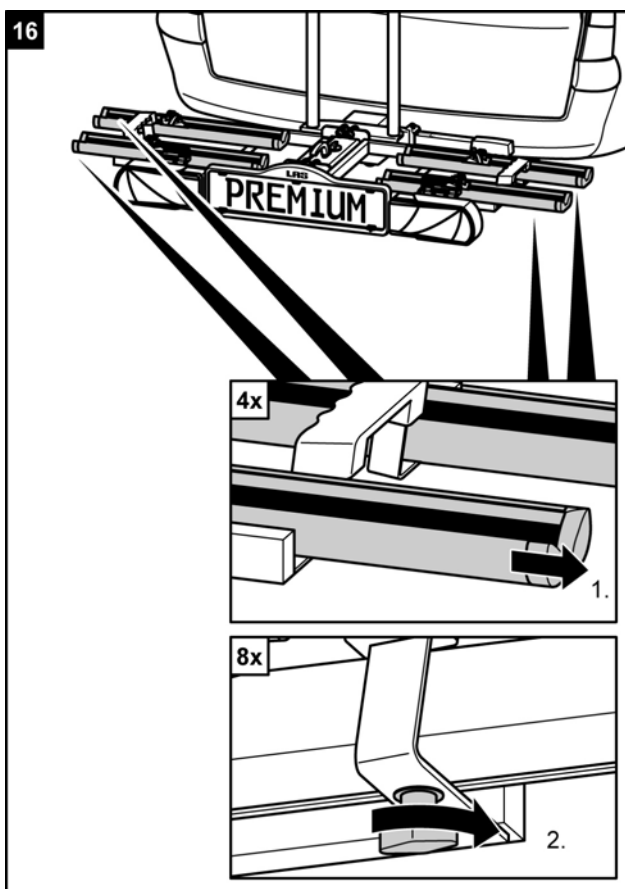
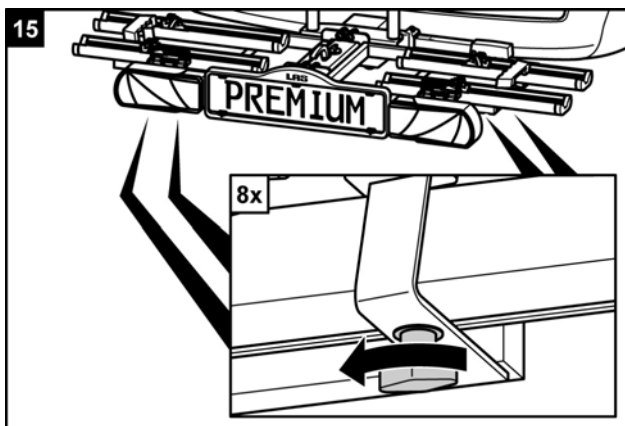
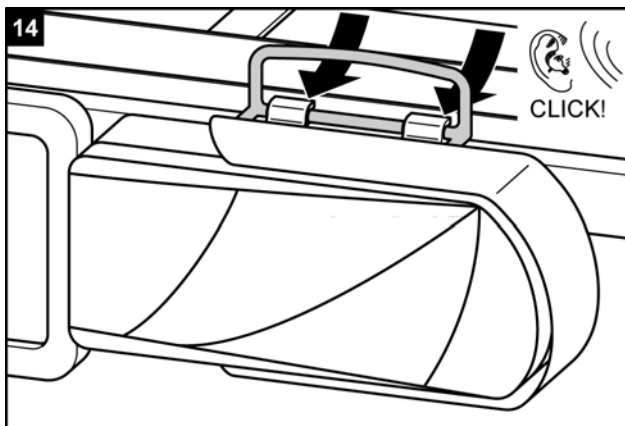

### ATTENTION !



Dommages causés aux personnes ou dégâts matériels en raison d'une éjection possible de pièces.

Les vis à ailettes qui ne sont pas solidement fixées aux rails du porte-vélo peuvent se détacher pendant le déplacement et entraîner vers la perte des vis et des rails.

- Avant le départ, vissez solidement aux rails toutes les vis à ailettes.

### AVERTISSEMENT !



Votre véhicule doit être vu par les autres usagers de la route.

La conduite sans installation d'éclairage capable de fonctionner peut entraîner des accidents.

- Avant chaque départ, contrôlez la fonction correcte de l'installation d'éclairage.
- Si nécessaire, échangez les ampoules défectueuses.
- Contrôlez la connexion entre la prise et l'accouplement.

## Monter le porte-vélo

### ATTENTION !



Dommages causés aux personnes ou dégâts matériels en raison d'une éjection possible de pièces.

Les pièces non solidement vissées aux bicyclettes peuvent se détacher pendant le déplacement.

- Retirez de la bicyclette toutes les pièces non fixées, comme par exemple, la pompe à vélo, les sacoches, l'appareil de navigation, les batteries ou les accumulateurs.

### INSTRUCTION !



Pour améliorer le comportement routier de votre véhicule, il vaut mieux monter d'abord la plus lourde des bicyclettes.

En outre, si vous voulez monter une seule bicyclette, vous devez mettre la bicyclette dans le rail qui se trouve le plus près de l'arrière du véhicule.

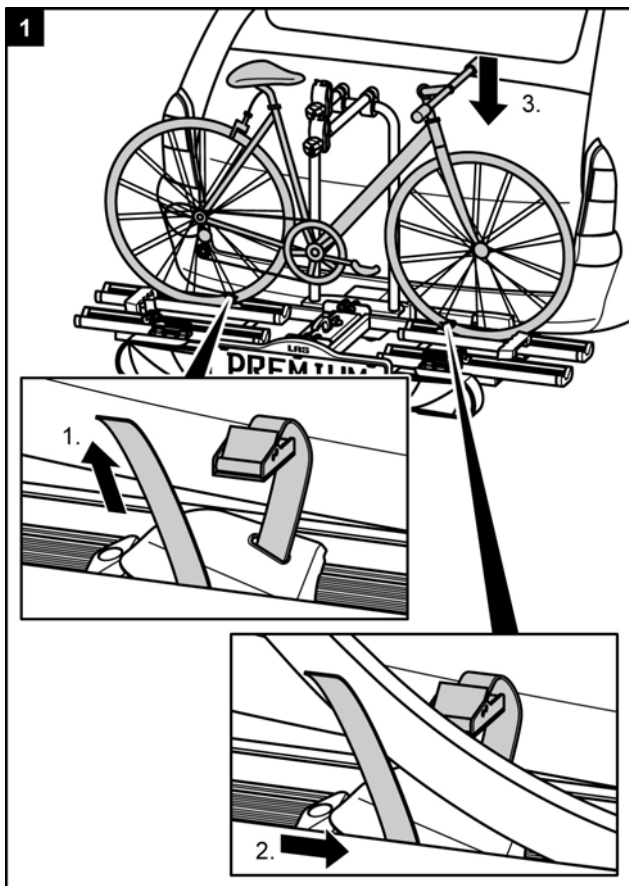
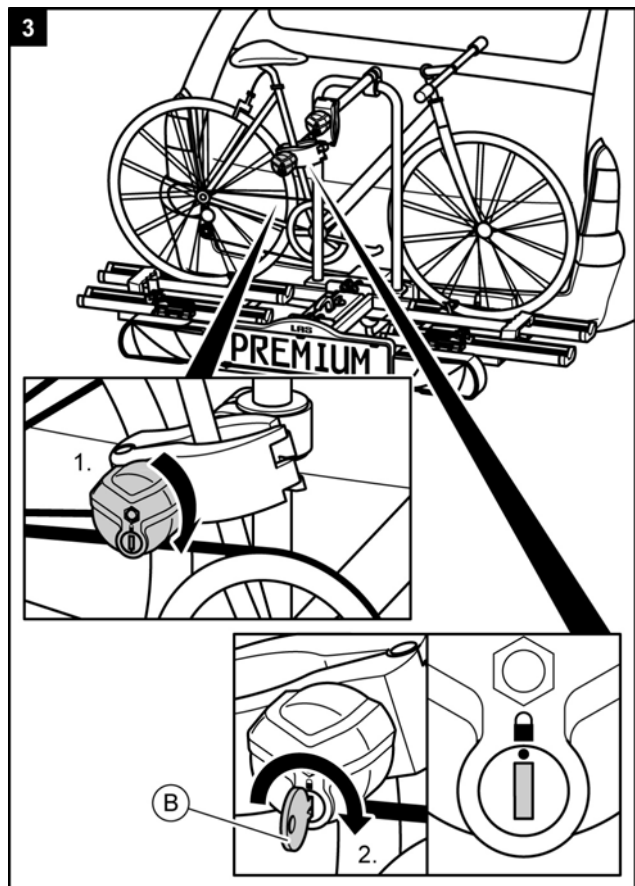
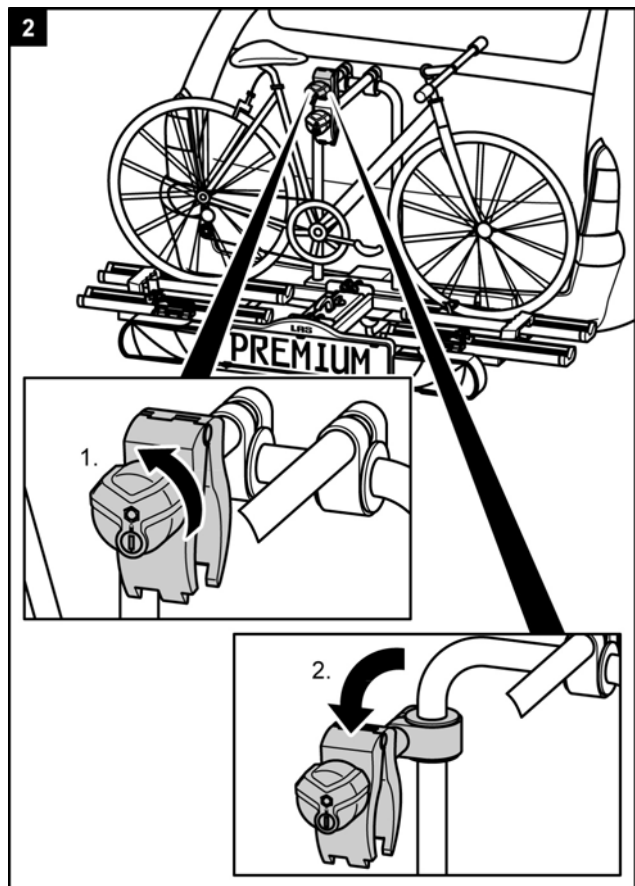

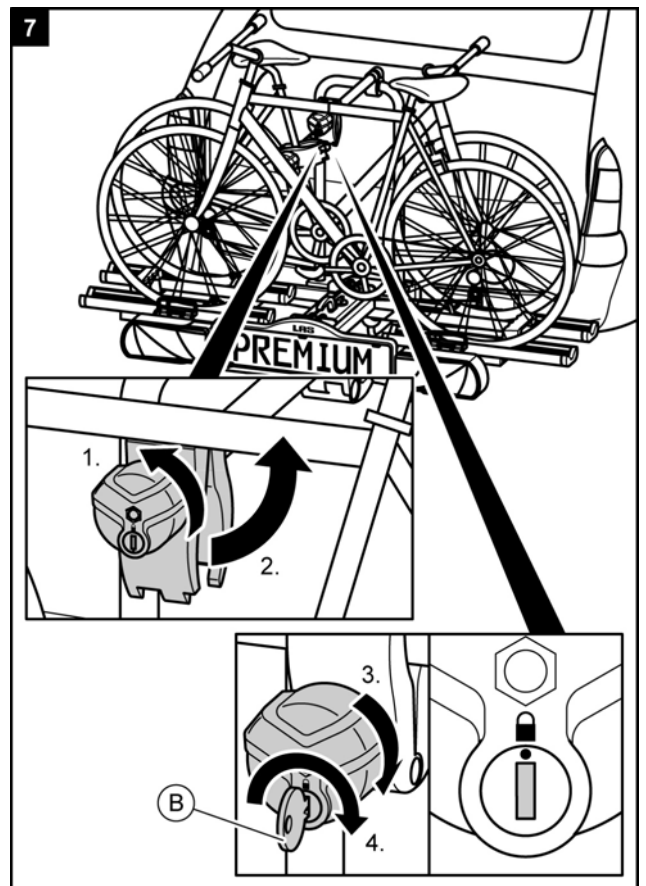
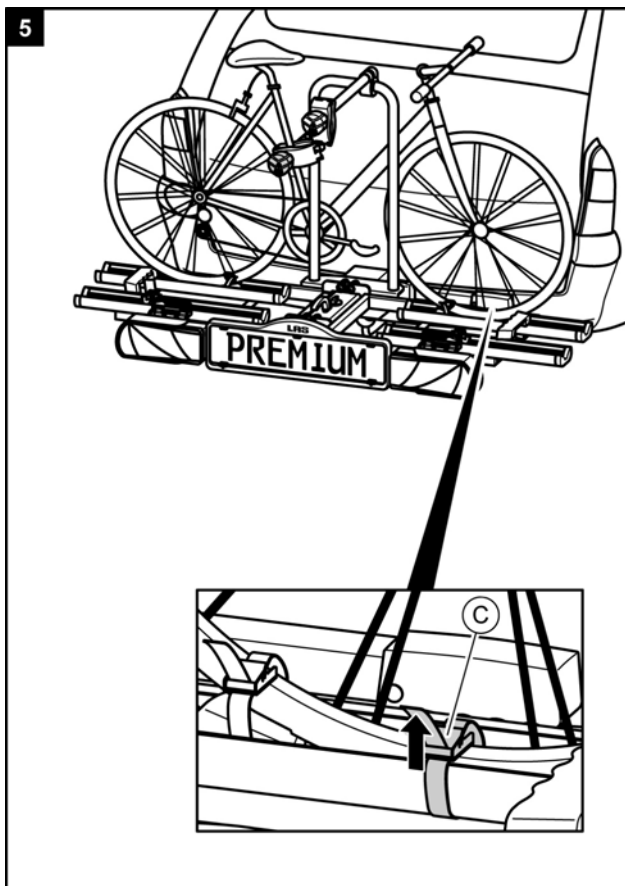
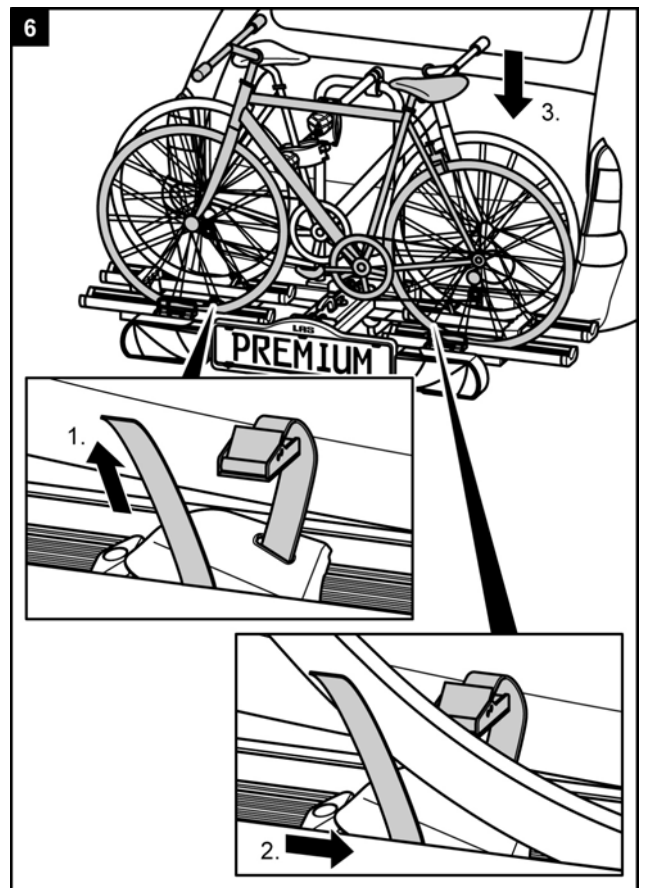
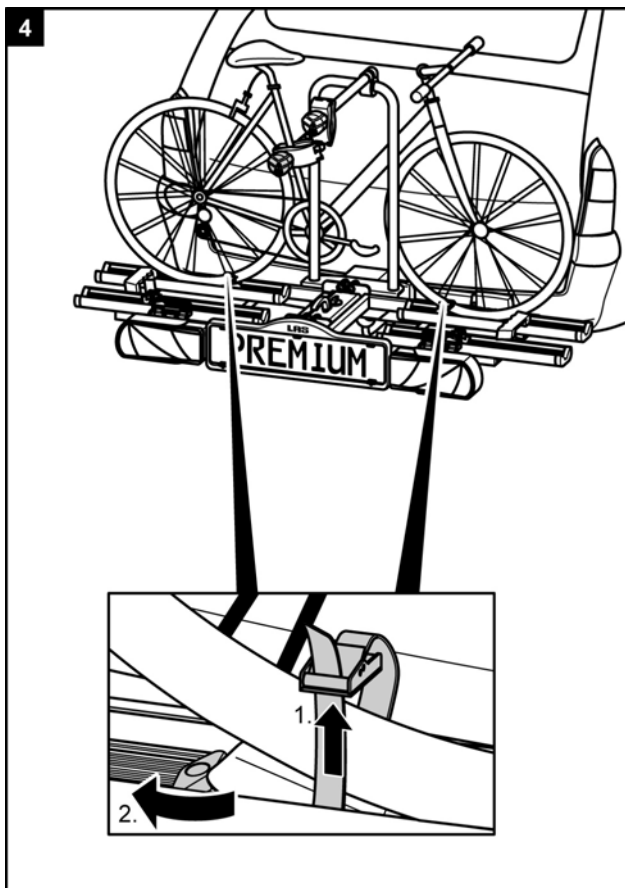



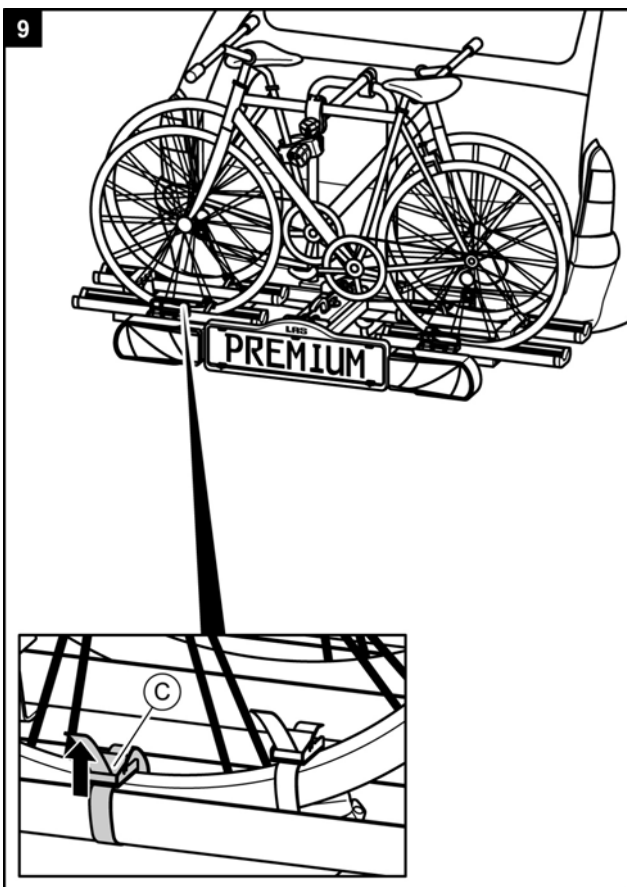
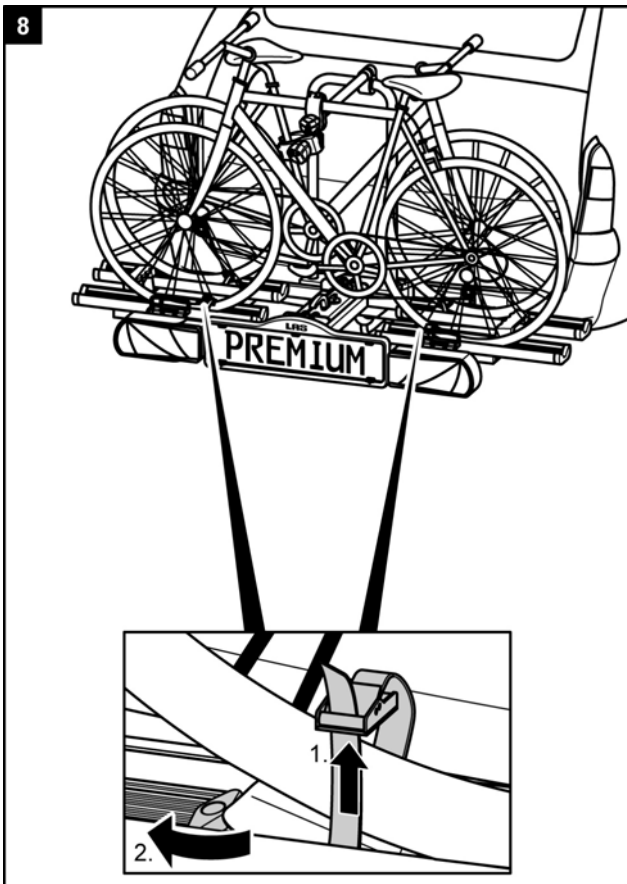

### AVERTISSEMENT !



Domages causés aux personnes ou dégâts matériels en raison de la perte des bicyclettes. Le déplacement sans les sangles de sécurité peut entraîner des accidents.

- Avant chaque départ, contrôlez la fixation correcte et solide de la sangle autour des bicyclettes et de l'étrier en U du support (cf. étape 9).
- Avant chaque départ, contrôlez la fixation correcte et solide des deux sangles autour de la roue avant et de la sangle autour de la roue arrière de la bicyclette.
- Si nécessaire, retendez les sangles.
- Avant chaque départ, contrôlez si les sangles utilisées sont intactes et ne sont pas usées.
- Avant de prendre le départ, les sangles endommagées ou usées doivent être échangées par des sangles en bon état. Pour ce faire, vous ne pouvez utiliser que des sangles qui sont autorisées par EAL GmbH.

### AVERTISSEMENT !



Domages causés aux personnes ou dégâts matériels en raison de la perte d'un vélo durant le déplacement.

Une connexion inadéquate entre le porte-vélo et le vélo peut entraîner le desserrement de la connexion et la perte du vélo.

- Vérifiez que les bicyclettes sont correctement et solidement fixées.
- Si la connexion n'est pas ferme, répétez les étapes de travail 1 à 6 de ce chapitre.



## Basculer le porte-vélos, accès au coffre à bagages

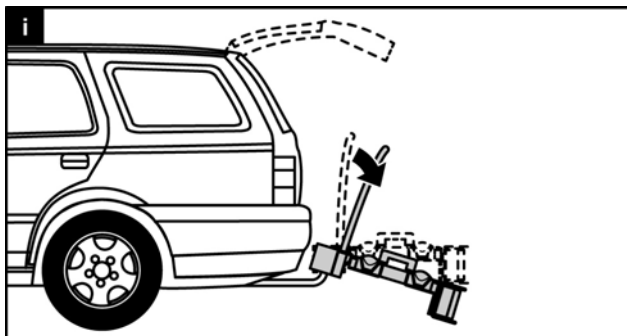

### ATTENTION !



Dommmages matériels dus à un hayon arrière ouvert.

Le hayon arrière pourrait venir frapper le porte-vélo et être endommagé.

- Déconnectez les hayons électriques et actionnez les manuellement.
- Avant l'ouverture du hayon arrière, repliez le porte-vélo.

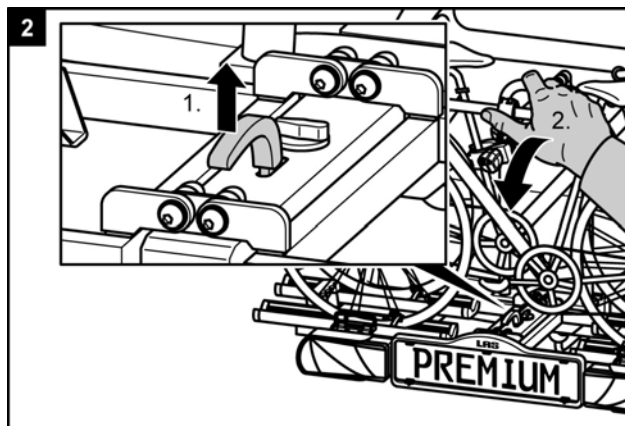

### PRUDENCE !



Dommmages causés aux personnes ou dégâts matériels en raison d'une remontée brutale du support.

Les parties du corps ou les objets qui se trouvent sous ou devant le porte-vélo, peuvent être écrasés.

- Assurez-vous que rien ne se trouve entre le porte-vélos et véhicule.
- Retirez tout ce qui se trouve entre le porte-vélos et le véhicule.

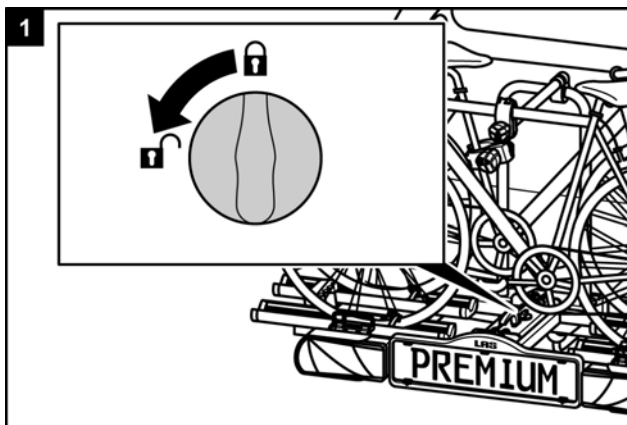

### PRUDENCE !



Dommmages causés aux personnes ou dégâts matériels en raison d'une baisse brutale du support.

Les parties du corps ou les objets qui se trouvent sous ou devant le porte-vélo, peuvent être écrasés.

- Assurez-vous que rien ne se trouve sous le porte-vélo.
- Faites attention à votre corps, en particulièrement votre tête, respectez une distance de sécurité.
- Lorsque vous rabattez le porte-vélo, maintenez solidement l'étrier en U.

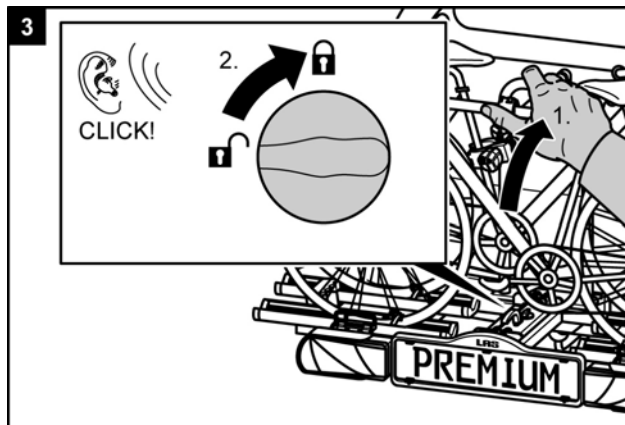

### AVERTISSEMENT !



Dommmages causés aux personnes ou dégâts matériels en raison de la perte possible du porte-vélo durant le déplacement.

Un porte-vélo non relevé peut arracher le support ou l'accouplement.

- Avant le déplacement relevez le support.
- Vérifiez si le porte-vélo s'est enclenché correctement et si le bouton rotatif est bien verrouillé. Si nécessaire, enclenchez le support tel que décrit précédemment et verrouillez le bouton rotatif.

## Démontage du porte-vélos

Desserrez d'abord le boulon de verrouillage situé derrière le support de plaque.

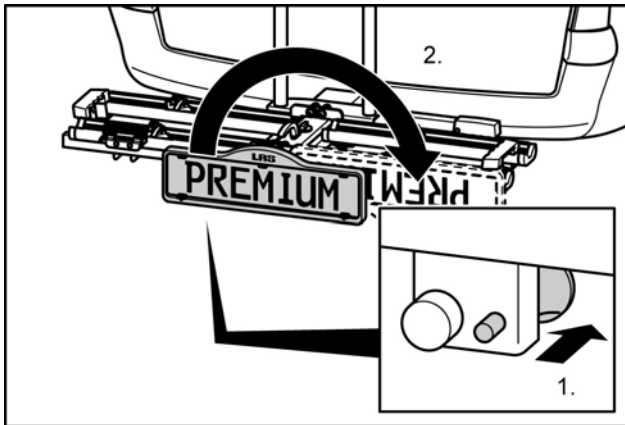

Lorsque vous retirez le porte-vélo, procédez en sens inverse du montage.

## Portage du porte-vélo sans sac de transport

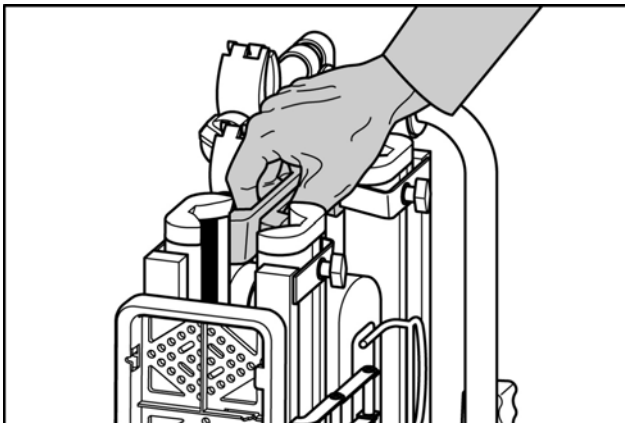

## Insertion du porte-vélo dans le sac de transport

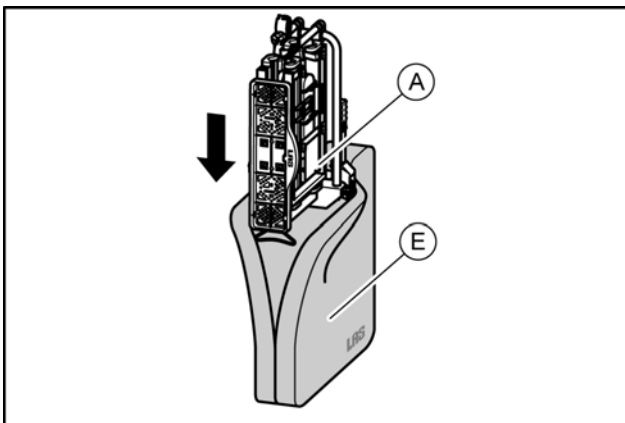

## Nettoyage et entretien

Le porte-vélo peut être nettoyé avec un produit de nettoyage non agressif, avec de l'eau chaude et / ou un chiffon doux.

Retirez d'abord les plus grosses saletés et la poussière. N'utilisez aucun solvant ou nettoyant similaire car ceux-ci peuvent endommager le porte-vélo.

Laissez le porte-vélo sécher tout seul. N'utilisez aucun sèche-cheveux ou autre appareil de chauffage pour accélérer le processus de séchage.

Si vous habitez non loin de la mer ou en cas de conditions hivernales, nettoyez le porte-vélo régulièrement pour le rincer du sel et prolonger sa durée de vie.

En cas de longue non-utilisation (par exemple, en hiver) stockez le porte-vélo dans un lieu sec et protégé pour prolonger sa durée de la vie.

## Maintenance

Avant chaque déplacement, contrôlez le porte-vélo pour détecter toute trace d'usure. En particulier les parties métalliques et les sangles défectueuses doivent être échangées.

Pour l'échange des pièces, veuillez vous adresser à notre service clients.

Chaque changement des pièces d'origine et matériaux ou de la structure du porte-vélo peut nuire à la sécurité et aux capacités de l'appareil.

Les parties en acier du porte-vélo ont été protégées, en usine, contre la corrosion par l'application d'un revêtement de laque en poudre. Si cette couche de vernis est endommagée, prenez contact le plus vite possible avec un professionnel pour éliminer ce dommage.

En cas de conditions normales d'utilisation, le porte-vélo nécessite seulement d'être nettoyé et n'exige aucun entretien.

### Réglage de la fermeture rapide

Exécutez cette maintenance seulement, si le porte-vélo, tel que décrit dans le chapitre sur le montage ne peut pas être fixé solidement sur l'accouplement de remorque.

- Retirez le porte-vélo de l'accouplement de remorque, tel que décrit dans la partie démontage.
- Retirez le chapeau anti-poussière.
- Desserrez légèrement le contre-écrou comme représenté sur l'image.
- Tournez la vis de réglage vers l'intérieur d'un quart de tour.
- Serrez le contre-écrou.
- Vérifiez si le support se positionne maintenant solidement sur l'accouplement de remorque, tel que décrit dans la partie Montage. Si non, répétez les étapes précédemment décrites.

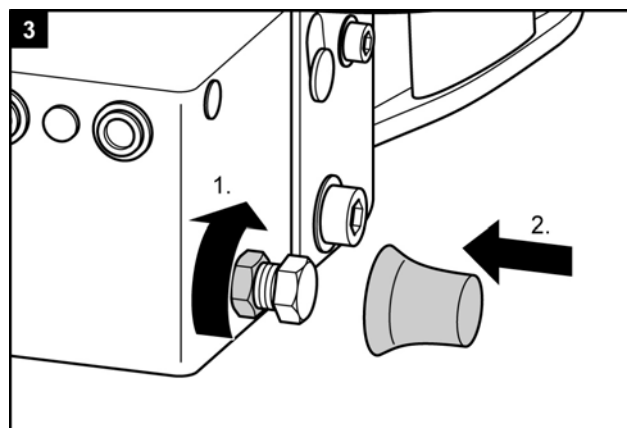
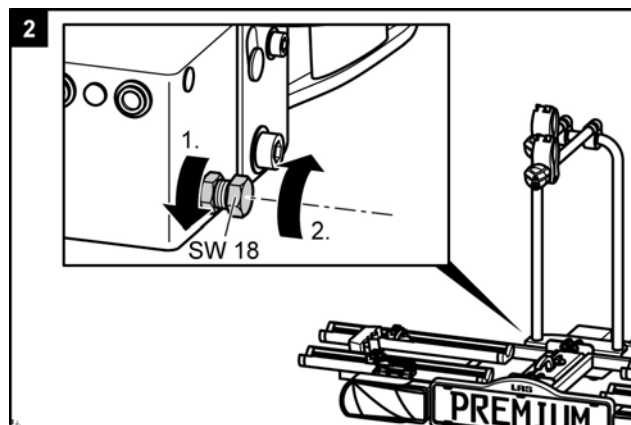
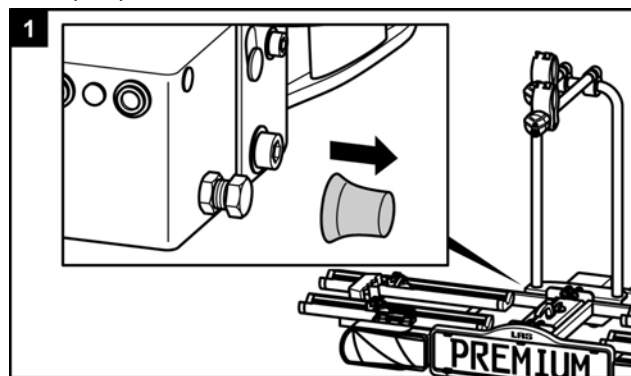

## Mise aux déchets

Pour la mise aux déchets, respectez les instructions officielles locales.

Éliminez aussi l'emballage en le déposant dans les bacs collecteurs prévus à cet effet.

Vous recevez les renseignements adéquats auprès de votre poste communal d'élimination des déchets.

## Contact

EAL GmbH  
Otto-Hausmann-Ring 107  
42115 Wuppertal  
GERMANY

Téléphone : +49 (0) 202 - 429283-0  
Fax: +49 (0) 202 - 429283-160  
E-Mail: [info@eal-vertrieb.com](mailto:info@eal-vertrieb.com)

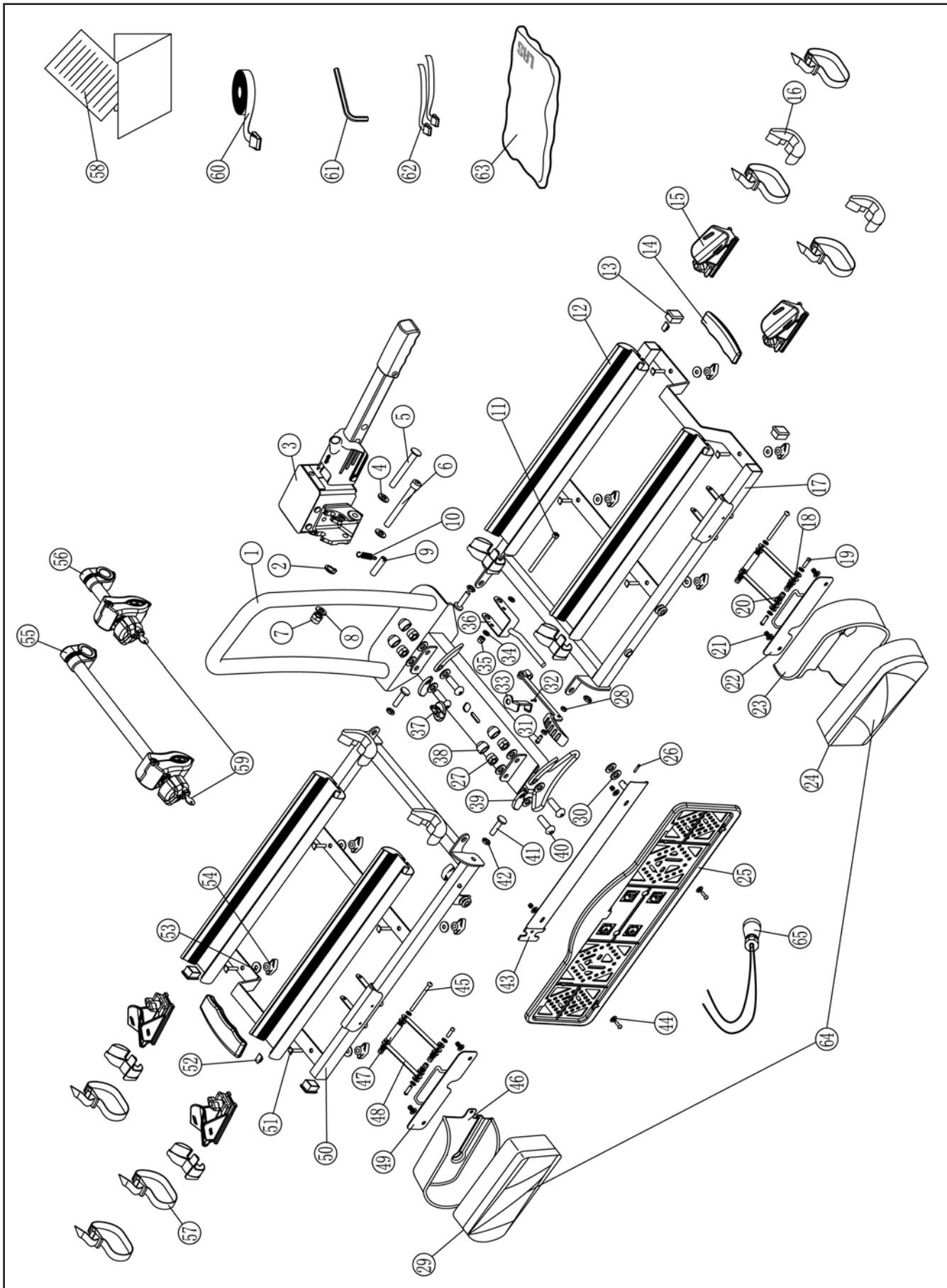



Pos.	N° de pièce détachée	Quantité	Désignation
1	Prémonté	1	Étrier en U et porteur principal
2	90251	1	Rondelle en U M6
3	90800	1	Fermeture rapide
4	90321	1	Rondelle en U M10
5	Prémonté	1	Boulons Ø 10mm
6	Prémonté	1	Vis à pans creux M10x80mm
7	90320	1	Écrou autofreineur M10
8	90321	1	Rondelle en U M10
9	Prémonté	1	Anneau de guidage
10	Prémonté	1	Ressort tendeur fermeture rapide
11	Prémonté	1	Vis à pans creux M6x80mm
12	90660	4	Rail porte-vélo en aluminium
13	Prémonté	4	Bouchons terminaux table support
14	Prémonté	2	Poignée synthétique poignée de transport
15	90417	4	Bloqueur de roue
16	90516	8	Embout bandage de roue
17	90802	1	Table support à droite avec support de plaque
18	90254	2	Rondelle en U M5
19	Prémonté	4	Vis M5x50mm
20	Prémonté	4	Écrou borgne M5
21	Prémonté	4	Écrou borgne M5
22	Prémonté	1	Protection de lampe plaque support à droite
23	90392	1	Protection de lampe plastique à droite
24	11500	1	Verre fumé à droite
25	90414	1	Support de plaque
26	90254	2	Rondelle en U M5
27	90320	4	Écrou autofreineur M10
28	90250	1	Écrou autofreineur M5
29	11501	1	Verre fumé à gauche
30	90250	2	Écrou autofreineur M5
31	90405	1	Vis M5x25mm
32	Prémonté	1	Levier de déverrouillage
33	Prémonté	1	Verrouillage

Pos.	N° de pièce détachée	Quantité	Désignation
34	90251	1	Rondelle en U M6
35	90253	1	Écrou autofreineur M6
36	Prémonté	1	Levier de tension
37	Prémonté	1	Bouton rotatif verrouillage
38	906775	4	Cache écrou M10
39	Prémonté	4	Protection de charnière
40	Prémonté	4	Vis à pans creux M10x30mm
41	Prémonté	4	Vis à pans creux M8x25mm
42	Prémonté	4	Écrou M8
43	Prémonté	1	Support de plaque rivé avec la pièce 17
44	90422	2	Vis M5x10mm
45	Prémonté	4	Vis M5x55mm
46	90391	1	Protection de lampe synthétique à gauche
47	Prémonté	4	Douille M5x35mm
48	Prémonté	4	Bras de soutien support de feu arrière
49	Prémonté	1	Protection de lampe plaque support à gauche
50	90803	1	Table support à gauche
51	90194	8	Vis à coulisse M6x25mm
52	90489	2	Guidage de sangle
53	90251	8	Rondelle en U M6
54	90515	8	Écrou papillon M6
55	11233	1	Fixe-cadre grand modèle
56	11232	1	Fixe-cadre petit modèle
57	90618	4	Sangle de serrage petite
58	90667	1	EGBE dans sac d'accessoires
59	90741	2	Clé, indiquer le numéro
60	80224	1	Ceinture de sécurité dans sac d'accessoires
61	90500	1	Clé à six pans M5 dans sac d'accessoires
62	90618	2	Sangle de serrage petite dans sac d'accessoires
63	90755	1	Sac
64	11504	1	Lampes complètes avec câble
65	11505	1	Faisceau de câbles pour feux arrière





# Portabiciclette Premium

Istruzioni per l'uso

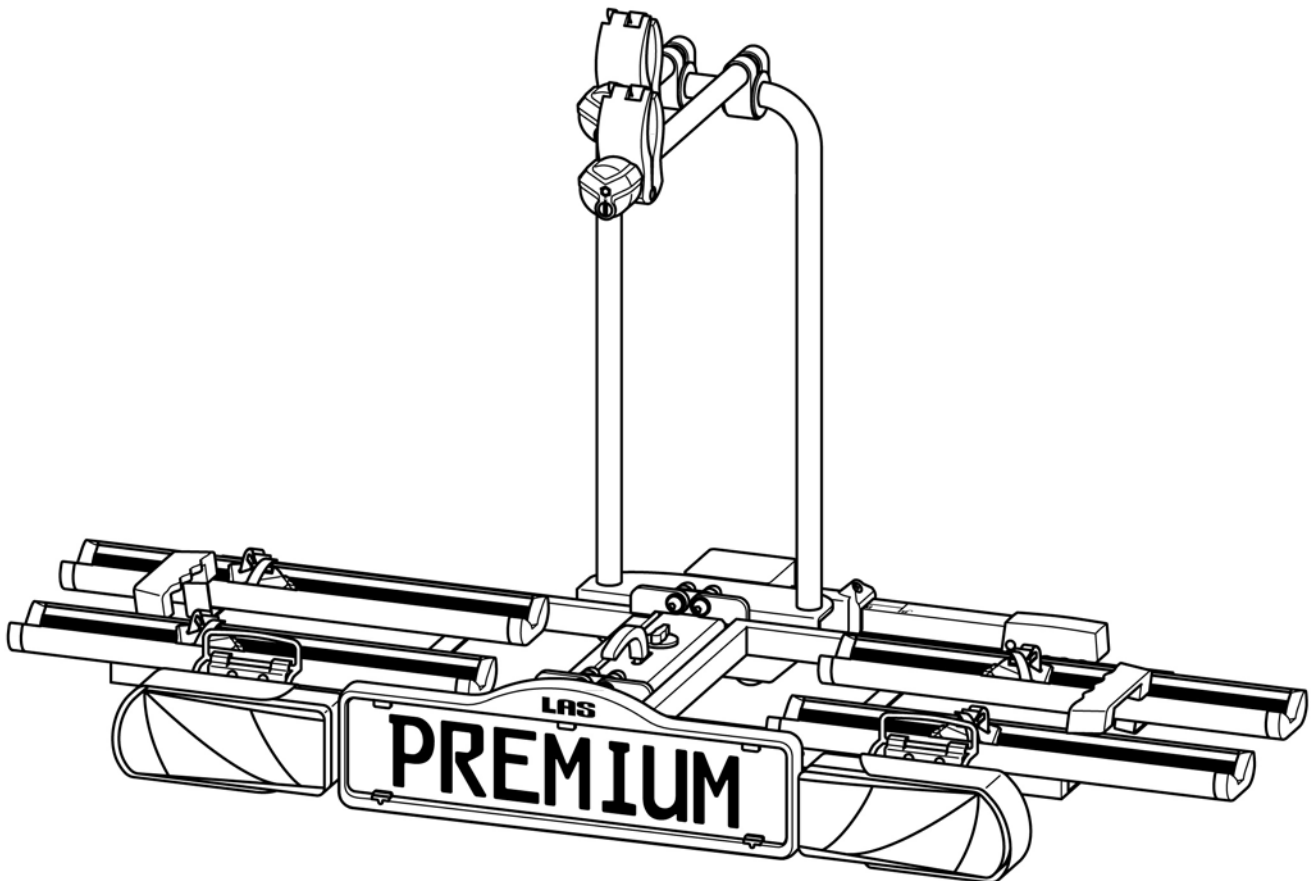

**Premium**  
N. articolo: 12011LAS

## **Indice**

<b>Indicazioni su queste istruzioni per il montaggio.....</b>	<b>51</b>
Premessa.....	51
Doveri derivanti da queste istruzioni per il montaggio.....	51
Uso appropriato.....	51
<b>Avvertenze sulla sicurezza – spiegazione delle categorie.....</b>	<b>51</b>
<b>Volume della fornitura.....</b>	<b>52</b>
<b>Dati tecnici.....</b>	<b>52</b>
<b>Requisiti del gancio di traino .....</b>	<b>52</b>
<b>Avvertenze sulla sicurezza.....</b>	<b>52</b>
<b>Prima della messa in funzione iniziale.....</b>	<b>53</b>
Montaggio della targa sul portabici.....	53
<b>Montaggio e uso.....</b>	<b>54</b>
Montaggio del portabici sul gancio di traino.....	54
Montaggio delle bici.....	57
Abbassamento del portabici, accesso al portabagagli.....	60
Smontaggio del portabici .....	61
Trasporto del portabici senza l'apposita borsa.....	61
Sistemazione del portabici nella borsa di trasporto.....	61
<b>Pulizia e cura.....</b>	<b>61</b>
<b>Manutenzione.....</b>	<b>62</b>
Regolazione della chiusura rapida.....	62
<b>Smaltimento.....</b>	<b>62</b>
<b>Contatto.....</b>	<b>62</b>
<b>Panoramica dei pezzi di ricambio - vista esplosa.....</b>	<b>63</b>
<b>Panoramica dei pezzi di ricambio - tabella.....</b>	<b>64</b>

## Indicazioni su queste istruzioni per il montaggio

### Premessa

Queste istruzioni forniscono informazioni per il montaggio

- appropriato e
  - sicuro
- del portabiciclette Premium.

### Doveri derivanti da queste istruzioni per l'uso

Ogni persona che

- monta,
- pulisce o
- smaltisce

questo portabiciclette, deve aver letto e compreso l'intero contenuto di queste istruzioni per il montaggio.

Tenere sempre queste istruzioni per il montaggio a portata di mano e in un luogo sicuro. In caso di smontaggio o trasferimento a terzi del portabiciclette, consegnare anche queste istruzioni per il montaggio.

### Uso appropriato

Il portabiciclette Premium serve per il trasporto di max. due biciclette. Deve essere montato esclusivamente su ganci di traino che soddisfano i requisiti indicati nel capitolo "Requisiti del gancio di traino". Non superare inoltre mai il carico utile del portabiciclette.

Dell'uso appropriato fa parte anche il rispetto di tutte le informazioni fornite in queste istruzioni per il montaggio, soprattutto delle avvertenze sulla sicurezza. Ogni altro utilizzo viene considerato come non appropriato e può causare danni a persone o cose.

La EAL GmbH non risponde dei danni derivanti da un uso non appropriato.

## Avvertenze sulla sicurezza – Spiegazione delle categorie

Nelle istruzioni sono riportate le seguenti categorie di avvertenze sulla sicurezza

### PERICOLO!



Possibilità di danni a persone:  
le indicazioni con il termine PERICOLO!  
avvertono di un possibile pericolo incombente  
che, se non evitato, può causare la morte o  
lesioni gravissime.

### PRUDENZA!



Possibilità di danni a persone o cose:  
le indicazioni con il termine PRUDENZA  
avvertono di un possibile pericolo incombente  
che, se non evitato, può causare lesioni  
leggere o di poco conto.  
Il prodotto od oggetti nelle vicinanze  
potrebbero subire gravi danni.

### ATTENZIONE!



Possibilità di danni a persone o cose:  
le indicazioni con il termine ATTENZIONE  
avvertono di una situazione possibilmente  
pericolosa che, se non evitata, può causare  
danni al prodotto oppure a oggetti nelle  
vicinanze.

### NOTA!



Altre indicazioni:  
consiglio utile. Facilita l'uso o il montaggio del  
prodotto oppure serve per una migliore  
comprensione.

Il simbolo usato di volta in volta non sostituisce il testo delle avvertenze sulla sicurezza. Leggere quindi attentamente e rispettare alla lettera le avvertenze sulla sicurezza!

## Volume della fornitura

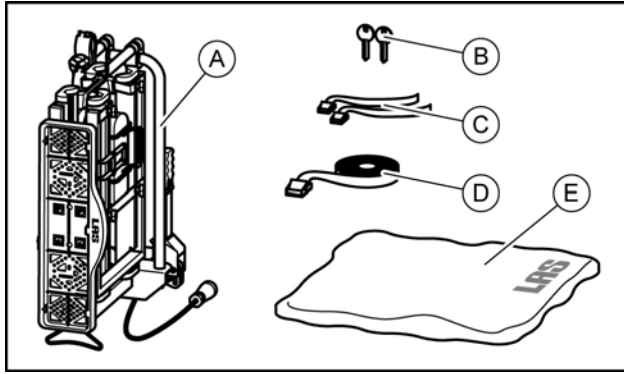

- A = Portabiciclette  
B = 2 chiavi  
C = 2 cinghie di sicurezza per le ruote anteriori  
D = Cinghia di sicurezza per il telaio della bicicletta  
E = Borsa di trasporto

## Dati tecnici

Portabiciclette:	Premium
N. articolo:	12011LAS
Materiale:	acciaio
Peso proprio:	18 kg
Carico utile, max.:	60 kg

Non superare il carico utile max. del portabiciclette e il carico del timone consentito del gancio di traino.  
Il peso totale consentito e il carico per asse ammesso del veicolo non devono essere superati dal portabiciclette e dal carico.

## Requisiti del gancio di traino

**PERICOLO!**



Possibilità di danni a persone dovuti alla rottura del gancio di traino.  
Il montaggio del portabiciclette su un gancio di traino in materiale troppo leggero, potrebbe causare la rottura del gancio.

- Montare il portabiciclette solo su un gancio in acciaio St52, ghisa grigia GG52 o di qualità migliore.
- Non montare mai il portabiciclette su un gancio in alluminio, altri metalli leggeri o materiale sintetico.

Montare il portabiciclette solo su ganci di traino con le seguenti caratteristiche:

Materiale: almeno acciaio St52 o ghisa grigia GG52  
Valore D:  $\geq 7,6$  kN

Rispettare le indicazioni del produttore del gancio di traino.

## Avvertenze sulla sicurezza

Seguire tassativamente le istruzioni per il montaggio. Se non vengono rispettate, possono verificarsi danni a persone e cose.

In caso di dubbi sul montaggio, richiedere ulteriori informazioni al rivenditore o al produttore.

Né il produttore né il rivenditore rispondono dei danni riconducibili a un uso o un montaggio non appropriati. Controllare regolarmente il portabiciclette e il relativo carico. Questo rientra tra i doveri dell'utente che in caso di evento dannoso sarà ritenuto responsabile.

### NOTA!



Per questo articolo esiste un'omologazione europea allegata al portabiciclette, durante il cui uso dovrebbe essere sempre a disposizione.

### PERICOLO!



Danni a persone o cose derivanti dalla diversa tenuta di strada del veicolo.

Viaggiare con il portabiciclette influisce sul comportamento su strada del veicolo.

- Adeguare la velocità alla diversa tenuta di strada.
- Non superare mai i 130 km/h.
- Evitare sterzate improvvise e brusche.
- Considerare che il veicolo è più lungo del normale.

### PERICOLO!



Danni a persone o cose derivanti dalla perdita delle biciclette.

Viaggiare senza cinghie di sicurezza può causare incidenti.

- Prima di iniziare il viaggio, controllare sempre che la cinghia sia fissata correttamente e saldamente attorno alle biciclette e alla staffa a U del portabiciclette (vedi fase 9).
- Prima di iniziare il viaggio, controllare sempre che la ruota anteriore sia fissata correttamente e saldamente con le due cinghie e quella posteriore con l'apposita cinghia.
- Eventualmente tendere ulteriormente le cinghie.
- Prima di iniziare il viaggio assicurarsi che le cinghie utilizzate non siano danneggiate o logorate.
- Prima di iniziare il viaggio, le cinghie danneggiate o logorate devono essere sostituite con altre in perfetto stato. Utilizzare solo cinghie approvate dalla EAL GmbH.

**PERICOLO!**

Danni a persone o cose derivanti da portabiciclette non completamente montate. Viaggiare con portabiciclette ripiegati può causare incidenti.

Se non montate completamente, le parti mobili del portabiciclette sono fonte di pericoli.

- Se non viene utilizzato, smontare il portabiciclette
- Non viaggiare mai con il portabiciclette ripiegato.

**PERICOLO!**

Danni a persone o cose derivanti da parti sporgenti.

Le parti che sporgono oltre il bordo del veicolo o del portabiciclette, durante il viaggio possono causare danni a persone o cose.

- Montare solo parti che non sporgono dal bordo del veicolo o del portabiciclette.

**PERICOLO!**

Danni a persone o cose dovuti a un carico eccessivo.

Il superamento del carico utile max. del portabiciclette e del carico del timone consentito del gancio di traino o del peso totale ammesso possono causare gravi incidenti.

- Rispettare tassativamente le indicazioni relative al carico utile max., al carico del timone consentito e al peso totale ammesso del veicolo. Non superare mai queste indicazioni.

**ATTENZIONE!**

Danni materiali causati dal portellone posteriore aperto.

Il portellone posteriore potrebbe sbattere contro il portabiciclette e venire danneggiato.

- Disinserire i portelloni posteriori elettrici e azionarli manualmente.
- Prima di aprire il portellone posteriore, ribaltare il portabiciclette.

**ATTENZIONE!**

Danni materiali causati da gas di scarico caldi. Se il portabiciclette o le biciclette sono troppo vicini allo scappamento, possono subire danni.

- Usare eventualmente un terminale di scarico.

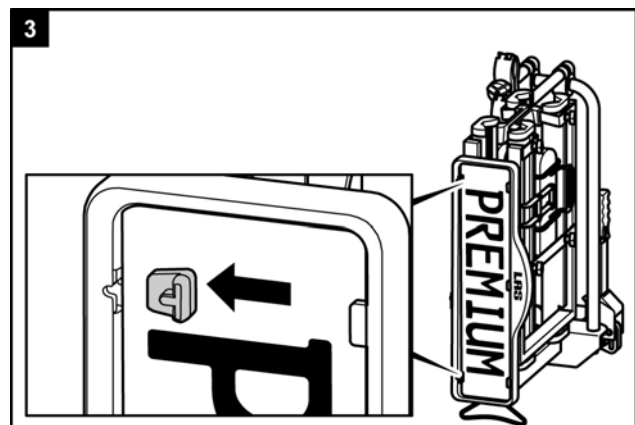
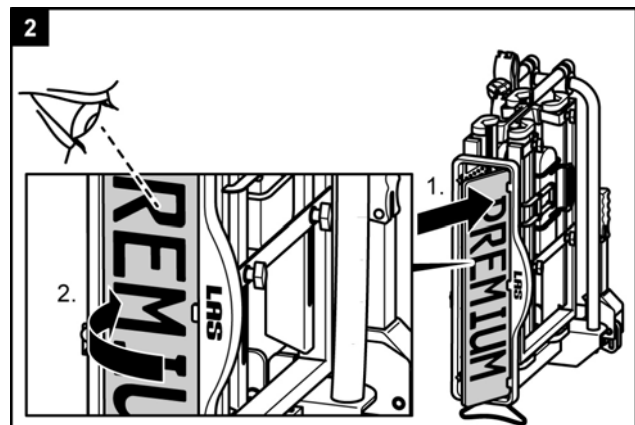
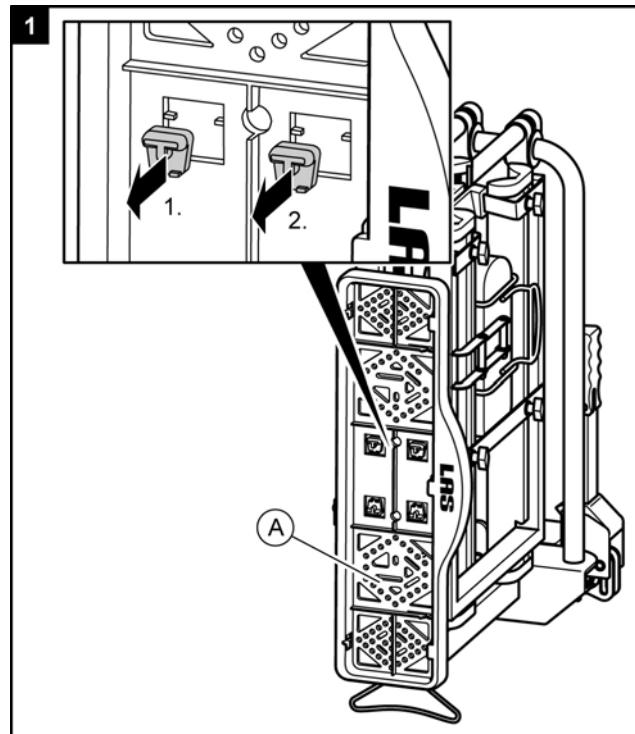
**Prima della messa in funzione iniziale****Montaggio della targa sul portabiciclette**



## Montaggio e uso

### Montaggio del portabiciclette sul gancio di traino

- Posteggiare il veicolo su una superficie piana.
- Tirare il freno a mano.

#### PERICOLO!



Danni a persone o cose dovuti a portabiciclette danneggiati.  
Danni al portabiciclette, p.es. a causa di parti deformate, incrinature o graffi, ne escludono il corretto funzionamento.

- Non montare il portabiciclette se danneggiato.
- Procedere come descritto nel capitolo "Manutenzione".

#### PERICOLO!



Danni a persone o cose dovuti alla perdita del portabiciclette durante il viaggio.

Un collegamento non corretto o difettoso tra portabiciclette e gancio di traino può causare il distacco del portabiciclette.

- Sostituire un gancio di traino difettoso.
- Eliminare sporco, polvere e grasso dal gancio di traino.

#### Nota!



Le sfere dei ganci di traino spesso sono ricoperte da uno strato di vernice.  
Per garantire un fissaggio ottimale del portabiciclette, questo strato di vernice dovrebbe essere rimosso con precauzione.  
Rispettare le indicazioni del produttore del gancio di traino.

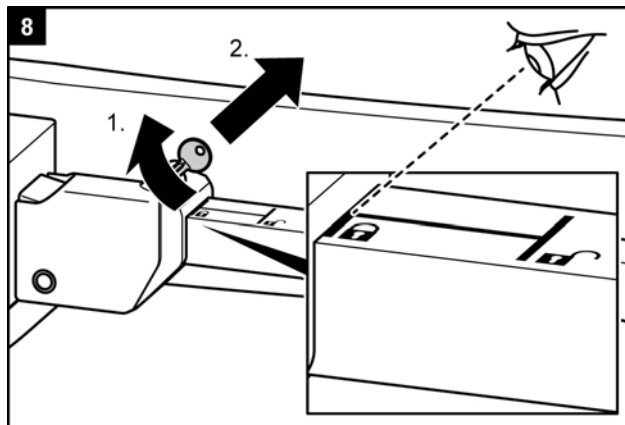
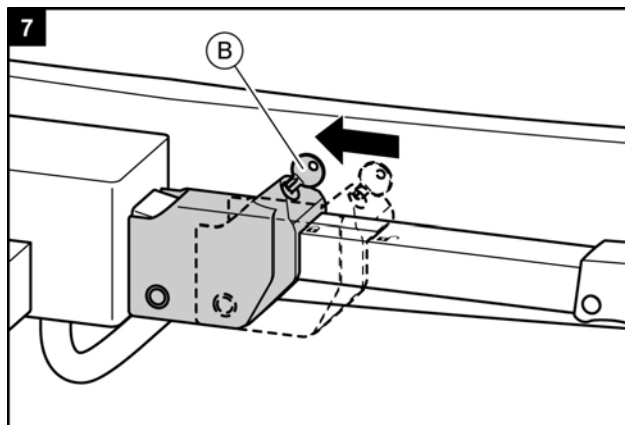
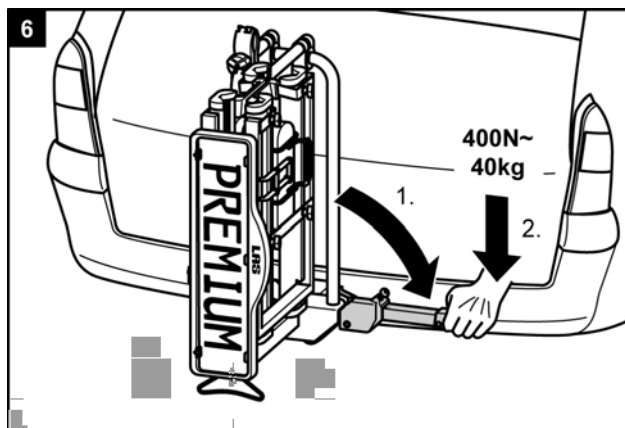
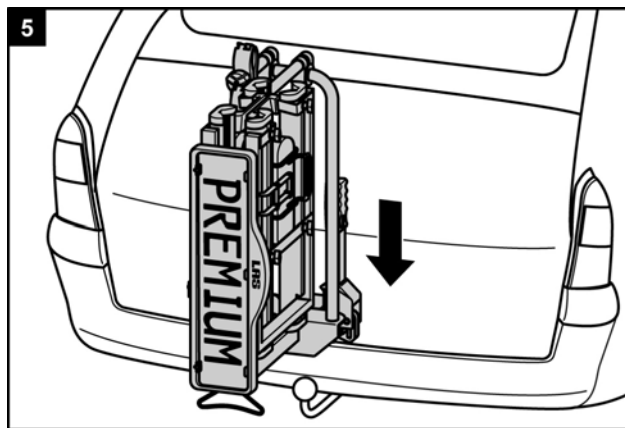
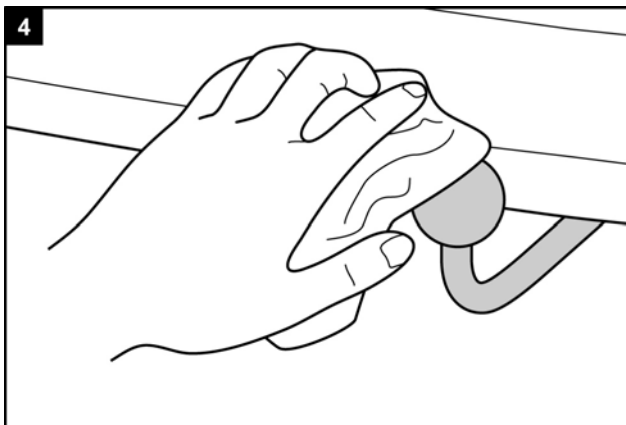

**PERICOLO!**

Danni a persone o cose dovuti a un portabiciclette non bloccato.  
Se la leva non viene bloccata chiudendola a chiave, il portabiciclette potrebbe staccarsi dal veicolo durante il viaggio.

- Controllare se la leva è chiusa a chiave e la chiave è stata tolta.
- Chiudere a chiave il portabiciclette.

La chiusura a chiave previene anche un eventuale furto del portabiciclette.

**PERICOLO!**

Danni a persone e cose dovuti a un porta-targa non bloccato.  
Se il porta-targa non viene bloccato con l'apposito perno, potrebbe staccarsi durante il viaggio.

1. Spingere indietro il perno di bloccaggio.
2. Ribaltare il porta-targa finché scatta udibilmente in posizione.
3. Rilasciare il perno di bloccaggio e farlo scattare in posizione nel foro del porta-targa.

**PERICOLO!**

Danni a persone o cose dovuti alla perdita del portabiciclette durante il viaggio.  
Un collegamento lasco tra il portabiciclette e il gancio di traino può causare il distacco del portabiciclette.

- Controllare se il portabiciclette è fissato saldamente.
- In caso di collegamento lasco, ripetere le fasi lavorative da 4 a 8. Se non dovesse verificarsi alcun miglioramento, si deve eventualmente regolare la chiusura rapida, vedi capitolo "Manutenzione".

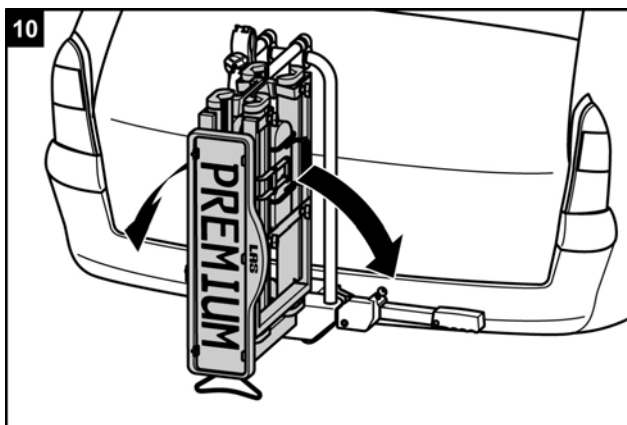
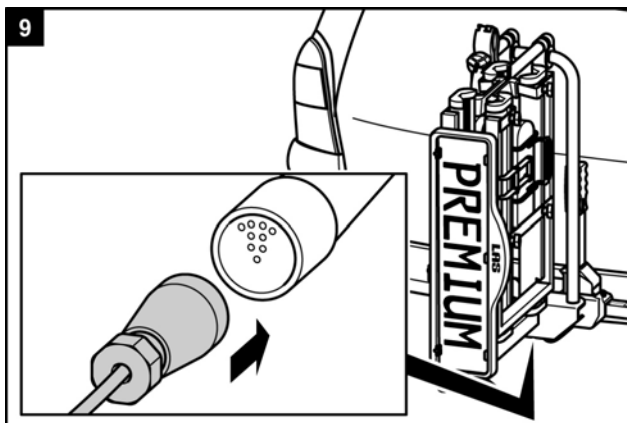
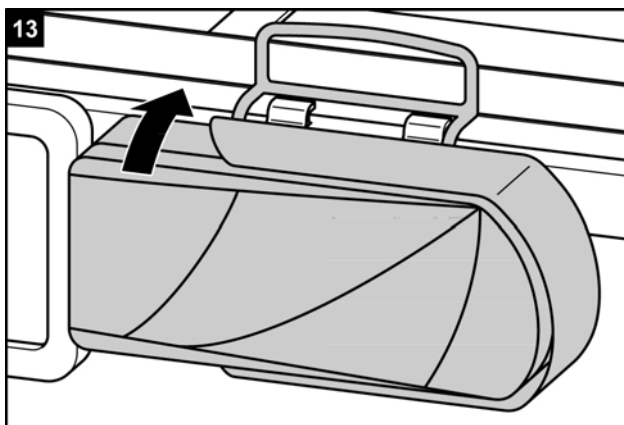
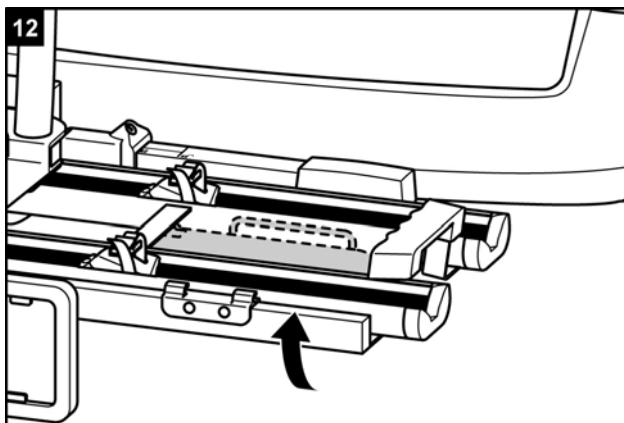
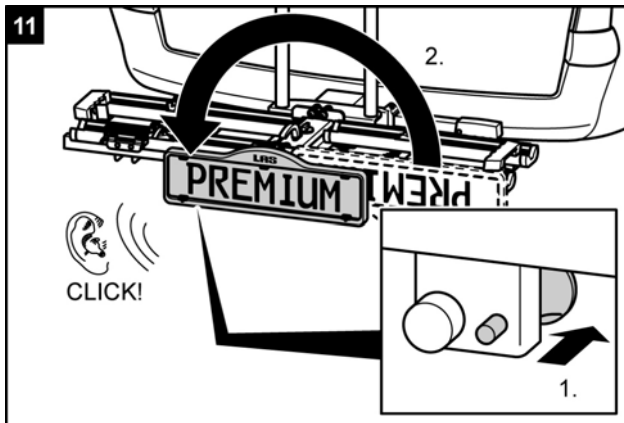

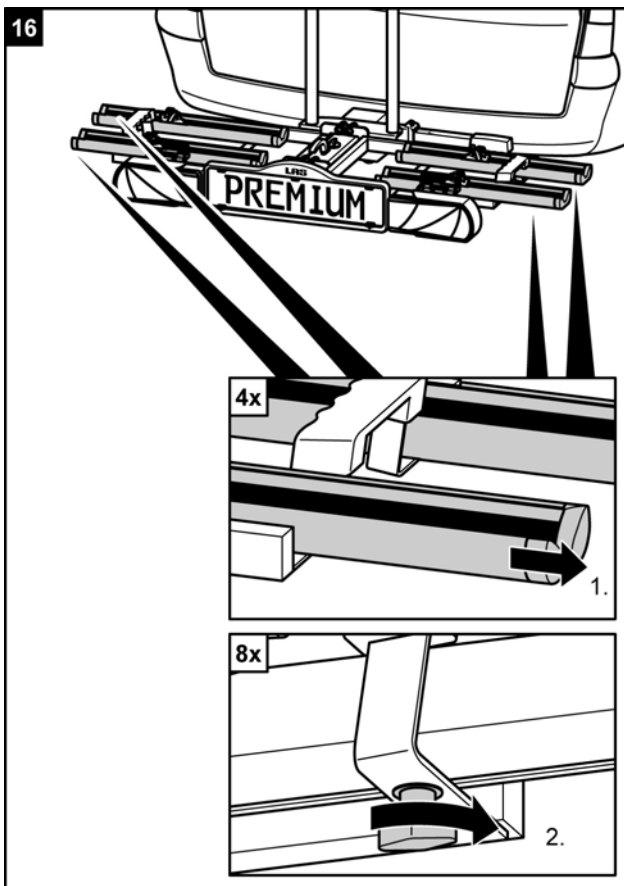
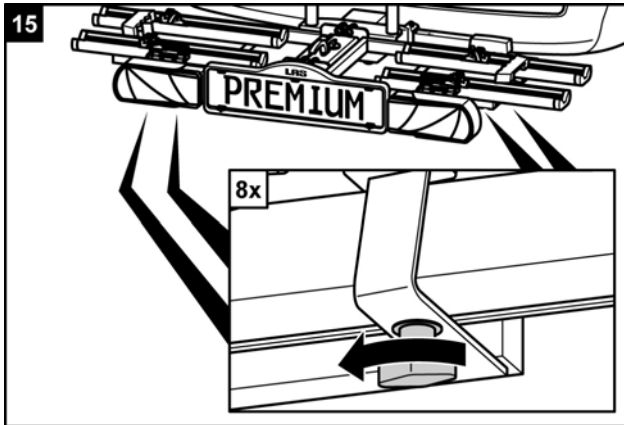
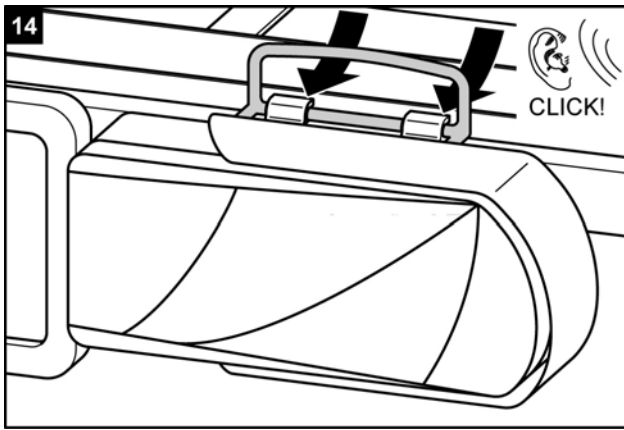

### ATTENZIONE!



Possibilità di danni a persone e cose dovuti a parti volanti

Le viti ad alette non avvitate saldamente alle guide del portabici possono staccarsi durante il viaggio e causare la perdita di viti e guide.

- Prima di iniziare il viaggio, stringere saldamente a mano tutte le viti ad alette delle guide.

### PERICOLO!



Danni a persone o cose perché il proprio veicolo non viene notato da altri utenti della strada.

Viaggiare senza un impianto di illuminazione funzionante può causare incidenti.

- Prima di iniziare il viaggio controllare se l'impianto di illuminazione funziona correttamente.
- Sostituire eventuali lampade a incandescenza difettose.
- Controllare il collegamento tra connettore e gancio di traino.

## Montaggio delle biciclette

### ATTENZIONE!



Possibilità di danni a persone o cose dovuti a parti volanti.

Parti delle biciclette non avvitate saldamente possono staccarsi durante il viaggio.

- Togliere dalle biciclette tutte le parti non collegate saldamente, come p.es. pompe, borse, navigatori, batterie o accumulatori.

### NOTA!



Per migliorare il comportamento su strada della propria vettura, si consiglia di montare per prima la bicicletta più pesante.

Se viene montata una sola bicicletta, si dovrebbe inoltre metterla sulla guida più vicina alla parte posteriore della vettura.

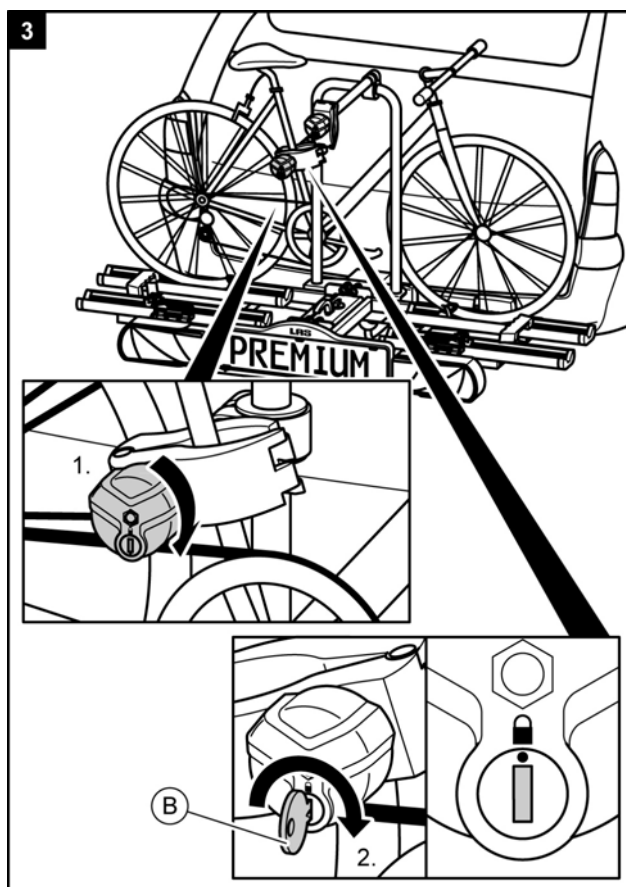
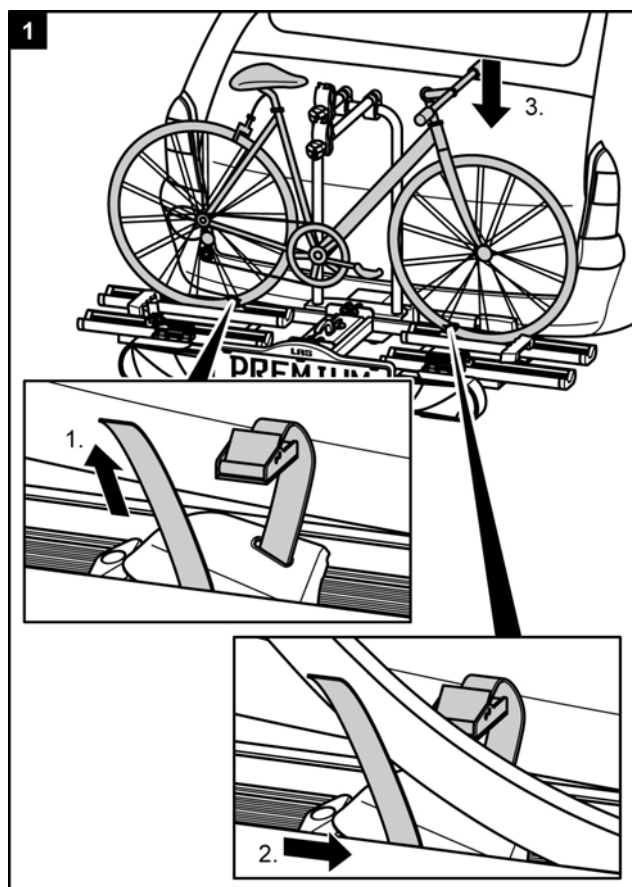
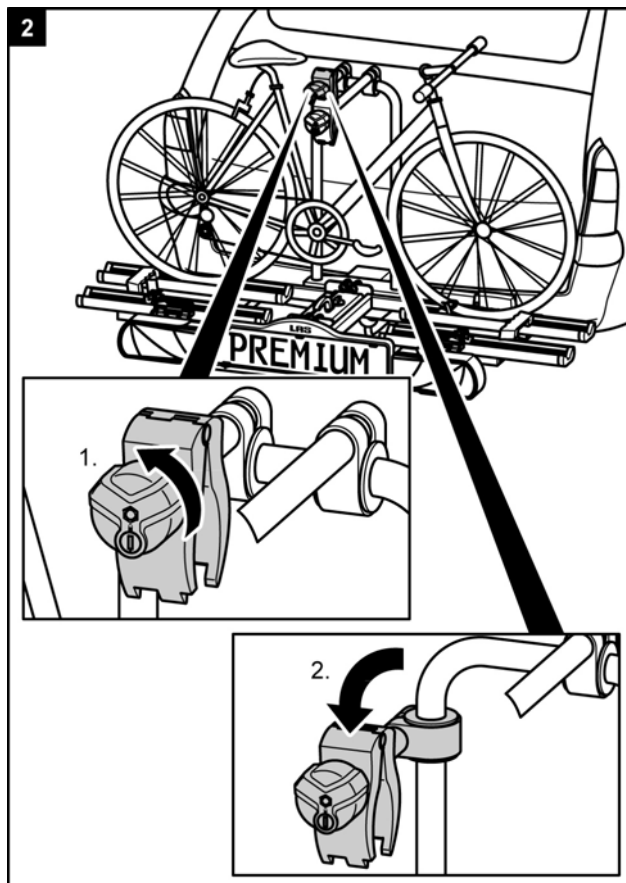



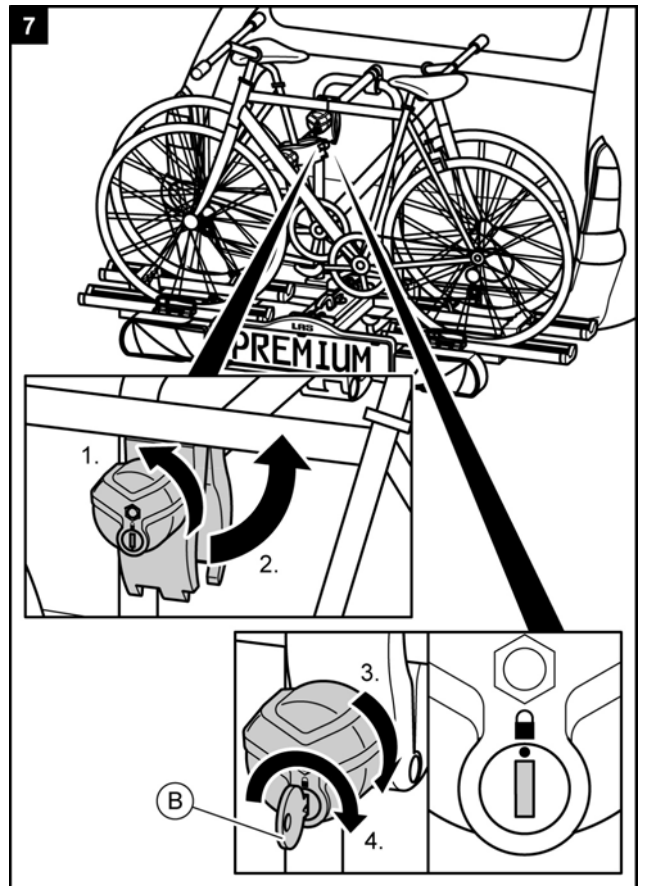
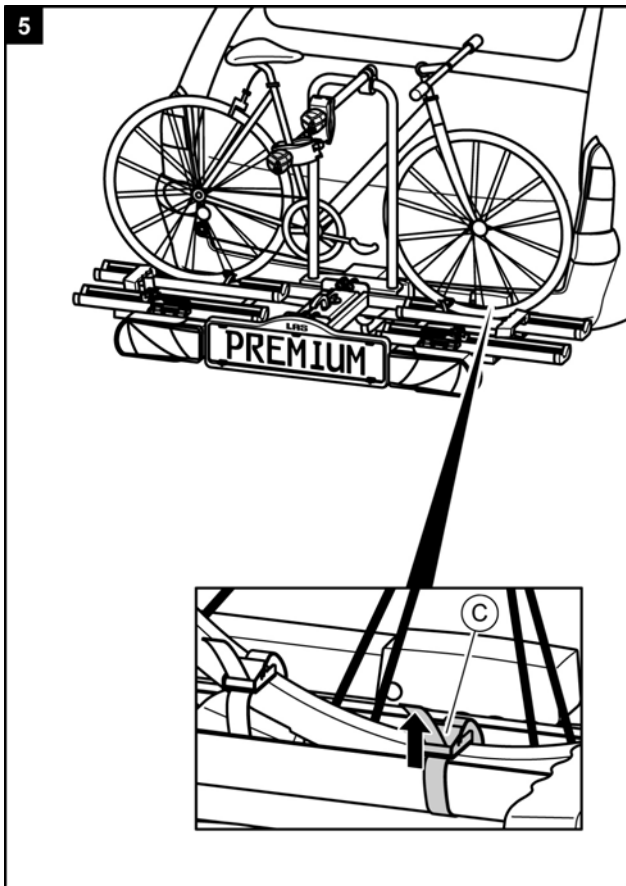
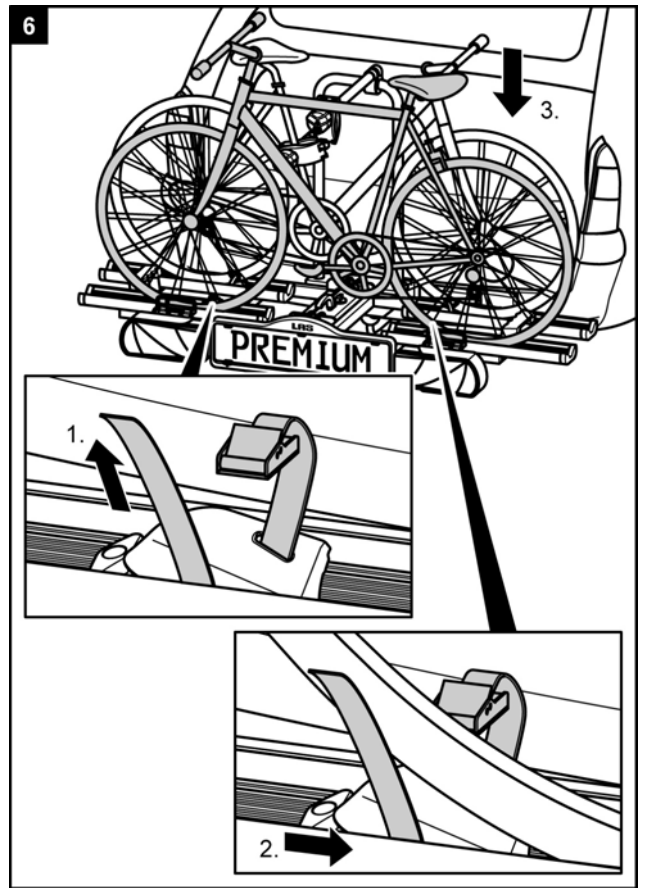
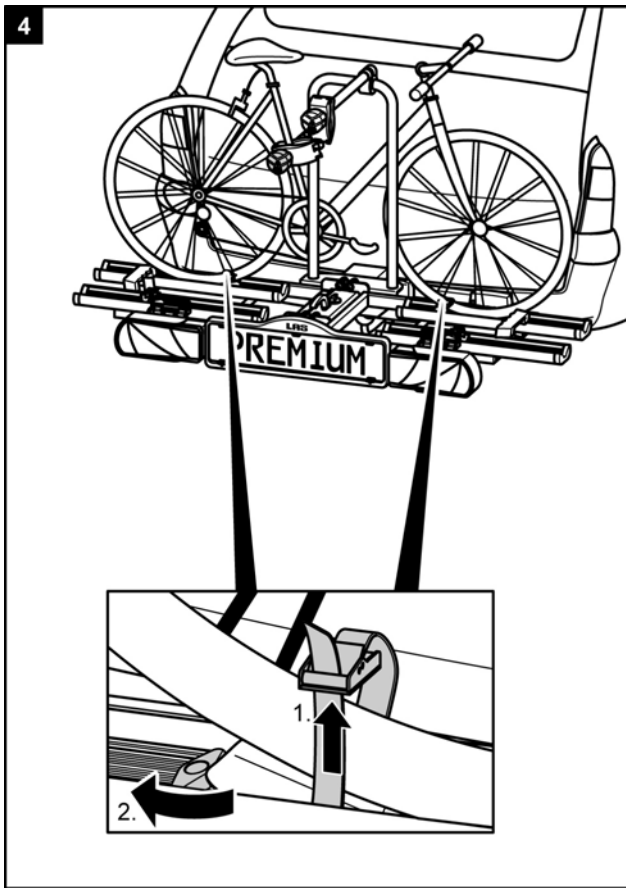

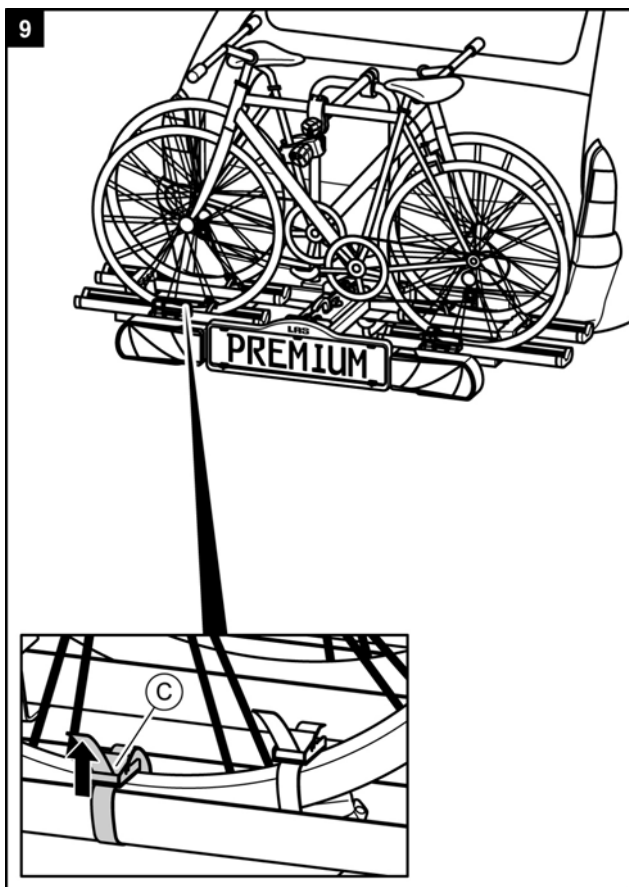
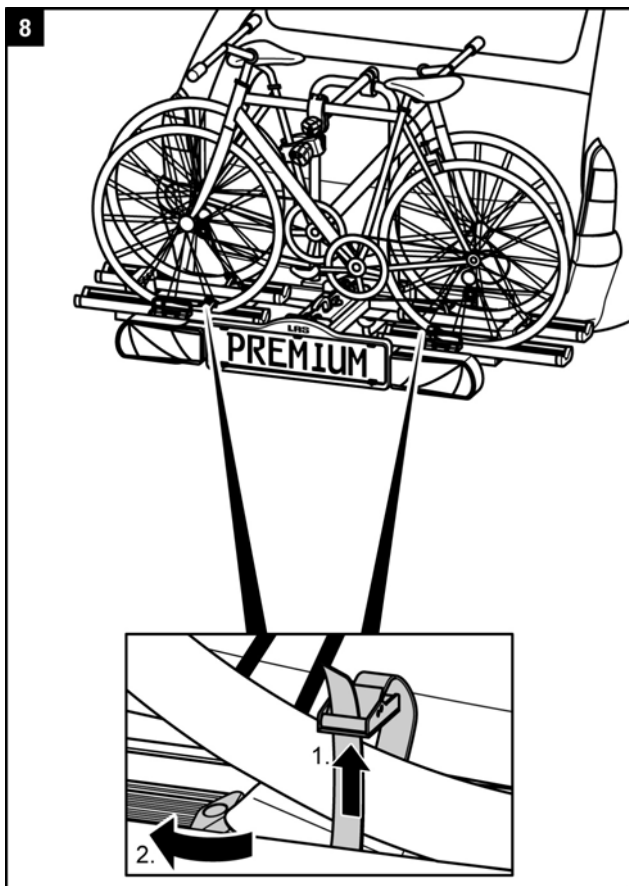

**PERICOLO!**

Danni a persone o cose derivanti dalla perdita delle biciclette.

Viaggiare senza cinghie di sicurezza può causare incidenti.

- Prima di iniziare il viaggio, controllare sempre che la cinghia sia fissata correttamente e saldamente attorno alle biciclette e alla staffa a U del portabiciclette (vedi fase 9).
- Prima di iniziare il viaggio, controllare sempre che la ruota anteriore sia fissata correttamente e saldamente con le due cinghie e quella posteriore con l'apposita cinghia.
- Eventualmente tendere ulteriormente le cinghie.
- Prima di iniziare il viaggio assicurarsi che le cinghie utilizzate non siano danneggiate o logorate.
- Prima di iniziare il viaggio, le cinghie danneggiate o logorate devono essere sostituite con altre in perfetto stato. Utilizzare solo cinghie approvate dalla EAL GmbH.

**PERICOLO!**

Danni a persone o cose dovuti alla perdita della bicicletta durante il viaggio.

Un collegamento lasco tra portabiciclette e bicicletta può causare l'allentamento del collegamento e la perdita della bicicletta.

- Verificare se le biciclette sono fissate saldamente e correttamente.
- In caso di collegamento lasco, ripetere le fasi lavorative da 1 a 6 di questo capitolo.

## Abbassamento del portabiciclette, accesso al portabagagli

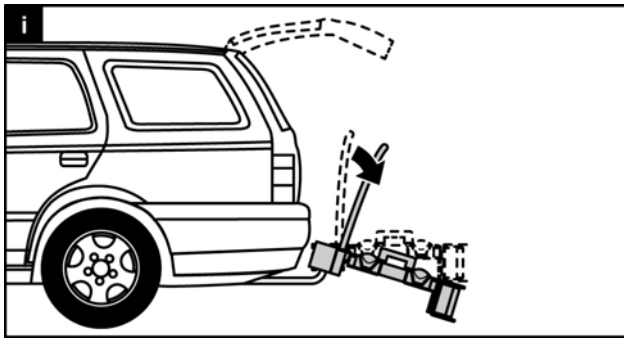

### ATTENZIONE!



Danni materiali causati dal portellone posteriore aperto.  
Il portellone posteriore potrebbe sbattere contro il portabiciclette e venire danneggiato.

- Disinserire i portelloni posteriori elettrici e azionarli manualmente.
- Prima di aprire il portellone posteriore, ribaltare il portabiciclette.

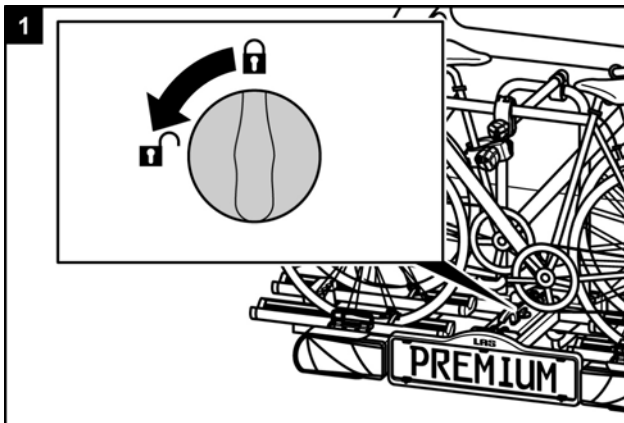

### PRUDENZA!



Danni a persone o cose dovute a un abbassamento improvviso.  
Parti del corpo e oggetti che durante l'abbassamento si trovano sotto o davanti al portabiciclette possono essere schiacciati.

- Assicurarsi che sotto il portabiciclette non ci sia nulla.
- Fare attenzione al proprio corpo, specialmente alla testa, mantenere una distanza di sicurezza.
- Durante l'abbassamento, tenere saldamente il portabiciclette per la staffa a U.

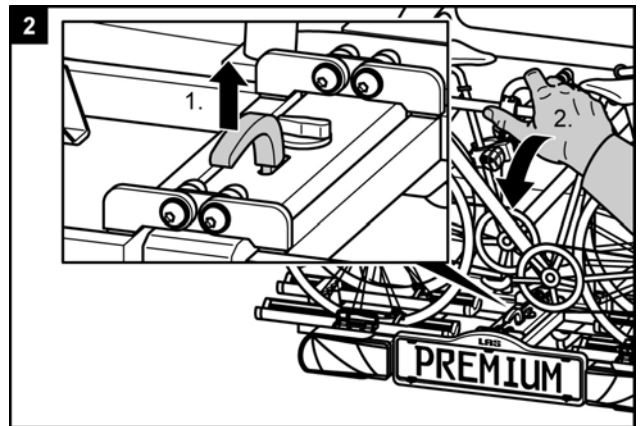

### PRUDENZA!



Possibilità di danni a persone o cose dovuti al risollevarlo.  
Parti del corpo od oggetti che si trovano tra portabiciclette e vettura possono essere schiacciati.

- Assicurarsi che tra il portabiciclette e il veicolo non ci sia nulla.
- Togliere tutto quello che si trova tra portabiciclette e vettura.

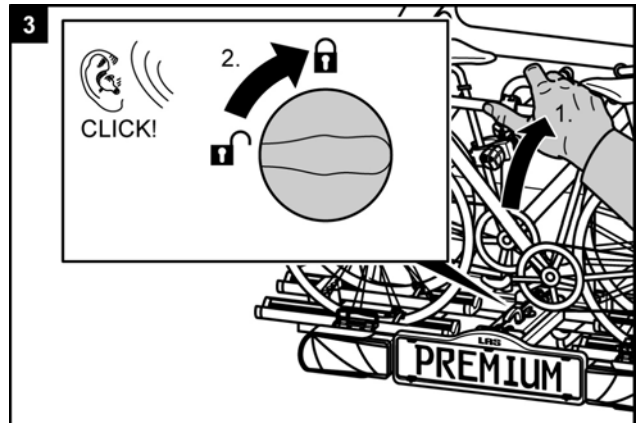

### PERICOLO!



Possibilità di danni a persone o cose dovuti alla perdita del portabiciclette durante il viaggio.  
Un portabiciclette non risollevato correttamente può staccarsi o causare il distacco del gancio di traino.

- Prima del viaggio, risollevare il portabiciclette.
- Verificare se il portabiciclette è scattato correttamente in posizione e la manopola è posizionata su bloccato. Eventualmente far scattare in posizione il portabiciclette come descritto in precedenza e posizionare la manopola su bloccato.



## Smontaggio del portabiciclette

Sbloccare dapprima il perno di bloccaggio dietro il portatarga.

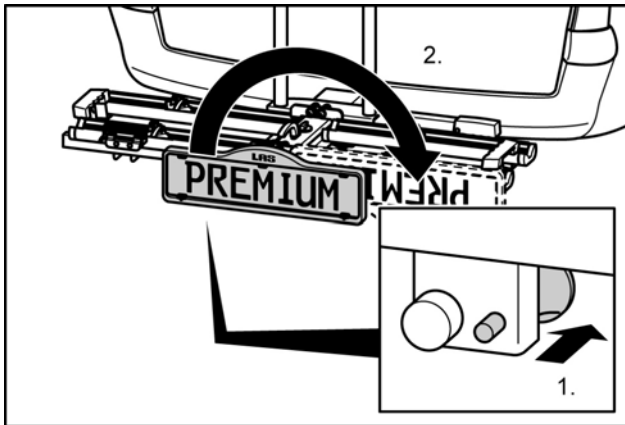

Per togliere il portabiciclette, procedere poi in ordine inverso rispetto a quello di montaggio.

## Trasporto del portabiciclette senza l'apposita borsa

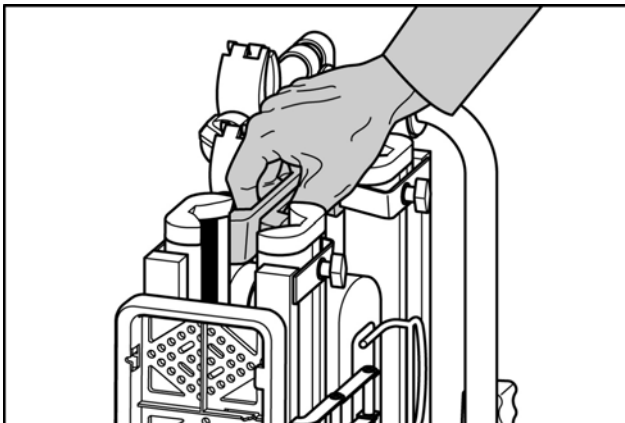

## Sistemazione del portabiciclette nella borsa di trasporto

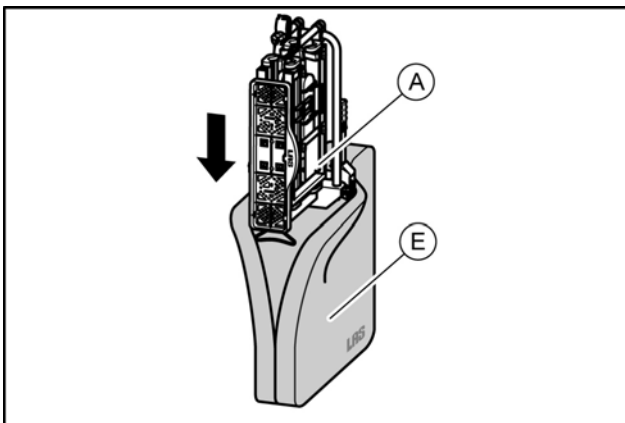

## Pulizia e cura

Il portabiciclette può essere pulito con un detergente delicato, acqua calda e/o un panno morbido.

Togliere dapprima lo sporco grossolano e la polvere. Non usare solventi o detersivi simili, perché potrebbero danneggiare il portabiciclette.

Lasciare asciugare il portabiciclette all'aria. Non usare asciugacapelli o altri riscaldatori per accelerare il processo di asciugatura.

Se usato in zone costiere e condizioni invernali, pulire il portabiciclette regolarmente per togliere il sale e prolungarne la durata.

Se non viene usato per lunghi periodi (p.es. durante l'inverno), conservare il portabiciclette in luogo asciutto e protetto per prolungarne la durata.

## Manutenzione

Prima di iniziare il viaggio, controllare se il portabiciclette è usurato. Devono essere sostituite soprattutto le parti metalliche e le cinghie di fissaggio difettose.

Per la sostituzione dei pezzi rivolgersi al nostro servizio assistenza.

Ogni modifica di pezzi originali e materiali o della struttura del portabiciclette, può pregiudicarne la sicurezza e l'efficienza.

Le parti in acciaio del portabiciclette sono state protette contro la corrosione dalla fabbrica con una verniciatura a polvere. Se questo strato di vernice è danneggiato, provvedere tempestivamente a una eliminazione professionale del danno.

In caso di condizioni e uso normali, il portabiciclette deve essere solamente pulito e non richiede manutenzione.

## Regolazione della chiusura rapida

Eeguire questa manutenzione solo se il portabiciclette, come descritto nel capitolo montaggio, non può essere montato saldamente sul gancio di traino.

- Togliere il portabiciclette dal gancio di traino, come descritto sotto "Smontaggio".
- Togliere il cappuccio antipolvere.
- Allentare leggermente il controdado, come da illustrazione.
- Avvitare la vite di regolazione di un quarto di giro.
- Stringere il controdado.
- Controllare se ora il portabiciclette è applicato saldamente sul gancio di traino, come descritto sotto "Montaggio". In caso contrario, ripetere le fasi suddette.

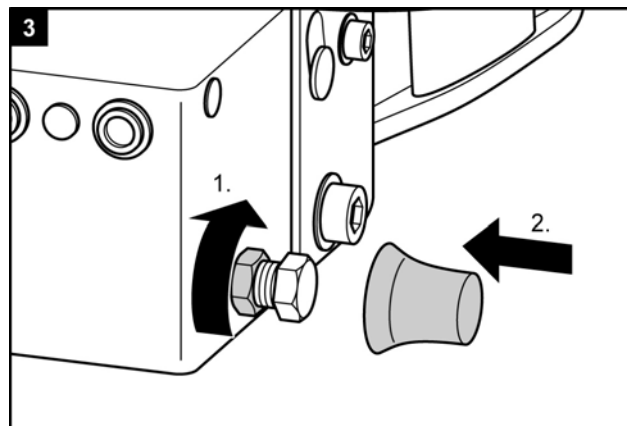
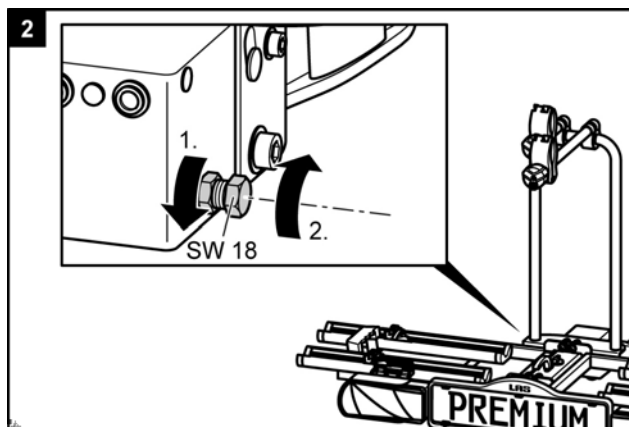
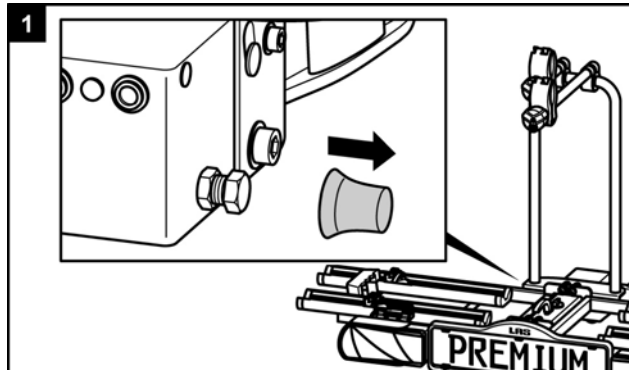

## Smaltimento

Per lo smaltimento si devono rispettare le disposizioni amministrative locali.

Smaltire anche l'imballaggio in modo differenziato negli appositi contenitori di raccolta.

## Contatto

EAL GmbH  
Otto-Hausmann-Ring 107  
D - 42115 Wuppertal  
GERMANIA

Telefono: +49 (0) 202 - 429283-0  
Telefax: +49 (0) 202 - 429283-160  
E-Mail: [info@eal-vertrieb.com](mailto:info@eal-vertrieb.com)



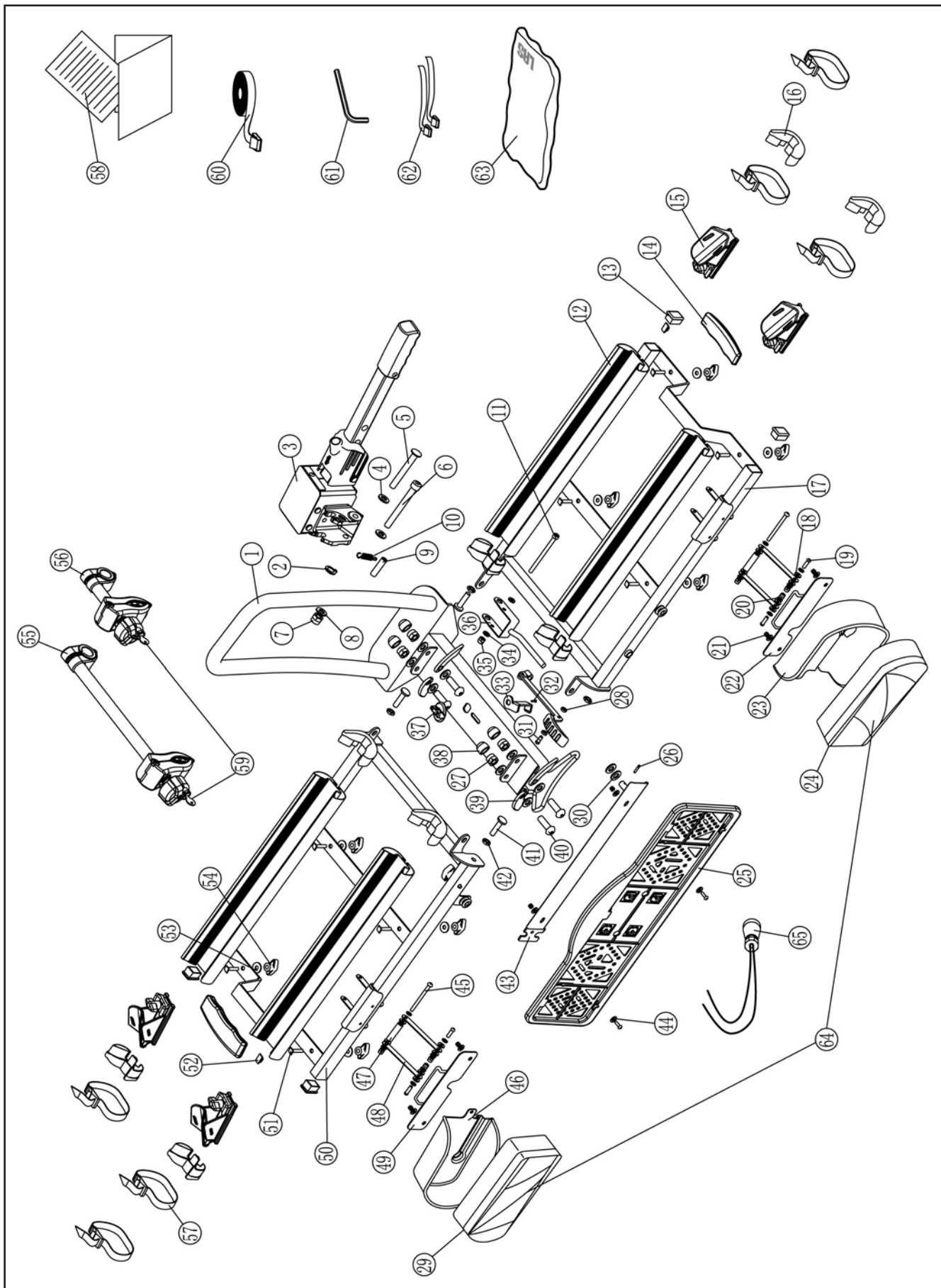





Pos.	Ricambio n°	Quantità	Denominazione
1	premont.	1	Staffa a U e supporto base
2	90251	1	Rondella M6
3	90800	1	Innesto rapido
4	90321	1	Rondella M10
5	premont.	1	Perno Ø 10mm
6	premont.	1	Vite a brugola M10x 80mm
7	90320	1	Dado autobloccante M10
8	90321	1	Rondella M10
9	premont.	1	Occhiello di guida
10	premont.	1	Molla di tensione Innesto rapido
11	premont.	1	Vite a brugola M6 x 80mm
12	90660	4	Binario ruota alluminio
13	premont.	4	Tappo terminale banco portante
14	premont.	2	Maniglia di plastica per maniglia supporto
15	90417	4	Bloccaruote
16	90516	8	Calotta terminale binario ruota
17	90802	1	Banco portante destro con portatarga
18	90254	2	Rondella M5
19	premont.	4	Vite M5 x 50mm
20	premont.	4	Dado a cappello M5
21	premont.	4	Dado a cappello M5
22	premont.	1	Protezione lampada piastra di supporto destra
23	90392	1	Protezione lampada in plastica destra
24	11500	1	Vetro fumé destro
25	90414	1	Portatarga
26	90254	2	Rondella M5
27	90320	4	Dado autobloccante M10
28	90250	1	Dado autobloccante M5
29	11501	1	Vetro fumé sinistro
30	90250	2	Dado autobloccante M5
31	90405	1	Vite M5 x 25mm
32	premont.	1	Leva di sblocco
33	premont.	1	Bloccaggio

Pos.	Ricambio n°	Quantità	Denominazione
34	90251	1	Rondella M6
35	90253	1	Dado autobloccante M6
36	premont.	1	Leva di bloccaggio
37	premont.	1	Bloccaggio manopola
38	906775	4	Calotta di copertura M10
39	premont.	4	Protezione cerniera
40	premont.	4	Vite a brugola M10 x 30mm
41	premont.	4	Vite a brugola M8 x 25mm
42	premont.	4	Dado M8
43	premont.	1	Portatarga rivettato con la parte 17
44	90422	2	Vite M5 x 10mm
45	premont.	4	Vite M5 x 55mm
46	90391	1	Protezione lampada in plastica sinistra
47	premont.	4	Boccola M5 x 35mm
48	premont.	4	Braccio di supporto Portalampada posteriore
49	premont.	1	Protezione lampada piastra di supporto sinistra
50	90803	1	Banco portante sinistro
51	90194	8	Vite a glifo M6 x 25mm
52	90489	2	Guida della cinghia
53	90251	8	Rondella M6
54	90515	8	Vado a farfalla M6
55	11233	1	Portatelaio lungo
56	11232	1	Portatelaio corto
57	90618	4	Cinghia tenditrice piccola
58	90667	1	EGBE nel sacchetto accessori
59	90741	2	Chiave, prego indicare il numero Y
60	80224	1	Cinghia di sicurezza nel sacchetto accessori
61	90500	1	Chiave a brugola M5 nel sacchetto accessori
62	90618	2	Cinghia tenditrice piccola nel sacchetto accessori
63	90755	1	Borsa
64	11504	1	Lampada completa con cavo
65	11505	1	Cablaggio per luci posteriori



# Fietsdrager Premium

## Gebruiksaanwijzing

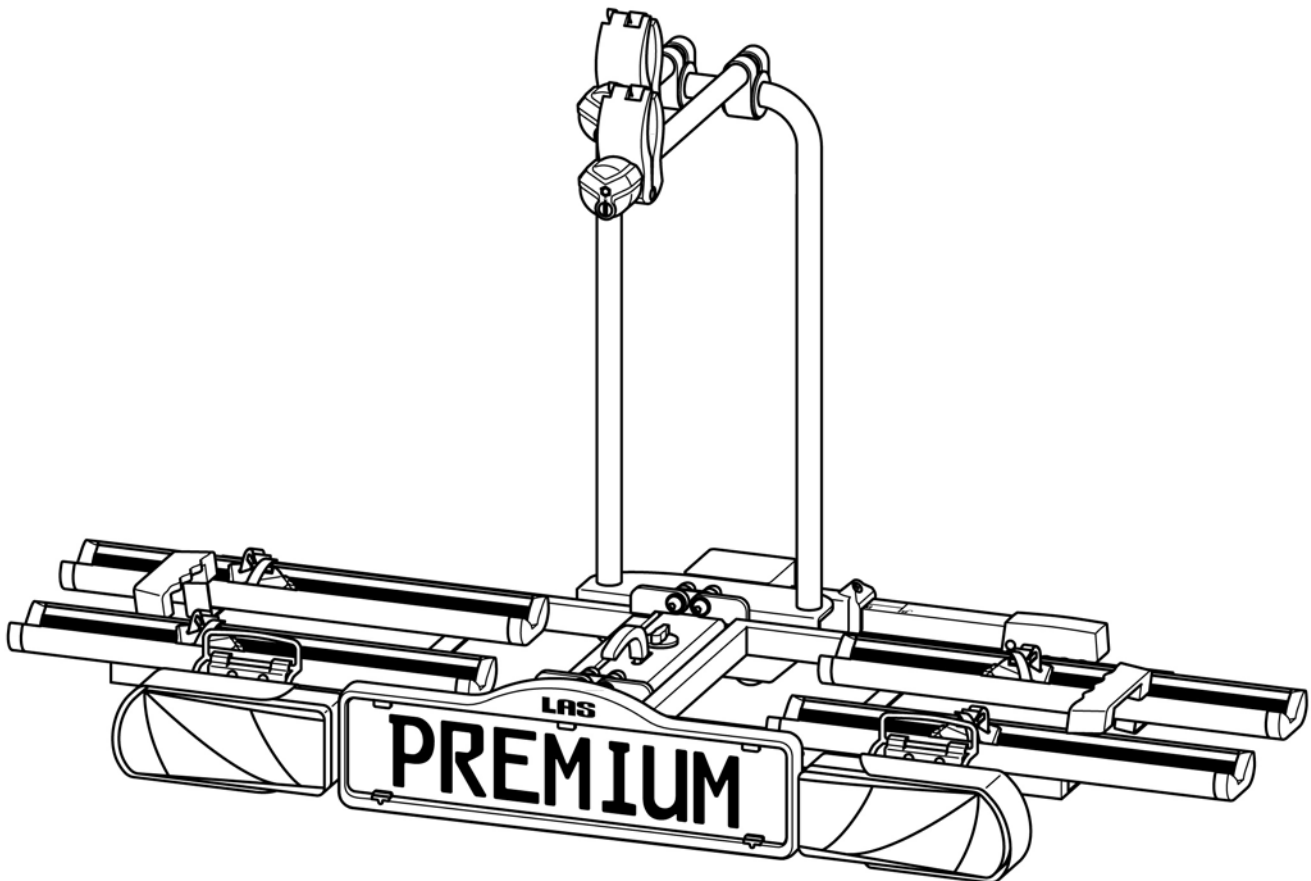

**Premium**  
Artikelnummer: 12011LAS

## Inhoudsopgave

<b>Gegevens over deze montage-instructies.....</b>	<b>67</b>
Voorwoord.....	67
Plichten in de omgang met deze montage-instructies.....	67
Doelmatig gebruik.....	67
<b>Veiligheidsinstructies – toelichting bij de categorieën.....</b>	<b>67</b>
<b>Omvang van de levering.....</b>	<b>68</b>
<b>Technische gegevens.....</b>	<b>68</b>
<b>Voorwaarden van de trekhaak.....</b>	<b>68</b>
<b>Veiligheidsinstructies.....</b>	<b>68</b>
<b>Vóór de eerste ingebruikname.....</b>	<b>69</b>
Montage van de kentekenplaat aan de fietsdrager.....	69
<b>Montage en gebruik.....</b>	<b>70</b>
Montage van de fietsdrager aan de trekhaak.....	70
Fietsen monteren.....	73
Fietsdrager kantelen, toegang tot de kofferruimte.....	76
Demontage van de fietsdrager.....	77
Dragen van de fietsdrager zonder transporttas.....	77
Opbergen van de fietsdrager in de transporttas.....	77
<b>Reiniging en verzorging.....</b>	<b>77</b>
<b>Onderhoud.....</b>	<b>78</b>
Afstellen van de snelsluiting.....	78
<b>Afvalverwijdering.....</b>	<b>78</b>
<b>Contact.....</b>	<b>78</b>
<b>Overzicht wisselstukken – uittrektekening.....</b>	<b>79</b>
<b>Overzicht wisselstukken – Tabel .....</b>	<b>80</b>

## Gegevens over deze montage-instructies

### Voorwoord

Deze montage-instructies helpen u bij de

- doelmatige en
- veilige

montage van de fietsdrager Premium.

### Plichten in de omgang met deze montage-instructies

Iedereen, die deze fietsdrager

- monteert,
- reinigt of
- afvoert,

moet de volledige inhoud van deze montage-instructies ter kennis genomen en begrepen hebben.

Bewaar deze montage-instructies altijd bij de hand en veilig. Bij een demontage of wanneer de fietsdrager doorgegeven wordt, geeft u de montage-instructies mee.

### Doelmatig gebruik

De fietsdrager Premium dient voor het transport van maximaal twee fietsen. Hij mag uitsluitend gemonteerd worden aan trekhaken, die aan de in het hoofdstuk "Voorwaarden van de trekhaak" genoemde voorwaarden voldoen. Bovendien mag in geen geval het nuttige laadvermogen van de fietsdrager overschreden worden. Tot een doelmatig gebruik behoort ook de inachtneming van alle in deze montage-instructies vermelde informatie, in het bijzonder de inachtneming van de veiligheidsinstructies. Ieder ander gebruik geldt als zijnde in strijd met de bepalingen en kan tot materiële schade en lichamelijke letsels leiden.

De firma EAL GmbH is niet aansprakelijk voor beschadigingen, die door een ondoelmatig gebruik ontstaan.

## Veiligheidsinstructies –

### Toelichting bij de categorieën

In de handleiding vindt u volgende categorieën van veiligheidsinstructies:

#### WAARSCHUWING!



Lichamelijke letsels mogelijk:  
Notities met het woord **WAARSCHUWING!** waarschuwen voor een mogelijk dreigend gevaar.  
Als deze niet geleden worden, kan de dood of kunnen ernstige verwondingen het gevolg zijn.

#### PAS OP!



Lichamelijke letsels of materiële schade mogelijk:  
Notities met het woord **PAS OP** waarschuwen voor een mogelijk dreigend gevaar.  
Als deze niet gemeden worden, kunnen lichte of onbeduidende verwondingen het gevolg zijn.  
Het product of iets in de omgeving zou ernstig beschadigd kunnen worden.

#### LET OP!



Lichamelijke letsels of materiële schade mogelijk:  
Notities met het woord **LET OP** waarschuwen voor een mogelijk nadelige situatie.  
Als deze niet gemeden worden, kan het product of iets in de omgeving beschadigd worden.

#### NOTITIE!



Overige notities:  
Nuttige tip. Vergemakkelijkt de bediening of montage van het product of dient voor een beter begrip.

Het telkens gebruikte veiligheidssymbool vervangt niet de tekst van de veiligheidsinstructie.

Lees daarom de veiligheidsinstructie en geef er nauwgezet gevolg aan!

## Omvang van de levering

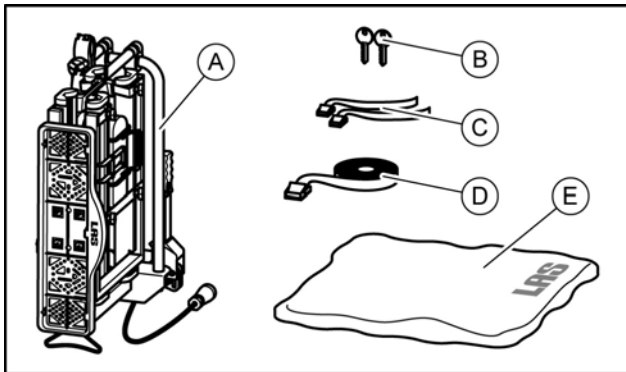

- A = fietsdrager  
 B = 2 sleutels  
 C = 2 veiligheidsgordels voor voorwielen  
 D = veiligheidsgordel voor fietsframe  
 E = transporttas

## Technische gegevens

Drager:..... Premium  
 Artikelnummer:..... 12011LAS  
 Materiaal:..... staal  
 Eigen gewicht:..... 18 kg  
 Nuttig laadvermogen, max.:..... 60 kg

Het maximale nuttige laadvermogen van de fietsdrager en ook de toegestane belasting van de trekhaak mogen niet overschreden worden.

Het toegestane totale gewicht en tevens de toegestane asbelasting van het voertuig mogen door fietsdragers en lading niet overschreden worden.

## Voorwaarden van de trekhaak

### WAARSCHUWING!



Door montage van de fietsdrager aan een trekhaak van te zacht materiaal zou de trekhaak kunnen breken.

- Monteer de fietsdrager uitsluitend aan een trekhaak van staal St52, grijs/grauw gietijzer GG52 of van een betere kwaliteit.
- Monteer de drager nooit aan een trekhaak van aluminium, andere lichtmetalen of kunststof.

Monteer de fietsdrager uitsluitend aan trekhaken, die volgende eigenschappen hebben:

Materiaal: minstens staal St52 of grijs/grauw gietijzer GG52

D-waarde:.....  $\geq 7,6$  kN

Neem de door de fabrikant van de trekhaak gegeven aanwijzingen in acht.

## Veiligheidsinstructies

Geef nauwgezet gevolg aan de montage-instructies. Als u aan de instructies geen gevolg geeft, kan dat tot lichamelijke letsels en materiële schade leiden.

Indien u bij de montage niet zeker bent, verzoekt u uw dealer of de fabrikant om bijkomende informatie.

Noch fabrikanten, noch dealers zijn aansprakelijk voor beschadigingen, die aan een onoordeelkundig gebruik of aan een onoordeelkundige montage te wijten zijn.

Controleer de fietsdrager en de bijhorende lading regelmatig. U bent daartoe verplicht en wordt in geval van schade aansprakelijk gesteld.

### NOTITIE!



Voor deze fietsdrager bestaat een Europees certificaat van goedkeuring. Het is bij deze drager gevoegd en moet bij gebruik van de drager met zich gevoerd worden.

### WAARSCHUWING!



Lichamelijke letsels of materiële schade door gewijzigd gedrag van het voertuig.

Het rijden met de fietsdrager beïnvloedt de rijdeigenschappen van uw voertuig.

- Pas uw rijdsnelheid aan het nieuwe rijgedrag aan.
- Rijd niet sneller dan 130 km/h.
- Vermijd plotse en schoksgewijze bewegingen van het stuur.
- Let erop dat uw voertuig langer dan gewoonlijk is.

### WAARSCHUWING!



Lichamelijke letsels of materiële schade door het verliezen van de fietsen.

Het rijden zonder veiligheidsgordels kan tot ongevallen leiden.

- Controleer telkens vóór aanvang van een rit de correcte en vaste zitting van de gordel rond de fietsen en de U-vormige beugel van de drager (zie stap 9).
- Controleer telkens vóór aanvang van een rit de correcte en vaste zitting van de beide gordels rond het voorwiel en de gordel rond het achterwiel van de fiets.
- Span de gordels eventueel aan.
- Controleer telkens vóór aanvang van een rit, of de gebruikte gordels onbeschadigd en niet versleten zijn.
- Beschadigde of versleten gordels moeten vóór aanvang van een rit door onbeschadigde gordels vervangen worden. Er mogen daarbij uitsluitend gordels gebruikt worden, die door de firma EAL GmbH daarvoor toegestaan zijn.



**WAARSCHUWING!**

Lichamelijke letsels of materiële schade door niet compleet gemonteerde fietsdrager. Het rijden met een opgevouwen fietsdrager kan tot ongevallen leiden.

De beweegbare onderdelen van de fietsdrager vormen in de niet kant-en-klaar gemonteerde toestand een bron voor gevaren.

- Demonteer de fietsdrager wanneer u hem niet nodig hebt.
- Rijd nooit met opgevouwen fietsdrager.

**WAARSCHUWING!**

Lichamelijke letsels of materiële schade door uitstekende onderdelen.

Over de rand van het voertuig resp. van de fietsdrager uitstekende onderdelen kunnen tijdens de rit lichamelijke letsels of materiële schade veroorzaken.

- Monteer uitsluitend onderdelen, die niet over de rand van het voertuig of van de drager uitsteken.

**WAARSCHUWING!**

Lichamelijke letsels of materiële schade door overdreven lading.

Het overschrijden van het maximale nuttige laadvermogen van de fietsdrager en ook van de toegestane belasting van de trekhaak of van het toegestane totale gewicht kan tot ernstige ongevallen leiden.

- Neem onvoorwaardelijk de gegevens over het maximale nuttige laadvermogen, de toegestane belasting en het toelaatbare totale gewicht van uw voertuig. Overschrijd deze gegevens in geen geval.

**LET OP!**

Materiële schade door openende achterklep. De achterklep zou tegen de fietsdrager kunnen slaan en beschadigd worden.

- Elektrische achterkleppen uitschakelen en met de hand bedienen.
- Klap de fietsdrager vóór het openen van de achterklep neer.

**LET OP!**

Materiële schade door hete uitlaatgassen. Er kunnen beschadigingen aan de drager of aan de fietsen ontstaan wanneer de uitlaatmond direct daaraan grenst.

- Gebruik eventueel een uitlaatkeerplaat.

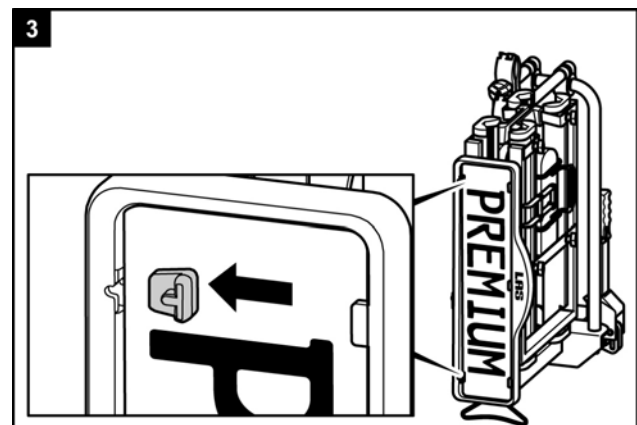
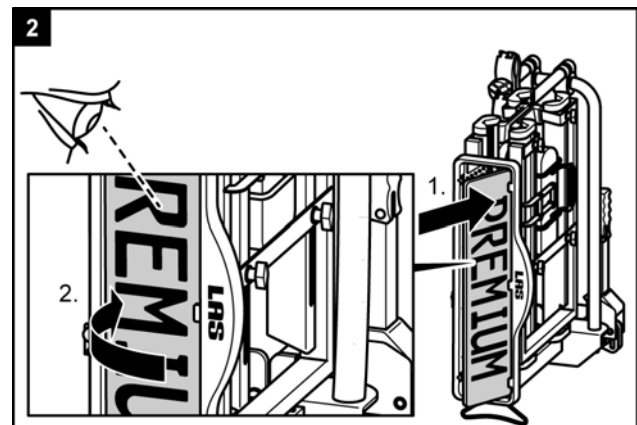
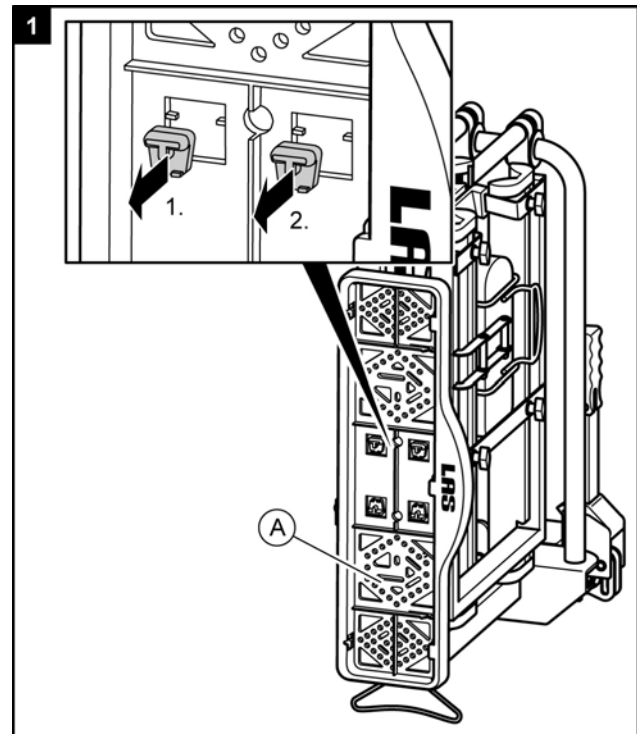
**Vóór de eerste ingebruikname****Montage van de kentekenplaat aan de fietsdrager**

## Montage en gebruik

### Montage van de fietsdrager aan de trekhaak

- Stal uw voertuig op een effen oppervlak.
- Trek de handrem aan.

#### WAARSCHUWING!



Lichamelijke letsels of materiële schade door beschadigde fietsdrager.

Beschadigingen van de drager, bijvoorbeeld door kromgebogen onderdelen, scheuren of krassen, sluiten de veilige werking van de drager uit.

- Monteer de fietsdrager niet als er sprake is van beschadigingen.
- Ga zoals in het hoofdstuk "Onderhoud" te werk.

#### WAARSCHUWING!



Lichamelijke letsels of materiële schade door verlies van de fietsdrager tijdens de rit.

Een onzuivere of defecte verbinding tussen fietsdrager en trekhaak kan ertoe leiden dat de fietsdrager loskomt.

- Wissel een defecte trekhaak uit.
- Maak de trekhaak schoon van modder, stof en vet.

#### NOTITIE!



Bij trekhaken bevindt er zich vaak een laklaag op de trekhaakkogel.

Voor het best mogelijke houvast van de fietsdrager dient deze laklaag voorzichtig verwijderd te worden. Neem de door de fabrikant van de trekhaak verstrekte instructies in acht.

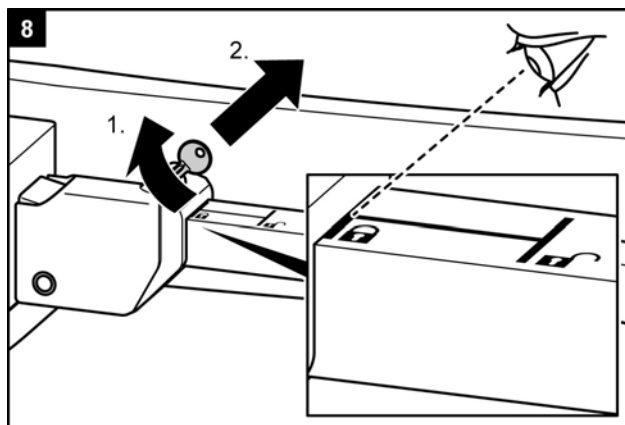
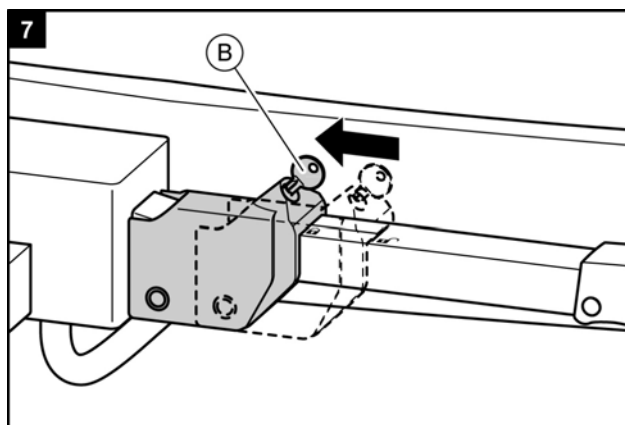
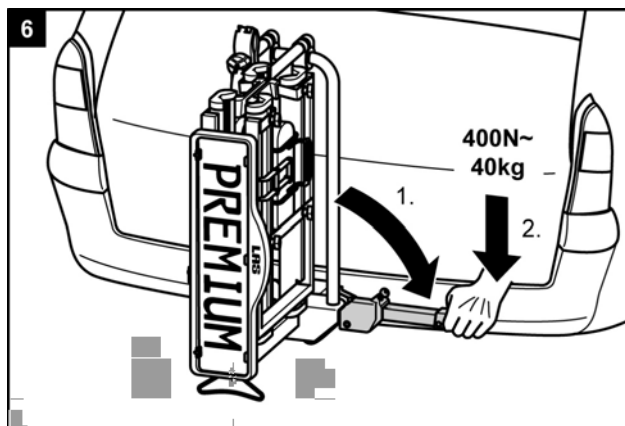
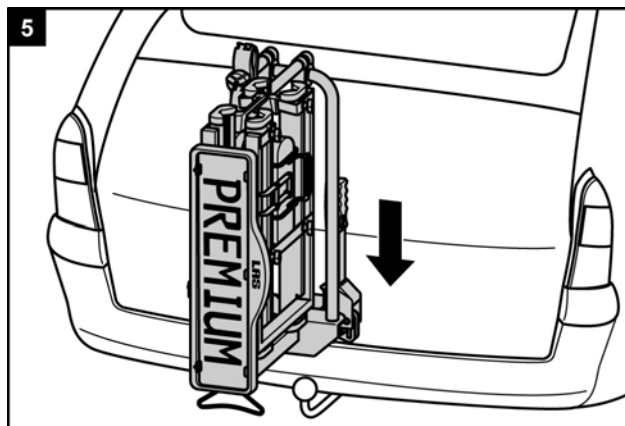
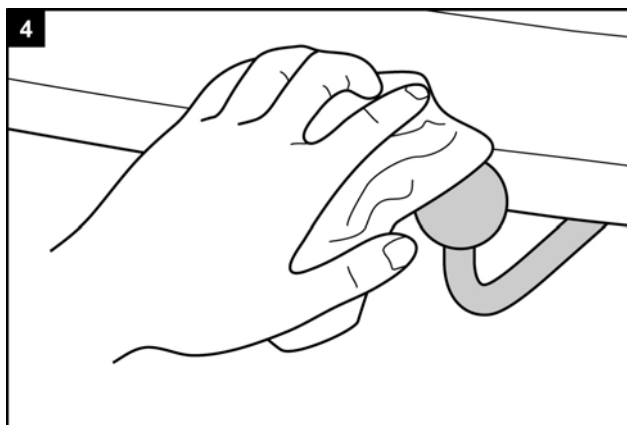

**WAARSCHUWING!**

Lichamelijke letsels of materiële schade door onbeveiligde fietsdrager.  
Indien de hefboom niet beveiligd door deze af te sluiten, zou de fietsdrager tijdens de rit van het voertuig kunnen loskomen.

- Kijk na, of u de hefboom afgesloten en de sleutel afgetrokken hebt.
- Sluit de fietsdrager af.

Door het afsluiten voorkomt u ook een eventuele diefstal van de fietsdrager.

**WAARSCHUWING!**

Lichamelijke letsels of materiële schade door onbeveiligde kentekenplaathouder.  
Indien de kentekenplaathouder niet door de vergrendelbout beveiligd wordt, zou hij tijdens de rit kunnen loskomen.

1. Trek de vergrendelbout terug.
2. Klap de kentekenplaathouder om totdat u hoort dat hij vastklikt.
3. Laat de vergrendelbout los en laat hem in de boring van de kentekenhouder vastklikken.

**WAARSCHUWING!**

Lichamelijke letsels of materiële schade door verlies van de fietsdrager tijdens de rit.  
Een losse verbinding tussen drager en trekhaak kan ertoe leiden dat de fietsdrager loskomt.

- Controleer de fietsdrager op een veilige bevestiging.
- Herhaal bij een losse verbinding de stappen 4 tot 8. Indien er zich geen verbetering voordoet, moet eventueel de snelsluiting afgesteld worden, zie hoofdstuk "Onderhoud".

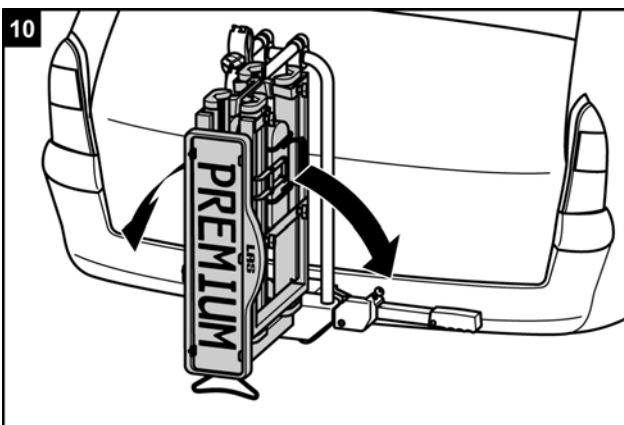
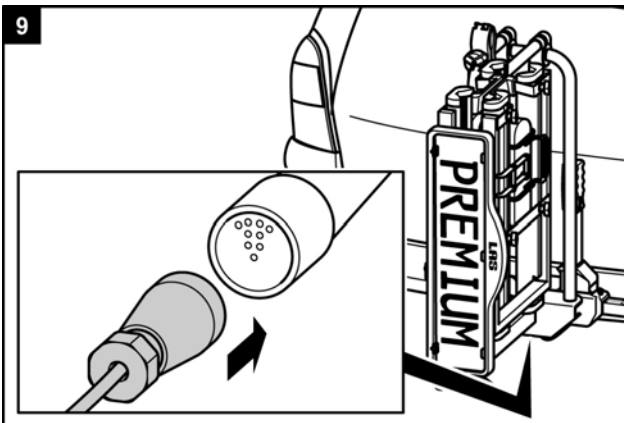
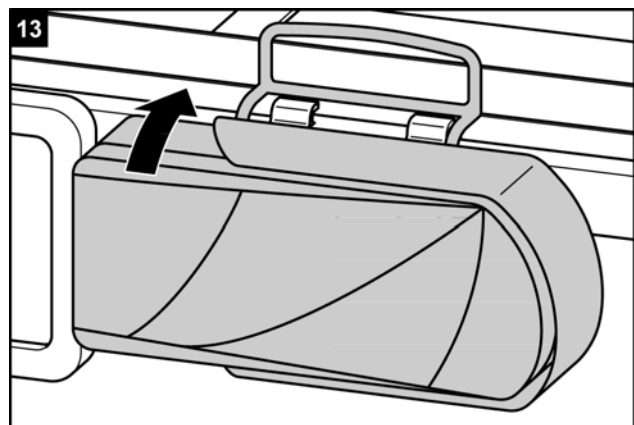
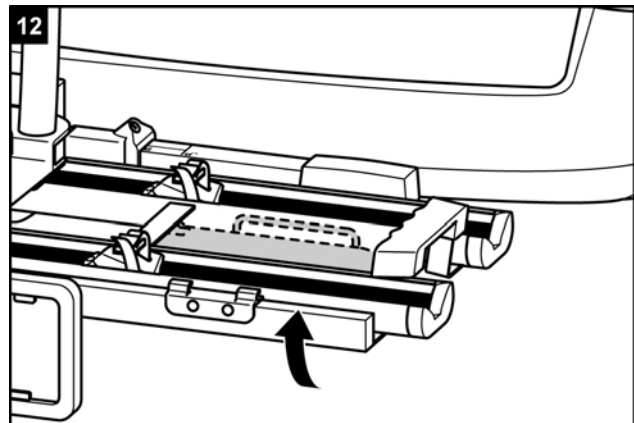
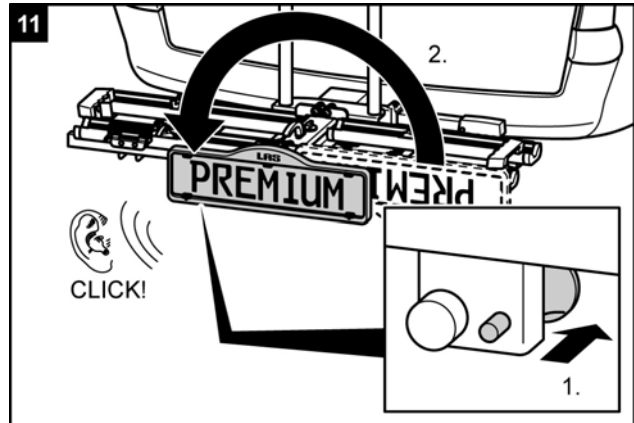

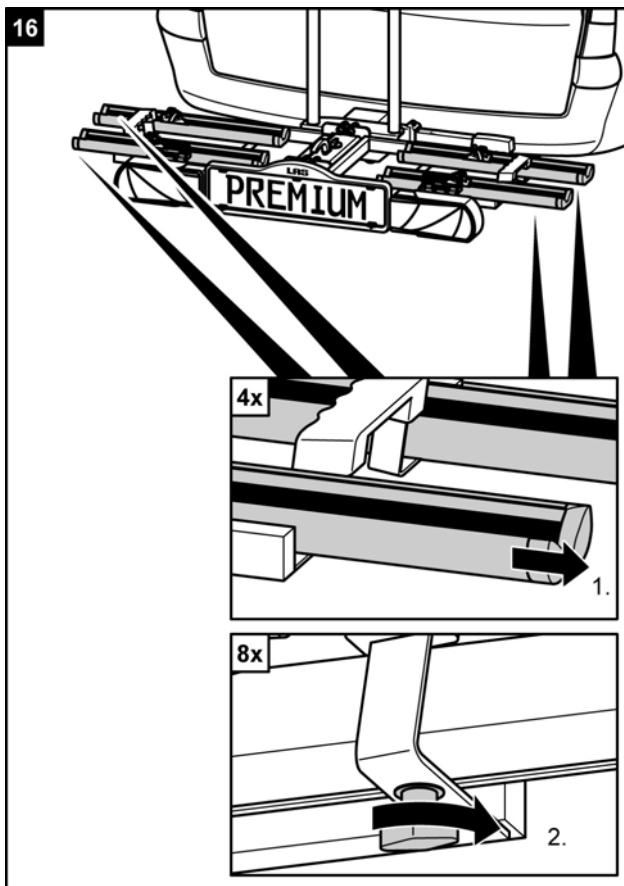
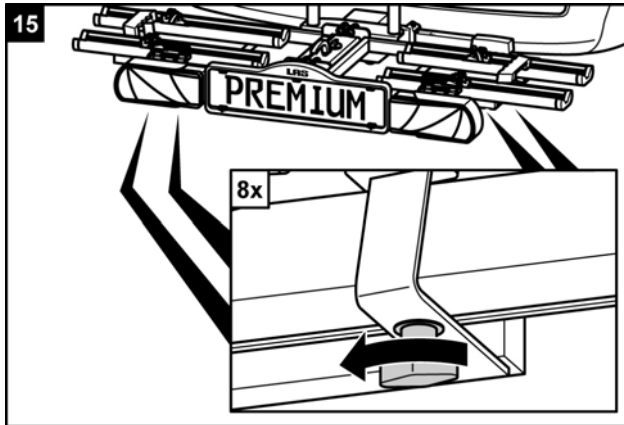
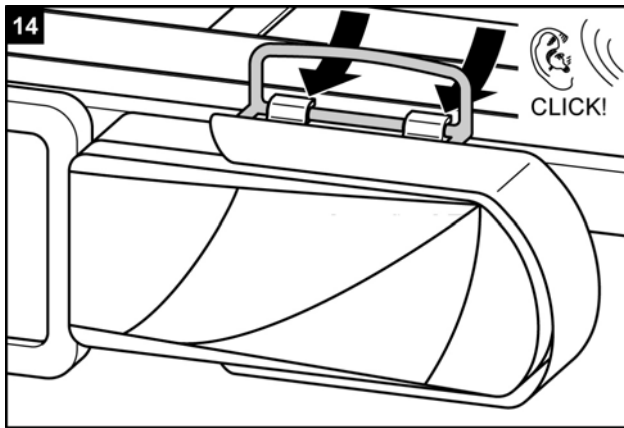

### LET OP!



Lichamelijke letsels of materiële schade door rondvliegende onderdelen mogelijk.  
Niet vast aangedraaide vleugelschroeven aan de wielgoten van de fietsdrager kunnen tijdens de rit loskomen en tot het verlies van de schroeven en wielgoten leiden.

- Schroef alle vleugelschroeven aan de wielgoten vóór aanvang van een rit stevig vast.

### WAARSCHUWING!



Lichamelijke letsels doordat andere verkeersdeelnemers niet opgemerkt worden. Het rijden zonder goed functionerende verlichtingsinstallatie kan tot ongevallen leiden.

- Controleer telkens vóór aanvang van een rit de correcte werking van de verlichtingsinstallatie.
- Wissel eventueel defecte gloeilampen uit.
- Kijk de verbinding tussen stekker en trekhaak na.



## Fietsen monteren

### LET OP!



Lichamelijke letsels of materiële schade door rondvliegende onderdelen mogelijk.

Niet vastgeschroefde onderdelen aan de fietsen kunnen tijdens de rit loskomen.

- Verwijder alle niet vast met de fiets verbonden onderdelen, zoals bijvoorbeeld luchtpompen, fietstassen, navigatieapparatuur, batterijen of accu's.

### NOTITIE!



Om het rijgedrag van uw voertuig te verbeteren, monteert u de zwaarste fiets best het eerst.

Bovendien moet u, als u slechts één fiets monteert, de fiets dat zich het dichtst bij het staartstuk van het voertuig bevindt, in de wielgoot plaatsen.

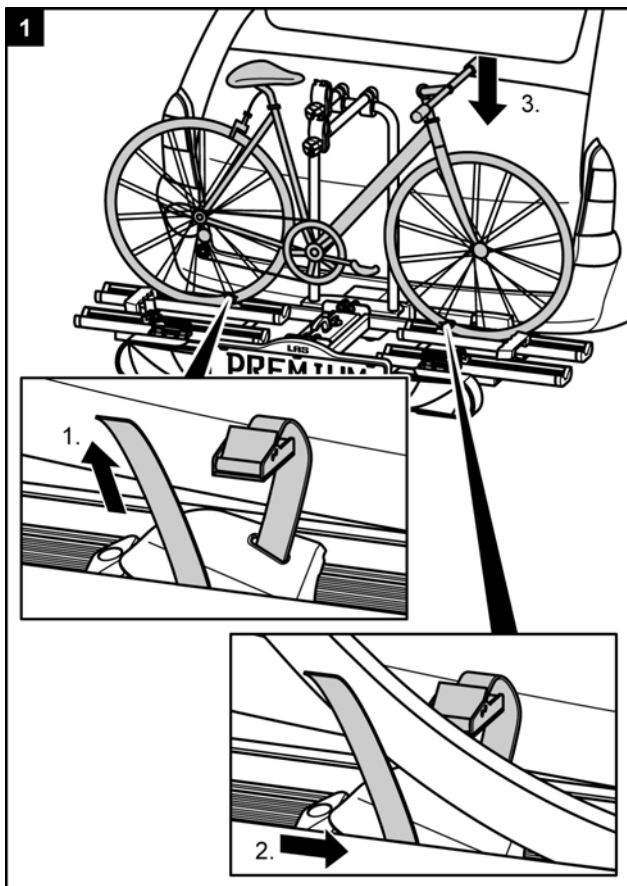
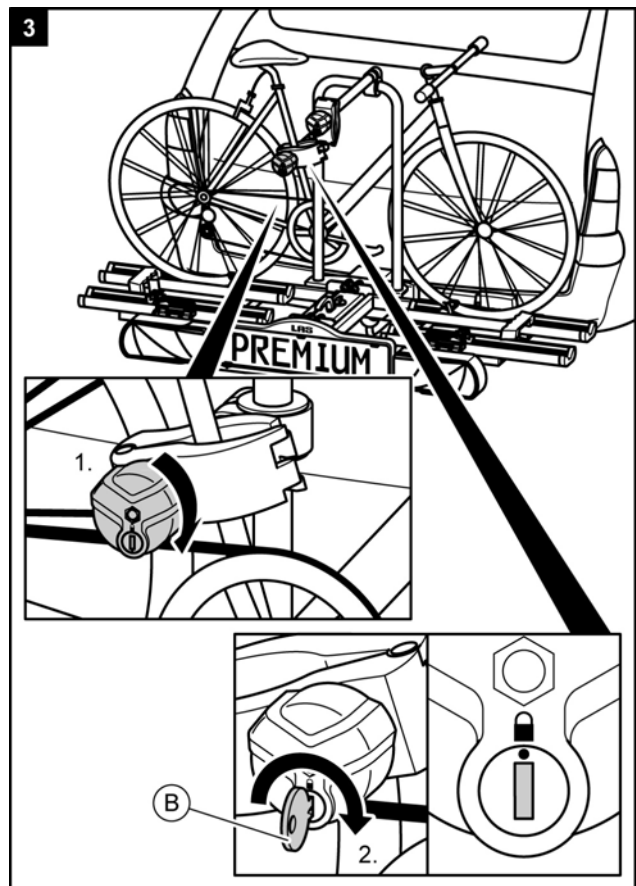
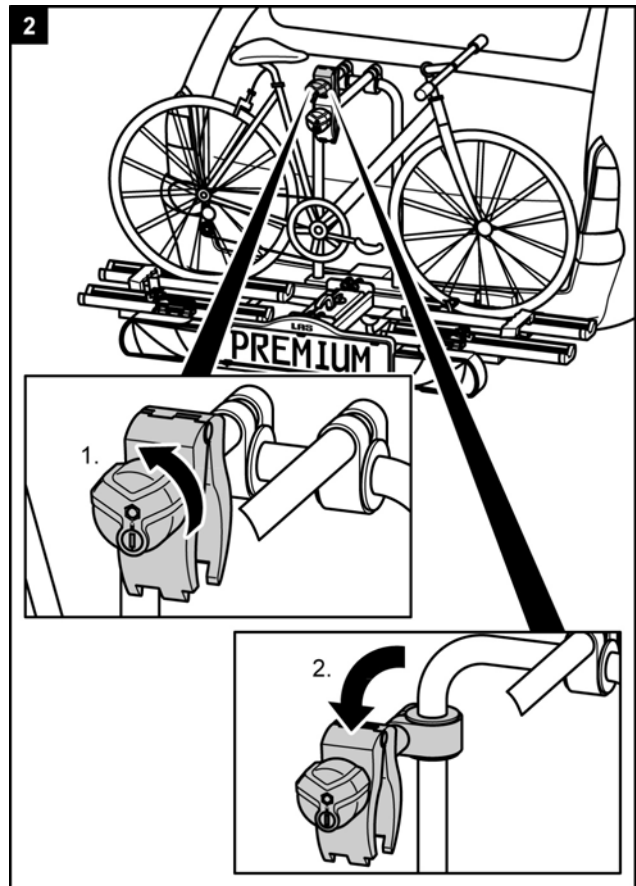



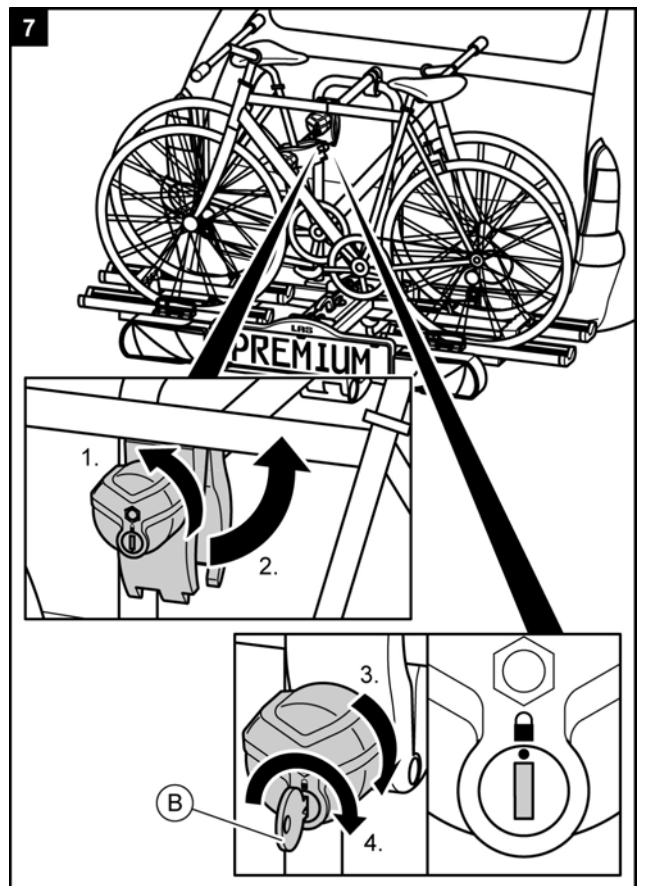
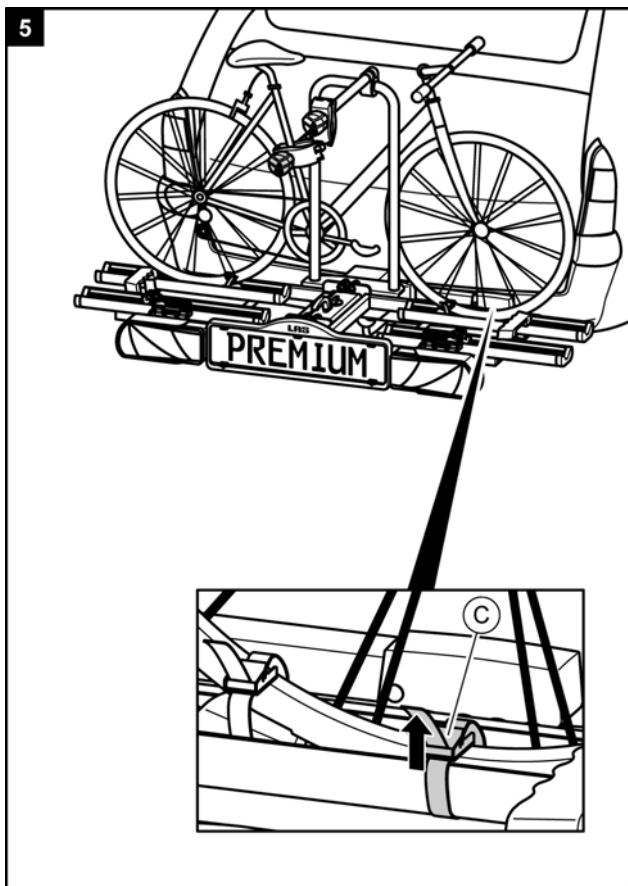
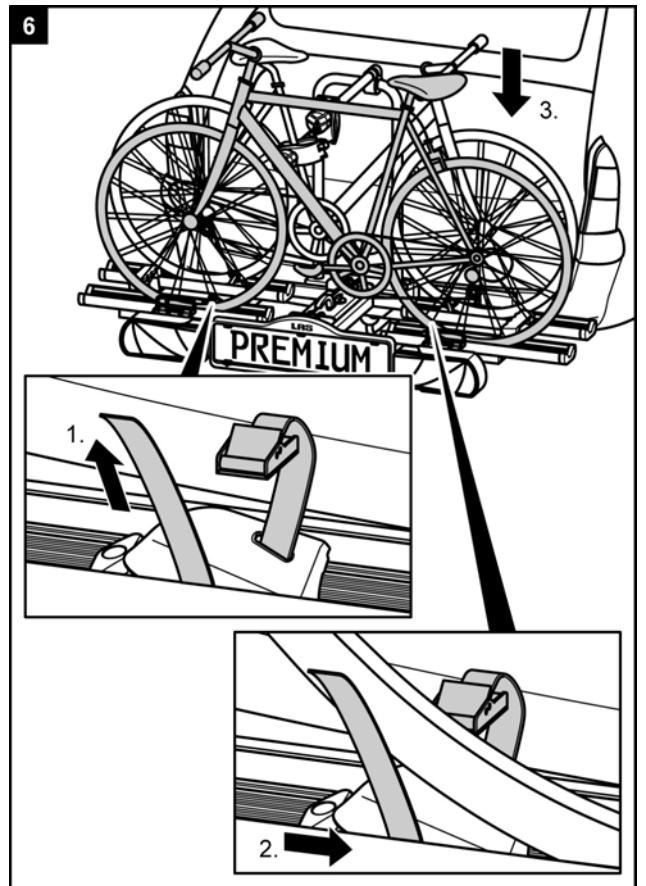
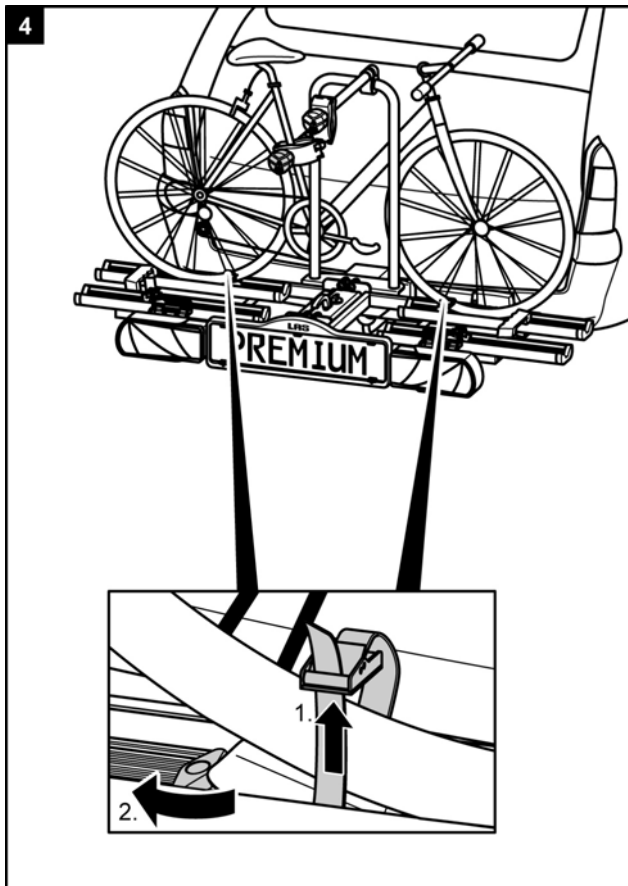

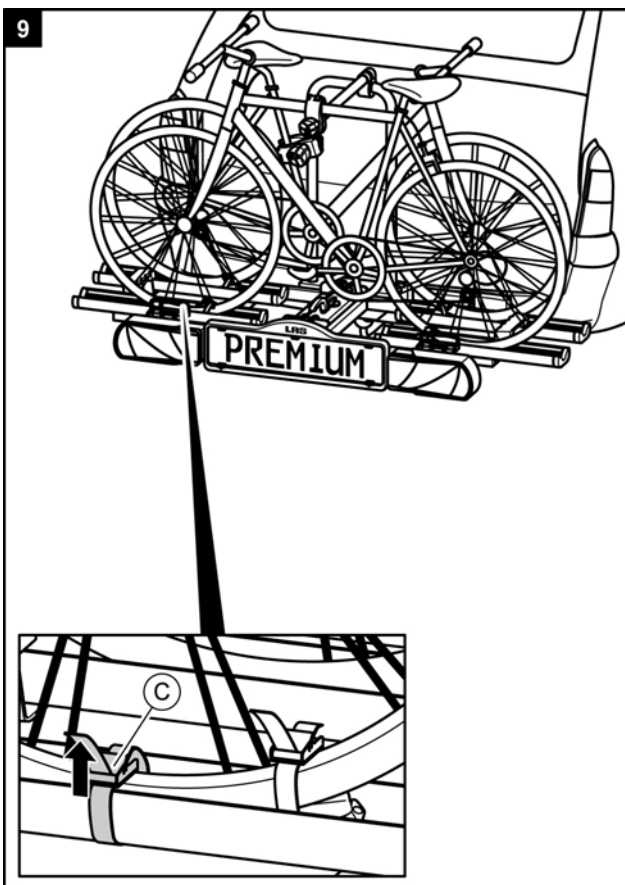
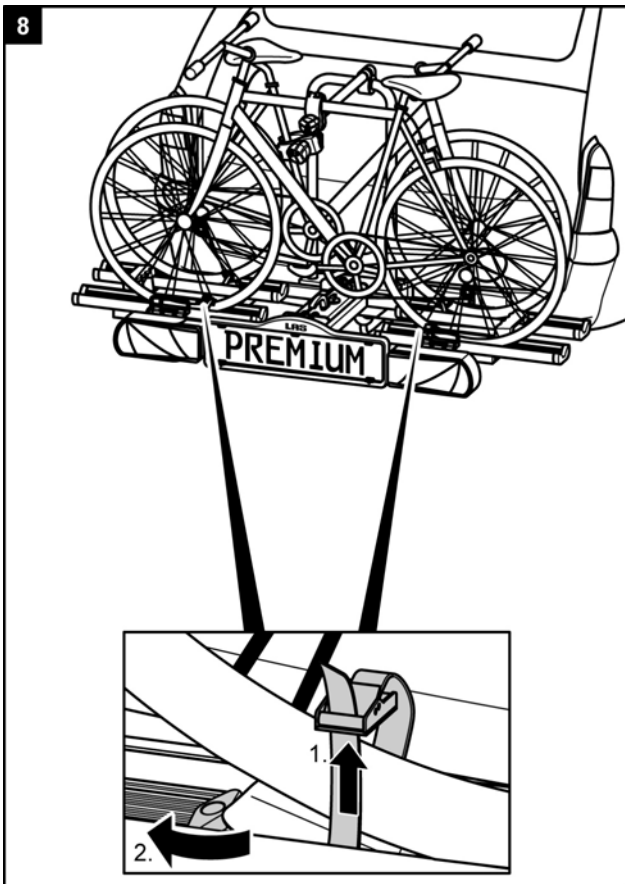

### WAARSCHUWING!



Lichamelijke letsels of materiële schade door het verliezen van de fietsen.  
Het rijden zonder veiligheidsgordels kan tot ongevallen leiden.

- Controleer telkens vóór aanvang van een rit de correcte en vaste zitting van de gordel rond de fietsen en de U-vormige beugel van de drager (zie stap 9).
- Controleer telkens vóór aanvang van een rit de correcte en vaste zitting van de beide gordels rond het voorwiel en de gordel rond het achterwiel van de fiets.
- Span de gordels eventueel aan.
- Controleer telkens vóór aanvang van een rit, of de gebruikte gordels onbeschadigd en niet versleten zijn.
- Beschadigde of versleten gordels moeten vóór aanvang van een rit door onbeschadigde gordels vervangen worden. Er mogen daarbij uitsluitend gordels gebruikt worden, die door de firma EAL GmbH daarvoor toegestaan zijn.

### WAARSCHUWING!



Lichamelijke letsels of materiële schade door verlies van een fiets tijdens de rit.  
Een losse verbinding tussen drager en fiets kan tot het lossen van de verbinding en tot verlies van de fiets leiden.

- Controleer de fietsen op een veilige en volledige bevestiging.
- Herhaal bij een losse verbinding de stappen 1 tot 6 van dit hoofdstuk.

## Fietsdrager kantelen, toegang tot de kofferruimte

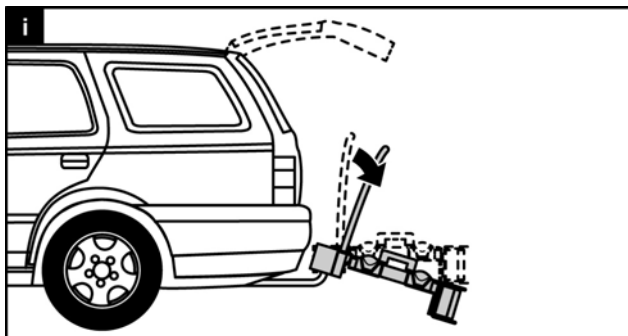

### LET OP!



Materiële schade door openende achterklep. De achterklep zou tegen de fietsdrager kunnen slaan en beschadigd worden.

- Elektrische achterkleppen uitschakelen en met de hand bedienen.
- Klap de fietsdrager vóór het openen van de achterklep neer.

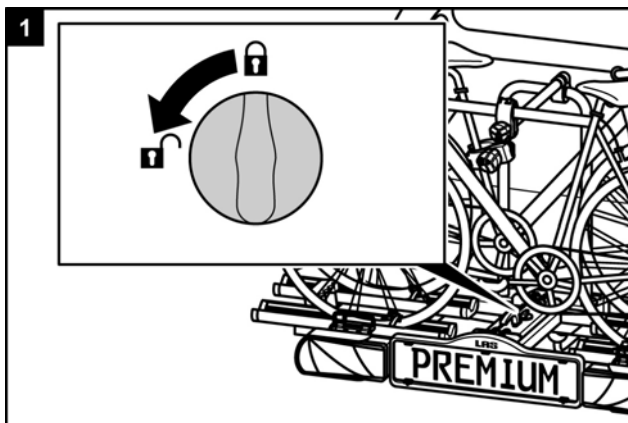

### PAS OP!



Lichamelijke letsels of materiële schade door het plotseling neerklappen. Lichaamsdelen of voorwerpen, die zich bij het neerklappen onder of vóór de drager bevinden, kunnen geplet worden.

- Vergewis u dat er zich niets onder de drager bevindt.
- Let op uw lichaam en in het bijzonder op uw hoofd, neem een veiligheidsafstand in acht.
- Houd de drager bij het neerklappen aan de U-vormige beugel vast.

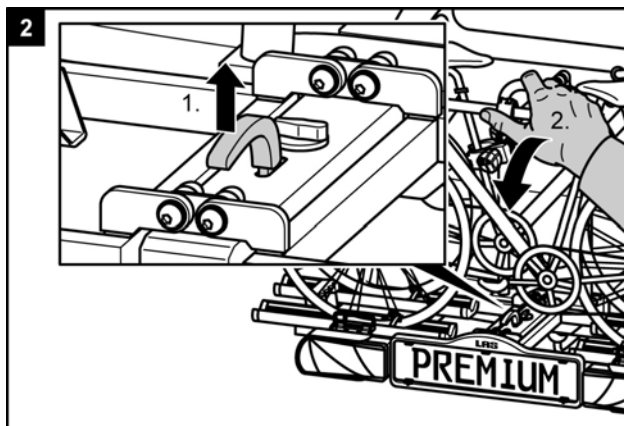

### PAS OP!



Lichamelijke letsels of materiële schade door het omhoog klappen mogelijk. Lichaamsdelen of voorwerpen, die zich tussen drager en voertuig bevinden, kunnen geplet worden.

- Vergewis u dat er zich niets tussen drager en voertuig bevindt.
- Verwijder alles in de tussenruimte van drager en voertuig.

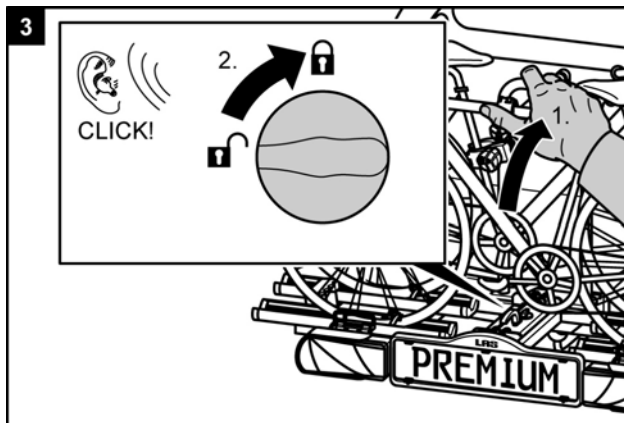

### WAARSCHUWING!



Lichamelijke letsels of materiële schade door verlies van de fietsdrager tijdens de rit mogelijk.

Een niet omhoog geklapte fietsdrager kan tot het afrukken van de drager of van de trekhaak leiden.

- Klap de drager vóór de rit omhoog.
- Ga na, of de fietsdrager correct vastgeklapt is en de draaiknop op "Vergrendeld" staat. Klik de drager eventueel zoals hiervóór beschreven vast en zet de draaiknop op "Vergrendeld".

## Demontage van de fietshouder

Los eerst de vergrendelbout achter de kentekenplaathouder.

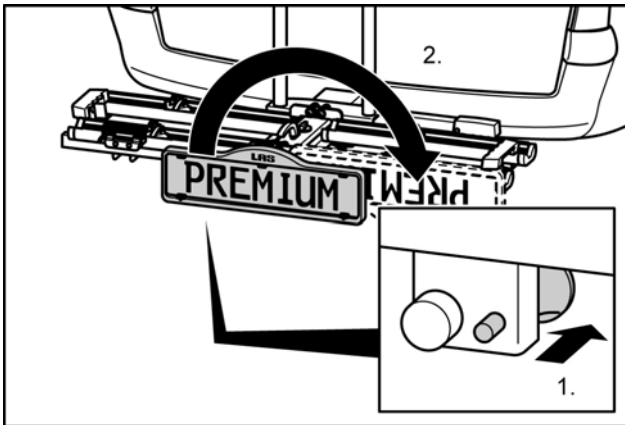

Bij het verwijderen van de fietsdrager gaat u vervolgens in omgekeerde volgorde van de montage te werk.

## Dragen van de fietsdrager zonder sporttas

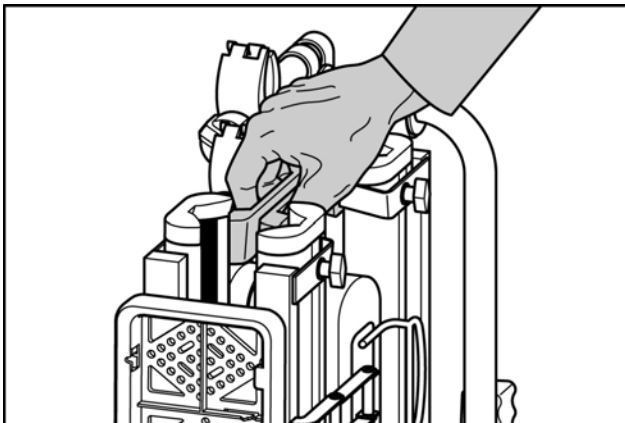

## Opbergen van de fietsdrager in de sporttas

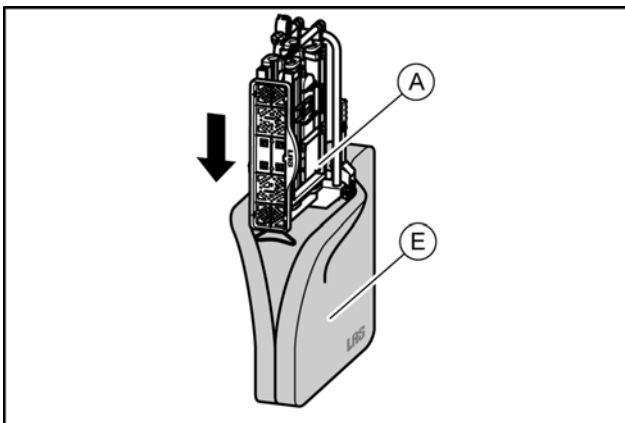

## Reiniging en verzorging

De fietsdrager kan met een mild reinigingsmiddel, met warm water en/of een zacht doekje gereinigd worden. Verwijder vooraf grof vuil en stof. Gebruik geen oplosmiddelen of gelijkaardige reinigingsmiddelen omdat deze de fietsdrager kunnen beschadigen.

Laat de fietsdrager vanzelf drogen. Gebruik geen haardroger of andere verwarmingstoestellen om het droogproces te bespoedigen.

Reinig de fietsdrager regelmatig in kustgebieden en wanneer er van winterse omstandigheden sprake is en dit om zout af te spoelen en om de houdbaarheid van de fietsdrager te verlengen.

Bewaar de fietsdrager tijdens langere perioden zonder gebruik (bijvoorbeeld in de winter) droog en beschermd om de levensduur te verlengen.



## Onderhoud

Controleer telkens vóór een rit de fietsdrager op slijtage. In het bijzonder moeten metalen onderdelen en spanriemen uitgewisseld worden.

Gelieve u voor de uitwisseling van de onderdelen tot onze klantenservice te richten.

Eender welke wijziging aan originele onderdelen en materialen of aan de constructie van de fietsdrager kan de veiligheid en het prestatievermogen in negatieve zin beïnvloeden.

De stalen onderdelen van de fietsdrager werden in de fabriek door een poederlakcoating tegen corrosie beschermd. Als deze laklaag beschadigd is, zorgt u zo snel mogelijk voor een professionele oplossing van de schade.

In normale omstandigheden en bij een normaal gebruik dient de fietsdrager alleen maar gereinigd te worden en is hij voor het overige vrij van onderhoud.

## Afstellen van de snelsluiting

Voer dit onderhoud slechts door als de fietsdrager, zoals in het hoofdstuk "Montage" beschreven niet vast aan de trekhaak gemonteerd kan worden.

- Verwijder de fietsdrager van de trekhaak zoals onder "Demontage" beschreven.
- Trek de stofwerende dop af.
- Draai, zoals in de afbeelding te zien is, de contraoer een beetje aan.
- Draai de regelschroef ¼ omwenteling naar binnen.
- Draai de contraoer vast aan.
- Ga na, of de drager nu vast op de trekhaak zit, zoals onder "Montage" beschreven. Zo niet, herhaalt u de hierboven beschreven stappen.

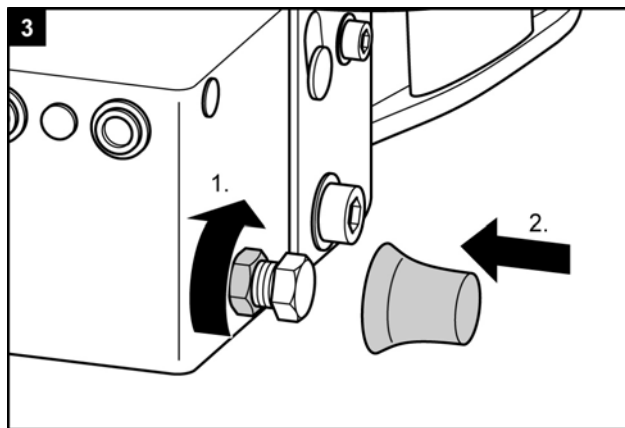
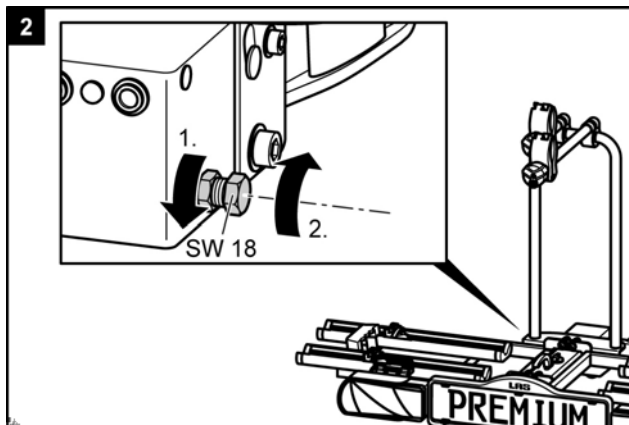
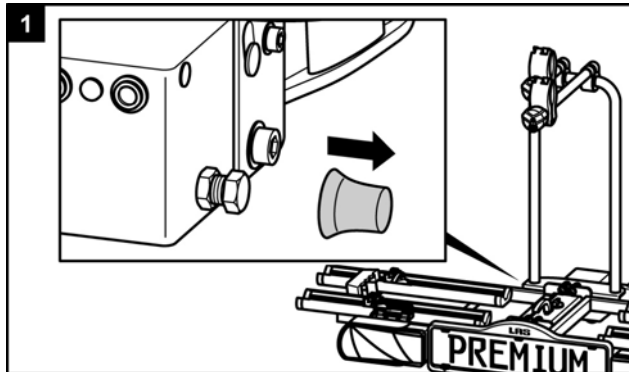

## Afvalverwijdering

Voor de afvalverwijdering dienen de lokale officiële voorschriften in acht genomen te worden.

Deponeer ook de verpakking correct in de daarvoor bestemde verzamelbakken.

Bijkomende informatie verkrijgt u op uw gemeentelijk opslagterrein.

## Contact

EAL GmbH  
Otto-Hausmann-Ring 107  
42115 Wuppertal  
GERMANY

Telefoon. +49 (0) 202 - 429283-0  
Telefax: +49 (0) 202 - 429283-160  
E-mail: [info@eal-vertrieb.com](mailto:info@eal-vertrieb.com)



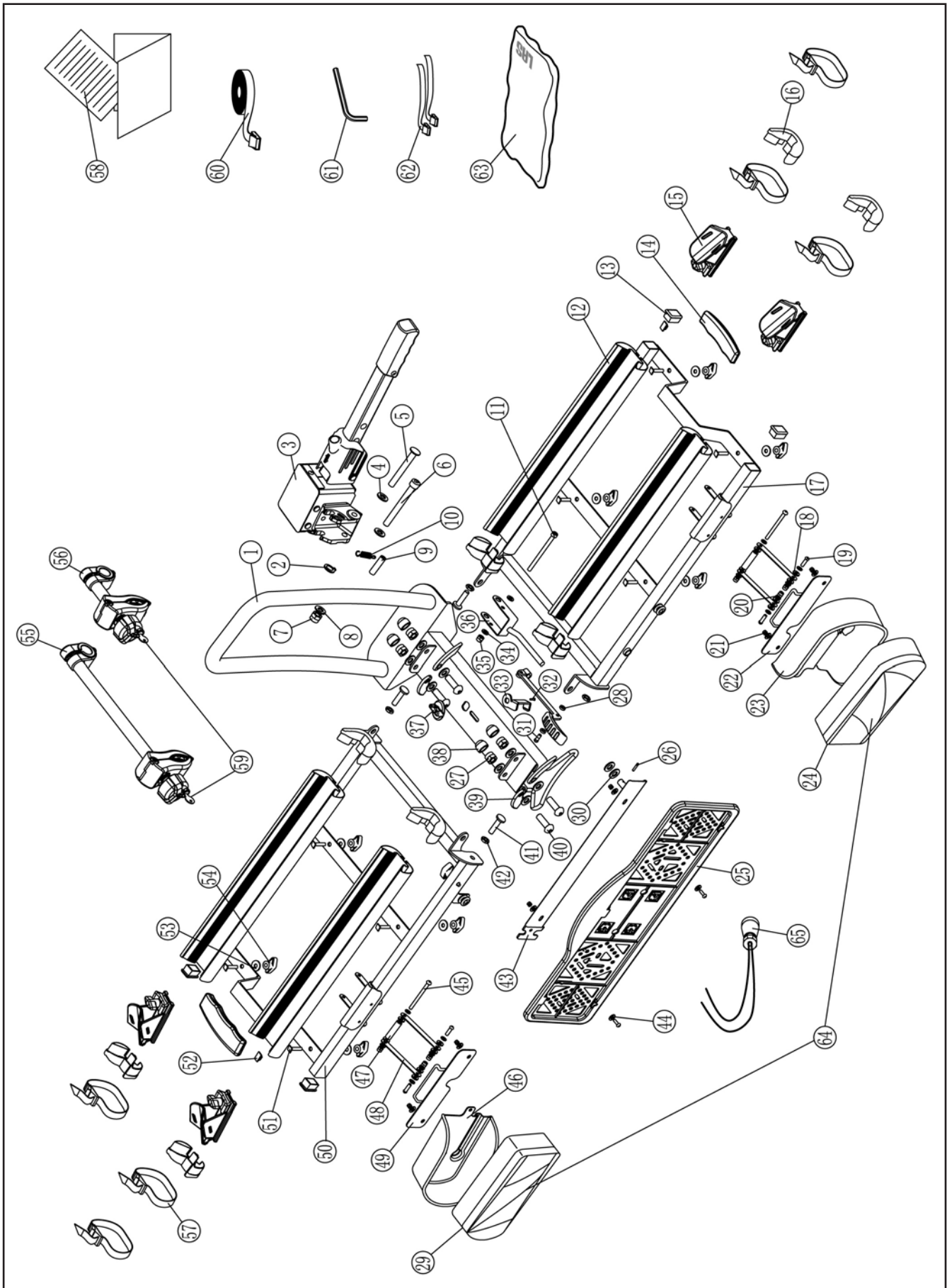

Pos.	Vervang- onderdeelnr.	Aantal	Benaming
1	Voorgemonteerd	1	U – beugel en gronddrager
2	90251	1	U - plaatje M6
3	90800	1	Snelsluiting
4	90321	1	U - plaatje M10
5	Voorgemonteerd	1	Bout Ø 10 mm
6	Voorgemonteerd	1	Inbusschroef M10 x 80 mm
7	90320	1	Zelfborgende moer M10
8	90321	1	U - plaatje M10
9	Voorgemonteerd	1	Geleide-oog
10	Voorgemonteerd	1	Spanveer snelsluiting
11	Voorgemonteerd	1	Inbusschroef M6 x 80 mm
12	90660	4	Wielprofiel aluminium
13	Voorgemonteerd	4	Eindstop draagtafel
14	Voorgemonteerd	2	Kunststofgreep voor houdgreep
15	90417	4	Wielblokkering
16	90516	8	Eindkap wielprofiel
17	90802	1	Draagplaat rechts met kentekenhouder
18	90254	2	U - plaatje M5
19	Voorgemonteerd	4	Schroef M5 x 50 mm
20	Voorgemonteerd	4	Dopmoer M5
21	Voorgemonteerd	4	Dopmoer M5
22	Voorgemonteerd	1	Lampbescherming borgplaat rechts
23	90392	1	Lampbescherming kunststof rechts
24	11500	1	Rookglas rechts
25	90414	1	Kentekenhouder
26	90254	2	U - plaatje M5
27	90320	4	Zelfborgende moer M10
28	90250	1	Zelfborgende moer M5
29	11501	1	Rookglas links
30	90250	2	Zelfborgende moer M5
31	90405	1	Schroef M5 x 25 mm
32	Voorgemonteerd	1	Ontgrendelingshendel
33	Voorgemonteerd	1	Vergrendeling

Pos.	Vervang- onderdeelnr.	Aantal	Benaming
34	90251	1	U - plaatje M6
35	90253	1	Zelfborgende moer M6
36	Voorgemonteerd	1	Spanhendel
37	Voorgemonteerd	1	Draaiknop vergrendeling
38	906775	4	Afdekkap moer M10
39	Voorgemonteerd	4	Scharnierbescherming
40	Voorgemonteerd	4	Inbusschroef M10 x 30 mm
41	Voorgemonteerd	4	Inbusschroef M8x25 mm
42	Voorgemonteerd	4	Moer M8
43	Voorgemonteerd	1	Kentekenhouder vastgeklonken met deel 17
44	90422	2	Schroef M5 x 10 mm
45	Voorgemonteerd	4	Schroef M5 x 55 mm
46	90391	1	Lampbescherming kunststof links
47	Voorgemonteerd	4	Huls M5 x 35 mm
48	Voorgemonteerd	4	Bevestigingsarm achterlichthouder
49	Voorgemonteerd	1	Lampbescherming borgplaat links
50	90803	1	Draagtafel links
51	90194	8	Slotschroef M6 x 25 mm
52	90489	2	Riemgeleider
53	90251	8	U - plaatje M6
54	90515	8	Vleugelmoer M6
55	11233	1	Kaderhouder lang
56	11232	1	Kaderhouder kort
57	90618	4	Spanriem klein
58	90667	1	EGBE in het zakje met toebehoren
59	90741	2	Sleutel, Y nummer vermelden a.u.b.
60	80224	1	Veiligheidsriem in het zakje met toebehoren
61	90500	1	Inbussleutel M5 in het zakje met toebehoren
62	90618	2	Spanriem klein in het zakje met toebehoren
63	90755	1	Tas
64	11504	1	Lampen compleet met kabel
65	11505	1	Kabelboom voor achterlichten



# Nosič jízdních kol Premium

## Návod k obsluze

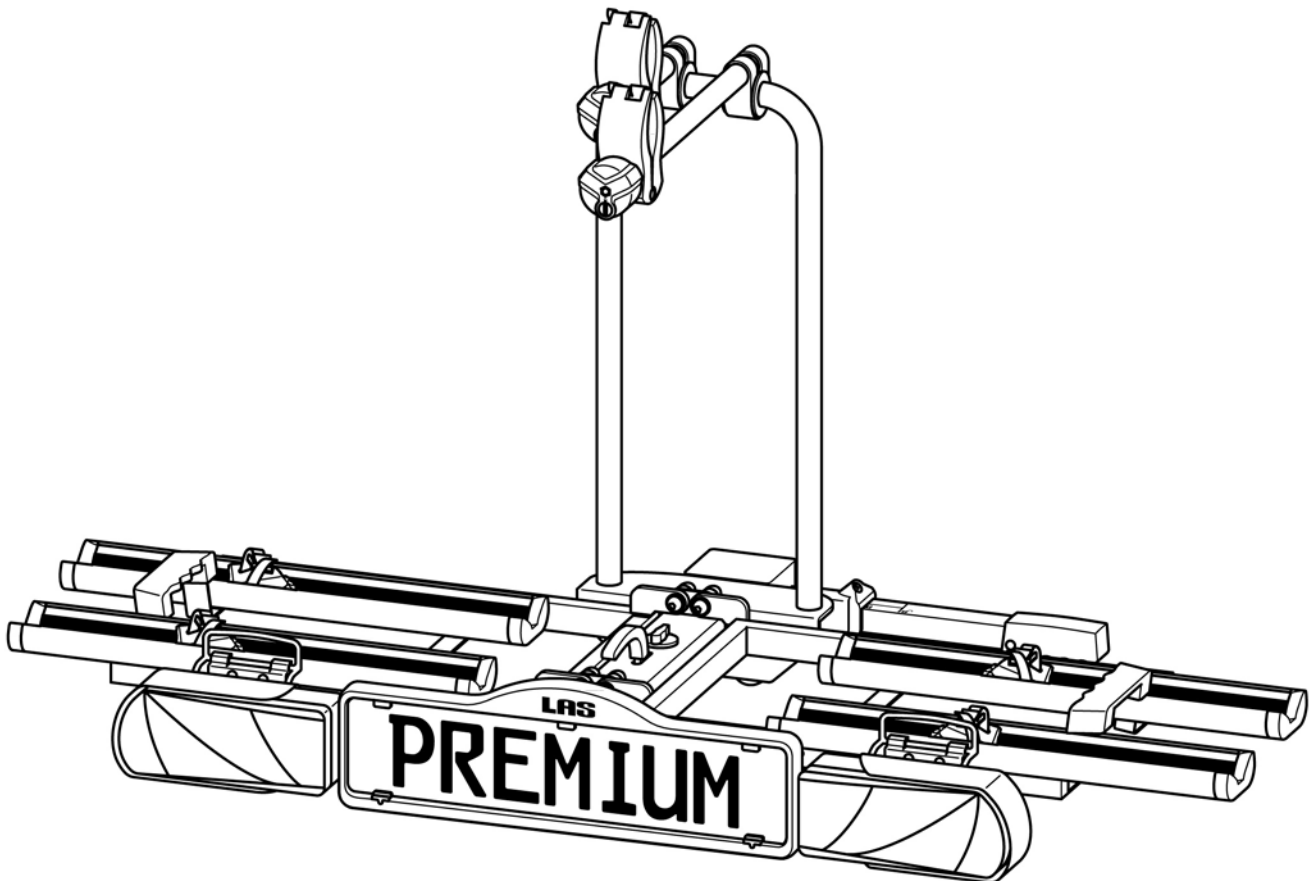

**Premium**  
Výrobek č.: 12011LAS

## Obsah

Údaje k tomuto návodu na montáž.....	83
Úvod.....	83
Povinnosti při zacházení s tímto návodem na montáž.....	83
Použití v souladu s určením.....	83
<b>Bezpečnostní pokyny – vysvětlení kategorií.....</b>	<b>83</b>
<b>Rozsah dodávky.....</b>	<b>84</b>
<b>Technické údaje.....</b>	<b>84</b>
<b>Podmínky pro spojku.....</b>	<b>84</b>
<b>Bezpečnostní pokyny.....</b>	<b>84</b>
<b>Před prvním uvedením do provozu.....</b>	<b>85</b>
Montáž registrační značky na nosič jízdních kol.....	85
<b>Montáž a použití.....</b>	<b>88</b>
Montáž nosiče jízdních kol na spojku přívěsu.....	88
Namontování jízdních kol.....	89
Překlopení nosiče jízdních kol, přístup k zavazadlovému prostoru.....	92
Demontáž nosiče jízdních kol.....	93
Přenášení nosiče jízdních kol bez přepravní tašky.....	93
Uložení nosiče jízdních kol do přepravní tašky.....	93
<b>Čištění a ošetřování.....</b>	<b>93</b>
<b>Údržba.....</b>	<b>94</b>
Seřízení rychlouzávěru.....	94
<b>Likvidace.....</b>	<b>94</b>
<b>Kontakt.....</b>	<b>94</b>
<b>Přehled o náhradních dílech – explozivní výkres.....</b>	<b>95</b>
<b>Přehled o náhradních dílech – tabulka .....</b>	<b>96</b>

## Údaje k tomuto návodu na montáž

### Úvod

Tento návod na montáž vám napomůže k

- montáži v souladu s určením a
- bezpečné

montáži nosiče jízdních kol Premium.

Povinnosti při zacházení s tímto návodem na montáž

Každý, kdo bude tento nosič jízdních kol

- montovat,
- čistit nebo
- likvidovat,

musí vzít na vědomí kompletní obsah tohoto návodu k montáži a porozumět mu.

Tento návod na montáž uložte na bezpečném místě tak, aby byl vždy na dosah. Při demontáži nebo odevzdání nosiče jízdních kol jiným osobám jim předejte i tento návod na montáž.

### Použití v souladu s určením

Nosič jízdních kol Premium je určen k přepravě max. dvou jízdních kol. Může se namontovat pouze na spojky přívěsu, které splňují předpoklady uvedené v kapitole Podmínky pro spojku. Kromě toho se v žádném případě nesmí překročit povolené užitečné zatížení nosiče jízdních kol.

K použití v souladu s určením patří i dodržování všech informací uvedených v tomto návodu na montáž, obzvláště dodržování bezpečnostních pokynů. Každé jiné použití platí za použití, které není v souladu s určením, a může zapříčinit věcné škody nebo osobní újmy.

Společnost EAL GmbH nepřevzme ručení za škody vzniklé použitím, které nebylo v souladu s určením.

## Bezpečnostní pokyny – Vysvětlení kategorií

V návodu naleznete následující kategorie bezpečnostních upozornění:

### VAROVÁNÍ!



Možná újma na zdraví osob:  
Upozornění se slovem VAROVÁNÍ! varují před možným hrozícím nebezpečím.  
Pokud se jim nevyhnete, mohou zapříčinit smrt nebo velmi vážná poranění.

### OPATRNĚ!



Možná újma na zdraví osob nebo věcné škody:  
Upozornění se slovem OPATRNĚ varují před možným hrozícím nebezpečím.  
Pokud se jim nevyhnete, mohou zapříčinit lehká nebo nepatrná poranění.  
Mohlo by dojít k vážnému poškození výrobku nebo předmětů v jeho okolí.

### POZOR!



Možná újma na zdraví osob nebo věcné škody:  
Upozornění se slovem POZOR varují před možnou škodlivou situací.  
Pokud se jim nevyhnete, může se poškodit výrobek nebo předměty v jeho okolí.

### UPOZORNĚNÍ!



Ostatní upozornění:  
Užitečný tip. Usnadňuje obsluhu nebo montáž výrobku nebo slouží pro lepší pochopení.

Příslušný použitý bezpečnostní symbol nenahrazuje text bezpečnostního upozornění.

Proto si přečtěte bezpečnostní pokyn a přesně ho dodržujte!



## Rozsah dodávky

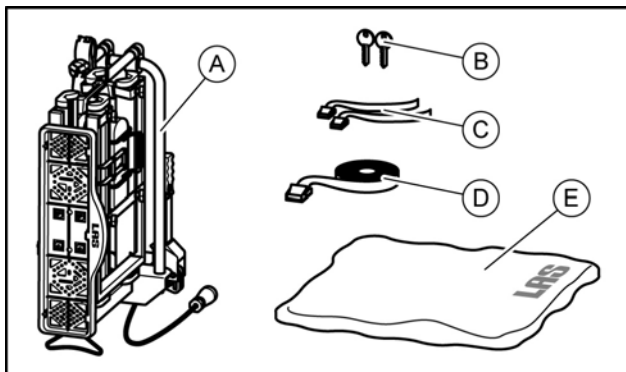

- A = nosič jízdních kol  
 B = 2 klíče  
 C = 2 bezpečnostní popruhy pro přední kola  
 D = bezpečnostní popruh pro rámy jízdních kol  
 E = přepravní taška

## Technické údaje

Nosič:..... Premium  
 Výrobek č.:..... 12011LAS  
 Materiál:..... ocel  
 Vlastní hmotnost:..... 18 kg  
 Užitečné zatížení, max.:.....60 kg

Max. užitečná hmotnost nosiče jízdních kol a povolené zatížení určené pro spojky přívěsu se nesmí překročit. Celková povolená hmotnost a povolené zatížení nápravy vozidla se v důsledku nosiče jízdních kol a nákladu nesmí překročit.

## Podmínky pro spojku

**VAROVÁNÍ!**

Možná újma na zdraví osob v důsledku odlomení spojky přívěsu. Montáž nosiče jízdních kol na spojku z měkkého materiálu by se spojka mohla zlomit.

- Nosič jízdních kol namontujte pouze na spojku z oceli St52, šedé litiny GG52 nebo vyšší kvality.
- V žádném případě nemontujte nosič na spojku z hliníku, jiných lehkých kovů nebo plastu.

Nosič jízdních kol namontujte pouze na spojku přívěsu, které mají následující vlastnosti:

materiál:..... min. ocel St52 nebo šedá litina GG52  
 hodnota D:..... ≥ 7,6 kN

Dodržujte upozornění od výrobce spojky.

## Bezpečnostní upozornění

Přesně dodržujte pokyny k montáži. Nebudete-li dodržovat pokyny, může dojít k újmě na zdraví osob a věcným škodám.

Pokud byste si při montáži nebyli jisti, požádejte prodejce nebo výrobce o další informace.

Výrobce ani prodejce neručí za škody, k nimž dojde následkem nesprávného použití nebo nesprávnou montáží.

Pravidelně kontrolujte nosič jízdních kol a k němu patřící náklad. Je to vaší povinností a v případě škodní události se na vás převede ručení.

**UPOZORNĚNÍ!**

Tento nosič jízdních kol má evropské povolení k provozu. Je přiloženo k nosiči a při používání nosiče ho musíte mít u sebe.

**VAROVÁNÍ!**

Újma na zdraví osob nebo věcné škody v důsledku změny jízdních vlastností vozidla. Jízda s nosičem jízdních kol ovlivňuje jízdní vlastnosti vašeho vozidla.

- Přizpůsobte jízdní rychlost novým jízdním vlastnostem vozidla.
- Nikdy nejezděte rychleji než 130\_km/h.
- Vyhněte se prudkým a trhavým pohybům při řízení.
- Zohledněte, že vaše vozidlo je delší než obvykle.

**VAROVÁNÍ!**

Újma na zdraví osob nebo věcné škody v důsledku ztracení jízdních kol. Jízda bez bezpečnostních popruhů může zapříčinit nehody.

- Před každou jízdou zkontrolujte správnost a pevnost osazení popruhu kolem jízdních kol a U - třmen nosiče (viz krok 9).
- Před každou jízdou zkontrolujte správnost a pevnost osazení obou popruhů kolem předního kola a popruh kolem zadního kola jízdních kol.
- Příp. popruhy dotáhněte.
- Před každou jízdou zkontrolujte, zda nejsou použité popruhy poškozené a opotřebované.
- Poškozené nebo opotřebované popruhy se musejí před jízdou vyměnit za nepoškozené popruhy. Za tím účelem se mohou používat pouze popruhy, které jsou schváleny společností EAL GmbH.

**VAROVÁNÍ!**

Újma na zdraví osob nebo věcné škody v důsledku neúplné montáže nosiče jízdních kol.

Jízda se složeným nosičem jízdních kol může mít za následek nehody. Pohyblivé díly nosiče jízdních kol představují v neúplně smontovaném stavu zdroj nebezpečí.

- Pokud nosič jízdních kol nepotřebujete, odmontujte ho.
- Nikdy nejezděte se složeným nosičem jízdních kol.

**VAROVÁNÍ!**

Újma na zdraví osob nebo věcné škody následkem přečnávajících dílů.

Díly přečnávající přes okraj vozidla, příp. nosiče jízdních kol mohou během jízdy zapříčinit újmu na zdraví osob nebo věcné škody.

- Montujte pouze díly, které nepřecházejí přes okraj vozidla nebo nosič.

**VAROVÁNÍ!**

Újma na zdraví osob nebo věcné škody v důsledku přetížení.

Překročení max. užitečného zatížení nosiče jízdních kol a povoleného zatížení na čepu spojky přívěsu či celkové povolené hmotnosti může vést k vážným nehodám.

- Bezpodmínečně se řiďte údaji o max. užitečném zatížení, povoleném zatížení na čepu spojky přívěsu a celkové povolené hmotnosti vozidla. Tyto údaje v žádném případě nepřekračujte.

**POZOR!**

Újma na zdraví osob následkem otevření zadních výklopných dveří.

Zadní výklopné dveře by mohly narazit do nosiče jízdních kol a poškodit se.

- Elektrické ovládání zadních výklopných dveří vypněte a ovládejte je manuálně.
- Nosič jízdních kol před otevřením zadních výklopných dveří odklopte.

**POZOR!**

Věcné škody v důsledku horkých výfukových plynů.

Na nosiči nebo jízdních kolech mohou vzniknout věcné škody, pokud se vyústění výfuku nachází přímo u nich.

- V případě potřeby použijte ochrannou koncovku na výfuk.

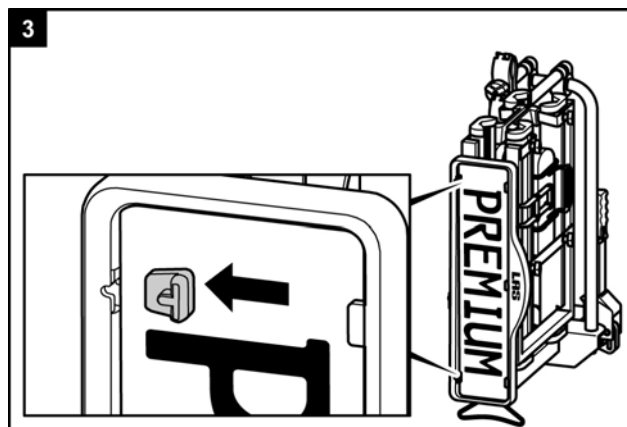
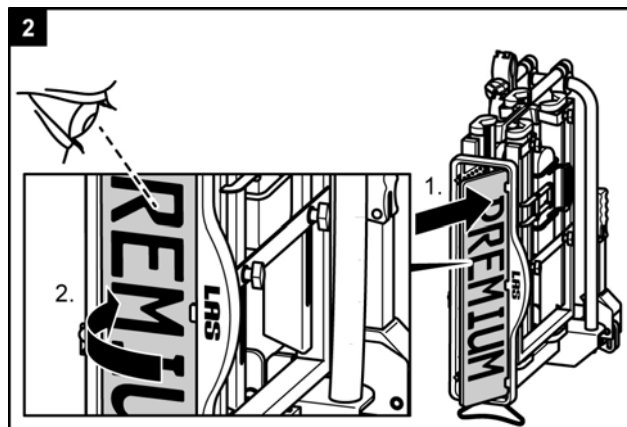
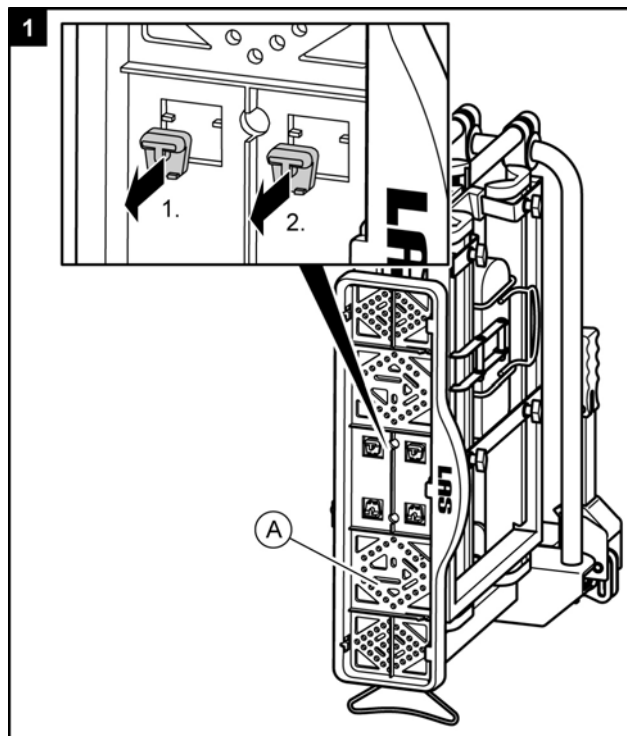
**Před prvním uvedením do provozu****Montáž registrační značky na nosiči jízdních kol**

## Montáž a použití

### Montáž nosiče jízdních kol na spojce přívěsu

- Vozidlo odstavte na rovné ploše.
- Zatáhněte ruční brzdou.

#### VAROVÁNÍ!



Personen- oder Sachschaden durch beschädigten Fahrradträger.  
Beschädigungen des Trägers z. B. durch verbogene Teile, Risse oder Kratzer, schließen die sichere Funktion des Trägers aus.

- Montieren Sie den Fahrradträger nicht, wenn Beschädigungen vorhanden sind.
- Gehen Sie wie im Kapitel Wartung beschrieben vor.

#### VAROVÁNÍ!



Personen- oder Sachschaden durch Verlust des Fahrradträgers während der Fahrt.  
Eine unsaubere oder schadhafte Verbindung zwischen Fahrradträger und Anhängerkupplung kann zum Lösen des Fahrradträgers führen.

- Tauschen Sie eine schadhafte Anhängerkupplung aus.
- Säubern Sie die Anhängerkupplung von Dreck, Staub und Fett.

#### UPOZORNĚNÍ!



U spojce se na hlavici spojky často nachází vrstva laku.  
Pro dosažení co nejlepšího uchycení nosiče jízdních kol by se tato vrstva laku měla opatrně odstranit. Řiďte se pokyny výrobce spojky.

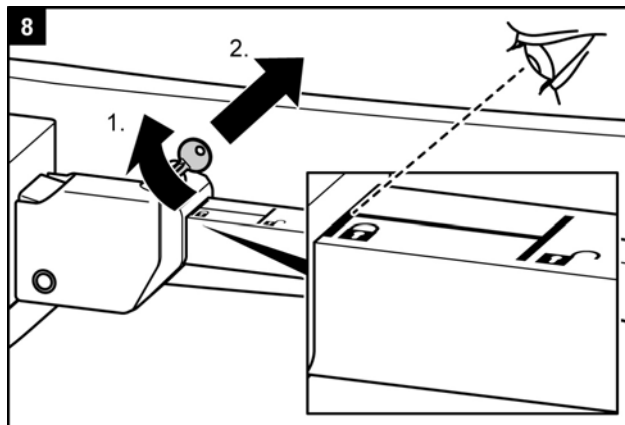
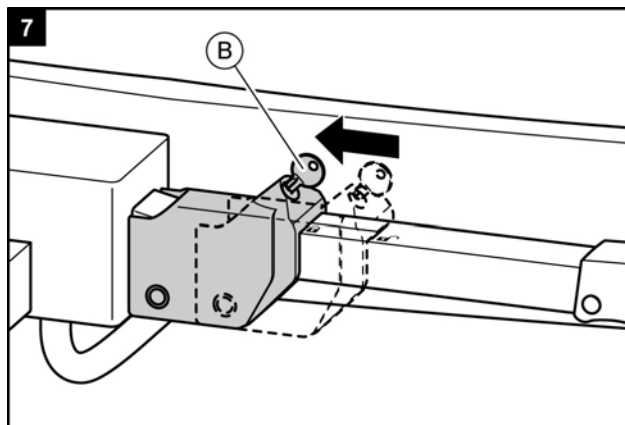
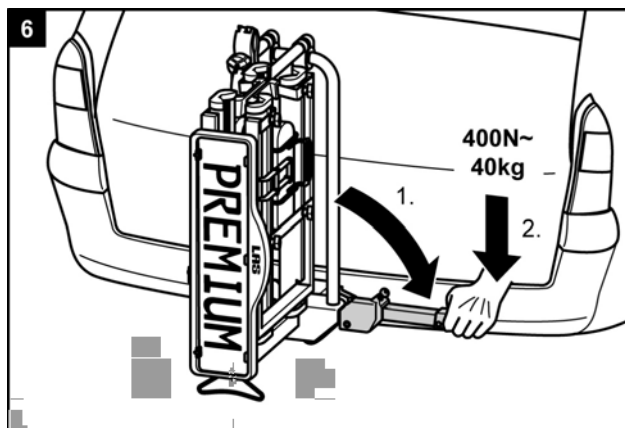
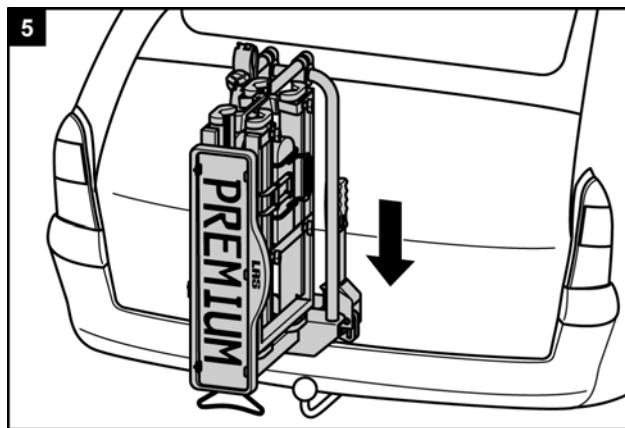
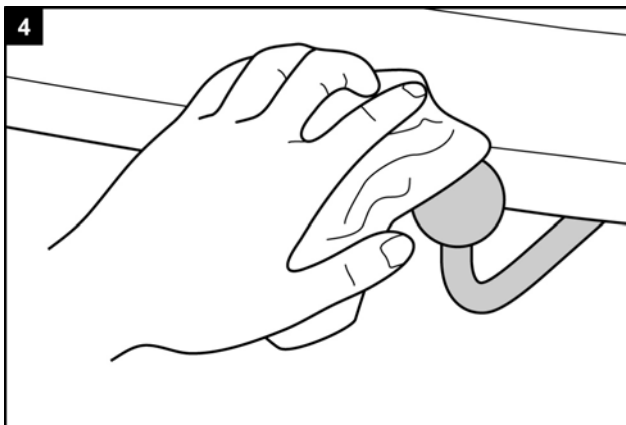

**VAROVÁNÍ!**

Újma na zdraví osob nebo věcné škody v důsledku nezajištěného nosiče jízdních kol. Pokud se páka nezajistí uzavřením, může se nosič jízdních kol během jízdy uvolnit z vozidla.

- Zkontrolujte, zda jste páku zavřeli a vytáhli klíč.
- Nosič jízdních kol uzamkněte. Uzamknutím předcházíte případné krádeži nosiče jízdních kol.

**VAROVÁNÍ!**

Újma na zdraví osob nebo věcné škody v důsledku ztracení nosiče jízdních kol během jízdy.

Uvolněný spoj mezi nosičem jízdních kol a spojkou přívěsu může vést k uvolnění nosiče jízdních kol.

- Zkontrolujte nosič jízdních kol, zda je bezpečně upevněný.
- V případě uvolnění zopakujte pracovní kroky 4 až 8. Nedojde-li ke zlepšení, musí se seřídít rychlouzávěr, viz kapitola Údržba.

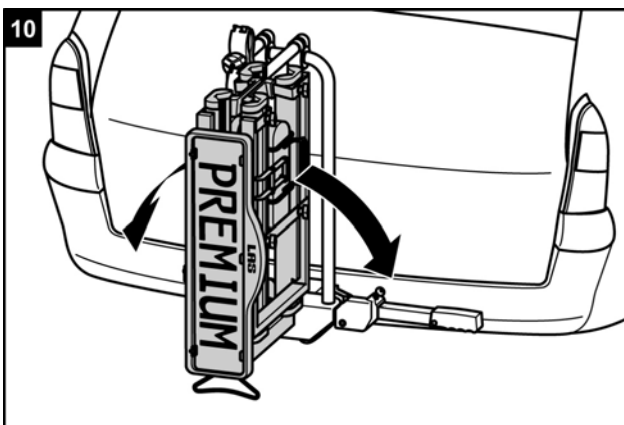
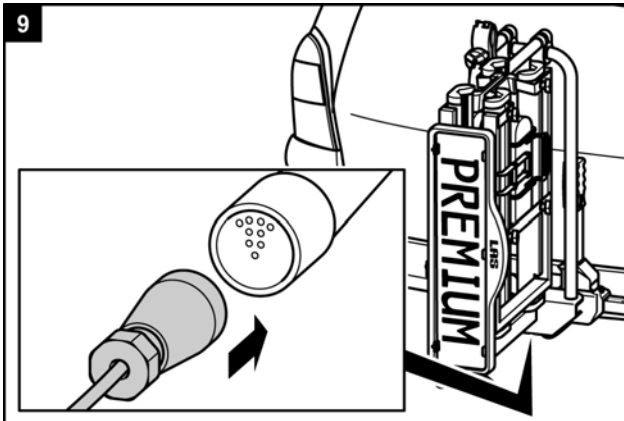
**VAROVÁNÍ!**

Újma na zdraví osob nebo věcné škody v důsledku nezajištěného držáku registrační značky.

Pokud se držák registrační značky nezajistí blokovacím čepem, může se během jízdy uvolnit.

1. Zatáhněte zpět blokovací čep.
2. Překlopte držák registrační značky, dokud slyšitelně nezapadne.
3. Pusťte blokovací čep a nechte ho zapadnout do otvoru držáku registrační značky.

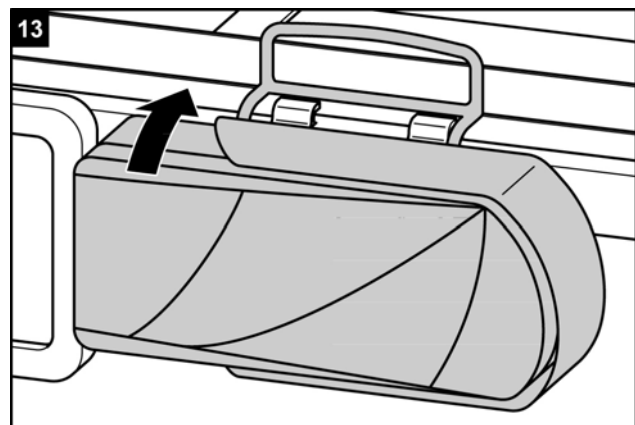
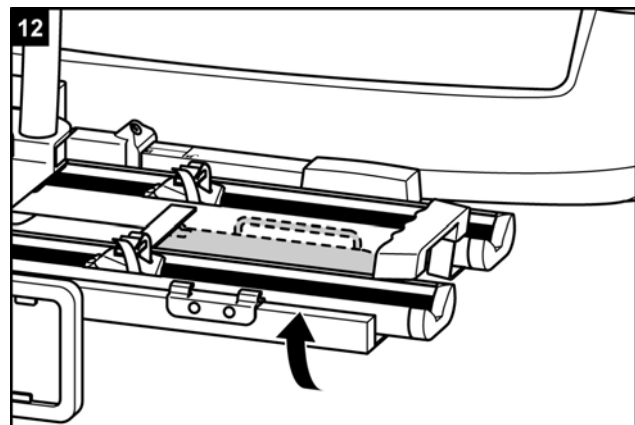
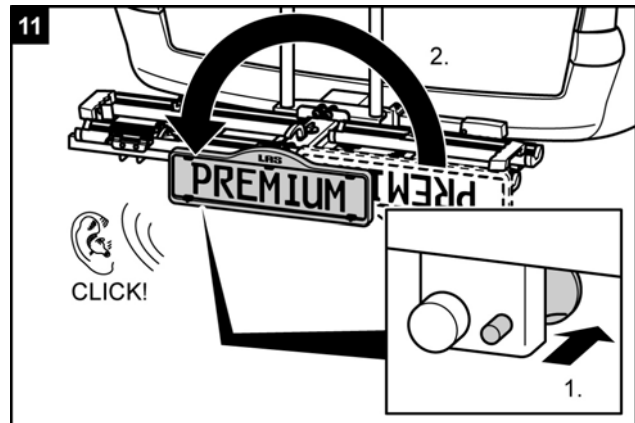

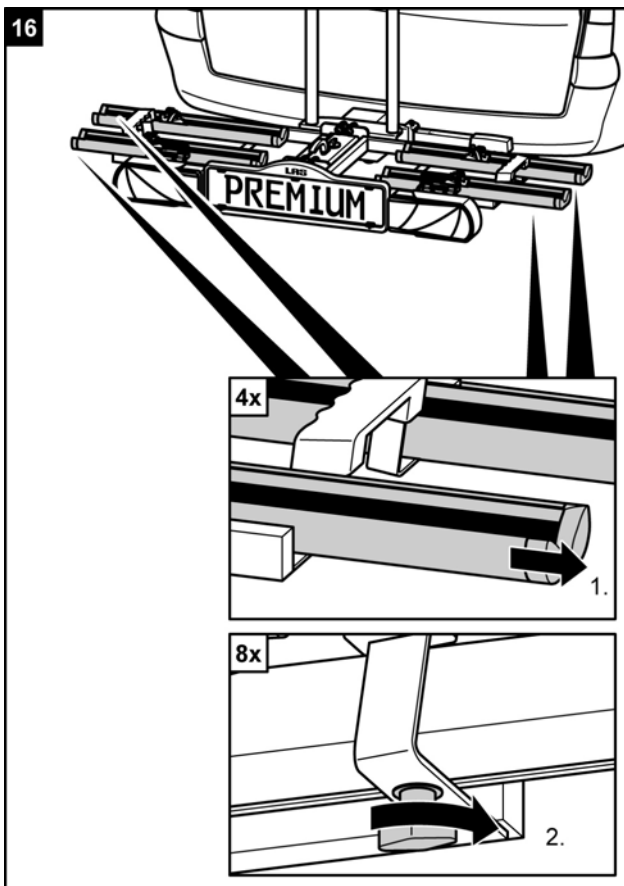
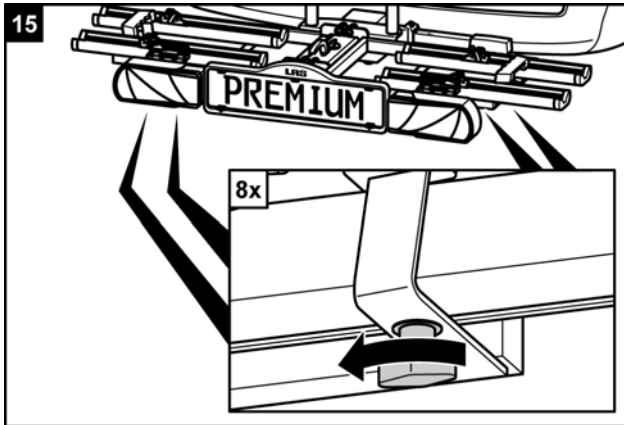
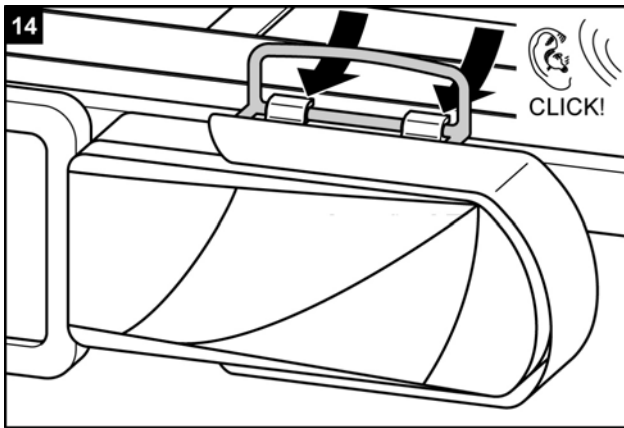

### POZOR!



Možná újma na zdraví osob nebo věcné škody v důsledku poletujících dílů.

Křídlaté šrouby na lištách nosiče jízdních kol, které nebyly pevně dotaženy, se mohou během jízdy uvolnit a vést ke ztrátě šroubů a lišt.

- Před jízdou ručně dotáhněte všechny křídlaté šrouby na lištách.

### VAROVÁNÍ!



Újma na zdraví osob v důsledku nezpozorování jinými účastníky silničního provozu.

Jízda bez funkčního osvětlovacího zařízení může vést k nehodám.

- Před každou jízdou zkontrolujte správnou funkčnost osvětlovacího zařízení.
- V případě potřeby vyměňte vadné žárovky.
- Zkontrolujte spoj mezi konektorem a spojkou.



## Namontovat jízdní kola

### POZOR!



Možná újma na zdraví osob nebo věcné škody v důsledku poletujících dílů.

Díly jízdních kol, které nebyly pevně přišroubovány, se během jízdy mohou uvolnit.

- Odstraňte všechny díly, které nejsou pevně spojeny s jízdním kolem, jako např. hustilky, tašky na jízdní kolo, navigační přístroje, baterie nebo akumulátory.

### UPOZORNĚNÍ!



Aby se vylepšily jízdní vlastnosti vašeho vozidla, přimontujte nejdříve nejtěžší kolo.

Kromě toho byste měli v případě, pokud montujete pouze jedno jízdní kolo, vložit jízdní kolo do lišty, která se nachází nejbliže k zadní části vozidla.

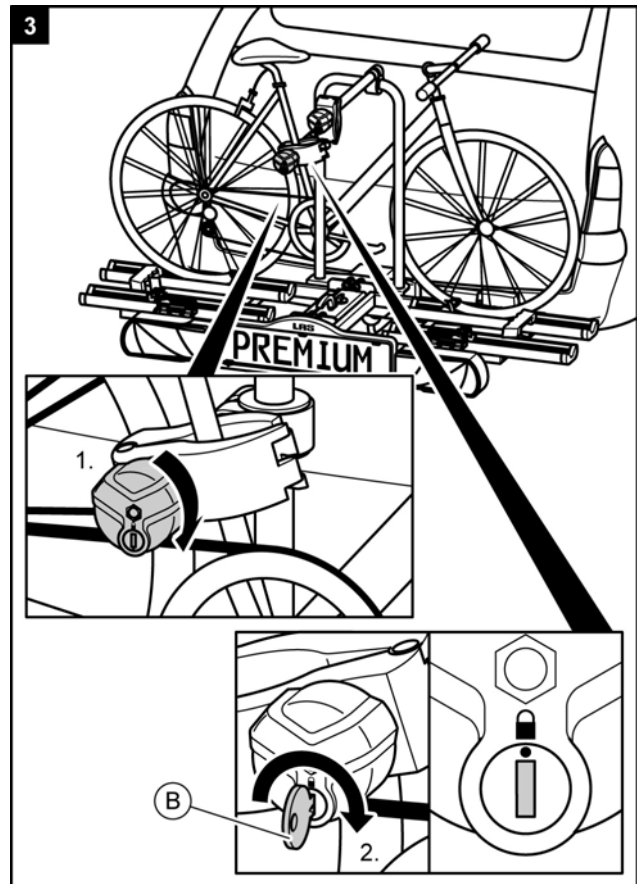
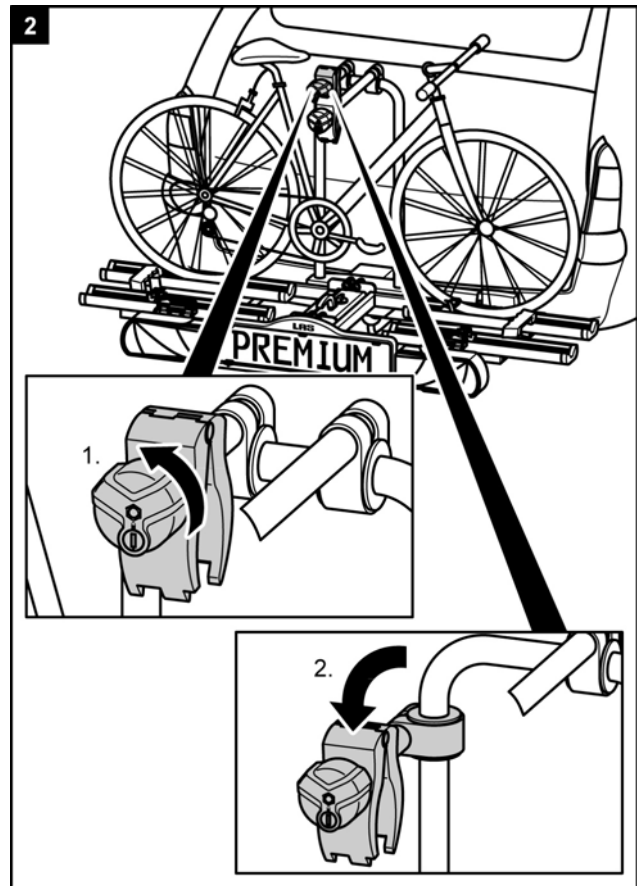
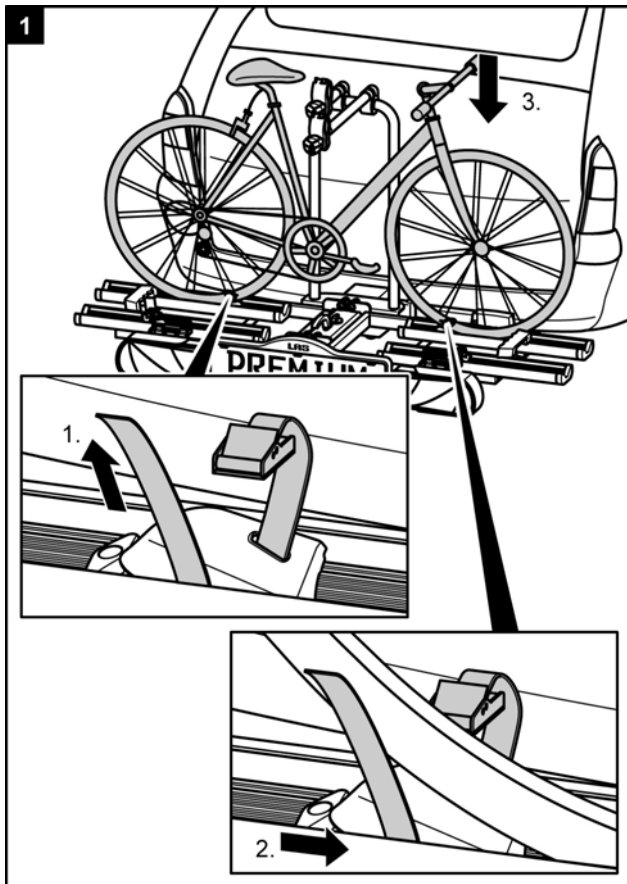

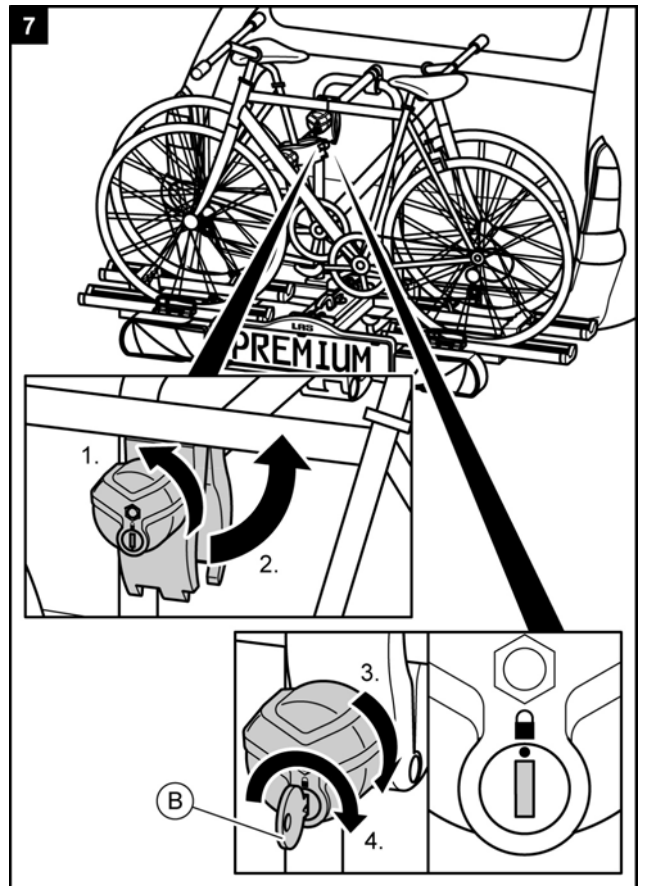
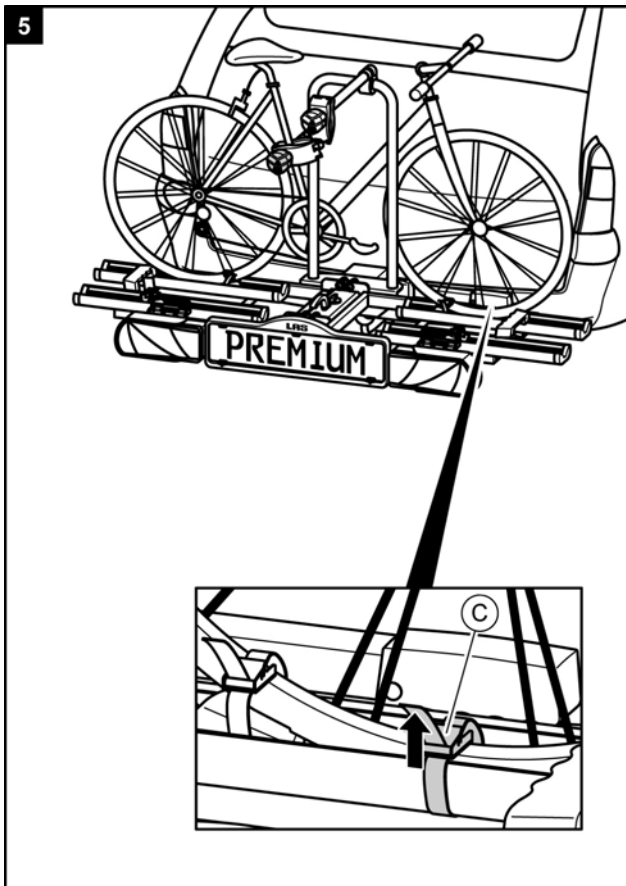
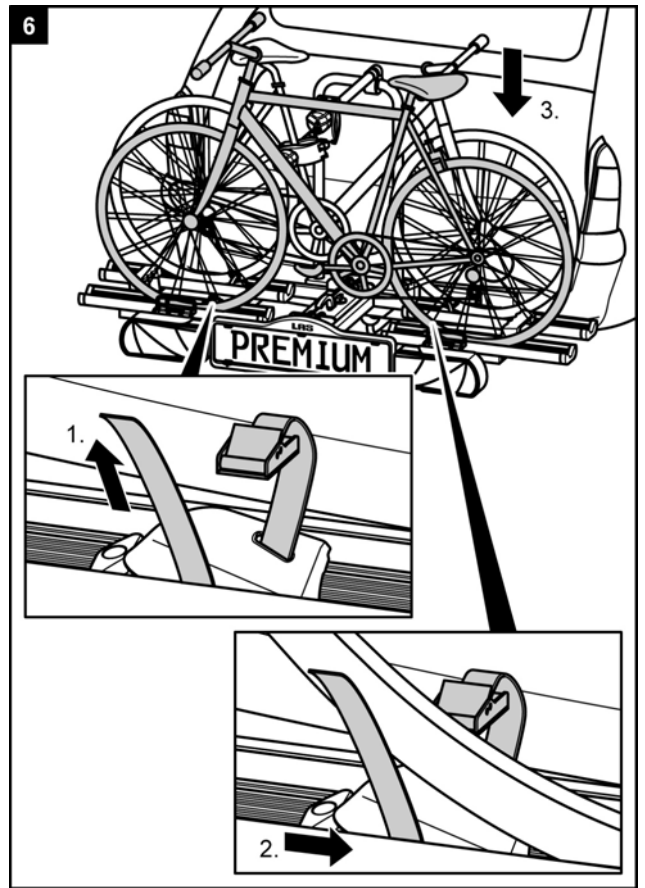
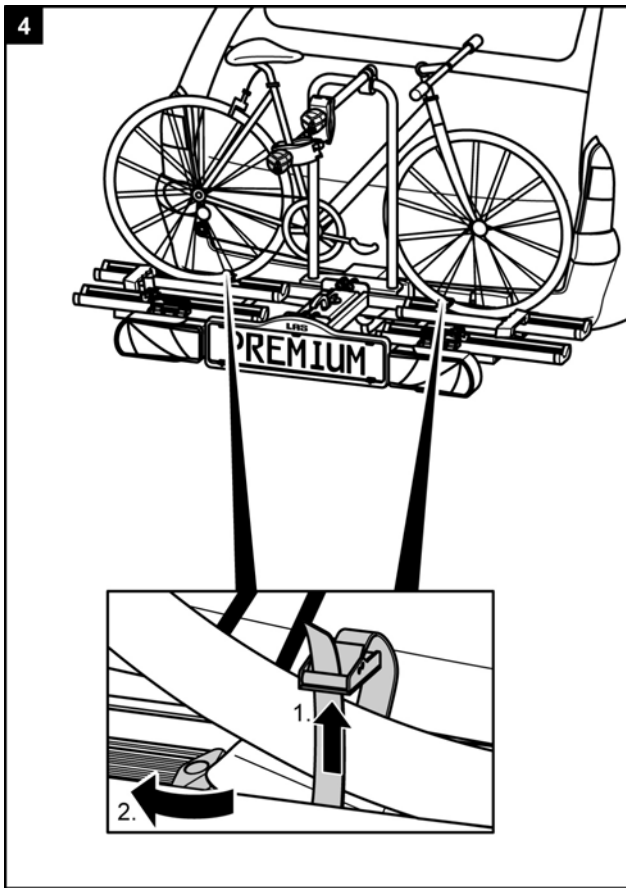

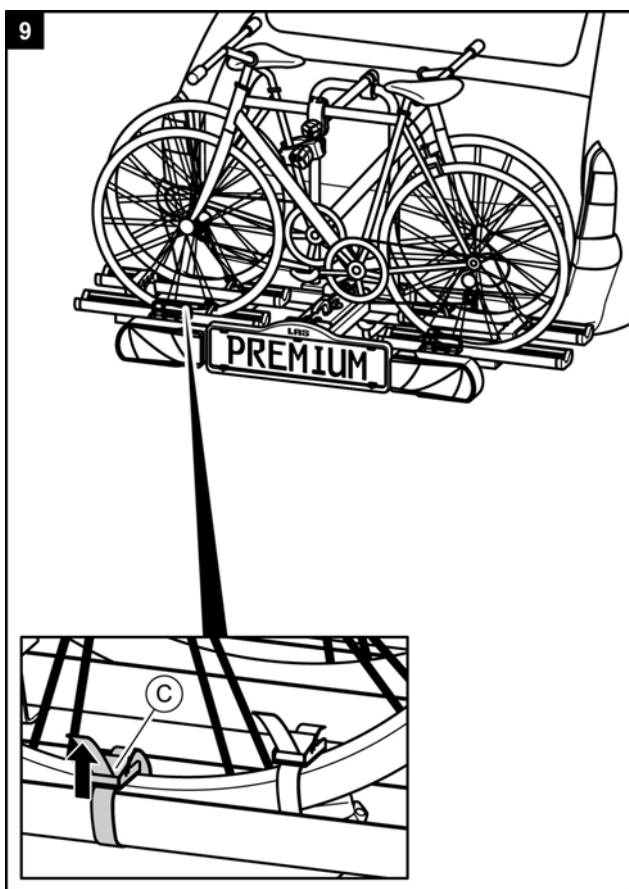
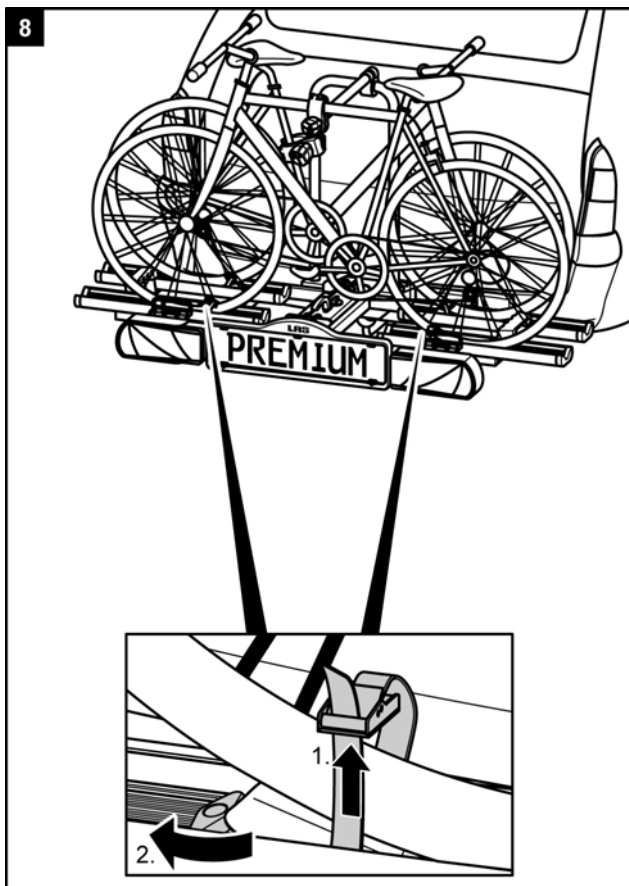

### VAROVÁNÍ!



Újma na zdraví osob nebo věcné škody v důsledku ztracení jízdních kol. Jízda bez bezpečnostních popruhů může zapříčinit nehody.

- Před každou jízdou zkontrolujte správnost a pevnost osazení popruhu kolem jízdních kol a U - třmen nosiče (viz krok 9).
- Před každou jízdou zkontrolujte správnost a pevnost osazení obou popruhů kolem předního kola a popruh kolem zadního kola jízdních kol.
- Příp. popruhy dotáhněte.
- Před každou jízdou zkontrolujte, zda nejsou použité popruhy poškozené a opotřebené.
- Poškozené nebo opotřebené popruhy se musejí před jízdou vyměnit za nepoškozené popruhy. Za tím účelem se mohou se používat pouze popruhy, které jsou schváleny společností EAL GmbH.

### VAROVÁNÍ!



Újma na zdraví osob nebo věcné škody v důsledku ztracení jízdního kola během jízdy. Volný spoj mezi nosičem a jízdním kolem může vést k uvolnění spoje a ztrátě jízdního kola.

- Zkontrolujte jízdní kola, zda jsou bezpečně a kompletně upevněna.
- V případě uvolnění spoje zopakujte pracovní kroky 1 až 6 této kapitoly.



## Překlopení nosiče jízdních kol, přístup k zavazadlovému prostoru

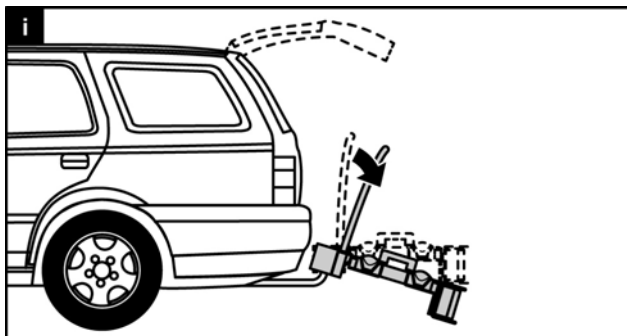

### POZOR!



Újma na zdraví osob následkem otevření zadních výklopných dveří.

Zadní výklopné dveře by mohly narazit do nosiče jízdních kol a poškodit se.

- Elektrické ovládání zadních výklopných dveří vypněte a ovládejte je manuálně.
- Nosič jízdních kol před otevřením zadních výklopných dveří odklopte.

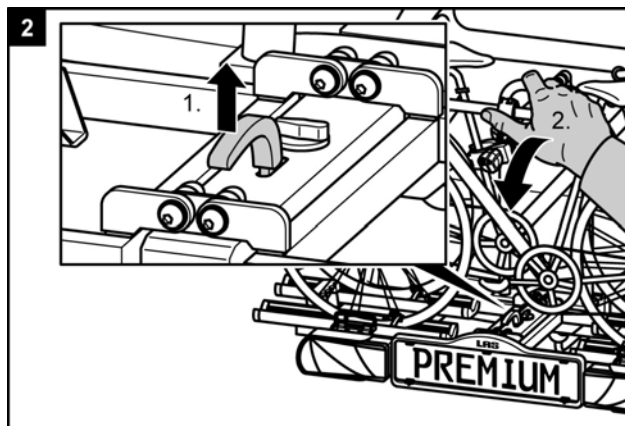

### OPATRNĚ!



Možná újma na zdraví nebo věcné škody v důsledku vyklopení.

Části těla nebo předměty, které se nacházejí mezi nosičem a vozidlem, se mohou přivítit.

- Ujistěte se, že mezi nosičem a vozidlem nic nenachází.
- Odstraňte vše v prostoru mezi nosičem a vozidlem.

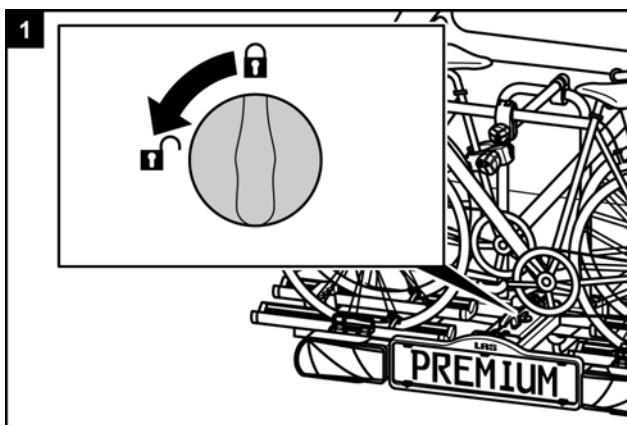

### OPATRNĚ!



Újma na zdraví nebo věcné škody v důsledku náhlého sklopení.

Části těla nebo předměty, které se při sklopení nacházejí pod nosičem nebo před ním, se mohou přivítit.

- Ujistěte se, že se pod nosičem nic nenachází.
- Dávejte pozor na tělo, hlavně na hlavu, dodržujte bezpečnostní odstup.
- Nosič přidržte při sklápění za U - třmen.

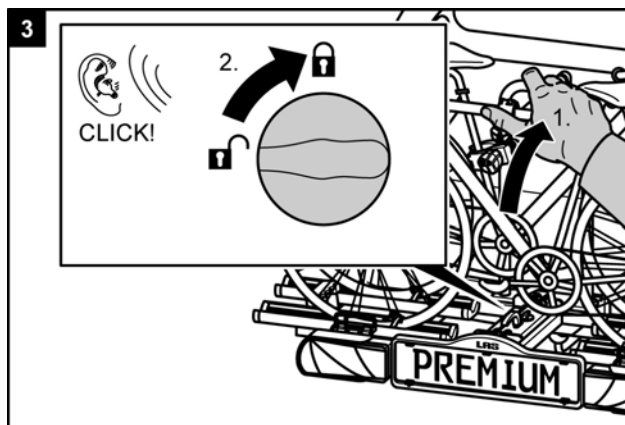

### VAROVÁNÍ!



Možná újma na zdraví nebo věcné škody v důsledku ztracení nosiče jízdních kol během jízdy.

- Neodklopený nosič jízdních kol může vést k odtržení nosiče nebo spojky.
- Před jízdou odklopte nosič.
  - Zkontrolujte, zda nosič jízdních kol řádně zapadnul a zda je otočný knoflík v zajištěné poloze. V případě potřeby nechte nosič zapadnout podle výše uvedeného popisu a otočný knoflík přepněte do zajištěné polohy.

## Demontáže nosiče jízdních kol

Nejdříve povolte blokovací čepy za držákem registrační značky.

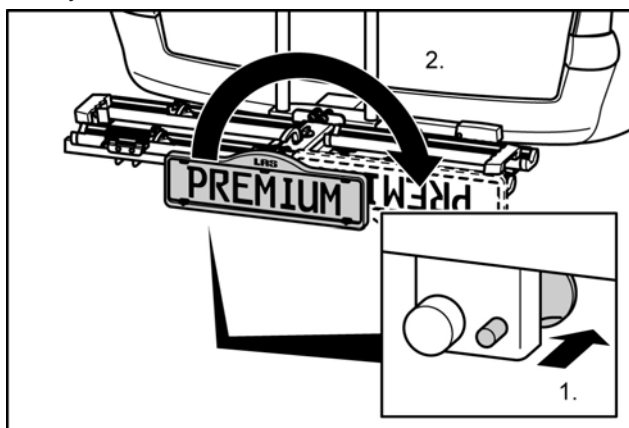

Při sejmutí nosiče jízdních kol postupujte následně v opačném pořadí oproti montáži.

## Přenášení nosiče jízdních kol bez přepravní tašky

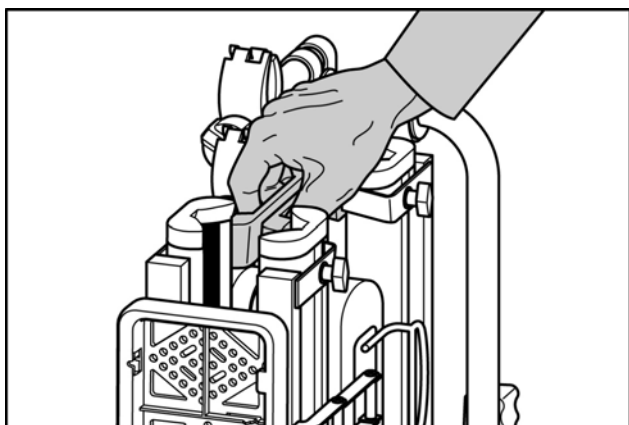

## Uložení nosiče jízdních kol do přepravní tašky

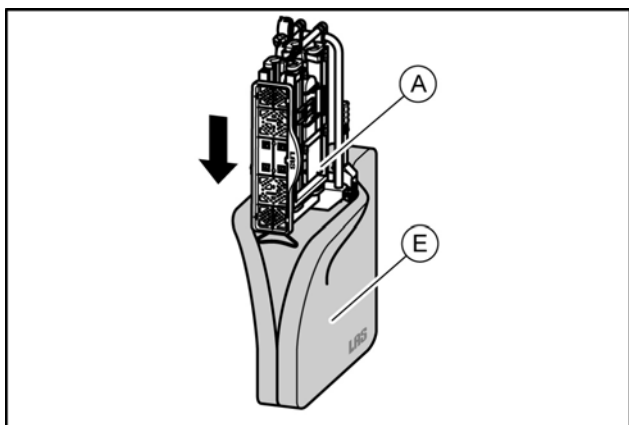

## Čištění a ošetřování

Nosič jízdních kol se dá čistit jemným čisticím prostředkem, teplou vodou a/nebo jemnou utěrkou.

Předtím odstraňte hrubou nečistotu a prach. Nepoužívejte rozpouštědla ani podobné čisticí přípravky, protože mohou poškodit nosič jízdních kol.

Nosič jízdních kol nechte volně osušit. Nepoužívejte fén ani jiná vyhřevná tělesa k urychlení procesu schnutí.

Nosič jízdních kol čistěte pravidelně v pobřežní oblasti a při používání za podmínek v zimě, aby se smyla sůl a prodloužila jeho životnost.

Nosič jízdních kol uskladněte při delším čase nepoužívání (např. přes zimu) na suchém a chráněném místě, aby se prodloužila jeho životnost.



## Údržba

Před každou jízdou zkontrolujte nosič jízdních kol ohledně opotřebování. Obzvláště se musejí vyměnit vadné kovové díly a upínací řemeny.

K výměně dílů se obraťte na náš zákaznický servis.

Každá změna na originálních dílech a materiálech nebo na konstrukci nosiče jízdních kol může negativně ovlivnit bezpečnost a výkonnost.

Ocelové díly nosiče jízdních kol byly ve výrobě opatřeny ochranným práškovým lakovým nátěrem proti korozi. Pokud se tato vrstva laku poškodí, zajistěte co nejdříve profesionální odstranění poškození.

Za běžných podmínek a používání nosiče jízdních kol stačí nosič jízdních kol jen očistit, jinak nevyžaduje údržbu.

## Seřízení rychlouzávěru

Tuto údržbu provádějte pouze tehdy, pokud se nosič jízdních kol nedá pevně namontovat na spojku přívěsu tak, jak je to uvedeno v kapitole Montáž.

- Nosič jízdních kol sejměte ze spojky přívěsu podle popisu v kapitole Demontáž.
- Stáhněte ochranný kryt proti prachu.
- Mírně povolte pojistnou matici tak, jak je znázorněno na obrázku.
- Nastavovací šroub otočte o čtvrt otáčky.
- Utáhněte pojistnou matici.
- Zkontrolujte, zda nosič nyní pevně přiléhá ke spojce přívěsu tak, jak je to popsáno v kapitole Montáž. Pokud nikoliv, zopakujte výše uvedené kroky.

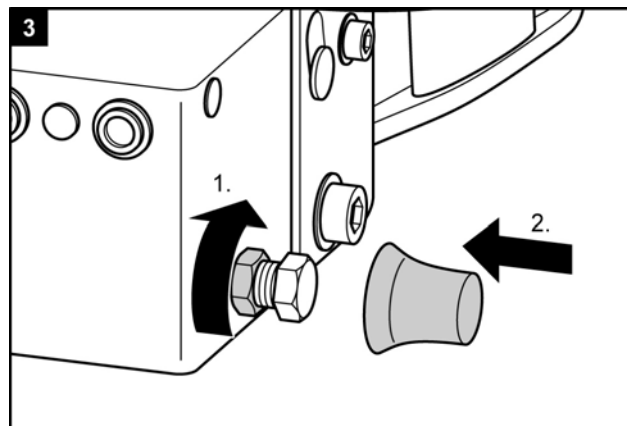
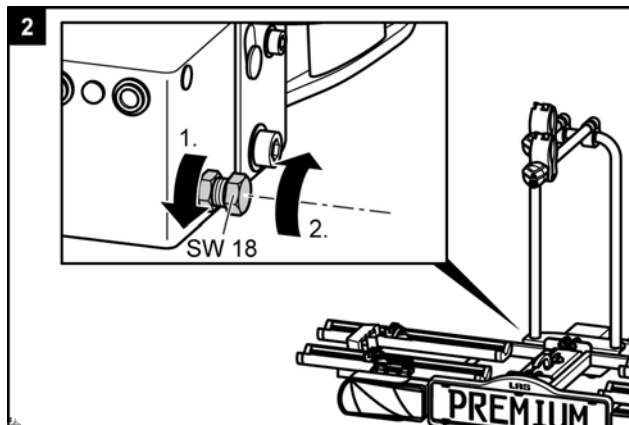
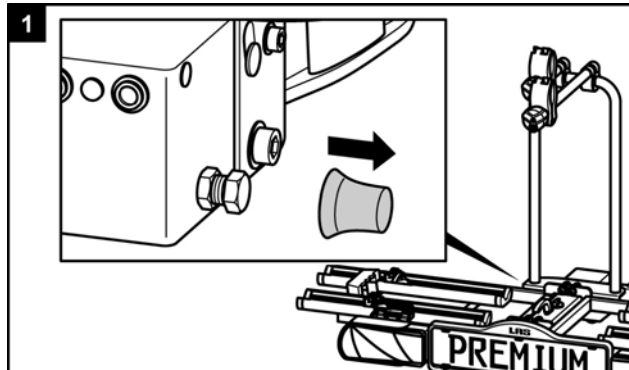

## Likvidace

K provedení likvidace je nutné dodržovat místní úřední předpisy.

I obal zlikvidujte po roztřídění ve vyhrazených sběrných nádobách.

Bližší informace vám poskytne komunální orgán pro likvidaci.

## Kontakt

EAL GmbH  
Otto-Hausmann-Ring 107  
42115 Wuppertal  
GERMANY

Telefon: +49 (0) 202 - 429283-0  
Telefax: +49 (0) 202 - 429283-160  
E-Mail: [info@eal-vertrieb.com](mailto:info@eal-vertrieb.com)

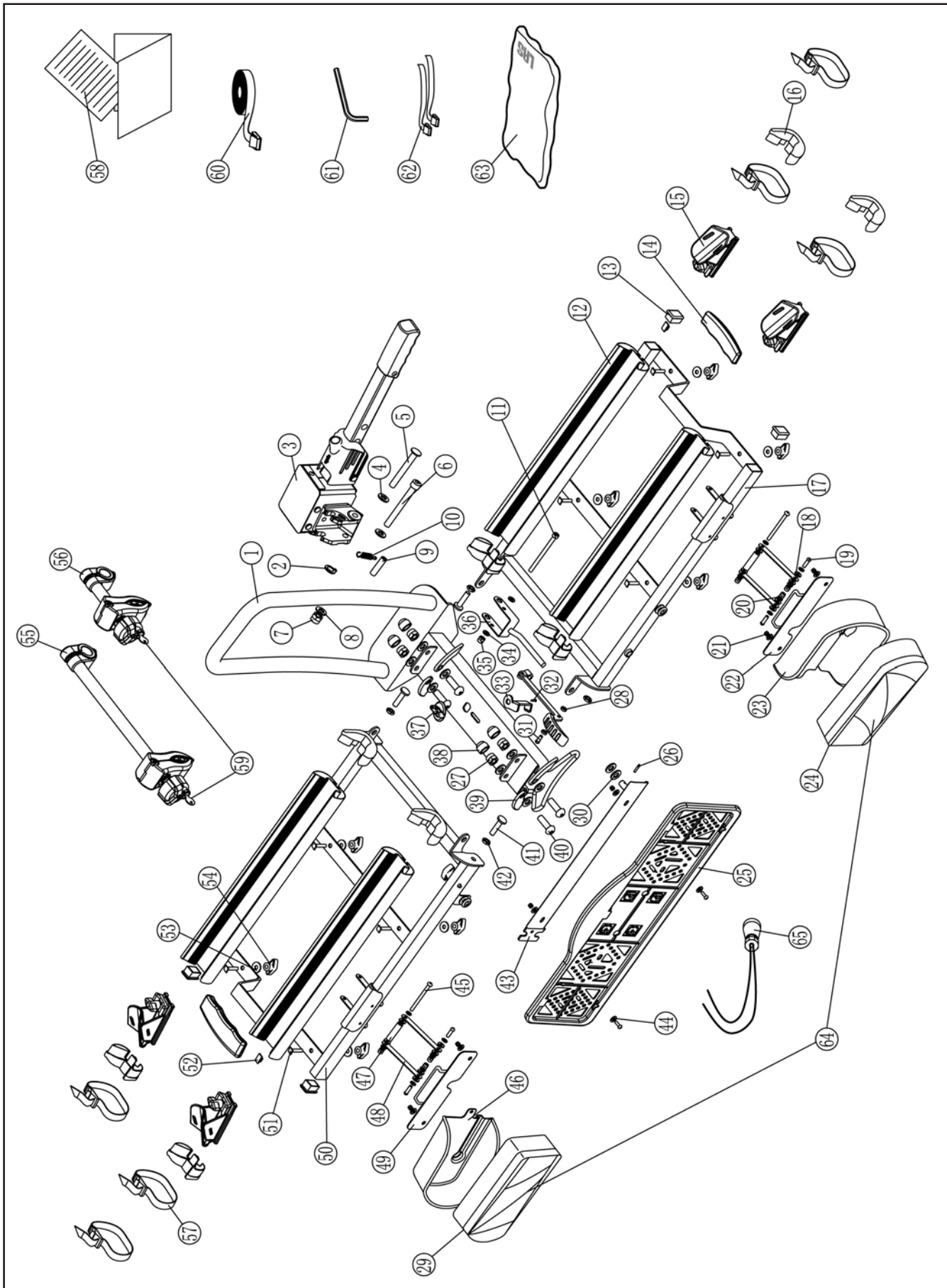

Pol.	Č. náhr.dílu	Množ.	Název
1	předmontované	1	U – oblouk a základní nosič
2	90251	1	U – podložka M6
3	90800	1	rychlouzávěr
4	90321	1	U – podložka M10
5	předmontované	1	čep Ø 10 mm
6	předmontované	1	šroub s vnitřním šestihranem M10 x 80mm
7	90320	1	samopojistná matice M10
8	90321	1	U – podložka M10
9	předmontované	1	vodící oko
10	předmontované	1	upínací pružina rychlouzávěru
11	předmontované	1	šroub s vnitřním šestihranem M6x80mm
12	90660	4	lišta na kola, hliníková
13	předmontované	4	koncová zátka stolu nosiče
14	předmontované	2	plastová rukojeť pro nosnou rukojeť
15	90417	4	blokováč kol
16	90516	8	koncová krytka lišty na kola
17	90802	1	stůl nosiče vpravo s držákem registrační značky
18	90254	2	U – podložka M5
19	předmontované	4	šroub M5 x 50mm
20	předmontované	4	kloboučková matice M5
21	předmontované	4	kloboučková matice M5
22	předmontované	1	ochrana lampy, přídržná deska, vpravo
23	90392	1	ochrana lampy, plast, vpravo
24	11500	1	kouřové sklo vpravo
25	90414	1	držák registrační značky
26	90254	2	U – podložka M5
27	90320	4	samopojistná matice M10
28	90250	1	samopojistná matice M5
29	11501	1	kouřové světlo vlevo
30	90250	2	samopojistná matice M5
31	90405	1	šroub M5 x 25mm
32	předmontované	1	odblokovací páka
33	předmontované	1	zablokování

Pol.	Č. náhr.dílu	Množ.	Název
34	90251	1	U – podložka M6
35	90253	1	smopojistná matice M6
36	předmontované	1	uínací páka
37	předmontované	1	otočný knoflík zablokování
38	906775	4	krytka matice M10
39	předmontované	4	ochrana závěsů
40	předmontované	4	šroub s vnitřním šestihranem M10 x 30mm
41	předmontované	4	šroub s vnitřním šestihranem M8 x 25mm
42	předmontované	4	matice M8
43	předmontované	1	držák registrační značky, přinýtovaný s dílem 17
44	90422	2	šroub M5 x 10mm
45	předmontované	4	šroub M5 x 55mm
46	90391	1	ochrana lampy, plast, vlevo
47	předmontované	4	pouzdro M5 x 35mm
48	předmontované	4	přichytka držáku zadního světla
49	předmontované	1	ochrana lampy, přichytná deska, vlevo
50	90803	1	stůl nosiče vlevo
51	90194	8	kulisový šroub M6 x 25mm
52	90489	2	vedení popruhu
53	90251	8	U – podložka M6
54	90515	8	křídlatá matice M6
55	11233	1	držák rámu, dlouhý
56	11232	1	držák rámu, krátký
57	90618	4	upínací popruh, malý
58	90667	1	EGBE v sáčku s příslušenstvím
59	90741	2	klíč, uveďte prosím číslo Y
60	80224	1	bezpečnostní popruh v sáčku s příslušenstvím
61	90500	1	imbusový klíč M5 v sáčku s příslušenstvím
62	90618	2	upínací popruh, malý, v sáčku s příslušenstvím
63	90755	1	taška
64	11504	1	lampy komplet s kabelem
65	11505	1	svazek kabelů pro zadní světla











EAL GmbH  
Otto-Hausmann-Ring 107  
42115 Wuppertal  
GERMANY

