

- A**
- (D) Gewindeschraube
  - (GB) screw
  - (F) vis filetée
  - (E) tornillo
  - (NL) schroef
  - (DK) skrue
  - (I) vite
  - (P) parafuso
  - (PL) śruba
  - (RUS) резьбовой винт
  - (CN) 螺纹螺丝
- B**
- (D) 2x Unterlegscheibe Filz
  - (GB) 2x felt washer
  - (F) 2x rondelle en feutrine
  - (E) 2x arandela de fieltro
  - (NL) 2x sluitring vilt
  - (DK) 2x spændeskive af filt
  - (I) 2x rondella in feltro
  - (P) 2x Arruela em feltro
  - (PL) 2x podkładka filcowa
  - (RUS) 2x подкладная шайба войлочная
  - (CN) 毛毡垫圈

- C**
- (D) Unterlegscheibe Kunststoff
  - (GB) plastic washer
  - (F) rondelle en plastique
  - (E) arandela de plástico
  - (NL) sluitring kunststof
  - (DK) spændeskive af plast
  - (I) rondella in plastica
  - (P) Arruela em plástico
  - (PL) podkładka z tworzywa sztucznego
  - (RUS) подкладная шайба пластиковая
  - (CN) 塑料垫圈

- D**
- (D) Unterteil Kran
  - (GB) Bottom part crane
  - (F) Bas de la grue
  - (E) base de la grúa
  - (NL) Onderdeel kraan
  - (DK) Kranens nederste del
  - (I) Base della gru
  - (P) Peça inferior da grua
  - (PL) Dolna część dźwigu
  - (RUS) Нижняя часть крана
  - (CN) 起重机底部

- E**
- (D) Unterlegscheibe Metall
  - (GB) metal washer
  - (F) rondelle en métal
  - (E) arandela de metal
  - (NL) sluitring metaal
  - (DK) spændeskive af metal
  - (I) rondella in metallo
  - (P) Arruela em metal
  - (PL) podkładka metalowa
  - (RUS) подкладная шайба металлическая
  - (CN) 金属垫圈

- F**
- (D) Mutter
  - (GB) screw nut
  - (F) écrou
  - (E) tuerca
  - (NL) moer
  - (DK) møtrik
  - (I) dado
  - (P) Porca
  - (PL) nakrętka
  - (RUS) гайка
  - (CN) 螺母

- G**
- (D) Maulschlüssel
  - (GB) spanner
  - (F) clé plate
  - (E) llave
  - (NL) steeksleutel
  - (DK) gaffelnøgle
  - (I) chiave inglese
  - (P) Chave de bocas
  - (PL) klucz płaski
  - (RUS) гаечный ключ
  - (CN) 扳手

- H**
- (D) Holzscheibe
  - (GB) Wooden disc
  - (F) Disque en bois
  - (E) Disco de madera
  - (NL) Houten schijf
  - (DK) Træskive
  - (I) Disco di legno
  - (P) Anilha de madeira
  - (PL) Krążek drewniany
  - (RUS) Деревянная шайба
  - (CN) 木盘

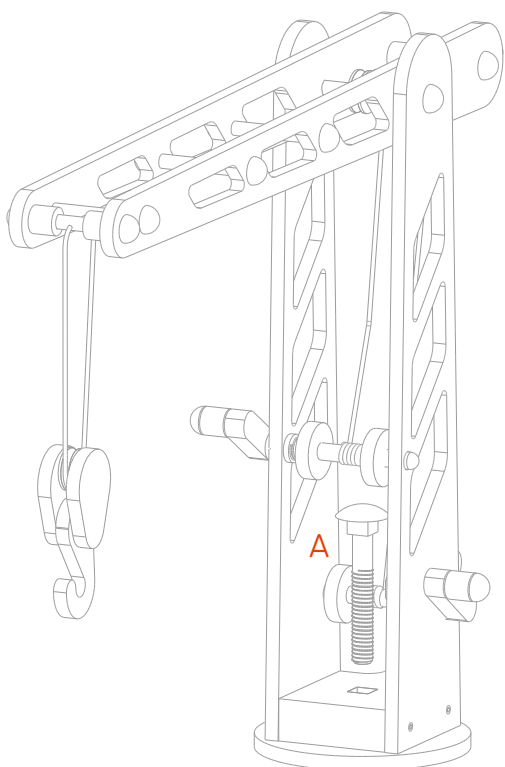

- Ⓟ Bitte ziehen Sie die Mutter sehr fest an. Lösen Sie anschließend die Mutter leicht, sodass sich der Kran gut drehen lässt.
- Ⓜ Please tighten the nut as firmly as possible. Then loosen the screw very slightly so that the crane can be turned easily.
- ⓕ Serrez l'écrou complètement puis desserrez-le très légèrement pour que la grue puisse tourner.
- ⓔ Apriete la tuerca lo más firme posible. Luego afloje el tornillo ligeramente para que la grúa pueda girar fácilmente.
- Ⓝ Draai de moer zeer vast aan. Draai de moer vervolgens iets losser, zodat de kraan goed kan draaien.
- Ⓢ Spænd møtrikken meget hårdt til. Løsn derefter møtrikken lidt, så kranen er let at dreje.
- Ⓛ Stringere il dado il più possibile e rilasciare lentamente la vite in modo che la gru possa muoversi facilmente.
- Ⓟ Aperte muito bem a porca. Em seguida, desaperte ligeiramente o parafuso para que seja possível rodar a grua.
- Ⓟ Bardzo mocno dokręcić nakrętkę, a następnie nieznaczenie ją poluzować, tak aby dźwиг łatwo się obracał.
- Ⓡ Очень крепко затяните гайку. Затем слегка ослабьте гайку так, чтобы кран мог поворачиваться.
- Ⓢ 请尽可能牢固地拧紧螺母。然后稍微松开螺母，以使起重机正常转动。

