

BEDIENUNGSANLEITUNG



**Retro-HiFi Anlage mit Plattenspieler / UKW /
CD / USB / Kassette**

Model Nr.: HIF1937



Lesen Sie die Bedienungsanleitung sorgfältig vor der Erst- Inbetriebnahme und
verwahren Sie die Anleitung zum späteren Nachschlagen auf.



EINFÜHRUNG

Sehr geehrte Kundin, Sehr geehrter Kunde, wir danken Ihnen, dass Sie sich für eines unserer Produkte entschieden haben. Bitte lesen Sie die Anleitung, vor dem Gebrauch dieses Geräts sorgfältig durch, um ihre Gebrauchseigenschaften zu optimieren und Unannehmlichkeiten zu beseitigen, die sich aus einer falschen oder nicht bestimmungsgemäßen Verwendung des Geräts ergeben könnten.

WARNUNGEN VOR GEBRAUCH

Lesen Sie die Warnhinweise in dieser Anleitung aufmerksam durch, da sie wichtige Hinweise zur Sicherheit von Installation, Gebrauch und Wartung geben. Diese "Bedienungsanleitung" ist ein wesentlicher Bestandteil des Geräts. Bewahren Sie die Anleitung für ein nachträgliches Nachschlagen sorgfältig auf. Vor der ersten Verwendung nachdem Sie das Gerät aus der Verpackung genommen haben, vergewissern Sie sich, dass der Lieferumfang komplett ist und das das Gerät intakt ist. Im Fall von sichtbaren Schäden die durch den Transport verursacht wurden, legen Sie das Gerät in die Originalverpackung zurück und setzen Sie sich mit Ihrem Händler in Verbindung.

SEHR WICHTIG! Verwenden Sie das Gerät nicht, wenn es heruntergefallen ist und / oder offensichtliche Brüche oder Beschädigungen die auf einen Transportschaden weisen könnten.

FUNKTIONEN

Die Verpackungsbestandteile (Plastiktüten, Kartons usw.) müssen von Kindern, Behinderten usw. ferngehalten werden. Dieses Gerät ist ausschließlich für den Gebrauch in Innenräumen vorgesehen. Um Stromschläge zu vermeiden, verwenden Sie das Gerät nicht in unmittelbarer Nähe von Badewannen, Badezimmern, Duschen, Schwimmbädern oder mit Wasser befüllten Waschbecken und an Orten, an denen es zu einem elektrischen Schlag führen könnte. Reparaturen dürfen nur von Qualifizierten Fachpersonal durchgeführt werden, welche die Originalteile vom Hersteller erhalten haben. Verwenden Sie das Gerät nicht in Umgebungen, die mit Gas gesättigt sind oder bei denen Explosionsgefahr besteht. Tauchen Sie das Gerät nicht in Wasser. Reinigen Sie das Gerät nicht mit scharfen Reinigungsmitteln oder ätzenden Substanzen, da diese die Holzbestandteile angreifen, beschädigen, zerkratzen und den elektronischen Schaltkreis beschädigen können. Setzen Sie das Gerät keinen übermäßigen Kräften, Stößen, Staub oder übermäßigen Temperaturen aus, da dies zu

Funktionsstörungen, zur Verkürzung der Lebensdauer elektronischer Schaltungen oder zur Verformung der Komponenten führen kann.

RESPEKT VOR UMWELT UND NATUR



Das Verpackungsmaterial nach der Installation des Geräts auf keinen Fall in die Umwelt entsorgen. Es ist ratsam, die Verpackung für eine spätere Wiederverwendung aufzubewahren. Falls erforderlich, entsorgen Sie das Verpackungsmaterial in den entsprechenden Behältern der Sammelstellen.

Europäische Union - Korrekte Entsorgungsinformationen

(Europäische Abfallverordnung 2002/96 / EG)



Dieses Symbol bedeutet, dass gebrauchte Elektro- und Elektronikgeräte (WEEE) nicht mit dem normalen Hausmüll entsorgt werden dürfen. Bitte bringen Sie dieses Produkt zur sachgerechten Verwertung und zum Recycling an die dafür vorgesehenen Sammelstellen. Dort kann es kostenlos abgegeben werden. Durch die korrekte Entsorgung dieses Produkts können wertvolle Ressourcen eingespart und mögliche negative Auswirkungen auf die menschliche Gesundheit und die Umwelt verhindert werden, die ansonsten durch unsachgemäße Handhabung von Abfällen entstehen könnten. Bitte wenden Sie sich an Ihre lokale Behörde, um weitere Informationen zu Ihrer nächstgelegenen benannten Sammelstelle zu erhalten. Für die unsachgemäße Entsorgung dieses Gerätes können gemäß den örtlichen Vorschriften Strafen verhängt werden.

WICHTIGE SICHERHEITSHINWEISE.

BITTE VOR DER BENUTZUNG LESEN



Das Blitzsymbol weist den Benutzer auf „gefährliche Spannungen“ an einigen Bauteilen im Inneren des Gerätes hin die zu einem elektronischen Schock führen können.



Das Ausrufezeichen Symbol weist den Benutzer auf wichtige Bedienungs und Wartungsanweisungen (Service) in diesem Handbuch hin, die unbedingt zu befolgen sind.

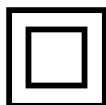

Dieses Gerät ist ein Klasse II oder doppelt isoliertes Elektrogerät. Es wurde so konzipiert, dass keine Sicherheitsverbindung zur elektrischen Erdung erforderlich ist.



Dieses Gerät funktioniert nur mit AC-230V. Bitte stellen Sie sicher, dass alle Anschlüsse der Netzstrom-Versorgung ordnungsgemäß angeschlossen sind, bevor Sie das Gerät in Betrieb nehmen.



Setzen Sie das Gerät weder Feuchtigkeit noch Spritzwasser / Regen aus.



Setzen Sie das Gerät weder direkter Sonneneinstrahlung noch anderer Wärmequellen aus.



Stellen Sie das Gerät so auf, dass immer eine ungestörte Frischluftzufuhr sichergestellt ist. Stellen Sie das Gerät keinesfalls auf Teppiche und in die Nähe von Gardinen auf und bauen Sie es nicht in Bücherregale ein.

Sehr geehrter Kunde, Sehr geehrte Kundin, vielen Dank, dass Sie sich für die Reflexion HIF1937 Retro-HiFi Anlage entschieden haben. Wir empfehlen Ihnen, diese Bedienungsanleitung sorgfältig zu lesen, bevor Sie das Gerät in Betrieb nehmen, um ihre Gebrauchseigenschaften zu optimieren und Unannehmlichkeiten zu beseitigen, die sich aus einer falschen oder nicht bestimmungsgemäßen Verwendung des Geräts ergeben könnten. Um das Risiko eines Stromschlags zu vermeiden, öffnen Sie das Gerät nicht.

BITTE BEACHTEN SIE DIE ANWEISUNGEN UND WARNHINWEISE IHRER RETRO-HIFI-ANLAGE UND DIESES HANDBUCHES.

Hinweis: Bitte stellen Sie sicher, dass Ihre Netzspannung mit der des Gerätes übereinstimmt,

bevor Sie das Netzkabel anschließen. Wenn Sie sich nicht sicher sind, kontaktieren Sie bitte Ihren lokalen Stromanbieter.

WARNUNG: STROMSCHLAGEGFAHR NICHT ÖFFNEN: Um einen elektrischen Schlag zu vermeiden, öffnen Sie niemals das Gerät! Reparatur und Wartung der Retro-HiFi-Anlage darf nur durch den autorisierten Kundendienst durchgeführt werden!

Überbrücken Sie niemals die Erdung des Gerätes! Verändern Sie niemals den Stecker oder das Netzkabel des Gerätes!

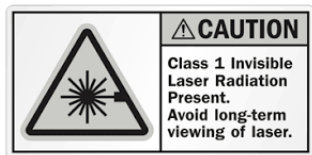
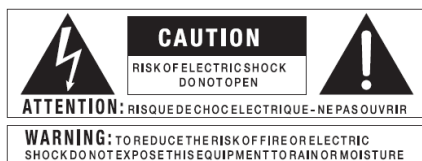

ACHTUNG!

LASERPRODUKT DER KLASSE 1: Dieser CD-Player ist als LASER-Produkt der KLASSE 1 eingestuft. Die Veränderung von Steuerungen, Einstellungen oder die Durchführung anderer als der hier beschriebenen Verfahren kann zu einer gefährlichen Strahlenexposition führen.

BEDIENUNGSELEMENTE

- 1) SCHUTZDECKEL
- 2) PLAY/PAUSE TASTE
- 3) SKIP UP TASTE
- 4) SKIP DOWN TASTE
- 5) PLAY MODE TASTE
- 6) FUNCTION TASTE
- 7) VOLUME-REGLER (LAUTSTÄRKE +/-)
- 8) FERNBEDIENUNGSSENSOR
- 9) RECORD TASTE
- 10) CD-FACH
- 11) OPEN/CLOSE TASTE
- 12) MW TASTE
- 13) USB BUCHSE
- 14) UKW TASTE
- 15) POWER ON/OFF TASTE
- 16) TONARM-HEBEL
- 17) POWER-LED
- 18) LCD-DISPLAY
- 19) UKW-STEREO-ANZEIGE
- 20) RADIO DIAL SCALE
- 21) TUNING-REGLER
- 22) TONARMKLEMME
- 23) SINGLE-ADAPTER
- 24) DREZAHL-WAHLSCHALTER 33/45/78 U/MIN
- 25) TONARMABLAGE
- 26) CD/USB TASTE
- 27) LAUTSPRECHER (L/R)
- 28) WURF-ANTENNE
- 29) NETZKABEL (AC)
- 30) TAPE TASTE
- 31) PHONO TASTE
- 32) STOP TASTE
- 33) TAPE-EJECT TASTE
- 34) KASSETTENSCHACHT
- 35) SCHUTZDECKEL- MECHANISMUS
- 36) PLATTENTELLER
- 49) ON/OFF STROMSCHALTER
- 50) TRANSPORTSCHRAUBE

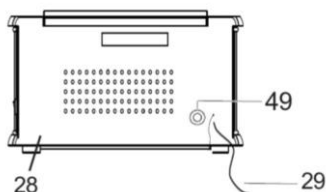
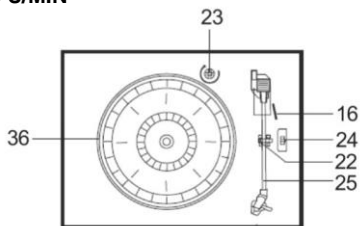
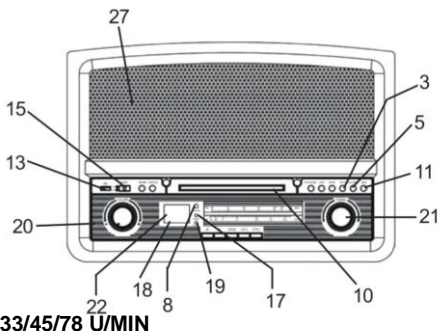
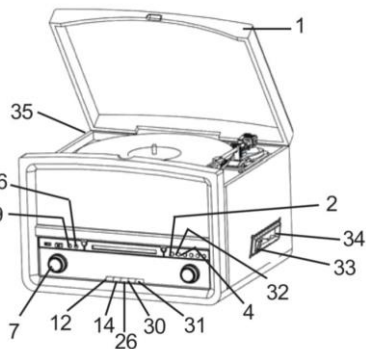

FERNBEDIENUNG

- 37) EJECT-TASTE:** CD Fach öffnen / schließen.
- 38) RECORD-TASTE:** Drücken Sie die Taste im CD / Phono / Tape Modus um die Aufzeichnungsfunktion zu aktivieren.
- 39) REPEAT-Taste (CD/USB):** Wiederholfunktionen durchschalten.
- 40) PLAY/PAUSE-TASTE (CD/USB):** Drücken Sie die Taste im CD / USB-Modus um die Wiedergabe zu starten. Drücken Sie die Taste erneut um die Wiedergabe zu pausieren.
- 41) DN/FB (<< SKIP)-TASTE (CD/USB):** Drücken Sie die Taste einmal, um zum vorherigen Titel zu springen. Halten Sie die Taste gedrückt um den Titel zurück zu spulen.
- 42) UP/FF (>> SKIP)-TASTE (CD/USB):** Drücken Sie die Taste einmal, um zum nächsten Titel zu springen. Halten Sie die Taste gedrückt, um den Titel vor zu spulen.
- 43) STOP-TASTE (CD/USB):** Drücken Sie die Taste im CD / USB Modus um die Wiedergabe zu stoppen oder das gespeicherte Programm abzubrechen.
- 44) +10-TASTE (CD/USB):** Überspringen Sie in 10er Schritten.
- 45) -10-TASTE (CD/USB):** Springen Sie in 10er Schritten zurück.
- 46) RANDOM- TASTE:** Drücken Sie die Taste im CD / USB-Modus, um die Zufallsfunktion zu aktivieren.
- 47) DELETE-TASTE (NUR USB):** Löschen von Aufgenommenen Titeln.
- 48) PROGRAM-TASTE (CD/USB):** Drücken Sie die Taste im CD / USB Modus um die Programmierfunktion zu aktivieren.

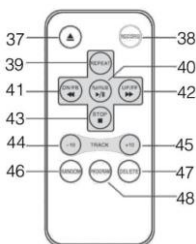

FERNBEDIENUNG BATTERIE AUSTAUSCHEN

1. Das Batteriefach befindet sich auf der Rückseite der Fernbedienung.
2. Entfernen Sie die Batteriefachklappe, indem Sie auf die Lasche nach rechts drücken und herausziehen.
3. Legen Sie eine Batterie der Größe CR-2025 (im Lieferumfang enthalten) in das Batteriefach ein. Beachten Sie dabei die Polaritätsmarkierungen im Batteriefach.

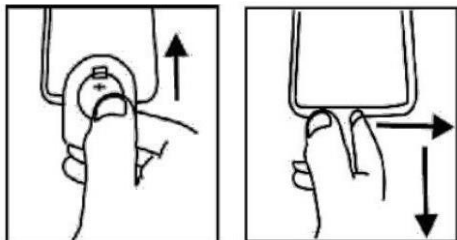

ANSCHLUSS DES GERÄTES AN DAS STROMNETZ

Bevor Sie das Gerät einschalten, vergewissern Sie sich, dass die Spannung Ihrer Stromversorgung mit der auf dem Typenschild des Gerätes angegebenen Spannung übereinstimmt.

Lesen Sie zu Ihrer eigenen Sicherheit die folgenden Anweisungen sorgfältig durch, bevor Sie versuchen, dieses Gerät an das Stromnetz anzuschließen.

NETZ (AC) BETRIEB

Dieses Gerät ist nur für den Betrieb mit Wechselstrom 230 V 50 Hz ausgelegt. Der Anschluss an andere Stromquellen kann das Gerät beschädigen.

EINSCHALTEN UND AUSSCHALTEN



WICHTIG: DAS GERÄT HAT ZWEI EINSCHALTER: DER PRIMÄRE (49) LIEGT AUF DER RÜCKSEITE DES GERÄTS UND DER SEKUNDÄRE (15) AUF DER VORDERSEITE DES GERÄTES.

- Um das Gerät einzuschalten, drücken Sie die Taste **POWER ON/OFF (15)** an der Vorderseite 1 Sekunde lang und stellen Sie die Lautstärke auf einen niedrigen Pegel ein. Die **POWER-LED (17)** leuchtet auf.
- Drücken Sie die Taste **MW / UKW / CD / USB / TAPE / PHONO (12/14/26/30/31)**, um den gewünschten Funktionsmodus auszuwählen.
- Beginnen Sie damit die Lautstärke mit dem **VOLUME-REGLER (7)** einzustellen.
- Um das Gerät auszuschalten, halten Sie die Taste **POWER ON/OFF (15)** 3 Sekunden lang gedrückt. Die **POWER LED (17)** erlischt.

SEHR WICHTIG: Wenn kein Ton ausgegeben wird, schaltet sich das Gerät nach 15 Minuten automatisch aus.

Vorsicht:

Vor dem Öffnen des Gerätes das **NETZKABEL (29)** abziehen. Keine vom Benutzer wartbaren

Teile im inneren des Gerätes. Wenden Sie sich an qualifiziertes Servicepersonal.

PLATTENSPIELER MODUS

Vorbereitung

1. Öffnen Sie den **SCHUTZDECKEL (1)** des Gerätes.
2. Schrauben Sie die **TRANSPORTSCHRAUBE(50)** mit einem kleinen Schraubendreher komplett rein. Entfernen Sie den Stift Schutz der **TONARMKLEMME (22)**.

HINWEIS: Den **PLATTENTELLER (36)**

nicht manuell drehen oder stoppen. Es kann zu Beschädigungen führen. Der Transport oder eine Erschütterungen ohne das der Tonarm mit der

TONARMKLEMME (22) gesichert ist könnte am Tonarm zu beschädigen führen.

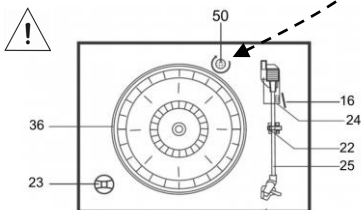

WICHTIG: Um den Plattenspieler während des Transports vor Beschädigungen zu schützen, befindet sich eine silberne Transportschraube rechts oberhalb des Drehtellers. Bevor Sie die Wiedergabe beginnen, drehen Sie die Schraube mit einem Schraubendreher vollständig rein.

Wiedergabe Schallplatte

1. Drücken Sie die Taste **PHONO (31)** um in den „Schallplatten“ Modus zu wechseln.
2. Legen Sie eine Schallplatte auf den **PLATTENTELLER (36)** auf.
3. Falls Sie eine 17cm EP abspielen wollen legen Sie den **SINGLE-ADAPTER (23)** auf den **PLATTENTELLER (36)** bevor Sie die Schallplatte auflegen.
4. Stellen Sie den **DREHZAHL-WAHLSCHALTE (24)** auf **33/45** oder **78 U./Min.**, entsprechend der Schallplatte ein.
5. Entriegeln Sie die **TONARMKLEMME (22)** und entfernen Sie die Schutzkappe von der Ton Nadel.
6. Heben Sie den Tonarm mit dem **TONARM-HEBEL (16)** an.
7. Bewegen Sie den Tonarm an den Anfang der Schallplatte oder eines bestimmten Titels.
8. Senken Sie den Tonarm vorsichtig mit dem **TONARM-HEBEL (16)** auf die Schallplatte ab, um die Wiedergabe zu starten.
9. Wenn Sie die Schallplatte während der Wiedergabe stoppen wollen, heben Sie den Tonarm von der Schallplatte und schwenken ihn zur **TONARMABLAGE (25)** zurück.

Hinweis:

Drehen, stoppen oder blockieren Sie den Plattenteller nicht mit der Hand oder anders. Wenn Sie den Plattenteller bewegen oder anstoßen, ohne den Tonarm mit der **TONARMKLEMME (22)** gesichert zu haben, könnte der Tonarm beschädigt werden. Stecken Sie die Schutzkappe auf die Ton Nadel, wenn das Gerät nicht benutzt wird.

BEMERKUNGEN:

- Wenn die Wiedergabe beendet ist, stoppt der **PLATTENTELLER (36)** automatisch. Heben Sie den Tonarm vorsichtig mit dem **TONARM-HEBEL (16)** von der Schallplatte und schwenken Sie den Tonarm zurück zur **TONARMABLAGE (25)** zurück.

RADIO MODUS

Drücken Sie die Taste **UKW (14)** um in den „Radio“ Modus zu wechseln. Wählen Sie das gewünschte Frequenzband mit der Taste **UKW (14)** oder der Taste **MW (12)** aus. Stimmen Sie die gewünschte Radiostation mit dem **TUNING-REGLER (21)** ab.

Antenne

Für den UKW-Empfang befindet sich auf der Rückseite des Gerätes eine **WURF-ANTENNE (28)**. Richten Sie die **WURF-ANTENNE (28)** so aus das der beste Empfang erreicht wird. Für den MW-Empfang werden die Signale über eine eingebaute Ferritantenne empfangen. Richten Sie das Gerät so aus, bis der beste Empfang erreicht wird.

UKW-Stereo- und Mono-Empfang

Stereoempfang ist möglich, wenn der eingestellte UKW-Sender in Stereo sendet. Die **UKW-STEREO-LED (19)** leuchtet auf.

CD MODUS

Erste Schritte

1. Drücken Sie die Taste **CD/USB (26)** um in den „CD“ Modus zu wechseln.
2. Drücken Sie die Taste **OPEN/CLOSE (11)** um das CD-Fach zu öffnen.
3. Legen Sie eine CD mit der bedruckten Seite nach oben zeigend in das CD-Fach ein und drücken Sie erneut die Taste **OPEN/CLOSE (11)** um das CD-Fach wieder zu schließen.
4. Die CD wird daraufhin eingelesen. Die Wiedergabe beginnt mit dem ersten Titel.
5. Drücken Sie die Taste **PLAY/PAUSE (2)** um die Wiedergabe zu pausieren und erneut und die Wiedergabe fortzusetzen.
6. Um die Wiedergabe zu stoppen drücken Sie die Taste **STOP (32)**. Die Titelanzahl wird im **LCD Display (18)** angezeigt. Drücken Sie die Taste **PLAY/PAUSE (2)** um die Wiedergabe fortzusetzen.

Skip und Suchfunktion

1. Wenn Sie während der Wiedergabe oder Pause auf die Taste **SKIP UP (3/42)** drücken, springt das Gerät zum nächsten Titel. Im **LCD-DISPLAY (18)** wird die entsprechende Titel Nummer angezeigt. Der Play / Pause Modus bleibt bestehen.
2. Wird während der Wiedergabe oder Pause die Taste **SKIP DOWN (4/41)** gedrückt, springt das Gerät zum Anfangdes aktuellen Titels zurück. Im

LCD-DISPLAY (18) wird die entsprechende Titel Nummer angezeigt. Der Play / Pause Modus bleibt bestehen.

3. Wenn Sie im Anschluss an Schritt 2 erneut auf die Taste **SKIP DOWN (4/41)** drücken, wird der vorherige Titel aufgerufen. Der Play / Pause Modus bleibt bestehen.
4. Halten Sie die Taste **SKIP UP/DOWN (3/4/42/41)** während der CD/MP3-Wiedergabe gedrückt um den schnell Vor- bzw. Rücklauf zu aktivieren. Lassen Sie die Taste los um die Wiedergabe normal fortzusetzen.
5. Drücken Sie die Taste **+10 / -10 (44/45)** auf der Fernbedienung um die Titel in 10er Schritten Vor- bzw. zurück zu springen.

WIEDERHOLEN / ZUFALLSWIEDERGABE

Drücken Sie die Taste **REPEAT (39)** auf der Fernbedienung vor oder während der Wiedergabe mehrfach, um den gewünschten Wiedergabemodus für einen Titel, einen Ordner (nur bei MP3) oder allen Titeln auszuwählen:

FÜR CD-DISK

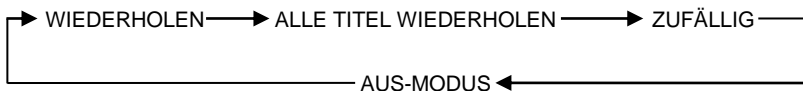

FÜR MP3-DISK

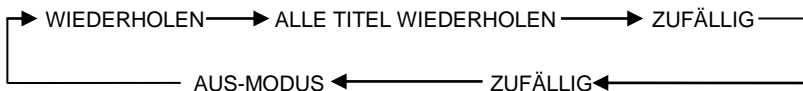

Wiederholen: Mit dieser Funktion können Sie die gewünschten Titel oder einen Ordner wiederholt anhören.

Zufallswiedergabe: Diese Funktion ermöglicht die Zufallswiedergabe aller Titel oder eines bestimmten Ordners.

PROGRAMMIERFUNKTION

Bis zu 20 Tracks können bei gewöhnlichen CDs oder 99 in MP3-Discs programmiert und in beliebiger Reihenfolge abgespielt werden:

1. Drücken Sie die Taste **CD/USB (26)** um in den CD Modus zu gelangen. Stoppen Sie die CD-Wiedergabe mit der Taste **STOP (32)**.

2. Drücken Sie die Taste **PLAY/MODE (5)**. Im **LCD-DISPLAY (18)** wird „**P**“ angezeigt. Außerdem erscheint die Programmnummer und Ziffernstelle für die zu programmierende Titelnummer.
3. Wählen Sie nun einen Titel mittels der Taste **SKIP UP/DOWN (3/4)** aus.
4. Drücken Sie die Taste **PLAY MODE (5)** um den Titel zu speichern.
5. Wiederholen Sie die Schritte 3 und 4 bis alle gewünschten Titel gespeichert sind.
6. Nachdem Sie alle gewünschten Titel gespeichert haben, drücken Sie auf die Taste **PLAY/PAUSE (2)**, um die Titel in der gespeicherten Reihenfolge wiederzugeben. Zum Löschen der gespeicherten Liste drücken Sie die Taste **STOP (32/43)** am Gerät oder auf der Fernbedienung.

USB MODUS

MP3/WMA WIEDERGABE VON USB-SPEICHER

Das Gerät kann MP3 und WMA Audio Dateien angeschlossener USB Medien entschlüsseln und wiedergeben.

1. Drücken Sie die Taste **CD/USB (2)**. Anschließend drücken Sie auf die Taste **FUNCTION (6)**, um in den Modus **USB Modus** zu gelangen.
2. Stecken Sie einen USB Stick in die **USB BUCHSE (13)**.
3. Das Gerät liest den USB Stick automatisch ein. Im **LCD-DISPLAY (18)** wird die Gesamtzahl der MP3 / WMA-Dateien angezeigt.
4. Gehen Sie bei der Wiedergabe entsprechend der obigen Beschreibung für CDs und MP3-Disks vor.

ANMERKUNG:

Über den USB-Port kann das System nur Dateien im MP3- und WMA-Format erfassen und einlesen. Wird das Gerät über die USB Buchse an einen MP3-Player angeschlossen, kann es bei einigen MP3-Playern passieren, dass aufgrund von Unterschieden im MP3-Kodierformat die Wiedergabe über die USB Buchse nicht möglich ist. Hierbei handelt es sich nicht um eine Fehlfunktion des Gerätes. Werden Speichermedien falsch angeschlossen, können Schäden am Gerät (HIF-1937) oder an den Speichermedien (USB-Stick) entstehen. Achten Sie daher bitte unbedingt darauf, dass die Speichermedien stets richtig eingesteckt werden.

Hinweis:

- **Stecken Sie Ihr USB Gerät nicht gewaltsam in die USB Buchse. Dies kann zu Beschädigungen führen.**
- **Die USB Buchse ist nicht zum Aufladen externen USB Geräte wie zum Beispiel Smartphones und Handys geeignet. Das anstecken solcher Geräte kann zur Beschädigung des Gerätes und des angeschlossenen USB Gerätes führen.**

KASSETTEN MODUS

1. Drücken Sie die Taste **TAPE (30)** um in den Kassetten Modus zu wechseln.
2. Stecken Sie eine Kassette in den seitlichen **KASSETTENSCHACHT (34)** ein. Die Wiedergabe startet automatisch.
3. Drücken Sie die Taste **TAPE-EJECT (33)** zur Hälfte ein um den schnellen Vorlauf zu aktivieren.
4. Drücken Sie die Taste **TAPE-EJECT (33)** erneut halb ein um die Wiedergabe normal fortzusetzen.
5. Drücken Sie die Taste **TAPE-EJECT (33)** vollständig um die Kassette auszuwerfen.

ENCODIER / AUFNAHME MODUS

MP3-ENCODIERUNG VON CD/PHONO

Das System ermöglicht die Encodierung von CDs, Kassetten oder Schallplatten in das Format MP3 auf Speichermedien (USB Sticks) über den USB-Port.

CD-ENCODIERUNG

Encodierung eines Titels

1. Starten Sie die normale Wiedergabe des Titels, der encodiert und aufgezeichnet werden soll.
2. Drücken Sie während der Wiedergabe des Titels zwei mal auf die Taste **RECORD (9/38)**.
3. Im **LCD DISPLAY (18)** wird „**REC**“ angezeigt. Dies bedeutet, dass der Encodier-Vorgang nun ausgeführt wird.
4. Drücken Sie die Taste **STOP (32)**, um die Aufnahme zu beenden.

Encodierung einer Disc

1. Öffnen Sie das **CD-FACH (10)** mit der Taste **OPEN/CLOSE (11)** und legen Sie eine CD mit der bedruckten Seite nach oben zeigend in das

- CD-Fach (10)** ein. Drücken Sie erneut die Taste **OPEN/CLOSE (11)** um das **CD-FACH (10)** zu schließen.
2. Drücken Sie nach Beendigung des Einlese Vorgangs zweimal auf die Taste **RECORD (9/38)**.
 3. Im **LCD DISPLAY (18)** wird „**REC**“ angezeigt. Der Encodier Vorgang wird nun ausgeführt.
 4. Nach Abschluss der Encodierung wird die Wiedergabe automatisch gestoppt.

ANMERKUNG CD-ENCODIERUNG:

- Die Aufzeichnungsgeschwindigkeit ist 1:1 und entspricht der Spielzeit des CD -Titels.
- Das System erstellt einen „**RECORD**“-Ordner, in dem die encodierten Titel gespeichert werden.
- Das Aufzeichnungsformat ist auf eine MP3-Bitrate von 128 kbps und eine Abtastrate von 44,1 kHz voreingestellt.
- Während des Encodier Modus werden keine Liedtitel aufgezeichnet.
- Zum Unterbrechen der Aufzeichnung drücken Sie während des Vorgangs erneut auf die Taste **RECORD (9/38)**.
- Die Aufzeichnung wird nur abgeschlossen, wenn ein vollständiger Titel encodiert wurde. Wenn Sie den Encodier Vorgang vor seiner Beendigung abbrechen, wird kein Titel aufgezeichnet und nicht auf dem USB Speichermedium (USB Stick) gespeichert.

KOPIEREN EINER MP3/WMA-DATEI

Wenn Sie eine MP3/WMA Disk anstelle einer normalen CD eingelegt haben, drücken Sie zweimal die Taste **RECORD (9/38)** um die Titel auf das USB-Speichermedium zu kopieren. Die Vorgehensweise entspricht der für die zuvor beschriebenen CD-Encodierung. Beachten Sie bitte, dass das System nur in den Kopiermodus schaltet, wenn die MP3/ WMA-Datei gelesen wird.

PHONO (Schallplatten)-ENCODIERUNG

1. Stecken Sie einen USB-Stick in die **USB BUCHSE (13)** ein.
2. Drücken Sie die Taste **PHONO (31)**.
3. Starten Sie nun im Plattenspieler Modus die Wiedergabe.
4. Drücken Sie dann direkt zwei mal auf die Taste **RECORD (9/38)**.
5. Auf dem **LCD-DISPLAY (18)** wird „**REC**“ angezeigt. Das System startet nun den Encodier Modus.

6. Nach Abschluss der Aufnahme drücken Sie die Taste **STOP (32)**, um die Aufnahme zu beenden.

KASSETTEN-ENCODIERUNG

1. Stecken Sie einen USB-Stick in die **USB BUCHSE (13)** ein.
2. Drücken Sie die Taste **TAPE (30)**.
3. Starten Sie nun im Kassetten Modus die Wiedergabe.
4. Drücken Sie dann direkt zwei mal auf die Taste **RECORD (9/38)**.
5. Auf dem **LCD-DISPLAY (18)** wird „**REC**“ angezeigt. Das System startet nun den Encodier Modus.
6. Nach Abschluss der Aufnahme drücken Sie die Taste **STOP (32)**, um die Aufnahme zu beenden.

LÖSCHEN SIE TITEL VOM USB-GERÄT:

1. Stecken Sie einen USB-Stick in die **USB BUCHSE (13)** ein.
2. Drücken Sie die Taste **CD/USB (26)**.
3. Drücken Sie die Taste **FUNCTION (6)** um in den USB-Modus zu wechseln.
4. Drücken die Taste **DELETE (47)** auf der Fernbedienung während der Wiedergabe oder im Stop- Modus um den ausgewählten Titel zu löschen.

USB MEDIUM ENTFERNEN

Zum Entfernen eines USB-Speichermediums schalten Sie das Gerät HIF-1937 aus. Ziehen Sie jetzt den USB Stick aus der **USB BUCHSE (13)** heraus.

Anpassung Plattenspieler

Es besteht die Möglichkeit, dass bei manchen Platten das Gerät zu früh oder gar nicht stoppt, was leider mit verschiedenen Standards der Plattenindustrie zu tun hat. Sollten Sie solch einen Vorfall haben, möchten wir Ihnen die Möglichkeit geben, die Abschaltung des Plattenspielers gemäß Ihrer Schallplatte zu justieren. Sie benötigen hierbei einen Kreuzschraubendreher. Entfernen Sie die den „**Service Only**“ Aufkleber von der Rückseite des Gerätes und stellen Sie die Schraube wie in Abbildung 1 zu sehen ist ein.

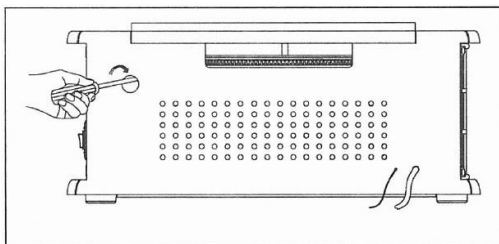

HINWEIS:

- Leuchten Sie vor dem Justieren mit einer Taschenlampe in die Öffnung um die Schraube auszumachen.
- Die Schraube befindet Sie leicht rechts versetzt hinter der Öffnung. Gehen Sie wie in der Abbildung 1 zu sehen von Links leicht schräg nach rechts versetzt mit dem Schraubendreher in die Öffnung.

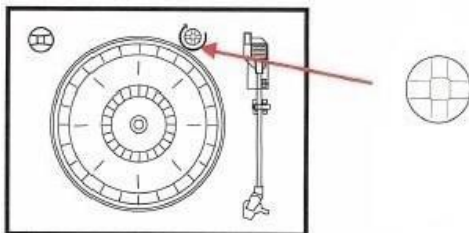

HINWEIS:

- Bitte drehen Sie vor der Justierung des Plattentellerendpunktes die Montage Schraube rechts oberhalb des Plattentellers gegen die Uhrzeigerrichtung raus bis Sie einen Widerstand merken.

WICHTIG:

- Die Schraube nicht komplett heraus Schrauben.
- Haben Sie den Plattenteller justiert bitte nicht vergessen die Montage Schraube gegen die Uhrzeigerrichtung wieder rein zu drehen.

Schallplatte läuft nicht bis zum Ende:

1. Wenn der Plattenspieler zu früh abschaltet und der Tonarm zurückfährt, drehen Sie vorsichtig die Schraube um 45° in Uhrzeiger Richtung.
2. Überprüfen Sie die Einstellung mit einer Schallplatte.

3. Sollte der Plattenspieler erneut zu früh abschalten wiederholen Sie den o.g. Schritt, so oft bis der Endpunkt mit Ihrer Schallplatte übereinstimmt.

Schallplatte schaltet nach dem Ende nicht automatisch ab:

1. Wenn der Plattenspieler sich nicht automatisch nach dem Ende der Schallplatte abschaltet, drehen Sie vorsichtig die Schraube um 45° gegen die Uhrzeigerichtung.
2. Überprüfen Sie die Einstellung mit einer Schallplatte.
3. Sollte der Plattenspieler erneut nicht nach dem Ende der Schallplatte automatisch abschalten, wiederholen Sie den o.g. Schritt bis der Endpunkt Ihrer Schallplatte entspricht.

TECHNISCHE DATEN

Stromversorgung	AC 220-240V, 50-60Hz
Radio	MW: 520-1600KHz / UKW: 87.5-108MHz
Plattenteller	33/45/78 RPM
CD	CD/CD-R/CD-RW/MP3
USB	Version 2.0 / 200mA. MP3 / WAV Audio Dateien. Kompatibel mit USB Stick bis 32GB. Nicht zum Laden von externen USB Geräten gedacht.
Kassettenspieler	Kompatibel C60 - C90
Max. Musikleistung	40W
Energieverbrauch	19W max.
CD-MP3 Aufnahme	MP3-Bitrate: 128 kbps Abtastrate: 44,1KHz

Alle Angaben ohne Gewähr.

Änderungen von Design und Spezifikation auch ohne Vorankündigung vorbehalten.

Lieferumfang

Gerät (HIF1937)	1
Bedienungsanleitung	1
Fernbedienung	1
Wurfantenne	1

Vereinfachte EU-Konformitätserklärung

Hiermit erklärt die UltraMedia GmbH & Co. Handels KG, dass der Funkanlagentyp HIF-1937 der Richtlinie entspricht.

2014/53/EU (RED)

2015/863/EU (RoHS III)

Der vollständige Text der EU Konformitätserklärung ist kann unter der folgenden E-Mailadresse angefragt werden.

info@ultramedia.de

Wir wünschen Ihnen viel Freude mit dem Gerät.

Ihr UltraMedia Team



GEWÄHRLEISTUNG



Sehr geehrte Kundin, sehr geehrter Kunde,

vielen Dank, dass Sie sich für eines unserer Produkte entschieden haben. Unsere Produkte unterlaufen im Zuge der Produktion einer genauen Qualitätskontrolle.

Sollte Ihnen eines unserer Geräte dennoch Anlass zur Reklamation geben, oder Sie haben Fragen zu einem unserer Geräte, rufen Sie gerne unseren Kunden-Support an.

Auf TV- und SAT Geräte geben wir eine Gewährleistung von 36 Monaten, auf DVD-portable und Audio-Geräte eine Gewährleistung von 24 Monaten ab Kaufdatum.

Außerhalb der Gewährleistung bieten wir Ihnen eine kostenpflichtige Reparatur nach Kostenvoranschlag an. Bitte setzen Sie sich vor dem Einsenden mit unserem Kunden-Support in Verbindung.

Die Gewährleistung bezieht sich auf Material und Produktionsfehler. Während der Gewährleistung wird Ihr Gerät repariert bzw. ausgetauscht. Eine Erstattung des Kaufbetrags ist durch die Firma UltraMedia leider nicht möglich. Ausgeschlossen von der Gewährleistung sind Beschädigungen, die durch unsachgemäßen Gebrauch, durch die Nutzung von Fremdzubehör, Sturz-, Staub-, Wasserschäden und Verschleißerscheinungen (z.B. Kratzer, optische Abnutzungen), die durch den Kunden oder Fremdeinwirkungen hervorgerufen worden sind.

Um die Gewährleistungsansprüche geltend zu machen, senden Sie das Gerät mit kompletten Zubehör, einer Rechnungskopie und der Fehlerbeschreibung an die unten angegebene Adresse ein. Geräten denen kein Kaufbeleg beiliegt kann leider keine Gewährleistung berücksichtigt werden. Bitte vergessen Sie für eventuelle Rückfragen nicht Ihre komplette Anschrift, eine Telefonnummer / E-Mail Adresse mit anzugeben.

Der Versand zu uns findet auf eigene Kosten statt. Unfreie Pakete können nicht angenommen werden und gehen an den Absender zurück.

Bitte verpacken Sie das Gerät transportsicher. Für Transportschäden, die auf dem Transportweg zu uns entstehen, übernimmt die Firma UltraMedia keine Haftung. Nach Erhalt Ihrer Einsendung werden wir Ihr Gerät schnellstmöglich bearbeiten und an Sie zurücksenden.

Bitte setzen Sie sich vor dem Einsenden Ihres Gerätes mit unserem Kunden-Support oder Ihrem Fachhändler in Verbindung, da sich viele Probleme auch telefonisch lösen lassen können.

UltraMedia GmbH & Co. Handels KG
Friedrich-Penseler-Str. 28
D-21337 Lüneburg
www.ultramedia.de

service@ultramedia.de
Tel.: +49 / (0) 4131/9239-20
Mo.-Do.: 08:00-17:00
Fr.: 08:00-14:30



Retro-HiFi system with Turntable / FM / CD / USB / Cassette

Model No.: HIF1937



Read the operating instructions carefully before the initial start-up and keep the instructions for future reference.



INTRODUCTION

Dear Customer, thank you for choosing one of our products and we trust that this choice satisfies your expectations. We invite you before using this device to

carefully read this "instruction manual" in order to optimize its use functional characteristics and eliminate any inconvenience that may arise from a incorrect or non-compliant use of the unit.

WARNINGS BEFORE USE

Read the warnings in these instructions carefully as they provide important indications regarding the safety of installation, use and maintenance.

This "instruction manual" is an integral part of the appliance, so keep it with care for any further consultation. After removing the appliance from the packaging, make sure of its integrity and that of all supplied components are available before using them. In case there are visible damages or evident shocks caused by the transport, put the appliance in its original packaging and return it to the point sale for the necessary checks.

VERY IMPORTANT! Do not use the appliance if it has fallen and / or shows evident breakages or anomalies caused by transport shock.

FUNCTIONS

The packaging components (plastic bags, cartons, etc.) must be kept away from the reach of children, disabled, etc.

This appliance is designed to be used exclusively indoors. To avoid electric shock, do not use the appliance in the immediate vicinity of a bathtub a bathroom, a shower, a swimming pool or a sink full of water, and in places where it could suffer shock. Any repairs must be performed only by specialists who have pieces of original spare parts supplied by the manufacturer. Do not use the appliance in environments saturated with gas or where there is a risk of explosion. Do not immerse the appliance in water. Do not clean the appliance with abrasive or corrosive substances, as they can scratch the components of wood and corrode the electronic circuit.

RESPECT THE ENVIRONMENT AND NATURE



It is recommended not to dispose of the packaging material in the environment after installation of the appliance. It is advisable to keep the packaging for future re-use. If necessary, arrange the packing materials in the appropriate containers of the collection point.

European Union — Correct Disposal Information

(European waste regulation 2002/96/EG)



This symbol means that used electrical and electronic equipment (WEEE) should not be mixed with general household waste. For proper treatment, recovery and recycling, please take this product to designated collection points where it will be accepted free of charge. Disposing of this product correctly will help save valuable resources and prevent any potential negative effects on human health and the environment, which could otherwise arise from inappropriate waste handling. Please contact your local authority for further details of your nearest designated collection point. Penalties may be applicable for incorrect disposal of this waste, in accordance with local legislation.

IMPORTANT SAFETY INFORMATIONS. PLEASE READ

BEFORE START USING THE APPLIANCE



The lightning symbol inside a triangle alerts the user of the presence of a dangerous voltage inside the appliance.



The exclamation point inside a triangle warns the user that the Instruction manual contains important instructions for use and the maintenance.



Class II product: This appliance has double insulation due to the presence of at least two layers of insulation.



This unit works at AC-230V only. Please ensure that all connections of mains Power is properly made before start operating the unit.



Avoid to expose the unit to moisture or rain.



Do not expose this unit to direct sunlight or direct heat radiating sources.



Place the appliance in a sufficiently ventilated place

Dear Customer, Thank you for purchasing the Reflexion **HIF1937** Home HI-FI system. We recommend that you read these operating instructions carefully before start using the device. Product and functional knowledge before installation, helping to avoid breakdowns and damage. To avoid the risk of electric shock, do not open the appliance.

PLEASE FOLLOW THE INSTRUCTIONS AND OBSERVE THE WARNINGS ON YOUR HOME HI-FI SYSTEM AND THIS MANUAL.

SAFETY INSTRUCTIONS Note: Please make sure that your mains voltage is suitable for the power adapter before connecting the power supply unit. If you are not sure, please contact your local electricity provider.

WARNING: DO NOT OPEN SHOCK HAZARD To avoid electric shock, never open the unit! Repair and maintenance of the Home HI-FI system must only be carried out by authorized customer service! Never bypass the grounding of the device! Never modify the plug, cable or power cord!

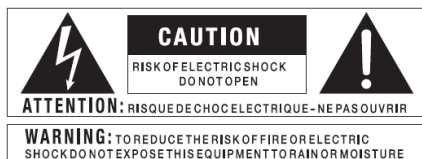

ATTENTION!

CLASS 1 LASER PRODUCT This Compact Disc player is classified as a CLASS 1 LASER product. Use of controls, adjustments or performance of procedures other than those specified herein may result in hazardous radiation exposure.

UNIT LOCATION OF CONTROL

- 1) DUST COVER
- 2) CD PLAY/PAUSE BUTTON
- 3) CD SKIP UP
- 4) CD SKIP DOWN
- 5) PLAY MODE BUTTON
- 6) FUNCTION BUTTON
- 7) VOLUME KNOB
- 8) REMOTE SENSOR
- 9) RECORD BUTTON
- 10) CD DOOR
- 11) CD DOOR OPEN/CLOSE BUTTON
- 12) MW BANB BUTTON
- 13) USB SOCKET
- 14) FM BAND BUTTON
- 15) POWER ON/OFF
- 16) CUE LEVER
- 17) POWER LED INDICATOR
- 18) LCD-DISPLAY
- 19) FM STEREO LED INDICATOR
- 20) DIAL SCALE
- 21) TUNING KNOB
- 22) ARM LOCK
- 23) SPINDLE ADAPTOR
- 24) 33/45/78 RMP SELECTOR
- 25) PICK-UP HOLDER
- 26) CD/USB BUTTON
- 27) SPEAKERS
- 28) FM ANTENNA
- 29) AC CORD
- 30) TAPE BUTTON
- 31) PHONO BUTTON
- 32) CD STOP BUTTON
- 33) TAPE FF/EJECT BUTTON
- 34) TAPE SLOT-IN
- 35) TOP COVER MECHANISM
- 36) TURNTABLE
- 49) ON/OFF POWER SWITCH
- 50) TRANSIT SCREW

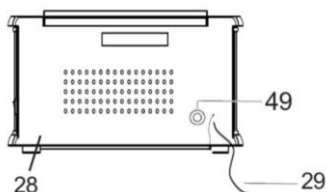
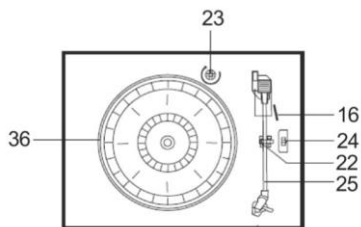
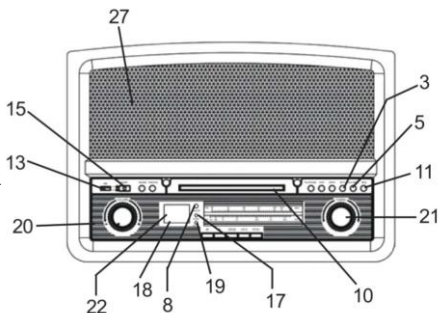
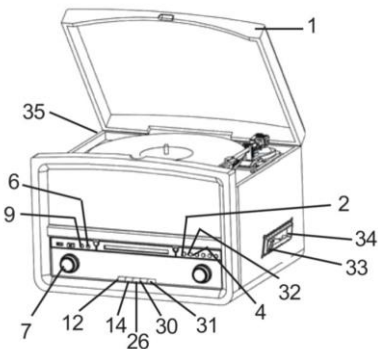

REMOTE CONTROL

- 37) OPEN/CLOSE CD DOOR:** Open/Close CD door.
- 38) REC:** Press the button in CD / Phono / Tape mode to activate the recording function.
- 39) REPEAT-BUTTON:** Switch through repeat functions.
- 40) PLAY/PAUSE:** Press the button in CD / USB mode to start playback. Press the button again to pause playback.
- 41) DN/FB (<< SKIP):** Press the button once to skip to the previous track. Press and hold the button to rewind the title.
- 42) UP/FF (>> SKIP):** Press the button once to skip to the next track. Press and hold to fast forward the title.
- 43) STOP:** Press the button in CD / USB mode to stop playback or to cancel the saved program.
- 44) 10+ / Track BUTTON:** Skip in steps of 10.
- 45) 10- Track BUTTON:** Jump back in steps of 10.
- 46) RANDOM- BUTTON:** Press the button in CD / USB mode to activate the random function.
- 47) DELETE-BUTTON:** Delete recorded titles.
- 48) PROGRAM:** Press the button in CD / USB mode to activate the programming function.

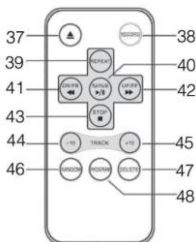

REMOTE CONTROL BATTERY REPLACEMENT

1. The battery compartment is on the back of the remote control.
2. Remove the battery compartment door by pushing the tab to the right and pulling it out.

3. Insert a CR-2025 battery (included) in the battery compartment. Note the polarity markings in the battery compartment.

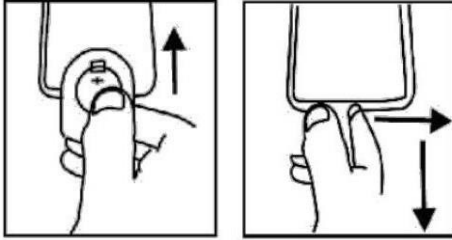

CONNECT TO POWER

Before turning on the device, make sure that the voltage of your power supply matches the one on voltage specified on the device nameplate.

For your own safety, read the following instructions carefully before trying to connect this device to the mains.

MAINS (AC) OPERATION

This device is only designed for operation with AC 230 V 50 Hz. Connection to others

Power sources can damage the device.

TURN ON AND TURN OFF



IMPORTANT: THE DEVICE HAS TWO SWITCHES ON: THE PRIMARY (49) IS ON THE BACK OF THE DEVICE AND THE SECONDARY (15) ON THE FRONT OF THE DEVICE.

- To switch on the device, press the **POWER ON / OFF button (15)** on the front for 1 second and set the volume to a low level. The **POWER LED (17)** lights up.
- Press the **MW / FM / CD / USB / TAPE / PHONO button (12/14/26/30/31)** to select the desired function mode.
- Start by adjusting the volume with the **VOLUME CONTROL (7)**.
- To switch off the device, press and hold the **POWER ON / OFF button (15)** for 3 seconds. The **POWER LED (17)** goes out.

VERY IMPORTANT: If there is no sound, the device switches off automatically after 15 minutes.

Attention:

Disconnect the **POWER CORD (29)** before opening the device. No user maintainable

Parts inside the device. Contact qualified service personnel.

PHONO MODE

1. Open the **PROTECTIVE COVER (1)** of the device.
2. Screw the **TRANSPORT SCREW (50)** completely in with a small screwdriver. Remove the pin protector from the **TONE ARM CLAMP (22)**.

NOTE: Do not manually turn or stop the **TURNTABLE (36)**. It can cause damage. Transport or vibrations without the tonearm being secured with the **TONE ARM CLAMP (22)** could damage the tonearm.

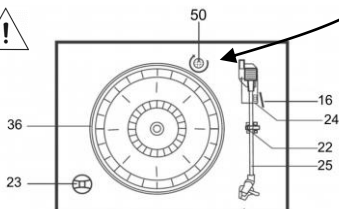

IMPORTANT: To protect the turntable from damage during transport, there is a silver transport screw on the right above the turntable. Before you start playing, completely screw in the screw with a screwdriver.

Play turntable

1. Press the **PHONO button (31)** to switch to "Record" mode.
2. Place a record on the **PLATE (36)**.
3. If you want to play a 17cm EP, place the **SINGLE ADAPTER (23)** on the **TURNTABLE (36)** before placing the formwork panel.
4. Set the **SPEED SELECTOR (24)** to 33/45 or 78 RPM, according to the record.
5. Unlock the **TONE ARM CLAMP (22)** and remove the protective cap from the tone needle.
6. Use the **TONE ARM LEVER (16)** to lift the tonearm.
7. Move the tonearm to the beginning of the record or a specific track.
8. Use the **TONE ARM LEVER (16)** to gently lower the tonearm onto the record to start playback.
9. If you want to stop the record during playback, lift the tonearm off the record and swing it back to the **TONE ARM STORAGE (25)**.

Note:

Do not turn, stop, or block the platter by hand or otherwise. If you move or push the platter without securing the tone arm with the **TONE ARM CLAMP (22)**, the tone arm could be damaged. Put the protective cap on the clay needle when the device is not in use.

REMARKS:

- When the playback is finished, the **TURNTABLE (36)** stops automatically. Use the **TONE ARM LEVER (16)** to carefully lift the tonearm off the record and swing the tonearm back to the **TONE ARM STORAGE (25)**.

FM MODE

Press the **FM button (14)** to switch to "Radio" mode. Select the desired frequency band with the **FM button (14)** or the **MW button (12)**. Tune the desired radio station with the **TUNING CONTROL (21)**.

Antenna

For FM reception there is a **THROW ANTENNA (28)** on the back of the device. Align the **THROW ANTENNA (28)** so that the best reception is achieved. For MW reception, the signals are received via a built-in ferrite antenna. Align the device until the best reception is achieved.

FM stereo and mono reception

Stereo reception is possible if the tuned FM station broadcasts in stereo.

The **FM STEREO LED (19)** lights up.

CD MODE

First steps

1. Press the **CD / USB button (26)** to switch to "CD" mode.
2. Press the **OPEN / CLOSE button (11)** to open the CD compartment.
3. Insert a CD with the printed side facing up in the CD compartment and press the **OPEN / CLOSE button (11)** again to close the CD compartment.
4. The CD is then read in. Playback starts from the first track.
5. Press the **PLAY / PAUSE button (2)** to pause the playback and again to continue the playback.
6. To stop playback, press the **STOP button (32)**. The number of titles is shown on the **LCD display (18)**. Press the **PLAY / PAUSE button (2)** to continue playback.

Skip and search function

1. If you press the **SKIP UP (3/42)** button during playback or pause, the device jumps to the next track. The corresponding title number is shown on the **LCD DISPLAY (18)**. The play / pause mode remains.
2. If the **SKIP DOWN (4/41)** button is pressed during playback or pause, the device jumps back to the beginning of the current track. The

corresponding title number is shown on the **LCD DISPLAY (18)**. The play / pause mode remains.

3. If you press the **SKIP DOWN (4/41)** button again after step 2, the previous track is called up. The play / pause mode remains.
4. Press and hold the **SKIP UP / DOWN button (3/4/42/41)** during CD / MP3 playback to activate the fast forward or rewind. Release the button to continue playback as normal.
5. Press the **+10 / -10 (44/45)** button on the remote control to skip the tracks back and forth in steps of 10.

REPEAT / RANDOM PLAY

Press the **REPEAT button (39)** on the remote control several times before or during playback to select the desired playback mode for a title, a folder (only for MP3) or all titles:

CD-DISC

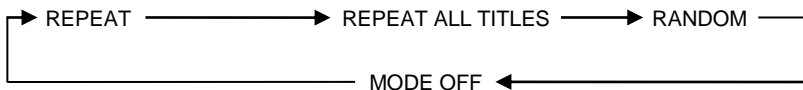

MP3-DISK

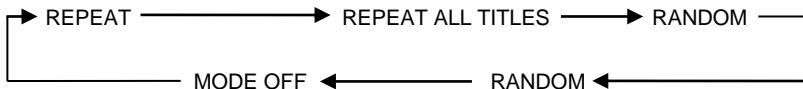

Repeat: With this function you can listen to the desired tracks or a folder repeatedly.

Random play: This function enables random play of all tracks or a specific folder.

PROGRAMMING FUNCTION

Up to 20 tracks can be programmed on ordinary CDs or 99 on MP3 discs and played in any order:

1. Press the **CD / USB button (26)** to switch to CD mode. Stop CD playback with the **STOP button (32)**.
2. Press the **PLAY / MODE button (5)**. "P" is displayed on the **LCD DISPLAY (18)**. The program number and digit for the track number to be programmed also appear.

3. Now select a title using the button **SKIP UP / DOWN (3/4)**.
4. Press the **PLAY MODE button (5)** to save the title.
5. Repeat steps 3 and 4 until all desired tracks have been saved.
6. After you have saved all the desired tracks, press the **PLAY / PAUSE button (2)** to play the tracks in the saved order. To delete the saved list, press the **STOP button (32/43)** on the device or on the remote control.

USB MODE

MP3 / WMA PLAYBACK FROM USB STORAGE

The device can decrypt and play MP3 and WMA audio files from connected USB media.

1. Press the **CD / USB button (2)**. Then press the **FUNCTION button (6)** to enter the USB mode.
2. Insert a USB stick into the **USB SOCKET (13)**.
3. The device automatically reads in the USB stick. The total number of MP3 / WMA files is shown on the **LCD DISPLAY (18)**.
4. When playing, proceed as described above for CDs and MP3 discs.

IMPORTANT:

The system can only capture and read files in MP3 and WMA format via the USB port. If the device is connected to an MP3 player via the USB socket, some MP3 players may not play back via the USB socket due to differences in the MP3 coding format is possible. This is not a malfunction of the device.

If storage media are connected incorrectly, damage to the device (HIF-1937) or the storage media (USB stick) can occur. Therefore, please make absolutely sure that the storage media are always inserted correctly.

Note:

- Do not forcefully insert your USB device into the USB socket. This can lead to damage.
- The USB socket is not suitable for charging external USB devices such as smartphones and cell phones. Plugging in such devices can damage the device and the connected USB device.

TAPE MODE

1. Press the **TAPE button (30)** to switch to cassette mode.

2. Insert a cassette into the side **CASSETTE CHAMBER (34)**. Playback starts automatically.
3. Press the **TAPE-EJECT button (33)** halfway to activate the fast forward.
4. Press the **TAPE-EJECT button (33)** halfway again to continue playback as normal.
5. Press the **TAPE-EJECT button (33)** fully to eject the cassette.

ENCODING / RECORDING MODE

MP3-ENCODING

The device enables the encoding of CDs, cassettes or records in MP3 format on storage media (USB sticks) via the USB port.

CD-ENCODING

Encoding a Title:

1. Start normal playback of the title to be encoded and recorded.
2. Press the **RECORD button (9/38)** twice while the track is playing.
3. "REC" is displayed on the **LCD DISPLAY (18)**. This means that the encoding process is now carried out.
4. Press the **STOP button (32)** to stop recording.

Encoding a disc:

1. Open the **CD COMPARTMENT (10)** with the **OPEN / CLOSE button (11)** and insert a CD with the printed side facing up in the **CD compartment (10)**. Press the **OPEN / CLOSE button (11)** again to close the **CD TRAY (10)**.
2. After the reading process is finished, press the **RECORD button (9/38)** twice.
3. "REC" is displayed on the **LCD DISPLAY (18)**. The encoding process is now carried out.
4. After encoding is finished, playback stops automatically.

Remarks CD-Encoding:

- The recording speed is 1: 1 and corresponds to the playing time of the CD title.
- The system creates a "RECORD" folder in which the encoded tracks are saved.
- The recording format is preset to an MP3 bit rate of 128 kbps and a sampling rate of 44.1 kHz.

- No song titles are recorded during encoding mode.
- To interrupt the recording, press the **RECORD button (9/38)** again during the process.
- The recording is only completed when a complete title has been encoded. If you cancel the encoding process before it is finished, no title will be recorded and will not be saved on the USB storage medium (USB stick).

Copying of MP3/WMA file

If you have inserted an MP3 / WMA disc instead of a normal CD, press the **RECORD button (9/38)** twice to copy the tracks to the USB storage medium. The procedure corresponds to that for the CD encoding described above. Please note that the system only switches to copy mode when the MP3 / WMA file is read.

PHONO ENCODING

1. Insert a USB stick into the **USB SOCKET (13)**.
2. Press the **PHONO button (31)**.
3. Now start playback in turntable mode.
4. Then press the **RECORD button (9/38)** twice directly.
5. "REC" is displayed on the **LCD DISPLAY (18)**. The system now starts the encoding mode.
6. When you have finished recording, press the **STOP button (32)** to stop recording.

CASSETTE ENCODING

1. Insert a USB stick into the **USB SOCKET (13)**.
2. Press the **TAPE button (30)**.
3. Now start playback in cassette mode.
4. Then press the **RECORD button (9/38)** twice directly.
5. "REC" is displayed on the **LCD DISPLAY (18)**. The system now starts the encoding mode.
6. When you have finished recording, press the **STOP button (32)** to stop recording.

DELETE TRACKS FROM USB:

1. Insert a USB stick into the **USB SOCKET (13)**.
2. Press the **CD / USB button (26)**.
3. Press the **FUNCTION button (6)** to switch to USB mode.
4. Press the **DELETE button (47)** on the remote control during playback or in stop mode to delete the selected title.

REMOVING OF USB / MEMORY CARD

To remove a USB storage medium, switch off the HIF-1937 device. Now pull the USB stick out of the **USB SOCKET (13)**.

Adjustment turntable

There is a possibility that with some plates the device stops too soon or not at all, which unfortunately has to do with different standards of the plate industry. If you have such an incident, we would like to give you the opportunity to adjust the turn-off of the turntable according to your record. You will need a Phillips screwdriver. Remove the "Service Only" sticker from the back of the device and adjust the screw as shown in Figure 1.

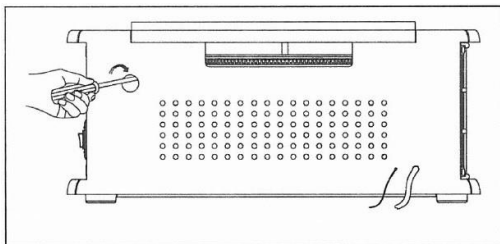

NOTE:

- Before adjusting, shine a flashlight in the opening to remove the screw.
- The screw is located slightly to the right behind the opening. Use a screwdriver to move it from the left, slightly obliquely to the right, as shown in Figure 1.

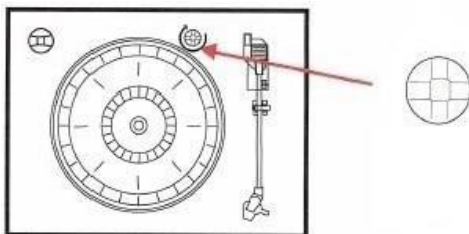

NOTE:

- Before adjusting the turntable end point, please turn the assembly screw on the right above the turntable counter clockwise until you notice resistance.

IMPORTANT:

- **Do not unscrew the screw completely.**
- **If you have adjusted the platter please do not forget to turn the mounting screw counter clockwise again.**

Turntable doesn't run to the end:

1. If the turntable turns off too early and the tonearm moves back, carefully turn the screw clockwise by 45 °.
2. Check the setting with a record.
3. If the turntable switches off too early again, repeat the above. Step until the end point matches your record

Record does not switch off automatically after the end:

1. If the turntable does not turn off automatically after the end of the record, carefully turn the screw 45 ° counter clockwise.
2. Check the setting with a record.
3. If the turntable does not switch off automatically after the end of the record, repeat the above. Step until the end point corresponds to your record.

TECHNICAL SPECIFICATIONS

Power supply	AC 220-240V, 50-60Hz
Radio	MW: 520-1600KHz / UKW: 87.5-108MHz
Turntable	33/45/78 RPM
CD	CD/CD-R/CD-RW/MP3
USB	Version 2.0 / 200mA. MP3 / WAV Audio Files. Compatible with USB stick up to 32GB. Not intended for charging external USB devices.
Tape	Compatible C60 - C90
Max. Music output	40W
Power consumption	19W max.
CD-MP3 recording	MP3-Bitrate: 128 kbps

All statements without guarantee.

Design and specification subject to change without notice.

Delivery

Device (HIF1937)	1
User manual	1
Remote control	1
Wire antenna	1

Simplified EU declaration of conformity

Hereby, UltraMedia GmbH & Co. Handels KG declares that the radio equipment type HIF1937 is in compliance with Directive 2014/53/EU (RED) 2015/863/EU (RoHS III)

The full text of the EU Declaration of Conformity can be requested at the following email address.

info@ultramedia.de

We hope you enjoy using the device.

Your UltraMedia team



WARRANTY



Dear Customer,

Thank you for choosing one of our products. Our products undergo precise quality control in the course of production. If one of our devices gives you cause for complaint, or you have questions about one of our devices, please call our customer support.

We give a 36 month warranty on TV and SAT devices, and a 24 month warranty on portable DVD and audio devices from the date of purchase. Outside of the warranty, we offer you a paid repair based on a cost estimate. Please contact our customer support before submitting.

The warranty relates to material and production defects. Your device will be repaired or replaced during the warranty period. Unfortunately, UltraMedia cannot reimburse the purchase price. Damage caused by improper use, the use of third-party accessories, falls, dust, water damage and signs of wear (e.g. scratches, optical wear and tear) caused by the customer or external influences are excluded from the guarantee.

In order to assert the warranty claims, send the device with all accessories, a copy of the invoice and the description of the fault to the address given below. Devices that do not have a proof of purchase cannot be guaranteed. Please do not forget to include your full address and a telephone number / email address for any queries.

Shipping to us takes place at your own expense. Unpaid parcels cannot be accepted and are returned to the sender.

Please pack the device securely for transport. UltraMedia assumes no liability for damage in transit that occurs on the way to us. After receiving your submission, we will process your device as soon as possible and send it back to you.

Before sending your device in, please contact our customer support or your specialist dealer, as many problems can also be solved over the phone.

UltraMedia GmbH & Co. Handels KG
Friedrich-Penseler-Str. 28
D-21337 Lüneburg
www.ultramedia.de

service@ultramedia.de
Tel.: +49 / (0) 4131/9239-20
Mo.-Do.: 08:00-17:00
Fr.: 08:00-14:30