

Art.Nr.  
5904403901  
AusgabeNr.  
5904403901\_1002  
Rev.Nr.  
29/09/2023



**GS60**

<b>DE</b>	<b>Leisehäcksler</b> Originalbetriebsanleitung	<b>6</b>
<b>GB</b>	<b>Quiet shredder</b> Translation of original instruction manual	<b>20</b>
<b>FR</b>	<b>Broyeur silencieux</b> Traduction des instructions d'origine	<b>31</b>
<b>IT</b>	<b>Trinciattrice silenziosa</b> La traduzione dal manuale di istruzioni originale	<b>43</b>
<b>ES</b>	<b>Trituradora silenciosa</b> Traducción del manual de instrucciones original	<b>55</b>
<b>SI</b>	<b>Tihi sekljalnik</b> Prevod originalnih navodil za uporabo	<b>67</b>

<b>EE</b>	<b>Vaikne hekseldi</b> Originaalkäitusjuhendi tõlge	<b>78</b>
<b>FI</b>	<b>Oksasilppuri</b> Käännös alkuperäisestä käyttöohjeesta	<b>89</b>
<b>LV</b>	<b>Tylusis smulkintuvas</b> Orģinālais lietošanas instrukcijas tulkojums	<b>100</b>
<b>LT</b>	<b>Klusas darbības smalcinātājs</b> Originalios naudojimo instrukcijos vertimas	<b>111</b>
<b>SE</b>	<b>Tystgående kompostkvarn</b> Översättning av original-bruksanvisning	<b>122</b>

Nachdrucke, auch auszugsweise, bedürfen der Genehmigung.  
Technische Änderungen vorbehalten. Abbildungen beispielhaft!

**A**



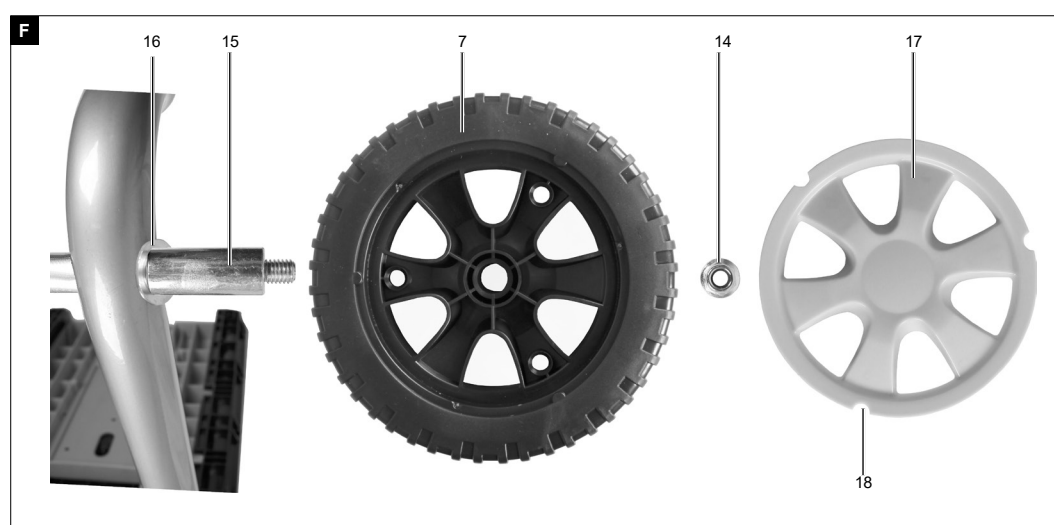
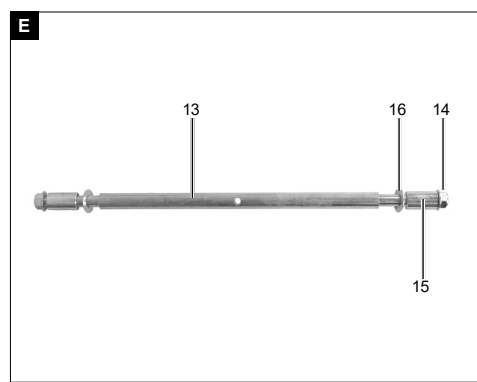
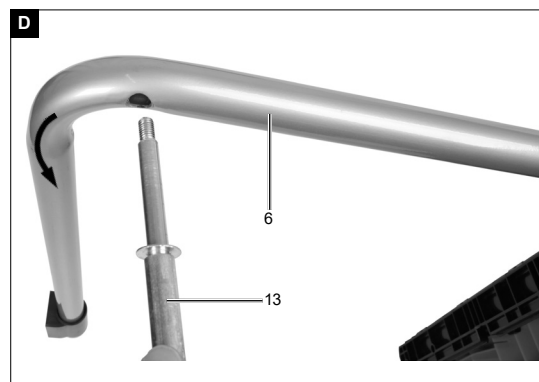
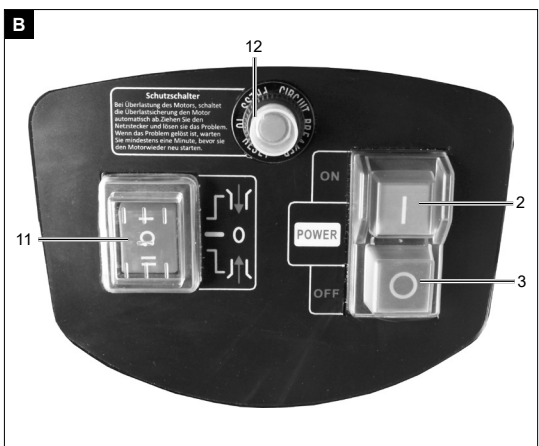

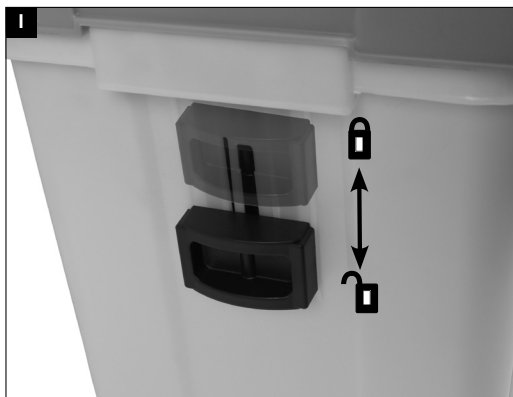
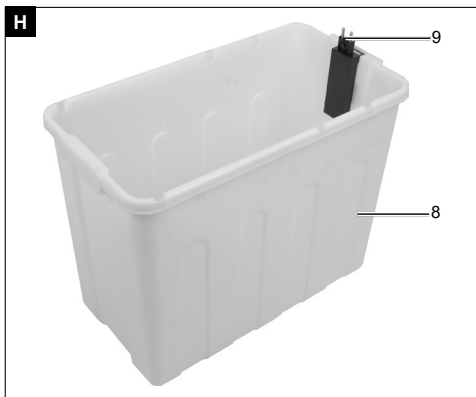

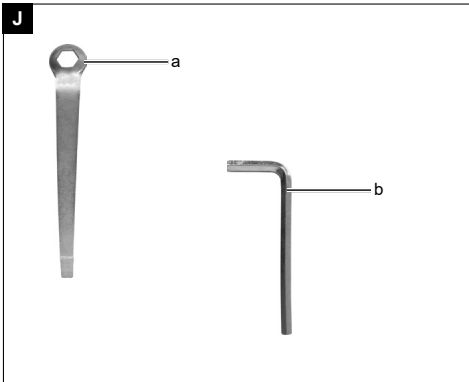

## Erklärung der Symbole auf dem Gerät

Die Verwendung von Symbolen in diesem Handbuch soll Ihre Aufmerksamkeit auf mögliche Risiken lenken. Die Sicherheitssymbole und Erklärungen, die diese begleiten, müssen genau verstanden werden. Die Warnungen selbst beseitigen keine Risiken und können korrekte Maßnahmen zum Verhüten von Unfällen nicht ersetzen.

	<p>Beachten Sie vor dem Gebrauch sämtliche Sicherheitshinweise!</p>
	<p>Lesen Sie vor der Inbetriebnahme den kompletten Text der Bedienungsanleitung durch.</p>
	<p>Schutzbrille und Gehörschutz tragen.</p>
	<p>Arbeitshandschuhe tragen.</p>
	<p>Nicht als Stufe verwenden.</p>
	<p>Dritte aus dem Gefahrenbereich fernhalten!</p>
	<p>Gerät vor Regen schützen und bei Regen nicht im Freien stehen lassen!</p>
	<p>Entfernen Sie den Netzstecker.</p>
	<p>Geschleuderte Objekte und rotierende Teile können schwere Verletzungen verursachen.</p>
	<p>Halten Sie Hände und Füße von rotierenden Messern fern.</p>

	<p>Garantierter Schalleistungspegel.</p>
	<p>Verriegelung geöffnet</p>
	<p>Verriegelung geschlossen</p>
	<p>Das Produkt entspricht den geltenden europäischen Richtlinien.</p>
	<p>Schutzklasse 2</p>
	<p>Einstellung Gegenmesser</p>
	<p>Vorwärts-/Rückwärtslauf</p>
	<p>Gewicht</p>
	<p>Astdurchmesser</p>
	<p>Walzendrehzahl</p>
<p><b>⚠ Achtung!</b></p>	<p>In dieser Bedienungsanweisung haben wir Stellen, die Ihre Sicherheit betreffen, mit diesem Zeichen versehen.</p>

**Inhaltsverzeichnis:****Seite:**

1.	Einleitung .....	9
2.	Gerätebeschreibung (Abb. A + J + K) .....	9
3.	Lieferumfang .....	9
4.	Bestimmungsgemäße Verwendung .....	10
5.	Sicherheitshinweise .....	10
6.	Technische Daten .....	12
7.	Vor Inbetriebnahme .....	13
8.	Montage .....	13
9.	Bedienung .....	13
10.	Elektrischer Anschluss .....	14
11.	Reinigung und Wartung .....	15
12.	Lagerung .....	16
13.	Entsorgung und Wiederverwertung .....	16
14.	Störungsabhilfe .....	17
15.	Konformitätserklärung .....	135



## 1. Einleitung

### Hersteller:

Scheppach GmbH  
Günzburger Straße 69  
D-89335 Ichenhausen

### Verehrter Kunde

Wir wünschen Ihnen viel Freude und Erfolg beim Arbeiten mit Ihrem neuen Gerät.

### Hinweis:

Der Hersteller dieses Gerätes haftet nach dem geltenden Produkthaftungsgesetz nicht für Schäden, die an diesem Gerät oder durch dieses Gerät entstehen bei:

- unsachgemäßer Behandlung
- Nichtbeachtung der Bedienungsanleitung
- Reparaturen durch Dritte, nicht autorisierte Fachkräfte
- Einbau und Austausch von nicht originalen Ersatzteilen
- nicht bestimmungsgemäßer Verwendung
- Ausfällen der elektrischen Anlage bei Nichtbeachtung der elektrischen Vorschriften und VDE-Bestimmungen 0100, DIN 57113 / VDE 0113

### Beachten Sie:

Lesen Sie vor der Montage und vor Inbetriebnahme den gesamten Text der Bedienungsanleitung durch.

Diese Bedienungsanleitung soll es Ihnen erleichtern, Ihr Gerät kennenzulernen und dessen bestimmungsgemäßen Einsatzmöglichkeiten zu nutzen.

Die Bedienungsanleitung enthält wichtige Hinweise, wie Sie mit dem Gerät sicher, fachgerecht und wirtschaftlich arbeiten, und wie Sie Gefahren vermeiden, Reparaturkosten sparen, Ausfallzeiten verringern und die Zuverlässigkeit und Lebensdauer des Gerätes erhöhen. Zusätzlich zu den Sicherheitsbestimmungen dieser Bedienungsanleitung müssen Sie unbedingt die für den Betrieb des Gerätes geltenden Vorschriften Ihres Landes beachten. Bewahren Sie die Bedienungsanleitung, in einer Plastikhülle geschützt vor Schmutz und Feuchtigkeit, bei dem Gerät auf. Sie muss von jeder Bedienungsperson vor Aufnahme der Arbeit gelesen und sorgfältig beachtet werden. An dem Gerät dürfen nur Personen arbeiten, die im Gebrauch des Gerätes unterwiesen und über die damit verbundenen Gefahren unterrichtet sind. Das geforderte Mindestalter ist einzuhalten.

Neben den in dieser Bedienungsanleitung enthaltenen Sicherheitshinweisen und den besonderen Vorschriften Ihres Landes sind die für den Betrieb von baugleichen Maschinen allgemein anerkannten technischen Regeln zu beachten.

Wir übernehmen keine Haftung für Unfälle oder Schäden, die durch Nichtbeachten dieser Anleitung und den Sicherheitshinweisen entstehen.

## 2. Gerätebeschreibung (Abb. A + J + K)

1. Einwurfföffnung
2. Einschalter
3. Ausschalter
4. Maschinenoberteil
5. Nachstellschraube
6. Stützfuß
7. Laufrad
8. Auffangbehälter
9. Verriegelung
10. Netzanschluss
11. Schalter für Walzendrehrichtung
12. Reset-Schalter
13. Achswelle
14. Sicherungsmutter
15. Radhülse
16. Unterlegscheibe
17. Radkappe
18. Nut

- a. Schraubenschlüssel
- b. Innensechskantschlüssel
- c. Stopfer

## 3. Lieferumfang

- Maschinenoberteil
- Stopfer
- Achswelle
- Auffangbehälter mit Verriegelung
- Laufrad (2x)
- Stopfmutter (2x)
- Radhülse (2x)
- Unterlegscheibe (2x)
- Radkappe (2x)
- Schraubenschlüssel
- Innensechskantschlüssel
- Bedienungsanleitung

Zubehör:

- Gartenschere
- Handschuhe

#### 4. Bestimmungsgemäße Verwendung

Die Maschine darf nur nach ihrer Bestimmung verwendet werden. Jede weitere darüber hinausgehende Verwendung ist nicht bestimmungsgemäß. Für daraus hervorgerufene Schäden oder Verletzungen aller Art haftet der Benutzer/Bediener und nicht der Hersteller.

Bestandteil der bestimmungsgemäßen Verwendung ist auch die Beachtung der Sicherheitshinweise, sowie die Montageanleitung und Betriebshinweise in der Bedienungsanleitung.

Personen, welche die Maschine bedienen und warten, müssen mit dieser vertraut und über mögliche Gefahren unterrichtet sein.

Veränderungen an der Maschine schließen eine Haftung des Herstellers und daraus entstehende Schäden gänzlich aus.

Die Maschine darf nur mit Originalteilen und Originalzubehör des Herstellers betrieben werden.

Die Sicherheits-, Arbeits- und Wartungsvorschriften des Herstellers sowie die in den Technischen Daten angegebenen Abmessungen müssen eingehalten werden.

Der Gartenhäcksler ist ausschließlich zum Zerkleinern von Zweigen, Ästen, Sträuchern, Gartenabfällen, Papier und Karton gebaut.

Zur bestimmungsgemäßen Verwendung gehört das Häckseln von:

- Ästen aller Art bis zu einem maximalen Durchmesser von 45 mm (je nach Holzart und Frische).
- welken, feuchten, bereits mehreren Tagen gelagerten Gartenabfällen im Wechsel mit Ästen.

Der Leisehäcksler darf nicht mit Steinen, Glas, Metall, Knochen, Kunststoffen oder Stoffabfällen befüllt werden.

Bitte beachten Sie, dass unsere Geräte bestimmungsgemäß nicht für den gewerblichen, handwerklichen oder industriellen Einsatz konstruiert wurden. Wir übernehmen keine Gewährleistung, wenn das Gerät in Gewerbe-, Handwerks- oder Industriebetrieben sowie bei gleichzusetzenden Tätigkeiten eingesetzt wird.

#### 5. Sicherheitshinweise

- Dieses Gerät ist nicht dafür bestimmt, durch Personen (einschließlich Kinder) mit eingeschränkten physischen, sensorischen oder geistigen Fähigkeiten oder mangels Erfahrung und/oder mangels Wissen benutzt zu werden; es sei denn, sie werden durch eine für ihre Sicherheit zuständige Person beaufsichtigt oder erhalten von ihr Anweisungen, wie das Gerät zu benutzen ist.
- Kinder sollen beaufsichtigt werden, um sicherzustellen, dass sie nicht mit dem Gerät spielen.
- Erlauben Sie niemals Kindern oder anderen Personen, die die Betriebsanleitung nicht kennen, das Gerät zu benutzen. Örtliche Bestimmungen können das Mindestalter der Bedienungsperson festlegen.

Beachten Sie den Lärmschutz und örtliche Vorschriften.

**Achtung!** Beim Gebrauch von Elektrowerkzeugen sind zum Schutz gegen elektrischen Schlag, Verletzungs- und Brandgefahr folgende grundsätzliche Sicherheitsmaßnahmen zu beachten:

##### Vorbereitung:

- Setzen Sie das Gerät niemals ein, während Personen oder Tiere in der Nähe sind.
- Tragen Sie Gehörschutz und eine Schutzbrille während der gesamten Betriebsdauer.
- Tragen Sie geeignete Arbeitskleidung wie Schutzhandschuhe, festes Schuhwerk und lange Hosen. Tragen Sie keine lose herabhängende Kleidung oder solche mit hängenden Bändern oder Kordeln.
- Benutzen Sie das Gerät nur im Freien (d. h. nicht an einer Wand oder einem anderen starren Gegenstand) und auf einer festen, ebenen Fläche.
- Benutzen Sie die Maschine nicht auf einer gepflasterten mit Kies bestreuten Fläche, auf der ausgeworfenes Material Verletzungen verursachen könnte.
- Vor Inbetriebnahme sind alle Schrauben, Muttern, Bolzen und anderes Befestigungsmaterial auf ihren festen Sitz zu prüfen. Abdeckungen müssen an ihrem Platz und in gutem Arbeitszustand sein. Beschädigte oder unleserliche Aufkleber sind zu ersetzen.
- Benutzen Sie nur Ersatz- und Zubehörteile, die vom Hersteller geliefert und empfohlen werden. Der Einsatz von Fremdteilen führt zum sofortigen Verlust des Garantieanspruches.

- Lassen Sie das Gerät nicht unbeaufsichtigt laufen und bewahren Sie es trocken und für Kinder unzugänglich auf.
- Schließen Sie das Gerät nur an ein ordnungsgemäß geerdetes Stromnetz an. Steckdose und Verlängerungskabel müssen einen funktionsfähigen Schutzleiter besitzen.
- Bei Benutzung im Freien muss das Gerät an eine Steckdose mit Fehlerstrom-Schutzeinrichtung (FI-Schalter) mit einem Bemessungsfehlerstrom von nicht mehr als 30 mA angeschlossen werden.
- Halten Sie sich bei Inbetriebnahme der Maschine immer außerhalb der Auswurfzone.

#### Arbeiten mit dem Gerät:

- Vergewissern Sie sich vor Starten des Gerätes, dass der Einfülltrichter leer ist.
- Halten Sie mit Kopf, Haaren und Körper Abstand zum Einfülltrichter.
- Greifen Sie während des Betriebes nicht in den Einfülltrichter. Nach dem Abschalten läuft das Gerät noch kurze Zeit nach.
- Achten Sie immer auf Ihr Gleichgewicht und festen Stand. Beugen Sie sich nicht vor und stehen Sie beim Einwerfen von Material niemals höher als das Gerät.
- Achten Sie darauf, dass bei Einwurf von Material niemals harte Gegenstände wie Metall, Steine, Glas oder andere Fremdkörper enthalten sind.
- Benutzen Sie das Gerät nicht bei Regen und bei schlechter Witterung. Arbeiten Sie nur bei Tageslicht oder guter Beleuchtung.
- Arbeiten Sie mit dem Gerät nicht, wenn Sie müde oder unkonzentriert sind oder nach Einnahme von Alkohol oder Tabletten. Legen Sie immer rechtzeitig eine Arbeitspause ein.
- Schalten Sie das Gerät aus und ziehen Sie den Netzstecker:
  - wenn Sie das Gerät nicht benutzen, es transportieren oder unbeaufsichtigt lassen;
  - vor dem Freimachen eines blockierten Messers;
  - wenn Sie das Gerät kontrollieren, es reinigen oder Blockierungen entfernen;
  - wenn Sie Reinigungs- oder Wartungsarbeiten vornehmen oder Zubehör auswechseln;
  - wenn das Strom- oder Verlängerungskabel beschädigt oder verheddert ist;
  - wenn Sie das Gerät bewegen oder hochheben wollen;
- wenn Fremdkörper in das Gerät gelangen, bei ungewöhnlichen Geräuschen oder Vibrationen (überprüfen Sie vor Neustart das Gerät auf Schäden).
- Lassen Sie verarbeitetes Material nicht innerhalb des Auswurfbereiches anhäufen; dies könnte den richtigen Auswurf verhindern und zu Rückschlag des Materials durch den Einfülltrichter führen.
- Transportieren und kippen Sie das Gerät nicht bei laufendem Motor.
- Hände, andere Körperteile und Kleidung sind nicht in die Einfüllkammer, Auswurfkanal oder in die Nähe anderer beweglicher Teile zu bringen.
- Bei Verstopfungen im Ein- oder Auswurf der Maschine schalten Sie den Motor aus und ziehen Sie den Netzstecker, bevor Sie Materialreste in der Einwurföffnung oder im Auswurfkanal beseitigen. Achten Sie darauf, dass der Motor frei von Abfällen und sonstigen Ansammlungen ist, um den Motor vor Schaden oder möglichen Feuer zu bewahren. Denken Sie daran, dass bei Inbetriebnahme des Startmechanismus bei motorbetriebenen Maschinen sich auch das Schneidwerkzeug in Betrieb setzt.
- Sollten in das Schneidwerkzeug Fremdkörper gelangen oder die Maschine ungewöhnliche Geräusche erzeugen oder ungewöhnlich vibrieren, schalten Sie sofort den Motor ab und lassen Sie die Maschine auslaufen. Führen Sie die folgenden Schritte aus:
  - Überprüfen Sie die Maschine auf Schäden.
  - Überprüfen Sie die Teile auf festen Sitz, ziehen Sie gegebenenfalls nach.
  - Lassen Sie jegliche Teile ersetzen oder reparieren, wobei die Teile gleichwertige Beschaffenheit aufweisen müssen.
- Achten Sie darauf, dass alle Abdeckungen und Abweiser an ihrem Platz und in gutem Arbeitszustand sind.

**Vorsicht!** So vermeiden Sie Geräteschäden und eventuell daraus resultierende Personenschäden:

- Reinigen Sie regelmäßig die Lüftungsöffnungen und befolgen Sie die Wartungsvorschriften.
- Überlasten Sie Ihr Gerät nicht. Arbeiten Sie nur im angegebenen Leistungsbereich. Verwenden Sie keine leistungsschwachen Maschinen für schwere Arbeiten. Benutzen Sie Ihr Gerät nicht für Zwecke, für die es nicht bestimmt ist.
- Schalten Sie das Gerät erst aus, wenn der Einfülltrichter völlig entleert ist, da das Gerät sonst verstopfen und u. U. danach nicht mehr anlaufen könnte.

- Versuchen Sie nicht, das Gerät selbst zu reparieren, es sei denn, Sie besitzen hierfür eine Ausbildung. Sämtliche Arbeiten, die nicht in dieser Betriebsanleitung angegeben werden, dürfen nur von unserem Service-Center ausgeführt werden.

### Elektrische Sicherheit

Vorsicht: So vermeiden Sie Unfälle und Verletzungen durch elektrischen Schlag:

- Verwenden Sie für die Anbringung des Verlängerungskabels die dafür vorgesehene Zugentlastung.
- Beschädigte Kabel, Kupplung und Stecker oder den Vorschriften nicht entsprechende Anschlussleitungen dürfen nicht verwendet werden. Ziehen Sie bei Beschädigung des Netzkabels sofort den Stecker aus der Steckdose. Berühren Sie auf keinen Fall das Netzkabel, solange der Netzstecker nicht gezogen ist.
- Wenn die Anschlussleitung dieses Gerätes beschädigt wird, muss sie durch den Hersteller oder seinen Kundendienst oder eine ähnlich qualifizierte Person ersetzt werden, um Gefährdungen zu vermeiden.
- Benutzen Sie das Gerät nicht, wenn sich der Schalter nicht ein- und ausschalten lässt. Beschädigte Schalter müssen bei unserem Service-Center ersetzt werden.
- Verwenden Sie nur für den Außenbereich zugelassene, spritzwassergeschützte Verlängerungskabel. Der Litzenquerschnitt des Verlängerungskabels muss mindestens 2,5 mm<sup>2</sup> betragen. Rollen Sie eine Kabeltrommel vor Gebrauch immer ganz ab. Überprüfen Sie das Kabel auf Schäden.
- Benutzen Sie das Kabel nicht, um den Stecker aus der Steckdose zu ziehen. Schützen Sie das Kabel vor Hitze, Öl und scharfen Kanten.

**⚠ WARNUNG!** Dieses Elektrowerkzeug erzeugt während des Betriebs ein elektromagnetisches Feld. Dieses Feld kann unter bestimmten Umständen aktive oder passive medizinische Implantate beeinträchtigen. Um die Gefahr von ernsthaften oder tödlichen Verletzungen zu verringern, empfehlen wir Personen mit medizinischen Implantaten ihren Arzt und den Hersteller vom medizinischen Implantat zu konsultieren, bevor das Elektrowerkzeug bedient wird.

### Restrisiken

Die Maschine ist nach dem Stand der Technik und den anerkannten sicherheitstechnischen Regeln gebaut. Dennoch können beim Arbeiten einzelne Restrisiken auftreten.

- Gefährdung der Gesundheit durch Strom bei Verwendung nicht ordnungsgemäßer Elektro-Anschlussleitungen.
- Bevor Sie Einstell- oder Wartungsarbeiten vornehmen, lassen Sie die Starttaste los und ziehen den Netzstecker.
- Des Weiteren können trotz aller getroffener Vorkehrungen nicht offensichtliche Restrisiken bestehen.
- Restrisiken können minimiert werden, wenn die „Sicherheitshinweise“ und die „Bestimmungsgemäße Verwendung“, sowie die Bedienungsanleitung insgesamt beachtet werden.
- Vermeiden Sie zufällige Inbetriebsetzungen der Maschine: beim Einführen des Steckers in die Steckdose darf die Betriebstaste nicht gedrückt werden.
- Verwenden Sie das Werkzeug, das in dieser Bedienungsanleitung empfohlen wird. So erreichen Sie, dass Ihre Maschine optimale Leistungen erbringt.
- Halten Sie Ihre Hände vom Arbeitsbereich fern, wenn die Maschine in Betrieb ist.

## 6. Technische Daten

Baumaße L x B x H	650 x 455 x 910 mm
Messerwalze Ø	90 mm
Anzahl Messer	8
Sammelbehälter	60 l
Fassungsvermögen	
Transporträder Ø	175 mm
Gewicht	20,5 kg
max. Astdurchmesser	44 mm
Motor	230-240 V~ 50 Hz
Nennaufnahme P1	2800 W
Drehzahl Messerwalze	60 (1/min)
Betriebsart	P40

Technische Änderungen vorbehalten!

### Geräuschkennwerte

Garantierter Schalleitungspegel L <sub>WA</sub>	94 dB
Gemessener Schalleistungspegel L <sub>WA</sub>	91,7 dB
Messunsicherheit K	2,67 dB
Schalldruckpegel L <sub>pA</sub>	79,1dB

Messunsicherheit  $K_{pA}$

3 dB

**Hinweis:** Die angegebenen Schallwerte sind nach einem genormten Prüfverfahren ermittelt worden und können verwendet werden, um verschiedene Elektrowerkzeuge miteinander zu vergleichen. Zudem eignen sich diese Werte, um Belastungen für den Benutzer, die durch Schall entstehen, im Vorhinein einschätzen zu können.

## 7. Vor Inbetriebnahme

### ⚠ ACHTUNG!

**Vor der Inbetriebnahme das Gerät unbedingt komplett montieren!**

- Öffnen Sie die Verpackung und nehmen Sie das Gerät vorsichtig heraus.
- Entfernen Sie das Verpackungsmaterial sowie Verpackungs- und Transportsicherungen (falls vorhanden).
- Überprüfen Sie, ob der Lieferumfang vollständig ist.
- Kontrollieren Sie das Gerät und die Zubehörteile auf Transportschäden.
- Bei Beanstandungen muss sofort der Zubringer verständigt werden. Spätere Reklamationen werden nicht anerkannt.
- Bewahren Sie die Verpackung nach Möglichkeit bis zum Ablauf der Garantiezeit auf.
- Machen Sie sich vor dem Einsatz anhand der Bedienungsanleitung mit dem Gerät vertraut.
- Verwenden Sie bei Zubehör sowie Verschleiß- und Ersatzteilen nur Originalteile. Ersatzteile erhalten Sie bei Ihrem Fachhändler.
- Geben Sie bei Bestellungen unsere Artikelnummern sowie Typ und Baujahr des Gerätes an.
- Überzeugen Sie sich vor dem Anschließen, dass die Daten auf dem Typenschild mit den Netzdaten übereinstimmen.

### ⚠ ACHTUNG!

**Gerät und Verpackungsmaterial sind kein Kinderspielzeug! Kinder dürfen nicht mit Kunststoffteilen, Folien und Kleinteilen spielen! Es besteht Verschluckungs- und Erstickungsgefahr!**

## 8. Montage

### ⚠ WARNUNG!

**Ziehen Sie immer den Netzstecker, bevor Sie Einstellungen am Gerät vornehmen.**

### 1. Stützfüße montieren (Abb. C)

- Drehen Sie den Häcksler so, dass Sie die Stützfüße um 180° drehen können.
- Führen Sie die Achswelle (13) in die vorgesehene Position an den Stützfüßen ein. (Abb. D)

### 2. Laufräder montieren (Abb. E/F)

- Montieren Sie beide Laufräder wie auf Abb. F dargestellt. Verwenden Sie zum Festziehen das mitgelieferte Werkzeug. **HINWEIS:** Dreht sich die Achse beim Anziehen mit, verwenden Sie den Innensechskantschlüssel (b) zum Gegenhalten.
- Nach dem Anziehen der Sicherungsmutter (14) die Radkappe (17) auf das Rad (7) montieren. Die Position wird durch die Nuten (18) vorgegeben.

### 3. Montage des Auffangbehälters (Abb. G)

- Stellen Sie die Verriegelung (13) am Auffangbehälter (8) in die unterste Position (Abb. G).
- Schieben Sie den Auffangbehälter ganz in das Untergestell.
- Schieben Sie die Verriegelung (9) am Auffangbehälter (8) wieder ganz nach oben (Abb. I).

## 9. Bedienung

**Achtung! Der Häcksler lässt sich nur starten, wenn der Auffangbehälter (8) in das Untergestell geschoben ist und sich die Verriegelung (9) in der oberen Stellung befindet.**

**Hinweis: Um den Häcksler zu starten muss der Schalter für Walzendrehrichtung (11) auf „I“ gestellt werden.**

### Bedienfeld (Abb. B)

- **Ein-Schalter (2):** Durch Drücken dieser Taste wird der Häcksler gestartet.
- **Aus-Schalter (3):** Durch Drücken dieser Taste wird der Häcksler gestoppt.
- **Schalter für Walzendrehrichtung (11):**
  - Taste „▲“ - Gegen den Uhrzeigersinn: Durch Drücken dieser Taste, läuft die Messerwalze gegen den Uhrzeigersinn, dies ist nötig, um eingeklemmtes Häckselgut wieder freizubekommen. Diese Funktion ist nur gegeben, wenn der Häcksler schon in Betrieb ist.
  - Taste „▼“ - Im Uhrzeigersinn: Diese Taste ermöglicht das Umschalten der Messerwalze vom Gegen-Uhrzeigersinn wieder zurück in den Uhrzeigersinn.
- **Reset-Schalter (12):** Überlastungsschutz.

## Arbeiten mit dem Häcksler

**Häckeln Sie welke, mehrere Tage gelagerte Gartenabfälle und Äste abwechselnd mit Ästen, um ein Verstopfen zu vermeiden.**

- Stellen Sie sicher, dass der Auffangbehälter (8) richtig ins Untergestell eingeschoben ist und sich die Verriegelung (9) in der oberen Position befindet.
- Schließen Sie den Häcksler an der Stromversorgung an.
- Setzen Sie den Häcksler mit dem Ein-Schalter (2) in Betrieb.
- Füllen Sie das Häckselgut in den Einfülltrichter und das Material wird eingezogen.
- **Achtung:** Wenn das Material eingeklemmt wird, drücken Sie zuerst den roten Aus-Schalter (3), um das Gerät zu stoppen. Drücken Sie den Schalter für die Walzendrehrichtung (11) nach unten auf das Zeichen « = ». Starten Sie das Gerät mit dem grünen Ein-Schalter (2). Stoppen Sie das Gerät mit dem roten Aus-Schalter (3). Entfernen Sie das eingeklemmte Material. Drücken Sie den Schalter (11) auf das Zeichen « - ». Das Gerät ist funktionsbereit.
- **Lassen Sie den Häcksler das eingebrachte Häckselgut vollständig zerkleinern, bevor Sie neues Häckselgut einbringen.**
- Benutzen Sie nicht ihre Hände um Häckselgut nachzuschieben, benutzen Sie dafür nur spezielle Nachschieber (c) oder anderes Häckselgut.
- Schalten Sie den Häcksler nach getaner Arbeit aus und trennen diesen vom Netz.

## Entleeren des Auffangbehälters

- Stoppen Sie den Häcksler mithilfe des Aus-Schalters (3).
- Bringen Sie die Verriegelung (9) in die untere Stellung.
- Ziehen Sie den Auffangbehälter (8) heraus und entleeren Sie diesen.
- Setzen Sie den Auffangbehälter (8) wieder ein und schieben die Verriegelung (9) wieder nach oben.

## Einstellen des Gegenmessers

**Gegenmesser und Messerwalze sind vom Werk optimal justiert. Nur bei Abnutzung ist eine Nachjustierung des Gegenmessers erforderlich. Für einen optimalen Betrieb ist es nötig, dass der Abstand zwischen Gegenmesser und der Messerwalze ca. 0,50 mm beträgt.**

- Setzen Sie den Häcksler in Betrieb.
- Drehen sie die Nachstellschraube (5) so weit im Uhrzeigersinn, bis leichte Schleifgeräusche hörbar sind.

- Bei einer halben Umdrehung der Nachstellschraube (5) im Uhrzeigersinn wird die Messerwalze um 0,50 mm näher an das Gegenmesser gebracht.

**ACHTUNG: Falls das Häckselmesser das Gegenmesser berührt, wird dieses nachgeschnitten und kleine Metallspäne können aus der Auswurföffnung fallen. Dies ist kein Fehler, jedoch darf nur im erforderlichen Maß nachjustiert werden, da sonst das Gegenmesser vorzeitig verschleißt.**

## Überlastungsschutz

Bei Überbeanspruchung z.B. durch zu dicke Äste schaltet sich das Gerät automatisch ab.

Drücken Sie nach einer kurzen Abkühlphase (ca. 5 min) den Reset-Schalter (12).

## 10. Elektrischer Anschluss

**Der installierte Elektromotor ist betriebsfertig angeschlossen. Der Anschluss entspricht den einschlägigen VDE- und DIN-Bestimmungen.**

**Der kundenseitige Netzanschluss sowie die verwendete Verlängerungsleitung müssen diesen Vorschriften entsprechen.**

## Schadhafte Elektro-Anschlussleitung

An elektrischen Anschlussleitungen entstehen oft Isolationsschäden.

Ursachen hierfür können sein:

- Druckstellen, wenn Anschlussleitungen durch Fenster oder Türspalten geführt werden.
- Knickstellen durch unsachgemäße Befestigung oder Führung der Anschlussleitung.
- Schnittstellen durch Überfahren der Anschlussleitung.
- Isolationsschäden durch Herausreißen aus der Wandsteckdose.
- Risse durch Alterung der Isolation.

Solch schadhafte Elektro-Anschlussleitungen dürfen nicht verwendet werden und sind aufgrund der Isolationsschäden lebensgefährlich.

Elektrische Anschlussleitungen regelmäßig auf Schäden überprüfen. Achten Sie darauf, dass beim Überprüfen die Anschlussleitung nicht am Stromnetz hängt. Elektrische Anschlussleitungen müssen den einschlägigen VDE- und DIN-Bestimmungen entsprechen. Verwenden Sie nur Anschlussleitungen mit Kennzeichnung H05VV-F.

Ein Aufdruck der Typenbezeichnung auf dem Anschlusskabel ist Vorschrift.

### Wechselstrommotor

- Die Netzspannung muss 230 V~ betragen.
- Verlängerungsleitungen bis 25 m Länge müssen einen Querschnitt von 2,5 mm<sup>2</sup> aufweisen.

### Anschlussart X

Wenn die Netzanschlussleitung dieses Produkts beschädigt wird, muss sie durch eine speziell vorgerichtete Netzanschlussleitung ersetzt werden, die vom Hersteller oder seinem Kundendienst erhältlich ist.

Anschlüsse und Reparaturen der elektrischen Ausrüstung dürfen nur von einer Elektro-Fachkraft durchgeführt werden.

- Das Produkt erfüllt die Anforderungen der EN 61000-3-11 und unterliegt Sonderanschlussbedingungen. Das heißt, dass eine Verwendung an beliebigen frei wählbaren Anschlusspunkten nicht zulässig ist.
- Das Produkt kann bei ungünstigen Netzverhältnissen zu vorübergehenden Spannungsschwankungen führen.
- Das Produkt ist ausschließlich zur Verwendung an Anschlusspunkten vorgesehen, die
  - a) eine maximale zulässige Netzimpedanz „Z“ ( $Z_{\max.} = 0,3535 \Omega$ ) nicht überschreiten, oder
  - b) die eine Dauerstrombelastbarkeit des Netzes von mindestens 100 A je Phase haben.
- Sie müssen als Benutzer sicherstellen, wenn nötig in Rücksprache mit Ihrem Energieversorgungsunternehmen, dass Ihr Anschlusspunkt, an dem Sie das Produkt betreiben möchten, eine der beiden genannten Anforderungen a) oder b) erfüllt.

Beim Einphasen-Wechselstrommotor empfehlen wir, für Maschinen mit hohem Anlaufstrom (ab 3000 Watt), eine Absicherung von C 16A oder K 16A!

## 11. Reinigung und Wartung

**Lassen Sie Arbeiten, die nicht in dieser Anleitung beschrieben sind, von einer von uns ermächtigten Kundendienststelle durchführen. Verwenden Sie nur Originalteile.**

Tragen Sie beim Umgang mit der Messerwalze Handschuhe.

Schalten Sie vor allen Wartungs- und Reinigungsarbeiten das Gerät aus, ziehen Sie den Netzstecker und warten Sie den Stillstand der Messerwalze ab.

### Allgemeine Reinigungs- und Wartungsarbeiten Spritzen Sie den Leisehäcksler nicht mit Wasser ab. Gefahr durch elektrischen Schlag!

- Halten Sie das Gerät, die Räder und die Lüftungsöffnungen stets sauber. Verwenden Sie zum Reinigen eine Bürste oder ein Tuch, aber keine Reinigungs- bzw. Lösungsmittel.
- Kontrollieren Sie das Gerät, insbesondere Schutzeinrichtungen, vor jedem Gebrauch auf Beschädigungen wie lose, abgenutzte oder beschädigte Teile. Prüfen Sie den festen Sitz aller Muttern, Bolzen und Schrauben.
- Überprüfen Sie Abdeckungen und Schutzeinrichtungen auf Beschädigungen und korrekten Sitz. Tauschen Sie diese gegebenenfalls aus.
- Bewahren Sie das Gerät trocken und außerhalb der Reichweite von Kindern auf. Umhüllen Sie das Gerät nicht mit Nytonsäcken, da sich Feuchtigkeit bilden könnte.

### Achtung!

Ziehen Sie vor allen Wartungsarbeiten den Netzstecker.

### Anschlüsse und Reparaturen

Anschlüsse und Reparaturen der elektrischen Ausrüstung dürfen nur von einer Elektro-Fachkraft durchgeführt werden.

### Bei Rückfragen bitte folgende Daten angeben:

- Stromart des Motors
- Daten des Maschinen-Typenschildes
- Daten des Motor-Typenschildes

### Service-Informationen

Es ist zu beachten, dass bei diesem Produkt folgende Teile einem gebrauchsgemäßen oder natürlichen Verschleiß unterliegen bzw. folgende Teile als Verbrauchsmaterialien benötigt werden.

Verschleißteile\*: Kohlebürsten, Messer, Walze

\* nicht zwingend im Lieferumfang enthalten!

Ersatzteile und Zubehör erhalten Sie in unserem Service-Center. Scannen Sie hierzu den QR-Code auf der Titelseite.

## 12. Lagerung

- Lagern Sie das Gerät und dessen Zubehör an einem dunklen, trockenen und frostfreien sowie für Kinder unzugänglichen Ort.
- Die optimale Lagertemperatur liegt zwischen 5 und 30 °C.
- Bewahren Sie das Werkzeug in der Originalverpackung auf.
- Decken Sie das Werkzeug ab, um es vor Staub oder Feuchtigkeit zu schützen.
- Bewahren Sie die Bedienungsanleitung bei dem Werkzeug auf.

## 13. Entsorgung und Wiederverwertung

### Hinweise zur Verpackung



Die Verpackungsmaterialien sind recycelbar. Bitte Verpackungen umweltgerecht entsorgen.

### Hinweise zum Elektro- und Elektronikgerätegesetz (ElektroG)



**Elektro- und Elektronik-Altgeräte gehören nicht in den Hausmüll, sondern sind einer getrennten Erfassung bzw. Entsorgung zuzuführen!**

- Altbatterien oder -akkus, welche nicht fest im Altgerät verbaut sind, müssen vor Abgabe zerstörungsfrei entnommen werden! Deren Entsorgung wird über das Batteriesgesetz geregelt.
- Besitzer bzw. Nutzer von Elektro- und Elektronikgeräten sind nach deren Gebrauch gesetzlich zur Rückgabe verpflichtet.
- Der Endnutzer trägt die Eigenverantwortung für das Löschen seiner personenbezogenen Daten auf dem zu entsorgenden Altgerät!
- Das Symbol der durchgestrichenen Mülltonne bedeutet, dass Elektro- und Elektronikaltgeräte nicht über den Hausmüll entsorgt werden dürfen.
- Elektro- und Elektronikaltgeräte können bei folgenden Stellen unentgeltlich abgegeben werden:
  - Öffentlich-rechtliche Entsorgungs- bzw. Sammelstellen (z. B. kommunale Bauhöfe).
  - Verkaufsstellen von Elektrogeräten (stationär und online), sofern Händler zur Rücknahme verpflichtet sind oder diese freiwillig anbieten.

- Bis zu drei Elektroaltgeräte pro Geräteart, mit einer Kantenlänge von maximal 25 Zentimetern, können Sie ohne vorherigen Erwerb eines Neugerätes vom Hersteller kostenfrei bei diesem abgeben oder einer anderen autorisierten Sammelstelle in Ihrer Nähe zuführen.
- Weitere ergänzende Rücknahmebedingungen der Hersteller und Vertrieber erfahren Sie beim jeweiligen Kundenservice.
- Im Falle der Anlieferung eines neuen Elektrogerätes durch den Hersteller an einen privaten Haushalt, kann dieser die unentgeltliche Abholung des Elektroaltgerätes, auf Nachfrage vom Endnutzer, veranlassen. Setzen Sie sich hierzu mit dem Kundenservice des Herstellers in Verbindung.
- Diese Aussagen gelten nur für Geräte, die in den Ländern der Europäischen Union installiert und verkauft werden und die der Europäischen Richtlinie 2012/19/EU unterliegen. In Ländern außerhalb der Europäischen Union können davon abweichende Bestimmungen für die Entsorgung von Elektro- und Elektronik-Altgeräten gelten.



## 14. Störungsabhilfe

Die folgende Tabelle zeigt Fehlersymptome auf und beschreibt, wie sie Abhilfe schaffen können, wenn Ihre Maschine einmal nicht richtig arbeitet. Wenn Sie das Problem damit nicht lokalisieren und beseitigen können, wenden Sie sich an Ihre Service-Werkstatt.

Problem	Mögliche Ursache	Abhilfe
Motor läuft nicht an	Sammelbehälter nicht in korrekter Position	Sammelbehälter korrekt einschieben und Verriegelung überprüfen (siehe Inbetriebnahme)
	Motor ist überlastet	Schalten Sie den Häcksler wieder ein (siehe Inbetriebnahme)
	Netzspannung fehlt	Steckdose, Kabel, Leitung, Stecker von Elektrofachmann prüfen lassen (siehe Elektrischer Anschluss)
Gartenabfälle werden nicht eingezogen	Messerwalze läuft gegen den Uhrzeigersinn	Drehrichtung umschalten (siehe Inbetriebnahme)
	Häckselgut ist zu weich	Häckselgut mit speziellen Nachschieber für Häcksler nachschieben
	Messerwalze ist blockiert	Blockierung lösen (siehe Inbetriebnahme)
Häckselgut hängt kettenförmig aneinander	Gegenmesser nicht richtig eingestellt	Gegenmesser nachstellen (siehe Inbetriebnahme)

# Garantiebedingungen

Revisionsdatum 26.11.2021

**Sehr geehrte Kundin, sehr geehrter Kunde,**

unsere Produkte unterliegen einer strengen Qualitätskontrolle. Sollte ein Gerät dennoch nicht einwandfrei funktionieren, bedauern wir dies sehr und bitten Sie, sich an unseren Servicecenter unter der unten angegebenen Adresse zu wenden. Gerne stehen wir Ihnen auch telefonisch über die Service-Rufnummer zur Verfügung. Die nachfolgenden Hinweise sollen Ihnen für eine problemlose Bearbeitung und Regulierung im Schadensfall dienen.

**Für die Geltendmachung von Garantieansprüchen - innerhalb Deutschland - gilt folgendes:**

1. **Diese Garantiebedingungen** regeln unsere zusätzlichen Hersteller-Garantieleistungen für Käufer (private Endverbraucher) von Neugeräten. Die gesetzlichen Gewährleistungsansprüche werden von dieser Garantie nicht berührt. Für diese ist der Händler zuständig, bei dem Sie das Produkt erworben haben.
2. Die **Garantieleistung** erstreckt sich ausschließlich auf Mängel an einem von Ihnen erworbenen neuen Gerät, die auf einem Material- oder Herstellungsfehler beruhen und ist - nach unserer Wahl - auf die unentgeltliche Reparatur solcher Mängel oder den Austausch des Gerätes beschränkt (ggf. auch Austausch mit einem Nachfolgemodell). Ersetzte Geräte oder Teile gehen in unser Eigentum über. Bitte beachten Sie, dass unsere Geräte bestimmungsgemäß nicht für den gewerblichen, handwerklichen oder beruflichen Einsatz konstruiert wurden. Ein Garantiefall kommt daher nicht zustande, wenn das Gerät innerhalb der Garantiezeit in Gewerbe-, Handwerks- oder Industriebetrieben verwendet wurde oder einer gleichzusetzenden Beanspruchung ausgesetzt war.
3. **Von unseren Garantieleistungen ausgenommen sind:**
  - Schäden am Gerät, die durch Nichtbeachtung der Montageanleitung, nicht fachgerechte Installation, Nichtbeachtung der Bedienungsanleitung (z.B. Anschluss an eine falsche Netzspannung oder Stromart) bzw. der Wartungs- und Sicherheitsbestimmungen oder durch Einsatz des Geräts unter ungeeigneten Umweltbedingungen sowie durch mangelnde Pflege und Wartung entstanden sind.
  - Schäden am Gerät, die durch missbräuchliche oder unsachgemäße Anwendungen (wie z.B. Überlastung des Gerätes oder Verwendung von nicht zugelassenen Werkzeugen bzw. Zubehör), Eindringen von Fremdkörpern in das Gerät (wie z.B. Sand, Steine oder Staub), Transportschäden, Gewaltanwendung oder Fremdeinwirkungen (wie z. B. Schäden durch Herunterfallen) entstanden sind.
  - Schäden am Gerät oder an Teilen des Gerätes, die auf einen bestimmungsgemäßen, üblichen (betriebsbedingten) oder sonstigen natürlichen Verschleiß zurückzuführen sind sowie Schäden und/oder Abnutzung von Verschleißteilen.
  - Mängel am Gerät, die durch Verwendung von Zubehör-, Ergänzungs- oder Ersatzteilen verursacht wurden, die keine Originalteile sind oder nicht bestimmungsgemäß verwendet werden.
  - Geräte, an denen Veränderungen oder Modifikationen vorgenommen wurden.
  - Geringfügige Abweichungen von der Soll-Beschaffenheit, die für Wert und Gebrauchstauglichkeit des Geräts unerheblich sind.
  - Geräte an denen eigenmächtig Reparaturen oder Reparaturen , insbesondere durch einen nicht autorisierten Dritten, vorgenommen wurden.
  - Wenn die Kennzeichnung am Gerät bzw. die Identifikationsinformationen des Produktes (Maschinenaufkleber) fehlen oder unlesbar sind.
  - Geräte die eine starke Verschmutzung aufweisen und daher vom Servicepersonal abgelehnt werden.

Schadensersatzansprüche sowie Folgeschäden sind von dieser Garantieleistung generell ausgeschlossen.
4. Die **Garantiezeit** beträgt regulär **24 Monate\*** (12 Monate bei Batterien / Akkus) und beginnt mit dem Kaufdatum des Gerätes. Maßgeblich ist das Datum auf dem Original-Kaufbeleg. Garantieansprüche müssen jeweils nach Kenntniserlangung unverzüglich erhoben werden. Die Geltendmachung von Garantieansprüchen nach Ablauf der Garantiezeit ist ausgeschlossen. Die Reparatur oder der Austausch des Gerätes führt weder zu einer Verlängerung der Garantiezeit noch wird eine neue Garantiezeit durch diese Leistung für das Gerät oder für etwaige eingebaute Ersatzteile in Gang gesetzt. Dies gilt auch bei Einsatz eines Vor-Ort-Services. Das betroffene Gerät ist in gesäubertem Zustand zusammen mit einer Kopie des Kaufbelegs, - hierin enthalten die Angaben zum Kaufdatum und der Produktbezeichnung - der Kundendienststelle vorzulegen bzw. einzusenden. Wird ein Gerät unvollständig, ohne den kompletten Lieferumfang eingeschendet, wird das fehlende Zubehör wertmäßig in Anrechnung / Abzug gebracht, falls das Gerät ausgetauscht wird oder eine Rückerstattung erfolgt. Teilweise oder komplett zerlegte Geräte können nicht als Garantiefall akzeptiert werden. Bei nicht berechtigter Reklamation bzw. außerhalb der Garantiezeit trägt der Käufer generell die Transportkosten und das Transportrisiko. **Einen Garantiefall melden Sie bitte vorab bei der Servicestelle (s.u.) an.** In der Regel wird vereinbart, dass das defekte Gerät mit einer kurzen Beschreibung der Störung per Abhol-Service (nur in Deutschland) oder - im Reparaturfall außerhalb des Garantiezeitraums - ausreichend frankiert, unter Beachtung der entsprechenden Verpackungs- und Versandrichtlinien, an die unten angegebene Serviceadresse eingeschendet wird. **Beachten Sie bitte, dass Ihr Gerät (modellabhängig) bei Rücklieferung, aus Sicherheitsgründen - frei von allen Betriebsstoffen ist.** Das an unser Service-Center eingeschickte Produkt, muss so verpackt sein, dass Beschädigungen am Reklamationsgerät auf dem Transportweg vermieden werden. Nach erfolgter Reparatur / Austausch senden wir das Gerät frei an Sie zurück. Können Produkte nicht repariert oder ausgetauscht werden, kann nach unserem eigenen freien Ermessen ein Geldbetrag bis zur Höhe des Kaufpreises des mangelhaften Produkts erstattet werden, wobei ein Abzug aufgrund von Abnutzung und Verschleiß berücksichtigt wird. Diese Garantieleistungen gelten nur zugunsten des privaten Erstkäufers und sind nicht abtret- oder übertragbar.

5. Für die Geltendmachung Ihres Garantieanspruches **kontaktieren Sie bitte unser Service-Center.**

Bitte verwenden Sie vorzugsweise unser Formular auf unserer

Homepage: <https://www.scheppach.com/de/service>

Bitte senden Sie uns keine Geräte ohne vorherige Kontaktaufnahme und Anmeldung bei unserem Service-Center.

Für die Inanspruchnahme dieser Garantiezusagen ist der Erstkontakt mit unserem Service-Center zwingende Voraussetzung.

6. **Bearbeitungszeit** - Im Regelfall erledigen wir Reklamationsendungen innerhalb 14 Tagen nach Eingang in unserem Service-Center.

Sollte in Ausnahmefällen die genannte Bearbeitungszeit überschritten werden, so informieren wir Sie rechtzeitig.

7. **Verschleißteile** - Verschleißteile sind: a) mitgelieferte, an- und/oder eingebaute Batterien / Akkus sowie b) alle modellabhängigen Verschleißteile (siehe Bedienungsanleitung). Von der Garantieleistung ausgeschlossen sind tief entladene bzw. an Gehäuse und oder Batteriepolen beschädigte Batterien / Akkus.

8. **Kostenvoranschlag** - Von der Garantieleistung nicht oder nicht mehr erfasste Geräte reparieren wir gegen Berechnung. Auf Nachfrage bei unserem Service-Center können Sie die defekten Geräte für einen Kostenvoranschlag einsenden und ggf. dem Service-Center schriftlich (per Post, eMail) die Reparaturfreigabe erteilen. Ohne Reparaturfreigabe erfolgt keine weitere Bearbeitung.

9. **Andere Ansprüche**, als die oben genannten, können nicht geltend gemacht werden.

Die **Garantiebedingungen** gelten nur in der jeweils aktuellen Fassung zum Zeitpunkt der Reklamation und können ggf. unserer Homepage ([www.scheppach.com](http://www.scheppach.com)) entnommen werden.

Bei Übersetzungen ist stets die deutsche Fassung maßgeblich.

Scheppach GmbH · Günzburger Str. 69 · 89335 Ichenhausen (Deutschland) · [www.scheppach.com](http://www.scheppach.com)

Telefon: +800 4002 4002 (Service-Hotline/Freecall Rufnummer dt. Festnetz\*\*) · Telefax +49 [0] 8223 4002 20 · E-Mail: [service@scheppach.com](mailto:service@scheppach.com)

· Internet: <http://www.scheppach.com>



Ersatzteile  
Zubehör



Reparatur



Kontakt



Dokumente

\* Produktabhängig auch über 24 Monate; länderbezogen können erweiterte Garantieleistungen gelten











\*\* Verbindungskosten: kostenlos aus dem deutschen Festnetz

Änderungen dieser Garantiebedingungen ohne Voranmeldung behalten wir uns jederzeit vor.

## Explanation of symbols

The use of symbols in this manual is intended to draw your attention to possible risks. The safety symbols and the explanations that accompany them must be perfectly understood. The warnings in themselves do not remove the risks and cannot replace correct actions for preventing accidents.

	<p>Read, understand and follow all warnings</p>
	<p>Read the whole text of the operating instructions thoroughly before start up.</p>
	<p>Wear eye and ear protection.</p>
	<p>Wear protective gloves when using the device!</p>
	<p>Do not misuse as a step!</p>
	<p>Keep away all animals and persons not working on the machine!</p>
	<p>Protect the tool from getting wet.</p>
	<p>Pull out the mains plug.</p>
	<p>Danger - Objects may be ejected when the machine is in operation.</p>
	<p>Keep hands and feet outside of the openings when the machine is running.</p>

	<p>Guaranteed sound power level.</p>
	<p>Locking mechanism open</p>
	<p>Locking mechanism closed</p>
	<p>The product complies with the applicable European directives</p>
	<p>Protection class 2</p>
	<p>Counter blade setting</p>
	<p>Forward/reverse run</p>
	<p>Weight</p>
	<p>Branch thickness Ø</p>
	<p>Blade cylinder revolutions</p>
<p><b>⚠ Caution!</b></p>	<p>In these operating instructions we have marked the places that have to do with your safety with this sign.</p>

<b>Table of contents:</b>	<b>Page:</b>
1. Introduction .....	23
2. Device description (Fig. A) .....	23
3. Scope of delivery .....	23
4. Intended use .....	24
5. Safety information.....	24
6. Technical data.....	26
7. Before starting the equipment .....	26
8. Montage .....	27
9. Operation .....	27
10. Electrical connection .....	28
11. Cleaning an maintenance.....	29
12. Storage .....	29
13. Disposal and recycling.....	29
14. Troubleshooting .....	30
15. Declaration of conformity .....	135

## 1. Introduction

### Manufacturer:

Scheppach GmbH  
Günzburger Straße 69  
D-89335 Ichenhausen

### Dear customer,

we hope your new tool brings you much enjoyment and success.

### Note:

According to the applicable product liability laws, the manufacturer of the device does not assume liability for damages to the product or damages caused by the product that occurs due to:

- Improper handling,
- Non-compliance of the operating instructions,
- Repairs by third parties, not by authorized service technicians,
- Installation and replacement of non-original spare parts,
- Application other than specified,
- A breakdown of the electrical system that occurs due to the non-compliance of the electric regulations and VDE regulations 0100, DIN 57113 / VDE0113.

### We recommend:

Read through the complete text in the operating instructions before installing and commissioning the device. The operating instructions are intended to help the user to become familiar with the machine and take advantage of its application possibilities in accordance with the recommendations. The operating instructions contain important information on how to operate the machine safely, professionally and economically, how to avoid danger, costly repairs, reduce downtimes and how to increase reliability and service life of the machine. In addition to the safety regulations in the operating instructions, you have to meet the applicable regulations that apply for the operation of the machine in your country. Keep the operating instructions package with the machine at all times and store it in a plastic cover to protect it from dirt and moisture. Read the instruction manual each time before operating the machine and carefully follow its information.

The machine can only be operated by persons who were instructed concerning the operation of the machine and who are informed about the associated dangers. The minimum age requirement must be complied with.

In addition to the safety notices contained in this operating manual and the particular instructions for your country, the generally recognised technical regulations for the operation of identical devices must be complied with. We accept no liability for damage or accidents which arise due to non-observance of these instructions and the safety information.

## 2. Device description (Fig. A)

1. Loading slot
  2. On switch
  3. Off switch
  4. Machine body
  5. Adjusting screw
  6. Support feet
  7. Wheel
  8. Collecting box
  9. Locking mechanism
  10. Mains power connection
  11. Switch for roll rotation direction
  12. Reset switch
  13. Axle shaft
  14. Lock nut
  15. Wheel sleeve
  16. Washer
  17. Wheel cap
  18. Groove
- a. Wrench
  - b. Allen wrench
  - c. Stopper

## 3. Scope of delivery

- Stopper
- Machine body
- Axle shaft
- Collecting box with Locking mechanism
- Wheel (2 pieces)
- Lock nut (2 pieces)
- Wheel sleeve (2 pieces)
- Washer (2 pieces)
- Wheel cap (2 pieces)
- Wrench
- Allen wrench
- Instruction Manual

### Accessories:

- garden shears
- gloves

## 4. Intended use

The equipment is to be used only for its prescribed purpose. Any other use is deemed to be a case of misuse. The user / operator and not the manufacturer will be liable for any damage or injuries of any kind caused as a result of this.

An element of the intended use is also the observance of the safety instructions, as well as the assembly instructions and operating information in the operating manual.

Persons who operate and maintain the machine must be familiar with the manual and must be informed about potential dangers.

The liability of the manufacturer and resulting damages are excluded in the event of modifications of the machine.

The machine may be operated only with original parts and original accessories of the manufacturer.

The safety, work and maintenance instructions of the manufacturer as well as the dimensions indicated in the Technical Data section must be adhered to.

The garden shredder may only be used for cutting twigs, branches, shrubs, garden wastes, paper and cardboard.

The proper use includes the shredding of

- all types of branches up to a max. diameter 45 mm (depending on wood species and freshness)
- wilted, moist garden refuse that has already been stored for several days, alternating with branches

Do not fell the shredder with stones, glass, metal, bones, plastics or fabrics.

Please note that our equipment has not been designed for use in commercial, trade or industrial applications. Our warranty will be voided if the equipment is used in commercial, trade or industrial businesses or for equivalent purposes.

## 5. Safety information

- This appliance is not intended for use by persons (including children) with reduced physical, sensory or mental capabilities, or lack of experience and knowledge, unless they have been given supervision or instruction concerning use of the appliance by a person responsible for their safety..

- Children should be supervised to ensure that they do not play with the appliance.
- Never allow children or other persons unfamiliar with the user manual to use the shredder. Local regulations or by laws may determine the minimum age for using the shredder.

Observe noise control and local regulations.

### Caution!

When using power tools, observe the following basic safety measures for the prevention of electric shocks and the risk of injury and fire:

### Preparation:

- Never use the shredder with other persons or animals nearby.
- Wear hearing and eye protection at all times when using the shredder.
- Wear appropriate protective clothing such as protective gloves, firm footwear and long trousers. Do not wear loosely fitting clothes or clothes with dangling cords or belts.
- Only use the shredder in the open (that is, away from walls or other rigid structures) on a firm, level surface.
- Do not use the machine on a paved, gravelled area, which could be damaged by ejected material.
- Before you start up the shredder, check that all of the nuts, bolts and other fastenings are tight. Covers must be fastened properly and in good working order. Replace any damaged or illegible stickers.
- Only use replacement parts and accessories supplied and recommended by the manufacturer. Using third-party parts will immediately invalidate the guarantee.
- Do not leave the shredder working unattended and keep it in a dry place out of children's reach.
- Only connect the shredder to a properly earthed mains power supply. Make sure that the extension cable and socket are properly earthed.
- While being used in the open, connect the shredder to a residual current (RC) circuit breaker with a trip current of not more than 30 mA.
- Always stand clear of the discharge zone when operating the machine.

### Working with the device:

- Make sure that the funnel feeder is empty before you start the shredder.



- Keep your head, hair and body away from the intake opening.
- Do not reach into the funnel feeder during operation. The shredder will continue to run for a short period after you switch it off.
- Always make sure you are standing in a firm, balanced position. Do not lean forwards, and never stand above the shredder when inserting materials.
- Make sure that the material inserted into the shredder does not contain hard objects made of metal, stone, glass or similar.
- Do not use the shredder in the rain and in bad weather. Work in daylight or under good lighting conditions.
- Do not operate the shredder when you are tired or distracted, or under the influence of alcohol or medication. Always take a break when you need one.
- Switch the shredder off and pull the plug under the following circumstances:
  - when you are not using the device,
  - transporting it or leaving it unattended;
  - before releasing a jammed blade.
  - when you are checking the device, cleaning it or removing blockages;
  - when you are carrying out cleaning or maintenance work or replacing accessories;
  - Before moving or lifting the shredder
  - If foreign objects should enter the shredder, if the shredder is making unfamiliar noises or vibrations (check the shredder for damage before starting it up again)
- Do not allow shredded material to accumulate near the ejection area. This may otherwise hinder proper ejection and force the material back up through the feeder.
- Do not transport or tip the shredder with the motor running.
- Keep hands, other body parts and clothing out of the filling chamber and ejection channel and away from other moving parts.
- In the event of blockages in the machine intake or ejection, switch off the motor and disconnect the machine from the mains before removing leftover material in the intake opening or ejection channel. Ensure that the motor is free of rubbish and other accumulations in order to safeguard the motor from damage or possible fire. Remember that the cutting tool is also activated when the starting mechanism is started on a motor operated machine.

- If foreign objects get into the cutting tool or if the machine makes unusual noises or vibrates in an unusual way, switch off the motor immediately and allow the machine to come to rest. Perform the following steps:
  - Check the machine for damage.
  - Check that all parts are seated securely and retighten them, if necessary.
  - Have any parts replaced or repaired; the parts must be of similar quality.
- Make sure that all covers and shields are in place and in good working condition.

**Caution!** The following states how damage to the trimmer and possible injury to people can be avoided:

- Clean the ventilation slits regularly; keep to the maintenance instructions.
- Do not overload your device. Work only within the indicated range of performance. Do not employ any low power machines for heavy work. Do not use your device for purposes for which it has not been designed.
- Only switch the shredder off once the funnel feeder is completely empty since the shredder may otherwise clog up and not be able to start afterwards.
- Do not attempt to repair the shredder yourself unless you are qualified to do so. Any work not specified in this manual may only be carried out by our service centre.

**Electrical safety**

**Caution!** The following states how to avoid accidents and injuries due to electric shock:

- Use the tension relief provided for the fixing of the extension cord.
- Damaged cables, coupling and plugs or connecting leads not corresponding to specifications, must not be employed. Remove the plug immediately from the plug socket in case of damage to the mains cable. Do not touch the mains power supply cable under any circumstances until you have pulled the plug out of the mains socket.
- If the power cable for this equipment is damaged, it must be replaced by the manufacturer, a customer service agent of the same or a similarly qualified person in order to prevent hazards.
- Do not use the appliance if the on/off switch does not work properly. Always have a damaged switch repaired by our Service Centre.

- Only use extension cables that have been approved for outdoor use and are resistant to splash water. The core diameter for extension cables measuring up to 25 m must be at least 2.5 mm<sup>2</sup>, and 2.5 mm<sup>2</sup> for cables longer than 25m. Always roll the whole cable off the reel before use. Check the cable for damage.
- Do not unplug the shredder by the cable. Keep the cable away from heat, oil and sharp edges

**⚠ WARNING!** This electric tool generates an electromagnetic field during operation. This field can impair active or passive medical implants under certain conditions. In order to prevent the risk of serious or deadly injuries, we recommend that persons with medical implants consult with their physician and the manufacturer of the medical implant prior to operating the electric tool.

### Residual risks

The machine has been built according to the state of the art and the recognised technical safety requirements. However, individual residual risks can arise during operation.

- The use of incorrect or damaged mains cables can lead to injuries caused by electricity.
- Release the handle button and switch off the machine prior to any operations.
- Even if you use this electric power tool in accordance to instructions, certain residual risks cannot be eliminated.
- Remaining hazards can be minimized by following the instructions in „Safety instructions“, „Intended Use“ and in the entire operating manual.
- Avoid accidental starts: do not press the start button while inserting the plug into the socket.
- Use the tool that is recommended in this manual. In doing so, your machine provides optimal performance.
- Hands may never enter the processing zone when the machine is in operation.

## 6. Technical data

Dimensions L x W x H	650 x 455 x 910 mm
Blade cylinder Ø	90 mm
Number of blades	8
Collection box capacity	60 l
Transport wheels Ø	175 mm

Weight (kg)	20.5 kg
Branch thickness max Ø	44 mm
Motor	230 - 240 V~ 50 Hz
Nominal consumption P1	2800 W
Blade cylinder revolutions	60 rpm
Operating type	P40

Subject to technical changes!

### Noise levels

Guaranteed sound power level L <sub>WA</sub>	94 dB
Measured sound power level L <sub>WA</sub>	91.7 dB
Measurement uncertainty K	2.67 dB
Sound pressure level L <sub>pA</sub>	79.1 dB
Measurement uncertainty K <sub>pA</sub>	3 dB

**Note:** The specified sound levels have been determined using a standardised test procedure and can be used to compare different electronic devices. Furthermore, these values can be used to assess in advance the strain on the user caused by the sound.

## 7. Before starting the equipment

### ⚠ IMPORTANT!

**You must fully assemble the appliance before using it for the first time!**

- Open the packaging and remove the device carefully.
- Remove the packaging material as well as the packaging and transport bracing (if available).
- Check that the delivery is complete.
- Check the device and accessory parts for transport damage
- Check the device and accessory parts for transport damage.
- When complaints the dealer must be informed immediately. Subsequent complaints will not be accepted
- If possible, store the packaging until the warranty period has expired
- Read the operating instructions to make yourself familiar with the device prior to using it.
- Only use original parts for accessories as well as for wearing and spare parts. Spare parts are available from your specialized dealer.

- Specify our part numbers as well as the type and year of construction of the device in your orders.
- Before you connect the equipment to the power supply make sure the data on the rating plate are identical to the mains data.

**⚠ WARNING!**

**The device and packaging materials are not toys! Children must not be allowed to play with plastic bags, film and small parts! There is a risk of swallowing and suffocation!**

## 8. Montage

**⚠ WARNING!**

**Always pull the power plug before making adjustments to the equipment.**

### 1. Mounting the support feet (Fig. C)

- Turn the chopper so that you can turn the support feet 180°.
- Insert the axle shaft (13) into the intended position on the support feet. (Fig. D)

### 2. Mounting the wheels (Fig. E/F)

- Mount both wheels as shown in Fig. F. Use the supplied tool to tighten the wheel. NOTE: If the axle rotates when tightened, use the Allen wrench (b) to hold it in place.
- After tightening the lock nut (14), mount the wheel cap (17) onto the wheel (7). The position is indicated by the grooves (18).

### 3. Installing den collection box (Fig. G)

- Place the locking mechanism (13) on the collection box (8) in its lowest position (Fig. G).
- Push the collection box fully into the frame.
- Press the locking mechanism (9) on the collection box (8) back into its highest position (Fig. I).

## 9. Operation

**Warning! The shredder can only be started if the collection box (8) has been pushed into the frame and the locking device (9) is in the upper position.**

**Note: To start the chopper, the switch for roller rotation direction (11) must be set to "I".**

### Control panel (Fig. B)

- **On switch (2):** Pressing this button starts the shredder.
- **Off switch (3):** Pressing this button stops the shredder.
- **Switch for roll rotation direction (11):**
- Button „▲“ - anti-clockwise: When this button is pressed, the blade cylinder rotates anti-clockwise. This is necessary when jammed shredding material needs to be freed. This function is only available when the shredder is in operation.
- Button „▼“ - clockwise: This button switches the direction of the blade cylinder from anti-clockwise back to clockwise.
- **Reset-switch (12):** Overload protection

### Working with the shredder

**Alternating with branches, shred withered garden waste and branches that have been stored several days to prevent the shredder from becoming blocked.**

- Make sure the collection box (8) is pushed into the frame correctly and the locking device (9) is in the upper position.
- Connect the shredder to the power supply.
- Turn the shredder on by using the on switch (3).
- Fill shredding material into the feed hopper and it will be drawn in.
- **Caution:** If the material becomes jammed, first press the red off switch (3) to stop the device. Push the switch for roll rotation direction (11) downwards to the “ = ” sign. Start the device by pressing the green on switch (2). Stop the device by pressing the red off switch (3). Remove the jammed material. Push the switch (11) to the “ - ” sign. The device is ready for operation.
- **Make sure the shredder has completely shredded the input material before adding new.**
- Do not use your hands to push in more shredding material. Use the special pushing device (c) or other shredding material.
- When you have finished working with the shredder, turn it off and disconnect it from the mains.

### Emptying the collection box

- Stop the shredder using the off button (3).
- Set the locking device (9) to the lowest position.
- Pull out the collection box (8) and empty it.
- Re-insert the collection box (8) and push the locking device (9) up again.

### Setting the counter blade

The counter blade and the blade cylinder have been ideally adjusted by the manufacturer. Re-adjusting the counter blade is only required if it becomes worn. For maximum performance, it is necessary that the distance between the counter blade and blade cylinder is about 0.50 mm.

- Turn the shredder on.
- Turn the adjustment wheel (5) clockwise until you can hear slight grinding sounds.
- When turning the adjustment wheel (5) clockwise by half a turn, the blade cylinder is positioned closer to the counter blade by 0.50 mm.

**WARNING: If the shredder blade touches the counter blade, it will be trimmed and small pieces of swarf may fall out of the ejection opening. This is not an error, but it has to be re-adjusted to the required degree because otherwise the counter blade will wear too early.**

### Overload protection

In the event of overload, e.g. due to branches that are too thick, the equipment automatically switches off.

After a short cooling period (approximately 5 minutes), press the reset switch (12).

## 10. Electrical connection

The electrical motor installed is connected and ready for operation. The connection complies with the applicable VDE and DIN provisions. The customer's mains connection as well as the extension cable used must also comply with these regulations.

### Damaged electrical connection cable

The insulation on electrical connection cables is often damaged.

This may have the following causes

- Passage points, where connection cables are passed through windows or doors.
- Kinks where the connection cable has been improperly fastened or routed.
- Places where the connection cables have been cut due to being driven over.
- Insulation damage due to being ripped out of the wall outlet.
- Cracks due to the insulation ageing.

Such damaged electrical connection cables must not be used and are life-threatening due to the insulation damage.

Check the electrical connection cables for damage regularly. Make sure that the connection cable does not hang on the power network during the inspection. Electrical connection cables must comply with the applicable VDE and DIN provisions. Only use connection cables with the marking „H05VV-F“.

The printing of the type designation on the connection cable is mandatory.

### AC motor

- The mains voltage must be 230 V~
- Extension cables up to 25 m long must have a cross-section of 1.5 mm<sup>2</sup>.

### Connection type X

If the mains connection cable of this product is damaged, it must be replaced by a specially prepared mains connection cable which can be obtained from the manufacturer or its service department.

Connections and repairs of electrical equipment may only be carried out by an electrician.

- The product meets the requirements of EN 61000-3-11 and is subject to special connection conditions. This means that use of the product at any freely selectable connection point is not allowed.
- Given unfavorable conditions in the power supply the product can cause the voltage to fluctuate temporarily.
- The product is intended solely for use at connection points that
  - a) do not exceed a maximum permitted supply impedance "Z" ( $Z_{max} = 0,3535 \Omega$ ), or
  - b) have a continuous current-carrying capacity of the mains of at least 100 A per phase.
- As the user, you are required to ensure, in consultation with your electric power company if necessary, that the connection point at which you wish to operate the product meets one of the two requirements, a) or b), named above.

With a single-phase a.c. motor, we recommend a C 16A or K 16A fuse for machines with a high start-up current (from 3000 Watt)!

## 11. Cleaning an maintenance

**Leave all work not described in this manual to an authorised customer service centre. Only use original parts.**

Wear hand protection when working on the blade cylinder.

Switch the shredder off, unplug it from the mains, and wait for the blade cylinder to come to a complete stop before working on it.

### General cleaning and servicing

**Do not spray water onto the shredder. Electric shock hazard.**

- Always keep the shredder, wheels and air vents clean. Use a brush or cloth to clean it, avoid cleaners and solvents.
- Always check that the shredder and especially the guards are not worn down or damaged but firmly attached before use. Check that the nuts, bolts and screws are tight.
- Check the covers and guards for damage and improper attachment. If necessary, change the components
- Keep the shredder in a dry place out of children's reach. Do not cover the shredder in nylon bags, as moisture may develop

### WARNING!

Pull out the mains plug for any adjustment or repair tasks.

### Connections and Repairs

Connections and repairs of electrical equipment may only be carried out by an electrician.

**Please provide the following information in the event of any enquiries:**

- Type of current for the motor
- Machine data - type plate
- Motor data - type plate

### Service information

Please note that the following parts of this product are subject to normal or natural wear and that the following parts are therefore also required for use as consumables.

Wear parts\*: Carbon brushes, knives, roller

\* Not necessarily included in the scope of delivery!

Spare parts and accessories can be obtained from our Service Centre. To do this, scan the QR code on the front page.

## 12. Storage

- Store the device and its accessories in a dark, dry and frost-proof place that is inaccessible to children.
- The optimum storage temperature is between 5 and 30°C.
- Store the electrical tool in its original packaging.
- Cover the electrical tool in order to protect it from dust and moisture.
- Store the operating manual with the electrical tool.

## 13. Disposal and recycling

### Notes for packaging



The packaging materials are recyclable. Please dispose of packaging in an environmentally friendly manner.

### Notes on the electrical and electronic equipment act [ElektroG]



**Waste electrical and electronic equipment does not belong in household waste, but must be collected and disposed of separately!**

- Used batteries or rechargeable batteries that are not installed permanently in the old appliance must be removed non-destructively before disposal. Their disposal is regulated by the battery law.
- Owners or users of electrical and electronic devices are legally obliged to return them after use.
- The end user is responsible for deleting their personal data from the old device being disposed of!
- The symbol of the crossed-out dustbin means that waste electrical and electronic equipment must not be disposed of with household waste.
- Waste electrical and electronic equipment can be handed in free of charge at the following places:
  - Public disposal or collection points (e.g. municipal works yards)
  - Points of sale of electrical appliances (stationary and online), provided that dealers are obliged to take them back or offer to do so voluntarily.

- Up to three waste electrical devices per type of device, with an edge length of no more than 25 centimetres, can be returned free of charge to the manufacturer without prior purchase of a new device from the manufacturer or taken to another authorised collection point in your vicinity.
  - Further supplementary take-back conditions of the manufacturers and distributors can be obtained from the respective customer service.
  - If the manufacturer delivers a new electrical appliance to a private household, the manufacturer can arrange for the free collection of the old electrical appliance upon request from the end user. Please contact the manufacturer's customer service for this.
- These statements only apply to devices installed and sold in the countries of the European Union and which are subject to the European Directive 2012/19/EU. In countries outside the European Union, different regulations may apply to the disposal of waste electrical and electronic equipment.

## 14. Troubleshooting











The table below contains a list of fault symptoms and explains what you can do to remedy the problem if your equipment fails to work properly. If the problem still persists after working through the list, please contact your nearest service workshop.

Fault	Possible cause	Remedy
Motor does not start	Collection box not in correct position	Insert the collection box correctly and check the locking device (see Operation).
	Motor is overloaded.	Turn the shredder on again (see Operation).
	No electricity	Have the socket, cable, lead and plug checked by a trained electrician (see Electric connection).
Garden waste is not drawn in.	Blade cylinder rotates anti-clockwise.	Change the rotational direction (see Operation).
	No electricity	Push shredding material with special pushing device for shredder.
	Blade cylinder has become blocked.	Remove blockage (see Operation).
Shredding material is tangled.	Counter blade is not set correctly.	Re-adjust counter blade (see Operation).

## Légende des symboles figurant sur l'appareil

Les pictogrammes utilisés dans cette notice sont utilisés pour attirer votre attention sur les risques potentiels. Il est très important que vous compreniez parfaitement les pictogrammes et les explications qui les accompagnent. Les pictogrammes ne suppriment pas les risques et ne remplacent pas les mesures préventives adaptées pour éviter les accidents.

	<p>Lisez, comprenez et respectez tous les avertissements</p>
	<p>Lisez entièrement la notice avant de mettre la machine en service et de l'utiliser.</p>
	<p>Utilisez une protection auditive et des lunettes de protection.</p>
	<p>Portez des gants de protection pour utiliser l'appareil.</p>
	<p>Ne pas utiliser comme marche.</p>
	<p>Maintenez les tierces personnes et les animaux à distance du poste de travail.</p>
	<p>Protégez la machine de l'humidité.</p>
	<p>Débrancher le connecteur secteur.</p>
	<p>Danger - Lors de l'utilisation de la machine, des objets peuvent être projetés.</p>
	<p>Attention ! Risque de blessures au contact des couteaux de la machine.</p>

	<p>Niveau de puissance sonore garanti.</p>
	<p>Verrouillage ouvert</p>
	<p>Verrouillage fermé</p>
	<p>Le produit est conforme aux directives européennes applicables.</p>
	<p>Classe de protection 2</p>
	<p>Réglage des contre-lames</p>
	<p>Marche avant/arrière</p>
	<p>Poids</p>
	<p>Diamètre des branches Ø</p>
	<p>Vitesse de l'arbre porte-lames</p>
<p><b>⚠ Attention!</b></p>	<p>Dans les présentes instructions de service, les passages concernant la sécurité sont signalés par ce symbole.</p>



**Table des matières:**

**Page:**

1.	Introduction .....	34
2.	Description de appareil (Fig. 1) .....	34
3.	Volume de livraison .....	34
4.	Utilisation conforme .....	35
5.	Consignes de sécurité .....	35
6.	Caractéristiques techniques .....	37
7.	Avant la mise en service .....	38
8.	Montage .....	38
9.	Utilisation .....	38
10.	Raccord électrique .....	39
11.	Nettoyage et maintenance .....	40
13.	Mise au rebut et recyclage .....	41
14.	Dépannage .....	42
15.	Déclaration de conformité .....	135



## 1. Introduction

### Fabricant:

Scheppach GmbH  
Günzburger Straße 69  
D-89335 Ichenhausen

### Cher clients,

Nous espérons que votre nouvelle machine vous apportera satisfaction et de bons résultats.

### Remarque:

Selon la loi en vigueur sur la responsabilité du fait des produits, le fabricant n'est pas tenu responsable pour tous les dommages à cet appareil ou pour tous les dommages résultant de l'exploitation de cet appareil, dans les cas suivants :

- Mauvaise manipulation,
- Non-respect des instructions d'utilisation,
- Travaux de réparation effectués par des tiers, par des spécialistes non autorisés,
- Remplacement et installation de pièces de rechange qui ne sont pas d'origine.
- Utilisation non conforme,
- Lors d'une défaillance du système électrique en cas de non-conformité avec les réglementations électriques et les normes VDE 0100, DIN 57113 / VDE0113.

### Nous vous recommandons:

De lire intégralement le manuel d'utilisation, avant d'effectuer le montage et la mise en service. Le présent manuel d'utilisation vous facilitera la prise en main et la connaissance de la machine, tout en vous permettant d'en utiliser pleinement le potentiel dans le cadre d'une utilisation conforme. Les instructions importantes qu'il contient vous apprendront comment travailler avec la machine de manière sûre, rationnelle et économique; comment éviter les dangers, réduire les coûts de réparation et réduire les périodes d'indisponibilité; comment enfin augmenter la fiabilité et la durée de vie de la machine. En plus des consignes de sécurité continues dans ce manuel d'utilisation, vous devez respecter scrupuleusement les réglementations et les lois applicables lors de l'utilisation de la machine dans votre pays. Conservez le manuel d'utilisation dans une pochette plastique pour le protéger de la saleté et de l'humidité, sur la machine.

Avant de commencer à travailler avec la machine, chaque utilisateur doit lire le manuel d'utilisation puis le suivre attentivement.

Seules les personnes formées à l'utilisation de la machine et conscientes des risques associés sont autorisées à travailler avec la machine. L'âge minimum requis doit être respecté.

En plus des consignes de sécurité contenues dans ce manuel d'utilisation et des réglementations spécifiques de votre pays, vous devez respecter les règles techniques généralement reconnues pour l'utilisation de la machine. Nous déclinons toute responsabilité pour les accidents et dommages dus au non-respect de ce mode d'emploi et des consignes de sécurité.

## 2. Description de appareil (Fig. 1)

1. Ouverture d'introduction
  2. Interrupteur On
  3. Interrupteur Off
  4. Partie supérieure de la machine
  5. Vis de réglage
  6. Pied de support
  7. Roue
  8. Réservoir collecteur
  9. Verrouillage
  10. Prise secteur
  11. Bouton de sens de rotation du cylindre
  12. Bouton Reset
  13. Arbre axial
  14. Écrou de blocage
  15. Douille de roue
  16. Rondelle d'appui
  17. Cache de roue
  18. Rainure
- a. Clé
  - b. Clé Allen
  - c. Poussoir

## 3. Volume de livraison

- Poussoir
- Partie supérieure de la machine
- Arbre axial
- Réservoir collecteur avec Verrouillage
- Roue (2x)
- Écrou de blocage (2x)
- Douille de roue (2x)
- Rondelle d'appui (2x)
- Cache de roue (2x)
- Clé
- Clé Allen
- Notice d'utilisation

Accessoires:

- Sécateur
- Gants

## 4. Utilisation conforme

La machine doit exclusivement être employée conformément à son affectation. Chaque utilisation allant au-delà de cette affectation est considérée comme non conforme. Pour les dommages en résultant ou les blessures de tout genre, le producteur décline toute responsabilité et l'opérateur/l'exploitant est responsable.

Une utilisation conforme consiste à respecter les consignes de sécurité, ainsi que les instructions de montage et les consignes d'utilisation du mode d'emploi.

Les personnes utilisant la machine et en assurant la maintenance doivent bien la connaître, ainsi que connaître les dangers possibles qu'elle implique.

Toute modification de la machine annule toute garantie du fabricant pour les dommages en résultant.

La machine ne doit être utilisée qu'avec des accessoires et des outils d'origine du fabricant.

Les consignes de sécurité, ainsi que les prescriptions pour le travail et la maintenance, fournies par le fabricant doivent être respectées au même titre que les dimensions indiquées dans les caractéristiques techniques.

Le broyeur est exclusivement fabriqué pour le broyage de rameaux, de branches, d'arbustes, de déchets du jardin, de papier et de carton.

- Le hachage de branches de tout type, jusqu'au diamètre max. 45 mm (suivant la nature et la fraîcheur du bois)
- déchets de jardin flétris, humides, stockés depuis plusieurs jours, en alternance avec des branches, fait partie d'une utilisation conforme à l'emploi.

Ne pas introduire de pierres, de verre, de métal, d'os, de matières plastiques ou de restes de tissu dans le broyeur.

Veillez au fait que nos appareils, conformément à leur affectation, n'ont pas été construits, pour être utilisés dans un environnement professionnel, industriel ou artisanal. Nous déclinons toute responsabilité si l'appareil est utilisé professionnellement, artisanalement ou dans des sociétés industrielles, tout comme pour toute activité équivalente.

## 5. Consignes de sécurité

- Cet appareil n'est pas prévu pour être utilisé par des personnes (y compris les enfants) dont les capacités physiques, sensorielles ou mentales sont réduites, ou des personnes dénuées d'expérience ou de connaissance, sauf si elles ont pu bénéficier, par l'intermédiaire d'une personne responsable de leur sécurité, d'une surveillance ou d'instructions préalables concernant l'utilisation de l'appareil.
- Il convient de surveiller les enfants pour s'assurer qu'ils ne jouent pas avec l'appareil.
- Ne permettez jamais à des enfants ou à d'autres personnes ne connaissant pas le mode d'emploi d'utiliser l'appareil. Il se peut que des dispositions locales fixent l'âge minimum de l'utilisateur.

Respectez les lois de protection contre le bruit et les prescriptions locales.

### Attention !

En cas d'utilisation d'outils électriques, afin de se protéger contre les chocs électriques, les risques de blessure et d'incendie, les mesures de sécurité fondamentales suivantes doivent être observées:

### Préparation:

- Ne vous servez jamais de l'appareil lorsque des personnes ou des animaux se trouvent à proximité.
- Portez des protège-oreilles et des lunettes de protection pendant toute la durée de fonctionnement.
- Portez une tenue de travail adéquate, notamment des gants de protection, des chaussures solides et un pantalon long. Ne portez pas de vêtements flottants ou comportant des rubans et cordons pendants.
- N'utilisez l'appareil que dans un espace dégagé (i.e. sans mur ou autre objet statique), sur une surface solide et plane.
- N'utilisez pas la machine sur une surface pavée recouverte de gravier car les matières éjectées pourraient causer des blessures.
- Contrôlez avant la mise en marche que tous les écrous, vis, boulons et autres fixations soient solidement fixés. Les couvercles doivent se trouver à l'endroit adéquat et dans un bon état de fonctionnement. Les auto-collants abîmés ou illisibles doivent être remplacés.
- Utilisez exclusivement des pièces de rechange et des accessoires livrés et conseillés par le fabricant. L'emploi de pièces qui ne sont pas d'origine entraîne une perte immédiate des droits à la garantie.

- Ne laissez pas l'appareil marcher sans surveillance, remisez-le dans un lieu sec et hors de la portée des enfants.
- Ne branchez le déchiqueteur qu'à une alimentation secteur correctement mise à la terre. Assurez-vous que le câble de rallonge et la prise sont correctement mis à la terre.
- Ne branchez l'appareil qu'à une prise de courant équipée d'un interrupteur de protection contre les courants de court-circuit (interrupteur FI) avec une intensité assignée qui ne dépasse pas 30 mA.
- Lors de la mise en marche de la machine, tenez-vous toujours hors de la zone d'éjection.

#### Travail avec l'appareil:

- Avant de mettre l'appareil en marche, assurez-vous que l'entonnoir soit vide.
- Veillez à maintenir la tête, les cheveux et le corps à une distance raisonnable de l'entrée du broyeur.
- Ne touchez pas l'entonnoir pendant que l'appareil est en fonctionnement. Une fois arrêté, l'appareil continue de fonctionner pendant un court laps de temps.
- Veillez toujours à avoir un bon équilibre et une position assurée. Lorsque vous introduisez les matières à broyer, ne vous avancez pas et ne vous placez jamais à un niveau plus élevé que l'appareil.
- En introduisant les résidus, veillez à ce qu'ils ne contiennent jamais d'objets durs comme du métal, des pierres, du verre ou d'autres corps étrangers.
- N'utilisez pas l'appareil sous la pluie et par mauvais temps, ne travaillez qu'à la lumière du jour ou avec un bon éclairage.
- Ne travaillez jamais avec l'appareil lorsque vous êtes fatigué, mal concentré ni après avoir absorbé de l'alcool ou des médicaments.
- Arrêtez l'appareil et retirez la fiche de contact:
  - lorsque vous n'utilisez pas l'appareil, le transportez ou le laissez sans surveillance;
  - avant de libérer une lame bloquée.
- lorsque vous contrôlez l'appareil, le nettoyez ou débloquez des fonctions;
- lorsque vous entreprenez des travaux de nettoyage ou d'entretien ou changez des accessoires;
- lorsque le câble électrique ou le câble de rallonge est endommagé;
- lorsque vous voulez déplacer ou soulever l'appareil,

- lorsque des corps étrangers s'introduisent dans l'appareil et s'il se produit des bruits insolites ou des vibrations (rechercher les dommages, vérifier et serrer les pièces lâches, remplacer ou réparer toutes les pièces endommagées par des pièces ayant des caractéristiques équivalentes).
- Ne laissez pas les matières traitées s'accumuler dans la zone d'éjection; cela risquerait d'empêcher une éjection correcte et de provoquer un retour des déchets par l'orifice de remplissage.
- Ne transportez pas l'appareil et ne le retournez pas avec le moteur en marche.
- Ne pas introduire les mains, d'autres parties du corps et les vêtements dans la chambre de remplissage, le canal d'éjection ou les approcher à proximité d'autres pièces mobiles.
- En cas d'engorgement dans l'ouverture d'entrée ou de sortie de la machine, éteignez le moteur et retirez la fiche de secteur avant d'éliminer les restes de matériaux coincés dans l'ouverture d'entrée ou dans le canal d'éjection. Faites attention à ce que des déchets ou d'autres matières similaires ne se déposent pas sur le moteur afin d'éviter tout dommage au moteur ou éviter qu'il ne prenne feu. Lors de la mise en service du mécanisme de démarrage de la machine, n'oubliez pas que sur ces machines actionnées par moteur, un outil tranchant va également se mettre en marche.
- Si des corps étrangers pénètrent dans l'outil de coupe ou si la machine génère des bruits inhabituels ou vivre de manière étrange, éteignez immédiatement le moteur et laissez la machine s'arrêter. Réalisez ensuite les étapes suivantes :
  - Vérifiez les dommages sur la machine
  - Vérifiez que toutes les pièces sont bien en place et resserrez-les le cas échéant.
  - Remplacez ou faites réparer les pièces tout en s'assurant que les pièces neuves ou réparées aient les mêmes propriétés.
- Veillez à ce que tous les capots et déflecteurs soient en place et en bon état.

**Prudence!** Vous évitez ainsi d'endommager l'appareil et les éventuelles conséquences pouvant affecter les personnes:

- Nettoyez régulièrement les fentes de ventilation et conformez-vous aux instructions d'entretien.
- Ne surchargez pas votre appareil. Restez dans le domaine de performance mentionné. N'utilisez pas de machines peu performantes pour des travaux exigeants. N'utilisez pas votre appareil à des fins auxquelles il n'est pas destiné.

- N'arrêtez l'appareil que lorsqu'il est complètement vide, le broyeur risquerait sinon de se boucher et de ne plus pouvoir démarrer.
- N'essayez pas de réparer l'appareil vous-même, sauf si vous possédez une formation appropriée. Toutes les réparations qui ne sont pas indiquées dans cette notice doivent être effectuées exclusivement par notre centre de services.

### Sécurité électrique

Prudence : vous éviterez ainsi les blessures et les accidents dus au choc électrique :

- Pour le branchement de la rallonge, utilisez le serre-câble prévu à cet effet.
- Avant chaque utilisation, contrôlez la conduite d'alimentation et le câble de prolongation pour détecter dommages et vieillissement. N'utilisez pas l'appareil, si le câble est endommagé ou est usé. Si le câble d'alimentation est endommagé en court d'utilisation, arrêter la machine et débrancher la rallonge électrique avant de débrancher le câble d'alimentation de la machine .
- Si le câble d'alimentation est endommagé, il doit être remplacé par le fabricant, son service après vente ou des personnes de qualification similaire afin d'éviter un danger.
- N'utilisez pas l'appareil lorsque l'interrupteur de marche / arrêt ne fonctionne pas. Les interrupteurs endommagés doivent être remplacés par notre centre de services.
- Utilisez exclusivement des câbles de rallonge autorisés pour les travaux en extérieur et protégés contre les éclaboussures. Le câble de rallonge doit posséder un toron d'au moins 2,5 mm<sup>2</sup> pour un câble d'une longueur inférieure à 25 m et 2,5 mm<sup>2</sup> si sa longueur dépasse 25 m. Avant la première utilisation, déroulez toujours un tambour de câble complètement. Vérifiez le bon état du câble.
- Ne vous servez pas du câble pour retirer la fiche de contact de la prise. Protégez le câble de la chaleur, de l'huile et des bords tranchants.

**⚠ AVERTISSEMENT!** Pendant son fonctionnement, cet outil électrique génère un champ électromagnétique. Ce champ peut dans certaines circonstances nuire aux implants médicaux actifs ou passifs. Pour réduire les risques de blessures graves voire mortelles, nous recommandons aux personnes porteuses d'implants médicaux de consulter leur médecin, ainsi que le fabricant de leur implant avant d'utiliser l'outil électrique.

### Risques résiduels

La machine est construite à la pointe de la technique et selon les règles techniques de sécurité reconnues. Toutefois, des risques résiduels peuvent survenir lors des travaux.

- Danger pour la santé dû au courant en cas d'utilisation de ligne de raccordement électrique non conformes.
- Avant d'entreprendre une opération, relâchez la touche de a poignée et arrêtez la machine.
- En outre, et ce malgré toutes les mesures préventives prises, des risques résiduels cachés peuvent demeurer.
- Les risques résiduels peuvent être minimisés en notes importantes et consignes de sécurité supplémentaires, l'utilisation conforme ainsi que la notice d'utilisation de manière générale.
- Évitez toute mise en service impromptue de la machine: lors de l'introduction du connecteur dans la prise, la touche de fonctionnement ne doit pas être actionnée.
- Utilisez l'outil recommandé dans le présent manuel. Vous garantirez ainsi à votre scie de coupe des performances optimales.
- Faites en sorte de ne pas placer vos mains dans la zone de traitement si la machine est en cours de fonctionnement.

## 6. Caractéristiques techniques

Dimensions L x l x h	650 x 455 x 910 mm
Arbre porte-lames Ø	90 mm
Nombre de lames	8
Volume du réservoir-collecteur	60 l
Roues de transport Ø	175 mm
Poids	20,5 kg
Diamètre maxi. des branches Ø	44 mm
Moteur	230 - 240 V~ 50 Hz
Puissance absorbée nominale P1	2800 W
Vitesse de l'arbre porte-lames	60 (1/min)
Mode de fonctionnement	P40

Sous réserve de modifications techniques!

## Valeurs caractéristiques de bruit

Niveau de puissance acoustique $L_{wA}$ garanti	94 dB
Niveau de puissance acoustique $L_{wA}$ mesuré	91,7 dB
Incertitude de mesure K	2,67 dB
Niveau de pression acoustique $L_{pA}$	79,1 dB
Incertitude de mesure $K_{pA}$	3 dB

**Remarque:** les niveaux de bruit spécifiés ont été déterminés par une méthode d'essai normalisée et peuvent être utilisés pour comparer différents outils électriques. En outre, ces valeurs peuvent être utilisées pour estimer l'exposition de l'utilisateur au bruit à l'avance.

## 7. Avant la mise en service

### ⚠ ATTENTION !

**Avant la mise en service, montez absolument l'appareil complètement !**

- Ouvrez l'emballage et sortez l'appareil de l'emballage avec précaution.
- Retirez le matériel d'emballage tout comme les sécurités d'emballage et de transport (s'il y en a).
- Vérifiez si la livraison est bien complète.
- Contrôlez si l'appareil et ses accessoires ne sont pas endommagés par le transport. En cas de réclamation, informer aussitôt le livreur. Les réclamations ultérieures ne seront pas acceptées.
- Conservez l'emballage autant que possible jusqu'à la fin de la période de garantie.
- Familiarisez-vous avec l'appareil avant son utilisation en lisant le guide d'utilisation.
- Pour les accessoires et les pièces standard, n'utilisez que des pièces d'origine. Vous trouverez les pièces de rechange chez votre revendeur.
- Lors de commandes, donnez nos numéros d'article, ainsi que le type et l'année de fabrication de l'appareil.
- Assurez-vous, avant de connecter la machine, que les données se trouvant sur la plaque de signalisation correspondent bien aux données du réseau.

### ⚠ ATTENTION !

**L'appareil et le matériel d'emballage ne sont pas des jouets! Il est interdit de laisser des enfants jouer avec des sacs et des films en plastique et avec des pièces de petite taille. Ils risquent de les avaler et de s'étouffer!**

## 8. Montage

### Avertissement !

**Enlevez systématiquement la fiche de contact avant de paramétrer l'appareil.**

#### 1. Monter les pieds de support (Fig. C)

- Pivotez le broyeur afin que les pieds de support puissent pivoter de 180°.
- Guidez l'arbre axial (13) dans la position précédente au niveau des pieds de support. (Fig. D)

#### 2. Monter les roues (Fig. E/F)

- Montez les deux roues selon la fig. F. Utilisez l'outil fourni pour le serrage. REMARQUE : Si l'axe tourne lors du serrage, utilisez la clé Allen (b) pour le maintenir.
- Après avoir serré l'écrou autobloquant (14), montez l'enjoliveur (17) sur la roue (7). Les rainures en demi-cercle (18) aident à positionner l'enjoliveur sur la roue.

#### 3. Montage du réservoir collecteur (Fig. G)

- Placez le dispositif de verrouillage (13) sur le réservoir collecteur (8) en position inférieure (Fig. G).
- Enfoncez le réservoir collecteur complètement dans le bâti inférieur.
- Enfoncez de nouveau le dispositif de verrouillage (9) sur le réservoir collecteur (8) complètement vers le haut (Fig. I).

## 9. Utilisation

**Attention ! Le broyeur peut uniquement être mis en marche lorsque le réservoir-collecteur (8) a été inséré dans le châssis de base et si le dispositif de verrouillage (9) est placé dans la position la plus élevée.**

**Remarque : pour démarrer le broyeur, l'interrupteur de sens de rotation du cylindre (11) doit être placé sur «L».**

### Pupitre de commande (Fig. B)

- **Bouton de mise en marche (2):** Une pression sur ce bouton permet de mettre le broyeur en marche.
- **Bouton d'arrêt (3):** Une pression sur ce bouton permet d'arrêter le broyeur.

### Bouton de sens de rotation du cylindre (11):

- Touche « ▲ » - Sens antihoraire : l'arbre porte-lames tourne dans le sens antihoraire lorsque vous appuyez sur cette touche. Cela est nécessaire pour libérer des déchets coincés. Cette touche fonctionne uniquement si le broyeur est déjà en marche.
- Touche « ▼ » - Sens horaire : Cette touche permet de ramener l'arbre porte-lames de la position antihoraire à la position de fonctionnement dans le sens horaire.
- **Bouton de réamorçage (12):** Protection contre la surcharge

### Utilisation du broyeur

**Broyez les feuilles mortes, les déchets de jardin stockés pendant plusieurs jours et les branches en alternance avec des branches, pour éviter tout blocage du broyeur.**

- Assurez-vous que le réservoir-collecteur (8) est correctement inséré dans le châssis de base et que le dispositif de verrouillage (9) est placé dans la position la plus élevée.
- Raccordez le broyeur à la source d'alimentation électrique.
- Mettez le broyeur en marche en appuyant sur le bouton de mise en marche (2).
- Remplissez les déchets à broyer dans la trémie de remplissage et la matière est aspirée.
- **Attention:** Lorsque de la matière se bloque, appuyez tout d'abord sur l'interrupteur d'arrêt rouge (3) pour arrêter le broyeur. Poussez l'inverseur de sens de rotation (11) vers le bas sur le marquage « = ». Remettez le broyeur en route à l'aide de l'interrupteur vert de mise en marche (2). Arrêtez le broyeur à l'aide de l'interrupteur d'arrêt rouge (3). Enlevez la matière bloquée. Poussez l'inverseur de sens de rotation (11) vers le marquage « - ». Le broyeur est de nouveau prêt à fonctionner.
- **Laissez le broyeur broyer complètement les déchets insérés avant d'ajouter de nouveaux déchets.**
- N'utilisez pas vos mains pour faire avancer les déchets dans le broyeur, mais utilisez uniquement un poussoir (c) spécial ou d'autres déchets.
- Une fois le broyage terminé, éteignez le broyeur et débranchez-le de la prise de courant.

### Vidage du réservoir-collecteur

- Éteignez le broyeur en appuyant sur le bouton d'arrêt (3).
- Placez le dispositif de verrouillage (9) dans la position la plus basse.

- Retirez le réservoir-collecteur (8) et videz-le.
- Remettez le réservoir-collecteur (8) en place et poussez à nouveau le dispositif de verrouillage (9) dans la position la plus élevée.

### Réglage du contre-couteau

**Le contre-couteau et l'arbre porte-lames ont été réglés de façon optimale en usine. Un ajustage du contre-couteau est uniquement nécessaire en cas d'usure. Pour un fonctionnement optimal, il est important que l'espacement entre le contre couteau et l'arbre porte-lames soit de 0,50 mm environ.**

- Mettez le broyeur en marche.
- Tournez le bouton de réglage (5) dans le sens horaire jusqu'à ce que de légers bruits de frottement se fassent entendre.
- Un demi-tour du bouton de réglage (5) dans le sens horaire permet de rapprocher l'arbre porte-lames du contre-couteau de 0,50 mm.

**ATTENTION : si le broyeur entre en contact avec le contre-couteau, celui-ci sera découpé et de petits copeaux de métal peuvent être éjectés de l'orifice d'éjection. Ceci n'est pas un défaut, mais l'ajustage doit être effectué uniquement dans la mesure nécessaire, sinon le contre-couteau s'use de façon prématurée.**

### Protection contre la surcharge

En cas de surcharge, par exemple, en présence de trop grosses branches, l'appareil s'arrête automatiquement.

Après un bref temps de refroidissement (environ 5 minutes), appuyez sur le bouton de réamorçage (reset) (12).

## 10. Raccord électrique

**Le moteur électrique installé est prêt à fonctionner une fois raccordé. Le raccordement correspond aux dispositions de la VDE et DIN en vigueur. aLe branchement au secteur effectué par le client ainsi que la rallonge électrique utilisée doivent correspondre à ces prescriptions.**

### Câble de raccordement électrique défectueux

Des détériorations de l'isolation sont souvent présentes sur les câbles de raccordement électriques.

Les causes peuvent en être :

- Des points de pression, si les lignes de raccordement passent par des fenêtres ou interstices de portes.

- Des pliures dues à une fixation ou à un cheminement incorrects des câbles de raccordement.
- Des coupures si l'on roulé sur les câbles.
- Des détériorations de l'isolation dues à un arrachement hors de la prise murale.
- Des fissures dues au vieillissement de l'isolation.

Des câbles de raccordement électriques endommagés de la sorte ne doivent pas être utilisés et, en raison de leur isolation défectueuse, et présente un danger de mort. Vérifier régulièrement que les câbles de raccordement électriques ne sont pas endommagés. Lors du contrôle, veiller à ce que le câble de raccordement ne soit pas connecté au réseau. Les câbles de raccordement électriques doivent correspondre aux dispositions VDE et DIN en vigueur. N'utilisez que des câbles de raccordement dotés du sigle H05VV-F.

L'inscription du type sur le câble de raccordement est obligatoire.

#### **Moteur à courant alternatif**

- La tension du réseau doit être de 230 V~.
- Les rallonges d'une longueur max. de 25 m doivent présenter une section de 1,5 mm<sup>2</sup>.

#### **Type de raccord X**

Si le câble de raccordement secteur de ce produit est endommagé, il doit être remplacé par un câble de raccordement secteur spécialement conçu, disponible auprès du fabricant ou de son service clients.

Les raccordements et réparations de l'équipement électrique doivent être réalisés par un électricien.

- Le produit répond aux exigences de la norme EN 61000-3-11 et est soumis à des conditions de raccordement spéciales. Autrement dit, il est interdit de l'utiliser sur un point de raccordement au choix.
- L'appareil peut entraîner des variations de tension provisoires lorsque le réseau n'est pas favorable.
- Le produit est exclusivement prévu pour l'utilisation aux points de raccordement
  - a) qui ne dépassent pas une impédance de réseau maximale autorisée de «Z» ( $Z_{max.} = 0,3535 \Omega$ ) ou
  - b) qui ont une intensité admissible du courant permanent d'au moins 100 A par phase.
- En tant qu'utilisateur, vous devez vous assurer, si nécessaire en consultant votre entreprise d'électricité locale, que le point de raccordement avec lequel vous voulez exploiter le produit, répond à l'une des deux exigences a) ou b).

Dans le cas d'un moteur à courant alternatif monophasé, nous recommandons de recourir à une protection par fusibles de C 16A ou K 16A pour les machines à courant de démarrage élevé (au moins égal à 3 000 W) !

## **11. Nettoyage et maintenance**

**Faites exécuter les travaux non mentionnés dans cette notice par un point de service après-vente que nous avons agréé. Utilisez uniquement des pièces d'origine.**

Portez des gants lorsque vous manipulez le cylindre portecouteaux.

Avant tous travaux d'entretien et de nettoyage, mettez l'appareil hors service, retirez la fiche de contact et attendez que l'appareil s'immobilise.

#### **Nettoyage et entretien général**

**Ne pas pulvériser le tamis avec de l'eau. Danger dû à un choc électrique!**

- Maintenez toujours l'appareil, les roulettes et les événements propres. Utilisez une brosse ou un chiffon pour le nettoyage, mais jamais de produits de nettoyage ni de solvants.
- Contrôlez l'appareil, en particulier les dispositifs de protection avant chaque utilisation à l'égard des dommages et des pièces desserrées, usées ou endommagés. Assurez-vous que tous les écrous, boulons et vis sont bien fixés.
- Contrôlez les couvercles et les dispositifs de protection à l'égard des dommages et de la bonne fixation. Remplacez ceux-ci si nécessaire.
- Conservez l'appareil dans un endroit sec, hors de la portée des enfants.

#### **Avertissement!**

Enlevez systématiquement la fiche de contact avant de paramétrer l'appareil.

#### **Raccordements et réparations**

Les raccordements et réparations de l'équipement électrique doivent être réalisés par un électricien.

**Pour toute question, veuillez indiquer les données suivantes :**

- Type de courant du moteur
- Données figurant sur la plaque signalétique de la machine
- Données figurant sur la plaque signalétique du moteur



### Informations concernant le service après-vente

Il faut tenir compte du fait que pour ce produit les pièces suivantes sont soumises à une usure liée à l'utilisation et sont donc des consommables non couverts par la garantie.

Pièces d'usure\*: Balais de charbon, couteaux, rouleau

\*Ne font pas partie de l'ensemble de livraison !

Les pièces de rechange et accessoires sont disponibles auprès de notre centre de service après-vente. Pour ce faire, scannez le QR Code figurant sur la page d'accueil.

## 12. Stockage

- Entreposer l'appareil et ses accessoires dans un lieu sombre, sec et à l'abri du gel. En outre, ce lieu doit être hors de portée des enfants.
- La température de stockage optimale se situe entre 5 °C et 30 °C.
- Conserver l'outil électrique dans l'emballage d'origine.
- Recouvrir l'outil électrique afin de le protéger de la poussière ou de l'humidité.
- Conserver la notice d'utilisation à proximité de l'outil électrique.

## 13. Mise au rebut et recyclage

### Consignes relatives à l'emballage



Les matériaux d'emballage sont recyclables. Merci d'éliminer les emballages de manière respectueuse de l'environnement

### Consignes relatives à la loi allemande sur les appareils électriques et électroniques



**Les appareils électriques et électroniques usagés ne doivent pas être jetés avec les ordures ménagères, mais éliminés séparément !**

- Retirer les piles ou batteries amovibles usagées de manière non destructive avant de déposer vos déchets électroniques dans un point de collecte ! L'élimination des piles et batteries est réglementée par la loi allemande sur les piles.
- Les propriétaires et utilisateurs d'appareils électriques et électroniques sont légalement tenus de les rapporter à l'issue de leur utilisation.

- Il incombe à l'utilisateur final de supprimer ses données à caractère personnel enregistrées sur l'appareil usagé !
- Le symbole représentant une poubelle barrée signifie que les appareils électriques et électroniques ne doivent pas être jetés avec les ordures ménagères.
- Les appareils électriques et électroniques peuvent être gratuitement déposés :
  - Dans les points de collecte et d'élimination publics (dépôts municipaux p. ex.)
  - Dans les points de vente d'appareils électroniques (sur place ou en ligne) si le distributeur est tenu de les reprendre ou propose ce service.
  - Vous pouvez déposer jusqu'à trois appareils électroniques usagés dont les bords ne dépassent pas 25 centimètres de longueur auprès du fabricant ou d'un point de collecte agréé situé près de chez vous sans acheter de nouvel appareil.
  - Pour plus de détails concernant les conditions de reprise des fabricants et distributeurs, contactez le service client correspondant.
- En cas de livraison d'un nouvel appareil électronique à un consommateur privé par le fabricant, le fabricant peut accepter de reprendre l'appareil électronique usagé gratuitement sur demande de l'utilisateur final. Pour en être sûr, contactez le service client du fabricant.
- Ces déclarations ne s'appliquent qu'aux appareils vendus et installés dans les pays membres de l'Union européenne et visés par la directive européenne 2012/19/UE. D'autres dispositions d'élimination des appareils électriques et électroniques usagés peuvent s'appliquer dans les pays hors de l'Union européenne.

## 14. Dépannage











Le tableau suivant indique des pannes communes et décrit comment vous pouvez y remédier, s'il arrive que votre machine ne fonctionne pas. Si malgré cela, vous n'arrivez pas à localiser le problème et à l'éliminer, adressez-vous au service après-vente.

Défaut	Causes probables	Remède
Le moteur ne démarre pas	Le réservoir-collecteur n'est pas placé dans la bonne position	Insérez correctement le réservoir-collecteur et contrôlez le dispositif de verrouillage (voir le chapitre Mise en service)
	Le moteur est surchargé	Rallumez le broyeur (voir le chapitre Mise en service)
	Absence de tension secteur	Faites vérifier la prise, le câble, le cordon et le connecteur par un électricien qualifié (voir le chapitre Raccordement électrique)
Les déchets de jardin ne sont pas aspirés	L'arbre porte-lames tourne dans le sens antihoraire	Commuter le sens de rotation (voir le chapitre Mise en service)
	Les déchets à broyer sont trop mous	Faites avancer les déchets à broyer avec un poussoir approprié
	L'arbre porte-lames est bloqué	Débloquez l'arbre porte-lames (voir le chapitre Mise en service)
Les déchets à broyer sont reliés sous forme de chaîne	Le contre-couteau n'est pas bien réglé	Ajustez le contre-couteau (voir le chapitre Mise en service)

## Spiegazione dei simboli sull'apparecchio

L'utilizzo di simboli in questo manuale serve ad attirare la vostra attenzione sui possibili rischi. I simboli di sicurezza e le spiegazioni che li accompagnano devono essere perfettamente compresi. Le avvertenze in quanto tali non eliminano i rischi e non possono sostituire le misure atte a prevenire gli infortuni.

	<p>Prima dell'uso prestare attenzione a tutte le indicazioni di sicurezza</p>
	<p>Prima della messa in funzione, leggere tutto il testo delle istruzioni per l'uso.</p>
	<p>Indossare protezioni acustiche e occhiali di sicurezza!</p>
	<p>Indossare guanti protettivi!</p>
	<p>Non utilizzare come gradino.</p>
	<p>Tenere soggetti terzi al di fuori dell'area di pericolo!</p>
	<p>Proteggere il dispositivo dalla pioggia e non lasciarlo all'aperto in caso di pioggia!</p>
	<p>Scollegare la spina di corrente,</p>
	<p>Oggetti scagliati e componenti rotanti possono provocare gravi lesioni</p>
	<p>Tenere mani e piedi lontano dalle lame rotanti.</p>

	<p>Livello di potenza sonora garantito.</p>
	<p>Dispositivo di bloccaggio aperto</p>
	<p>Dispositivo di bloccaggio chiuso</p>
	<p>Il prodotto è conforme alle direttive europee in vigore.</p>
	<p>Categoria di protezione II</p>
	<p>Regolazione delle controlame</p>
	<p>Marcia in avanti/indietro</p>
	<p>Peso</p>
	<p>Diametro del ramo</p>
	<p>Numero di giri dei rulli</p>
<p><b>⚠ Avviso!</b></p>	<p>In queste istruzioni per l'uso abbiamo indicato i punti che riguardano la Sua sicurezza con questo simbolo.</p>

<b>Indice:</b>	<b>Pagina:</b>
1. Introduzione .....	46
2. Descrizione dello strumento (Fig. A) .....	46
3. Prodotto e accessori in dotazione .....	46
4. Impiego conforme alla destinazione d'uso .....	47
5. Norme di sicurezza .....	47
6. Dati tecnici .....	49
7. Prima della messa in funzione .....	50
8. Montaggio .....	50
9. Uso .....	50
10. Allacciamento elettrico .....	51
11. Pulizia e manutenzione .....	52
12. Conservazione .....	53
13. Smaltimento e riciclaggio .....	53
14. Risoluzione dei guasti .....	54
15. Dichiarazione di conformità .....	135

## 1. Introduzione

### Produttore:

Scheppach GmbH  
Günzburger Straße 69  
D-89335 Ichenhausen

### Egregio cliente,

Le auguriamo buon divertimento e successo nellavoro con il suo nuovo apparecchio .

### Avvertenza:

Il produttore di questo apparecchio non assume responsabilità, secondo la relativa legge vigente, per danni all'apparecchio o da esso provocati, nei seguenti casi:

- trattamento improprio;
- inosservanza de'e istruzioni d'uso;
- riparature effettuate da terze persone specializzate non autorizzate;
- montaggio o cambio di "pezzi di ricambio non originali";
- utilizzo "non conforme alle prescrizioni";
- messa fuori uso dell'impianto elettrico, a causa dell' inosservanza delle relative norme e delle prescrizioni VDE (Associazione elettrotecnica tedesca) 0100, DIN 57113/ VDE 0113.

### Da osservare:

Prima del montaggio e della messa in funzione, leggere tutto il testo delle istruzioni per l'uso. Le presenti istruzioni per l'uso le consentono di conoscere l'utensile elettrico e di sfruttare le sue possibilità d'impiego conformi. Le istruzioni per l'uso contengono avvertenze importanti su come utilizzare l'utensile elettrico in modo sicuro, corretto ed economico e su come evitare i pericoli, risparmiare sui costi di riparazione, ridurre i tempi di inattività ed aumentare l'affidabilità e la durata dell'utensile elettrico. Oltre alle disposizioni di sicurezza contenute nelle qui presenti istruzioni per l'uso, è necessario altresì osservare le norme in vigore nel proprio Paese per l'utilizzo dell'utensile elettrico. Conservare le istruzioni per l'uso vicino all'utensile elettrico, protette da sporcizia e umidità in una copertina di plastica. Esse devono essere attentamente lette e scrupolosamente osservate da tutti gli operatori prima di iniziare il lavoro. Sull'utensile elettrico possono lavorare soltanto persone che sono state istruite sul suo uso e sui pericoli ad esso collegati. L'età minima richiesta per gli operatori deve essere assolutamente rispettata.

Oltre agli avvisi di sicurezza contenuti nelle presenti istruzioni per l'uso e alle disposizioni speciali in vigore nel proprio Paese, devono essere rispettate le regole tecniche generalmente riconosciute per l'esercizio di macchine di lavorazione.

Non ci assumiamo alcune responsabilità in caso di incidenti o danni dovuti al mancato rispetto delle presenti istruzioni e delle avvertenze di sicurezza.

## 2. Descrizione dello strumento (Fig. A)

1. Apertura di alimentazione
  2. Interruttore di accensione
  3. Interruttore di spegnimento
  4. Parte superiore della macchina
  5. Vite di registro
  6. Piede di appoggio
  7. Girante
  8. Contenitore di raccolta
  9. Bloccaggio
  10. Allacciamento alla rete
  11. Interruttore per senso di rotazione dei rulli
  12. Interruttore di reset
  13. Semiasse
  14. Dado di sicurezza
  15. Manicotto della ruota
  16. Rondella
  17. Coprimozzo
  18. Scanalatura
- a. Chiave per dadi
  - b. Chiave a brugola
  - c. Pressino

## 3. Prodotto e accessori in dotazione

- Parte superiore della macchina
- Pressino
- Semiasse
- Recipiente di raccolta con dispositivo di bloccaggio
- Girante (2x)
- Dado autofrenante (2x)
- Manicotto della ruota (2x)
- Rondella (2x)
- Coprimozzo (2x)
- Chiave per dadi
- Chiave a brugola
- Istruzioni per l'uso

Accessori:

- cesoie da giardino
- guanti

#### 4. Impiego conforme alla destinazione d'uso

L'apparecchio deve venire usato solamente per lo scopo a cui è destinato. Ogni altro tipo di uso che esuli da quello previsto non è un uso conforme. L'utilizzatore/l'operatore, e non il costruttore, è responsabile dei danni e delle lesioni di ogni tipo che ne risultino.

L'osservanza delle indicazioni di sicurezza, nonché il rispetto delle istruzioni di montaggio e delle indicazioni operative contenute nelle istruzioni per l'uso sono fondamentali al fine di un utilizzo del dispositivo conforme alla destinazione d'uso.

Il personale addetto all'uso e alla manutenzione della macchina deve possedere una certa dimestichezza con la stessa ed essere a conoscenza dei possibili pericoli.

Modifiche alla macchina escludono completamente la responsabilità del produttore per i danni che ne derivano.

La macchina può essere utilizzata soltanto con componenti e accessori originali del produttore.

Le disposizioni relative alla sicurezza, al lavoro e alla manutenzione del produttore e le misure indicate nei Dati tecnici devono essere rispettate.

Il trituratore da giardino è stato realizzato esclusivamente per la frantumazione di ramoscelli, rami, arbusti, scarti vegetali, carta e cartone.

Nell'uso conforme del trituratore è compresa la triturazione di:

- Rami di tutti i tipi con un diametro massimo di 45 mm (a seconda del tipo di legno e della freschezza),
- scarti vegetali appassiti e umidi accumulati per diversi giorni in alternanza con rami..

La trinciatrice silenziosa non può essere utilizzata per sminuzzare pietre, vetro, metallo, ossa, plastiche o scarti di tessuto.

Tenete presente che i nostri apparecchi non sono stati costruiti per l'impiego professionale, artigianale o industriale. Non ci assumiamo alcuna garanzia quando l'apparecchio viene usato in imprese commerciali, artigianali o industriali, o in attività equivalenti.

#### 5. Norme di sicurezza

- L'apparecchio non è progettato per essere utilizzato da persone (bambini inclusi) con facoltà fisiche, psichiche e mentali limitate o che non abbiano la necessaria esperienza e/o conoscenza in merito al suo uso, a meno che non siano sorvegliate da una persona responsabile per la loro sicurezza o non ricevano adeguate istruzioni relative all'utilizzo dell'apparecchio.
- Occorre controllare che i bambini non giochino con l'apparecchio.
- Non permettere mai a bambini o altre persone che non conoscano le istruzioni per l'uso di utilizzare il dispositivo. Le norme locali possono stabilire l'età minima del personale operatore.

Prestare attenzione alla protezione acustica e attenersi alle norme locali.

**Attenzione!** Quando si utilizzano elettrotensili adottare le seguenti misure di sicurezza basilari per la protezione contro le scosse elettriche, le lesioni o il pericolo di incendio:

##### Preparazione:

- Non utilizzare mai il dispositivo se nelle vicinanze sono presenti persone o animali.
- Indossare otoprotettori e occhiali di sicurezza durante l'intera durata di funzionamento.
- Indossare vestiti di lavoro adeguati come guanti di protezione, calzature resistenti e pantaloni lunghi. Non indossare vestiti che scendono in modo lento verso il basso oppure quelli con nastri o cordoncini sospesi.
- Utilizzare il dispositivo solo all'aperto (ovvero non vicino a una parete o ad un altro oggetto fisso) e su una superficie piana e compatta.
- Non utilizzare la macchina su una superficie lastricata o ghiaiosa, dove il materiale espulso può provocare delle lesioni.
- Prima della messa in funzione, controllare il corretto posizionamento di tutte le viti, i dadi, i bulloni e dell'altro materiali di fissaggio. Le coperture devono essere al loro posto e in buon stato di funzionamento. Occorre sostituire gli adesivi danneggiati o illeggibili.
- Utilizzare soltanto pezzi di ricambio e accessori forniti e raccomandati dal produttore. L'utilizzo di pezzi non originali annulla immediatamente i diritti di garanzia.

- Non lasciare funzionare il dispositivo in modo incustodito e conservarlo in un luogo asciutto, fuori dalla portata dei bambini.
- Collegare il dispositivo solo ad una rete elettrica con messa a terra corretta. La presa e il cavo di prolunga devono presentare un conduttore di terra funzionante.
- In caso di utilizzo all'aperto, il dispositivo deve essere collegato ad una presa mediante un dispositivo di protezione contro la corrente di guasto (interruttore FI per correnti di guasto) con una corrente differenziale nominale non superiore a 30 mA.
- Durante la messa in funzione della macchina tenersi sempre al di fuori della zona di espulsione.

#### Lavori con il dispositivo:

- Prima di azionare il dispositivo, assicurarsi che la tramoggia di alimentazione sia vuota.
- Tenere la testa, i capelli e il corpo a distanza dalla tramoggia di alimentazione.
- Non toccare la tramoggia di alimentazione durante il funzionamento. Dopo lo spegnimento, il dispositivo continua a funzionare ancora per un po' di tempo.
- Accertarsi sempre di mantenere l'equilibrio e di assumere una posizione stabile. Non piegarsi in avanti e non posizionarsi mai in un punto più alto rispetto al dispositivo durante l'alimentazione del materiale.
- Accertarsi che, durante l'alimentazione del materiale, non siano presenti oggetti duri come metallo, pietre, vetro o altri corpi estranei.
- Non utilizzare l'apparecchio in caso di pioggia o condizioni atmosferiche sfavorevoli. Lavorare solo durante il giorno o se è presente una buona illuminazione.
- Non utilizzare lo strumento quando si è stanchi o non concentrati, né sotto l'effetto di alcool o pillole. Prendersi sempre tempestivamente una pausa di lavoro.
- Spegnerlo il dispositivo ed estrarre la spina di rete:
  - se non si utilizza l'apparecchio, lo si trasporta o lo si lascia incustodito;
  - prima del rilascio di una lama bloccata.
  - se si controlla l'apparecchio, lo si pulisce o se si rimuovono i bloccaggi;
  - se si eseguono lavori di pulizia o manutenzione oppure se si sostituiscono gli accessori;
  - se il cavo di alimentazione o di prolunga è danneggiato o ingarbugliato;
  - se si desidera muovere o sollevare l'apparecchio;
- se corpi estranei penetrano nell'apparecchio, in caso di rumori o vibrazioni insolite (prima del riavvio, controllare che il dispositivo non presenti danni).
- Non lasciare che il materiale lavorato si accumuli all'interno della zona di espulsione, in quanto questo può ostacolare una corretta espulsione o provocare un effetto di rinculo del materiale attraverso la tramoggia di alimentazione.
- Non trasportare e ribaltare il dispositivo se il motore in funzione.
- Non inserire le mani, altre parti del corpo e i vestiti nella camera di riempimento, nel canale di espulsione oppure nelle vicinanze di altre parti in rotazione.
- In caso di ostruzioni nel sistema di alimentazione o espulsione, spegnere il motore ed estrarre la spina di rete prima di eliminare i residui del materiale nell'apertura di alimentazione o nel canale di espulsione. Assicurarsi sempre che il motore sia privo di scarti o accumuli di altro tipo per evitare che il motore si danneggi oppure che prenda fuoco. Si consideri che, all'atto della messa in funzione del meccanismo di avvio delle macchine azionate da motore, si azionano anche gli utensili da taglio.
- Nel caso in cui dei corpi estranei penetrino nell'utensile di taglio o qualora la macchina emetta rumori insoliti o vibri in modo anomalo, spegnere immediatamente il motore e lasciare che la macchina si arresti. Procedere nel modo seguente:
  - Verificare l'integrità della macchina
  - Verificare che i componenti siano ben saldi e, se necessario, serrarli.
  - Far sostituire o riparare tutti i componenti con pezzi di ricambio di qualità equivalente..
- Assicurarsi che tutte le coperture e i deflettori siano in posizione e in buone condizioni operative.

**Cautela!** In questo modo si evitano danni al dispositivo e danni alle persone eventualmente derivanti da ciò:

- Pulire regolarmente le aperture di ventilazione e rispettare le prescrizioni per la manutenzione.
- Non sovraccaricare l'apparecchio. Lavorare solo entro il campo di potenza indicato. Non utilizzare macchine poco potenti per lavori impegnativi. Non utilizzare l'apparecchio per scopi a cui non è destinato.
- Spegnerlo il dispositivo solo dopo aver svuotato completamente la tramoggia di alimentazione in quanto il dispositivo potrebbe altrimenti intasarsi e, in determinate circostanze, non ripartire più.



- Non cercare di riparare da soli lo strumento a meno che non si sia appositamente formati. Tutte le operazioni non riportate in queste istruzioni per l'uso possono essere eseguite soltanto dal nostro centro assistenza.

### Sicurezza elettrica

Cautela: In questo modo si evitano incidenti e lesioni dovute a scariche elettriche:

- Per l'applicazione del cavo di prolunga, utilizzare solo lo scarico della trazione previsto.
- Non si devono utilizzare cavi, giunti e spine danneggiati oppure cavi di alimentazione non conformi alle disposizioni. Nel caso il cavo di rete sia danneggiato, estrarre subito la spina dalla presa. Non toccare per alcun motivo il cavo di rete finché la spina di rete non è rimossa.
- Il cavo di collegamento eventualmente danneggiato di questo apparecchio deve essere sostituito dal costruttore o dal suo servizio clienti o da una persona con qualifica analoga per evitare pericoli.
- Non utilizzare l'utensile se l'interruttore non può essere acceso o spento. Interruttori danneggiati devono essere sostituiti dal nostro centro assistenza.
- Utilizzare solo il cavo di prolunga ammesso per uso esterno con protezione antispruzzo. La sezione del trefolo del cavo di prolunga deve ammontare almeno a 2,5 mm<sup>2</sup>. Srotolare sempre completamente un tamburo per cavi prima dell'uso. Controllare che il cavo non presenti danni.
- Non estrarre la spina dalla presa tirando il cavo. Proteggere il cavo da calore, olio e spigoli appuntiti.

**⚠ AVVISO!** Questo elettrotensile genera un campo magnetico durante l'esercizio. Tale campo può danneggiare impianti medici attivi o passivi in particolari condizioni. Per ridurre il rischio di lesioni serie o mortali, si raccomanda alle persone con impianti medici di consultare il proprio medico e il produttore dell'impianto medico prima di utilizzare l'elettrotensile.

### Rischi residui

L'elettrotensile è montato conformemente allo stato della tecnica e alle norme di sicurezza riconosciute. Tuttavia possono verificarsi singoli rischi residui durante l'esecuzione del lavoro.

- Rischi per la salute dovuti alla corrente durante l'utilizzo di cavi di allacciamento elettrico non conformi.
- Spegner l'apparecchio ed estrarre la spina prima di effettuare interventi di regolazione o manutenzione.

- Inoltre, nonostante tutte le precauzioni adottate possono sussistere rischi residui non evidenti.
- I rischi residui possono essere ridotti al minimo rispettando le "Avvertenze di sicurezza" e le indicazioni riportate al paragrafo "Uso conforme", nonché le istruzioni per l'uso nel loro complesso.
- Evitare messe in funzione accidentali della macchina: durante l'inserimento della spina nella presa non va premuto il tasto di accensione.
- Utilizzare l'utensile raccomandato nel presente manuale. In questo modo si ottengono prestazioni ottimali della sega.
- Tenere le mani a distanza dall'area di lavoro durante il funzionamento della macchina.

## 6. Dati tecnici

Dimensioni strutturali Lun. x Lar. x Alt.	650 x 455 x 910 mm
Rullo con lame Ø	90 mm
Numero di lame	8
Capacità massima recipiente di raccolta	60 l
Ruote per il trasporto Ø	175 mm
Peso	20,5 kg
Diametro max. del ramo	44 mm
Motore	230 - 240 V~ 50 Hz
Consumo nominale P1	2800 W
Numero giri rullo con lame	60 (1/min)
Modalità operativa	P40

Con riserva di modifiche tecniche!

### Valori di emissione del rumore

Livello di potenza sonora garantito L <sub>WA</sub>	94 dB
Livello di potenza sonora misurato L <sub>WA</sub>	91,7 dB
Incertezza di misura K	2,67 dB
Livello di pressione sonora L <sub>pA</sub>	79,1dB
Incertezza di misura K <sub>pA</sub>	3 dB

**Avvertenza:** I valori acustici indicati sono stati rilevati in base a una procedura di controllo standardizzata ed è dunque possibile confrontare tra loro diversi utensili elettrici. Inoltre questi valori sono adatti per poter valutare in anticipo le sollecitazioni per l'utilizzatore derivanti dal rumore.

## 7. Prima della messa in funzione

### ⚠ ATTENZIONE!

**Prima della messa in funzione è obbligatorio montare completamente il dispositivo!**

- Aprire l'imballaggio ed estrarre con cautela l'apparecchio.
- Rimuovere il materiale di imballaggio nonché le staffe di sicurezza per il trasporto e l'imballaggio (se presenti).
- Controllare se il contenuto della fornitura è completo.
- Controllare l'apparecchio e gli accessori per rilevare l'eventuale presenza di danni di trasporto.
- In caso di reclami, il distributore deve essere informato immediatamente. Nessun reclamo successivo sarà accettato.
- Ove possibile, conservare l'imballaggio fino alla scadenza della garanzia.
- Prima dell'impiego familiarizzare con l'apparecchio con l'ausilio delle istruzioni per l'uso.
- Utilizzare solo pezzi originali per quanto riguarda accessori e pezzi di ricambio o soggetti ad usura. È possibile acquistare i pezzi di ricambio presso il proprio rivenditore specializzato.
- In caso di ordinazioni, indicare i nostri codici di articoli, il tipo e l'anno di costruzione dell'apparecchio.
- Prima del collegamento assicurarsi che i dati sulla targhetta identificativa corrispondano ai dati della rete.

### ⚠ ATTENZIONE!

**L'apparecchio e il materiale di imballaggio non sono giocattoli per bambini! I bambini non devono giocare con i sacchetti di plastica, pellicole e piccole parti! Sussiste il pericolo di ingerimento e soffocamento!**

## 8. Montaggio

### ⚠ AVVISO!

**Estrarre sempre la spina prima di eseguire le regolazioni sul dispositivo.**

### 1. Montare i piedi di appoggio (Fig. C)

- Ruotare il trituratore in modo tale da poter ruotare i piedini di supporto di 180°.
- Inserire il semiassi (13) nella posizione prevista sui piedini di supporto. (Fig. D)

### 2. Montare le giranti (Fig. E/F)

- Montare entrambe le giranti come mostrato nella Fig. F. Utilizzare l'utensile in dotazione per le operazioni di serraggio. **AVVISO:** Se l'asse gira contemporaneamente durante il serraggio, utilizzare la chiave a brugola (b) per tenerlo fermo.
- Dopo aver serrato il dado di sicurezza (14), montare il coprimozzo (17) sulla ruota (7). La posizione viene determinata dalle scanalature (18).

### 3. Montaggio del recipiente di raccolta (Fig. G)

- Portare il bloccaggio (13) sul recipiente di raccolta (8) nella posizione più in basso (Fig. G).
- Spingere totalmente il recipiente di raccolta nel telaio di base (Fig. 6).
- Spingere di nuovo totalmente il bloccaggio (9) sul recipiente di raccolta (8) verso l'alto (Fig. I).

## 9. Uso

**ATTENZIONE! È possibile avviare la trinciatrice solo se il recipiente di raccolta (8) è inserito nel telaio di base e il bloccaggio (9) si trova nella posizione superiore.**

**Nota: per avviare il chopper, l'interruttore per il senso di rotazione dei rulli (11) deve essere impostato su "I".**

### Pannello di controllo (Fig. B)

- **Interruttore ON (2):** Premendo questo tasto la trinciatrice si avvia.
- **Interruttore OFF (3):** Premendo questo tasto, la trinciatrice si arresta.

### Interruttore per il senso di rotazione dei rulli (11):

- Tasto „▲“ - in senso antiorario: Premendo questo tasto, il rullo con lame gira in senso antiorario, il che è necessario per liberare il materiale trinciato inceppato. Questa azione è presente solo se la trinciatrice è già in funzione.
- Tasto „▼“ - in senso orario: Questo tasto permette di ricambiare il senso di rotazione del rullo con lame da antiorario a orario.

- **Interruttore di reset (12):** Protezione contro il sovraccarico

### Lavorare con la trinciatrice

**Trinciare gli scarti vegetali e i rami marci depositati da molti giorni alternandoli con rami normali per evitare un'ostruzione.**

- Accertarsi che il recipiente di raccolta (8) sia inserito correttamente nel telaio di base e che il bloccaggio (9) si trovi nella posizione superiore.
- Collegare la trinciatrice all'alimentazione elettrica.
- Mettere in funzione la trinciatrice con l'interruttore ON (2).
- Riempire la tramoggia di alimentazione con il prodotto da trinciare e il materiale viene afferrato.
- **Attenzione:** Se il materiale si inceppa, premere innanzitutto l'interruttore rosso di spegnimento (3) per arrestare il dispositivo. Premere l'interruttore per il senso di rotazione dei rulli (11) verso il basso sul segno « = » . Avviare il dispositivo premendo l'interruttore verde di accensione (2). Arrestare il dispositivo premendo l'interruttore rosso di spegnimento (3). Rimuovere il materiale inceppato. Premere l'interruttore (11) sul simbolo « - ». Il dispositivo è pronto per l'uso.
- **Lasciare che la trinciatrice frantumi completamente il materiale immesso prima di inserire altro materiale da trinciare.**
- Non usare le mani per aggiungere il materiale da trinciare, utilizzare solo l'apposito arnese spintore (c) oppure altro materiale
- A lavoro compiuto, spegnere la trinciatrice e staccarla dalla rete.

### Svuotamento del recipiente di raccolta

- Arrestare la trinciatrice con l'aiuto dell'interruttore OFF (3).
- Portare il bloccaggio (9) nella posizione inferiore.
- Estrarre il recipiente di raccolta (8) e svuotarlo.
- Inserire nuovamente il recipiente di raccolta (8) e spingere di nuovo verso l'alto il bloccaggio (9).

### Regolazione della controlama

**La controlama e il rullo con lame sono regolati in modo ottimale in fabbrica. Solo in caso di usura è necessario regolare nuovamente la controlama. Per un funzionamento ottimale è necessario che la distanza tra la controlama e il rullo con lame sia pari a 0,50 mm.**

- Mettere in funzione la trinciatrice.

- Ruotare il pulsante di regolazione (5) in senso orario fino a quando non si sentono leggeri rumori di sfregamento.
- Se si esegue un mezzo giro del pulsante di regolazione (5) in senso orario, il rullo con lame si avvicina di 0,50 mm alla controlama.

**ATTENZIONE: Se la lama della trinciatrice tocca la controlama, quest'ultima potrebbe tagliarsi e piccoli trucioli metallici potrebbero cadere dall'apertura di espulsione. Questo non è un errore, può essere tuttavia messo a punto solo per lo stretto necessario in quanto, in caso contrario, la controlama si usurerebbe in modo prematuro.**

### Protezione contro il sovraccarico

In caso di sollecitazioni eccessive, ad es. rami troppo spessi, il dispositivo si spegne automaticamente.

Dopo una breve pausa di raffreddamento (ca. 5 minuti), premere l'interruttore di reset (12)

## 10. Allacciamento elettrico

**Il motore elettrico installato è collegato e pronto per l'esercizio. L'allacciamento è conforme alle disposizioni VDE e DIN pertinenti.**

**L'allacciamento alla rete del cliente e il cavo di prolunga utilizzato devono essere conformi a tali norme.**

### Cavo di alimentazione elettrica difettoso.

Sui cavi di alimentazione elettrica si verificano spesso danni all'isolamento.

Le cause possono essere le seguenti:

- Schiacciature, laddove i cavi di alimentazione vengono fatti passare attraverso finestre o interstizi di porte,
- Piegature a causa del fissaggio o della conduzione dei cavi stessi eseguiti in modo non appropriato,
- Tagli causati dal transito sui cavi di alimentazione,
- Danni all'isolamento causati dalle operazioni di distacco dalla presa a parete,
- Cricche a causa dell'invecchiamento dell'isolamento.

Tali cavi di alimentazione elettrica difettosi non possono essere utilizzati e rappresentano un pericolo mortale a causa dei danni all'isolamento.

Controllare regolarmente che i cavi di alimentazione elettrica non siano danneggiati. Assicurarsi che, durante tale controllo, il cavo di alimentazione non sia collegato alla rete elettrica.

I cavi di alimentazione elettrica devono essere conformi alle disposizioni VDE e DIN pertinenti. Utilizzare soltanto i cavi di alimentazione con la dicitura H05V-V-F.

La stampa della denominazione del modello sul cavo di alimentazione è obbligatoria.

#### Motore a corrente alternata

- La tensione di alimentazione deve essere di 230 V ~.
- I cavi di prolunga fino a 25 m di lunghezza devono avere una sezione di 2,5 mm<sup>2</sup>.

#### Tipo di collegamento X

Se il cavo di allacciamento alla rete di questo prodotto è danneggiato, occorre sostituirlo con un apposito cavo di allacciamento alla rete, disponibile presso il produttore o il suo servizio di assistenza clienti.

Gli allacciamenti e le riparazioni all'impianto elettrico possono essere eseguiti soltanto da un elettricista qualificato.

- Il prodotto soddisfa i requisiti della norma EN 61000-3-11 ed è soggetto a condizioni speciali di collegamento. Ciò significa che non ne è consentito l'uso con collegamento prese scelte a piacimento.
- In caso di condizioni di rete sfavorevoli l'apparecchio può causare delle variazioni temporanee di tensione.
- Il prodotto è concepito solo per l'utilizzo collegato a prese che
  - a) non superino una massima impedenza di rete „Z“ ( $Z_{max} = 0,3535 \Omega$ ), oppure
  - b) che abbiano una resistenza di corrente continua della rete almeno di 100 A per fase.
- In qualità di utilizzatore, dovete assicurare, se necessario rivolgendovi al vostro ente di fornitura dell'energia elettrica, che la presa di collegamento dalla quale volete azionare il prodotto soddisfi uno dei due requisiti citati a) oppure b).

In caso di motore a corrente alternata monofase si consiglia, per macchine con un'elevata corrente di avviamento (a partire da 3000 Watt), di impiegare una protezione di tipo C da 16A o di tipo K da 16A!

## 11. Pulizia e manutenzione

**I lavori non descritti nelle presenti istruzioni devono essere eseguiti da uno dei nostri centri di assistenza al cliente autorizzati. Utilizzare esclusivamente pezzi originali.**

Indossare guanti protettivi durante l'utilizzo del rullo con lame. Prima di tutti i lavori di manutenzione e pulizia, spegnere l'apparecchio, estrarre la spina di rete e aspettare l'arresto del rullo con lame.

#### Lavori di pulizia e manutenzione generali

**Non spruzzare la trinciatrice silenziosa con acqua.**

**Pericolo dovuto a scarica elettrica!**

- Tenere sempre il dispositivo, le ruote e le aperture di ventilazione puliti. Per la pulizia, utilizzare una spazzola o un panno, ma non detersivi o solventi.
- Controllare la presenza di eventuali danni sull'apparecchio prima di ogni utilizzo, in particolare sui dispositivi di protezione, come ad es. pezzi lenti, usurati o danneggiati. Controllare che tutti i dadi, i bulloni e le viti siano posizionati correttamente.
- Verificare l'eventuale presenza di danni sulle coperture e i dispositivi di protezione e il relativo corretto posizionamento. Sostituirli all'occorrenza.
- Tenere lo strumento in un luogo asciutto e fuori dalla portata dei bambini. Non avvolgere il dispositivo in sacchetti di nylon in quanto potrebbe formarsi umidità.

#### Attenzione!

Scollegare la spina di corrente prima di ogni intervento di manutenzione.

#### Allacciamenti e riparazioni

Gli allacciamenti e le riparazioni all'impianto elettrico possono essere eseguiti soltanto da un elettricista qualificato.

#### In caso di domande indicare i seguenti dati:

- Tipo di corrente del motore
- Dati dell'etichetta identificativa della macchina
- Dati dell'etichetta identificativa del motore

#### Informazioni sul Servizio Assistenza

Si deve tenere presente che le seguenti parti di questo prodotto sono soggette a un'usura naturale o dovuta all'uso ovvero che le seguenti parti sono necessarie come materiali di consumo.

Parti soggette ad usura \*: Spazzole di carbone, coltelli, rulli

\* non necessariamente compreso tra gli elementi forniti!

I pezzi di ricambio e gli accessori sono reperibili presso il nostro Service Center. Scansionare a tal fine il codice QR che si trova in prima pagina.

## 12. Conservazione

- Stoccare l'apparecchio e i relativi accessori in un luogo buio, asciutto e non soggetto a gelo, non accessibile ai bambini.
- La temperatura di stoccaggio ideale è compresa tra 5 e 30 °C.
- Conservare l'elettrotensile nell'imballaggio originale.
- Coprire l'elettrotensile per proteggerlo da polvere o umidità.
- Conservare le istruzioni per l'uso nei pressi dell'elettrotensile.

## 13. Smaltimento e riciclaggio

### Avvertenze per l'imballaggio



Il materiale d'imballaggio è riciclabile. Si prega di smaltire gli imballaggi nel rispetto dell'ambiente.

### Avvertenze relative alla legge sui dispositivi elettrici ed elettronici (ElektroG)



**I dispositivi elettrici ed elettronici usati non rientrano nei rifiuti domestici, ma devono essere trattati e smaltiti in modo separato!**

- Le batterie o gli accumulatori utilizzati non integrati nel dispositivo usato devono essere rimossi prima della consegna, senza distruggerli! Il loro smaltimento è regolato dalla legge sulle batterie.
- I proprietari o gli utilizzatori di dispositivi elettrici ed elettronici sono tenuti per legge a restituirli al termine della loro durata utile.
- L'utente finale è responsabile in prima persona per la cancellazione dei suoi dati personali in relazione al dispositivo usato da smaltire!
- Il simbolo del bidone della spazzatura barrato indica che i dispositivi elettrici ed elettronici non possono essere smaltiti insieme ai normali rifiuti domestici.

• I dispositivi elettrici ed elettronici possono essere restituiti gratuitamente presso i seguenti centri:

- Centri di raccolta e smaltimento di diritto pubblico (ad es. depositi comunali)
- Punti vendita di dispositivi elettronici (fisici e online), nella misura in cui il distributore sia tenuto al ritiro o lo offra in modo volontario.
- È possibile consegnare gratuitamente al produttore, senza dovere acquistare prima un nuovo dispositivo da questi, fino a tre dispositivi elettronici usati per ogni tipo di dispositivo con una lunghezza del bordo di massimo 25 centimetri, oppure portare il dispositivo presso un altro centro di raccolta autorizzato nelle proprie vicinanze.
- Altre condizioni di ritiro complementari del produttore e del distributore sono reperibile presso il rispettivo servizio clienti.
- In caso di consegna da parte del produttore di un nuovo dispositivo elettronico presso un privato, quest'ultimo può richiedere il ritiro gratuito del dispositivo elettronico usato, su richiesta dell'utente finale stesso. Contattare a tale proposito il servizio clienti del produttore.
- Quanto esposto si applica solo ad apparecchi installati e distribuiti in un paese dell'Unione Europea e soggetti alla Direttiva europea 2012/19/UE. Nel paese al di fuori dell'Unione Europea possono applicarsi norme diverse per lo smaltimento di dispositivi elettrici ed elettronici usati.

## 14. Risoluzione dei guasti











La seguente tabella indica dei sintomi di malfunzionamento e descrive come porvi rimedio, qualora la macchina non funzionasse correttamente. Se non si riesce a localizzare e risolvere il problema, rivolgersi all'officina del servizio assistenza.

Guasto	Possibile causa	Rimedio
Il motore non si avvia	Recipiente di raccolta non in posizione corretta	Inserire correttamente il recipiente di raccolta e controllarne il bloccaggio (vedere Messa in funzione)
	Il motore è sovraccarico	Riavviare la trinciatrice (vedere Messa in funzione)
	Tensione di rete assente	Fare controllare da un elettricista specializzato la presa, il cavo, la tubazione e la spina (vedere Allacciamento elettrico)
Gli scarti vegetali non vengono tirati dentro	Il rullo con lame funziona in senso antiorario	Invertire il senso di rotazione (vedere Messa in funzione)
	Il materiale da tritare è troppo molle	Aggiungere il materiale da tritare con un apposito arnese spintore per trinciatrici
	Il rullo con lame è bloccato	Rimuovere il blocco (vedere Messa in funzione)
Il materiale da trinciare è attaccato uno accanto all'altro a formare una catena	La controlama non regolata correttamente	Regolare la controlama (vedere Messa in funzione)

## Explicación de los símbolos en el dispositivo.

El uso de símbolos en este manual tiene el cometido de llamar su atención sobre los posibles riesgos. Los símbolos de seguridad y explicaciones que acompañan a estos deben ser comprendidos perfectamente. Las propias advertencias no descartan ningún riesgo y no deben ser sustitutivas de unas medidas correctas para prevenir accidentes.

	<p>Antes de iniciar el uso, preste atención a las indicaciones de seguridad.</p>
	<p>Lea antes de la puesta en marcha el texto completo del presente manual de instrucciones.</p>
	<p>Llevar gafas de seguridad y protección auditiva.</p>
	<p>Llevar guantes protectores!</p>
	<p>No utilizar como escalón o peldaño.</p>
	<p>¡Mantener fuera de la zona de peligro a terceros!</p>
	<p>¡Proteger el aparato contra la lluvia y no dejarlo a la intemperie mientras llueve!</p>
	<p>Retire la clavija de la red,</p>
	<p>Todo objeto que sale disparado y cualquier pieza giratoria pueden ocasionar lesiones graves</p>
	<p>Mantenga alejados las manos y los pies de las cuchillas giratorias.</p>

	<p>Nivel garantizado de potencia sonora.</p>
	<p>Bloqueo abierto</p>
	<p>Bloqueo cerrado</p>
	<p>El producto cumple con las normativas europeas vigentes.</p>
	<p>Clase de protección II</p>
	<p>Ajuste de la contracuchilla</p>
	<p>Avance/Retorno</p>
	<p>Peso</p>
	<p>Diámetro de arbusto</p>
	<p>Revoluciones del tambor</p>
<p><b>⚠ ¡Atención!</b></p>	<p>En estas instrucciones de servicio hemos marcado con el siguiente signo aquellos puntos que afectan a su seguridad.</p>



**Índice de contenidos:**
**Página:**

1.	Introducción .....	58
2.	Descripción del aparato (fig. A) .....	58
3.	Volumen de suministro .....	58
4.	Uso previsto .....	59
5.	Indicaciones de seguridad.....	59
6.	Datos técnicos .....	61
7.	Antes de la puesta en marcha.....	62
8.	Montaje .....	62
9.	Manejo .....	62
10.	Conexión eléctrica .....	63
11.	Limpieza y mantenimiento.....	64
12.	Almacenamiento .....	65
13.	Eliminación y reutilización .....	65
14.	Solución de averías .....	66
15.	Declaración de conformidad .....	135

## 1. Introducción

### Fabricante:

Scheppach GmbH  
Günzburger Straße 69  
D-89335 Ichenhausen

### Estimado cliente,

Le deseamos éxito y disfrute al trabajar con su nuevo aparato.

### Nota:

De acuerdo con la ley de responsabilidad del product aplicable, el fabricante de este dispositivo no es responsable de los daños que puedan surgir por o en relación con este dispositivo en caso de:

- Manejo inadecuado,
- Incumplimiento de las instrucciones de uso,
- Reparaciones por terceros, trabajadores no capacitados,
- Instalación y sustitución de piezas de repuesto que no sean originales,
- Uso indebido,
- Fallos del sistema eléctrico debido a la falta de conformidad con las especificaciones eléctricas y las regulaciones VDE 0100, DIN 57113 / VDE 0113

### Recomendaciones:

Lea el texto completo del manual de instrucciones antes del montaje y puesta en funcionamiento del dispositivo. Estas instrucciones de uso están pensadas para que le resulte más fácil familiarizarse con el dispositivo y utilizar sus posibilidades de uso. Las instrucciones de uso contienen notas importantes sobre cómo trabajar de manera segura, adecuada y económica con su máquina y cómo evitar peligros, ahorrar en costes de reparaciones, reducir el tiempo de inactividad y aumentar la fiabilidad y vida útil de la máquina. Además de las normas de seguridad contenidas en este escrito usted debe, en todo caso, cumplir con la normativa aplicable de su país con respecto al manejo de esta máquina. Ponga las instrucciones de uso en una funda de plastic transparente para protegerlas de la suciedad y la humedad y guárdelas cerca de la máquina. Cada operario debe leer y observar las instrucciones antes de empezar el trabajo. Solo las personas que han recibido formación sobre el uso de la máquina y se les ha informado sobre los peligros y riesgos relacionados con ella pueden usarla. Debe cumplirse la edad mínima requerida.

Además de las normas de seguridad contenidas en el presente manual de instrucciones y las normativas especiales de su país, deben observarse las normas técnicas generalmente reconocidas para el funcionamiento de máquinas de trabajo. Declinamos cualquier responsabilidad de posibles accidentes o daños que puedan producirse por no obedecer las presentes instrucciones y advertencias de seguridad

## 2. Descripción del aparato (fig. A)

1. Abertura de entrada
  2. Interruptor de conexión
  3. Interruptor de desconexión
  4. Parte superior de la máquina
  5. Tornillo de reajuste
  6. Pata de apoyo
  7. Rueda de rodadura
  8. Recipiente colector
  9. Bloqueo
  10. Conexión de red
  11. Interruptor de sentido de giro del cilindro
  12. Interruptor de reinicio
  13. Semieje
  14. Tuerca de seguridad
  15. Bobina de rueda
  16. Arandela
  17. Tapacubos
  18. Ranura
- a. Llave inglesa
  - b. Llave Allen
  - c. Obturador

## 3. Volumen de suministro

- Parte superior de la máquina
- Obturador
- Semieje
- Recipiente colector con bloqueo
- Rueda de rodadura (2x)
- Tuerca de retención (2x)
- Bobina de rueda (2x)
- Arandela (2x)
- Tapacubos(2x)
- Llave inglesa
- Llave Allen
- Manual de instrucciones

Accesorios:

- Tijeras de poda
- guantes

#### 4. Uso previsto

Este aparato sólo debe emplearse en aquellos casos para los que se ha destinado. Cualquier otro uso no será adecuado. En caso de uso inadecuado, el fabricante no se hace responsable de daños o lesiones de cualquier tipo; el responsable es el usuario u operario de la máquina.

El cumplimiento de las instrucciones de seguridad también forma parte del uso conforme al previsto, al igual que el manual de montaje y las instrucciones de funcionamiento en el manual de instrucciones.

Las personas que se ocupen del manejo y mantenimiento de la máquina, deben familiarizarse con la misma y estar informadas sobre los posibles peligros.

Asimismo, también deben cumplirse de manera estricta las normas vigentes en prevención de accidentes.

La máquina debe usarse únicamente con piezas y accesorios originales del fabricante.

Deben observarse las prescripciones de seguridad, trabajo y mantenimiento del fabricante, así como las dimensiones indicadas en los Datos técnicos.

La trituradora de jardín está construida exclusivamente para triturar ramas, arbustos, residuos de jardín, papel y cartón.

El uso previsto incluye la trituración de:

- Ramas de todo tipo hasta un diámetro máximo de 45 mm (según el tipo y el frescor de la madera)
- se marchitan y humedecen ya después de varios días de residuos depositados en el jardín alternando con ramas.

No debe echarse en la picadora silenciosa piedras, vidrio, metal, huesos, plásticos o restos textiles.

Es preciso tener en consideración que nuestro aparato no está indicado para un uso comercial, industrial o en taller. No asumiremos ningún tipo de garantía cuando se utilice el aparato en zonas industriales, comerciales o talleres, así como actividades similares.

#### 5. Indicaciones de seguridad

- Este aparato no se ha diseñado para que lo usen personas (niños incluidos) con capacidades físicas, sensoriales o mentales limitadas o con falta de experiencia y/o conocimiento, a no ser que las vigile una persona responsable de su seguridad, o estas hayan recibido de esta última instrucciones sobre cómo usar el aparato.
- Se debe vigilar a los niños para que no jueguen con el aparato.
- No permita nunca el uso del aparato a niños o personas que no estén familiarizadas con estas instrucciones de uso. Las disposiciones locales pueden establecer la edad mínima de la persona que haga uso del aparato.

Respete la protección acústica y las disposiciones locales.

**¡Atención!** Al usar herramientas eléctricas deben tenerse en cuenta las siguientes medidas elementales de seguridad para la protección contra descargas eléctricas, el peligro de incendio y el riesgo de sufrir lesiones:

##### Preparación:

- No utilice nunca el aparato cuando haya cerca personas o animales.
- Lleve protección auditiva y gafas de protección mientras dure el funcionamiento, de principio a fin del mismo.
- Lleve ropa de trabajo adecuada como guantes de protección, calzado resistente y pantalones largos. No lleve ropa suelta ni prendas con cintas o cordeles colgantes.
- Utilice el aparato solo al aire libre (es decir, no contra una pared ni cualquier otro objeto rígido) y sobre una superficie firme y plana.
- No utilice la máquina sobre una superficie con grava compactada, ya que el material lanzado o desprendido podría causar lesiones.
- Antes de la puesta en marcha hay que comprobar que todos los tornillos, tuercas, pernos y demás material de fijación esté bien apretado. Las cubiertas deben estar en su sitio y en buen estado funcional. Los rótulos adhesivos (pegatinas) dañados o ilegibles deben cambiarse.
- Utilice solo piezas de repuesto y accesorios originales, suministrados o recomendados por el fabricante. El uso de piezas de otros fabricantes conllevará la pérdida inmediata del derecho de garantía.

- No debe el aparato desatendido y guárdelo en un lugar seco, fuera del alcance de los niños.
- Conecte el aparato solo a una red eléctrica que cuente con una puesta a tierra adecuada. La toma de enchufe y el cable de extensión deben poseer un conductor de puesta a tierra (protector) funcional.
- Si se utiliza al aire libre, el aparato debe conectarse a una toma de enchufe con dispositivo de protección frente a corriente de falla (interruptor FI) con una corriente de falla de medición no superior a 30 mA.
- En la puesta en marcha de la máquina, manténgase siempre fuera de la zona de expulsión.

#### Trabajar con el aparato:

- Asegúrese antes de arrancar el aparato que la tolva de alimentación esté vacía.
- Mantenga alejado el cuerpo, el cabello y la cabeza de la tolva de alimentación.
- No introduzca las manos en la tolva de alimentación durante el funcionamiento. Una vez desconectado, el movimiento de inercia del aparato se mantiene durante un breve tiempo.
- Preste siempre atención a su equilibrio y posición firme. No se incline hacia delante y, al introducir materia, no permanezca nunca por encima del aparato.
- Preste atención para que al introducir material, nunca se introduzcan por descuido objetos duros como trozos de metal, piedras, vidrio u otros cuerpos extraños.
- No utilice el aparato en caso de lluvia o con malas condiciones meteorológicas. Trabaje únicamente a la luz del día o con buena iluminación.
- No trabaje con el aparato si está cansado o con baja concentración, o si está bajo el efecto de alcohol o medicamentos. Realice siempre una pausa en el trabajo a su debido tiempo.
- Desconecte el aparato y desenchufe la clavija de conexión de la red:
  - cuando no utilice el aparato, lo vaya a transportar o si lo deja sin vigilancia;
  - antes de desbloquear una cuchilla bloqueada.
  - cuando esté examinando el aparato, vaya a limpiarlo o a eliminar un posible bloqueo;
  - si va a efectuar trabajos de limpieza o mantenimiento, o si va a cambiar algún accesorio;
  - si el cable de corriente o de extensión están dañados o enredados;
  - si desea mover o levantar el aparato;
  - si se han introducido cuerpos extraños en el aparato, en caso de ruidos o vibraciones inusuales (compruebe antes de volver a arrancar el aparato si éste presenta daños

- No deje material procesado dentro de la zona de expulsión; ello podría impedir una salida correcta y causar un retroceso del material a través de la tolva de alimentación.
- No transporte ni bascule el aparato con el motor en marcha.
- Mantener las manos, otras partes del cuerpo o la ropa alejada de la cámara de llenado, del conducto de expulsión o de las inmediaciones de otros componentes móviles.
- En caso de obstrucciones en la entrada o la salida de la máquina, desconectar el motor y desenchufar la clavija de conexión de la red antes de retirar restos de material de la abertura de entrada o del conducto de expulsión. Preste atención a que el motor esté libre de residuos y de la acumulación de otros materiales, para así evitar al motor daños o un posible incendio. Tenga en cuenta que durante la puesta en marcha del mecanismo de arranque, en las máquinas accionadas por motor también se pone en marcha la herramienta de corte..
- Si dentro de la herramienta de corte accedieran cuerpos extraños o la máquina produjera ruidos anómalos o vibrara de modo anormal, desconecte de inmediato el motor y deje que la máquina se detenga hasta llegar al final de la inercia. Realice los pasos siguientes:
  - Compruebe que no esté dañada la máquina.
  - Compruebe la sujeción segura de las piezas, vuelva a apretarlas en caso necesario.
  - Encargue la sustitución o reparación de toda pieza donde las piezas deban ofrecer las mismas características.
- Preste atención a que todas las cubiertas y deflectores estén en su sitio y en buen estado funcional.

**¡Precaución!** Evite, por tanto, daños al aparato y los posibles daños personales derivados de ello:

- Limpie regularmente los orificios de ventilación y observe las prescripciones de mantenimiento.
- No sobrecargue su aparato. Trabaje únicamente en el rango de potencia indicado. No utilice máquinas de baja potencia para trabajos difíciles. No utilice su aparato para fines distintos del uso previsto.
- Desconecte el aparato cuando la tolva de alimentación esté totalmente vacía, ya que, en caso contrario, el aparato podría sufrir una obstrucción y, en determinadas circunstancias, no podría arrancar ya más.

- No intente reparar por sí mismo el aparato, aunque cuente con formación para ello. Todos los trabajos que no indiquen en este manual de instrucciones deben ser realizados exclusivamente por personal de nuestro centro de servicio posventa.

### Seguridad eléctrica

Precaución: Evite, por tanto, accidentes y lesiones por una descarga eléctrica:

- Utilice para colocar el cable de extensión la descarga de tracción prevista para ello.
- No deben utilizarse cables deteriorados, o un embrague o una clavija dañados, ni cables de conexión que no cumplan las prescripciones. En caso de daños en el cable de conexión a la red, desenchufe la clavija de la toma de enchufe. No toque en ningún caso el cable de conexión a la red hasta no haber desenchufado la clavija de conexión de la red.
- Si el cable de conexión de este aparato está dañado, el fabricante o su servicio de atención al cliente, o una persona cualificada similar deberá sustituirlo para evitar cualquier peligro.
- No utilice el aparato si el interruptor no realiza la conexión o desconexión. Nuestro centro de servicio posventa debe sustituir los interruptores dañados.
- Utilice únicamente cables de extensión protegidos frente a salpicaduras de agua, autorizados para uso en exteriores. La sección transversal del cordón conductor del cable de extensión debe ser, como mínimo, de 2,5 mm<sup>2</sup>. Antes del uso, desenrolle siempre del todo el tambor de cable. Compruebe que el cable no esté dañado.
- No utilice el cable para retirar la clavija del enchufe. Proteja el cable contra calor, aceite y cantos afilados.

**⚠ ¡ADVERTENCIA!** Esta herramienta eléctrica produce un campo electromagnético mientras funciona. Este campo puede perjudicar bajo circunstancias concretas implantes médicos activos o pasivos. Con el fin de reducir el peligro de lesiones graves o mortales, recomendamos a las personas con implantes médicos que consulten tanto a su médico como al fabricante del implante médico antes de manejar la herramienta eléctrica.

### Riesgos residuales

La máquina se ha construido de acuerdo con los últimos avances tecnológicos y observando las reglas técnicas de seguridad de aplicación reconocida. Aún así pueden emanar determinados riesgos residuales durante el trabajo.

- Si no se utilizan las líneas de conexión eléctricas apropiadas, existe riesgo para la salud.
- Antes de realizar trabajos de ajuste o de mantenimiento, suelte la tecla de arranque y desenchufe la clavija de la red.
- Asimismo, a pesar de todas las precauciones adoptadas pueden existir riesgos residuales no patentados.
- Los riesgos residuales se pueden minimizar observando las "indicaciones de seguridad" y el "uso conforme al previsto" y siguiendo las instrucciones de servicio en su integridad.
- Evite puestas en servicio fortuitas de la máquina: al introducir la clavija en el enchufe, no debe presionarse la tecla de servicio.
- Utilice la herramienta que se recomienda en este manual. De este modo conseguirá que su máquina alcance el mejor rendimiento.
- No acerque sus manos a la zona de trabajo cuando la máquina esté en marcha.

## 6. Datos técnicos

Dimensiones L x An x Al	650 x 455 x 910 mm
Cilindro de cuchillas Ø	90 mm
Número de cuchillas	8
Capacidad del recipiente colector	60 l
Ruedas de transporte Ø	175 mm
Peso	20,5 kg
Diámetro máx. de arbusto	44 mm
Motor	230-240V~ 50Hz
Potencia nominal P <sub>1</sub>	2800 W
Núm. de revol. de cilindro de cuchillas	60 (rpm)
Modo de servicio	P40

¡Reservado el derecho a introducir modificaciones técnicas!

### Valores característicos de ruido

Nivel de potencia acústica L <sub>WA</sub> garantizado	94 dB
Nivel de potencia acústica L <sub>WA</sub> medido	91,7 dB

Inseguridad de medición K	2,67 dB
Nivel de presión acústica $L_{pA}$	79,1dB
Inseguridad de medición $K_{pA}$	3 dB

**Nota:** Los valores acústicos indicados se han determinado tras un proceso de ensayo normativizado y se pueden emplear para comparar entre sí distintas herramientas eléctricas. Además, dichos valores resultan aptos para poder estimar con antelación los posibles efectos adversos del ruido sobre el usuario.

## 7. Antes de la puesta en marcha

### ⚠ ¡ATENCIÓN!

**¡Antes de la puesta en marcha, es imprescindible montar por completo el aparato!**

- Abra el embalaje y extraiga el aparato cuidadosamente.
- Retire el material de embalaje y los seguros de embalaje y transporte (si los hubiera).
- Compruebe la integridad del volumen de suministro.
- Compruebe que no haya daños de transporte en el aparato y en los componentes de los accesorios.
- En caso de reclamaciones, el distribuidor debe ser notificado inmediatamente. No se aceptarán reclamaciones posteriores.
- Conserve el embalaje por si fuera preciso hasta la extinción del período de garantía.
- Familiarícese con el equipo antes de su uso con ayuda del manual de instrucciones.
- Emplee únicamente piezas originales para los accesorios, las piezas de desgaste y piezas de repuesto. Puede encargar las piezas de repuesto a su vendedor especializado.
- Indique en los pedidos nuestro número de artículo, el tipo de equipo y el año de construcción del mismo.
- Antes de efectuar la conexión, cerciórese de que los datos en la placa de características coinciden con los datos de la red.

### ⚠ ¡ATENCIÓN!

**¡El aparato y los materiales de embalaje no son aptos como juguetes para niños! ¡Los niños no deben jugar con bolsas de plástico, láminas o piezas pequeñas! ¡Existe peligro de atragantamiento y asfixia!**

## 8. Montaje

### ⚠ ¡ADVERTENCIA!

**Desenchufe siempre la clavija de la red antes de efectuar ajustes en el aparato.**

#### 1. Montar las patas de apoyo (fig. C)

- Fije la picadora de manera que pueda girar las patas de apoyo 180°.
- Introduzca el semieje (13) en la posición prevista de las patas de apoyo. (Fig. D)

#### 2. Montar las ruedas de rodadura (fig. E/F)

- Monte ambas ruedas de rodadura tal y como se muestra en la Fig. F. Utilice la herramienta adjunta para el apriete. NOTA: Si se gira también el eje al apretarlo, emplee la llave Allen (b) como bloqueo.
- Tras el apriete de la tuerca de seguridad (14), monte el tapacubos (17) en la rueda (7). Las ranuras (18) especifican la posición.

#### 3. Montaje del recipiente colector (fig. G)

- Ponga el bloqueo (13) del recipiente colector (8) en la posición inferior (fig. G).
- Deslice del todo el recipiente colector en el bastidor inferior.
- Empuje de nuevo el bloqueo (9) del recipiente colector (8) totalmente hacia arriba (fig. I).

## 9. Manejo

**¡Atención! Arrancar la picadora solo si el recipiente colector (8) se ha insertado en el bastidor inferior y si el bloqueo (9) se encuentra en la posición superior.**

**Nota: Para poner en marcha la picadora, el interruptor del sentido de rotación de los rodillos (11) debe estar en "I".**

### Panel de mando (fig. B)

- **Interruptor de conexión (2):** Al pulsar esta tecla arranca la picadora.
- **Interruptor de desconexión (3):** Al pulsar esta tecla se detiene la picadora.

### Interruptor para el sentido de giro del cilindro (11):

- Tecla „▲“ - En sentido contrario a las agujas del reloj: Si se pulsa esta tecla, el cilindro de cuchillas marcha en el sentido contrario a las agujas del reloj; ello es necesario para desprender material picado que haya quedado atascado. Esta función solo se da si la picadora ya está en marcha.
- Tecla „▼“ - En el sentido de las agujas del reloj: Esta tecla permite conmutar de nuevo el cilindro de cuchillas del sentido de giro opuesto a las agujas del reloj al sentido de las agujas del reloj.
- **Interruptor de reinicio (12):** Protección frente a sobrecargas

### Trabajar con la picadora

**Triture ramas y residuos de jardín secos y marchitados durante varios días, de forma alterna con ramas más frescas, para evitar obstrucciones.**

- Asegúrese de que el recipiente colector (8) se haya introducido correctamente en el bastidor inferior y que el bloqueo (9) se encuentre en su posición superior.
- Conecte la picadora a la alimentación de corriente.
- Ponga en marcha la picadora mediante el interruptor de conexión (2).
- Añada el material a triturar en la tolva de alimentación; el material será arrastrado al interior.
- **Atención:** Si hay material atascado, pulse primero el interruptor de apagado rojo (3) para detener el aparato. Empuje el interruptor para el sentido de giro del cilindro (11) hacia abajo sobre el símbolo « = ». Arranque el aparato con el interruptor de encendido verde (2). Detenga el aparato con el interruptor de encendido rojo (3). Retire el material atascado. Empuje el interruptor (11) sobre el símbolo « = ». El aparato está preparado para el funcionamiento.
- **Deje que la picadora triture por completo el material a triturar introducido antes de introducir más material a triturar.**
- No utilice sus manos para arrastrar el material a triturar; utilice para ello únicamente un empujador especial adecuado (c) o nuevo material a triturar.
- Desconecte la picadora una vez concluido el trabajo y desenchúfela de la red.

### Vaciado del recipiente colector

- Detenga la picadora mediante el interruptor de desconexión (3).
- Ponga el bloqueo (9) en la posición inferior.
- Extraiga el recipiente colector (8) y vacíelo.
- Vuelva a introducir el recipiente colector (8) y deslice de nuevo el bloqueo (9) hacia arriba.

### Ajuste de la contracuchilla

**La contracuchilla y el cilindro de cuchillas vienen perfectamente ajustados de fábrica. Solo en caso de desgaste se requiere un reajuste de la contracuchilla. Para un funcionamiento óptimo es preciso que la distancia entre la contracuchilla y el cilindro de cuchillas sea de aprox. 0,50 mm.**

- Ponga la picadora en marcha.
- Gire el botón de ajuste (5) en el sentido de las agujas del reloj hasta que se escuchen unos leves ruidos de fricción.
- Con medio giro del botón de ajuste (5) en el sentido de las agujas del reloj, se aproxima el cilindro de cuchillas unos 0,50 mm a la contracuchilla.

**¡ATENCIÓN! Si la cuchilla de la picadora toca la contracuchilla, se produce un recorte de ésta y por el orificio de salida pueden salir pequeñas virutas de metal. Ello no es ningún fallo, si bien el reajuste debe realizarse en su justa medida, ya que si no la contracuchilla se desgastaría prematuramente.**

### Protección frente a sobrecargas

Ante un sobreesfuerzo, por ejemplo causado por ramas demasiado gruesas, el aparato se desconecta automáticamente.

Una vez transcurrido una breve fase de enfriamiento (unos 5 minutos), pulse el interruptor de reinicio (12)

## 10. Conexión eléctrica

**El motor eléctrico instalado está conectado listo para utilizarse. La conexión cumple las disposiciones VDE y DIN pertinentes. La conexión a la red por parte del cliente, así como el cable alargador utilizados deben cumplir estas normas.**

### Línea de conexión eléctrica defectuosa.

En las líneas de conexión eléctrica surgen a menudo daños de aislamiento.

Las causas para ello pueden ser:

- zonas aprisionadas al conducir las líneas de conexión a través de ventanas o puertas entreabiertas,
- dobleces ocasionadas por una fijación o un guiado incorrectos de la línea de conexión,
- zonas de corte al sobrepasar la línea de conexión,
- daños de aislamiento por tirar de la línea de conexión del enchufe de la pared,
- grietas causadas por el envejecimiento del aislamiento.

Tales líneas de conexión eléctrica defectuosas no deben utilizarse, pues suponen un riesgo para la vida debido a los daños de aislamiento.

Supervisar con regularidad las líneas de conexión eléctrica en busca de posibles daños. Durante la comprobación, preste atención a que la línea de conexión no cuelgue de la red eléctrica.

Las líneas de conexión eléctrica deben cumplir las pertinentes disposiciones VDE y DIN. Utilice solo líneas de conexión eléctrica con certificación H05VV-F.

La impresión de la denominación del tipo en el cable de conexión es obligatoria.

#### Motor de corriente alterna

- La tensión de la red debe ser de 230 V~.
- Los cables alargadores de hasta 25 m de longitud deben poseer una sección transversal de 2,5 mm<sup>2</sup>.

#### Tipo de conexión X

Si el cable de conexión a la red de este producto estuviera dañado, deberá sustituirse por un cable de conexión a la red especialmente preparado, suministrable por el fabricante o por su servicio posventa.

Las conexiones y reparaciones del equipamiento eléctrico debe realizarlas solo un experto electricista.

- El producto cumple los requisitos de la norma EN 61000-3-11 y debe someterse a condiciones especiales de conexión. Es decir, los puntos de conexión no se pueden escoger libremente.
- Se pueden producir oscilaciones de tensión en el aparato en caso de que la alimentación de red sea desfavorable.
- El producto ha sido concebido para ser usado exclusivamente en puntos de conexión que
  - a) no sobrepasen una impedancia de red máxima admisible "Z" ( $Z_{\text{máx.}} = 0,3535 \Omega$ ), o
  - b) posean una capacidad de corriente continua de la red de mínimo 100 A por fase.
- El usuario deberá consultar a su empresa de suministro de energía para cerciorarse de que el punto de conexión en el que se desee hacer funcionar el producto cumpla uno de los requisitos mencionados, a) o b).

En el caso de motores de corriente alterna monofásicos, para máquinas con una elevada corriente de arranque (a partir de 3000 W), recomendamos emplear una protección por fusible C 16 A o K 16 A.

## 11. Limpieza y mantenimiento

**Los trabajos no descritos en estas instrucciones deben encargarse a un punto de servicio de atención al cliente autorizado por nuestra empresa. Utilice únicamente piezas originales.**

Use siempre guantes al manipular el cilindro de cuchillas.

Desconecte el aparato antes de efectuar cualquier trabajo de mantenimiento o limpieza, desenchufe la clavija de conexión de la red y espere a que se detenga por completo el cilindro de cuchillas.

**Trabajos generales de limpieza y mantenimiento**  
**No salpique agua en la picadora silenciosa. ¡Peligro de descarga eléctrica!**

- Mantenga siempre limpio el aparato, las ruedas y los orificios de ventilación. Para la limpieza, utilice un cepillo o un paño, pero ni productos de limpieza ni disolventes.
- Antes de cada uso, inspeccione el aparato, especialmente los dispositivos de protección, en busca de daños como componentes sueltos, desgastados o dañados. Compruebe que todos los tornillos, tuercas y pernos, estén bien apretados.
- Compruebe que las cubiertas y los dispositivos de protección no estén dañados y que estén bien ajustados. En caso necesario, sustitúyalos.
- Guarde el aparato en un lugar seco y fuera del alcance de los niños. No envuelva el aparato en sacos de nylon, ya que podría condensarse humedad en el interior.

#### ¡Atención!

Extraiga el enchufe de la red antes de realizar cualquier trabajo de mantenimiento.

#### Conexiones y reparaciones

Las conexiones y reparaciones del equipamiento eléctrico debe realizarlas solo un experto electricista.

**En caso de posibles dudas, indique los siguientes datos:**

- Tipo de corriente del motor
- Datos de la placa de características de la máquina
- Datos de la placa de características del motor



### Información de servicio

Es preciso tener en cuenta, que las siguientes piezas de este producto se someten a desgaste natural o provocado por el uso o que se necesitan las siguientes piezas como materiales de consumo.

Piezas de desgaste\*: Cepillos de carbón, cuchillos, rodillo

\*¿no tiene por qué estar incluido en el volumen de entrega!

Encontrará las piezas de repuesto y los accesorios en nuestro centro de servicio. Para ello, escanee el código QR que aparece en la portada.

## 12. Almacenamiento

- Guardar el aparato y sus accesorios en un lugar oscuro, seco, protegido de las heladas e inaccesible para los niños.
- La temperatura de almacenamiento óptima se encuentra entre los 5 y 30 ° C.
- Guardar la herramienta eléctrica en su embalaje original.
- Cubra la herramienta eléctrica para protegerla del polvo o de la humedad.
- Guarde las instrucciones de servicio junto con la herramienta eléctrica.

## 13. Eliminación y reutilización

### Notas sobre el embalaje



Los materiales de embalaje son reciclables. Deseche los embalajes de forma respetuosa con el medio ambiente.

### Notas sobre la Ley alemana de aparatos eléctricos y electrónicos (ElektroG)



**¡Los residuos de equipos eléctricos y electrónicos no forman parte de la basura doméstica, sino que deben recogerse o eliminarse por separado!**

- ¡Antes de la entrega, deben retirarse, libres de daños, las baterías usadas o las baterías recargables que no vengán instaladas de manera permanente en el aparato usado! Su eliminación está regulada por la ley alemana de baterías.

- Los propietarios o usuarios de aparatos eléctricos y electrónicos están legalmente obligados a devolverlas después de su uso.
- ¡El usuario final es responsable de eliminar sus datos personales en el aparato usado que se va a desechar!
- El símbolo del contenedor con ruedas tachado significa que los equipos eléctricos y electrónicos no deben desecharse junto con la basura doméstica.
- Los residuos de equipos eléctricos y electrónicos se pueden entregar de forma gratuita en los siguientes lugares:
  - Puntos públicos de eliminación o recogida (p. ej., obras públicas municipales)
  - Puntos de venta de dispositivos electrónicos (físicos y online), siempre que los comerciantes estén obligados a retirarlos u ofrecerlos voluntariamente.
  - Puede entregar hasta tres aparatos eléctricos usados por tipo de aparato, con una longitud máxima de canto de 25 centímetros, de forma gratuita sin necesidad de adquirir previamente un aparato nuevo del fabricante o llevarlos a otro punto de recogida autorizado en su zona.
  - En el correspondiente servicio de atención al cliente podrá encontrar condiciones de devolución adicionales de los fabricantes y distribuidores.
- Si el fabricante entrega un aparato eléctrico nuevo a un domicilio privado, el fabricante puede solicitar que el aparato eléctrico usado sea recogido de forma gratuita a petición del usuario final. Para ello, póngase en contacto con el servicio de atención al cliente del fabricante.
- Estas declaraciones solo se aplican a los aparatos instalados y vendidos en los países de la Unión Europea y sujetos a la Directiva Europea 2012/19/UE. En países fuera de la Unión Europea, se pueden aplicar diferentes regulaciones a la eliminación de residuos de equipos eléctricos y electrónicos.

## 14. Solución de averías











La tabla siguiente indica síntomas de fallo y describe cómo se pueden solucionar si la máquina no trabaja correctamente. Si no es capaz de localizar y eliminar así el problema, póngase en contacto con su taller de servicio.

Problema	Causa posible	Solución
El motor no arranca	El recipiente colector no está en posición correcta	Introducir el recipiente colector correctamente y comprobar el bloqueo (véase Puesta en marcha)
	El motor está sobrecargado	Vuelva a conectar la picadora (véase Puesta en marcha)
	No hay tensión eléctrica	Encargue a un electricista que compruebe la toma de enchufe, los cables, la línea y las clavijas (véase Conexión eléctrica)
No se arrastran al interior los residuos de jardín	El cilindro de cuchillas marcha en el sentido contrario a las agujas del reloj	Conmutar el sentido de giro (véase Puesta en marcha)
	El material a triturar es demasiado blando	Empujar el material a triturar con un empujador especial para picadoras
	El cilindro de cuchillas está bloqueado	Soltar el bloqueo (véase Puesta en marcha)
El material a triturar está unido o pegado entre sí	La contracuchilla no está bien ajustada	Reajustar la contracuchilla (véase Puesta en marcha)

## Razlaga simbolov na napravi

Z uporabo simbolov v tem priročniku želimo vašo pozornost usmeriti na mogoča tveganja. Varnostni simboli in razlage, ki jih spremljajo, je treba natančno razumeti. Sama opozorila ne odpravijo tveganj in ne morejo nadomestiti ustreznih ukrepov za preprečevanje nesreč.

	<p>Pred uporabo upoštevajte vse varnostne napotke!</p>
	<p>Pred zagonom preberite celotno besedilo navodil za uporabo.</p>
	<p>Uporabljajte zaščitna očala in zaščito za sluh.</p>
	<p>Nosite delovne rokavice.</p>
	<p>Ne uporabljajte kot stopnico.</p>
	<p>Poskrbite, da v nevarnem območju ne bo tretjih oseb.</p>
	<p>Zaščitite napravo pred dežjem. V primeru dežja naprave ne puščajte na prostem.</p>
	<p>Izvlomite omrežni vtič.</p>
	<p>Zaradi premikajočih in vrtečih se delov lahko pride do hudih poškodb.</p>
	<p>Rok in nog ne približujte vrtečim se rezilom.</p>

	<p>Zajamčeni nivo moči zvoka.</p>
	<p>Zaklep je odprt</p>
	<p>Zaklep je zaprt</p>
	<p>Izdelek ustreza veljavnim evropskim direktivam.</p>
	<p>Razred zaščite 2</p>
	<p>Nastavitev nasprotnega noža</p>
	<p>Smer delovanja naprej/nazaj</p>
	<p>Teža</p>
	<p>Premer veje</p>
	<p>Vrtilna frekvenca valjev</p>
<p><b>⚠ Pozor!</b></p>	<p>V teh navodilih za uporabo smo mesta, ki zadevajo vašo varnost, označili s tem znakom.</p>

**Kazalo:****Stran:**

1.	Uvod.....	70
2.	Opis naprave (sl. A + J + K).....	70
3.	Obseg dostave.....	70
4.	Namenska uporaba .....	71
5.	Varnostni napotki .....	71
6.	Tehnični podatki.....	73
7.	Pred zagonom .....	73
8.	Montaža .....	74
9.	Uporaba .....	74
10.	Električni priključek.....	75
11.	Čiščenje in vzdrževanje.....	76
12.	Skladiščenje.....	76
13.	Odlaganje med odpadke in reciklaža .....	76
14.	Pomoč pri motnjah.....	77
15.	Izjava o skladnosti .....	136

## 1. Uvod

### Proizvajalec:

Scheppach GmbH  
Günzburger Straße 69  
D-89335 Ichenhausen

### Spoštovani kupec,

želimo vam veliko veselja in uspeha pri delu z vašo novo napravo.

### Napotek:

Proizvajalec te naprave skladno z veljavnim zakonom o odgovornosti za izdelke ne jamči za poškodbe na tej napravi ali poškodbe s to napravo, do katerih pride pri:

- nepravilnem ravnanju,
- Neupoštevanje navodil za uporabo
- popravljenih, ki jih izvedejo tretje osebe, nepooblaščenih strokovnjaki,
- vgradnji neoriginalnih nadomestnih delov in zamenjavi z njimi,
- nenamenski uporabi
- Izpadi električne naprave zaradi neupoštevanja električnih predpisov in določil VDE 0100, DIN 57113/ VDE 0113

### Upoštevajte naslednje:

Pred montažo in zagonom preberite celotno besedilo navodil za uporabo.

Ta navodila za uporabo vam olajšajo spoznati napravo in izkoristiti njene možnosti uporabe, ki so v skladu z določili.

Navodila za uporabo vsebujejo pomembne napotke o varnem, strokovnem in ekonomičnem delu z napravo, o izogibanju nevarnostim, prihranku stroškov za popravila, zmanjšanju časov izpada in povečanju zanesljivosti ter življenjske dobe naprave. Poleg varnostnih določil v teh navodilih za uporabo morate nujno upoštevati predpise svoje države, ki veljajo za uporabo naprave. Navodila za uporabo shranite poleg naprave, ovita v plastični ovitek, tako da bodo zaščiteni pred umazanijo in vlago. Pred sprejemom dela mora vsaka upravljalna oseba prebrati in skrbno upoštevati omenjena navodila. Na napravi lahko delajo samo osebe, ki so poučene o uporabi naprave in o nevarnostih, ki so povezane s tem. Upoštevajte zahtevano najnižjo starost. Poleg varnostnih napotkov iz teh navodil in posebnih predpisov vaše države morate pri uporabi identičnih strojev upoštevati tudi splošno veljavna tehnična pravila.

Ne prevzemamo nikakršne odgovornosti za nezgode in poškodbe, nastale zaradi neupoštevanja teh navodil in varnostnih napotkov.

## 2. Opis naprave (sl. A + J + K)

1. Odprtina za vstavljanje
2. Stikalo za vklop
3. Stikalo za izklop
4. Zgornji del stroja
5. Nastavni vijak
6. Podporna noga
7. Kolo
8. Lovilna posoda
9. Zaklep
10. Omrežni priključek
11. Stikalo za smer vrtenja valjev
12. Stikalo za ponastavitev
13. Polgred
14. Varovalna matica
15. Tulec kolesa
16. Podložka
17. Kolesni pokrov
18. Utor

- a. Vijačni ključ
- b. Šestkotni ključ
- c. Tlačilka

## 3. Obseg dostave

- Zgornji del stroja
- Tlačilka
- Polgred
- Lovilna posoda z zaklepom
- Tekalno kolesce (2x)
- Samozaporna matica (2x)
- Tulec kolesa (2x)
- Podložka (2x)
- Kolesni pokrov (2x)
- Vijačni ključ
- Šestkotni ključ
- Navodila za uporabo

Pribor:

- Vrtno škarje
- Rokavice

## 4. Namenska uporaba

Stroj se sme uporabljati samo v skladu s predvidenim namenom. Vsaka druga uporaba, ki presega to, ni v skladu z namenom. Za škodo ali telesne poškodbe vseh vrst, ki izhajajo iz tega, je odgovoren uporabnik/upravljalavec in ne proizvajalec.

Obvezno upoštevajte varnostne napotke in navodila za montažo ter navodila za uporabo v priročniku za uporabo, saj lahko le tako omogočite ustrezno uporabo.

Osebe, ki stroj upravljajo in vzdržujejo, morajo biti z njim seznanjeni in poučeni o morebitnih nevarnostih. Spremembe na stroju v celoti izključujejo garancijo proizvajalca za poškodbe, do katerih pride kot posledica.

Stroj je dovoljeno uporabljati samo z originalni deli in originalnim priborom proizvajalca.

Upoštevati morate proizvajalčeve predpise glede varnosti, dela in vzdrževanja ter meritve iz tehničnih podatkov.

Vrtni sekljalnik je izdelan izključno za sekljanje vej, grmov, vrtnih odpadkov, papirja in kartona.

Namenska uporaba vključuje sekljanje:

- Vej vseh vrst z maks. premerom 45 mm (odvisno od vrste in svežine lesa).
- ovenelih, vlažnih vrtnih odpadkov, ki so skladiščeni že nekaj dni, izmenično z vejami.

V tihi sekljalnik ni dovoljeno vstavljati kamnov, stekla, kovine, kosti, umetnih snovi ali oblačil.

Prosimo, upoštevajte, da naše naprave namensko niso konstruirane za gospodarsko, obrtno ali industrijsko uporabo. Ne prevzemamo nobene odgovornosti, če napravo uporabljate v gospodarskih, obrtnih ali industrijskih obratih ter enakih dejavnostih.

## 5. Varnostni napotki

- Ta naprava ni namenjena temu, da jo uporabljajo osebe (vključno z otroci) z omejenimi fizičnimi, senzoričnimi ali duševnimi sposobnostmi ali s pomanjkanjem izkušenj in/ali znanja, razen, če jih nadzoruje oseba, zadolžena za njihovo varnost, ali so od nje dobile navodila, kako uporabljati napravo.
- Otroke je treba nadzorovati, da zagotovite, da se ne igrajo z napravo.

- Naprave nikoli ne dovolite upravljati otrokom ali drugim osebam, ki ne poznajo navodil za uporabo. Minimalna starost upravljalnih oseb je lahko določena s krajevnimi predpisi.

Upoštevajte zaščito pred hrupom in lokalne predpise.

**Pozor!** Pri uporabi električnih orodij je treba zaradi zaščite pred električnim udarom, nevarnostjo poškodb in požara upoštevati sledeče temeljne varnostne ukrepe:

### Priloga:

- Naprave nikoli ne uporabljajte, če so v bližini druge osebe ali živali.
- Med celotnim delovnim postopkom uporabljajte zaščito sluha in zaščitna očala.
- Nosite primerna delovna oblačila, kot so zaščitne rokavice, trpežno obutev in dolge hlače. Nikoli ne nosite ohlapnih oblačil ali oblačil z visečimi trakovi ali vrvicami.
- Napravo uporabljajte le na prostem (to pomeni, da je ni dovoljeno uporabljati ob steni ali drugem togem predmetu) in na trdni, ravni površini.
- Stroja ne uporabljajte na tlakovani površini, prekrti s prodrom, na kateri bi izvržen material lahko povzročil poškodbe.
- Pred zagonom preverite, ali so vsi vijaki, matice, sorniki in drug material za pritrditev dobro pritrjeni. Pokrovi morajo biti nameščeni na ustreznem mestu in biti morajo v dobrem stanju. Poškodovane ali neberljive nalepke zamenjajte.
- Uporabljajte samo nadomestne dele in dele opreme, ki jih dostavlja in priporoča proizvajalec. Uporaba tujih delov povzroči takojšnjo izničenje pravic do garancijskih zahtevkov.
- Ne pustite naprave delovati brez nadzora. Poskrbite, da bo naprava suha in da otroci ne bodo imeli dostopa do nje.
- Napravo povežite le z ustrezno ozemljenim napajalnim omrežjem. Vtičnica in kabelski podaljšek morata biti opremljeni z delujočim zaščitnim vodnikom.
- Če napravo uporabljate na prostem, jo morate povezati z vtičnico z odklopnikom na rezidualni tok (FI-stikalo) s stopnjo merjenja rezidualnega toka, ki ni višja od 30 mA.
- Pri zagonu stroja ne smete biti v območju izmeta.

### **Delo z napravo:**

- Pred zagonom naprave se prepričajte, da je polnilni lijak prazen.
- Glave, las in delov telesa ne približujte polnilnemu lijaku.
- Med delovanjem naprave ne segajte v polnilni lijak. Po izklopu naprava še nekaj časa deluje.
- Vedno bodite pozorni na ravnotežje in dobro postavitve. Med vstavljanjem materiala se ne prepogibajte naprej nikoli ne stojte na mestu, ki je višje od naprave.
- Bodite pozorni na to, da v materialu, ki ga vstavljate, nikoli ni trdih predmetov, kot so kovina, kamni, steklo ali drugi tujki.
- Naprave nikoli ne uporabljajte na dežju in med slabim vremenom. Delajte samo ob dnevni svetlobi ali dobri osvetlitvi.
- Z napravo ne delajte, če ste utrujeni ali nekoncentrirani, pod vplivom alkohola ali tablet. Vedno poskrbite za pravočasen delovni odmor.
- Izklopite napravo in izvlecite omrežni vtič:
  - če naprave ne uporabljate, jo prenašate ali jo pustite nenadzorovano;
  - preden začnete sproščati blokirano rezilo;
  - če napravo preverjate, čistite ali odstranjujete blokade;
  - če izvajate postopke čiščenja ali vzdrževanja ali če menjavate pribor;
  - če je električni kabel ali kabelski podaljšek poškodovan ali zapleten;
  - če želite napravo premakniti ali jo dvigniti;
  - če v napravo zaidejo tujki, če začne naprava oddajati nenavaden hrup ali se začne tresti (pred vnovičnim zagonom preverite morebitne poškodbe).
- Poskrbite, da se obdelan material ne bo koplil v predelu izmeta; to lahko onemogoča pravilen izmet in vodi do povratnega udarca materiala prek polnilnega lijaka.
- Ne prenašajte ali nagibajte naprave pri delujočem motorju.
- Rok, drugih delov telesa in oblačil nikoli ne vstavlajte v polnilni lijak, kanal za izmet ali v bližino drugih premičnih delov.

- Če je polnilna ali izhodna odprtina stroja zamašena, izklopite motor in izvlecite omrežni vtič, preden odstranite ostanke iz odprtine za vstavljanje ali kanala za izmet. Bodite pozorni na to, da na motorju ni ostankov odpadnih snovi in drugih usedlin. Na ta način boste motor zaščitili pred poškodbami ali morebitnim požarom. Imejte v mislih, da začne pri zagonu zagonskega mehanizma pri napravah, ki za delovanje uporabljajo motor, delovati tudi rezalno orodje.
- Če v rezalno orodje zaidejo tujki ali če stroj oddaja nenavadne zvoke ali se nenavadno tresse, nemudoma izklopite motor in pustite, da se stroj zaustavi. Izvedite te postopke:
  - Preverite, ali je stroj poškodovan.
  - preverite, ali so deli dobro pritrjeni, po potrebi jih dodatno pritrдите.
  - Morebitne poškodovane dele zamenjajte ali popravite, pri čemer morajo imeti zamenjani deli enake lastnosti.
- Bodite pozorni na to, da bodo vsi pokrovi in deflektorji nameščeni na ustreznem mestu in v dobrem stanju.

**Previdno!** Tako se izognete poškodbam naprave in možnim posledičnim telesnim poškodbam:

- Redno čistite prezračevalne odprtine in upoštevajte navodila za vzdrževanje.
- Svoje naprave ne preobremenjujte. Delajte le v navedenem območju moči. Pri težkih delih ne uporabljajte strojev z nizko zmogljivostjo. Naprave ne uporabljajte v namene, za katere ni predvidena.
- Napravo izklopite šele takrat, ko je polnilni lijak popolnoma prazen, saj se lahko naprava v nasprotnem primeru zamaši, kasneje pa je morda ne bo več mogoče zagnati.
- Naprave ne poskušajte popravljati sami, razen če imate temu primerno izobrazbo. Vsa dela, ki niso opisana v teh navodilih za uporabo, lahko opravlja le osebje našega servisnega centra.

### **Električna varnost**

**Previdno:** Preprečite nesreče in poškodbe zaradi električnega udara:

- Za namestitev kabskega podaljška uporabite temu namenjeno držalo kabla.
- Poškodovanega kabla, sklopke in vtiča ali priključnih vodov, ki ne ustrezajo predpisom, ni dovoljeno uporabljati. Če pride do poškodbe omrežnega kabla, vtič nemudoma izvlecite iz vtičnice. V nobenem primeru se ne dotikajte omrežnega kabla, dokler je omrežni vtič vstavljen v vtičnico.



- Če se električni priključni vodnik te naprave poškoduje, ga mora zamenjati proizvajalec ali njegova servisna služba ali podobno kvalificirana oseba, da se izognete nevarnostim.
- Ne uporabljajte naprave, če stikalo ne omogoča vklopa ali izklopa. Poškodovana stikala morajo biti zamenjana v našem servisnem centru.
- Uporabljajte le vodoodbojne kabselske podaljške, primerne za zunanjo uporabo. Prečni prerez kabselske žile kabselskega podaljška mora znašati vsaj 2,5 mm<sup>2</sup>. Pred uporabo vedno popolnoma odvijte kabselski boben. Preverite, da kabel ni poškodovan.
- Kabla ne uporabljajte za to, da bi izvlekli vtič iz vtičnice. Kabel zaščitite pred vročino, oljem in ostrimi robovi.

**⚠ OPOZORILO!** To električno orodje med delovanjem ustvarja elektromagnetno polje. To polje lahko v določenih okoliščinah vpliva na aktivne ali pasivne medicinske vsadke. Zaradi zmanjšanja nevarnosti resnih ali smrtnih poškodb, osebam z medicinskimi vsadki priporočamo, da se pred uporabo električnega orodja posvetujejo s svojim zdravnikom ali proizvajalcem medicinskega vsadka.

### Preostala tveganja

Stroj je izdelan skladno s stanjem tehnike in priznanimi varnostno tehničnimi pravili. Kljub temu lahko pride pri delu do pojava ostalih tveganj.

- Če ne uporabljajte električnih vodnikov, ki so skladni s predpisi, lahko pride do nevarnosti za zdravje zaradi elektrike.
- Preden izvajate nastavitvena ali vzdrževalna dela, izpustite tipko za zagon in izvlecite omrežni vtič.
- Kljub vsem ukrepom lahko še vedno obstajajo neočitna preostala tveganja.
- Preostala tveganja lahko minimizirate, če skupaj upoštevate »varnostne napotke« in »namensko uporabo« ter navodila za uporabo v celoti.
- Izogibajte se naključnemu zagonu stroja: Ko vtikač vtaknete v vtičnico, tipka za aktiviranje ne sme biti pritisnjena.
- Uporabite orodje, ki je priporočeno v teh navodilih za uporabo. S tem dosežete, da vaš stroj doseže optimalno moč.
- Kadar stroj deluje, rok ne smete vstaviti v delovno območje.

## 6. Tehnični podatki

Dimenzije D x Š x V	650 x 455 x 910 mm
Rezilni valj Ø	90 mm
Število rezil	8
Zbirna posoda	60 l
Zmogljivost	
Transportna kolesca Ø	175 mm
Teža	20,5 kg
najv. premer veje	44 mm
Motor	230–240 V ~ 50 Hz
Nazivna zmogljivost P1	2800 W
Število vrtljajev rezilnega valja	60 (1/min)
Način delovanja	P40

Tehnične spremembe so pridržane!

### Karakteristike hrupa

Zajamčeni nivo moči zvoka L <sub>WA</sub>	94 dB
Izmerjen nivo moči zvoka L <sub>WA</sub>	91,7 dB
Merilna negotovost K	2,67 dB
Raven hrupa L <sub>pA</sub>	79,1 dB
Merilna negotovost K <sub>pA</sub>	3 dB

**Napotek:** Navedene vrednosti zvoka so ugotovljene s standardnim preizkusnim postopkom in jih lahko uporabite, da med seboj primerjate različna električna orodja. Poleg tega so te vrednosti primerne za vnaprejšnjo preценitev obremenitev za uporabnika, ki nastanejo zaradi hrupa.

## 7. Pred zagonom

### ⚠ POZORI!

**Pred zagonom obvezno v celoti montirajte napravo!**

- Odprite embalažo in napravo previdno vzemite ven.
- Odstranite embalažni material ter ovojna in transportna varovala (če obstajajo).
- Preverite, ali je obseg dostave celovit.
- Preverite, če so se naprava in deli pribora poškodovali med transportom.

- V primeru reklamacij morate takoj obvestiti prevoznika. Kasnejših reklamacij ne bomo priznali.
- Po možnosti embalažo shranite do preteka garancijskega časa.
- Pred uporabo morate s pomočjo navodil za uporabo spoznati napravo.
- Kot pribor, obrabne in nadomestne dele uporabljajte samo originalne dele. Nadomestne dele dobite pri svojem specializiranem trgovcu.
- Pri naročanju navedite našo številko artikla in tip ter leto izdelave naprave.
- Pred priključitvijo se prepričajte, da se podatki na tipski ploščici ujemajo s podatki o električnem omrežju.

### ⚠ **POZOR!**

**Naprava in embalažni material nista otroški igrači! Otroci se ne smejo igrati s plastičnimi vrečkami, folijami in majhnimi deli! Obstaja nevarnost, da jih pogoltnejo in se z njimi zadušijo!**

## 8. Montaža

### ⚠ **OPOZORILO!**

**Pred nastavljanjem naprave vedno izvlomite omrežni vtič.**

#### 1. Namestitev podporne noge (slika C)

- Sekljalnik zavrtite tako, da lahko podporne noge zavrtite za 180°.
- Potisnite polgred (13) na predviden položaj na podporne nogi. (slika D)

#### 2. Namestitev tekalnih kolesc (slika E/F)

- Namestite tekalni kolesci, kot je prikazano na sliki F. Za pritrjevanje uporabite priloženo orodje. **NA-POTEK:** Če se os med zategovanjem vrtili, uporabite inbus ključ (b), s katerim lahko os pridržite med zategovanjem.
- Ko pritrdite varovalno matico (14), namestite kolesni pokrov (17) na kolo (7). Položaj je določen z uturi (18).

#### 3. Namestitev lovilne posode (slika G)

- Premaknite zaklep (13) na lovilni posodi (8) v prvi položaj (slika G).
- Lovilno posodo v celoti potisnite v podnožje.
- Zaklep (9) na lovilni posodi (8) znova potisnite popolnoma navzgor (slika I).

## 9. Uporaba

**Pozor! Sekljalnik lahko zaženete le takrat, ko je lovilna posoda (8) vstavljena v podnožje, zaklep (9) pa je v zgornjem položaju.**

**Napotek: Za zagon bencinskega vrtnega rezalnika mora biti stikalo za smer vrtenja valjev (11) nastavljeno na »I«.**

### Nadzorna plošča (slika B)

- **Stikalo za vklop (2):** S pritiskom te tipke sekljalnik zaženete.
- **Stikalo za izklop (3):** S pritiskom te tipke sekljalnik zaustavite.
- **Stikalo za smer vrtenja valjev (11):**
  - Tipka »▲« – v nasprotni smeri urinega kazalca: Če pritisnete to tipko, se rezilni valji vrtijo v smeri urinega kazalca. Na ta način lahko odmašite zagozden material za seklanje. Ta funkcija je na voljo le takrat, ko sekljalnik že deluje.
  - Tipka »▼« – v smeri urinega kazalca: S to tipko lahko vrtenje rezilnih valjev iz nasprotne smeri urinega kazalca preklopite nazaj na vrtenje v smeri urinega kazalca.
- **Stikalo za ponastavitev (12):** Preobremenitvena zaščita.

### Delo s sekljalnikom

**Izmenično sekljajte ovenele vrtno odpadke, ki so že nekaj dni skladiščeni, in veje, da se material ne zagozdi.**

- Preverite, ali je lovilna posoda (8) pravilno vstavljena v podnožje in ali je zaklep (9) v zgornjem položaju.
- Povežite sekljalnik z električnim napajanjem.
- Zaženite sekljalnik s stikalom za vklop (2).
- Vstavite material za seklanje v polnilni lijak. Naprava povleče material v notranjost.
- **Pozor:** Če se material zagozdi, najprej pritisnite rdeče stikalo za izklop (3), da napravo zaustavite. Stikalo za smer vrtenja valja (11) potisnite navzdol na znak » = ». Zaženite napravo z zelenim stikalom za vklop (2). Zaustavite napravo z rdečim stikalom za izklop (3). Odstranite zagozden material. Potisnite stikalo (11) na znak » - ». Naprava je pripravljena na delovanje.
- **Preden vstavite nov material za seklanje, počakajte, da sekljalnik popolnoma seseklja že vstavljen material.**

- Materiala za sekljanje ne potiskajte v notranjost naprave z rokami. V ta namen uporabite posebno orodje za potiskanje (c) ali drug material za sekljanje.
- Ko delo končate, sekljalnik izklopite in izvlecite kabel iz omrežja.

#### **Izpraznite lovilno posodo**

- Zaustavite sekljalnik s stikalom za izklop (3).
- Premaknite zaklep (9) v spodnji položaj.
- Izvlecite lovilno posodo (8) in jo izpraznite.
- Znova vstavite lovilno posodo (8) in zaklep (9) znova premaknite navzgor.

#### **Nastavitev nasprotnega noža**

**Položaj nasprotnega noža in rezilnega valja je optimalno nastavljen v tovarni. Položaj nasprotnega noža je treba dodatno nastaviti le v primeru obrabe. Za optimalno delovanje mora razdalja med nasprotnim nožem in rezilnim valjem znašati pribl. 0,50 mm.**

- Zaženite sekljalnik.
- Vijak za fino nastavljanje (5) vrtite v smeri urinega kazalca, dokler ne zaslišite rahlega zvoka brušenja.
- Če nastavni vijak (5) nato v smeri urinega kazalca zavrtite še za polovico obrata, se rezilni valj za 0,50 mm približa nasprotnemu nožu.

**POZOR: Če pride do stika med nožem sekljalnika in nasprotnim nožem, pride do brušenja nasprotnega noža, iz odprtine za izmet pa lahko začnejo padati drobni kovinski ostružki. To ni napaka, vendar je treba položaj prilagoditi, saj pride v nasprotnem primeru do prezgodnje obrabe nasprotnega noža.**

#### **Preobremenitvena zaščita**

Pri preobremenitvi, na primer zaradi predebelih vej, se naprava samodejno izklopi.

Po kratkem obdobju ohlajanja (pribl. 5 min) pritisnite stikalo za ponastavitev (12).

## **10. Električni priključek**

**Nameščen elektromotor je priključen, tako da je pripravljen za uporabo. Priključek ustreza zadevnim standardom VDE in DIN.**

**Omrežni priključek in uporabljen podaljšek na strani kupca morata ustrezati predpisom.**

#### **Poškodovani električni priključni vodnik**

Na električnih priključnih vodih pogosto nastanejo poškodbe izolacije.

Vzroki za to so lahko:

- Otiščanci, če priključne vode speljete skozi okna ali reže vrat.
- Pregibi zaradi nepravilne pritrditve ali vodenja priključnih vodov.
- Rezi zaradi vožnje preko priključnih vodov.
- Poškodbe izolacije zaradi iztrganja iz stenske vtičnice.
- pretrgana mesta zaradi staranja izolacije.

Takih poškodovanih električnih priključnih vodov ne smete uporabljati, ker so zaradi poškodb izolacije smrtno nevarni.

Redno preverjajte, če so električni priključni vodi poškodovani. Pri tem pazite, da priključni vod pri preverjanju ne bo visel na napajalnem omrežju.

Električni priključni vodi morajo ustrezati zadevnim določilom VDE in DIN. Uporabljajte samo priključne vode z oznako H05VV-F.

Po predpisih mora biti oznaka tipa priključnega voda natisnjena na njem.

#### **Motor na izmenični tok**

- Omrežna napetost mora biti ~ 230 V.
- Podaljški do 25 m morajo imeti prečni prerez 2,5 mm<sup>2</sup>.

#### **Način priključitve X**

Če je omrežni priključni vod tega izdelka poškodovan, ga je treba zamenjati s posebej pripravljenim omrežnim priključnim vodom, ki ga lahko nabavite pri proizvajalcu ali pri njegovi službi za stranke.

Priključevanje in popravila električne opreme lahko izvajajo samo električarji.

- Izdelek izpolnjuje zahteve EN 61000-3-11 in je zavezan posebnim pogojem za priključek. To pomeni, da uporaba na poljubnih, prosto izbirnih priključnih točkah ni dovoljena.
- Izdelek lahko ob neugodnih pogojih električnega omrežja povzroči prehodno napetostno nihanje.
- Izdelek je predviden izključno za uporabo na priključnih točkah, ki
  - a) ne prekoračiti največje dovoljene omrežne impedance »Z« (Z<sub>max.</sub> = 0,3535 Ω) ne presežite ali
  - b) omogočajo neprekinjene tokovne obremenitve omrežja vsaj 100 A na fazo.

- Kot uporabnik morate zagotoviti, po potrebi s posvetovanjem z vašim podjetjem za oskrbo z električno energijo, da vaša priključna točka, na katero želite priključiti proizvod in ga uporabljati, izpolnjuje obe od zgoraj navedeni zahtevi, a) in b).

Pri enofaznem motorju na izmenični tok priporočamo, da pri strojih z visokim zagonskim tokom (od 3000 W naprej) uporabite varovalko C 16 A ali K 16 A!

## 11. Čiščenje in vzdrževanje

**Dela, ki niso opisana v teh navodilih, prepustite eni od servisnih služb, ki smo jih pooblastili. Uporabljajte samo originalne dele.**

Pri delu z rezilnim valjem uporabljajte zaščito rok. Pred vsakim vzdrževanjem in čiščenjem napravo izklopite, izvlecite omrežni vtič in počakajte, da se rezilni valj ustavi.

**Splošno o čiščenju in vzdrževanju**  
**Tihega sekljalnika nikoli ne škropite z vodo. Nevarnost električnega udara!**

- Poskrbite, da bodo naprava, kolesa in odprtine za prezračevanje vedno čisti. Za čiščenje uporabljajte ščetko ali krpo, ne uporabljajte pa čistilnih sredstev oz. topil.
- Pred vsako uporabo preverite morebitne poškodbe naprave, še posebej varovalnih naprav, kot so nepriprjeni, obrabljeni ali poškodovani deli. Preverite, ali so vse matice, sorniki in vijaki dobro pritrjeni.
- Preverite, ali so pokrovi in zaščitne naprave poškodovane in pravilno nameščene. Po potrebi jih zamenjajte.
- Napravo hranite na suhem in izven dosega otrok. Naprave ne prekrivajte z najlonskimi vrečkami, saj lahko pride do kopičenja vlage.

### Pozor!

Pred vzdrževanjem izvlecite omrežni vtič.

### Priključki in popravila

Priključevanje in popravila električne opreme lahko izvajajo samo električarji.

**V primeru povpraševanja morate navesti spodnje podatke:**

- Vrsta toka, ki napaja motor
- Podatki tipske ploščice stroja
- Podatki na tipski ploščici motorja

### Informacije o servisu

Upoštevajte, da so pri tem izdelku sledeči deli podvrženi obrabi, ki izhaja iz uporabe, ali naravni obrabi oz. so sledeči deli potrebni kot potrošni material.

Obrabni deli\*: ogljene ščetke, rezilo, valj

\* Ni nujno v obsegu dostave!

Nadomestne dele in pribor dobite v našem servisnem centru. V ta namen odčitajte QR-kodo na naslovni strani.

## 12. Skladiščenje

- Napravo in njen pribor hranite na temnem, suhem, otrokom nedostopnem mestu, kjer ni nevarnosti zmrzovanja.
- Optimalna temperatura skladiščenja je med 5 in 30 °C.
- Orodje shranjujte v originalni embalaži.
- Pokrijte orodje, da ga zaščitite pred prahom ali vlago.
- Navodila za uporabo shranjujte ob orodju.

## 13. Odlaganje med odpadke in reciklaža

### Napotki za embalažo



Embalažne materiale je mogoče reciklirati. Embalažo zavrzite okolju prijazno.

### Napotki glede zakona o električnih in elektronskih napravah



**Stare električne in elektronske naprave ne sodijo med gospodinjske, pač pa jih morate zavreči oz. oddati na zbirno mesto ločeno!**

- Stare baterije in akumulatorje, ki niso fiksno vgrajeni v staro napravo, je treba pred oddajo na zbirno mesto odstraniti brez uničenja komponent! Navodila za njihovo odstranjevanje ureja zakon o baterijah.
- Lastnik oz. uporabnik električnih in elektronskih naprav je zakonsko zavezan, da stare naprave po njihovi uporabi odda.
- Končni uporabnik nosi odgovornost za brisanje svojih osebnih podatkov na stari napravi, ki jo želi zavreči!
- Simbol prečrtanega smetnjaka pomeni, da električnih in elektronskih naprav ne smete odlagati med gospodinjske odpadke.

- Električne in elektronske naprave lahko brezplačno oddate na naslednjih mestih:
  - Javno-pravna mesta za odstranjevanje odpadkov oz. zbirna mesta (npr. komunalna podjetja)
  - Prodajna mesta električnih naprav (stacionarna in spletna), če so trgovci zavezani k prevzemanju starih naprav ali to ponujajo brezplačno.
  - Do tri stare električne naprave na vrsto naprave, z dolžino stranice največ 25 centimetrov, lahko brez predhodnega nakupa nove naprave od proizvajalca oddate pri njem ali na drugem pooblaščenem zbirnem mestu v vaši bližini.
- Ostale proizvajalčeve in trgovčeve dodatne pogoje za prevzem najdete pri posamezni servisni službi.
- Če proizvajalec dostavi novo električno napravo v zasebno gospodinjstvo, lahko končni uporabnik na zahtevo naroči brezplačen prevzem stare električne naprave. Povežite se s servisno službo proizvajalca.
- Te izjave veljajo le za naprave, ki so nameščene in prodane v državah Evropske unije in so predmet evropske direktive 2012/19/EU. V državah izven območja Evropske unije lahko veljajo drugačna določila za odstranjevanje starih električnih in elektronskih naprav med odpadke.

## 14. Pomoč pri motnjah

V naslednji tabeli so prikazani simptomi napak skupaj z opisom pomoči, če vaš stroj ne deluje pravilno. Če s tem ne morete lokalizirati in odpraviti težave, se obrnite na svoj servis.

Težava	Mogoč vzrok	Ukrep
Motor se ne zažene	Zbiralnik ni v pravilnem položaju	Vstavite zbiralnik v pravilnem položaju in preverite zaklep (glejte razdelek o zagonu)
	Motor je preobremenjen	Znova vklopite sekjalnik (glejte razdelek o zagonu)
	Ni omrežne napetosti	Strokovnjak elektrik naj preveri vtičnico, kabel, napeljavo in vtič (glejte razdelek o priklopu na električno omrežje)
Naprava vrtnih odpadkov ne povleče v notranjost	Rezilni valj se vrti v nasprotni smeri urinega kazalca	Spremenite smer vrtenja (glejte razdelek o zagonu)
	Material za sekljanje je premehak	Potisnite material za sekljanje s posebnim orodjem za potiskanje
	Rezilni valj je blokiran	Odstranite blokado (glejte razdelek o zagonu)
Material za sekljanje se drži skupaj	Nasprotni nož ni pravilno nastavljen	Nastavite nasprotni nož (glejte razdelek o zagonu)

## Seadmel olevate sümbolite selgitus

Käesolevas juhendis kasutatavate sümbolite ülesanne on juhtida teie tähelepanu võimalikele riskidele. Ohutussümbolitest ja nende juurde kuuluvatest selgitustest tuleb täpselt aru saada. Hoiatused ise ühtki riski ei kõrvalda ega suuda asendada korrektseid meetmeid õnnetuste ärahoidmiseks.

	<p>Järgige enne kasutamist kõiki ohutusjuhiseid.</p>
	<p>Lugege enne käikuvõtmist käsitsusjuhendi kogu tekst läbi.</p>
	<p>Kandke kaitseprille ja kuulmekaitset.</p>
	<p>Kandke kaitsevarustust.</p>
	<p>Ärge kasutage astmena.</p>
	<p>Hoidke kolmandad isikud ohupiirkonnast kaugel!</p>
	<p>Kaitske seadet vihma eest ega jätke seda vihma korral õue!</p>
	<p>Eemaldage võrgupistik.</p>
	<p>Eemalepaiskuvad objektid ja pöörlevad osad võivad raskeid vigastusi põhjustada.</p>
	<p>Hoidke käed ja jalad pöörlevatest nugadest eemal.</p>

	<p>Garanteeritud helivõimsustase</p>
	<p>Lukustus avatud</p>
	<p>Lukustus suletud</p>
	<p>Toode vastab kehtivatele Euroopa direktiividele.</p>
	<p>Kaitseklass 2</p>
	<p>Vastasnoa seadistamine</p>
	<p>Edaspidi/tagurpidi töötamine</p>
	<p>Kaal</p>
	<p>Oksa läbimõõt</p>
	<p>Valtside pöördearv</p>
<p><b>⚠ Tähelepanu!</b></p>	<p>Käesolevas käsitsuskorralduses oleme varustanud Teie ohutust puudutavad kohad selle märgiga</p>

**Sisukord:**
**Lk:**

1.	Sissejuhatus .....	81
2.	Seadme kirjeldus (joon. A) .....	81
3.	Tarnekomplekt .....	81
4.	Sihtotstarbekohane kasutus .....	81
5.	Ohutusjuhised .....	82
6.	Tehnilised andmed .....	84
7.	Enne käikuvõtmist .....	84
8.	Montaaž .....	84
9.	Käsitsemine .....	85
10.	Elektriühendus .....	86
11.	Puhastamine ja hooldus .....	86
12.	Ladustamine .....	87
13.	Utiliseerimine ja taaskäitus .....	87
14.	Rikete kõrvaldamine .....	88
15.	Vastavusdeklaratsioon .....	137



## 1. Sissejuhatus

### Tootja:

Schepbach GmbH  
Günzburger Straße 69  
D-89335 Ichenhausen

### Austatud klient!

Soovime Teile uue seadme meeldivat ja edukat kasutamist.

### Juhis:

Kõnealuse seadme tootja ei vastuta kehtiva tootevastutuse seaduse järgi kahjude eest, mis tekivad seadmel või seadme tõttu alljärgnevatel juhtudel:

- asjatundmatul käsitsemisel,
- Käsitsemiskorralduse eiramisel,
- Remontimisel kolmandate isikute, volitamata spetsialistide poolt
- Mitte-originaalosade paigaldamine ja nendega vahetamine
- mitte sihtotstarbekohasel kasutamisel
- Elektrisüsteemi rivist väljalangemisel elektrialaeeskirjade ning VDE nõuete 0100, DIN 57113 / VDE 0113 eiramisel

### Pidage silmas:

Lugege enne montaaži ja käikuvõtmit kogu kasutusjuhendi tekst läbi. Käesoleva kasutusjuhendi ülesandeks on hõlbustada seadme tundmaõppimist ja selle kasutamist vastavalt sihtotstarbekohastele kasutusvõimalustele. Kasutusjuhend sisaldab tähtsaid juhiseid, kuidas saate seadmega ohutult, asjatundlikult ning ökonoomselt töötada, ja kuidas saate vältida ohte, hoida kokku remondikulusid, lühendada seisuaegu ning suurendada elektritööriista töökindlust ja eluiga. Lisaks käesolevas kasutusjuhendis esitatud ohutusnõuetele peate tingimata oma riigis seadme käitamise kohta kehtivaid eeskirju järgima. Hoidke kasutusjuhendit kilekotis mustuse ja niiskuse eest kaitstult seadme juures alal. Kõik operaatorid peavad selle enne töö alustamist läbi lugema ja seda hoolikalt järgima. Seadmega tohivad töötada ainult isikud, keda on seadme kasutamise osas instrueeritud ja sellega seonduvast ohtudest teavitatud. Nõutavast miinimumvanusest tuleb kinni pidada.

Peale käesolevas käsitsusjuhendis sisalduvate ohutusjuhiste ning Teie riigis ehituslikult samade masinate kohta kehtivate eeskirjade tuleb järgida üldtunnustatud tehnilisi reegleid.

Me ei võta vastutust õnnetuste või kahjude eest, mis tekivad käesoleva juhendi ja ohutusjuhiste eiramisest.

## 2. Seadme kirjeldus (joon. A)

1. Sisseviskeava
  2. Sisselüliti
  3. Väljalüliti
  4. Masina ülaosa
  5. Järeleseadepolt
  6. Tugijalg
  7. Tööratas
  8. Kogumismahuti
  9. Lukustus
  10. võrguühendus
  11. Valtsipööramisseadise lüliti
  12. Reset-lüliti
  13. Rattavõll
  14. kindlustusmutter
  15. Rattahülss
  16. alusseib
  17. rattakübar
  18. Soon
- a. mutrivõti
  - b. Sisekuuskantvõti
  - c. Toppija

## 3. Tarnekomplekt

- Masina ülaosa
- Toppija
- Rattavõll
- Kogumismahuti lukustusega
- Tiivik (2x)
- Stoppmutter (2x)
- Rattahülss (2x)
- Alusseib (2x)
- Rattakübar (2x)
- mutrivõti
- Sisekuuskantvõti
- Käsitlusjuhend

### Tarvikud:

- Aiakäärid
- Kindad

## 4. Sihtotstarbekohane kasutus

Masinat tohib kasutada ainult vastavalt selle otstarbele. Igasugune sellest ulatuslikum kasutus pole sihtotstarbekohane. Sellest põhjustatud kahjude või igat liiki vigastuste eest vastutab kasutaja/operaator ja mitte tootja.

Sihtotstarbekohase kasutuse koostisosaks on ka ohutusjuhiste, samuti montaažjuhendi ning käsitlusjuhendis sisalduvate käitusjuhiste järgimine.

Isikud, kes masinat käitsevad ja hooldavad, peavad seda tundma ja olema võimalikest ohtudest teavitatud. Masinal teostatud muudatused välistavad tootja vastutuse sellest tekkivate kahjude eest täielikult.

Masinat tohib käitada ainult tootja originaalosadega ja originaalvarikutega.

Tuleb pidada kinni tootja ohutus-, töö- ja hoolduseeskirjadest ning tehnilistes andmetes esitatud mõõtmetest.

Aiahekseldi on välja töötatud eranditult oksaharude, okste, pöösaste, aiapäätmete, paberi ja kartongi peenestamiseks.

Sihtotstarbekohase kasutuse hulka kuulub järgneva hekseldamine:

- Igat liiki oksad maksimaalse läbimõõduga 45 mm (olenevalt puidu liigist ja värskusest)
- Närbunud, niisked, juba mitu päeva ladustatud aiapäätmed vaheldumisi okstega.

Vaikset hekseldit ei tohi täita kivide, klaasi, metalli, kontide, plastide või riidepäätmetega.

Palun pidage silmas, et meie seadmed pole konstrueeritud kommerts-, käsitööndus- ega tööstuskasutuse jaoks. Me ei võta üle pretensioonihõiguskohustust, kui seadet kasutatakse kommerts-, käsitööndus- või tööstusettevõtetes ning samaväärsetel tegevustel.

## 5. Ohutusjuhised

- Antud seade pole ette nähtud kasutamiseks piiratud füüsiliste, sensoorsete või vaimsete võimete, puudulike kogemuste ja/või puudulike teadmistega isikute poolt (kaasa arvatud lapsed), kui nad just ei viibi nende ohutuse eest vastutava isiku järelevalve all ega saa temalt seadme kasutamise kohta korraldusi.
- Laste järele tuleb vaadata tegemaks kindlaks, et nad seadmega ei mängi.
- Ärge lubage seadet kasutada lastel või teistel isikutel, kes ei tunne käitusjuhendit. Kohapealsed nõuded võivad määrata kindlaks operaatori miinimumvanuse.

Järgige mürakaitset ja kohalikke eeskirju.

**Tähelepanu!** Elektri tööriistade kasutamisel tuleb kaitseks elektrilöögi, vigastus- ja tuleohtu eest järgmisi põhimõttelisi ohutusmeetmeid järgida:

### Ettevalmistamine:

- Ärge kasutage kunagi seadet, kui inimesed või loomad on läheduses.
- Kandke kogu käituskestuse ajal kuulmekaitset ja kaitseprille.
- Kandke sobivat tööriietust nagu kaitsekindaid, tugevaid jalatseid ja pikki pükse. Ärge kandke lahtiselt alarippuvat ega rippuvat paelte või nõõridega riietust.
- Kasutage seadet ainult õues (st mitte seinä ääres või muu kõva eseme juures) ja kõval tasasel pinnal.
- Ärge kasutage masinat puistatud kruusaga kaetud pinnal, millel võib väljavisatav materjal vigastusi põhjustada.
- Enne käikuvõtmist tuleb kontrollida kõigi kruvide, mutrite, poltide ja teiste kinnitusmaterjali tugevat kinnitust. Katted peavad olema oma kohal ja heas tööseisundis. Kahjustatud või loetamatud kleepsud tuleb asendada.
- Kasutage ainult tootja tarnitud ja soovitatud varu ning tarkivõõsi. Võõrosade kasutamine põhjustab garantiinõude kehtivuse kohese lõppemise.
- Ärge jätke seadet järelevalveta tööle ja säilitage seda kuivas ning lastele kättesaamatult.
- Ühendage seade ainult nõuetekohaselt maandatud vooluvõrku. Pistikupesa ja pikendusjuhe peavad olema ühendatud toimiva automaatkaitsmega.
- Õues kasutamisel tuleb ühendada seade rikkevoolu-kaitseeseadisega (FI lüliti) pistikupesa külge, mille nominaalrikkevool pole suurem kui 30 mA.
- Viibige masina käikuvõtmisel alati väljaspool väljavisketsooni.

### Seadmega töötamine:

- Veenduge enne sae käivitamist, et täitelehter on tühi.
- Hoidke pea, juuksed ja keha täitelehterist eemal.
- Ärge sisestage käituse ajal jäsemeid täitelehterisse. Pärast väljalülitamist talitleb seade veel pikemat aega järele.
- Pöörake alati tähelepanu oma tasakaalule ja kindlale seisule. Ärge kummardage ette ega seiske materjali sisseviskamisel kunagi seadmest kõrgemal.
- Pöörake tähelepanu sellele, et sisseviskamisel ei sisaldu materjalis kunagi kõvu esemeid nagu metalli, kive, klaasi või teisi võõrkehi.
- Ärge kasutage seadet vihma käes ja halva ilmaga. Töötage ainult päevavalguses või hea valgustuse korral.

- Ärge töötage seadmega, kui olete väsinud või ha-jevill ega pärast alkoholi või tablettide manustamist. Tehke alati õigeaegselt tööpaus.
- Lülitage seade välja ja tõmmake võrgupistik välja:
  - kui Te ei kasuta seadet, seda transportide või jätate järelevalveta;
  - enne blokeeritud noa vabaks tegemist;
  - kui Te kontrollite seadet, seda puhastate või eemaldate blokaade;
  - kui viite läbi puhastus- või hooldustöid või vahetate tarvikuid;
  - kui elektri- või pikenduskaabel on kahjustatud või sasiitud;
  - kui soovite seadet liigutada või üles tõsta;
  - kui võõrkeha satub seadmesse, ebatavaliste mürade või vibratsioonide korral (kontrollige enne uuestikäivitust seadet kahjustuste suhtes).
- Ärge laske töödeldud materjalil väljaviskepiirkonna sisemuses koguneda; see võib takistada korralikku väljavisjet ja põhjustada täitelehtri kaudu materjali tagasilööki.
- Ärge transportige ja kallutage seadet töötava mootori korral.
- Ärge pange käsi, teisi kehaosi ja riietust täitekambri- sse, väljaviskekanalisse või teiste liikuvate osade lähedusse.
- Lülitage ummistuste korral masina sisse- või väljaviskes mootor välja ja tõmmake võrgupistik välja, enne kui kõrvaldate sisseviskeavast või väljaviskekanalist materjalijääke. Pöörake tähelepanu sellele, et mootor on puhas jäätmetest ja muudest kogumitest, et kaitsta mootorit kahjustuste või võimaliku tulekahju eest. Mõelge sellele, et mootorkäitusega masinatel paneb käivitusmehhanismi käikuvõtmine käima ka lõiketööriista.
- Kui võõrkehad peaksid lõiketööriista sattuma või masin ebatavaliselt mürasid tekitama või ebatavaliselt vibreerima, siis lülitage kohe mootor välja ja laske masinal seiskuda. Viige läbi järgmised sammud:
  - Kontrollige masinat kahjustuste suhtes.
  - Kontrollige osade tugevat kinnitust, pingutage need vajaduse korral üle.
  - Laske asendada või remontida igasugused osad, kusjuures osad peavad olema samaväärsete omadustega.
- Pöörake tähelepanu sellele, et katted ja eemalesu- najad on oma kohal ning heas tööseisundis.

**Ettevaatust!** Nii väldite seadmel kahjustusi ja neist tu-lenevaid võimalikke inimkahjustusi:

- Puhastage regulaarselt ventilatsioonivavasid ja järgi-ge hoolduseeskirju.
- Ärge koormake seadet üle. Töötage ainult mainitud võimsusvahemikus. Ärge kasutage rasketeks töö- deks väikese võimsusega masinaid. Ärge seadet eesmärkidel, milleks see pole ette nähtud.
- Lülitage seade välja alles siis, kui täitelehter on täie-likult tühjendatud, sest muidu võib seade ummistuda ega pruugi seejärel enam käivituda.
- Ärge üritage seadet ise remontida, välja arvatud ju- hul, kui omate sellekohast väljaõpet. Kõiki töid, mida pole käesolevas käitusjuhendis mainitud, tohivad teostada ainult meie teeninduskeskused.

### Elektrialane ohutus

Ettevaatust: Nii väldite elektrilõõgist tingitud õnnetusi ja vigastusi:

- Kasutage pikenduskaabli paigaldamiseks selleks ettenähtud tõmbetõkist.
- Kahjustatud kaablit, liitmikku ja pistikut või eeskirja- dele mittevastavaid ühendusjuhtmeid ei tohi kasu- tada. Tõmmake võrgukaabli kahjustuse korral võ-rgupistik kohe pistikupesast välja. Ärge puudutage mitte mingil juhul võrgukaablit, kuni võrgupistik pole välja tõmmatud.
- Kui antud seadme ühendusjuhe saab kahjustada, siis tuleb see lasta ohtude vältimiseks tootjal, klien- diteenindusel või sarnase kvalifikatsiooniga isikul asendada.
- Ärge kasutage seadet, kui lülilit ei saa sisse ja välja lülitada. Kahjustatud lülitid tuleb lasta meie teenin- duskeskuses asendada.
- Kasutage ainult välistingimuste jaoks heaks kiide- tud, veepritsmete eest kaitstud pikenduskaablit. Pi- kenduskaabli soone ristlõige peab olema vähemalt 2,5 mm<sup>2</sup>. Kerige kaablitrummel enne kasutamist ala- ti täiesti lahti. Kontrollige kaablit kahjustuste suhtes.
- Ärge kasutage kaablit, et pistikut pistikupesast väl- ja tõmmata. Kaitske kaablit kuumuse, õli ja teravate servade eest.

**⚠ HOIATUS!** Antud elektritööriist tekitab käitamise ajal elektromagnetilise välja. Kõnealune väli võib tea- tud tingimustel aktiivsete või passiivsete meditsiinilis- te implantaatide talitlust halvendada. Vähendamaks tõsiste või surmavate vigastuste ohtu, soovime me meditsiiniliste implantaatidega isikutel arsti ja medit- siinilise implantaadi tootjaga konsulteerida enne, kui elektritööriista käsitletakse

## Jääkriskid

Masin on ehitatud tehnika arengutaseme ja tunnustatud ohutustehniliste reeglite kohaselt. Siiski võib töötamisel esineda üksikuid jääkriske.

- Tervise ohtu seadmine elektrivoolu tõttu nõuetele mittevastavate elektrihüendusjuhtmete kasutamisel.
- Enne kui seadistus- või hooldustöid ette võtate, laske startklahv lahti ja tõmmake võrgupistik välja.
- Peale selle võivad kõigist tarvitusele võetud abinõudest hoolimata valitseda mitteilmsed jääkriskid.
- Jääkriske saab minimeerida, kui järgitakse "Ohutusjuhiseid" ja "Sihtotstarbekohast kasutust" ning käsitlusjuhendit tervikuna.
- Välistage masina juhuslikku käimapanemist: pistiku pistikupessa sisestamisel ei tohi käitusklahvi vajutada.
- Kasutage tööriistu, mida käesolevas käsitlusjuhendis soovitatakse. Nii saavutate, et Teie masin talitleb optimaalse võimsusega.
- Hoidke oma käed tööpiirkonnast eemal, kui masin on töös.

## 6. Tehnilised andmed

Ehituslikud mõõdud	650 x 455 x 910 mm
P x L x K	
Nugavalts Ø	90 mm
Nugade arv	8
Kogumismahuti mahutavus	60 l
Transpordirastaste Ø	175 mm
Kaal	20,5 kg
Oksa max läbimõõt	44 mm
Mootor	230 - 240 V~ 50 Hz
Nimitarve P1	2800 W
Nugavaltsi pöördearv	60 (1/min)
Töörežiim	P40

Õigus tehnilisteks muudatusteks reserveeritud!

## Müra tunnusväärtused

Garanteeritud helivõimsustase $L_{WA}$	94 dB
Mõõdetud helivõimsustase $L_{WA}$	91,7 dB
Mõõtemääramatus K	2,67 dB
Helirõhutase $L_{pA}$	79,1dB

Mõõtemääramatus $K_{pA}$	3 dB
--------------------------	------

**Juhis:** Esitatud heliväärtused on normeeritud kontrollmeetodi alusel kindlaks määratud ja neid saab kasutada erinevate elektritööriistade võrdlemiseks üksteisega. Peale selle sobivad need väärtused kasutajale mõjuvate koormuste, mis heli tõttu tekivad, esmase hindamise võimaldamiseks.

## 7. Enne käikuvõtmist

### ⚠ TÄHELEPANU!

**Monteerige seade enne käikuvõtmist tingimata terviklikult!**

- Avage pakend ja võtke seade ettevaatlikult välja.
- Eemaldage pakendusmaterjal ja pakendus- ning transpordikindlustused (kui olemas).
- Kontrollige üle, kas tarnekomplekt on terviklik.
- Kontrollige seadet ja tarvikuosi transpordikahjustuste suhtes.
- Puuduste korral tuleb kohe kohaletoojat teavitada. Hilisemaid pretensioone ei tunnustata.
- Hoidke pakendit võimaluse korral kuni garantiiaja möödumiseni alal.
- Tutvuge enne kasutamist käsitlusjuhendi alusel seadmega.
- Kasutage tarvikute ja kulu- ning varuosade puhul ainult originaalosi. Varuosi saate esindusest.
- Edastage tellimuste korral meie artiklinumbrid ja seadme tüüp ning ehitusaasta.
- Veenduge enne külgeühendamist, et tüübisildil esitatud andmed ühtivad elektrivõrgu andmetega.

### ⚠ TÄHELEPANU!

**Seade ja pakendusmaterjal pole laste mänguasjad! Lapsed ei tohi kilekottide, kilede ja väikeosadega mängida! Valitseb allaneelamis- ja lämbumisoht!**

## 8. Montaaž

### ⚠ HOIATUS!

**Tõmmake enne seadmel seadete teostamist võrgupistik välja.**

#### 1. Tugijala monteerimine (joon. C)

- Pöörake hekseldi nii, et tugijalg saab 180° võrra pöörata.
- Pistke rattavõll (13) tugijalgadel ettenähtud positsiooni. (joon. D)

## 2. Töörataste monteerimine (joon. E/F)

- Monteerige mõlemad veererrattad joon. F kujutatud viisil. Kasutage kinnipingutamiseks kaasapandud tööriista. **JUHIS:** Kui telg pöörleb kinnipingutamisel kaasa, siis kasutage vastu hoidmiseks sisekuuskantvõtit (b).
- Monteerige pärast kindlustusmutri (14) kinnipingutamist rattakübar (17) rattale (7). Positsioon antakse ette soontega (18).

## 3. Kogumismahuti montaaž (joon. G)

- Seadke lukusti (13) kogumismahutil (8) kõige alumisse positsiooni (joon. G).
- Lükake tolmu kogumismahuti täielikult aluskandmikku.
- Lükake lukusti (9) kogumismahutil (8) jälle täiesti üles (joon. I).

## 9. Käsitsemine

**Tähelepanu!** Hekseldit saab käivitada ainult siis, kui kogumismahuti (8) on aluskandmikku lükatud ja lukusti (9) asub ülemises asendis.

**Märkus:** Hakkuri käivitamiseks peab rullide pöörlemis-suuna lüliti (11) olema seatud asendisse "P".

### Käsitsemisvälji (joon. B)

- **Sisse-lüliti (2):** Selle klahvi vajutamisega käivitatakse hekseldi.
- **Välja-lüliti (3):** Selle klahvi vajutamisega peatatakse hekseldi.

### Valtsipööramiseadise lüliti (11):

- Klahv "▲" - vastupäeva: Selle klahvi vajutamisega liigub nuga valts vastupäeva, mis on vajalik kinnikiilutud hekselmaterjali vabastamiseks. See funktsioon on olemas ainult siis, kui hekseldi on juba käigus.
- Klahv "▼" - päripäeva: See klahv võimaldab nuga valtsi ümberlülitamist vastupäeva pealt jälle tagasi päripäeva peale.
- **Reset-lüliti (12):** ülekoormuskaitse

### Hekseldiga töötamine

**Hekseldage närkunud, mitu päeva ladustatud ajajäätmel ja oksa vaheldumisi, et vältida ummistumist.**

- Tehke kindlaks, et kogumismahuti (8) on õigesti aluskandmikku lükatud ja lukusti (9) asub ülemises positsioonis.
- Ühendage hekseldi vooluvarustuse külge.

- Pange hekseldi Sisse-lüliti (2) käima.
- Valage hekselmaterjal täielehtrisse ja materjali tõmmatakse sisse.
- **Tähelepanu:** Kui materjal kiilub kinni, siis vajutage esmalt punast Välja-lüliti (3), et seade peatada. Vajutage valtsipööramiseadise lüliti (11) alla märgile " = ". Käivitage seade roheline Sisse-lüliti (2). Peatage seade punase Välja-lüliti (3). Eemaldage kinnikiilunud materjal. Vajutage lüliti (11) märgile " - ". Seade on talitlusvalmis.
- **Laske hekseldisse sisestatud hekselmaterjalil enne uue materjali lisamist täielikult peenestuda.**
- Ärge kasutage oma käsi hekselmaterjali järelelukkamiseks, vaid kasutage selleks ainult spetsiaalset järelelukkajat (c) või muud hekselmaterjali.
- Lülitage hekseldi pärast tööd välja ja lahutage see võrgust.

### Kogumismahuti tühjendamine

- Peatage hekseldi Välja-lüliti (3).
- Seadke lukusti (9) alumisse asendisse.
- Tõmmake kogumismahuti (8) välja ja tühjendage see.
- Pange kogumismahuti (8) jälle sisse ja lükake lukusti (9) taas üles.

### Vastasnoa seadistamine

**Vastasnuga ja nuga valts on tehases optimaalselt häälestatud. Ainult ärakulumise korral osutub vajalikuks vastasnuga üle häälestada. Optimaalseks käituseks on vajalik, et vastasnoa ja nuga valtsi vahekaugus on u 0,50 mm.**

- Pange hekseldi käima.
- Keerake järeleseadepolti (5) senikaua vastupäeva, kuni on kuulda kergeid lihvimismürasid.
- Järeleseadepoldi (5) poole pöörde korral päripäeva seatakse nuga valtsi 0,50 mm võrra vastasnoale lähemale.

**TÄHELEPANU:** Kui hekselnuga puudutab vastasnuga, siis lõigatakse see üle ja metallilaastud võivad väljaviskeavasse kukkuda. See pole viga, kuid nõutava mõöduga tohib üle häälestada, sest midugi kuulub vastasnuga enneaegselt ära.

### Ülekoormuskaitse

Nt liiga jämedate okstega ülekoormamise korral lülitub seade automaatselt välja.

Vajutage lühikese mahajahtumisaasi (u 5 min) järel Reset-lüliti (12).

## 10. Elektriühendus

Installeeritud elektrimootor on käitusvalmis kujul külge ühendatud. Ühendus vastab asjaomastele VDE ja DIN nõuetele. Kliendipoolne võrguühendus ja kasutatav pikendusjuhe peavad vastama nende eeskirjadele.

### Kahjustatud elektriühendusjuhe

Elektriühendusjuhtmetel tekivad sageli isolatsiooni-kahjustused.

Nende põhjusteks võivad olla:

- Survekohad, kui ühendusjuhtmed veetakse läbi akende või uksevahede.
- Murdekohad ühendusjuhtme asjatundmatu kinnitamise või vedamise tõttu.
- Sisselõikekohad ühendusjuhtmest ülesõitmisest tõttu.
- Isolatsioonikahjustused seinapistikupesast väljarebimise tõttu.
- Praod isolatsiooni vananemise tõttu.

Selliselt kahjustunud elektriühendusjuhtmeid ei tohi kasutada ja need on isolatsioonikahjustuste tõttu eluohhtlikud. Kontrollige elektriühendusjuhtmed regulaarselt kahjustuste suhtes üle. Pidage silmas, et ülekontrollimisel pole ühendusjuhe vooluvõrku ühendatud.

Elektriühendusjuhtmed vastavad asjaomastele VDE ja DIN nõuetele. Kasutage ainult tähisega H05VV-F ühendusjuhtmeid.

Ühenduskaablile trükitud tüübitähis on eeskirjaga kohustuslik.

### Vahelduvvoolumootor

- Võrgupinge peab olema 230 V~.
- Kuni 25 m pikkused pikendusjuhtmed peavad olema ristlõikega 2,5 mm<sup>2</sup>.

### Ühendusliik X

Kui toote võrguühendusjuhe saab kahjustada, siis tuleb see asendada spetsiaalselt eelkoostatud võrguühendusjuhtmega, mis on saadaval tootja või tema klienditeeninduse kaudu.

Elektrilase varustuse ühendamist ja remonti tohib teostada ainult elektrispetsialist.

- Toode vastab EN 61000-3-11 nõuetele ja allub erihüandemistingimustele. See tähendab, et vabalt valitavate ühenduspunktide kasutamine pole lubatud.
- Toode võib ebasoodsate võrguolude korral ajutisi pingekõikumisi põhjustada.

- Toode on ette nähtud kasutamiseks eranditult ühenduspunktide küljes, mis
  - a) ei ületa maksimaalselt lubatud võrguimpedantsi "Z" ( $Z_{max} = 0,3535 \Omega$ ) või
  - b) on võrgu püsivoolukoormatavusega vähemalt 100 A iga faasi kohta.
- Te peate kasutajana kindlaks tegema, vajaduse korral oma energiavarustusettevõttega konsulteerides, et ühenduspunkt, mille kaudu soovite toodet kasutada, vastab a) või b) nõuetele.

Ühefaasilise vahelduvvoolumootori puhul soovitakse me suure käivitusvooluga (alates 3000 vatti) masinatele C 16A või K 16A kaitset!

## 11. Puhastamine ja hooldus

**Laske töid, mida käesolevas juhendis ei kirjeldata, läbi viia meie volitatud klienditeeninduspunktis. Kasutage ainult originaalvaruosi.**

Kandke nugavaltsiga ümberkäimisel kindaid.

Lülitage enne kõiki hooldus- ja puhastustöid seade välja, tõmmake võrgupistik välja ning oodake ära nugavaltsi seiskumine.

### Üldised puhastus- ja hooldustööd

**Ärge pihustage vaikset hekseldit veega. Oht elektrilöögi tõttu!**

- Hoidke seade, rattad ja ventilatsioonivad alati puhtad. Kasutage puhastamiseks harja või rätikut, aga mitte puhastusvahendeid või lahusteid.
- Kontrollige iga kord enne kasutamist seadet, eelkõige kaitseseadiseid, kahjustuste nagu lahtiste, ära-kulunud või kahjustatud osade suhtes. Kontrollige kõigi mutrite, poltide ja kruvide tugevat kinnitust.
- Kontrollige katteid ja kaitseseadiseid kahjustuste ning korrektse kinnituse suhtes. Vahetage need vajaduse korral välja.
- Säilitage seadet kuivas ja lastele kättesaamatult. Ärge pange seadet kilekottidesse, sest võib tekkida niiskus.

### Tähelepanu!

Tõmmake enne kõiki hooldustöid võrgupistik välja.

### Ühendused ja remont

Elektrilase varustuse ühendamist ja remonti tohib teostada ainult elektrispetsialist.

### Küsimuste korra esitage palun järgmised andmed:

- mootori vooluliik
- masina tüübisildi andmed
- mootori tüübisildi andmed

### Teenindus-informatsioon

Tuleb silmas pidada, et antud toote puhul vajatakse kasutusalaalse või loomulikule kulumisele alluvaid või kulumaterjalidena järgmisi osi.

Kuluosad\*: süsiharjad, noad, valts

\* ei sisaldu tingimata tarnekomplektis!

Varuosi ja tarvikuid saate meie teeninduskeskusest. Skannige selleks tiitelhel olev QR kood.

## 12. Ladustamine

- Ladustage seadet ja selle tarvikuid pimedas, kuivas, külmumisvabas ning lastele kättesaamatus kohas.
- Optimaalne ladustamistemperatuur on 5 ja 30 °C vahel.
- Säilitage tööriista originaalpakendis.
- Katke tööriist kinni, et seda tolmu või niiskuse eest kaitsta.
- Säilitage käsitsusjuhendit tööriista juures.

## 13. Utiliseerimine ja taaskäitus

### Juhised pakendi kohta



Pakendusmaterjalid on taaskäiteldavad. Palun utiliseerige pakendid keskkonnasõbralikult.

### Juhised elektri- ja elektroonikaseadmete seadus (ElektroG) kohta



**Elektri- ja elektroonikaseadmed ei kuulu olmeprügisse, vaid tuleb suunata eraldi kogumisse või utiliseerimisse!**

- Vanad patareid või akud, mis pole püsivalt vanaseadmesse paigaldatud, tuleb enne äraandmist purustamata välja võtta! Nende utiliseerimist reguleeritakse patareiseadusega.
- Elektri- ja elektroonikaseadmete omanikud või kasutajad on seadusega kohustatud need kasutuse lõpus tagastama.
- Lõppkasutaja kannab omavastutust utiliseeritava vanaseadmel isikupõhiste andmete kustutamise eest!

- Läbikriipsutatud prügikonteineri sümbol tähendab, et vanu elektri- ja elektroonikaseadmeid ei tohi utiliseerida olmeprügi kaudu.
- Vanad elektri- ja elektroonikaseadmed saab järgmistes kohtades tasuta ära anda:
  - Avalik-õiguslikud utiliseerimis- või kogumispunktid (nt kommunaalsed toormeajaamad)
  - Elektriseadmete müügipunktid (stационаarsed ja online), kui edasimüüjad on tagasivõtmiseks kohustatud või pakuvad seda vabatahtlikult.
  - Kuni kolm vana elektriseadet seadmeliigi kohta maksimaalselt 25-sentimeetrise servapikkusega saate ilma tootjalt uut seadet soetamata talle tasuta ära anda või enda läheduses teise volitatud kogumispunkti suunata.
  - Tootja ja levitaja edasised täiendavad tagasivõtmistingimused saate teada vastavast klienditeenindusest.
- Tootja poolt eramajapidamisse uue elektriseadme kohaletarnimise korral võib see anda lõppkasutaja järelepärimisel korralduse vana elektriseade tasuta ära viia. Võtke selleks ühendust tootja klienditeenindusega.
- Need ütlused kehtivad ainult seadmete kohta, mis installeeritakse ja müüakse Euroopa Liidu liikmesriikides ning alluvad Euroopa direktiivile 2012/19/EL. Riikides väljaspool Euroopa Liitu võivad kehtida vanade elektri- ja elektroonikaseadmete utiliseerimise kohta kõrvalekalduvad nõuded.

## 14. Rikete kõrvaldamine

Järgmine tabel näitab vigade sümptomeid ja kirjeldab nende kõrvaldamise abinõusid, kui Teie masin ei tööta ükskord õigesti. Kui Te ei suuda probleemi selle abil lokaliseerida ja kõrvaldada, siis pöörduge teenindustöökotta.











Probleem	Võimalik põhjus	Abinõu
Mootor ei käivitu	Kogumismahuti pole korrektses positsioonis	Lükake kogumismahuti korrektselt sisse ja kontrollige lukusti üle (vt Käikuvõtmine)
	Mootor on üle koormatud	Lülitage hekseldi taas sisse (vt Käikuvõtmine)
	Võrgupinge puudub	Laske pistikupesa, kaablit, juhet ja pistikut elektrispetsialistil kontrollida (vt Elektriühendus)
Aiajätmeid ei tõmmata sisse	Nugavalts liigub vastupäeva	Lülitage pöörlemissuund ümber (vt Käikuvõtmine)
	Hekselmaterjal on liiga pehme	Lükake hekselmaterjali spetsiaalse järelelukkajaga järele
	Nugavalts on blokeeritud	Vabastage blokaad (vt Käikuvõtmine)
Hekselmaterjal kleepub ketikuliselt kokku	Vastasnuga ebaõigesti seadistatud	Seadke vastasnuga järele (vt Käikuvõtmine)



## Laitteessa olevien symbolien selitys

Tässä käyttöoppaassa olevien symbolien käytön tarkoituksena on kiinnittää huomiosi mahdollisiin riskeihin. Turvallisuusmerkit ja selitykset on ymmärrettävä tarkalleen oikein. Varoitukset itsessään eivät poista riskejä eivätkä korvaa onnettomuuksien ehkäisyyn tarvittavia toimenpiteitä.

	<p>Huomioi kaikki turvallisuusohjeet ennen käyttöä</p>
	<p>Lue käyttöohjeen koko sisältö ennen käyttöönottoa.</p>
	<p>Käytä suojalaseja ja kuulosuojaimia.</p>
	<p>Käytä työkasineita.</p>
	<p>Älä käytä korokkeena.</p>
	<p>Pidä sivulliset etäällä vaara-alueesta!</p>
	<p>Suojaa laite sateelta äläkä jätä sitä sateella ulos!</p>
	<p>Poista virtapistoke,</p>
	<p>Sinkoilevat esineet ja pyörivät osat voivat aiheuttaa vakavia vammoja.</p>
	<p>Pidä kädet ja jalat kaukana pyörivistä teristä.</p>

	<p>Taattu äänen tehotaso.</p>
	<p>Lukitus avattu</p>
	<p>Lukitus suljettu</p>
	<p>Tuote vastaa voimassa olevia eurooppalaisia direktiivejä.</p>
	<p>Suojausluokka 2</p>
	<p>Vastaterien asetus</p>
	<p>Pyörimissuunta eteen/taakse</p>
	<p>Paino</p>
	<p>Oksan halkaisija</p>
	<p>Telan kierros-luku</p>
<p><b>⚠ Huomio!</b></p>	<p>Tämän käyttöohjeen turvallisuuteen liittyvät kohdat on merkitty tällä merkillä</p>

**Sisällysluettelo:**

**Sivu:**

1.	Johdanto .....	92
2.	Laitteen kuvaus (kuva A) .....	92
3.	Toimituksen sisältö .....	92
4.	Määräystenmukainen käyttö .....	93
5.	Turvallisuusohjeet .....	93
6.	Tekniset tiedot .....	95
7.	Ennen käyttöönottoa .....	95
8.	Asennus .....	96
9.	Käyttö .....	96
10.	Sähköliitäntä .....	97
11.	Puhdistus ja huolto .....	97
12.	Varastointi .....	98
13.	Hävittäminen ja kierrätys .....	98
14.	Ohjeet häiriöiden poistoon .....	99
15.	Vaatimustenmukaisuusvakuutus .....	137

## 1. Johdanto

### Valmistaja:

SchepPach GmbH  
Günzburger Straße 69  
D-89335 Ichenhausen

### Arvoisa asiakas

Toivotamme sinulle paljon iloa ja menestystä työskennellessäsi uudella laitteellasi.

### Huomautus:

Tämän laitteen valmistaja ei tuotevastuulain mukaan vastaa vahingoista, joita aiheutuu tälle laitteelle tai tämän laitteen käytön seurauksena, jos vahinkotapaus liittyy johonkin seuraavista:

- epäasianmukainen käsittely,
- Käyttöohjeen laiminlyönti,
- Ulkopuolisten, valtuuttamattomien henkilöiden toimesta tehdyt korjaukset
- Muiden kuin alkuperäisten varaosien asennus ja vaihtaminen
- määräystenvastainen käyttö
- sähkölaitteiden rikkoutumiset laiminlyötessä sähkömääräyksiä ja VDE-määräyksiä 0100, DIN 57113 / VDE 0113

### Huomaa:

Lue käyttöohjeen koko sisältö ennen asennusta ja käyttöönottoa.

Tämän käyttöohjeen tarkoituksena on helpottaa laitteeseen perehtymistä ja sen määräystenmukaisten käyttömahdollisuuksien hyödyntämistä.

Käyttöohje sisältää tärkeitä ohjeita turvalliseen, asianmukaiseen ja taloudelliseen työskentelyyn laitteella ja tietoja siitä, miten vältetään vaaroja, säästetään korjauskustannuksissa, ehkäistään seisokkeja ja parannetaan laitteen luotettavuutta ja pidennetään sen käyttöikää.

Tässä käyttöohjeessa olevien turvallisuusohjeiden lisäksi on ehdottomasti huomioitava kansalliset laitteen käyttöä koskevat määräykset.

Säilytä käyttöohjetta laitteen yhteydessä muovikuores-  
sa lialta ja kosteudelta suojattuna. Jokaisen käyttöhengen-  
kilön on luettava se huolellisesti ja noudatettava sitä  
tunnontarkasti aina ennen työn aloittamista.

Laitteen parissa saavat työskennellä vain sellaiset  
henkilöt, jotka ovat saaneet tarvittavat tiedot laitteen  
käytöstä ja siihen liittyvistä vaaroista. Määrättyä ala-  
ikärajaa on noudatettava.

Tämän käyttöohjeen sisältämien turvaohjeiden ja maasi erityisten määräysten lisäksi on noudatettava rakenteeltaan samalaisten koneiden käytöstä yleisesti hyväksytyjä sääntöjä.

Emme ota vastuuta onnettomuuksista tai vahingoista, jotka seuraavat tämän käyttöohjeen ja turvallisuusohjeiden laiminlyönnistä.

## 2. Laitteen kuvaus (kuva A)

1. Syöttöaukko
2. Päälle-kytkin
3. Pois-kytkin
4. Koneen yläosa
5. Säättöruuvi
6. Tukijalka
7. Juoksupyörä
8. Keräysastia
9. Lukitus
10. Verkkoliitäntä
11. Kytkin valssin pyörimissuunnalle
12. Nollauskytkin
13. Vetoakseli
14. Lukkomutteri
15. Pyöräholkki
16. Aluslaatta
17. pölykapseli
18. Ura

- a. ruuviavain
- b. Kuusiokoloavain
- c. Työnnin

## 3. Toimituksen sisältö

- Koneen yläosa
- Työnnin
- Vetoakseli
- Keräysastia ja lukitus
- Kulkupyörä (2 kpl)
- Pysäytysmutteri (2 kpl)
- Pyöräholkki (2 kpl)
- Aluslaatta (2 kpl)
- Pölykapseli (2 kpl)
- ruuviavain
- Kuusiokoloavain
- käyttöohje

Lisävarusteet:

- Puutarhasakset
- Käsiineet

## 4. Määräystenmukainen käyttö

Konetta saa käyttää vain sen käyttötarkoituksen mukaisesti. Kaikki muunlainen käyttö katsotaan määräysten vastaiseksi käytöksi. Kaikista näin syntyneistä vahingoista ja tapaturmista vastaa käyttäjä, ei valmistaja.

Määräystenmukaiseen käyttöön kuuluu myös turvallisuusohjeiden ja asennusohjeen sekä käyttöohjeessa olevien ohjeiden huomioiminen.

Konetta käyttävien ja huoltavien henkilöiden on perehdyttävä niihin ja heillä on oltava tiedot mahdollisista vaaroista.

Jos koneeseen tehdään muutoksia, valmistaja ei ota mitään vastuuta siitä aiheutuvista vahingoista.

Konetta saa käyttää vain valmistajan alkuperäisillä osilla ja alkuperäisillä lisävarusteilla.

Valmistajan määrittämiä turvallisuus-, työ- ja huoltomääräyksiä ja teknisissä tiedoissa annettuja mittoja on noudatettava.

Puutarhasilppuri on tarkoitettu ainoastaan oksien, risujen, puutarhajätteen, paperin ja kartongin hienontamiseen.

Määräystenmukaiseen käyttöön kuuluu seuraavien silppuaminen:

- Kaikenlaiset oksat enintään 45 mm halkaisijaan asti (puulajista ja tuoreudesta riippuen)
- Lakastunut, kostea, useita päiviä varastoitu puutarhajäte vuorotellen oksien kanssa.

Silppuria ei saa täyttää kivillä, lasilla, metallilla, luilla, muoveilla tai ainejätteillä.

Huomaa, että laitteitamme ei ole tarkoitettu kaupalliseen käyttöön, ammatin harjoittamiseen tai teolliseen käyttöön. Takuu ei ole voimassa, jos laitetta käytetään kaupalliseen tarkoitukseen, käsityöammatin harjoittamiseen tai teollisuudessa tai jossain muussa näitä vastaavassa toiminnassa.

## 5. Turvallisuusohjeet

- Tämä laite ei ole tarkoitettu sellaisten henkilöiden (mukaan lukien lapset) käytettäväksi, jotka ovat fyysisiltä, aistimuksellisilta tai henkisiltä kyvyiltään rajoittuneita tai joilla ei ole kokemusta ja/tai tarvittavia tietoja laitteen käytöstä.

- Nämä henkilöt saavat käyttää laitetta vain, kun heidän turvallisuudestaan vastaava henkilö valvoo heidän toimiaan ja antaa heille tarvittavia ohjeita laitteen käyttöön.
- Lapsia on valvottava sen varmistamiseksi, etteivät he leiki laitteen kanssa.
- Älä koskaan anna lasten tai muiden henkilöiden, jotka eivät tunne käyttöohjetta, käyttää laitetta. Paikalliset määräykset voivat määrittää käyttäjän vähimmäisiän.

Suojaudu melulta ja huomioi paikalliset määräykset.

**Huomio!** Sähkötyökaluja käytössä on sähköiskulta ja loukkaantumis- ja palovaaralta suojautumisen vuoksi otettava huomioon seuraavat olennaiset turvatoimenpiteet:

### Valmistelu:

- Älä koskaan käynnistä laitetta, jos lähellä on muita ihmisiä tai eläimiä.
- Käytä kuulosuojaimia ja suojalaseja koko käytön ajan.
- Käytä käyttötarkoitukseen sopivaa työvaatetusta, kuten suojakäsineitä, tukevia jalkineita ja pitkiä housuja. Älä käytä löysää vaatetusta tai vastaavia, joissa on riippuvia nauhoja tai nyörejä.
- Käytä laitetta vain ulkona (eli ei seinän vieressä tai muun kiinteän esteen lähellä) ja kiinteällä, tasaisella pinnalla.
- Älä käytä konetta sorantiellä, missä sinkoutuva materiaalia voi aiheuttaa vammoja.
- Ennen käyttöönottoa kaikki ruuvit, mutterit, pultit ja muut kiinnitysmateriaalit täytyy tarkastaa, että ne ovat tiukasti kiinni. Kansien täytyy olla aina paikoillaan ja hyvässä käyttökunnossa. Vaihda vaurioituneet tai lukukelvottomat tarrat.
- Käytä vain valmistajan toimittamia ja suosittelemia varaosia ja lisätarvikkeita. Muiden valmistajien osien käyttö johtaa välittömästi takuun raukeamiseen.
- Älä anna laitteen käydä valvomatta ja säilytä se kuvassa ja lasten ulottumattomissa.
- Liitä laite vain määräystenmukaiseen maadoitettuun sähköverkkoon. Pistorasiassa ja jatkojohtoissa täytyy olla toimiva suojajohto.
- Käytettäessä ulkona täytyy laite pistorasiaan, jossa on vikavirtasuojalaite (FI-kytkin), jonka jäämännimellisvirta ei ole yli 30 mA.
- Pysytele koneen käyttöönotossa aina poistovyöhykkeen ulkopuolella.

## Työskentely laitteella:

- Varmista ennen laitteen käynnistystä, että täyttösuppilo on tyhjä.
- Pidä pääsi, hiukset ja vartalosi turvallisen matkan päässä täyttösuppilosta.
- Älä tartu täyttösuppilon käytön aikaan. Sammutuksen jälkeen laite käy vielä hetken aikaa.
- Huomioi aina vakaus ja tasapaino. Älä nojaa eteen äläkä koskaan seiso korkeammalla kuin laite, kun lisäät materiaalia.
- Varmista, että materiaalia syötettäessä sinne ei joudu kovia esineitä, kuten metallia, kiviä, lasia tai muita vierasesineitä.
- Älä käytä laitetta sateella ja huonolla ilmalla. Työskentele vain valoisaan aikaan tai hyvässä valaistuksessa.
- Älä käytä laitetta, jos olet väsynyt tai et pysty keskittymään tai olet ottanut alkoholia tai lääkkeitä. Pidä aina ajoissa taukoa työskentelystä.
- Kytke laite pois päältä ja irrota virtapistoke pistorasiasista:
  - kun et käytä laitetta, kuljetat sitä tai jätät sen vaurioimatta;
  - ennen tukkeutuneen terän vapautusta.
  - kun tarkastat laitetta sen puhdistamiseksi tai tukosten irrottamiseksi;
  - kun teet puhdistus- tai huoltotoimia tai vaihdat lisätarvikkeita;
  - kun jatkojohto on vaurioitunut tai sotkeutunut;
  - kun liikutat laitetta tai haluat nostaa sitä;
  - jos laitteeseen joutuu vierasesineitä, jos siitä tulee poikkeavaa hajua tai ääntä (tarkasta laite vaurioiden varalta ennen uudelleen käynnistämistä).
- Älä päästä käsiteltävää materiaalia kertymään poistoalueelle. Tämä voi estää materiaalin poistamisen ja saada sen putoamaan takaisin täyttösuppiloon.
- Älä kuljeta tai kallista laitetta moottorin ollessa käynnissä.
- Älä vie käsiä, muita ruumiinosia ja vaatekappaleita työskentelyalueelta, poistokanavaan tai muiden liikkuvien osien lähelle.
- Jos koneessa on tukos, kun materiaalia poistetaan, sammuta moottori ja irrota virtapistoke, ennen kuin poistat mitään materiaalia suppilosta tai poistokanavasta. Varmista, ettei koneessa ole jätettä tai muuta kertymään suojataksesi moottoria vaurioilta tai mahdolliselta tulipalolta. Muista, että käynnistysmekanismia käyttöönotettaessa moottorikäyttöisissä koneissa myös leikkuutyökalu käynnistyy.

- Jos leikkuutyökaluun pääsee vierasesineitä tai kone päästää epätavallisia ääniä tai värähtelee epätavallisesti, kytke heti moottori pois päältä ja anna koneen pysähtyä. Suorita seuraavat vaiheet:
  - Tarkasta, ettei koneessa ole vaurioita
  - Tarkasta osien kiinnitys ja kiristä tarvittaessa lisää.
  - Vaihdeta tai korjauta kaikki osat, mutta huomaa, että osien tulisi olla ominaisuuksiltaan samankaltaisia.
- Varmista, että kaikki suojukset ja puskurit ovat paikoillaan ja hyvässä työskentelykunnossa.

**Varo!** Näin vältetään laitteen vahingoittuminen ja siitä mahdollisesti seuraavat henkilövahingot:

- Puhdista ilmanottoaukko säännöllisesti ja noudata huoltomääräyksiä.
- Älä ylikuormita laitetta. Työskentele vain ilmoitetulla tehoalueella. Älä käytä heikkotehoisia koneita raskaisiin töihin. Älä käytä laitetta mihinkään muuhun kuin mihin se on tarkoitettu.
- Sammuta laite vasta sitten, kun täyttösuppilo on täysin tyhjä, muutoin laite voi tukkeutua eikä käynnisty enää jälkeen.
- Älä yritä korjata laitetta itse, ellei sinulla ole korjaukseen vaadittavaa koulutusta. Kaikki työt, joita ei ole mainittu tässä käyttöohjeessa, on jätettävä valmistajan valtuutamille asiakaspalvelupisteille.

## Sähköturvallisuus

Huomio: Näin vältetään sähköiskusta aiheutuvat onnettomuudet ja vammat:

- Käytä jatkojohdon kiinnittämiseen sille tarkoitettua vedonkevennystä.
- Vaurioitunutta kaapelia, kytkimiä, pistoketta tai liitäntäkaapeleita, jotka eivät ole määräysten mukaisia, ei saa käyttää. Vedä verkkopistoke vaurioitumistilanteessa heti irti pistorasiasta. Älä kosketa virtajohtoon missään nimessä niin kauan, kun virtapistoketta ei ole irrotettu.
- Jos tämän laitteen liitosjohto on vioittunut, sen vaihtaminen on vaarojen välttämiseksi teetettävä valmistajalla tai valmistajan valtuuttamassa asiakaspalvelupisteessä tai muulla pätevällä henkilöllä.
- Älä käytä laitetta, jos kytkin ei mene päälle ja pois. Vaurioituneet kytkimet on annettava asiakaspalvelun korjaamon vaihdettavaksi.
- Käytä vain ulkokäyttöön hyväksytyä jatkojohtoa. Jatkojohdon johtimien poikkipinnan on oltava vähintään 2,5 mm<sup>2</sup>. Kela johtokela ennen käyttöä kokonaan auki. Tarkasta, ettei johdossa ole vaurioita.

- Älä käytä johtoa pistokkeen vetämiseen irti pistorasiasista. Suojaa johto kuumuudelta, öljyltä ja teräviltä reunoilta.

**⚠ VAROITUS!** Tämä sähkötyökalu muodostaa käytön aikana sähkömagneettisen kentän. Tämä kenttä voi joissain olosuhteissa haitata aktiivisten tai passiivisten ihonalaisten lääkinnällisten laitteiden toimintaa. Vakavien tai hengenvaarallisten vammojen vaaran vähentämiseksi suosittelemme, että ihonalaisia lääkinnällisiä laitteita käyttävät henkilöt neuvottelevat lääkäriensä kanssa ennen kuin alkavat käyttää sähkötyökalua

### Jäännösriskit

Kone on rakennettu valmistusajankohdan parhaan käytettävissä olleen teknisen tiedon ja voimassa olevien turvateknisten määräysten mukaisesti. Siitä huolimatta töissä voi esiintyä yksittäisiä jäännösriskejä.

- Sähkövirran aiheuttama vaara terveydelle, jos käytetään epäasianmukaisia virtajohtoja.
- Vapauta käynnistuspainike ja vedä virtapistoke irti pistorasiasista ennen kuin alat suorittaa säätö- tai huoltotöitä.
- Lisäksi kaikista asianmukaisista toimenpiteistä huolimatta voi jäljelle jäädä piileviä jäännösriskejä.
- Jäännösriskit voidaan minimoida noudattamalla käyttöohjeen lisäksi kohdissa "Turvallisuusohjeet" ja "Määräystenmukainen käyttö" olevia ohjeita.
- Vältä koneen käynnistymistä vahingossa: liitettessä pistoketta pistorasiaan ei käyttöpainiketta saa painaa.
- Käytä työkalua, jota suositellaan tässä käyttöohjeessa. Näin mahdollistetaan koneen optimaalinen suorituskyky.
- Pidä kädet loitolla työalueelta, kun kone on käytössä.

## 6. Tekniset tiedot

Mitat P x L x K	650 x 455 x 910 mm
Terätelan Ø	90 mm
Terien määrä	8
Keräyssäiliön tilavuus	60 l
Kuljetuspyörien läpimitta Ø	175 mm
Paino	20,5 kg

Oksan halkaisija enintään	44 mm
Moottori	230 - 240 V~ 50 Hz
Nimellisteho P1	2800 W
Terätelan kierroslukku	60 (1/min)
käyttötapa	P40

Oikeus teknisiin muutoksiin pidätetään!

### Meluarvot

Taattu äänen tehotaso $L_{WA}$	94 dB
Mitattu äänen tehotaso $L_{WA}$	91,7 dB
Mittausepävarmuus K	2,67 dB
Äänen painetaso $L_{pA}$	79,1dB
Mittausepävarmuus $K_{pA}$	3 dB

**Huomautus:** Annetut meluarvot on määritetty standardoidun tarkastusmenetelmän avulla ja niitä voidaan käyttää eri sähkötyökalujen vertailuun. Lisäksi näitä arvoja voidaan käyttää arvioimaan etukäteen käyttäjän kokemaan meluhaittaa.

## 7. Ennen käyttöönottoa

### ⚠ HUOMIO!

**Asenna laite ehdottomasti täydellisesti ennen kuin otat sen käyttöön!**

- Avaa pakkaus ja ota laite varovasti ulos.
- Poista pakkausmateriaali sekä pakkaus- ja kuljetusvarmistukset (jos sellaiset on).
- Tarkasta, onko toimituksen sisältö täydellinen.
- Tarkasta, onko laitteessa tai lisäosissa kuljetusvaurioita.
- Valitukset on annettava heti kuljettajan tiedoksi. Myöhemmin tehtyjä reklamaatioita ei hyväksytä.
- Säilytä pakkausta mahdollisuuksien mukaan takuun päättymiseen asti.
- Perehdy laitteeseen käyttöohjeen avulla ennen sen käyttöä.
- Käytä lisävarusteina ja kulutus- ja varaosina vain alkuperäisiä osia. Voit ostaa varaosia alueellasi toimivalta alan jälleenmyyjältä.
- Ilmoita tilauksissa laitteesi tuotenumero ja valmistusvuosi.
- Varmista ennen liitäntää, että tyyppikilven tiedot vastaavat verkkovirran tietoja.

## △ HUOMIO!

**Laite ja pakkausmateriaali eivät ole lasten leikkikaluja! Lapset eivät saa leikkiä muovipussien, kalvojen tai pienosien kanssa! Vaarana osien joutuminen nieluun ja tukehtuminen!**

## 8. Asennus

### △ VAROITUS!

**Vedä virtapistoke aina irti pistorasiasta, ennen kuin alat säätää laitetta.**

#### 1. Tukijalkojen asennus (kuva C)

- Käännä silppuri niin, että voit kiertää tukijalkoja 180°.
- Vie vetoakseli (13) sille tarkoitettuun asentoon tukijaloille. (Kuva D)

#### 2. Kulkupyörien asennus (kuva E/F)

- Asenna molemmat kulkupyörät kuvassa F esitetyllä tavalla. Käytä kiristämiseen mukana toimitettua työkalua. **HUOMAUTUS:** Jos akseli pyörii mukana kiristettäessä, pidä vastaan kuusiokoloavaimella (b).
- Kun lukkomutterit (14) on kiristetty, asenna pölykapseli (17) pyörälle (7). Asento määräytyy urien (18) mukaan.

#### 3. Paperisuodatinpussin asennus (kuva G)

- Aseta lukitus (13) keräysastiaan (8) alimpaan kohtaan (kuva G).
- Työnnä keräysastia kokonaan alatelineeseen.
- Työnnä lukitus (9) keräysastiassa (8) jälleen kokonaan ylös (kuva I).

## 9. Käyttö

**Huomio! Silppuri käynnistyy vain, kun keräysastia (8) on työnnetty alatelineeseen ja lukitus (9) on yläasennossa.**

**Huomautus: Jotta hakkuri voidaan käynnistää, rullan pyörimissuunnan kytkimen (11) on oltava asennossa "I".**

### Käyttökenttä (kuva B)

- **Päälle-kytkin (2):** Tätä painiketta painamalla silppuri käynnistetään.
- **Pois-kytkin (3):** Tätä painiketta painamalla silppuri pysähtyy.

### Kytkin valssin pyörimissuunnalle (11):

- Painike "▲" - vastapäivään: Tätä painiketta painamalla terätela pyörii vastapäivään. Tämä on tarpeen tukkeutuneen silputtavan tuotteen uudelleen silppuamista varten. Tämä toiminto on mahdollinen vain, kun silppuri on jo käynnissä.
- Painike "▼" - myötäpäivään: Tämä painike mahdollistaa terätelan suunnan vaihtamisen vastapäiväisestä myötäpäivään.
- **Nollauskytkin (12):** Ylikuormitusuoja

### Työskentely silppurilla

**Silppua puutarhajätettä ja oksia, tai useita päiviä pudonneina olleita oksia tukkeutumisen välttämiseksi.**

- Varmista, että keräysastia (8) on työnnetty oikein alatelineeseen ja että lukitus (9) on yläasennossa.
- Liitä silppuri virtalähteeseen.
- Ota silppuri käyttöön Päälle-kytkimellä (2).
- Täytä silputtavaa tuotetta täyttösuppiloon ja materiaali vedetään laitteeseen.
- **Huomio:** Jos materiaali jää jumiin, paina ensin punaista Pois-kytkintä (3) sammuttaaksesi laitteen. Paina telan pyörimissuunnan kytkintä (11) alaspäin merkkiin " = " asti. Käynnistä laite vihreällä Päälle-kytkimellä (2). Pysäytä laite punaisella Pois-kytkimellä (3). Poista juuttunut materiaali. Paina kytkin (11) merkkiin " - ". Laite on toimintavalmis.
- **Anna silppuriin tuodun aineksen hienontua kokonaan, ennen kuin täytät uutta silputtavan tuotteen.**
- Älä käytä käsiä silputtavan tuotteen sullomiseen, käytä siihen vain erityistä työntintä (c) tai muuta silputtavaa materiaalia.
- Sammuta silppuri käytön jälkeen ja irrota se verkkovirrasta.

### Keräysastian tyhjennys

- Pysäytä silppuri Pois-kytkimen (3) avulla.
- Saata lukitus (9) ala-asentoon.
- Vedä keräysastia (8) ulos ja tyhjennä se.
- Aseta keräysastia (8) takaisin paikoilleen ja työnnä lukitus (9) takaisin ylös.

### Vastaterän säätö

**Vastaterä ja terätela on säädetty optimaalisesti tehtaalla. Vastaterän säätö on tarpeen vain kulumista havaittaessa.**

**Optimaalisessa käytössä etäisyys vastaterän ja terätelan välillä tulisi olla n. 0,50 mm.**



- Ota silppuri käyttöön.
- Kierrä säätöruuvia (5) niin pitkälle myötöpäivään, kunnes kuulet kevyen hankausäänen.
- Kun säätöruuvia (5) kierretään puoli kierrosta myötöpäivään, terätela siirtyy 0,50 mm lähemmäs vastaterää.

**HUOMIO: Jos silppuamisterä koskettaa vastaterää, se leikkaa ja pieniä metallipaloja voi lentää poistoaukosta. Tämä ei ole vika, mutta vaatii uudelleen säätöä, muutoin vastaterä voi kulua ennenaikaisesti.**

#### Ylikuormitussuoja

Liian käytön tapauksessa, esim. jos oksat ovat liian paksumia, laite sammuu automaattisesti.

Paina lyhyen jäähdytysvaiheen (n. 5 min) jälkeen nollauskytkintä (12)

## 10. Sähköliitännät

**Asennettu sähkömoottori on liitetty käyttövalmiiksi. Liitännät vastaa asiaankuuluvia Saksan sähkötekniikan liiton (VDE) ja standardoimisliiton (DIN) määräyksiä. Asiakkaan sähköliitännän sekä käytetyn jatkojohdon on vastattava näitä määräyksiä.**

#### Viallinen sähköliitosjohto

Sähkön liitosjohtoon syntyy usein eristevaurioita.

Syynä tähän voi olla:

- Painaumakohdat, jos liitosjohdot viedään ikkunoiden tai ovenraon läpi.
- Taitekohdat liitosjohdon ollessa kiinnitetty tai johdettu väärin.
- Viiltokohdat ajettaessa liitosjohdon ylitse.
- Eristevauriot repäistäessä irti seinäpistorasiasta.
- Eristeen vanhenemisesta aiheutuvat halkeamat.

Tällaisia vahingollisia sähköliitosjohtoja ei saa käyttää, sillä ne ovat eristevaurioiden vuoksi hengenvaarallisia. Tarkasta säännöllisesti, onko liitosjohdoissa vaurioita. Varmista, ettei liitosjohto tarkastettaessa ole kiinni virtaverkossa.

Liitännäsjohdojen on vastattava asiaankuuluvia Saksan sähkötekniikan liiton (VDE) ja standardoimisliiton (DIN) määräyksiä. Käytä vain sellaisia liitosjohtoja, joissa on merkintä H05VV-F.

Tyypimerkinnän painatus liitosjohdossa on pakollista.

#### Vaihtovirtamoottori

- Verkköjännitteen on oltava 230 V~.
- Enintään 25 m pitkien jatkojohdojen poikkipinta-alan on oltava 2,5 mm<sup>2</sup>.

#### Kytkenäyttötyyppi X

Jos tämän tuotteen verkkoliitännäsjohdo on vioittunut, se on vaihdettava erityiseen ohjeen mukaiseen verkkoliitännäsjohdosta, joka on saatavana valmistajalta tai sen asiakaspalvelusta.

Sähkövarusteiden liitännät ja korjaukset saa tehdä vain sähköalan ammattilainen.

- Tuote täyttää standardin EN 61000-3-11 vaatimukset ja sitä koskevat erikoisliitännäsehdot. Tämä tarkoittaa, että käyttö vapaasti valittavissa liitännäspaikoissa ei ole sallittua.
- Tuote voi epäsuotuisissa verkkovirtaolosuhteissa johtaa väliaikaisiin jännitteen heilahteluihin.
- Tuote on tarkoitettu käytettäväksi ainoastaan liitännäspaikoissa, joissa
  - a) suurinta sallittua verkkoimpedanssia "Z" ( $Z_{max.} = 0,3535 \Omega$ ) ei saa ylittää, tai
  - b) joissa verkon jatkuva virtakuormitettavuus on vähintään 100 A vaihetta kohden.
- Sinun on käyttäjänä, tarvittaessa sähkölaitokselta kysymällä, varmistettava, että liitännäpaikka, josta aiot käyttää tuotetta, täyttää toisen näistä kahdesta mainitusta vaatimuksesta a) tai b).

Yksivaiheisia vaihtovirtamoottoreita käytettäessä suosittelemme käyttämään sulaketta C 16A tai K 16A koneilla, joiden käynnistymisvirta on korkea (yli 3000 W)!

## 11. Puhdistus ja huolto

**Kaikki työt, joita ei ole mainittu tässä käyttöohjeessa, on jätettävä valmistajan valtuuttamille asiakaspuhdistusyksiköille. Käytä vain alkuperäisiä osia.**

Käytä käsitteitä terätela käsitellessäsi.

Ennen huolto- ja puhdistustöitä sammuta laite, irrota virtapistoke ja odota, että terätela on pysähtynyt.

#### Yleiset puhdistus- ja huoltotyöt

**Älä ruiskuta oksasilppuriin vettä. Sähköiskusta aiheutuva vaara!**

- Pidä laite ja sen ilmanottoaukot mahdollisimman pölyttömänä ja puhtaana. Käytä puhdistukseen harjaa tai liinaa, mutta älä puhdistus- tai liuotinaiteita.
- Tarkasta laite, erityisesti suojavarusteet, aina ennen käyttöä ilmeisten puutteiden, kuten löystyneiden, kuluneiden tai vahingoittuneiden osien varalta. Tarkasta ruuvien, mutterien ja pulttien luja kiinnitys.
- Tarkasta suojukset ja suojalaitteet vaurioiden ja oikean kiinnityksen osalta. Vaihda ne tarvittaessa.
- Säilytä laitetta kuivassa paikassa ja poissa lasten ulottuvilta. Älä peitä laitetta nylonsäkeillä, jotka voivat aiheuttaa kosteutta.

#### Huomio!

Vedä virtapistoke irti aina ennen huoltotöiden suorittamista.

#### Liitännät ja korjaukset

Sähkövarusteiden liitännät ja korjaukset saa tehdä vain sähköalan ammattilainen.

#### Ilmoita tiedusteluissa seuraavat tiedot:

- Moottorin virtatyyppi
- Koneen tyyppikilven tiedot
- Moottorin tyyppikilven tiedot

#### Huoltotietoja

Huomaa, että tämän tuotteen seuraavat osat altistuvat käytönmukaiselle ja luonnolliselle kulumiselle tai että seuraavia osia tarvitaan kulumisesta materiaaleina. Kulumat osat\*: Hiiliharjat, terä, pyörä

\* eivät välttämättä sisälly toimitukseen!

Varaosia ja tarvikkeita saa asiakaspalvelupisteistämme. Skannaa sitä varten etusivulla oleva QR-koodi.

## 12. Varastointi

- Varastoi laitetta ja sen lisävarusteita pimeässä, kuivassa ja jäätymiseltä suojatussa paikassa niin, että se on lasten ulottumattomissa.
- Optimaalinen varastointilämpötila on 5 - 30 °C.
- Säilytä työkalua alkuperäisessä pakkauksessaan.
- Peitä työkalu suojataksesi sitä pölyltä tai kosteudelta.
- Säilytä käyttöohje työkalun läheisyydessä.

## 13. Hävittäminen ja kierrätys

#### Pakkausta koskevat ohjeet



Pakkausmateriaalit voidaan kierrättää. Hävitä pakkaukset ympäristönsuojelumääräysten mukaan.

#### Sähkö- ja elektroniikkalaitteiden käsittelyä koskevan lain tiedot



**Sähkö- ja elektroniikkalaitteet eivät kuulu sekajätteisiin, vaan ne on hävitettävä lajitteluina!**

- Käytetyt paristot ja akut, jotka eivät ole laitteeseen kiinteästi asennettuina, on irrotettava vahingoittumattomina ennen laitteen hävittämistä! Niiden hävittämistä säädelään vastaavassa paristojen ja akkujen käsittelyä koskevassa laissa.
- Sähkö- ja elektroniikkalaitteiden omistajan tai käyttäjän velvollisuutena on toimittaa laite lain mukaisella tavalla kierrätykseen.
- Loppukäyttäjä on yksin vastuussa henkilökohtaisten tietojensa poistamisesta laitteesta!
- Ylivivattua roskalaatikkaa kuvaava symboli tarkoittaa, että sähkö- ja elektroniikkalaitteita ei saa hävittää sekajätteen mukana.
- Sähkö- ja elektroniikkalaitteet voidaan toimittaa veloituksetta seuraaviin paikkoihin:
  - Julkiset hävitys- tai keräyspaikat (esim. kunnallinen kierrätyskeskus)
  - Sähkölaitteita myyvät liikkeet (paikalliset tai verkossa toimivat), jos jälleenmyyjä on veloitettu vastaanottamaan käytettyjä laitteita tai tarjoaa tämän palvelun vapaaehtoisesti.
  - Valmistajalle tai lähialueella sijaitsevaan valtuutettuun keräyspaikkaan voidaan uutta laitetta ostamatta palauttaa maksutta enintään kolme samaa laitetyyppiä edustavaa käytettyä sähkölaitetta, joiden reunan pituus on enintään 25 cm.
  - Muut valmistajan ja jälleenmyyjän täydentävät palautusehdot saa kyseisestä asiakaspalvelusta.
- Jos valmistaja toimittaa uuden sähkölaitteen yksityistalouteen, vanha laite voidaan samalla loppukäyttäjän pyynnöstä noutaa ilman veloitusta. Ota tätä varten yhteyttä valmistajan asiakaspalveluun.

- Tämä koskee vain laitteita, jotka asennetaan ja myydään Euroopan Unionin jäsenmaissa ja joihin sovelletaan EU:n direktiiviä 2012/19/EU. Euroopan Unionin ulkopuolisissa maissa käytettyjen sähkö- ja elektroniikkalaitteiden hävittämiseen voidaan soveltaa näistä poikkeavia ehtoja.

## 14. Ohjeet häiriöiden poistoon

Seuraavassa taulukossa on esitetty mahdolliset häiriöt ja kuvattu, mistä saat apua, jos koneesi ei joskus toimi oikein. Jos et pysty paikallistamaan ja poistamaan ongelmaa, ota yhteyttä huoltoliikkeeseen.

Ongelma	Mahdolliset syyt	Korjauskeinot
Moottori ei käynnisty	Keräysastia ei ole oikeassa asennossa	Työnnä keräysastia oikein paikoilleen ja tarkasta lukitus (ks. Käyttöönotto)
	Moottori on ylikuormitettu	Kytke silppuri takaisin päälle (ks. Käyttöönotto)
	Verkkojännite puuttuu	Anna sähköalan ammattilaisen tarkastaa pistorasia, kaapeli, johdot, pistoke (ks. Sähköliitäntä)
Puutarhajätettä ei vedetä sisään	Terätela käy vastapäivään	Vaihda kiertosuuntaa (ks. Käyttöönotto)
	Silputtava tuote on liian pehmeää	Työnnä silputtavaa tuotetta silppuriin erityisellä työntimellä
	Terätela on tukossa	Poista tukos (ks. Käyttöönotto)
Silputtu aines roikkuu toisissaan kiinni ketjumaisesti	Vastaterä on väärin asennettu	Säädä vastaterää (ks. käyttöönotto)

## Simbolu, kas atrodas uz ierīces, skaidrojums

Simbolu izmantošanai šajā rokasgrāmatā jāvērs jūsu uzmanība uz iespējamajiem riskiem. Ir precīzi jāizprot drošības simboli un skaidrojumi, uz kuriem tie attiecas. Brīdinājumi paši par sevi nenovērš riskus un nevar aizvietot pareizos pasākumus, lai novērstu negadījumus.

	<p>Pirms lietošanas ievērojiet visus drošības norādījumus</p>
	<p>Pirms lietošanas sākšanas izlasiet visu lietošanas instrukcijas tekstu.</p>
	<p>Lietojiet aizsargbrilles un ausu aizsargus.</p>
	<p>Lietojiet darba cimdus.</p>
	<p>Neizmantojiet par kāpšļi.</p>
	<p>Neļaujiet trešajām personām iekļūt bīstamajā zonā!</p>
	<p>Sargiet ierīci no lietus un lietus laikā neatstājiet ārpus telpām!</p>
	<p>Atvienojiet tīkla kontaktspraudni.</p>
	<p>Izmestie objekti un rotējošās daļas var izraisīt smagus savainojumus.</p>
	<p>Sargiet rokas un kājas no rotējošiem nažiem.</p>

	<p>Garantētais skaņas jaudas līmenis.</p>
	<p>Atvērts fiksators</p>
	<p>Aizvērts fiksators</p>
	<p>Ražojums atbilst spēkā esošajām Eiropas Direktīvām.</p>
	<p>Aizsardzības klase 2</p>
	<p>Pretējā virzienā rotējošo nažu iestatījums</p>
	<p>Kustība uz priekšu / kustība atpakaļ</p>
	<p>Svars</p>
	<p>Zara diametrs</p>
	<p>Veltņu apgriezienu skaits</p>
<p><b>⚠ levērtībai!</b></p>	<p>Šajā lietošanas instrukcijā vietas, kuras attiecas uz jūsu drošību, mēs esam apzīmējuši ar šādu zīmi</p>

**Satura rādītājs:****Lappuse:**

1.	Ievads.....	103
2.	Ierīces apraksts (A att.).....	103
3.	Piegādes komplekts .....	103
4.	Noteikumiem atbilstoša lietošana.....	104
5.	Drošības norādījumi .....	104
6.	Tehniskie raksturlielumi .....	106
7.	Pirms lietošanas sākšanas .....	106
8.	Montāža .....	107
9.	Apkalpošana .....	107
10.	Pieslēgšana elektrotīklam .....	108
11.	Tīrīšana un apkope.....	108
12.	Glabāšana .....	109
13.	Utilizēšana un atkārtota izmantošana .....	109
14.	Traucējumu novēršana .....	110
15.	Atbilstības deklarācija.....	137

## 1. Ievads

### Ražotājs:

Scheppach GmbH  
Günzburger Straße 69  
D-89335 Ichenhausen, Vācija

### Godātais klient!

Vēlam prieku un izdošanos, strādājot ar šo jauno ierīci.

### Norāde!

Šīs ierīces ražotājs saskaņā ar spēkā esošo likumu par ražotāja atbildību par ražojumu kvalitāti nav atbildīgs par zaudējumiem, kas rodas šai ierīcei vai šīs ierīces dēļ saistībā ar:

- nepareizu lietošanu,
- lietošanas instrukcijas neievērošanu,
- Trešo personu, nepilnvarotu speciālistu veiktiem labošanas darbiem
- Neoriģinālo rezerves daļu montāža un nomainīšana
- noteikumiem neatbilstošu lietošanu
- Elektroiekārtas atteici, neievērojot elektrības noteikumus un VDE noteikumus 0100, DIN 57113/VDE 0113

### Ievērojiet!

Pirms montāžas un lietošanas sākšanas izlasiet visu lietošanas instrukcijas tekstu.

Šai lietošanas instrukcijai ir jāpalīdz jums iepazīt ierīci un lietot tās noteikumus atbilstošās izmantošanas iespējas.

Lietošanas instrukcijā ir sniegti svarīgi norādījumi par drošu, pareizu un ekonomisku darbu ar ierīci, lai izvairītos no riskiem, ietaupītu remonta izdevumus, samazinātu dīkstāves laikus un palielinātu ierīces uzticamību un darbību.

Papildus šīs lietošanas instrukcijas drošības noteikumiem noteikti jāievēro attiecīgajā valstī spēkā esošie noteikumi par ierīces lietošanu.

Glabājiet lietošanas instrukciju pie ierīces plastikāta maisiņā, sargājot no netīrumiem un mitruma. Pirms darba sākšanas tā jāizlasa un rūpīgi jāievēro ikvienam operatoram.

Ar ierīci drīkst strādāt tikai tās personas, kas pārzina ierīces lietošanu un ir instruētas par riskiem, kas ir saistīti ar ierīces lietošanu. Jāievēro noteiktais minimālais vecums.

Papildus šajā lietošanas instrukcijā sniegtajiem drošības norādījumiem un attiecīgās valsts īpašajiem noteikumiem jāievēro vispārāztītie tehniskie noteikumi par konstruktīvi identisku ierīču lietošanu.

Mēs neuzņemamies atbildību par nelaiemes gadījumiem vai zaudējumiem, kas rodas, ja neņem vērā šo instrukciju un drošības norādījumus.

## 2. Ierīces apraksts (A att.)

1. Iesviešanas atvere
2. Ieslēgšanas slēdzis
3. Izslēgšanas slēdzis
4. Ierīces augšdaļa
5. Regulēšanas skrūve
6. Balstkāja
7. Gaitas ritenis
8. Savākšanas tvertne
9. Fiksators
10. Tīkla pieslēgums
11. Veltņa griešanās virziena slēdzis
12. Atiestates slēdzis
13. Vārpsta
14. Sprostuzgrieznis
15. Riteņa ieliktnis
16. Paliekamais gredzens
17. Riteņa dekoratīvais disks
18. Grope

- a. Uzgriežņu atslēga
- b. Iekšējā sešstūra atslēga
- c. Aizbāznis

## 3. Piegādes komplekts

- Ierīces augšdaļa
- Aizbāznis
- Vārpsta
- Savākšanas tvertne ar fiksatoru
- Gaitas ritenis (2x)
- Atturuzgrieznis (2x)
- Riteņa ieliktnis (2x)
- Paliekamais gredzens (2x)
- Riteņa dekoratīvais disks (2x)
- Uzgriežņu atslēga
- Iekšējā sešstūra atslēga
- Lietošanas instrukcija

Piederumi:

- Dārza šķēres
- Cimdi

## 4. Noteikumiem atbilstoša lietošana

Ierīci drīkst lietot tikai tai paredzētajiem mērķiem. Ierīces lietošana citiem mērķiem ir uzskatāma par noteikumiem neatbilstošu. Par jebkāda veida bojājumiem vai savainojumiem, kas izriet no šādas lietošanas, ir atbildīgs lietotājs/operators un nevis ražotājs.

Paredzētajam mērķim atbilstoša lietošana ietver arī lietošanas instrukcijā minēto drošības noteikumu, kā arī montāžas instrukcijas un lietošanas norādījumu ievērošanu.

Personām, kas izmanto un apkopj ierīci, jāpārzina ierīce un jābūt informētām par iespējamiem riskiem.

Patvaļīga izmaiņu veikšana ierīcē pilnībā atbrīvo ražotāju no atbildības par izmaiņu dēļ radušos kaitējumu.

Ierīci drīkst lietot tikai ar ražotāja oriģinālajām daļām un oriģinālajiem piederumiem.

Jāievēro ražotāja drošības, darba un apkopes noteikumi, kā arī tehniskajos raksturlielumos minētie izmēri.

Dārza smalcinātājs ir konstruēts vienīgi zariņu, zaru, krūmu, dārza atkritumu, papīra un kartona smalcināšanai. Pie noteikumiem atbilstošas lietošanas ir ieskaitāma šādu materiālu smalcināšana:

- Visa veida zari līdz maks. diametram 45 mm (atkarībā no koksnes veida un svaiguma)
- Apvītuši, mitri, jau vairākas dienas glabāti dārza atkritumi pārmaiņus ar zariem.

Klusas darbības smalcinātāju nedrīkst uzpildīt ar akmeņiem, stiklu, metālu, kauliem, plastmasu vai audumu atgriezumiem.

Nemiet vērā, ka mūsu ierīces noteikumiem atbilstošā veidā nav konstruētas komerciālai, amatnieciskai vai rūpnieciskai izmantošanai. Mēs neuzņemamies garantiju, ja ierīci izmanto komerciālos, amatniecības vai rūpniecības uzņēmumos, kā arī līdzīgos darbos.

## 5. Drošības norādījumi

- Šī ierīce nav paredzēta tam, lai to lietotu personas (tostarp bērni) ar ierobežotām fiziskām, sensoriskām vai garīgām spējām, vai pieredzes un/vai zināšanu trūkuma dēļ, ja vien tās neatradās par drošību atbildīgās personas uzraudzībā vai nesauņēma no tās norādes, kā ierīce jālieto.
- Bērni jāuzrauga, lai pārliecinātos, ka viņi nerotaļājas ar ierīci.

- Nekad neatļaujiet lietot ierīci bērniem vai citām personām, kuras nepārzina lietošanas instrukciju. Vietējie noteikumi var noteikt operatora minimālo vecumu.

Ievērojiet trokšņaizsardzību un vietējos noteikumus.

**Ievērībai!** Lai izsargātos no elektrošoka, savainojumiem un aizdegšanās, lietojot elektroinstrumentus, ņemiet vērā turpmāk minētos pamata drošības pasākumus:

### Sagatavošana:

- Nekad neizmantojiet ierīci, kamēr tuvumā atrodas personas vai dzīvnieki.
- Lietojiet ausu aizsargus un aizsargbrilles visā darbības ilgumā.
- Valkājiet piemērotas darba drēbes, piem., aizsargcimdus, cietus apavus un garas bikses. Nevalkājiet vaļīgu nokarenu apģērbu vai tādu, kam ir nokarens lentas vai auklas.
- Lietojiet ierīci tikai ārpus telpām (proti, nevis pie sienas vai pie kāda cita nekustīga priekšmeta) un uz cietas, līdzenas virsmas.
- Nelietojiet ierīci uz bruģētas ar granti nobērtas virsmas, uz kuras izsviestais materiāls varētu izraisīt savainojumus.
- Pirms lietošanas sākšanas jāpārbauda visu skrūvju, uzgriežņu, tapu un cita stiprināšanas materiāla nostiprinājums. Pārsegiem jābūt savā vietā un labā darba stāvoklī. Bojātas vai nesadalāmas uzlīmes jānomaina.
- Lietojiet tikai rezerves un piederumu daļas, kuras piegādājis un ieteicis ražotājs. Blakusražotāju daļu lietošana rada garantijas prasības tūlītēju zaudēšanu.
- Neatstājiet ierīci darboties bez uzraudzības un uzglabājiet to sausā un bērniem nepieejamā vietā.
- Pievienojiet ierīci tikai pie pienācīgi iezemēta elektrotīkla. Kontaktligzdai un pagarinātāja kabelim jābūt darbspējīgam aizsargzēmējumam.
- Lietojot ārpus telpām, ierīce jāpievieno pie kontaktligzdas, kura ir aprīkota ar noplūdstrāvas aizsargmehānismu (noplūdstrāvas aizsargslēdzis), ar aplēses noplūdstrāvu, nepārsniedzot 30 mA.
- Vienmēr uzturieties ārpus ierīces izviesšanas zonas, sākot lietot ierīci.



## Darbs ar ierīci:

- Pirms ierīces iedarbināšanas pārliecinieties, vai iepildes piltuve ir tukša.
- Ievērojiet, lai galva, mati un ķermenis atrastos drošā attālumā no iepildes piltuves.
- Nelieciet rokas iepildes piltuvē lietošanas laikā. Pēc izslēgšanas ierīce vēl īslaicīgi darbojas pēc inerces.
- Vienmēr ievērojiet līdzsvaru un stabilu pozīciju. Neliecieties uz priekšu un materiāla iesviešanas laikā nekad nestāviet augstāk par ierīci.
- Uzmaniet, lai materiāla iesviešanas laikā nekad tajā nebūtu cietu priekšmetu, piem., metāla, akmeņu, stikla vai citu svešķermeņu.
- Nelietojiet ierīci lietus laikā un sliktos laika apstākļos. Strādājiet tikai dienas gaismā vai labā apgaismojumā.
- Nestrādājiet ar ierīci, ja esat noguris vai jums ir pazemināta koncentrēšanās spēja, vai pēc alkohola vai tablešu lietošanas. Vienmēr savlaicīgi veiciet darba pārtraukumu.
- Izslēdziet ierīci un atvienojiet tīkla kontaktspraudni:
  - ja jūs ierīci nelietojat, to transportējat vai atstājat bez uzraudzības;
  - pirms nosprostota naža atbrīvošanas.
  - ja jūs veicat ierīces pārbaudi, tīrīšanu vai novēršat aizsprostojumus;
  - ja jūs veicat tīrīšanas vai apkopes darbus vai veicat piederumu nomainīšanu;
  - ja ir bojāts vai sapinies strāvas vads vai pagarinātāja kabelis;
  - ja jūs vēlaties pārvietot vai pacelt ierīci;
  - ja svešķermeņi iekļūst ierīcē, neparastu trokšņu vai vibrāciju gadījumā (pirms atkārtotas palaišanas pārbaudiet, vai ierīcei nav bojājumu).
- Neļaujiet apstrādātajam materiālam sablīvēties izviesšanas zonā; tas varētu traucēt pareizajai izviesšanai un radīt materiāla atsitieni, ko rada iepildes piltuve.
- Ar darbojošos motoru netransportējiet un nesagāziet ierīci.
- Rokas, citas ķermeņa daļas un apģērbs nav jāliek iepildes kameras, izviesšanas kanāla vai citu kustīgo daļu tuvumā.
- Ja rodas aizsprostojumi ierīces iesviešanas vai izviesšanas vietā, izslēdziet motoru un atvienojiet tīkla kontaktspraudni, pirms izņemat materiāla paliekas no izviesšanas atveres vai izviesšanas atveres. Uzmaniet, lai motors būtu brīvs no atkritumiem un citiem sablīvējumiem, lai pasargātu motoru no bojājumiem vai iespējamās degšanas. Atcerieties, ka sākot lietot iedarbināšanas mehānismu, ar motoru darbināamām ierīcēm sāk darboties arī griezējinstrumenti.

- Ja griezējinstrumentā iekļūst svešķermeņi, vai ja ierīce rada neparastus trokšņus vai neierasti vibrē, nekavējoties izslēdziet motoru un ļaujiet ierīcei apstāties. Izpildiet šādus soļus:
  - Pārbaudiet, vai ierīcei nav bojājumu
  - Pārbaudiet daļu nostiprinājumu un, ja nepieciešams, papildus pievelciet tās.
  - Uzticiet veikt jebkuru daļu nomainīšanu vai labošanu, pie kam daļām jābūt līdzvērtīgām īpašībām.
- Ievērojiet, lai visi pārsegi un novirzītāji atrastos savā vietā un labā darba stāvoklī.

**Uzmanību!** Šādi jūs nepieļausiet ierīces bojājumus un iespējams no tā izrietošos miesas bojājumus:

- Regulāri tīriet ventilācijas atveres un ievērojiet apkopes noteikumus.
- Nepārslodojiet ierīci. Strādājiet tikai norādītajā jaudas diapazonā. Neizmantojiet mazjaudīgas ierīces smagu darbu veikšanai. Nelietojiet ierīci mērķiem, kuriem tā nav paredzēta.
- Izslēdziet ierīci tikai tad, kad iepildes piltuve ir pilnīgi iztukšota, jo citādi ierīce aizsprostojas un zināmos apstākļos pēc tam vairs varētu nesākt darboties.
- Nemēģiniet ierīci patstāvīgi remontēt, ja vien jums nav šim nolūkam atbilstoša izglītība. Visus darbus, kas nav norādīti šajā lietošanas instrukcijā, drīkst veikt tikai mūsu servisa centrs.

## Elektriskā drošība

**Uzmanību!** Tā jūs nepieļausiet nelaimes gadījumus un savainojumus, ko rada elektriskais trieciens:

- Izmantojiet pagarinātāja kabeļa piestiprināšanai šim nolūkam paredzēto nostiepuma atslogošanas palīgierīci.
- Nedrīkst izmantot bojātu kabeli, savienojumu un kontaktspraudni vai noteikumiem neatbilstošus savienošanas vadus. Tīkla barošanas kabeļa bojājuma gadījumā nekavējoties atvienojiet tīkla kontaktspraudni no kontaktligzdas. Nekādā ziņā nepieskarieties tīkla barošanas kabelim, kamēr nav atvienots tīkla kontaktspraudnis.
- Ja bojā šīs ierīces savienošanas vadu, ražotājam vai tā klientu servisam vai tamlīdzīgi kvalificētai personai tas jānomaina, lai nepieļautu bīstamību.
- Nelietojiet ierīci, ja nevar ieslēgt un izslēgt slēdzi. Bojāti slēdži jānomaina mūsu servisa centrā.
- Ārpus telpām izmantojiet tikai atļautu pagarinātāja kabeli, kas aizsargāts pret šķakstošu ūdeni. Pagarinātāja vada pinuma šķērsgriezumam jābūt vismaz 2,5 mm<sup>2</sup>. Pirms lietošanas vienmēr pilnīgi notiniet kabeļa spoli. Pārbaudiet, vai kabelim nav bojājumu.

- Neizmantojiet kabeli, lai atvienotu spraudni no kontaktligzdas. Sargājiet vadu no karstuma, eļļas un asām šķautnēm.

**⚠ BRĪDINĀJUMS!** Šis elektroinstruments darba laikā rada elektromagnētisko lauku. Šis lauks noteiktos apstākļos var traucēt aktīvo vai pasīvo medicīnisko implantu darbību. Lai mazinātu nopietnu vai nāvējošu savainojumu risku, personām ar medicīniskajiem implantiem pirms elektroinstrumenta lietošanas ieteicams konsultēties ar ārstu un ražotāju

### Atlikušie riski

Ierīce ir konstruēta saskaņā ar tehniskās attīstības līmeni un vispārārtītajiem drošības tehnikas noteikumiem. Tomēr darba laikā var rasties dažī atlikušie riski.

- Veselības apdraudējums ar strāvu, izmantojot nepienācīgus elektropieslēguma vadus.
- Pirms regulēšanas vai apkopes darbiem atlaidiet iedarbināšanas taustiņu un atvienojiet tīkla spraudni.
- Turklāt, neskatoties uz visiem veiktajiem piesardzības pasākumiem, var pastāvēt atlikušie riski, kas nav acīmredzami.
- Atlikušos riskus var minimizēt, ja kopā ievēro "Drošības norādījumus" un "Noteikumiem atbilstošu lietošanu", kā arī lietošanas instrukciju.
- Nepieļaujiet nejaušu ierīces iedarbināšanos: ievietojot spraudni kontaktligzdā, nedrīkst nospriest iedarbināšanas taustiņu.
- Izmantojiet instrumentu, kas ir ieteikts šajā lietošanas instrukcijā. Tā panāksiet, ka ierīcei ir optimāla jauda.
- Kad ierīce darbojas, netuviniet rokas darba zonai.

## 6. Tehniskie raksturlielumi

Konstruktīvie izmēri	650 x 455 x
G x P x A	910 mm
Nažu veltna Ø	90 mm
Nažu skaits	8
Savācējtvertnes ietilpība	60 l
Transportēšanas riteņu Ø	175 mm
Svars	20,5 kg
Maks. zara diametrs	44 mm
Motors	230 - 240 V~ 50 Hz

Nomināla patērējamā jauda P1	2800 W
Nažu veltna apgriezīenu skaits	60 (1/min)
Darba režīms	P40

Paturētas tiesības veikt tehniskas izmaiņas!

### Trokšņa raksturlielumi

Garantētais skaņas jaudas līmenis $L_{WA}$	94 dB
Izmērītais skaņas jaudas līmenis $L_{WA}$	91,7 dB
Mērījuma kļūda K	2,67 dB
Skaņas spiediena līmenis $L_{pA}$	79,1dB
Mērījuma kļūda $K_{pA}$	3 dB

**Norāde!** Norādītie trokšņa raksturlielumi ir noteikti saskaņā ar standartizētu pārbaudes metodi, un to var izmantot, lai savstarpēji salīdzinātu dažādus elektroinstrumentus. Turklāt šīs vērtības ir piemērotas, lai iepriekš varētu novērtēt ietekmes lietotājam, kas rodas trokšņa iespaidā.

## 7. Pirms lietošanas sākšanas

### ⚠ IEVĒRĪBA!

**Pirms lietošanas sākšanas noteikti pilnīgi uzstādiet ierīci!**

- Atveriet iepakojumu un uzmanīgi izņemiet ierīci.
- Noņemiet iepakojuma materiālu, kā arī iepakojuma un transportēšanas stiprinājumus (ja tādi ir).
- Pārbaudiet, vai piegādes komplekts ir pilnīgs.
- Pārbaudiet, vai ierīce un piederumi transportēšanas laikā nav bojāti.
- Ja ir kādi iebildumi, nekavējoties sazinieties ar starpnieku. Vēlākas reklamācijas netiek atzītas.
- Ja iespējams, uzglabājiet iepakojumu līdz garantijas termiņa beigām.
- Pirms lietošanas iepazīstieties ar ierīci, izmantojot lietošanas instrukciju.
- Piederumiem, kā arī dilstošām detaļām un rezerves daļām izmantojiet tikai oriģinālās detaļas. Rezerves daļas saņemsiet savā tirdzniecības uzņēmumā.
- Pasūtījumos norādiet mūsu preces numurus, kā arī ierīces tipu un izgatavošanas gadu.
- Pirms pievienošanas pārliecinieties, vai datu plāksnītē norādītā informācija sakrīt ar elektrotīkla parametriem.

## △ IEVĒRĪBAI!

lerīce un iepakojuma materiāls nav rotaļlietas! **Bērni nedrīkst rotaļāties ar plastikāta maisiņiem, plēvēm un sīkām detaļām! Pastāv norišanas un nosmakšanas risks!**

## 8. Montāža

### △ BRĪDINĀJUMS!

**Vienmēr atvienojiet tīkla kontaktspraudni, pirms veicat ierīces iestatījumus.**

#### 1. Balstkāju montāža (C att.)

- Pagrieziet smalcinātāju tā, lai jūs balstkājas varētu pagriezt par 180°.
- Ievadiet vārpstu (13) paredzētajā pozīcijā pie balstkājām. (D att.)

#### 2. Gaitas riteņu montāža (E/F att.)

- Uzstādiet abus gaitas riteņus, kā parādīts F att. Pievilkšanai izmantojiet komplektā iekļauto instrumentu. **NORĀDE!** Ja pievilkšanas laikā ass griežas līdzi, turēšanai pretī izmantojiet iekšējā sešstūra atslēgu (b).
- Pēc sprostuzgriežņa (14) pievilkšanas uzstādiet riteņa dekoratīvo disku (17) uz riteņa (7). Pozīciju nosaka gropes (18).

#### 3. Savākšanas tvertnes montāža (G att.)

- Ievietojiet fiksatoru (13) savākšanas tvertnes (8) zemākajā pozīcijā (G att.).
- Iebīdīet savākšanas tvertni pilnīgi apakšējā rāmī.
- Iebīdīet fiksatoru (9) savākšanas tvertnē (8) atkal pilnīgi uz augšu (I att.).

## 9. Apkalpošana

**Ievēribei! Smalcinātāju var iedarbināt tikai tad, ja savākšanas tvertne (8) ir iebīdīta apakšējā rāmī un fiksators (9) atrodas augšējā pozīcijā.**

**Piezīme:** Lai iedarbinātu smalcinātāju, veltna rotācijas virziena slēdzim (11) jābūt iestatītam uz "I".

#### Vadības panelis (B att.)

- **Ieslēgšanas slēdzis (2):** Nospiežot šo taustiņu, iedarbina smalcinātāju.
- **Izslēgšanas slēdzis (3):** Nospiežot šo taustiņu, aptur smalcinātāju.

#### Veltna griešanās virziena slēdzis (11):

- Taustiņš "▲" - pretēji pulksteņrādītāja virzienam: Nospiežot šo taustiņu, nažu veltnis darbojas pretēji pulksteņrādītāja virzienam, tas ir nepieciešams, lai atkal atbrīvotu iespiesto smalcināmo materiālu. Šī funkcija ir nodrošināta tikai tad, ja smalcinātājs jau darbojas.
- Taustiņš "▼" - pulksteņrādītāja virzienā: Šis taustiņš nodrošina nažu veltna pārlēgšanu no pulksteņrādītājam pretējā virziena atkal atpakaļ pulksteņrādītāja virzienā.
- **Atiestates slēdzis (12):** Pārslodzes aizsardzība

#### Darbs ar smalcinātāju

**Smalciniet apvītus, vairākas dienas glabātus dārza atkritumus un zarus pārmaiņus ar zariem, lai nepieļautu aizsprostošanos.**

- Pārļiecinieties, vai savākšanas tvertne (8) ir pareizi iebīdīta apakšējā rāmī un fiksators (9) atrodas augšējā pozīcijā.
- Pievienojiet smalcinātāju pie elektroapgādes.
- Iedarbiniet smalcinātāju ar ieslēgšanas slēdzi (2).
- Iepildiet smalcināmo materiālu iepildes piltuvē, un materiāls tiks ievilkts.
- **Ievēribei!** Ja materiāls ir iespiests, vispirms nospiediet sarkano izslēgšanas slēdzi (3), lai apturētu ierīci. Nospiediet veltna griešanās virziena slēdzi (11) uz leju uz zīmes " = ". Iedarbiniet ierīci ar zaļo ieslēgšanas slēdzi (2). Apturiet ierīci, izmantojot sarkano izslēgšanas slēdzi (3). Novāciet iespiesto materiālu. Nospiediet slēdzi (11) uz zīmes " - ". Ierīce ir funkcionāli gatava.
- **Lieciet smalcinātājam pilnīgi sasmalcināt ievietoto smalcināmo materiālu, pirms ievietojat jaunu smalcināmo materiālu.**
- Nelietojiet rokas, lai papildus iebīdītu smalcināmo materiālu, lietojiet tikai šim nolūkam īpašus bīdītājus (c) vai citu smalcināmo materiālu.
- Izslēdziet smalcinātāju pēc padarītā darba un atvienojiet to no elektrotīkla.

#### Savākšanas tvertnes iztukšošana

- Apturiet smalcinātāju, izmantojot izslēgšanas slēdzi (3).
- Novietojiet fiksatoru (9) apakšējā pozīcijā.
- Izvelciet savākšanas tvertni (8) un iztukšojiet to.
- Ievietojiet atpakaļ savākšanas tvertni (8) un bīdīet fiksatoru (9) atkal uz augšu.

### **Pretējā virzienā rotējošā naža regulēšana**

**Pretējā virzienā rotējošais nazis un nažu veltnis ir optimāli noregulēti rūpnīcā. Pretējā virzienā rotējošā naža piereregulēšana ir nepieciešama tikai nolietojuma gadījumā.**

**Optimālai darbībai ir nepieciešams, lai atstatums starp pretējā virzienā rotējošo nazi un nažu veltni būtu apm. 0,50 mm.**

- Iedarbiniet smalcinātāju.
- Grieziet regulēšanas skrūvi (5) tiktāl pulksteņrādītāja virzienā, līdz kļūst dzirdamas nelielas šņirkstošas skaņas.
- Izdarot regulēšanas skrūves (5) puspagriezienu pulksteņrādītāja virzienā, nažu veltnis par 0,50 mm pievirzās tuvāk pretējā virzienā rotējošam nazim.

**IEVĒRĪBA! Ja smalcināšanas nazis pieskaras pretējā virzienā rotējošam nazim, tas tiek pārslīpēts, un mazas metāla skaidiņas var izkrist no izsviešanas atveres. Tā nav kļūda, taču pretējā virzienā rotējošo nazi drīkst piereregulēt tikai zināmā mērā, jo citādi tas priekšlaikus nodils.**

### **Pārslodzes aizsardzība**

Pārmērīgas slodzes gadījumā, piem., pārkāpjot biežu zaru dēļ ierīce automātiski izslēdzas.

Pēc neilgas dzesēšanas fāzes (apm. 5 min.) nospiediet atiestates slēdzi (12)

## **10. Pieslēgšana elektrotīklam**

**Uzstādītais elektromotors ir pievienots darbam gatavā veidā. Pieslēgums atbilst attiecīgajiem VDE un DIN noteikumiem. Klienta elektrotīkla pieslēgumam un izmantotajam pagarinātājam jāatbilst šiem noteikumiem.**

### **Bojāts elektropieslēguma vads**

Elektropieslēguma vadiem bieži rodas izolācijas bojājumi.

To iemesli var būt šādi:

- saspīestas vietas, ja pieslēguma vadi stiepjas caur logu vai durvju ailu;
- pārlocījuma vietas pieslēguma vada nepareizas nostiprināšanas vai izvietošanas dēļ;
- griezuma vietas pieslēguma vada pārbraukšanas dēļ;
- izolācijas bojājumi, izraujot no sienas kontaktlīdždas;
- plaisas izolācijas novecošanās dēļ.

Šādus bojātus elektropieslēguma vadus nedrīkst izmantot, un izolācijas bojājumu dēļ tie ir bīstami dzīvībai.

Regulāri pārbaudiet savienošanas vadus, vai tiem nav bojājumu. Ievērojiet, lai pārbaudes laikā pieslēguma vads nebūtu pievienots elektrotīklam.

Elektropieslēguma vadiem jāatbilst attiecīgajiem VDE un DIN noteikumiem. Izmantojiet tikai pieslēguma vadus ar marķējumu H05VV-F.

Tipa marķējuma uzdrūkatāis teksts uz savienošanas vada ir obligāts.

### **Maiņstrāvas motors**

- Elektrotīkla spriegumam jābūt 230 V~.
- Pagarinātāja vadiem līdz 25 m garumam jābūt 2,5 mm<sup>2</sup> šķērsgriezumam.

### **Pievienošanas veids X**

Ja tiek sabojāts šī ražojuma tīkla pieslēguma vads, tas jānomaina ar īpaši sagatavotu tīkla pieslēguma vadu, kas pieejams pie ražotāja vai tā klientu servisā.

Elektroiekārtas pieslēgumus un labošanas darbus drīkst veikt tikai kvalificēts elektriķis.

- Ražojums izpilda standarta EN 61000-3-11 prasības un uz to attiecas speciālie pieslēgšanas noteikumi. Tas nozīmē, ka izmantošana pie brīvi izvēlētajām pieslēguma vietām nav pieļaujama.
- Ražojums nelabvēlīgu tīkla parametru gadījumā var radīt pārejošas sprieguma svārstības.
- Ražojums ir paredzēts izmantošanai pie pieslēguma vietām
  - a) kas nepārsniedz maksimāli pieļaujamo elektrotīkla pretestību "Z" ( $Z_{max} = 0,3535 \Omega$ ), vai
  - b) kurām elektrotīklam ilgstošas strāvas slodzes noturēšanas spēja ir vismaz 100 A katrai fāzei.
- Jums ka lietotājam jāpārliecinās, ja nepieciešams, konsultējoties ar elektroapgādes uzņēmumu, vai pieslēguma vieta, kurā vēlaties lietot ražojumu, izpilda kādu no divām prasībām a) vai b).

Vienfāzes maiņstrāvas motora gadījumā mēs iesakām mašīnām ar augstu palaišanas strāvu (sākot ar 3000 vatiem) aizsardzību ar drošinātājiem C 16A vai K 16A!

## **11. Tīrīšana un apkope**

**Uzticiet veikt darbus, kas nav aprakstīti šajā instrukcijā, mūsu pilnvarotajā servisa uzņēmumā. Izmantojiet tikai oriģinālās daļas.**

Rīkojoties ar nažu veltni, lietojiet cimdus.

Pirms jebkādiem apkopes un tīrīšanas darbiem izslēdziet ierīci, atvienojiet tīkla kontaktspraudni un nogaidiet, līdz nažu veltnis pilnīgi apstājas.

### Vispārējie tīrīšanas un apkopes darbi Neapsmidziniet klusas darbības smalcinātāju ar ūdeni. Risks, ko rada elektriskais trieciens!

- Vienmēr uzturiet tīru ierīci, riteņus un ventilācijas atveres. Tīrīšanai izmantojiet suku vai drānu, taču nevis tīrīšanas līdzekļus vai šķīdinātājus.
- Pirms katras lietošanas reizes pārbaudiet, vai ierīcei, sevišķi aizsargmehānismiem nav bojājumu, piem., nenostiprinātas, nolietotas vai bojātas daļas. Pārbaudiet visu uzgriežņu, tapu un skrūvju nostiprinājumu.
- Pārbaudiet, vai pārsegumi aizsargmehānismiem nav bojājumu, un to pareizo pozīciju. Ja nepieciešams, nomainiet tos.
- Uzglabājiet ierīci sausā un bērniem nepieejamā vietā. Aptiniet ierīci ar neilona maisiem, jo varētu veidoties mitrums.

### Ievēribai!

Pirms jebkādiem apkopes darbiem atvienojiet tīkla kontaktspraudni.

### Pieslēgumi un remonts

Elektroiekārtas pieslēgumus un labošanas darbus drīkst veikt tikai kvalificēts elektriķis.

### Jautājumu gadījumā norādiet šādus datus:

- motora strāvas veids;
- ierīces datu plāksnītē norādītie dati;
- motora datu plāksnītē norādītie dati.

### Servisa informācija

Jāievēro, ka šim ražojumam šādas daļas ir pakļautas lietošanas vai dabiskajam nodilumam, vai šādas daļas ir nepieciešamas kā patērējamie materiāli.

Nodilstošās detaļas\*: Ogles suku, naži, veltnis

\* nav obligāti iekļauts piegādes komplektā!

Rezerves daļas un piederumus saņemsiet mūsu servisa centrā. Šim nolūkam noskenējiet titullapā esošo kvadrāt-kodu.

## 12. Glabāšana

- Glabājiet ierīci un tās piederumus tumšā, sausā un nesaistošā, kā arī bērniem nepieejamā vietā.

- Optimālā glabāšanas temperatūra ir 5 līdz 30 °C robežās.
- Glabājiet instrumentu oriģinālajā iepakojumā.
- Nosedziet instrumentu, lai to aizsargātu pret putekļiem vai mitrumu.
- Uzglabājiet lietošanas instrukciju kopā ar instrumentu.

## 13. Utilizēšana un atkārtota izmantošana

### Norādes par iepakojumu



Iepakojuma materiāli ir pārstrādājami. Utilizējiet iepakojumus atbilstoši apkārtējās vides prasībām.

### Norādes par Vācijas elektrisko un elektronisko iekārtu likumu (ElektroG)



**Nolietotās elektriskās un elektroniskās iekārtas nedrīkst izmest sadzīves atkritumos, bet gan tās jānodod šķirošanas vai utilizācijas punktā!**

- Noliegtotās baterijas vai akumulatori, kas nav nekusīgi iebūvēti nolietotajās iekārtās, pirms nodošanas jāizņem bez sagraušanas! To utilizāciju regulē Vācijas likums par baterijām.
- Elektrisko un elektronisko iekārtu īpašniekiem vai lietotājiem ir uzlikts par pienākumu pēc lietošanas tās nodot likumā noteiktajā kārtībā.
- Gala lietotājs patstāvīgi ir atbildīgs par savu personīgo datu dzēšanu no utilizējamajās nolietotās iekārtās!
- Nosvītrotā atkritumu konteinera simbols nozīmē, ka elektriskās un elektroniskās iekārtas nedrīkst utilizēt sadzīves atkritumos.
- Noliegtotās elektriskās un elektroniskās iekārtas var nodot bez maksas šādās vietās:
  - Publiski-tiesiskās utilizācijas vai savākšanas vietas (piem., komunālie būvlaukumi)
  - Elektroiekārtu pārdošanas vietas (stacionāri un tiešsaistē), ja tirdzniecības uzņēmumiem ir uzlikts par pienākumu veikt pieņemšanu atpakaļ, vai tie sniedz šādu pakalpojumu brīvprātīgi.
  - Līdz trim nolietotām elektroiekārtām atbilstoši katram iekārtas veidam, kuru malas garums ir maksimāli 25 centimetri, varat bez jaunas iekārtas iepriekšējās iegādes no ražotāja bez maksas nodot pie ražotāja vai kādā citā pilnvarotā savākšanas vietā jūsu tuvumā.

- Citas ražotāja un izplatītāja papildu pieņemšanas atpakaļ prasības uzzināsiet attiecīgajā klientu servisā.
- Ja ražotājs veic jaunas elektroiekārtas piegādi privātai māsaimniecībai, tas var ierosināt nolietotās elektroiekārtas bezmaksas savākšanu pēc gala lietotāja pieprasījuma. Šim nolūkam sazinieties ar ražotāja klientu servisu.
- Šie apgalvojumi attiecas tikai uz ierīcēm, kas tiek uzstādītas un pārdotas Eiropas Savienības dalībvalstīs, un kas ir pakļautas Eiropas Direktīvas 2012/19/ES prasībām. Valstis, kas nav Eiropas Savienības dalībvalstis, var būt spēkā no šīm atšķirīgas prasības attiecībā uz nolietoto elektrisko un elektronisko iekārtu utilizāciju.









## 14. Traucējumu novēršana











Turpmākajā tabulā ir parādītas kļūdu pazīmes, un aprakstīts, kā jūs varat tās novērst, ja jūsu ierīce nedarbojas pareizi. Ja jūs tādā veidā nevarat lokalizēt un novērst problēmu, vērsieties tuvākajā servisa darbnīcā.

Problēma	Iespējamais cēlonis	Novēršana
Motors nesāk darboties	Savācējvertne neatrodas pareizajā pozīcijā	Pareizi iebīdīet savācējvertni un pārbaudiet fiksatoru (sk. Lietošanas sākšana)
	Motors ir pārslogots	Atkārtoti ieslēdziet smalcinātāju (sk. Lietošanas sākšana)
	Nav tīkla sprieguma	Uzticiet kvalificētam elektriķim pārbaudiet kontaktligzdu, kabeli, vadu, kontaktspraudni (sk. Elektriskais pieslēgums)
Dārza atkritumi netiek ievilkti	Nažu veltnis darbojas pretēji pulksteņrādītāja virzienam	Pārslēdziet griešanās virzienu (sk. Lietošanas sākšana)
	Smalcināmais materiāls ir pārāk mīksts	Papildus iebīdīet smalcināmo materiālu ar īpašu smalcinātāja bīdītāju
	Nažu veltnis ir nosprostots	Atbrīvojiet nosprostojumu (sk. Lietošanas sākšana)
Smalcināmais materiāls ķēdes veidā savstarpēji saķēries	Pretējā virzienā rotējošais nazis nav pareizi noregulēts	Pieregulējiet pretējā virzienā rotējošo nazi (sk. Lietošanas sākšana)

## Simbolių ant įrenginio aiškinimas

Šiame žinyne naudojami simboliai turi atkreipti Jūsų dėmesį į galimą riziką. Saugos simboliai ir juos lydintys paaiškinimai turi būti tiksliai suprasti. Patys įspėjimai rizikos nepašalina ir negali pakeisti tinkamų nelaimingų atsitikimų prevencijos priemonių.

	<p>Prieš naudodami atsižvelkite į visus saugos nurodymus.</p>
	<p>Prieš pradėdami eksploatuoti perskaitykite visą naudojimo instrukcijos tekstą.</p>
	<p>Dėvėkite apsauginius akinius ir klausos apsaugą.</p>
	<p>Mūvėkite darbinės pirštines.</p>
	<p>Nenaudokite kaip pakopos.</p>
	<p>Liepkite tretiesiems asmenims pasišalinti iš pavojaus zonos!</p>
	<p>Apsaugokite įrenginį nuo lietaus ir lyjant nestovėkite lietuje!</p>
	<p>Ištraukite tinklo kištuką.</p>
	<p>Išsviedžiamo objektai ir besisukančios dalys gali sunkiai sužaloti.</p>
	<p>Laikykite rankas ir kojas toliau nuo besisukančių peilių.</p>

	<p>Garantuotasis garso galios lygis.</p>
	<p>Fiksavimo mechanizmas atfiksuotas</p>
	<p>Fiksavimo mechanizmas užfiksuotas</p>
	<p>Gaminys atitinka galiojančias Europos direktyvas.</p>
	<p>2 apsaugos klasė</p>
	<p>Priešpriešinių peilių nustatymas</p>
	<p>Eiga į priekį / atgal</p>
	<p>Svoris</p>
	<p>Šakos skersmuo</p>
	<p>Velenėlių sūkių skaičius</p>
<p><b>⚠ Dėmesio!</b></p>	<p>Su Jūsų sauga susijusias vietas mes pažymėjome šiuo ženklu</p>



**Turinys:**
**Puslapis:**

1.	Įvadas.....	114
2.	Įrenginio aprašymas (A pav.).....	114
3.	Komplektacija .....	114
4.	Naudojimas pagal paskirtį.....	115
5.	Saugos nurodymai.....	115
6.	Techniniai duomenys.....	117
7.	Prieš pradėdant eksploatuoti.....	117
8.	Montavimas.....	118
9.	Valdymas .....	118
10.	Elektros prijungimas .....	119
11.	Valymas ir techninė priežiūra .....	119
12.	Laikymas.....	120
13.	Utilizavimas ir pakartotinis atgavimas .....	120
14.	Sutrikimų šalinimas.....	121
15.	Atitikties deklaracija.....	137

## 1. Įvadas

### Gamintojas:

Scheppach GmbH  
Günzburger Straße 69  
D-89335 Ichenhausen

### Gerbiamas kliente,

mes linkime Jums daug džiaugsmo ir didelės sėkmės dirbant su nauju įrenginiu.

### Nuoroda:

Pagal galiojančią Atsakomybės už gaminį įstatymą šio įrenginio gamintojas neatsako už žalą, kuri atsiranda šiame įrenginyje arba dėl jo:

- netinkamai naudojant,
- Nesilaikant naudojimo instrukcijos,
- Remontuojant tretiesiems asmenims, neįgalotiems specialistams
- Montuojant ir keičiant neoriginalias atsargines dalis
- naudojant ne pagal paskirtį
- Sugedus elektros įrangai, nesilaikant elektrai keliami reikalavimų ir VDE nuostatų 0100, DIN 57113 / VDE 0113

### Atkreipkite dėmesį:

Prieš montuodami ir pradėdami eksploatuoti perskaitykite visą naudojimo instrukcijos tekstą.

Ši naudojimo instrukcija turi Jums palengvinti susipažinti su Jūsų įrenginiu ir jo naudojimo pagal paskirtį galimybėmis.

Naudojimo instrukcijoje pateikiami nurodymai, kaip su įrenginiu dirbti saugiai, tinkamai ir ekonomiškai bei kaip išvengti pavojų, sutaupyti remonto išlaidų, sutrumpinti įrenginio prastovos laikus bei padidinti patikimumą ir pailginti eksploatavimo trukmę.

Be šioje naudojimo instrukcijoje pateiktų saugos nuostatų, būtina privalote laikytis įrenginio eksploatavimo galiojančių taisyklių.

Laikykite naudojimo instrukciją plastikiniame maišelyje, apsaugoję nuo purvo ir drėgmės prie įrenginio. Prieš pradėdami dirbti, visi operatoriai ją privalo perskaityti ir jos atidžiai laikytis.

Prie įrenginio leidžiama dirbti tik asmenims, instruktuotiems, kaip jį naudoti ir informuotiems apie su tuo susijusius pavojus. Būtina laikytis reikalaujamo amžiaus cenzos.

Be šioje naudojimo instrukcijoje pateiktų saugos nurodymų ir specialių Jūsų šalies reikalavimų, būtina laikytis tokios pačios konstrukcijos mašinų eksploatavimui visuotinai pripažintų technikos taisyklių.

Mes neatsakome už nelaimingus atsitikimus arba pažeidimus, atsiradusius nesilaikant šios instrukcijos ir saugos nurodymų.

## 2. Įrenginio aprašymas (A pav.)

1. Įmetimo anga
2. Jungiklis
3. Išjungiklis
4. Viršutinė mašinos dalis
5. Papildomo reguliavimo varžtas
6. Atraminė koja
7. Darbinis ratas
8. Surinkimo rezervuaras
9. Užraktas
10. Tinklo jungtis
11. Velenėlio sukimosi krypties jungiklis
12. Atstato jungiklis
13. Ašies velenas
14. Fiksavimo veržlė
15. Rato įvorė
16. Poveržlė
17. Rato gaubtelis
18. Išdroža

- a. Veržliaraktis
- b. Raktas su vidiniu šešiabriauniu
- c. Kamštis

## 3. Komplektacija

- Viršutinė mašinos dalis
- Kamštis
- Ašies velenas
- Surinkimo rezervuaras su fiksavimo mechanizmu
- Darbinis ratas (2x)
- Užsifiksuojančios veržlės (2x)
- Rato įvorė (2x)
- Poveržlė (2x)
- Rato gaubtelis (2x)
- Veržliaraktis
- Raktas su vidiniu šešiabriauniu
- Naudojimo instrukcija

### Priedai:

- Sodo žirkklės
- Pirštinės

## 4. Naudojimas pagal paskirtį

Mašiną leidžiama eksploatuoti tik pagal paskirtį. Bet koks kitoks naudojimas laikomas ne pagal paskirtį. Už su tuo susijusią žalą arba patirtus bet kokius sužalojimus atsako naudotojas / operatorius, o ne gamintojas.

Naudojimo pagal paskirtį dalis taip pat yra saugos nurodymų, montavimo instrukcijos ir naudojimo instrukcijoje pateiktų eksploatavimo nurodymų laikymasis.

Asmenys, kurie mašiną valdo ir atlieka jos techninę priežiūrą, turi būti su ja susipažinę ir informuoti apie galimus pavojus.

Atlikus įrenginio modifikacijas, už su tuo susijusią žalą gamintojas neatsako.

Stakles leidžiama eksploatuoti tik su gamintojo originaliomis dalimis ir priedais.

Laikykitės gamintojo saugos, darbo ir techninės priežiūros reikalavimų bei techniniuose duomenyse nurodytų matmenų.

Sodo smulkintuvas skirtas tik šakelėms, šakoms, krūmams, sodo atliekoms, popieriui ir kartonui smulkinti. Naudojimui pagal paskirtį priskiriamas smulkintimas:

- visų rūšių šakų maks. iki 45 mm skersmens (atsižvelgiant į medienos rūšį ir šviežumą),
- suvytusių, drėgnų, jau kelias dienas laikytų sodo atliekų, pakaitomis su šakomis.

Į tylųjį smulkintuvą negalima pildyti akmenų, stiklo, metalo, kaulų, plastikų arba medžiagų atliekų.

Atkreipkite dėmesį į tai, kad mūsų įrenginiai nėra skirti naudoti komerciniams, amatiniams arba pramoniniams tikslams. Mes neteikiame garantijos, kai aparatas naudojamas komercinėse, amatininkų arba pramoninėse įmonėse arba panašioms darbams.

## 5. Saugos nurodymai

- Šis įrenginys neskirtas naudoti asmenims (tame tarpe ir vaikams), turintiems ribotus fizinius, jutiminius arba dvasinius įgūdžius arba nepakankamai patirties ir (arba) žinių, išskyrus, kai juos prižiūri už jų saugą atsakingas asmuo arba jie gavo nurodymus, kaip naudoti įrenginį.
- Vaikai turi būti prižiūrimi, norint įsitikinti, kad jie nežais su įrenginiu.

- Niekada neleiskite vaikams arba kitiems asmenims, kurie nėra susipažinę su eksploatavimo instrukcija, naudoti įrenginio. Vietos nuostatose gali būti nustatytas operatoriaus amžiaus cenzas.

Atsižvelkite į apsaugą nuo triukšmo ir vietos reikalavimus.

**Dėmesio!** Naudojant elektrinius įrankius, norint apsaugoti nuo elektros smūgio, pavojaus susižaloti ir gaisro pavojaus, būtina imtis pagrindinių saugos priemonių:

### Paruošiamieji darbai:

- Niekada nenaudokite įrenginio, kai šalia yra kitų asmenų arba gyvūnų.
- Per visą eksploatavimo laiką naudokite klausos apsaugą ir apsauginius akinius.
- Vilkėkite tinkamus darbo drabužius, pvz., apsaugines pirštines, neslidžius batus ir ilgas kelnes. Nevilkėkite laisvų, nukarusių drabužių arba drabužių su kabančiomis juostelėmis ar raišteliais.
- Naudokite įrenginį tik lauke (t. y. nenaudokite prie sienos ar kito standaus daikto) bei ant tvirto, lygaus paviršiaus.
- Nenaudokite mašinos ant grįsto, žvyru apibarstyto paviršiaus, ant kurio išmestos medžiagos gali sužaloti.
- Prieš pradėdami eksploatuoti įrenginį, patikrinkite visus varžtus, veržles, kaiščius ir kitas tvirtinimo medžiagas, ar jos gerai pritvirtintos. Uždangalai turi būti savo vietoje ir geros darbinės būklės. Pakeiskite pažeistus arba neįskaitomus lipdukus.
- Naudokite tik gamintojo pristatytas ir rekomenduojamas atsargines dalis ir priedus. Naudojant kitų gamintojų dalis, iš karto netenkama teisės reikšti garantines pretenzijas.
- Nepalikite įrenginio be priežiūros ir laikykite jį sausoje bei vaikams nepasiekiamoje vietoje.
- Junkite įrenginį tik prie tinkamai įžeminto elektros srovės tinklo. Kištukinis lizdas ir ilginamasis kabelis turi būti su veikiančiu apsauginiu laidu.
- Naudojant lauke, įrenginį reikia prijungti prie kištukinio lizdo su apsaugos nuo nebalanso srovės įtaisų (nebalanso srovės jungikliu) su ne didesne nei 30 mA vardine nebalanso srove.
- Pradėdami eksploatuoti mašiną, visada stovėkite už išmetimo zonos ribų.

## Darbas su įrenginiu:

- Prieš paleisdami įrenginį įsitikinkite, kad pripildymo piltuvas yra tuščias.
- Galvas, plaukai ir kūnas turi būti pakankamu atstumu iki pripildymo piltuvo.
- Vykstant eksploatavimui, neikiškite rankų į pripildymo piltuvą. Išjungus įrenginį dar trumpai veikia iš inercijos.
- Visada išlaikykite pusiausvyrą ir stovėkite stabiliai. Nesilenkite į priekį ir, įmesdami medžiagas, niekada nestovėkite aukščiau už įrenginį.
- Atkreipkite dėmesį į tai, kad įmetant medžiagas jose niekada nebūtų kietų daiktų, pvz., metalo, akmenų, stiklo ar kitokių svetimkūnių.
- Nenaudokite įrenginio lyjant lietuvi ir blogu oru. Dirbkite tik dienos šviesoje arba su geru apšvietimu.
- Nedirbkite su įrenginiu, kai esate pavargę, nesuikcentravę arba veikiami alkoholio arba medikamentų. Dirbdami visada laiku padarykite pertrauką.
- Išjunkite įrenginį ir ištraukite tinklo kištuką:
  - kai įrenginio nenaudojate, jį transportuojate arba paliekate be priežiūros;
  - prieš atblokuodami užblokuotą peilį.
  - kai įrenginį tikrinatė, valote arba šalinatė sangrūdą;
  - kai atliekatė valymo arba techninės priežiūros darbus ar keičiatė priedus;
  - jei srovės arba ilginamasis kabelis yra pažeistas ar supainiotas;
  - kai įrenginį judinatė ar noritė pakelti;
  - kai į įrenginį patenka svetimkūnių, sklinda neįprasti garsai ar vibracija (prieš paleisdami iš naujo, patikrinkite įrenginį, ar jis nepažeistas).
- Neleiskite apdorotai medžiagai kauptis išmetimo srityje; tai galėtų kliudyti tinkamam išmetimui ir sukelti pro pripildymo piltuvą judančios medžiagos atatraką.
- Netransportuokite ir neverskite įrenginio veikiant varikliui.
- Neikiškite rankų, kitų kūno dalių ir drabužių į pildymo kamerą, išmetimo kanalą ar šalia kitų judančių dalių.
- Užsikisus mašinos įmetimo angai ar išmetimo kanalui, prieš šalindami medžiagos likučius iš jų, išjunkite variklį ir ištraukite tinklo kištuką. Atkreipkite dėmesį į tai, kad ant variklio nebūtų atliekų ir kitų sancaupų, kad apsaugotumėtė variklį nuo pažeidimų ir galimo gaisro. Atminkite, kad varikliu varomose mašinos pradėjus eksploatuoti paleidimo mechanizmą, pradeda veikti taip pat ir pjovimo įrankis.

- Jei į pjovimo įrankį patektų svetimkūnių arba mašina skleistų neįprastus garsus ar neįprastai vibruotų, nedelsdami išjunkite variklį ir leiskite mašinai veikti iš inercijos. Tam atlikite šiuos veiksmus:
  - Patikrinkite mašiną, ar ji nepažeista.
  - Patikrinkite dalis, ar jos tvirtai priveržtos, ir prireikus jas paveržkite.
  - Paveskite tam tikrą dalį pakeisti arba suremontuoti. Tuo tarpu dalys turi pasižymėti vienodomis savybėmis.
- Atkreipkite dėmesį į tai, kad visi uždangalai ir kreiptuvai turi būti savo vietoje ir geros darbinės būklės.

**Atsargiai!** Taip išvengsite įrenginio pažeidimų ir su tuo susijusio asmenų sužalojimo:

- Reguliariai valykite vėdinimo angas ir laikykitės techninės priežiūros taisyklių.
- Neperkraukite įrenginio. Dirbkite tik nurodytame galios diapazone. Sunkiems darbams nenaudokite mažos galios mašinų. Nenaudokite įrenginio tam neskirtiems tikslams.
- Išjunkite įrenginį tik tada, kai pripildymo piltuvas bus visiškai ištuštintas, nes kitaip įrenginys užsikims ir tam tikromis aplinkybėmis po to nebebus naudingas.
- Nemėginkite įrenginio remontuoti patys, išskyrus, jei turite tam reikalingą kvalifikaciją. Visus šioje eksploatacijoje nenurodytus darbus leidžiama atlikti tik mūsų techninės priežiūros centrui.

## Elektros įrangos sauga

Atsargiai: taip išvengsite nelaimingų atsitikimų ir sužalojimų dėl elektros smūgių:

- Ilginamajam kabeliui tvirtinti naudokite tam numatytą suveržimo įtaisą.
- Pažeistus kabelius, movas ir kištukus ar reikalavimų neatitinkančius jungiamuosius laidus naudoti draudžiama. Jei tinklo kabelis pažeistas, nedelsdami ištraukite kištuką iš kištukinio lizdo. Kol tinklo kištukas neištrauktas, joku būdu nelieskite tinklo kabelio.
- Jei šio įrenginio jungiamasis laidas pažeistas, jį privalo pakeisti gamintojas, jo klientų aptarnavimo tarnyba arba panašią kvalifikaciją turintis asmuo, kad būtų išvengta pavojų.
- Nenaudokite įrenginio, kurio jungiklis neįsijungia ir neišsijungia. Pažeistus jungiklius turite pakeisti mūsų techninės priežiūros centre.
- Naudokite tik išorinei sričiai leidžiamus, nuo vandens pusrūlo apsaugotus ilginamuosius kabelius. Ilginamojo kabelio gijų skerspjūvis turi būti ne mažesnis nei 2,5 mm<sup>2</sup>. Prieš naudodami kabelio būgną iki galo išvyniokite. Patikrinkite kabelį, ar jis nepažeistas.

- Nenaudokite kabelio, norėdami ištraukti kištuką iš kištukinio lizdo. Apsaugokite kabelį nuo karščio, alyvos ir aštrių briaunų.

⚠ **ĮSPĖJIMAS!** Eksploatuojant šis elektrinis įrankis sudaro elektromagnetinį lauką. Tam tikromis aplinkybėmis šis laukas gali veikti aktyvius arba pasyvius medicininis implantus. Norint sumažinti rimtų arba mirtinų sužalojimų pavojų, prieš naudojant elektrinį įtaisą, asmenims su medicininiais implantais rekomenduojame pasikonsultuoti su savo gydytoju arba medicininį implantų gamintoju

### Liekamosios rizikos

Mašina pagaminta pagal technikos lygį ir pripažintas saugumo technikos taisykles. Tačiau dirbant galima pavienė liekamoji rizika.

- Pavojus sveikatai dėl elektros srovės, naudojant netinkamus elektros prijungimo laidus.
- Prieš atlikdami nustatymo arba techninės priežiūros darbus, atleiskite paleidimo mygtuką ir ištraukite tinklo kištuką.
- Be to, nepaisant visų priemonių, kurių buvo imtasi, galima neakivaizdi liekamoji rizika.
- Liekamąsias rizikas galima sumažinti, jei bus laikomasi saugos nuorodų ir bus naudojama pagal paskirtį bei bus laikomasi visos naudojimo instrukcijos.
- Stenkitės nepaleisti įrenginio atsitiktinai: kištuką kišdami į kištukinį lizdą, nepaspauskite paleidimo mygtuko.
- Naudokite įrankį, kuris rekomenduojamas šioje naudojimo instrukcijoje. Taip Jūsų mašina pasieks optimalią galią.
- Kai mašina eksploatuojama, laikykite savo rankas toliau nuo darbo zonos.

## 6. Techniniai duomenys

Konstruktiniai matmenys, ilgis x plotis x aukštis	650 x 455 x 910 mm
Peilio velenėlio Ø	90 mm
Peilių skaičius	8
Surinkimo rezervuaro talpa	60 l
Transportavimo ratų Ø	175 mm
Svoris	20,5 kg
Maks. ašies skersmuo	44 mm

Variklis	230 - 240 V~ 50 Hz
Vardinė imamoji galia P1	2800 W
Peilio velenėlio sūkių skaičius	60 (1/min)
Darbo režimas	P40

Pasilikame teisę atlikti techninius pakeitimus!

### Triukšmo vertės

Garantuotasis garso galios lygis $L_{WA}$	94 dB
Išmatuotas garso galios lygis $L_{WA}$	91,7 dB
Matavimo neapibrėžtis K	2,67 dB
Garso slėgio lygis $L_{pA}$	79,1dB
Matavimo neapibrėžtis $K_{pA}$	3 dB

**Nuoroda:** nurodytos garso vertės buvo išmatuotos remiantis standartiniu bandymo metodu ir jas galima naudoti, norint tarpusavyje palyginti skirtingus elektrinius įrankius. Be to, šios vertės tinka, norint iš anksto įvertinti apkrovą naudotojui, kuri atsiranda dėl sklinančio garso.

## 7. Prieš pradėdami eksploatuoti

### ⚠ DĖMESIO!

**Prieš pradėdami eksploatuoti, įrenginį būtina iki galo sumontuoti!**

- Atidarykite pakuotę ir atsargiai išimkite įrenginį.
- Nuimkite pakavimo medžiagą ir ištraukite pakavimo / transportavimo fiksatorius (jei yra).
- Patikrinkite, ar komplekte viskas yra.
- Patikrinkite įrenginį ir priedus, ar transportuojant jie nebuvo pažeisti.
- Reklamacijų atveju nedelsdami informuokite tiekėją. Vėliau reklamacijos nebus pripažintos.
- Jei įmanoma, saugokite pakuotę, kol nepasibaigs garantinis laikotarpis.
- Prieš naudodami, pagal naudojimo instrukciją susipažinkite su įrenginiu.
- Priedams bei greitai susidėvinčioms ir atsarginėms dalims naudokite tik originalias dalis. Atsarginių dalių įsigysite iš savo prekybos atstovo.
- Užsakydami nurodykite mūsų gaminių numerius bei įrenginio tipą ir pagaminimo metus.
- Prieš prijungdami įsitikinkite, kad duomenys specifikacijų lentelėje sutampa su tinklo duomenimis.

⚠ **DĖMESIO!** Įrenginys ir pakavimo medžiagos nėra vaikų žaislas! Vaikams draudžiama žaisti su plastikiniais maišeliais, plėvelėmis ir mažomis dailimis! Pavojus praryti ir uždusti!

## 8. Montavimas

### ⚠ ĮSPĖJIMAS!

Prieš atlikdami įrenginio nustatymus, visada ištraukite tinklo kištuką.

#### 1. Atraminų kojų montavimas (C pav.)

- Pasukite smulkintuvą taip, kad atraminės kojos galėtų sukis 180°.
- Įstumkite ašies veleną (13) į numatytą padėtį atraminėse kojose. (D pav.)

#### 2. Darbinių ratų montavimas (E/F pav.)

- Sumontuokite abu darbinis ratus, kaip parodyta F pav. Norėdami priveržti, naudokite komplektacijoje esančius įrankius. **NUORODA:** jei priveržiant ašis sukasi kartu, norėdami ją sulaikyti, naudokite raktą su vidiniu šešiabriauniu (b).
- Priveržę fiksavimo veržlę (14), sumontuokite ant rato (7) rato gaubtelį (17). Padėtį rodo grioveliai (18).

#### 3. Surinkimo rezervuaro montavimas (G pav.)

- Nustatykite surinkimo rezervuaro (8) fiksavimo mechanizmą (13) į apatinę padėtį (G pav.).
- Įstumkite surinkimo rezervuarą iki galo į apatinį rėmą.
- Įstumkite surinkimo rezervuaro (8) fiksavimo mechanizmą (9) vėl iki galo į viršų (I pav.).

## 9. Valdymas

**Dėmesio!** Smulkintuvą galima paleisti tik tada, kai surinkimo rezervuaras (8) įstumtas į apatinį rėmą ir fiksavimo mechanizmas (9) yra viršutinėje padėtyje.

**Pastaba:** norint paleisti smulkintuvą, ritinėlių sukimosi krypties jungiklis (11) turi būti nustatytas į padėtį „I“.

### Valdymo skydelis (B pav.)

- **Ij. jungiklis (2):** paspaudus šį mygtuką, smulkintuvas paleidžiamas.
- **Išj. jungiklis (3):** paspaudus šį mygtuką, smulkintuvas sustoja.

### Vėlenėlių sukimosi krypties jungiklis (11):

- Mygtukas „▲“ – prieš laikrodžio rodyklę: paspaudus šį mygtuką, peilio velenėlis veikia prieš laikrodžio rodyklę. To reikia, norint vėl atlaisvinti įstrigusią smulkintą medžiagą. Ši funkcija veikia tik tada, kai smulkintuvas jau įjungtas.
- Mygtukas „▼“ – pagal laikrodžio rodyklę: šis mygtukas leidžia perjungti peilio velenėlį iš sukimosi prieš laikrodžio rodyklę vėl atgal į sukimąsi pagal laikrodžio rodyklę.
- **Atstatos jungiklis (12):** apsauga nuo perkrovos

### Darbas su smulkintuvu

**Smulkinkite nuvytusias, kelias dienas laikytas sodo atliekas ir šakas pakaitomis su šakomis, kad išvengtumėte užsikimšimo.**

- Įsitikinkite, kad surinkimo rezervuaras (8) tinkamai įstumtas į apatinį rėmą, o fiksavimo mechanizmas (9) yra viršutinėje padėtyje.
- Prijunkite smulkintuvą prie elektros srovės tiekimo šaltinio.
- Paleiskite smulkintuvą įj./išj. jungikliu (2).
- Pripildykite smulkinamos medžiagos į pripildymo piltuvą ir medžiaga bus įtrauktas.
- **Dėmesio:** įstrigus medžiagai, iš pradžių paspauskite raudoną išj. jungiklį (3), kad sustabdytumėte įrenginį. Paspauskite vėlenėlių sukimosi krypties jungiklį (11) žemyn ties simboliu „ = „. Paleiskite įrenginį žaliu įj. jungikliu (2). Sustabdykite įrenginį raudonu išj. jungikliu (3). Pašalinkite įstrigusią medžiagą. Paspauskite jungiklį (11) ties simboliu „ - „. Įrenginys parengtas darbui.
- **Prieš dėdami naują smulkinamą medžiagą, pa-laukite, kol smulkintuvas įdėtą smulkinamą medžiagą visiškai susmulkins.**
- Nesinaudokite rankomis, norėdami pastumti smulkinamą medžiagą. Tam naudokite tik specialius stūmiklius (c) arba kitą smulkinamą medžiagą.
- Atlikę darbą, smulkintuvą išjunkite ir atjunkite nuo tinklo.

### Surinkimo rezervuaro ištuštinimas

- Sustabdykite smulkintuvą išj. jungikliu (3).
- Nustatykite fiksavimo mechanizmą (9) į apatinę padėtį.
- Ištraukite surinkimo rezervuarą (8) ir jį ištuštinkite.
- Vėl įstatykite surinkimo rezervuarą (8) ir nustumkite fiksavimo mechanizmą (9) vėl į viršų.

### Priešpriešinio peilio nustatymas

**Priešpriešinis peilis ir peilio velenėlis optimaliai nustatyti gamykloje. Priešpriešinį peilį reikia sureguliuoti tik jam nusidėvėjus. Optimaliam eksploatavimui užtikrinti reikia, kad atstumas tarp priešpriešinio peilio ir peilio velenėlio būtų maždaug 0,50 mm.**

- Paleiskite smulkintuvą.
- Sukite papildomo reguliavimo varžtą (5) pagal laikrodžio rodyklę tiek, kol išgarsite nežymius trymimosi garsus.
- Pasukus papildomo reguliavimo varžtą (5) puse pasukimo pagal laikrodžio rodyklę, peilio velenėlis nustatomas 0,50 mm arčiau prie priešpriešinio peilio.

**DĖMESIO: jei smulkinimo peilis liečia priešpriešinį peilį, jis pjaunamas ir iš išmetimo angos gali iškristi nedidelės metalo drožlės. Tai nėra defektas, tačiau galima sureguliuoti tik tiek, kiek reikia, nes kitaip priešpriešinis peilis susidėvės anksčiau laiko.**

### Apsauga nuo perkrovos

Esant perkrovai, pvz., dėl per storų šakų, įrenginys išsijungia automatiškai.

Po trumpos atvėsimo fazės (maždaug 5 min.) paspauskite atstato jungiklį (12)

## 10. Elektros prijungimas

**Prijungtas elektros variklis yra parengtas naudoti. Jungtis atitinka tam tikras VDE ir DIN nuostatas. Kliento tinklo jungtis ir naudojamas ilginamasis laidas turi atitikti šiuos reikalavimus.**

### Pažeistas elektros prijungimo laidas

Dažnai pažeidžiama elektros prijungimo laidų izoliacija.

To priežastys gali būti:

- prispaudimo vietos, kai prijungimo laidai nutiesiami pro langus arba durų plyšius;
- sulenkimo vietos netinkamai pritvirtinus arba nutiesus prijungimo laidą;
- įpjovimo vietos pervažiavus prijungimo laidą;
- izoliacijos pažeidimai išplėšus iš sieninio kištukinio lizdo;
- įtrūkimai dėl izoliacijos senėjimo.

Tokių pažeistų elektros prijungimo laidų negalima naudoti ir dėl pažeistos izoliacijos jie yra pavojingi gyvybei. Reguliariai tikrinkite, ar elektros prijungimo laidai nepažeisti. Atrkypkite dėmesį į tai, kad tikrinant prijungimo laidas nekabotų ant elektros srovės tinklo.

Elektros prijungimo laidai turi atitikti tam tikras VDE ir DIN nuostatas. Naudokite prijungimo laidas, pažymėtus H05VV-F.

Žyma tipo pavadinime prijungimo kabelyje yra privaloma.

### Kintamosios srovės variklis

- Tinklo įtampa turi būti 230 V~.
- Ilginamųjų laidų iki 25 m ilgio skerspjūvis turi būti 2,5 mm<sup>2</sup>.

### Prijungimo būdas X

Jei šio gaminio prijungimo prie tinklo laidas pažeidžiamas, jį reikia pakeisti specialiu prijungimo prie tinklo laidu, kurį galima įsigyti iš gamintojo arba jo klientų aptarnavimo tarnybos.

Prijungti ir remontuoti elektros įrangą leidžiama tik kvalifikuotam elektrikui.

- Gaminys atitinka EN 61000-3-11 reikalavimus ir jam galioja specialios prijungimo sąlygos. Tai reiškia, kad naudoti bet kuriuose laisvai pasirenkamuose prijungimo taškuose draudžiama.
- Esant nepalankioms tinklo sąlygoms, gali laikinai svyruoti gaminio įtampa.
- Gaminys skirtas naudoti tik prijungimo taškuose,
  - a) kurie neviršija maksimaliai leidžiamos tinklo pilnutinės varžos „Z“ (Zmaks. = 0,3535 Ω) arba
  - b) kurių tinklo apkrova ilgalaikėje srove yra ne mažesnė nei 100 A kiekvienoje fazėje.
- Jūs kaip naudotojas privalote užtikrinti, jei reikia, pasitaręs su savo energijos tiekimo įmone, kad prijungimo taškas, kuriame norite eksploatuoti gaminį, atitiktų vieną iš abiejų nurodytų reikalavimų a) arba b).

Naudojant vienfazį kintamosios srovės variklį, mašinoms su didele paleidimo srove (nuo 3000 vatų) rekomenduojame naudoti C 16 A arba K 16 A saugiklį!

## 11. Valymas ir techninė priežiūra

Šioje instrukcijoje neaprašytus darbus paveskite atlikti tik mūsų įgaliotam klientų aptarnavimo tarnybai. Naudokite tik originalias dalis.

Dirbdami su peilio velenėliu, mūvėkite pirštines.

Prieš atlikdami bet kokius techninės priežiūros ir valymo darbus, išjunkite įrenginį, ištraukite tinklo kištuką ir palaukite, kol peilio velenėlis sustos.

### **Bendrieji valymo ir techninės priežiūros darbai** **Nepurškite ant tyliojo smulktuvo vandens. Pa- vojus dėl elektros smūgio!**

- Stenkitės, kad įrenginys, ratai ir vėdinimo angos visada būtų švarūs. Norėdami išvalyti, naudokite šepetį arba šluostę, tačiau nenaudokite valiklių ar tirpiklių.
- Prieš naudodami kaskart patikrinkite įrenginį, ypač apsauginius įtaisus, ar nėra pažeidimų, pvz., atsilaisvinusių, nusidėvėjusių arba pažeistų dalių. Patikrinkite, ar tvirtai priveržtos visos veržlės, kaiščiai ir varžtai.
- Patikrinkite uždangalus ir apsauginius įtaisus, ar jie nepažeisti ir tinkamai pritvirtinti. Prireikus juos pakeiskite.
- Laikykite įrenginį sausoje ir vaikams nepasiekiamoje vietoje. Neapvyniokite įrenginio nailoniniais maišais, nes gali susidaryti drėgmė.

### **Dėmesio!**

Prieš atlikdami techninės priežiūros darbus, ištraukite tinklo kištuką.

### **Jungtys ir remontas**

Prijungti ir remontuoti elektros įrangą leidžiama tik kvalifikuotam elektrikui.

### **Kilus klausimų, nurodykite tokius duomenis:**

- variklio srovės rūšį;
- duomenis iš įrenginio specifikacijų lentelės.
- duomenis iš variklio specifikacijų lentelės.

### **Techninės priežiūros informacija**

Atkreipkite dėmesį į tai, kad šio gaminio toliau nurodytos dalys naudojant arba natūraliai dėvisi arba toliau nurodytų dalių reikia kaip vartojamųjų medžiagų. Greitai susidėvinčios dalys\*: Angliniai šepetėliai, peilis, velenėlis

\* į komplektaciją privalomai neįeina!

Atsarginių dalių ir priedų įsigysite mūsų techninės priežiūros centre. Tam nuskenaukite tituliname lape esantį QR kodą.

## **12. Laikymas**

- Laikykite įrenginį ir jo priedus tamsioje, sausoje, apsaugotoje nuo šalčio ir vaikams nepasiekiamoje vietoje.
- Optimali laikymo temperatūra yra nuo 5 iki 30 °C.
- Laikykite įrankį originalioje pakuotėje.
- Uždenkite įrankį, kad apsaugotumėte jį nuo dulkių arba drėgmės.
- Laikykite naudojimo instrukciją prie įrankio.

## **13. Utilizavimas ir pakartotinis atgavimas**

### **Pakavimo nuorodos**



Pakavimo medžiagas galima perdirbti. Utilizuokite pakuotes, tausodami aplinką

### **Nuorodos dėl Elektros ir elektronikos prietaisų įstatymo (vok. ElektroG)**



**Panaudotų elektros ir elektronikos prietaisų negalima mesti į buitines atliekas, juos reikia surinkti ir utilizuoti atskirai!**

- Panaudotas baterijas arba akumulatorius, kurie nėra fiksuotai sumontuoti sename prietaise, prieš atiduodant reikia išimti jų nepažeidžiant! Toks utilizavimas sureguliuotas Baterijų įstatyme.
- Elektros bei elektronikos prietaisų savininkai ar naudotojai yra teisiškai įpareigoti juos grąžinti po naudojimo.
- Galutinis naudotojas yra atsakingas už savo asmeninių duomenų ištrynimą iš utilizuojamo panaudoto įrenginio!
- Perbrauktos šiukšliadėžės simbolis reiškia, kad elektros ir elektronikos prietaisų negalima išmesti kartu su buitinėmis atliekomis.
- Elektros ir elektronikos prietaisus galima nemokamai grąžinti šiose vietose:
  - viešosiose atliekų šalinimo ar surinkimo vietose (pvz., savivaldybių pastatų kiemuose),
  - elektros prietaisų pardavimo vietose (stacionariose ir internetinėse), jei pardavėjai privalo juos priimti atgal arba tai padaryti siūlo savanoriškai.
  - Iki trijų vienos rūšies panaudotų elektros prietaisų, kurių krašto ilgis ne didesnis kaip 25 cm, galite nemokamai grąžinti gamintojui prieš tai neįsigydamai naujo prietaiso iš gamintojo arba nuvežti į kitą įgaliotą surinkimo punktą savo vietovėje.



- Dėl kitų papildomų gamintojų ir platintojų prekių priėmimo atgal sąlygų kreipkitės į atitinkamą klientų aptarnavimo tarnybą.
- Jei gamintojas pristato naują elektros prietaisą privačiam namų ūkiui, jis gali organizuoti nemokamą elektros prietaiso paėmimą galutinio naudotojo prašymu. Tam susisiekite su gamintojo klientų aptarnavimo tarnyba.
- Šie teiginiai galioja tik prietaisams, parduodamiems Europos Sąjungos šalyse, kurioms taikoma Europos direktyva 2012/19/ES. Europos Sąjungai nepriklausančiose šalyse gali būti taikomos kitokios panaudotų elektros ir elektronikos prietaisų utilizavimo nuostatos.

## 14. Sutrikimų šalinimas

Tolesnėje lentelėje nurodyti klaidų požymiai ir aprašyta, kaip jas galima pašalinti, jei Jūsų mašina blogai veiktų. Jei taip problemos nustatyti ir pašalinti negalite, kreipkitės į savo techninės priežiūros dirbtuves.

Problema	Galima priežastis	Ką daryti?
Variklis nepasileidžia	Surinkimo rezervuaras netinkamoje padėtyje	Tinkamai įstumkite surinkimo rezervuarą ir patikrinkite fiksavimo mechanizmą (žr. „Eksplotacijos pradžia“)
	Variklis perkaista	Vėl įjunkite smulkintuvą (žr. „Eksplotacijos pradžia“)
	Nėra tinklo įtampos	Kištukinį lizdą, kabelį, laidą ir kištuką paveskite patikrinti kvalifikuotam elektrikui (žr. „Elektros prijungimas“)
Sodo atliekos neįtraukiamos	Peilio velenėlis sukasi prieš laikrodžio rodyklę	Perjunkite sukimosi kryptį (žr. „Eksplotacijos pradžia“)
	Per minkšta smulkinama medžiaga	Pastumkite smulkinamą medžiagą specialiu smulkintuvo stūmikliu
	Užblokuotas peilio velenėlis	Atblokuokite (žr. „Eksplotacijos pradžia“)
Smulkinama medžiaga sukimba grandine	Blogai nustatytas priešpriešinį peilis	Sureguliuokite priešpriešinį peilį (žr. „Eksplotacijos pradžia“)

## Förklaring av symbolerna på apparaten

Användningen av symboler i den här handboken ska göra dig uppmärksam på eventuella risker. Säkerhetssymbolerna och förklaringarna som anges i samband med dessa måste förstås. Varningarna i sig undanröjer inga risker och kan inte ersätta lämpliga åtgärder för att förebygga olyckor.

	<p>Läs säkerhetsanvisningarna innan användning</p>
	<p>Läs hela texten i bruksanvisningen före idrifttagning.</p>
	<p>Använd skyddsglasögon och hörselskydd.</p>
	<p>Bär arbetshandskar.</p>
	<p>Använd den inte som stege.</p>
	<p>Håll andra borta från riskområdet!</p>
	<p>Skyddas för regn och låt den inte stå ute när det kan regna!</p>
	<p>Dra ur kontakten,</p>
	<p>Utslungade föremål och roterande delar kan orsaka svåra skador.</p>
	<p>Håll händer och fötter borta från roterande knivar.</p>

	<p>Garanterad ljudeffektnivå.</p>
	<p>Låsning öppen</p>
	<p>Låsning låst</p>
	<p>Produkten uppfyller kraven i gällande europeiska direktiv.</p>
	<p>Skyddsklass 2</p>
	<p>Inställning motkniv</p>
	<p>Fra-/bakåtkörning</p>
	<p>Vikt</p>
	<p>Grendiameter</p>
	<p>Valshastighet</p>
<p><b>⚠ Observera!</b></p>	<p>I denna driftsanvisning har vi försett ställen som berör din säkerhet med denna symbol</p>

<b>Innehållsförteckning:</b>	<b>Sida:</b>
1. Inledning .....	125
2. Apparatbeskrivning (bild A) .....	125
3. Leveransomfång .....	125
4. Avsedd användning .....	126
5. Säkerhetsanvisningar .....	126
6. Tekniska specifikationer .....	128
7. Före idrifttagning .....	128
8. Montering .....	129
9. Manövrering .....	129
10. Elektrisk anslutning .....	130
11. Rengöring och underhåll .....	130
12. Lagring .....	131
13. Kassering och återvinning .....	131
14. Felsökning .....	132
15. Försäkran om överensstämmelse .....	137

## 1. Inledning

### Tillverkare:

Schepbach GmbH  
Günzburger Straße 69  
D-89335 Ichenhausen

### Bästa Kund!

Vi hoppas att du får mycket glädje och nytta av din nya maskin.

### Info:

Tillverkaren av denna maskin ansvarar enligt gällande produktansvar inte för skador som kan uppstå på maskinen eller genom maskinen:

- Vid felaktig hantering.
- Om instruktionsmanualen inte följs,
- Reparationer genom utomstående, obehöriga fackspecialister
- Vid byte och montering av reservdelar som inte är original
- felaktig användning
- Avbrott hos den elektriska anläggningen om man inte följer de elektriska föreskrifterna och VDE-behörensningarna 0100, DIN 57113/VDE 0113

### Beakta följande:

Läs hela texten i bruksanvisningen innan montering och idrifttagning.

Denna instruktionsmanual hjälper dig lära känna apparaten och hur den bäst kan användas på avsett sätt. Instruktionsmanualen innehåller viktiga anvisningar om hur du arbetar säkert, fackmannamässigt och ekonomiskt med apparaten. Den informerar om hur du undviker faror, håller nere reparationskostnader och stilleståndstider samt hur du ökar apparatens tillförlitlighet och livslängd.

Utöver denna instruktionsmanuals säkerhetsbestämmelser måste även föreskrifterna beaktas som gäller apparatens användning i ditt land.

Bevara denna instruktionsmanual vid apparaten, i en plastficka som skyddar den mot smuts och fukt. Bruksanvisningen måste läsas och följas av all operatörspersonal innan arbetet påbörjas.

Endast personer som utbildats i apparatens användning, och som informerats om riskerna som finns, får arbeta med apparaten. Minsta ålder måste beaktas.

Förutom säkerhetsanvisningarna i denna bruksanvisning och de landsspecifika föreskrifterna, måste man också beakta allmänna regler för drift av identiska maskiner.

Vi tar inget ansvar för olyckor eller skador som orsakats av underlåtenhet att följa bruksanvisningen och säkerhetsinstruktionerna .

## 2. Apparatbeskrivning (bild A)

1. Inkastöppning
2. Påslagningsknapp
3. Avstängningsknapp
4. Maskinöverdel
5. Justerskruv
6. Stödfot
7. Löphjul
8. Uppsamlingsbehållare
9. Låsanordning
10. Nätanslutning
11. Brytare för valsrotationsriktning
12. Återställningsknapp
13. Hjulaxel
14. Säkringsmutter
15. Hjulhylsa
16. Bricka
17. Hjul kapsel
18. Spår

- a. Skruvnyckel
- b. Insexnyckel
- c. Propp

## 3. Leveransomfång

- Maskinöverdel
- Propp
- Hjulaxel
- Uppsamlingsbehållare med lås
- Löphjul (2x)
- Låsmutter (2x)
- Hjulhylsa (2x)
- Bricka (2x)
- Hjul kapsel (2x)
- Skruvnyckel
- Insexnyckel
- Instruktionsmanual

Tillbehör:

- Trädgårdssax
- Handskar

## 4. Avsedd användning

Maskinen får endast användas på ändamålsenligt sätt. Varje användning därutöver är inte ändamålsenlig. För skador eller personskador till följd av detta ansvarar användaren/operatören och inte tillverkaren.

I den avsedda användningen ingår också att man följer säkerhetsanvisningen liksom monteringsanvisningen och driftanvisningar i bruksanvisningen.

Personer som använder och underhåller maskinen måste insatta i dessa och känna till möjliga risker.

Förändringar av maskinen fritar tillverkaren från allt ansvar och därav resulterande skador.

Maskinen får bara användas med originaltillbehör och originalverktyg från tillverkaren.

Tillverkarens säkerhets-, arbets- och underhållsanvisningar samt de mått som anges i den tekniska specifikationen måste följas.

Kompostkvarnen för trädgården är uteslutande byggd för att sönderdela kvistar, grenar, buskar, trädgårdsavfall, papper och kartong.

Avsedd användning inkluderar strimling av:

- Grenar av alla slag upp till max. diameter på 45 mm (beroende på träslag och färskhet)
- vissnat, fuktigt trädgårdsavfall som har lagrats i flera dagar omväxlande med grenar.

Kompostkvarnen får inte fyllas med stenar, glas, metall, ben, plast eller avfall.

Observera att våra maskiner inte är konstruerade för kommersiell, hantverksmässig eller industriell användning. Vi lämnar ingen garanti när apparaten används i kommersiella eller industriella verksamheter liksom liknande verksamheter.

## 5. Säkerhetsanvisningar

- Denna maskin är inte avsedd att användas av personer (inklusive barn) med nedsatt fysisk, sensorisk eller mental förmåga eller brist på erfarenhet och/eller kunskap, om de inte övervakas av en person som ansvarar för deras säkerhet eller följer dennes instruktioner om hur maskinen ska användas.
- Barn ska hållas under uppsikt så att de inte leker med apparaten.

- Tillåt aldrig barn eller personer som inte känner till driftmanualen att använda apparaten. Det kan finnas lokala bestämmelser som fastställer användarens minimiålder.

Använd bullerskydd och följ lokala föreskrifter.

**Observera!** Vid användning av elverktyg ska följande principiella säkerhetsåtgärder beaktas som skydd mot elektrisk stöt, personskada och brandfara:

### Förberedelse:

- Använd aldrig apparaten när personer, i synnerhet barn, eller husdjur befinner sig i närheten.
- Använd hörselskydd och skyddsglasögon under hela användningstiden.
- Använd lämpliga arbetskläder som skyddshandskar, robusta skor och långa byxor. Använd inte lösa kläder eller kläder med hängande remmar eller snören.
- Använd endast apparaten utomhus (dvs. inte mot en vägg eller annat styvt föremål) och på en fast, plan yta.
- Använd inte maskinen på en stenlagd grusyta där material som kastas ut kan orsaka personskador.
- Innan idrifttagning måste alla skruvar, muttrar, bultar och annat fästmaterial kontrolleras för täthet. Kåpor måste vara på plats och i gott skick. Skadade eller oläsliga klistermärken måste bytas ut.
- Använd bara reserv- och tillbehörsdelar som levereras och rekommenderas av tillverkaren. Om andra delar används leder detta till att garantin förloras direkt.
- Låt inte apparaten gå utan uppsikt och håll den torr och utom räckhåll för barn.
- Anslut endast apparaten till ett jordat elnät. Eluttaget och förlängningskabeln måste ha en funktionell skyddsledare.
- Vid användning utomhus måste apparaten vara ansluten till ett eluttag med felströmsskydd (jordfelsbrytare) som har en utlösningström på inte mer än 30 mA.
- Håll dig alltid utanför utkastningszonen vid idrifttagning.

### Arbeta med maskinen:

- Innan du startar enheten, se till att påfyllningstratten är tom.
- Håll huvud, hår och kropp borta från påfyllningstratten.

- Sträck dig inte in i påfyllningstratten under drift. Efter att ha stängts av fortsätter apparaten att köra under en kort tid.
- Var alltid uppmärksam på att hålla jämnvikt och en fast hållning. Böj dig inte eller stå inte högre än apparaten vid inkastande av material.
- Se till att det inte medföljer hårda föremål som metall, stenar, glas eller andra främmande föremål när material kastas in.
- Använd inte apparaten i regn eller dåligt väder. Arbeta bara i dagsljus eller vid bra belysning.
- Arbeta inte med apparaten, när du är trött eller okoncentrerad eller när du har druckit alkohol eller tagit tabletter. Ta alltid en paus i tid.
- Stäng av maskinen och dra ut stickkontakten:
  - när du inte använder apparaten, transporterar den eller lämnar den utan uppsikt;
  - innan du frigör en fastklämd kniv.
  - vid kontroll, rengöring eller avlägsnande av blockeringar;
  - när du utför rengörings- eller underhållsarbete eller byter tillbehör;
  - när nät- eller förlängningskabeln är skadad eller har trasslat till sig;
  - om du vill flytta eller lyfta apparaten;
  - om främmande föremål kommer in i apparaten, om det förekommer ovanliga ljud eller vibrationer (kontrollera att apparaten är skadad innan du startar om den).
- Låt inte bearbetat material staplas upp i utkastområdet; detta kan förhindra korrekt utkastning och kast av materialet genom påfyllningstratten.
- Flytta eller tippa inte apparaten när motorn är igång.
- Händer, andra kroppsdelar och kläder får inte placeras i matarkammaren, utkastkanalen eller i närheten av andra rörliga delar.
- Stäng av motorn och dra ut nätstickkontakten innan du tar bort materialrester i inloppet eller utkastet i händelse av blockeringar i maskinens inlopp eller utkastkanal. Se till att motorn är fri från skräp och annan ansamling för att skydda motorn från skador eller eventuell brand. Kom ihåg att vid idrifttagning av startmekanismen på motoriserade maskiner kommer skärverktyget också att börja fungera.
- Stäng omedelbart av motorn och låt maskinen stanna om det kommer in främmande föremål i skärverktyget eller om maskinen låter konstigt eller vibrerar konstigt. Utför följande steg:
  - Kontrollera om maskinen är skadad

- Kontrollera att alla delar sitter ordentligt och dra fast vid behov.
- Byt eller reparera trasiga delar. Ersatta delar måste ha samma egenskaper som originaldelarna.
- Kåpor och avvisare måste vara på plats och i gott skick.

**Var försiktig!** Så undviker du maskinskador och eventuella personsador som beror på detta:

- Rengör regelbundet ventilationsöppningarna och följ underhållsanvisningarna.
- Överbelasta inte din maskin. Arbeta bara inom angivet prestandaområde. Använd inte för prestandasvaga maskiner vid tunga jobb. Använd inte maskinen till syften som den inte är avsedd för.
- Stäng inte av apparaten förrän påfyllningstratten är helt tömd, annars kan apparaten täppas till och eventuellt inte längre starta.
- Försök inte reparera maskinen själv, såvida du inte har en utbildning för detta. Alla arbeten som inte beskrivs i den här driftmanualen får bara utföras av kundserviceställen som är godkända av oss.

### Elsäkerhet

Var försiktig: Så undviker du olyckor och personsador på grund av elstöt:

- Förlängningskabeln ansluts med fastsättning av dragavlastningen som är avsedd för detta.
- Skadade kablar, kopplingar och kontakter eller anslutningssladdar som inte uppfyller föreskrifterna får inte användas. Vid skada på nätkabeln ska du omedelbart dra ut kontakten ur eluttaget. Vidrör aldrig nätkabeln så länge nätstickkontakten sitter i.
- Om anslutningssladden till den här maskinen skadas måste den bytas ut av tillverkaren eller dennes kundservice eller av en person med liknande kvalifikationer för att undvika fara.
- Använd inte apparaten om brytaren inte kan slås på och av. Skadade brytare måste bytas av en kundtjänstverkstad.
- Vid arbete utomhus ska du använda bara en stänkvattenskyddad förlängningskabel som är godkänd för utomhusbruk. En förlängningskabels ledareare måste vara minst 2,5 mm<sup>2</sup>. Rulla alltid ut en kabelvinda helt före användning. Kontrollera om kabeln är skadad.
- Använd inte kabeln för att dra ut stickkontakten ur eluttaget. Skydda kabeln mot hetta, olja och vassa kanter.

**⚠ VARNING!** Elverktyg alstrar ett elektromagnetiskt fält under drift. Under vissa omständigheter kan fältet störa aktiva eller passiva medicinska implantat. För att minska risken för dödsfall eller allvarliga skador rekommenderar vi därför personer med medicinska implantat till att höra med sin läkare och kontakta tillverkaren av det medicinska implantatet innan verktyget används

### Restrisker

Maskinen har tillverkats enligt senaste tekniska rön och gällande säkerhetstekniska regler. Trots detta kan det uppstå vissa risker vid arbetet.

- Hälsofara på grund av ström vid användning av icke korrekta elanslutningsledningar.
- Innan du gör några justerings- eller underhållsarbeten, släpper du upp startknappen och drar ut näts-tickkontakten.
- Trots alla viktiga åtgärder kan det finnas risker som inte är uppenbara.
- Restrisker kan minimeras genom att säkerhetsanvisningar och ändamålsenlig användning liksom bruksanvisningen beaktas i sin helhet.
- Undvik att starta maskinen utan avsikt: startknappen får inte vara intryckt när du sätter in kontakten i eluttaget.
- Använd det verktyg som rekommenderas i den här instruktionsmanualen. Då får du en maskin som ger maximal effekt.
- Håll händerna borta från arbetsområdet när maskinen är i drift.

## 6. Tekniska specifikationer

Mått L x B x H	650 x 455 x 910 mm
Knivvals Ø	90 mm
Antal knivar	8
Uppsamlingsbehållare volym	60 l
Transporthjul Ø	175 mm
Vikt	20,5 kg
max. grendiameter	44 mm
Motor	230 - 240 V~ 50 Hz
Nominell förbrukning P1	2800 W
Varvtal knivvals	60 (1/min)
Driftläge	P40

Med förbehåll för tekniska ändringar!

### Typvärden buller

Garanterad ljudeffektnivå $L_{WA}$	94 dB
Uppmätt ljudeffektnivå $L_{WA}$	91,7 dB
Mätosäkerhet K	2,67 dB
Ljudtrycksnivå $L_{pA}$	79,1 dB
Mätosäkerhet $K_{pA}$	3 dB

**Anvisning:** De angivna ljudnivåerna har bestämts med hjälp av ett standardiserat testförfarande och kan användas för att jämföra olika elverktyg med varandra. Dessutom är dessa värden lämpliga för att i förväg uppskatta användarnas spänningar och belastningar orsakade av ljud.

## 7. Före idrifttagning

### ⚠ SE UPP!

**Montera klart hela maskinen innan den tas i drift!**

- Öppna förpackningen och ta ut enheten försiktigt.
- Ta bort förpackningsmaterialet, förpacknings-/ och transportsäkringar (om det finns).
- Kontrollera att leveransomfånget är fullständigt.
- Kontrollera enheten och tillbehör för transportskador.
- Vid reklamationer måste transportören genast meddelas. Senare reklamationer kan inte behandlas.
- Om möjligt, ha kvar förpackningen fram till utgången av garantiperioden.
- Bekanta dig med apparaten innan bruk med hjälp av bruksanvisningen.
- Använd bara originaldelar till tillbehören och till slit- och reservdelarna. Reservdelar hittar du hos din fackhandlare.
- Ange våra artikelnummer liksom maskinens typ och tillverkningsår vid beställningar.
- Innan maskinen ansluts måste du kontrollera att uppgifterna på typskylten överensstämmer med dem som gäller för elnätet.

### ⚠ SE UPP!

**Maskin och förpackningsmaterial är inga leksaker! Barn får inte leka med plastpåsar, folie och smådelar! Risk för kvävning eller andra skador!**



## 8. Montering

### ⚠ VARNING!

**Dra alltid ut stickkontakten innan du ställer in maskinen.**

#### 1. Montera stödfötter (bild C)

- Vrid kvarnen så att du kan vrida stödfötterna 180°.
- För hjulaxeln (13) till det avsedda läget på stödfötterna. (Bild D)

#### 2. Montering av löphjul (bild E/F)

- Montera båda löphjulen så som bild F visar. Använd det medföljande verktyget för att dra åt. **ANVISING:** Om axeln roterar när du drar åt den, använd insexnyckeln (b) för att hålla emot.
- När du har dragit åt säkringsmuttern (14), montera hjulkapseln (17) på hjulet (7). Positionen anges av spåren (18).

#### 3. Montering av uppsamlingsbehållaren (bild G)

- Sätt låset (13) på uppsamlingsbehållaren (8) i det lägsta läget (bild G).
- Skjut uppsamlingsbehållaren hela vägen in i underredet.
- Skjut låset (9) på uppsamlingsbehållaren (8) helt upp igen (bild I).

## 9. Manövrering

**Observera! Kompostkvarnen kan bara startas när uppsamlingsbehållaren (8) skjuts in i underredet och låset (9) är i det övre läget.**

**Observera: För att starta hackaren måste omkopplaren för rullens rotationsriktning (11) vara inställd på "I".**

### Manöverenhet (bild B)

- **Påslagningsknapp (2):** Genom att trycka på knappen igen startas kompostkvarnen.
- **Avstängningsknapp (3):** Genom att trycka på knappen igen stoppas kompostkvarnen.

### Brytare för valsrotationsriktning (11):

- **"▲" -knapp - moturs:** Genom att trycka på denna knapp går knivvalsens moturs, detta är nödvändigt för att frigöra fastnat hackmaterial. Denna funktion är endast tillgänglig när kompostkvarnen redan är i drift.

- **"▼" -knapp - medurs:** Med den här knappen kan knivvalsens växlas från moturs till medurs.
- **Återställningsknapp (12):** Överlastningsskydd

### Arbeta med kompostkvarnen

**Strimla mjukt trädgårdsavfall och grenar som har lagrats i flera dagar med grenar för att undvika igensättning.**

- Kontrollera att uppsamlingsbehållaren (8) skjutits in ordentligt i underredet och att låset (9) är i det övre läget.
- Anslut kompostkvarnen till elnätet.
- Starta kompostkvarnen med påslagningsknappen (2).
- Fyll hackmaterial i påfyllningstratten och materialet dras in.
- **Obs!** Om materialet fastnar trycker du först på den röda avstängningsknappen (3) för att stoppa apparaten. Tryck brytaren för valsens (11) rotationsriktning ner till symbolen "=". Starta apparaten med den gröna påslagningsknappen (2). Stoppa apparaten med den röda avstängningsknappen (3). Ta bort det fastklämda materialet. Tryck omkopplaren (11) på symbolen "-". Apparaten är redo för drift.
- **Låt kompostkvarnen sönderdela det strimlade materialet helt innan du tar in hackmaterial.**
- Använd inte händerna för att trycka in hackmaterialet, använd endast speciella påskjutare (c) eller annat hackmaterial.
- När arbetet är klart stänger du av kompostkvarnen och kopplar bort den från elnätet.

### Tömning av uppsamlingsbehållaren

- Stoppa kompostkvarnen med avstängningsknappen (3).
- Sätt låset (9) i det nedre läget.
- Dra ut uppsamlingsbehållaren (8) och töm den.
- Sätt tillbaka uppsamlingsbehållaren (8) och tryck tillbaka låset (9).

### Ställ in motkniven

**Motkniv och knivvals är optimalt justerade på fabriken. Motkniven behöver bara justeras vid förslitning.**

**För optimal drift är det nödvändigt att avståndet mellan motkniven och knivvalsens är ca 0,50 mm.**

- Starta kompostkvarnen.
- Vrid justerknappen (5) medurs tills du hör lätta slip-ljud.
- Vid ett halvt varv på justerskraven (5) medurs förs knivvalsens 0,50 mm närmare motkniven.

**OBS! Om kvarnknyven vidrör motknyven skärs den igen och små metallflisor kan falla ut ur utkastöppningen. Detta är inte ett fel, men omjustering får endast göras i den utsträckning som är nödvändig, annars slits motknyven för tidigt.**

### Överbelastningsskydd

Apparaten stängs av automatiskt om den är överbelastad, till exempel på grund av för tjocka grenar. Efter en kort kylfas (ca 5 minuter) trycker du på återställningsknappen (12).

## 10. Elektrisk anslutning

**Den installerade elmotorn är ansluten så att den är redo för drift. Anslutningen motsvarar tillämpliga VDE- och DIN-bestämmelser. Kundens nätanslutning liksom den använda förlängningskabeln måste motsvara dessa föreskrifter.**

### Skadad elanslutningsledning

På elektriska anslutningsledningar uppstår ofta isolations-skador.

Orsaker till detta kan vara:

- tryckställen när anslutningsledningar förs genom fönster- eller dörröppningar.
- Knäckställen genom felaktigt fastsättning eller styrning av anslutningsledningen.
- Snittställen genom att anslutningsledningen körts över.
- Isolations-skador genom ryck ur vägguttaget.
- Sprickor genom isolationens åldring.

Sådana skadade elanslutningsledningar får inte användas och är på grund av isolations-skadorna livsfarliga.

Kontrollera regelbundet anslutningsledningar för skador. Se upp så att anslutningsledningen inte är ansluten till elnätet vid kontrollen.

Elektriska anslutningsledningar måste motsvara tillämpliga VDE- och DIN-bestämmelser. Använd endast anslutningsledningar med märkningen H05VV-F.

Enligt föreskrift ska typbeteckningen vara tryckt på anslutningskabeln.

### Växelströmsmotor

- Nätspänningen måste vara 230 V~.
- Förlängningskablar upp till 25 m måste ha ett tvärsnitt på 2,5 mm<sup>2</sup>.

### Anslutningstyp X

Om produktens nätanslutningskabel skadas måste den bytas ut mot en speciellt förberedd nätan-slutningskabel som finns hos tillverkaren eller dennes kundservice.

Anslutningar och reparationer av elektrisk utrustning får endast utföras av kvalificerade elektriker.

- Produkten uppfyller kraven i EN 61000-3-11 och omfattas av specialvillkor för anslutningen. Det betyder att man inte får använda vilka anslutningsställen som helst.
- Produkten kan vid olämpliga nätförhållanden leda till övergående spänningsvariationer.
- Produkten är enbart avsedd att användas på anslutningspunkter som
  - a) inte överskrider den maximalt tillåtna nätimpedansen "Z" (Zmax. = 0,3535 Ω) eller
  - b) har en konstant strömbelastningsförmåga på minst 100 A för varje fas.
- Ni måste som användare se till att en av de beskrivna kraven a) eller b) uppfylls för anslutningsstället. Ni bör kontakta energileverantören

Om en enfas-växelströmsmotor används rekommenderar vi en säkring på C 16 A eller K 16 A till maskiner med hög startström (från 3 000 watt!)

## 11. Rengöring och underhåll

**Låt arbete som inte beskrivs i denna bruksanvisning utföras av en specialistverkstad. Använd endast originaldelar.**

Bär handskar när knivvalsen hanteras.

Stäng av apparaten, dra ut kontakten och vänta tills knivvalsen stannar innan något underhålls- och rengöringsarbete utförs.

**Allmänna rengörings- och underhållsarbeten  
Spruta inte vatten på kompostkvarnen. Livsfara på grund av elstöt!**

- Håll alltid apparaten, hjulen och ventilationsöppningarna rena. Använd en borste eller trasa för att rengöra, men använd inga rengöringsmedel eller lösningsmedel.
- Kontrollera apparaten, särskilt skyddsanordningar, för skador som lösa, slitna eller skadade delar före varje användning. Kontrollera att alla muttrar, bultar och skruvar sitter fast ordentligt.

- Kontrollera kåpor och skyddsanordningar för skador och korrekt placering. Byt ut dem vid behov.
- Förvara apparaten torrt och utom räckhåll för barn. Täck inte över apparaten med nylonpåsar eftersom fukt kan bildas.

### Observera!

Dra ut stickkontakten innan alla underhållsarbeten.

### Anslutningar och reparationer

Anslutningar och reparationer av elektrisk utrustning får endast utföras av kvalificerade elektriker.

### Uppge följande information om du har frågor:

- Motorns strömtyp
- Märkskyltens uppgifter
- Motoruppgifter på märkskylten

### Serviceinformation

Tänk på att produktens följande delar slits naturligt eller under bruk, eller att följande delar används som förbrukningsmaterial.

Slitdelar\*: Kolborstar, knivar, rullar

\* Ingår inte obligatoriskt i leveransen!

Du kan få reservdelar och tillbehör från vårt servicecenter. För att göra detta, skanna QR-koden på förstasidan.

## 12. Lagring

- Lagra apparaten och dess tillbehör på en mörk, torr och frostfri plats som inte är tillgänglig för barn.
- Den optimala lagertemperaturen ligger mellan 5 och 30 °C.
- Förvara verktyget i originalförpackningen.
- Täck över verktyget för att skydda det mot damm eller fukt.
- Förvara bruksanvisningen vid verktyget.

## 13. Kassering och återvinning

### Anvisningar beträffande förpackningen



Förpackningsmaterialen kan återvinnas. Avfallshandla förpackningar miljövänligt.

### Anvisningar beträffande den tyska lagen om distribution, återtagning och miljövänlig avfallshandling av elektriska och elektroniska apparater (Elektro- und Elektronikgerätegesetz - ElektroG)



**Uttjänta elektriska och elektroniska apparater ska inte kastas i hushållssoporna utan lämnas till separat insamling respektive avfallshandling!**

- Uttjänta vanliga och uppladdningsbara batterier, som inte är fast monterade i den uttjänta apparaten, måste tas ut utan skador före överlämningen! Batteriers avfallshandling regleras i batterilagstiftningen.
- Innehavare respektive användare av elektriska och elektroniska apparater är enligt lagstiftning förpliktade till återlämning efter apparaternas användning.
- Slut användaren ansvarar själv för raderingen av de egna personuppgifterna på den uttjänta apparat som ska avfallshandlas!
- Symbolen med den överkryssade soptunnan betyder att uttjänta elektriska och elektroniska apparater inte får kastas i hushållssoporna.
- Uttjänta elektriska och elektroniska apparater kan lämnas avgiftsfritt på följande ställen:
  - Offentligt rättsliga avfallshandlings- respektive samlingsställen (t.ex. kommunala återvinningsenheter)
  - Inköpsställen för elektriska apparater (stationära och online), om handlare är skyldiga att ta emot eller frivilligt erbjuder detta.
  - Man kan kostnadsfritt lämna upp till tre uttjänta elektriska apparater per apparattyp, med en kantlängd på maximalt 25 centimeter, hos tillverkaren utan att först köpa en ny apparat av denne, eller lämna dem till ett annat auktoriserat samlingsställe på närmare håll.
  - Kontakta respektive kundservice för information om tillverkarnas och distributörernas övriga, kompletterande villkor för återlämning.
- Om tillverkaren levererar en ny elektrisk apparat till ett privat hushåll kan denne ordna med avgiftsfri hämtning av den uttjänta elektriska apparaten, efter förfrågan från slut användaren. Kontakta tillverkarens kundservice angående detta.
- Dessa uppgifter gäller endast för apparater som installeras och säljs i länderna i den Europeiska unionen och som omfattas av det europeiska direktivet 2012/19/EU. I länder utanför Europeiska unionen kan avvikande bestämmelser gälla för avfallshandling av uttjänta elektriska och elektroniska apparater.

## 14. Felsökning

I den följande tabellen anges felsymtom och det beskrivs hur du kan avhjälpa dem om din maskin någon gång inte skulle fungera som den ska. Om du inte kan lokalisera och avhjälpa problemet på detta sätt så kontaktar du din serviceverkstad.

Problem	Möjliga orsaker	Åtgärd
Motor startar inte	Uppsamlingsbehållaren är inte i rätt läge	Sätt i uppsamlingsbehållaren korrekt och kontrollera låset (se Idrifttagning)
	Motorn är överbelastad	Slå på kompostkvarnen igen (se Idrifttagning)
	Nätspänning saknas	Låt en utbildad elektriker kontrollera eluttaget, kabeln, ledningen, kontakten (se elektrisk anslutning)
Trädgårdsavfall samlas inte in	Knivvalsen går moturs	Byt rotationsriktning (se Idrifttagning)
	Hackmaterial är för mjukt	Skjut in hackmaterialet med en speciell påtryckare för kompostkvarnan
	Knivvalsen är blockerad	Frigör blockering (se Idrifttagning)
Hackmaterial hänger ihop som en kedja	Motkniven är inte rätt inställd	Justera motkniven (se Idrifttagning)

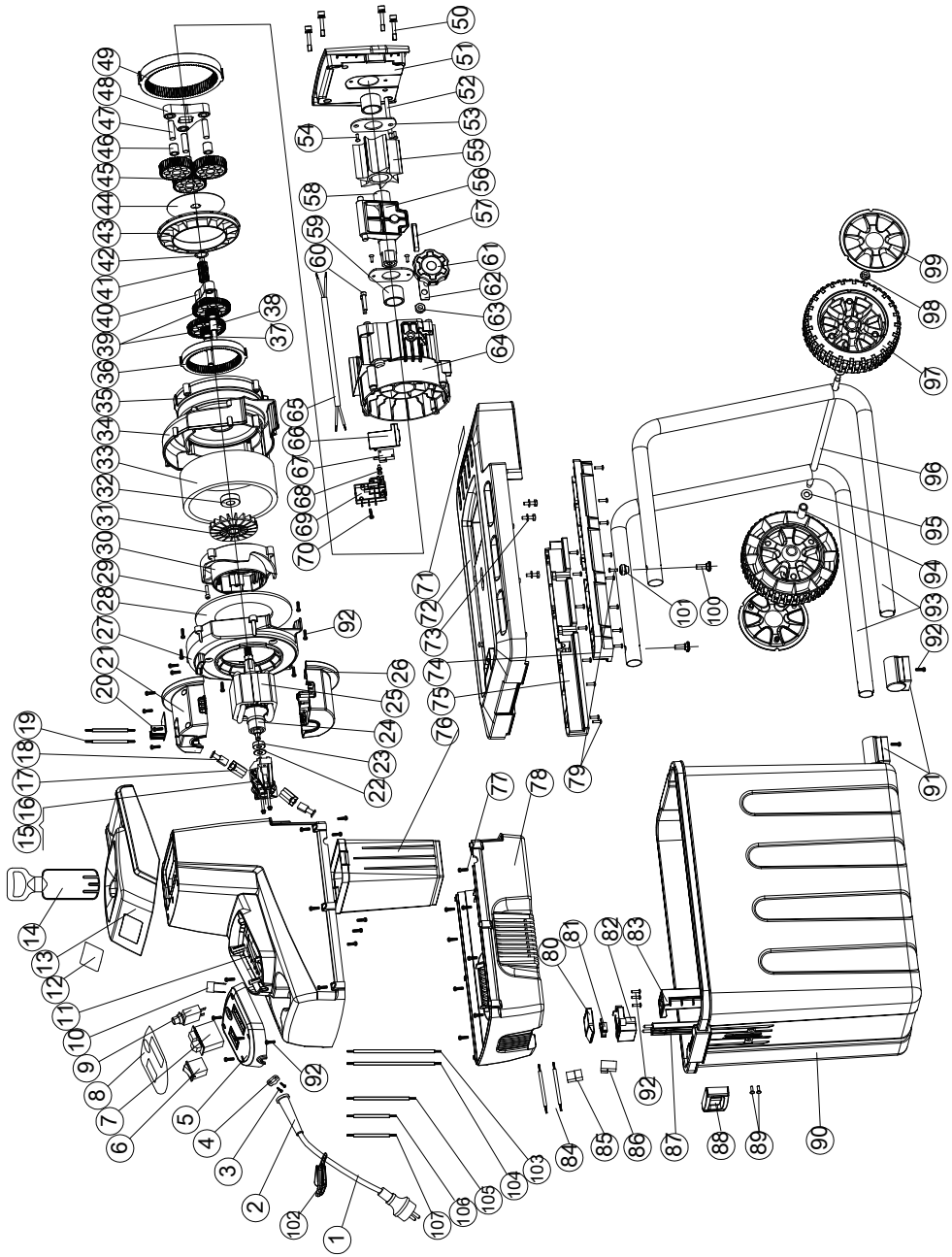



# EU-Konformitätserklärung Originalkonformitätserklärung

## EU Declaration of Conformity

### Déclaration de conformité UE



**Scheppach GmbH, Günzburger Str. 69, D-89335 Ichenhausen**

<b>DE</b>	erklärt folgende Konformität gemäß EU-Richtlinien und Normen für den Artikel	<b>ES</b>	declara la conformidad siguiente según la directiva la UE y las normas para el artículo
<b>GB</b>	hereby declares the following conformity under the EU Directive and standards for the following article	<b>PT</b>	declara o seguinte conformidade com a Directiva da UE e as normas para o seguinte artigo
<b>FR</b>	déclare la conformité suivante selon la directive UE et les normes pour l'article	<b>NL</b>	verklaart hierbij dat het volgende artikel voldoet aan de daarop betrekking hebbende EU-richtlijnen en normen
<b>IT</b>	dichiara la seguente conformità secondo le direttive e le normative UE per l'articolo		

Marke / Brand / Marque:

**SCHEPPACH**

Art.-Bezeichnung:

**LEISEHÄCKSLER - GS60**

Article name:

**QUIET SHREDDER - GS60**

Nom d'article:

**BROYEUR SILENCIEUX - GS60**

Art.-Nr. / Art. no. / N° d'ident.:

**5904403901**

<input type="checkbox"/> 2014/29/EU	<input type="checkbox"/> 2004/22/EG	<input type="checkbox"/> 89/686/EWG_96/58/EG	<input type="checkbox"/> 2000/14/EG_2005/88/EG
<input type="checkbox"/> 2014/35/EU	<input type="checkbox"/> 2014/68/EU	<input type="checkbox"/> 90/396/EWG	<b>Annex V</b>
<input checked="" type="checkbox"/> 2014/30/EU	<input checked="" type="checkbox"/> 2011/65/EU*		<b>Annex VI</b> Noise: measured $L_{WA}$ = xx dB; guaranteed $L_{WA}$ = xx dB $P = xx$ KW; $L/D = cm$ Notified Body: Notified Body No.:
<input checked="" type="checkbox"/> 2006/42/EG			<input type="checkbox"/> 2016/1628/EU
<b>Annex IV</b> Notified Body: Notified Body No.: Certificate No.:			Emission. No:

**Standard references:**

**EN 60335-1:2012/A15:2021; EN 50434:2014; EN 55014-1:2021; EN 55014-2:2021; EN 61000-3-2:2019/A1:2021; EN61000-3-11:2019**

Die alleinige Verantwortung für die Ausstellung dieser Konformitätserklärung trägt der Hersteller.

This declaration of conformity is issued under the sole responsibility of the manufacturer.

Le fabricant assume seul la responsabilité d'établir la présente déclaration de conformité.

\* Der oben beschriebene Gegenstand der Erklärung erfüllt die Vorschriften der Richtlinie 2011/65/EU des Europäischen Parlaments und des Rates vom 8. Juni 2011 zur Beschränkung der Verwendung bestimmter gefährlicher Stoffe in Elektro- und Elektronikgeräten.

The object of the declaration described above fulfils the regulations of the directive 2011/65/EU of the European Parliament and Council from 8th June 2011, on the restriction of the use of certain hazardous substances in electrical and electronic equipment.

L'appareil décrit ci-dessus dans la déclaration est conforme aux réglementations de la directive 2011/65/EU du Parlement Européen et du Conseil du 8 juin 2011 visant à limiter l'utilisation de substances dangereuses dans la fabrication des appareils électriques et électroniques.

Ichenhausen, 26.09.2023

Signature / Andreas Pecher / Head of Project Management

**First CE: 2017**

**Subject to change without notice**

**Documents registrar:** David Rümpelein  
Günzburger Str. 69, D-89335 Ichenhausen

# EU-Konformitätserklärung Originalkonformitätserklärung

## EU Declaration of Conformity

### Déclaration de conformité UE



**Scheppach GmbH, Günzburger Str. 69, D-89335 Ichenhausen**

<b>DE</b>	erklärt folgende Konformität gemäß EU-Richtlinien und Normen für den Artikel	<b>PL</b>	deklaruje, że produkt jest zgodny z następującymi dyrektywami UE i normami
<b>GB</b>	hereby declares the following conformity under the EU Directive and standards for the following article	<b>HU</b>	az EU-irányelv és a vonatkozó szabványok szerinti következo megfeleloségi nyilatkozatot teszi a termékre
<b>CZ</b>	prohlašuje následující shodu podle směrnice EU a norem pro výrobek	<b>HR</b>	ovime izjavljuje da postoji sukladnost prema EU-smjernica i normama za sljedece artikle
<b>SK</b>	prehlasuje nasledujúcu zhodu podla smernice EÚ a noriem pre výrobok	<b>SI</b>	izjavlja slededco skladnost z EU-direktivo in normami za artikel

Marke / Brand / Marque:

Art.-Bezeichnung:

Article name:

Nom d'article:

Art.-Nr. / Art. no. / N° d'ident.:

**SCHEPPACH**

**LEISEHÄCKSLER - GS60**

**QUIET CHOPPER - GS60**

**BROYEUR SILENCIEUX- GS60**

**5904403901**

<input type="checkbox"/> 2014/29/EU	<input type="checkbox"/> 2004/22/EG	<input type="checkbox"/> 89/686/EWG_96/58/EG	<input type="checkbox"/> 2000/14/EG_2005/88/EG
<input type="checkbox"/> 2014/35/EU	<input type="checkbox"/> 2014/68/EU	<input type="checkbox"/> 90/396/EWG	<b>Annex V</b>
<input checked="" type="checkbox"/> 2014/30/EU	<input checked="" type="checkbox"/> 2011/65/EU*		<b>Annex VI</b> Noise: measured $L_{WA}$ = xx dB; guaranteed $L_{WA}$ = xx dB P = xx KW; L/Ø = cm Notified Body: Notified Body No.:
<input checked="" type="checkbox"/> 2006/42/EG			<input type="checkbox"/> 2016/1628/EU
<b>Annex IV</b> Notified Body: Notified Body No.: Certificate No.:			Emission. No.:

#### Standard references:

**EN 60335-1:2012/A15:2021; EN 50434:2014; EN 55014-1:2021; EN 55014-2:2021; EN 61000-3-2:2019/A1:2021; EN61000-3-11:2019**

Die alleinige Verantwortung für die Ausstellung dieser Konformitätserklärung trägt der Hersteller.

This declaration of conformity is issued under the sole responsibility of the manufacturer.

Le fabricant assume seul la responsabilité d'établir la présente déclaration de conformité.

\* Der oben beschriebene Gegenstand der Erklärung erfüllt die Vorschriften der Richtlinie 2011/65/EU des Europäischen Parlaments und des Rates vom 8. Juni 2011 zur Beschränkung der Verwendung bestimmter gefährlicher Stoffe in Elektro- und Elektronikgeräten.

The object of the declaration described above fulfils the regulations of the directive 2011/65/EU of the European Parliament and Council from 8th June 2011, on the restriction of the use of certain hazardous substances in electrical and electronic equipment.

L'appareil décrit ci-dessus dans la déclaration est conforme aux réglementations de la directive 2011/65/EU du Parlement Européen et du Conseil du 8 juin 2011 visant à limiter l'utilisation de substances dangereuses dans la fabrication des appareils électriques et électroniques.

Ichenhausen, 26.09.2023

Signature / Andreas Pecher / Head of Project Management

**First CE: 2017**

**Subject to change without notice**

**Documents registrar:** David Rümpelein  
Günzburger Str. 69, D-89335 Ichenhausen



# EU-Konformitätserklärung Originalkonformitätserklärung

## EU Declaration of Conformity

### Déclaration de conformité UE



**Scheppach GmbH, Günzburger Str. 69, D-89335 Ichenhausen**

<b>DE</b>	erklärt folgende Konformität gemäß EU-Richtlinien und Normen für den Artikel	<b>LV</b>	apliecina šādu saskaņā ar ES direktīvu atbilstības un standarti šādu rakstu
<b>GB</b>	hereby declares the following conformity under the EU Directive and standards for the following article	<b>FI</b>	vakuuttaa täten, että seuraava tuote täyttää ala esitetyt EU-direktiivit ja standardit
<b>EE</b>	kinnitab käesolevaga nimetatud toote vastavust märgitud EL direktiividele ja standarditele	<b>SE</b>	försäkrar härmed följande överensstämmelse enligt EU-direktiv och standarder för följande artikeln
<b>LT</b>	pareiškia, taip atitiktis pagal ES direktyvos ir standartai šį straipsnį	<b>DK</b>	erklærer hermed, at følgende produkt er i overensstemmelse med nedenstående EUDirektiver og standarder

Marke / Brand / Marque:

**SCHEPPACH**

Art.-Bezeichnung:

**LEISEHÄCKSLER - GS60**

Article name:

**QUIET CHOPPER - GS60**

Nom d'article:

**BROYEUR SILENCIEUX- GS60**

Art.-Nr. / Art. no. / N° d'ident.:

**5904403901**

<input type="checkbox"/> 2014/29/EU	<input type="checkbox"/> 2004/22/EG	<input type="checkbox"/> 89/686/EWG_96/58/EG	<input type="checkbox"/> 2000/14/EG_2005/88/EG
<input type="checkbox"/> 2014/35/EU	<input type="checkbox"/> 2014/68/EU	<input type="checkbox"/> 90/396/EWG	<b>Annex V</b>
<input checked="" type="checkbox"/> 2014/30/EU	<input checked="" type="checkbox"/> 2011/65/EU*		<b>Annex VI</b> Noise: measured $L_{WA}$ = xx dB; guaranteed $L_{WA}$ = xx dB $P$ = xx KW; $L/\theta$ = cm Notified Body: Notified Body No.:
<input checked="" type="checkbox"/> 2006/42/EG			<input type="checkbox"/> 2016/1628/EU
<b>Annex IV</b> Notified Body: Notified Body No.: Certificate No.:			Emission. No:

**Standard references:**

**EN 60335-1:2012/A15:2021; EN 50434:2014; EN 55014-1:2021; EN 55014-2:2021; EN 61000-3-2:2019/A1:2021; EN61000-3-11:2019**

Die alleinige Verantwortung für die Ausstellung dieser Konformitätserklärung trägt der Hersteller.

This declaration of conformity is issued under the sole responsibility of the manufacturer.

Le fabricant assume seul la responsabilité d'établir la présente déclaration de conformité.

\* Der oben beschriebene Gegenstand der Erklärung erfüllt die Vorschriften der Richtlinie 2011/65/EU des Europäischen Parlaments und des Rates vom 8. Juni 2011 zur Beschränkung der Verwendung bestimmter gefährlicher Stoffe in Elektro- und Elektronikgeräten.

The object of the declaration described above fulfils the regulations of the directive 2011/65/EU of the European Parliament and Council from 8th June 2011, on the restriction of the use of certain hazardous substances in electrical and electronic equipment.

L'appareil décrit ci-dessus dans la déclaration est conforme aux réglementations de la directive 2011/65/EU du Parlement Européen et du Conseil du 8 juin 2011 visant à limiter l'utilisation de substances dangereuses dans la fabrication des appareils électriques et électroniques.

Ichenhausen, 26.09.2023

Signature / Andreas Pecher / Head of Project Management

**First CE: 2017**  
**Subject to change without notice**

**Documents registrar:** David Rümpelein  
Günzburger Str. 69, D-89335 Ichenhausen

**Garantie DE**

Offensichtliche Mängel sind innerhalb von 8 Tagen nach Erhalt der Ware anzuzeigen, andernfalls verliert der Käufer sämtliche Ansprüche wegen solcher Mängel. Wir leisten Garantie für unsere Maschinen bei richtiger Behandlung auf die Dauer der gesetzlichen Gewährleistungsfrist ab Übergabe in der Weise, dass wir jedes Maschinenteil, das innerhalb dieser Zeit nachweisbar in Folge Material- oder Fertigungsfehler unbrauchbar werden sollte, kostenlos ersetzen. Für Teile, die wir nicht selbst herstellen, leisten wir nur insoweit Gewähr, als uns Gewährleistungsansprüche gegen die Vorlieferanten zustehen. Die Kosten für das Einsetzen der neuen Teile trägt der Käufer. Wandlungs- und Minderungsansprüche und sonstige Schadensersatzansprüche sind ausgeschlossen.

**Warranty GB**

Apparent defects must be notified within 8 days from the receipt of the goods. Otherwise, the buyer's rights of claim due to such defects are invalidated. We guarantee for our machines in case of proper treatment for the time of the statutory warranty period from delivery in such a way that we replace any machine part free of charge which provably becomes unusable due to faulty material or defects of fabrication within such period of time. With respect to parts not manufactured by us we only warrant insofar as we are entitled to warranty claims against the upstream suppliers. The costs for the installation of the new parts shall be borne by the buyer. The cancellation of sale or the reduction of purchase price as well as any other claims for damages shall be excluded.

**Garantie FR**

Les défauts visibles doivent être signalés au plus tard 8 jours après la réception de la marchandise, sans quoi l'acheteur perd tout droit au dédommagement. Nous garantissons nos machines, dans la mesure où elles sont utilisées de façon conforme, pendant la durée légale de garantie à compter de la réception, sachant que nous remplaçons gratuitement toute pièce de la machine devenue inutilisable du fait d'un défaut de matière ou d'usinage durant cette période. Toutes les pièces que nous ne fabriquons pas nous-mêmes ne sont garanties que si nous avons la possibilité d'un recours en garantie auprès des fournisseurs respectifs. Les frais de main d'œuvre occasionnés par le remplacement des pièces sont à la charge de l'acquéreur. Tous droits à réduction et toutes prétentions à une remise ainsi que tous autres droits à dommages et intérêts sont exclus.

**Garanzia IT**

Vizi evidenti vanno segnalati entro 8 giorni dalla ricezione della merce, altrimenti decadono tutti i diritti dell'acquirente inerenti a vizi del genere. Appurato un impiego corretto da parte dell'acquirente, garantiamo per le nostre macchine per tutto il periodo legale di garanzia a decorrere dalla consegna in maniera tale che sostituiamo gratuitamente qualsiasi componente che entro tale periodo presenti dei vizi di materiale o di fabbricazione tali da renderlo inutilizzabile. Per componenti non fabbricati da noi garantiamo solo nella misura nella quale noi stessi possiamo rivendicare diritti a garanzia nei confronti dei nostri fornitori. Le spese per il montaggio dei componenti nuovi sono a carico dell'acquirente. Sono escluse pretese di risoluzione per vizi, di riduzione o ulteriori pretese di risarcimento danni.

**Garantie NL**

Zichtbare gebreken moeten binnen de 8 dagen na ontvangst van de goederen worden gemeld, zo niet verliest de verkoper elke aanspraak op grond van deze gebreken. Onze machines worden geleverd met een garantie voor de duur van de wettelijke garantietermijn. Deze termijn gaat in vanaf het moment dat de koper de machine ontvangt. De garantie houdt in dat wij elk onderdeel van de machine dat binnen de garantietermijn aantoonbaar onbruikbaar wordt als gevolg van materiaal- of productiefouten, kosteloos vervangen. De garantie vervalt echter bij verkeerd gebruik of verkeerde behandeling van de machine. Voor onderdelen die wij niet zelf produceren, geven wij enkel de garantie die wij zelf krijgen van de oorspronkelijke leverancier. De kosten voor de montage van nieuwe onderdelen vallen ten laste van de koper. Eisen tot het aanbrengen van veranderingen of het toestaan van een korting en overige schadeloosstellingsclaims zijn uitgesloten.

**Garantía ES**

Los defectos evidentes deberán ser notificados dentro de 8 días después de haber recibido la mercancía, de lo contrario el comprador pierde todos los derechos sobre tales defectos. Garantizamos nuestras máquinas en caso de manipulación correcta durante el plazo de garantía legal a partir de la entrega. Sustituiremos gratuitamente toda pieza de la máquina que dentro de este plazo se torne inútil a causa de fallas de material o de fabricación. Las piezas que no son fabricadas por nosotros mismos serán garantizadas hasta el punto que nos corresponda garantía del suministrador anterior. Los costes por la colocación de piezas nuevas recaen sobre el comprador. Están excluidos derechos por modificaciones, aminoraciones y otros derechos de indemnización por daños y perjuicios.

**Garantia PT**

Para este aparelho concedemos garantia de 24 meses. A garantia cobre exclusivamente defeitos de material ou de fabricação. Peças avariadas são substituídas gratuitamente. Cabe ao cliente efetuar a substituição. Assumimos a garantia unicamente de peças genuínas. Não há direito à garantia no caso de: peças de desgaste, danos de transporte, danos causados pelo manejo indevido ou pela desatenção as instruções de serviço, falhas da instalação elétrica por inobservância das normas relativas à electricidade. Além disso, a garantia só poderá ser reivindicada para aparelhos que não tenham sido consertados por terceiros. O cartão de garantia só vale em conexão com a fatura.

#### Garantie DE

Offensichtliche Mängel sind innerhalb von 8 Tagen nach Erhalt der Ware anzuzeigen, andernfalls verliert der Käufer sämtliche Ansprüche wegen solcher Mängel. Wir leisten Garantie für unsere Maschinen bei richtiger Behandlung auf die Dauer der gesetzlichen Gewährleistungsfrist ab Übergabe in der Weise, dass wir jedes Maschinenteil, das innerhalb dieser Zeit nachweisbar in Folge Material- oder Fertigungsfehler unbrauchbar werden sollte, kostenlos ersetzen. Für Teile, die wir nicht selbst herstellen, leisten wir nur insoweit Gewähr, als uns Gewährleistungsansprüche gegen die Vorlieferanten zustehen. Die Kosten für das Einsetzen der neuen Teile trägt der Käufer. Wandlungs- und Minderungsansprüche und sonstige Schadensersatzansprüche sind ausgeschlossen.

#### Warranty GB

Apparent defects must be notified within 8 days from the receipt of the goods. Otherwise, the buyer's rights of claim due to such defects are invalidated. We guarantee for our machines in case of proper treatment for the time of the statutory warranty period from delivery in such a way that we replace any machine part free of charge which provably becomes unusable due to faulty material or defects of fabrication within such period of time. With respect to parts not manufactured by us we only warrant insofar as we are entitled to warranty claims against the upstream suppliers. The costs for the installation of the new parts shall be borne by the buyer. The cancellation of sale or the reduction of purchase price as well as any other claims for damages shall be excluded.

#### Záruka CZ

Viditelné vady jsou poukazatelné během 8 dní od obdržení zboží, jinak ztrácí zákazník všechny nároky týkající se takovýchto vad. Poskytujeme záruku na naše stroje, s kterými je správně zacházeno, na dobu zákonně záruční lhůty začínající od doručení tak, že bezplatně vyměníme každou část stroje, která se během této doby může stát prokazatelně nepoužitelnou následkem materiálové či výrobní vady. Na díly, které sami neopravujeme, poskytujeme záruku pouze v rozsahu, v němž nám přísluší nárok na záruční plnění vůči subdodavatelé. Náklady na instalaci nového dílu nese zákazník. Nárok na výměnu zboží, na slevu a jiné nároky na odškodnění jsou vyloučené.

#### Záruka SK

Zrejmé vady musia byť predstavené v priebehu 8 dní po obdržaní tovaru, ináč zákazník stratí všetky nároky týkajúce sa takejto vady. Ponúkame záruku na naše aparáty, ktoré sú správne používané počas zákonného termínu záruky tak, že bezplatne vymeníme každú časť aparátu, ktorá sa v priebehu tohto času môže stať dokázateľne nefunkčnou dôsledkom materiálnej či výrobnéj vady. Na časti ktoré sami nevyrábame, poskytujeme záruku iba v rozsahu, v ktorom nám prísluší nárok na záručné plnenie k subdodávateľovi. Za trovy týkajúce sa inštalácie novej súčiastky je zodpovedný zákazník. Nárok na výmenu tovaru, na zľavu a iné nároky na nahradenie škody sú vylúčené.

#### Szavatosság HU

A nyilvántaló hibákat ki kell jelenteni számított 8 napon belül az áruk, különben a vevő elveszti minden igényt az ilyen hibák. Kínálunk garanciát a gépeinket a megfelelő kezeléssel időtartamának hallgatlagos garancia a szállítási időpontját oly módon, hogy cserélje ki minden egyes részre ezen idő alatt észlelhető a sorban anyag-vagy gyártási legyen hibával, ingeny. Az alkatrészeket, hogy nem termel magunkat, hogy csak olyan garanciát, hiszen jogosultak jótállási igények beszállítókkal szemben. A költség beillesztése az új részek a vevőnek. Átalakítása és csökkentése követelések és egyéb kártérítési igények ki vannak zárva.

#### Gwarancja PL

Wszelkie uszkodzenia musz być zgłaszane w przeciagu 8 dni od daty otrzymania towaru, w przeciwnym wypadku, prawo do reklamacji wygasa. Gwarantujemy, że w czasie trwania gwarancji wymienimy wszelkie części maszyny, które okazały się niesprawne na skutek wad materiału z jakiego zostały wykonane lub błędów w produkcji bez dodatkowych opłat pod warunkiem, że maszyna będzie obsługiwana zgodnie z zaleceniami. W odniesieniu do części nie produkowanych przez nas, gwarancja obowiazuje tylko w przypadku naszych dostawców. Koszty instalacji nowych części są ponoszone przez klienta. Odszkodowania wynikłe z uszkodzeń maszyny oraz redukcje ceny zakupu maszyny w ramach reklamacji nie będą rozpatrywane.

#### Garancija HR

Vidljive štete se moraju prijaviti u roku od 8 dana od primitka robe U suprotnom slučaju kupac gubi pravo na reklamaciju. Mi jamčimo za naše strojeve u slučaju ispravnog postupanja tijekom perioda zakonskog jamstva tako što zamijenujemo besplatno bilo koji dio stroja koji dokazano postane neupotrebljiv uslijed neispravnog materijala ili grešaka u proizvodnji u tom vremenskom periodu Za dijelove koje mi nismo proizveli jamčimo samo ukoliko imamo pravo na reklamaciju prema dobavljačima Troškove za ugradnju novih dijelova snosi kupac Molbe za smanjenjem cijene kao i sve druge reklamacije zbog šteta su isključene.

#### Garancija SI

Očitne pomanjkljivosti je potrebno naznaniti 8 dni po prejemu blaga, v nasprotnem primeru izgubi kupec vse pravice do garancije zaradi takšnih pomanjkljivosti. Za naše naprave dajemo garancijo ob pravilni uporabi za čas zakonsko določenega roka garancije od prodaje in sicer na takšen način, da vsak del naprave brezplačno nadomestimo, za katerega bi se v tem roku izkazalo, da je zaradi slabega materiala ali slabe izdelave neuporaben. Za dele, ki jih sami ne izdelujemo, jamčimo samo toliko, kolikor zahteva garancija drugih podjetij. Stroški za vstavljanje novih delov nosi kupec. Zahteve za spreminjanje in zmanjšanje ter ostale zahteve za nadomestilo škode so izključene.

**Garantie DE**

Offensichtliche Mängel sind innerhalb von 8 Tagen nach Erhalt der Ware anzuzeigen, andernfalls verliert der Käufer sämtliche Ansprüche wegen solcher Mängel. Wir leisten Garantie für unsere Maschinen bei richtiger Behandlung auf die Dauer der gesetzlichen Gewährleistungsfrist ab Übergabe in der Weise, dass wir jedes Maschinenteil, dass innerhalb dieser Zeit nachweisbar in Folge Material- oder Fertigungsfehler unbrauchbar werden sollte, kostenlos ersetzen. Für Teile, die wir nicht selbst herstellen, leisten wir nur insoweit Gewähr, als uns Gewährleistungsansprüche gegen die Vorlieferanten zustehen. Die Kosten für das Einsetzen der neuen Teile trägt der Käufer. Wandlungs- und Minderungsansprüche und sonstige Schadensersatzansprüche sind ausgeschlossen.

**Warranty GB**

Apparent defects must be notified within 8 days from the receipt of the goods. Otherwise, the buyer's rights of claim due to such defects are invalidated. We guarantee for our machines in case of proper treatment for the time of the statutory warranty period from delivery in such a way that we replace any machine part free of charge which provably becomes unusable due to faulty material or defects of fabrication within such period of time. With respect to parts not manufactured by us we only warrant insofar as we are entitled to warranty claims against the upstream suppliers. The costs for the installation of the new parts shall be borne by the buyer. The cancellation of sale or the reduction of purchase price as well as any other claims for damages shall be excluded.

**Garantii EE**

Ilmselgetest vigadest tuleb teatada 8 päeva jooksul pärast kauba kättesaamist, vastasel juhul kaotab ostja kõik õigused garantiile nimetatud vigade tõttu. Õige käsitsemise korral anname oma masinatele garantii seadusega ettenähtud ajaks alates kauba üleandmisest nii, et vahetame tasuta välja kõik masina osad, mis nimetatud aja jooksul peaks muutuma kasutuskõlbmatuks materjali- või tootmisvea tõttu. Osade eest, mida me ise ei tooda, anname garantii vaid selles osas, mis tarnija on meile garanteerinud. Uute osade paigaldamise kulud kannab ostja. Muutmis- ja amortisatsiooninõuded ning muud kahjutasunõuded välistatakse.

**Garantija LV**

Acīmredzami defekti ir jāpaziņo 8 dienu laikā no precēs saņemšanas. Pretējā gadījumā pircēja tiesības pieprasīt atļidzību par šādiem defektiem ir spēkā neesošas. Mēs dodam garantiju savām iekārtām, ja pircējs pret tām atbilstoši izturas garantijas laikā. Mēs apņemamies bez maksas piegādāt jebkuru rezerves daļu, kas iespējams kļuvusi nelietojama bojātu materiālu vai ražošanas defektu dēļ šajā laika periodā. Attiecībā uz rezerves daļām, kuras nav mūsu ražotas, mēs garantējam tikai gadījumā, ja mums ir garantija no saviem piegādātājiem. Jauno detaļu uzstādīšanas izmaksas ir jāuzņemas pircējam. Pirkuma atcelšana vai pirkuma cenas samazināšana, kā arī jebkuras citas prasības par bojājumu atļidzināšanu netiek izskatītas.

**Garantija LT**

Dėl akivaizdžiai matomų defektų turi būti informuota per 8 dienas nuo įrenginio gavimo momento. Kitu atveju pirkėjo teisė reikšti pretenziją dėl šių defektų yra negaliojanti. Savo įrenginiams mes garantuojame įstatymo nustatytą pilną aptarnavimą garantinio laikotarpio metu, jei yra laikomasi gamintojo-vartotojo susitarimo ir mes pažadame nemokamai pakeisti bet kurias mašinos dalis, sugedusias dėl blogos medžiagos ar gamyklinio broko. Mes neatsakome už dalis, pagamintas ne mūsų ir jūsų gautas iš kito tiekėjo. Naujų dalių montavimo kaštai yra pirkėjo atsakomybė. Pirkimo nutraukimas ar pirkimo kainos sumažinimas, kaip ir bet kurios kitos pretenzijos dėl nuostolių nebus patenkinamos.

**Garanti SE**

Med denna maskin följer en 24 månaders garanti. Garantin täcker endast material- och konstruktionsfel. Defekta delar ersätts utan omkostningar, men kunden står för installationen. Vår garanti täcker endast original-delar. Anspråk på garanti öreligger inte för: garantin täcker ej, transportskador, skador orsakade av felaktig behandling och då skötsel föreskrifter inte beaktats. Vidare kan garantikrav endast ställas för maskiner som inte har reparerats av tredje part.

**Takuu FI**

Ilmeisistä puutteista tulee ilmoittaa kahdeksan päivän kuluessa tavaran vastaanottamisesta. Muutoin ostaja ei voi vaatia korvausta ko. puutteista. Annamme takuun oikein käsitellyille koneillemme lakisääteiseksi takuujaksi tavaran luovutuksesta alkaen siten, että vaihdamme korvauksetta minkä tahansa ko- neenosan, joka osoittautuu tämän ajan kuluessa käyttökelvottomaksi raaka-aine- tai valmistusvirheestä johtuen. Osille, joita emme valmista itse, annamme takuun vain mikäli osien toimittaja on antanut niistä takuun meille. Uusien osien asennuskustannukset maksaa ostaja. Purku- ja vähennysvaatimukset ja muut vahingonkorvausvaatimukset eivät tule kysymykseen.

**Garanti DK**

Åbenlyse fejl og mangler skal anmeldes senest 8 dage efter modtagelsen af varen; ellers mister køberen alle garantikrav i forbindelse med sådanne fejl og mangler. Vi yder garanti på vores maskiner, hvis disse håndteres korrekt, i hele den lovligtige garantiperiode fra leveringsdatoen at regne i det omfang, at vi gratis udskifter enhver maskindel, der beviseligt er ubrugelig som følge af materiale- eller produktionfejl. For dele, som vi ikke selv fremstiller, yder vi kun garanti i det omfang, at vi kan rejse garantikrav over for underleverandørerne. Køberen opbeholder omkostningerne i forbindelse med montering af nye dele. Omstillings- og reduktionskrav samt andre erstatningskrav er udelukket.