

Bedienanleitung

Multifunktionsuhr mit 12 oder 24 Stundenanzeige

Funktionen

- 12 Zahlendisplay, Stunden, Minuten, Sekunden, Monat, Datum und Wochentag
- Autokalender von 2000 bis 2049
- Täglicher Alarm und Stundensignal
- 2 Zeitzonen
- Count-Down Timer max. 23 Stunden, 59 Minuten und 59 Sekunden
- Stoppuhr mit 1/100 Sekunde
- 12 oder 24 Stundenformat
- Hintergrundbeleuchtung

Die LCD-Anzeige und die Funktion der Knöpfe

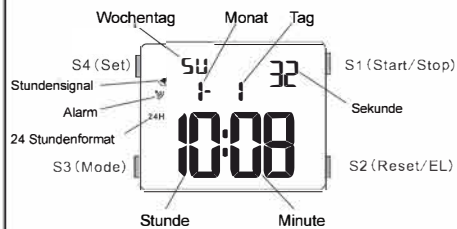

Einstellung Uhrzeit und Kalender

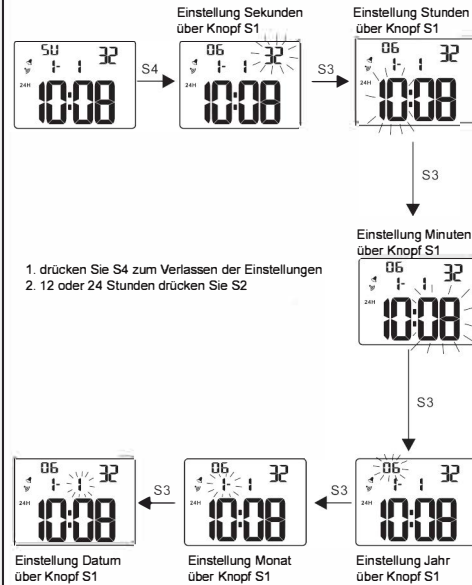

Zwischen den Anzeigarten wechseln

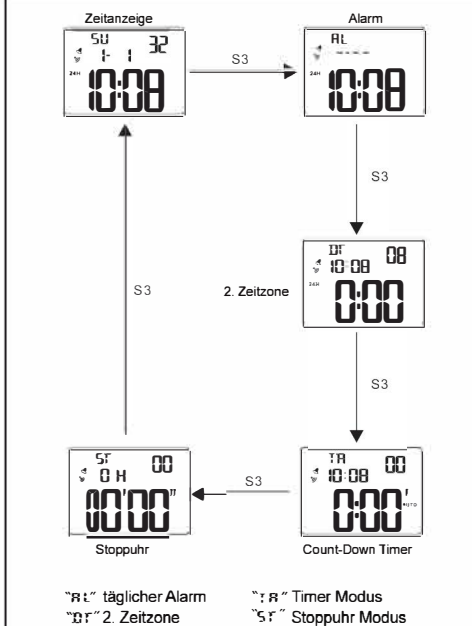

Alarmeinstellungen

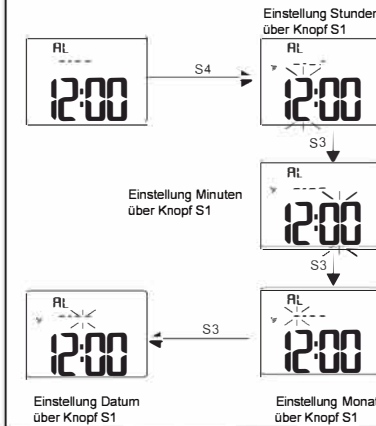

Alarm und Stundensignal an- und auschalten

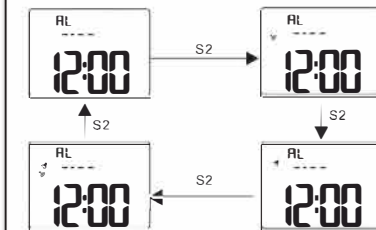

Count-Down Timereinstellungen

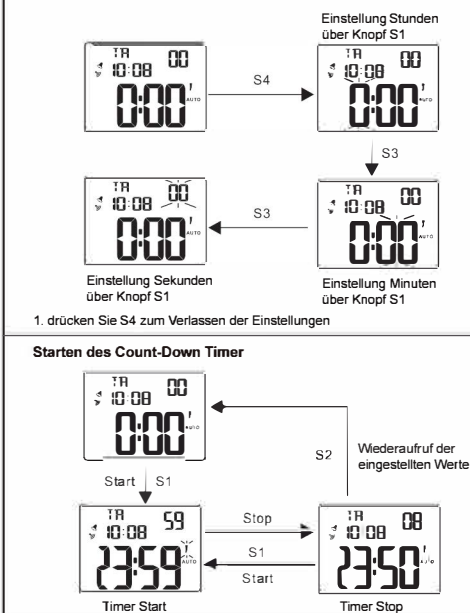

Einstellung der 2. Zeitzone

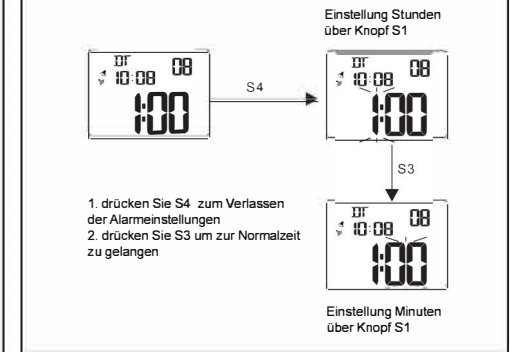

Stoppuhrfunktion

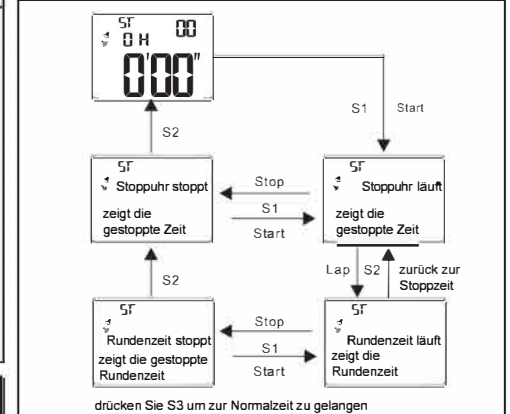

Benutzungshinweise

1. Diese Uhr enthält elektronische Bauteile, versuchen Sie niemals das Gehäuse zu öffnen oder den Uhrenboden zu entfernen.
2. Wasserdicht, 10 Bar: Waschen, Regen, Spritzer = JA, Duschen = NEIN, Baden = JA, Schwimmen = JA, Tauchen ohne Ausrüstung = NEIN
3. Sollte Wasser oder Kondensat in der Uhr sichtbar werden, lassen Sie die Uhr umgehend vom Fachmann prüfen. Die entstehende Korrosion könnte die elektro-nischen Bauteile zerstören.
4. Vermeiden Sie massive Erschütterungen. Diese Uhr ist für Erschütterungen im normalen Gebrauch geeignet. Es ist nicht ratsam die Uhr groben Stößen oder über-mäßiger Beanspruchung auszusetzen.
5. Die Uhr bitte nicht extremen Temperaturen aussetzen.
6. Reinigen Sie die Uhr bitte nur mit einem Tuch und klarem Wasser und vermeiden Sie den Gebrauch von Chemikalien.
7. Halten Sie die Uhr von starken elektromagnetischen Feldern fern. (z. B. Lautsprecher usw.)



INSTRUCTION MANUAL

Multi-function digital watch with 12 or 24 animation dots

Features

- 1) 12digits display: Hour, Minute, Second, Month, Date, day of week.
- 2) Auto calendar from 2000 to 2049.
- 3) Daily alarm and hourly chime.
- 4) Dual time zone.
- 5) Count down timer with maximum of 23 hour, 59 minute and 59 second.
- 6) Chrono with 1/100 second.
- 7) 12 or 24 hour format.
- 8) EL backlight.

LCD DISPLAY AND BUTTONS FUNCTION

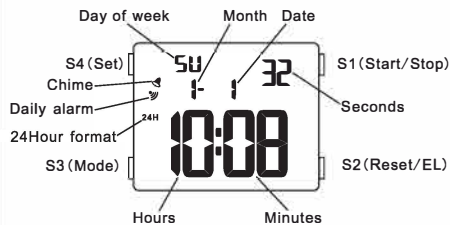

HOW TO SET NORMAL TIME/CALENDAR

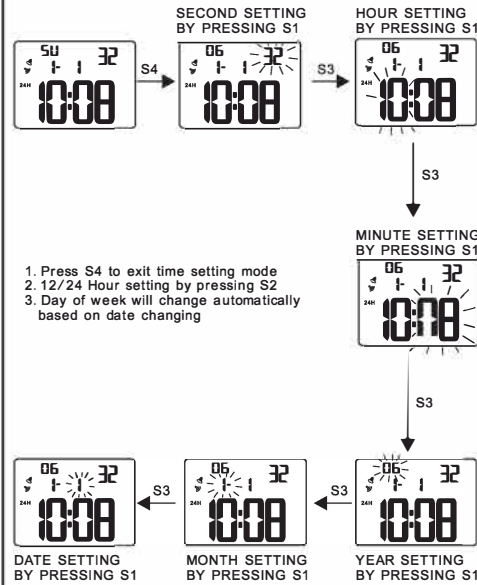

HOW TO SET ALARM TIME

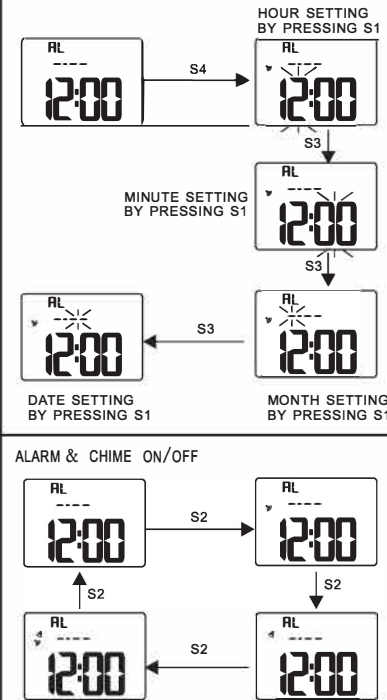

1. Press S4 to exit alarm setting mode.
 2. Press S3 back to Normal time.
 3. --- Means daily alarm.
- If set month and date, will alarm once.

HOW TO SET SECOND TIME ZONE

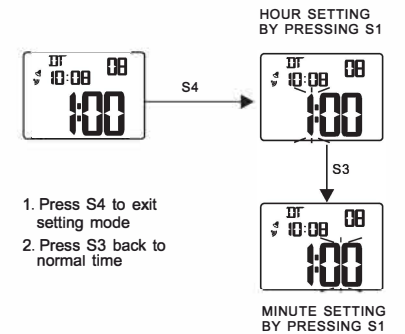

HOW TO USE CHRONOGRAPH

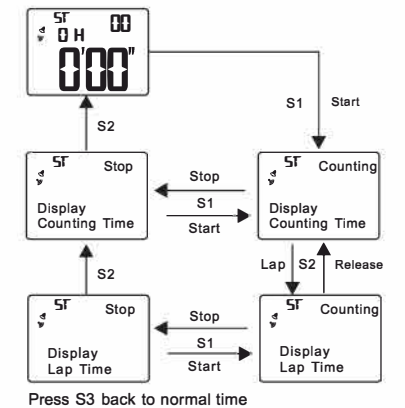

CARE OF YOUR WATCH

1. This watch contains electronic components. Never attempt to open the case or remove the back cover.
2. Waterresistance
10 bar: wash, rain, splashes = YES, shower = NO, bathe = YES, swim = YES, dive without equipment = NO
3. Should water or condensation appear in the watch, have the watch checked immediately. Corrosion of electronic parts can occur inside the case.
4. Avoid severe impact. The watch is designed to withstand impact under normal use. It is inadvisable to subject it to severe impact or rough usage.
5. Avoid exposing the watch to extreme temperature.
6. Clean the watch with soft cloth and clean water only. Avoid using chemicals.
7. Keep your watch away from the conditions of strong electric field and static electricity.

HOW TO CHANGE THE DISPLAY MODE

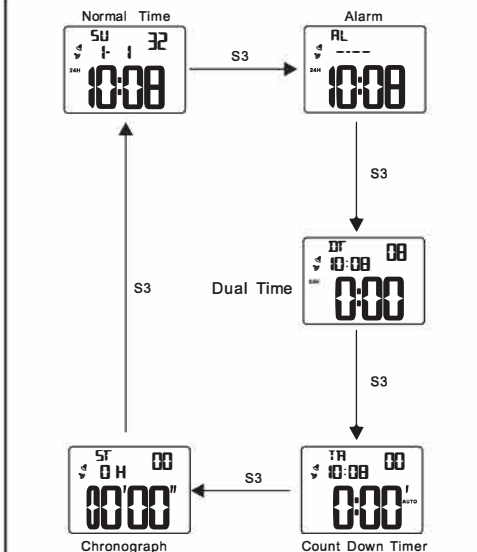

"RL" Means "Daily Alarm" "TR" Means "Timer"
"DT" Means "Dual Time" "ST" Means "Stopwatch"

HOW TO SET COUNT DOWN TIMER

