

Ziehwagen

Pull-along cart

Véhicule à tirer

Cochecito para arrastrar

Trekwagen

Trekk vogn

Veicolo da traino

Carrinho de puxar

Wózek do ciągnięcia

Игрушка-тележка

Art-Nr.: 14060

Aufbauanleitung / Assembly manual / Instructions de montage / Manual de montaje / Istruzioni di montaggio / Руководство по сборке

- D** **Achtung.** Nicht geeignet als Aufsitz-Spielzeug. Der Zusammenbau ist durch einen Erwachsenen vorzunehmen. Benutzung unter unmittelbarer Aufsicht von Erwachsenen.
- GB** **Warning.** Not suitable as a ride-on toy. Adult assembly required. To be used under the direct supervision of an adult.
- F** **Attention.** Ce n'est pas un jouet à enfourcher. L'assemblage doit être fait par un adulte. Doit être utilisé sous la surveillance directe des adultes.
- E** **Advertencia.** Juguete no apropiado para sentarse. Se requiere ensamblaje por un adulto. Utilícese bajo la vigilancia directa de un adulto.
- I** **Avvertenza.** Inadatto come giocattolo cavalcabile. Richiesto assemblaggio da parte di un adulto. Da usare sotto la diretta sorveglianza di un adulto.
- BG** **Внимание.** Не е подходяща за сядане. Изисква се сглобяване от възрастен. Да се употребява само при пряк надзор от възрастен.
- CZ** **Upozornění.** Jako hračka na sezení. Nutné sestavení hračky dospělou osobou. Používat pouze pod dohledem dospělé osoby.
- DK** **Advarsel.** Ikke egnet som ride-on legetøj. Samling skal foretages af en voksen. Må kun anvendes under opsyn af en voksen.
- EST** **Hoiatus.** Ei ole sobilik peal istumiseks. Nõutav kokkupanek täiskasvanu poolt. Kasutada ainult täiskasvanu otsese järelevalve all.
- FIN** **Varoitus.** Ei sovi ratsastettavaksi. Aikuisen koottava. Lelua saa käyttää vain aikuisen välittömässä valvonnassa.
- GR** **Προειδοποίηση.** ακατάλληλο για χρήση ως κάθισμα. Απαιτείται συναρμολόγηση από ενήλικα. Να χρησιμοποιείται υπό την άμεση επίβλεψη ενηλίκου.
- H** **Figyelmeztetés.** A játék nem alkalmas felülésre. Felnett szerelje össze. Csak felnett közvetlen felügyelete mellett használható.
- HR** **Upozorenje.** Nije pogodno kao igračka za vožnju. Mora sklopiti odrasla osoba. Koristiti samo pod izravnim nadzorom odraslih. Nositi zaštitnu opremu.
- LT** **Įspėjimas.** Nėra skirtas naudoti kaip žaislą, kuriame galima sėdėti. Jāsaliuk pieaugušam cilvēkam. Galima naudoti tik prižiūrint suaugusiesiems.
- LV** **Bīdinājums.** Nav piemērots kā rotaļlieta, uz kuras var sēdēt. Surinkti turi suaugusieji. Izmantot vienīgi tiešā pieaugušo uzraudzībā.
- N** **Advarsel.** Ikke egnet som en ride-on leke. Montering av voksen påkrevd. Må kun brukes under tilsyn av en voksen.
- NL** **Waarschuwing.** Niet geschikt voor personenvervoer. Te monteren door een volwassene. Gebruiken onder direct toezicht van een volwassene.
- P** **Atenção.** Não indicado como brinquedo de assento. Necessária montagem por um adulto. A utilizar sob a vigilância directa de adultos.
- PL** **Ostrzeżenie.** Nie może służyć jako pojazd do wożenia osób. Wymagany montaż przez osobę dorosłą. Do użytku pod bezpośrednim nadzorem osoby dorosłej.
- RO** **Avertisment.** Nu se poate utiliza ca jucărie de urcat. Este necesară asamblarea de către un adult. A se folosi sub directa supraveghere a unei persoane adulte.
- RUS** **Внимание!** Не предназначено для использования в качестве детской игрушки для катания. Сборку должен выполнять взрослый. Пользование под непосредственным присмотре взрослых.
- S** **Varning.** Ej lämplig som en leksakslängd. Montering av en vuxen krävs. Ska användas under tillsyn av vuxen.
- SK** **Upozornenie.** Ako hračka na sedenie. Vyžaduje sa dohľad dospelých. Používať pod priamym dohľadom dospeljej osoby.
- SLO** **Opozorilo.** Ni igrača, na kateri se lahko sedi. Sestaviti mora odrasla oseba. Igrača se sme uporabljati samo pod neposrednim nadzorom odrasle osebe.
- TR** **Uyarı.** Üzerine binilecek oyuncak olarak uygun değildir. Yetişkin tarafından monte edilmelidir. Sadece yetişkin gözetiminde kullanılmalıdır.
- ROK** **유의.** 라이딩 온 장난감으로 적합하지 않습니다. 조립은 성인 한 사람이 할 수 있습니다. 사용 시 어른들이 직접 감독해야 합니다.

- (D) Gebrauchsanleitung**
Vielen Dank, dass Sie sich für dieses Fahrzeug entschieden haben. Ihre Kinder werden daran sehr viel Freude haben.
- (GB) Instructions for use**
Thank you very much for choosing this vehicle. Your children will have great fun with it.
- (F) Instructions**
Nous vous remercions d'avoir choisi ce véhicule. Vos enfants vont beaucoup l'apprécier et s'amuser avec.
- (E) Manual de instrucciones**
Muchas gracias por elegir este vehículo. Sus hijos se alegrarán mucho por ello.
- (NL) Gebruiksaanwijzing**
Hartelijk dank dat u voor dit voertuig gekozen hebt. Uw kinderen zullen er veel plezier aan beleven.
- (DK) Brugsvejledning**
Mange tak fordi du har valgt dette køretøj. Dit barn vil helt sikkert få stor glæde af det.
- (I) Istruzioni d'uso**
Grazie per aver scelto questo veicolo. I vostri bambini si divertiranno moltissimo.
- (P) Instruções de utilização**
Agradecemos ter optado por este carro. As suas crianças irão divertir-se imenso com ele.
- (PL) Instrukcja obsługi**
Dziękujemy, że zdecydowali się Państwo właśnie na ten pojazd. Sprawi on wiele radości Państwa dziecku.
- (RUS) Инструкции по использованию**
Большое спасибо, что выбрали этот автомобиль. Они принесет вашим детям много радости.

Benötigt / Required / Requis / Necesario / Nodig / Påkrævet / Richiesto / Necessário / Potrzeba /
нуждается

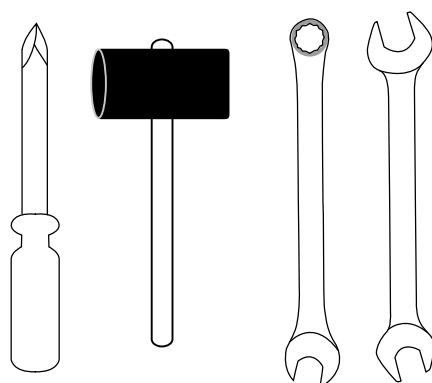

Montagematerial / Assembly material / Matériel de montage / Material de montaje / Montag-
emateriaal / Monteringsmateriale / Materiale di montaggio / Material de montagem / Materiał
montażowy / Монтажный материал

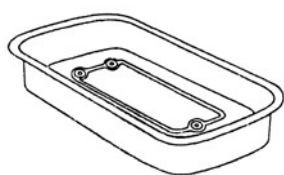

1x



2x

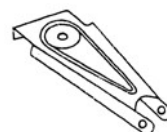

1x

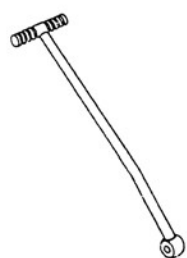

1x

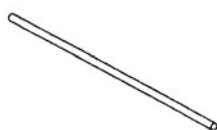

2x



1x



2 x A

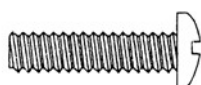

10 x B



2 x C



12 x D

(D) Aufbauanleitung

Bitte befolgen Sie die Aufbauanleitung genau, um Fehler beim Zusammensetzen zu vermeiden, die eine Gefahr für Ihr Kind bedeuten können.

Vergewissern Sie sich vor dem Gebrauch, dass alle Teile funktionsfähig und alle Schrauben fest gezogen sind.

(GB) Assembly instructions

Please follow the assembly instructions carefully to avoid assembly errors that could be dangerous for your child.

Before use, make sure that all parts are in working order and that all screws are tightened.

(F) Instructions de montage

Veuillez suivre attentivement les instructions de montage pour éviter, lors de l'assemblage, des erreurs qui pourraient s'avérer dangereuses pour votre enfant.

Avant utilisation, assurez-vous que toutes les pièces fonctionnent et que toutes les vis sont bien serrées.

(E) Instrucciones de montaje

Siga al pie de la letra las instrucciones de montaje para evitar errores que pueden conllevar daños para su hijo.

Antes de usar el vehículo, compruebe que todas las piezas funcionan correctamente y que los tornillos están correctamente ajustados.

(NL) Opbouwhandleiding

Volg de opbouwhandleiding nauwgezet, om te vermijden dat bij de montage fouten worden gemaakt die een gevaar voor uw kind kunnen vormen.

Voor gebruik dient u te controleren of alle onderdelen goed werken en of alle schroeven vast zijn aangedraaid.

(DK) Monteringsvejledning

Følg monteringsvejledningerne nøje for at undgå monteringsfejl, der kan udgøre en fare for dit barn.

Forvis dig om, at alle dele er funktionsdygtige og alle skruer er spændt forsvarligt, inden køretøjet tages i brug.

(I) Istruzioni di montaggio

Osservate scrupolosamente le istruzioni di montaggio onde evitare errori di assemblaggio che potrebbero costituire un pericolo per il bambino.

Assicuratevi prima dell'uso che tutte le parti siano funzionanti e che tutte le viti siano ben strette.

(P) Instruções de montagem

Cumpra rigorosamente as instruções de montagem para evitar erros de montagem que possam colocar a criança em risco.

Antes da utilização, garanta que todos os componentes estão funcionais e que todos os parafusos se encontram firmemente apertados.

(PL) Instrukcja montażu

W trakcie montażu prosimy postępować zgodnie z instrukcją celem uniknięcia błędów, których skutki mogą być niebezpieczne dla dziecka.

Przed użyciem należy się upewnić, że wszystkie części działają i wszystkie śruby są dokręcone.

(RUS) Руководство по сборке

Строго следуйте руководству по сборке, чтобы избежать при сборке ошибок, которые могут представлять опасность для ребенка.

Перед использованием автомобиля убедитесь, что все элементы находятся в рабочем состоянии и все винты прочно закручены.

1

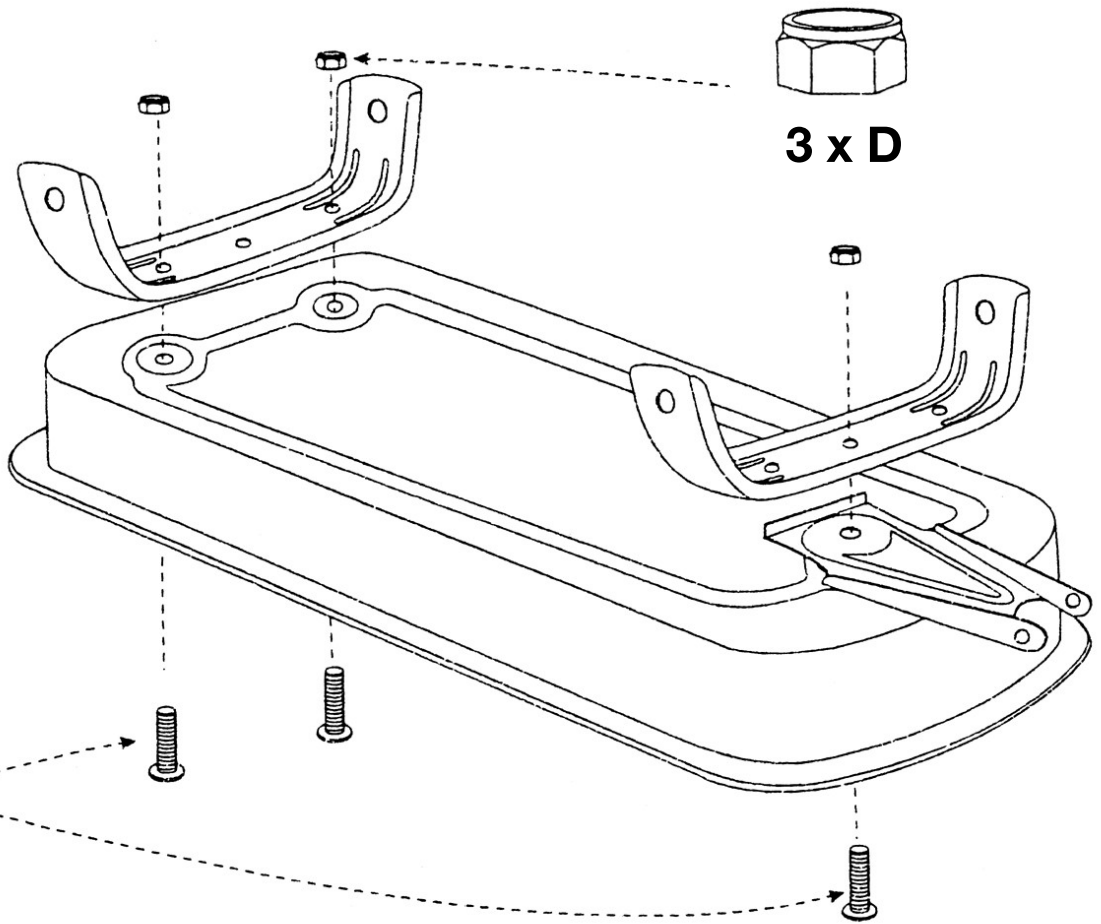
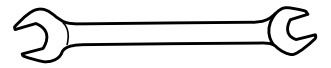
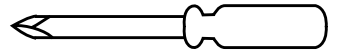

2

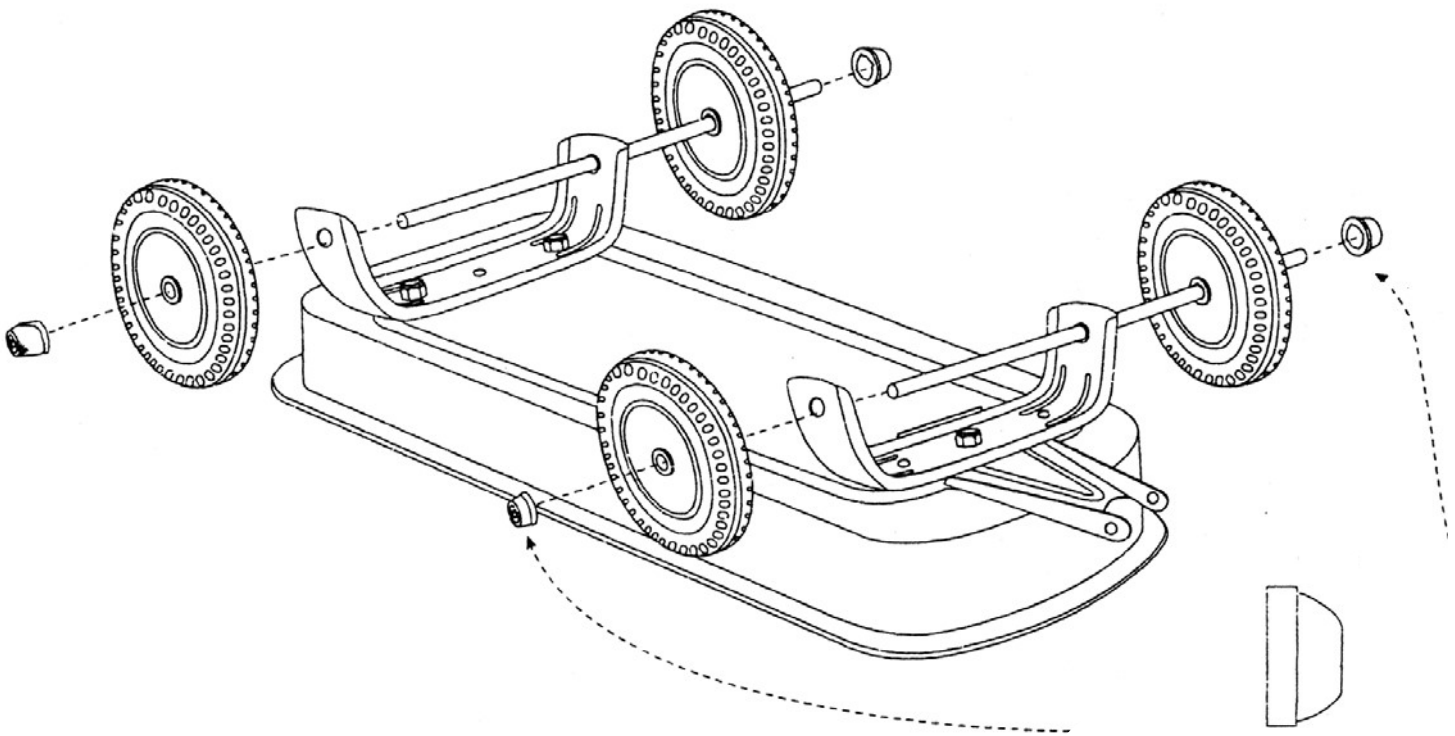
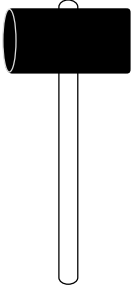

4 x A

3

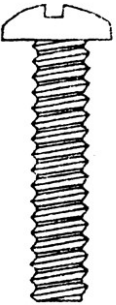
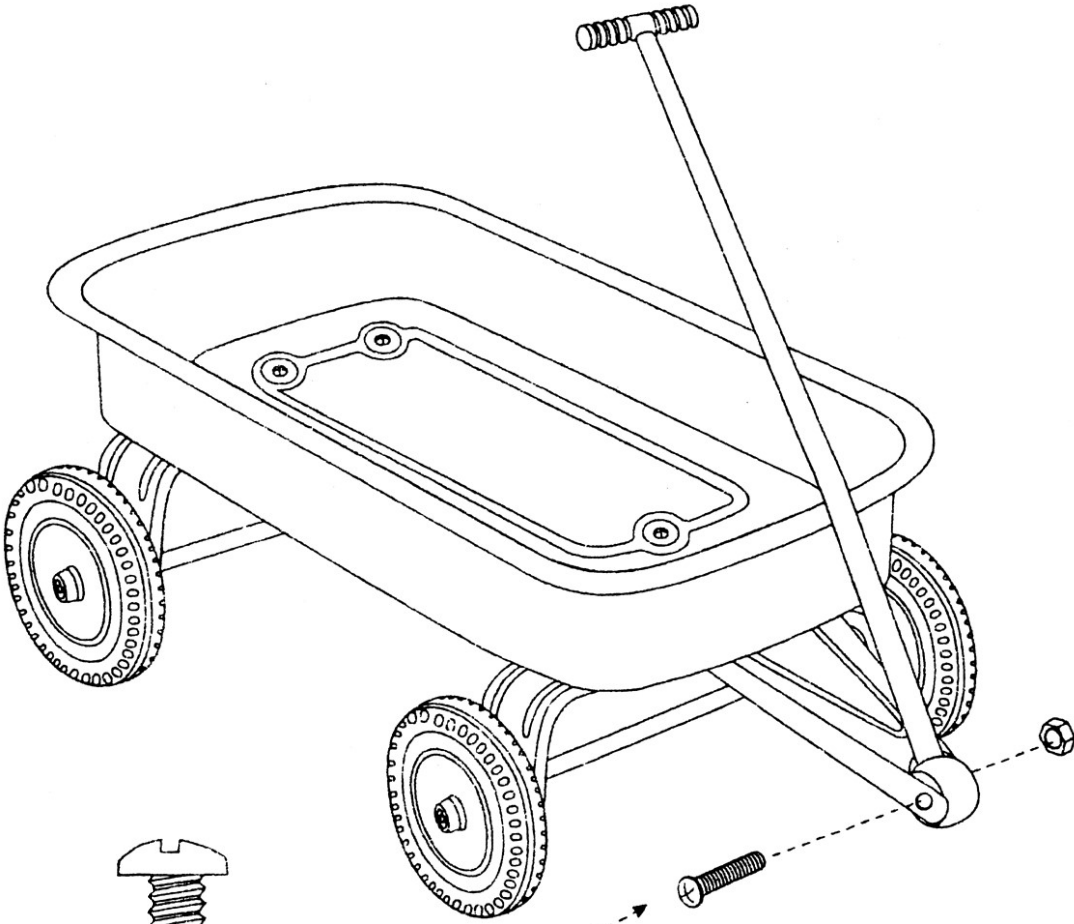
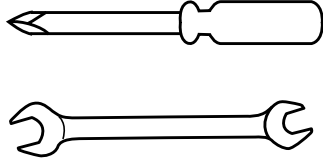

1 x B

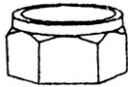

1 x D

(D) Wartung

Bitte überprüfen Sie auch bei normalem Gebrauch regelmäßig alle wichtigen Teile des Fahrzeugs. Kontrollieren Sie die Schrauben, Räder und Lenkung auf Festigkeit und Funktion. Drehen Sie lose Schrauben wieder fest.

Ersetzen Sie beschädigte Teile oder entsorgen Sie das Spielzeug.

(GB) Maintenance

Please check all important parts of the vehicle regularly, also during normal use. Check the screws, wheels and steering for stability and functionality. Tighten any loose screws.

In case of damage, replace damaged parts or dispose of the toy.

(F) Entretien

Veillez également vérifier régulièrement toutes les parties importantes du véhicule même lors d'une utilisation normale. Vérifiez les boulons, la solidité et le bon fonctionnement des roues et de la direction. Serrez à nouveau les vis desserrées.

Remplacez les pièces endommagées ou jetez le jouet.

(E) Mantenimiento

Compruebe con regularidad el funcionamiento de las piezas importantes del vehículo. Compruebe que los tornillos, las ruedas y la dirección están fijos y funcionan correctamente. Apriete los tornillos sueltos. Cambie las piezas dañadas o deseche el vehículo.

(NL) Onderhoud

Controleer ook bij normaal gebruik regelmatig alle belangrijke onderdelen van het voertuig. Controleer de schroeven, wielen en stuurinrichting op stevigheid en werking. Draai eventuele losse schroeven weer aan. Vervang beschadigde onderdelen of voer het speelgoed af.

(DK) Vedligeholdelse

Også ved normal benyttelse bør du jævnligt tjekke alle vigtige dele af køretøjet. Kontrollér at skruer, hjul og styr er spændt forsvarligt og fungerer efter hensigten. Løse skruer spændes.

Beskadigede dele kan erstattes med nye, hvis ikke du vælger at skaffe dig af med legetøjet.

(I) Cura

Anche se ne fate un uso normale, verificate comunque regolarmente le parti principali del veicolo. Controllate che le viti siano strette e che le ruote e lo sterzo funzionino come si deve. Stringete le viti allentate. Sostituite le parti danneggiate o smaltite il giocattolo.

(P) Manutenção

Verifique regularmente todos os componentes importantes do carro, mesmo em caso de utilização normal. Verifique a fixação e funcionalidade dos parafusos, rodas e direção. Volte a apertar parafusos soltos. Substitua os componentes danificados ou descarte o brinquedo.

(PL) Konserwacja

Przy regularnym użytkowaniu należy również regularnie sprawdzać wszystkie ważne części pojazdu. Dla stabilności i funkcjonalności należy sprawdzać śruby, koła oraz system sterowania. Należy ponownie dokręcić śruby.

Uszkodzone części należy wymienić lub zutylizować zabawkę.

(RUS) Обслуживание

Также в процессе пользования регулярно проверяйте самые важные элементы автомобиля. Проверяйте надежность крепления и правильность работы винтов, колес и рулевого управления. При необходимости затяните винты.

Замените поврежденные элементы, или же утилизируйте автомобиль.