

1. Einsatz vorsichtig von vorne in den Umbau Schieben bis dieser an den hervorstehenden Distanzstücken bündig am Korpus anliegt
2. Beiliegende Schrauben mit Metallwinke in die vorhandenen Bohrungen der Rückwand (Schlitzbohrung des Metallwinkels benutzen) und Ober-u. Unterboden (Rundbohrung des Metallwinkels benutzen), leicht schräg verschrauben.

Technische Besonderheiten Elektrogerät

Vor Betriebsnahme des Elektrogerätes unbedingt die Gebrauchsanweisung lesen. Bei Verwendung des Gerätes in einem sehr geräuscharmen Umfeld ist das Geräusch des Motors, durch den der Flammeffekt betrieben wird, möglicherweise hörbar. Des weiteren wird für den Transport zur Vermeidung von Korrosion ein natürlicher Ölfilm auf die Heizfäden aufgespritzt. Dadurch kann bei der ersten Inbetriebnahme eine kurzzeitige Geruchsbildung auftreten. Das ist normal und kein Grund zur Besorgnis.

Pflegehinweis

Für die Oberfläche reicht in Allgemeinen ein Staubtuch völlig aus, um den Kamin auf „ Hochglanz“ zu erhalten. Nehmen sie dazu ein fusselfreies Tuch.

Sollte ein Beschlagteil beschädigt oder nicht vorhanden sein, rufen Sie bitte die auf Ihrer Rechnung oder in unseren Werbemittel angegebene Servicenummer an.

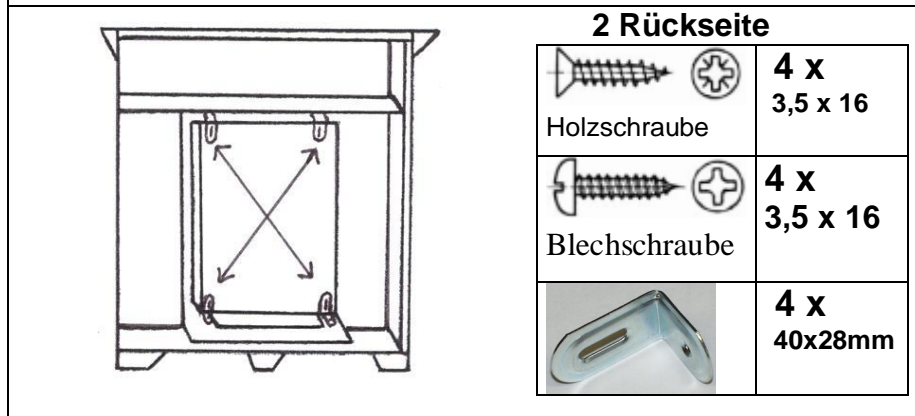

Instructions for set up and care for fire-place

1. Put the electric heater carefully from front into the fire-place mantel, until distance pieces are close to wood. Need 4mm joint for air circulation. (see picture no. 1)
2. Screw enclosed metal screws with angle into the back wall holes (use longitudinal bore of metal angle) and top and base plate (use round bore of metal angle), screw slightly oblique.

Technical characteristics of electric heater

Before putting the heater into operation, please follow the instructions of use! When using the heater in silent rooms, you may hear noise of the motor, which is needed for the flame effect.

To avoid corrosion during transport, there`s a natural oil film sprayed on the heating wires. Therefore there may be an unpleasant smell at first use, but this is no reason for concern.

Instructions for care

To clean surface please use a non fuzzy impregnated duster

Dear customer, if there`s anything damaged or missing please give us a call. You`ll find our service number on our invoices or catalogues.

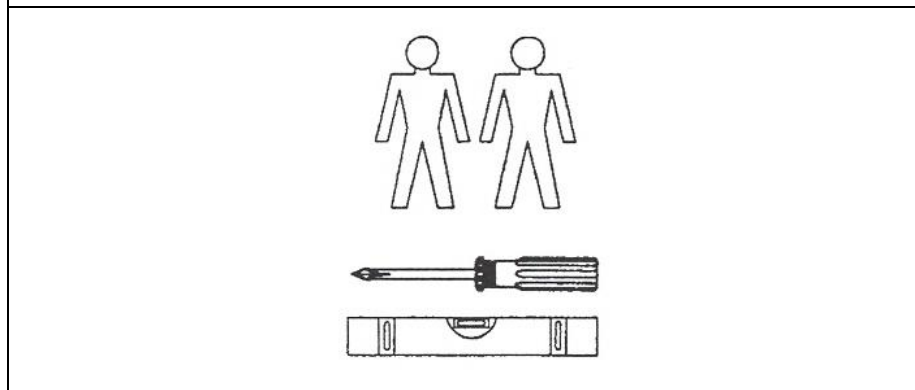

Instruction du montage et nettoyage de chauffage électrique

1. Lève doucement l`appareil de front à la bordure, 4mm joint pour circulation d` air nécessaire. (fig.1)
2. Retirer les vis au milieu di panneau arrière. Fixe verrou à métaux con les vis ci-joint, seulement a l`appareil électrique. Lève-le en listeau à suspendre.

Particularités techniques de l`appareil di chauffage électrique

Avant la première mise en marche fait attention à l` instructions d` emploi.

L`effet flamme s` accompagne d` un son, audible dans un environnement silencieux. Ce son et normale et ne doit pas `être une source inutile d` inquiétude. En première mis en marche un ordure mal est normal aussi

Nettoyage

Pour un nettoyage régulier de la surface, utilise un chiffon à poussière doux.

Pour solliciter le service après vente, contactez-nous au numéro indiqué sur votre note.