

DSV108 Benutzerhandbuch

DE

SINAOPUS

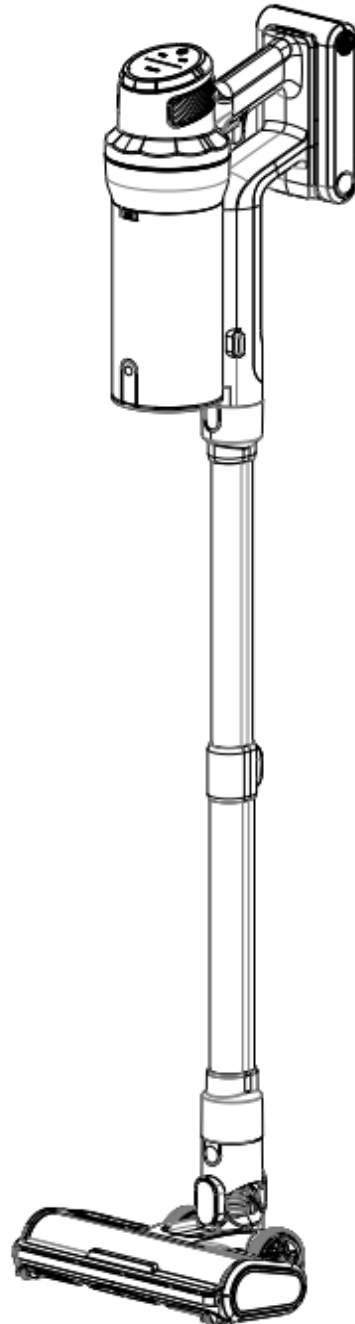

Katalog

Sicherheitshinweise	02
Produkte	04
Einbau des Produkts	08
Verwendung des Produkts	12
Wartung und Pflege.....	14
Grundlegende Parameter	17
Fehlersuche	18
Warnung.....	20

Sicherheitshinweise

Um Stromschläge, Brände und andere Verletzungen durch unsachgemäßen Gebrauch zu vermeiden, lesen Sie bitte die Gebrauchsanweisung vor der Benutzung sorgfältig durch.

Dieses Produkt darf nicht von körperlich, sensorisch oder geistig behinderten Personen, älteren Menschen und Kindern benutzt werden.

Kinder dürfen das Gerät nicht bedienen oder als Spielzeug benutzen, und es ist besondere Vorsicht geboten, wenn das Gerät in der Nähe von Kindern benutzt wird; Kinder dürfen das Gerät nicht ohne Aufsichtsperson reinigen oder warten.

Benutzen Sie das Gerät nicht im Freien oder auf nassen Oberflächen, sondern nur in Innenräumen, berühren Sie den Stecker oder andere Teile des Geräts nicht mit nassen Händen, und vermeiden Sie, dass das Gerät nass wird.

Um Feuer, Explosionen oder Verletzungen zu vermeiden, überprüfen Sie den Akku und das Ladegerät vor dem Gebrauch auf Beschädigungen, und verwenden Sie den Staubsauger nicht mit einem beschädigten Akku oder Ladegerät.

Verwenden Sie das Gerät nicht zum Aufsaugen brennbarer oder explosiver Flüssigkeiten wie Wasser, Benzin usw. Das Einatmen von giftigen Lösungen ist verboten.

Verwenden Sie den Staubsauger nicht zur Reinigung von Kalk, Zement, Kohlepulver usw. Atmen Sie keine rauchenden oder brennenden Materialien ein.

Verwenden Sie nur das Original-Ladegerät, bitte verwenden Sie keine inoffiziellen Adapter, da sonst das Produkt beschädigt wird; bitte ziehen Sie den Stecker des Ladegeräts, nachdem es vollständig aufgeladen ist, um die Lebensdauer des Akkus nicht zu verkürzen und die Leistung zu verringern; zerlegen und ersetzen Sie den Akku nicht selbst; legen Sie den Akku nicht ins Feuer, um keine Explosion zu verursachen.

Stellen Sie den Staubsauger nicht auf instabile Oberflächen wie Stühle, Esstische usw., um Schäden am Produkt oder Verletzungen des Benutzers nach einem Sturz zu vermeiden; wenn der Staubsauger aufgrund eines Sturzes, einer Verletzung oder anderer Anomalien beschädigt ist, wenden Sie sich bitte an die offizielle autorisierte Wartung, nehmen Sie ihn nicht selbst auseinander.

Bitte verwenden Sie dieses Produkt nicht direkt auf dem menschlichen Körper auf Kleidung, Finger, Kopfhare Staubsaugen Betrieb; bitte vermeiden Sie die Maschine regen, Wasser. Dieses Produkt ist nur für die Verwendung in einer häuslichen Umgebung geeignet.

Produkte

Liste des Zubehörs



Teleskoprohr Montage

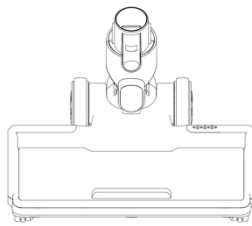

Elektrische Bodenbürste



lange Düse

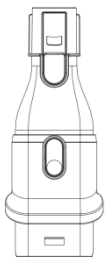

2 in 1 Bürste

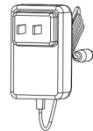

Adapter

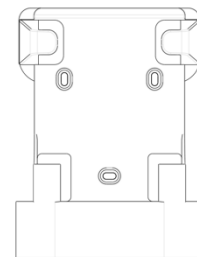

Wandbehang

(mit Schrauben*3, Dehnungsrohr*3)

Teil Name

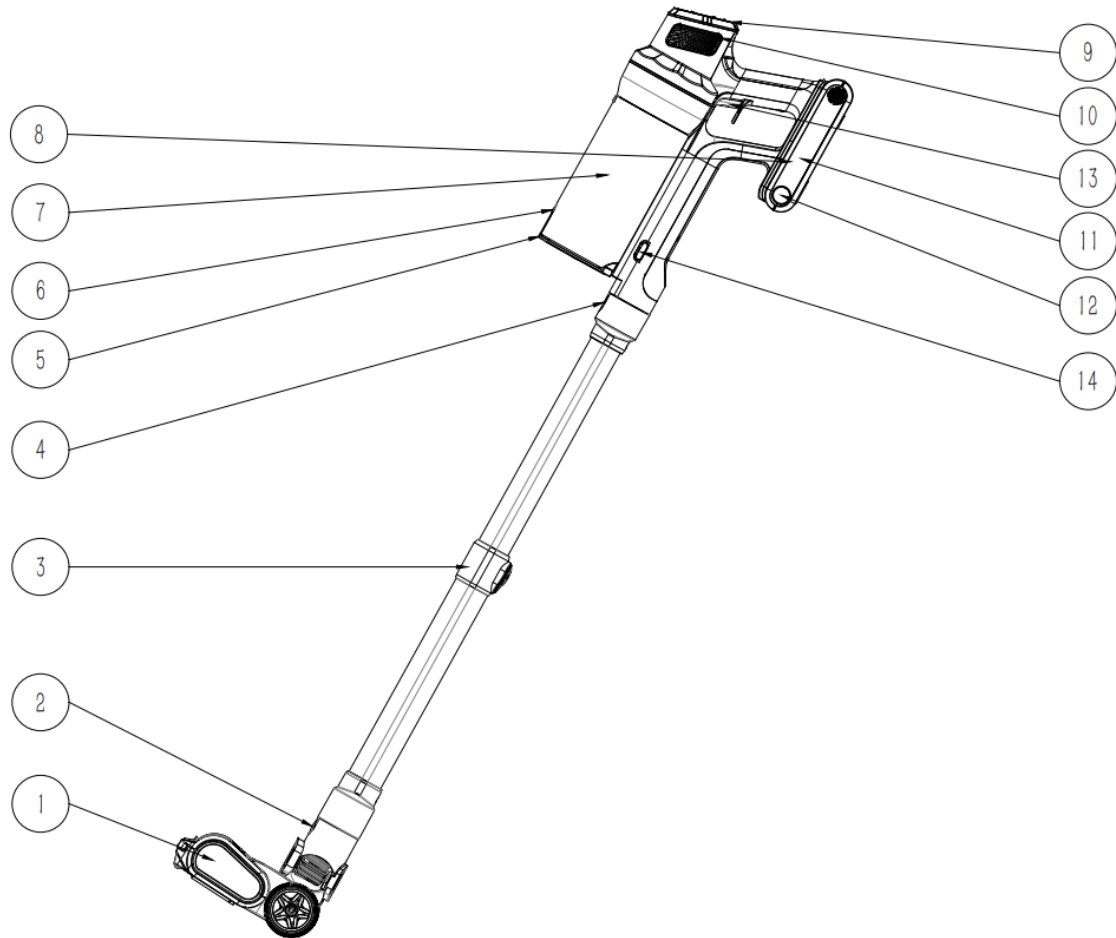

1. elektrische Bodenbürste 2. elektrische Bodenbürstenverriegelung 3. Montage des Aluminiumrohrs 4. Aluminiumrohrverriegelung 5. untere Abdeckung des Staubbeckers 6 die Verriegelung der Staubentleerung 7. der Staubbehälter 8. die Ladeöffnung 9. das Display 10. der Luftauslass 11. Akku-Baugruppe 12. Akku-Entriegelungstaste 13. Netzschalter 14. Staubbecher-Entriegelungstaste

Anzeigen:

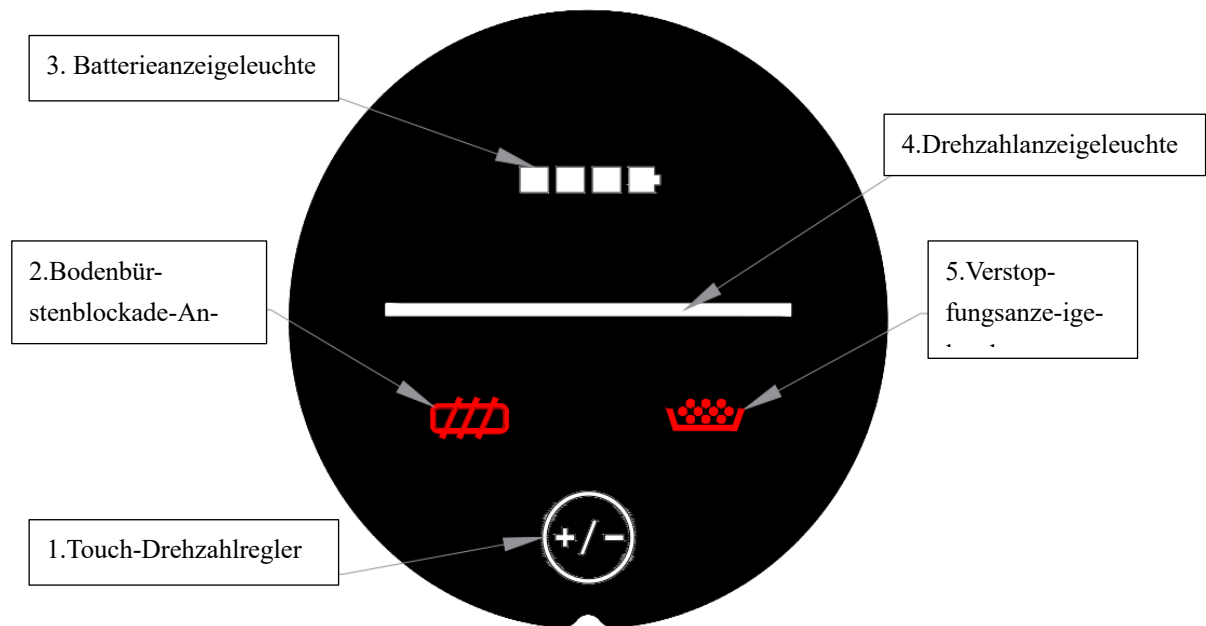

1. Drücken Sie die Getriebetaste: nachdem Sie den Schalter der Hauptmaschine der Zahnstange gedrückt haben, startet die Hauptmaschine im niedrigen Gang; berühren Sie die Geschwindigkeitstaste, um abwechselnd in den Zyklus von mittlerer bis niedrige Stufe zu wechseln.

2. Das rote Licht blinkt, nachdem die Bürste aufhört zu blockieren, die Bodenbürste hört auf zu arbeiten, die Bodenbürste stößt auf Hindernisse, die die Rotation blockieren und andere Probleme leuchten das Warnlicht auf, und blinken weiterhin 6 Mal, die Bodenbürste hört auf zu rotieren und blinkt weiter. Aufforderung zur Beseitigung der Bürstenhaare, Beseitigung der Haare und Neustart, Rückkehr zum Normalbetrieb. Der Hauptmotor des Staubsaugers bleibt während dieser Zeit nicht stehen.

3. Die Leistungsanzeige ist weiß, bei voller Leistung werden vier Zellen

angezeigt. Die Leistung ist niedriger als 50%, um zwei Zellen von Strom zu zeigen, ist die Leistung niedriger als 10%, gibt es einen Verlust der Macht zu leuchten die rote Warnleuchte und wurde rot blinkend, die Notwendigkeit zu laden.

4. Berühren Sie die Getriebe-Taste: nach dem Drücken des Schalters der Hauptmaschine der Zahnstange, wird die Hauptmaschine im niedrigen Gang zu starten; berühren Sie die Geschwindigkeit Taste, um den Zyklus der mittleren Grad-niedrigen Grad in wiederum zu wechseln.

5. Das rote Licht blinkt, nachdem die Bürste aufhört zu blockieren, die Bodenbürste hört auf zu arbeiten, die Bodenbürste stößt auf Hindernisse, die die Rotation blockieren und andere Probleme leuchten das Warnlicht auf, und blinken weiterhin 6 Mal, die Bodenbürste hört auf zu rotieren und blinkt weiter. Aufforderung zur Beseitigung der Bürstenhaare, Beseitigung der Haare und Neustart, Rückkehr zum Normalbetrieb. Während des Staubsaugerbetriebs bleibt der Hauptmotor nicht stehen.

6. die Leistungsanzeige ist weiß, volle Leistung zeigt vier Zellen der Macht. Die Leistung ist weniger als 50%, die Leistung ist weniger als 10%, gibt es einen Verlust der Macht zu leuchten die rote Warnleuchte und wurde rot blinken, die Notwendigkeit zu laden.

7. die Geschwindigkeitsanzeige ist weiß mit drei Geschwindigkeiten; die Standardgeschwindigkeit ist niedrig.

8. Die Blockier leuchte ist rot; nachdem der Luftkanal blockiert ist, leuchtet die Warnleuchte für die Blockierung des Luftkanals auf, blinkt 10 Mal und erlischt dann; und die Hauptmaschine stoppt. Schalten Sie die Maschine nach der Reinigung des Luftkanals wieder ein, um die Funktion wiederherzustellen.

Einbau des Produkts

Mainframe-Installation

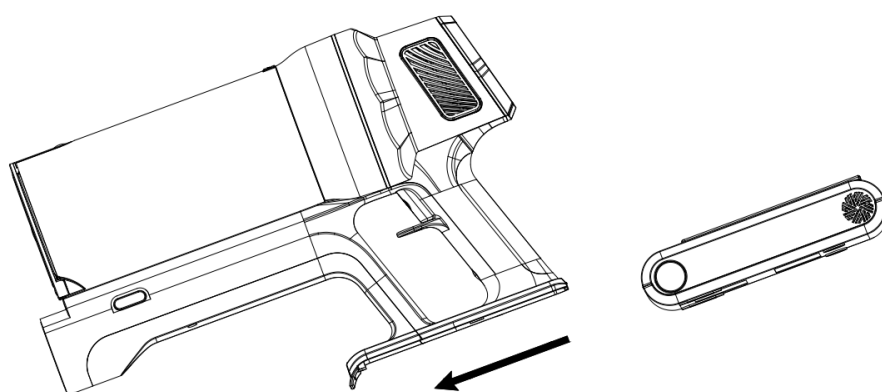

Einsetzen des Akkus, in die Richtung des angezeigten Pfeils nach vorne schieben, beide Seiten der Verriegelungsschnalle am Rahmen

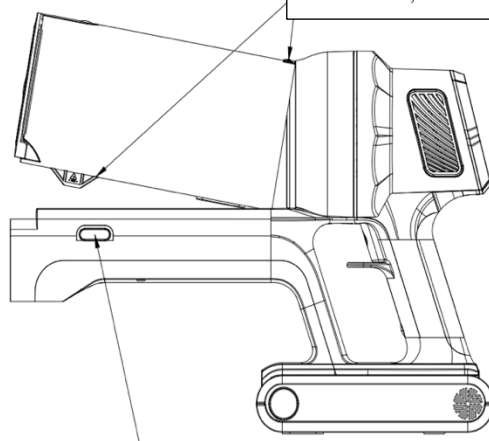

Führen Sie die Vorderseite des Gestells in den Schlitz der Staubschutzhauben-Baugruppe ein und drehen Sie die Staubschutzhaube, bis sie in der Gestell Verriegelung festsetzt.

Drücken Sie in Pfeilrichtung und ziehen Sie den Entriegelungshebel des Staubbehälters nach hinten, um ihn zu entriegeln, so dass Sie den Staubbehälter zum Reinigen abnehmen können.

Installation des Zubehörs

Stecken Sie die Aluminiumrohrverriegelung in die Ansaugöffnung des Hauptgeräts, um sie zu befestigen.



Stecken Sie die Verriegelung der Bodenbürste in die Öffnung des Aluminiumrohrs, um sie zu befestigen.

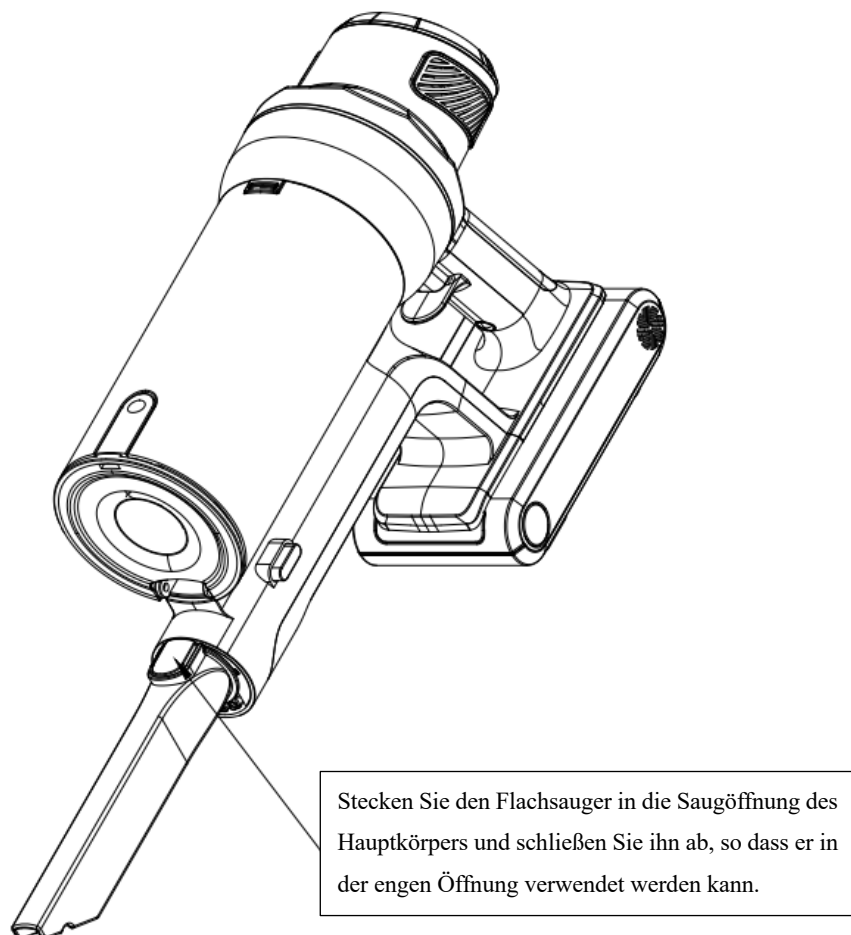
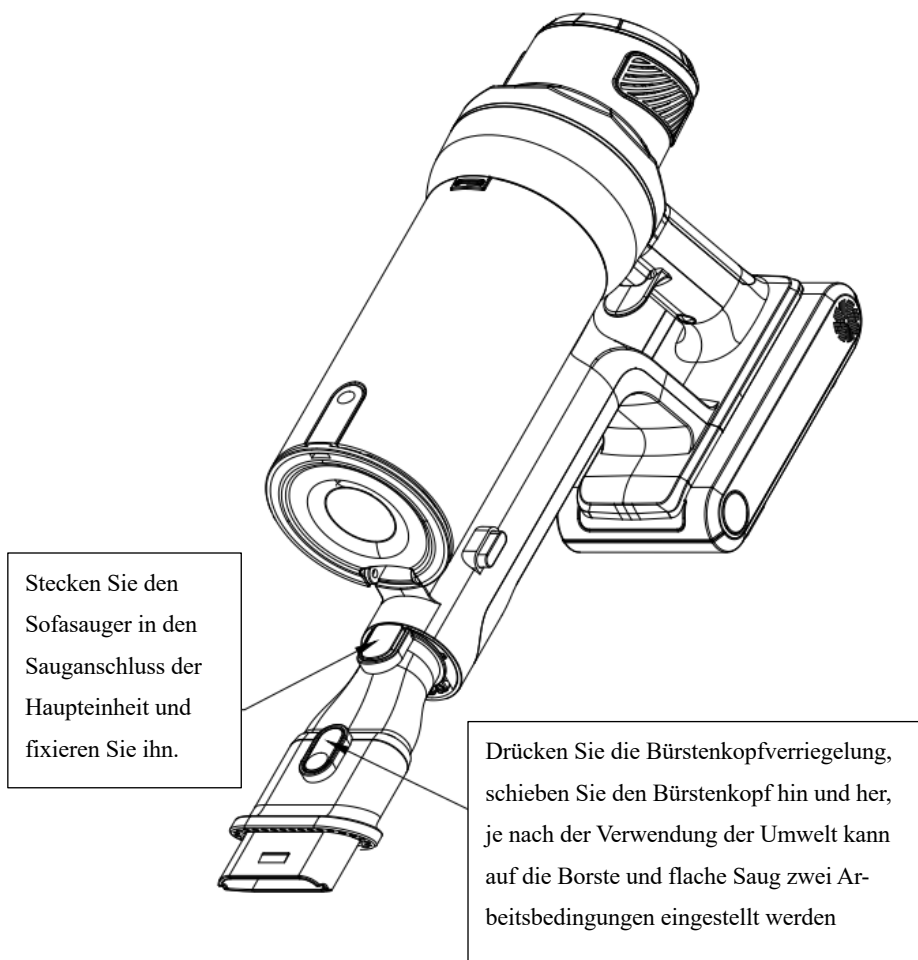

Installation des Hängers

Der Standort des Hängers sollte an einem kühlen und trockenen Ort mit Stromanschluss in der Nähe gewählt werden, und stellen Sie sicher, dass sich keine Einrichtungen wie elektrische Leitungen oder Pipelines direkt hinter dem Installationsbereich befinden.

1.entsprechend der Länge des gesamten Geräts (Host + Aluminiumrohrmontage + Bodenbürste), wählen Sie die geeignete Höhe und kreisen Sie die drei Schraubenlöcher gemäß den Zeichnungen ein.

2 Verwenden Sie das Elektrowerkzeug mit dem 7-mm-Bohrer, um die Löcher entsprechend der Position der Schraubenlöcher zu bohren, und setzen Sie das Expansionsrohr in die gebohrten Löcher.

3. in den Aufhängern mit drei Schrauben fixieren.

Stecken Sie das Dehnungsrohr in das Loch und befestigen Sie die Wandaufhängung mit 3 Schrauben an der Wand.

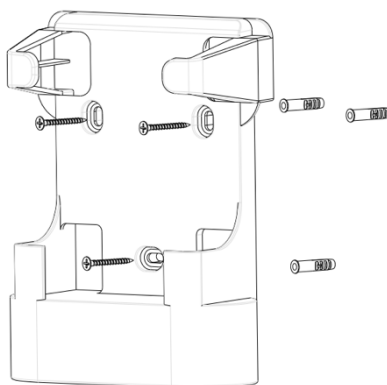

Verwendung des Produkts

Lagerung und Aufladung

1. Schieben Sie die Haupteinheit von der Mitte aus in den Schlitz der Halterung.
2. Schieben Sie den Flachsauger und den Sofasauger von unten in den Schlitz der Halterung.

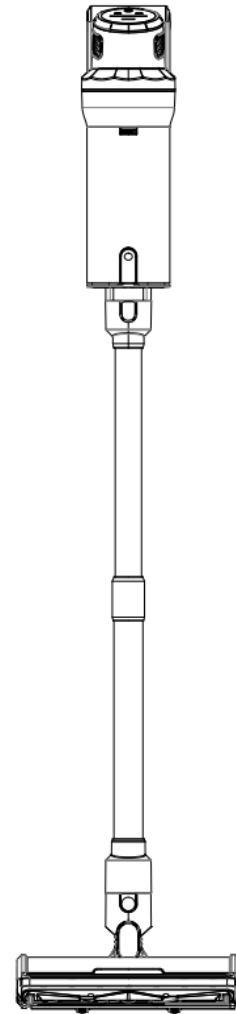

2 Die Haupteinheit wird in den Schlitz des Racks gestellt und kann direkt durch Einstecken des Ladegeräts aufgeladen werden.

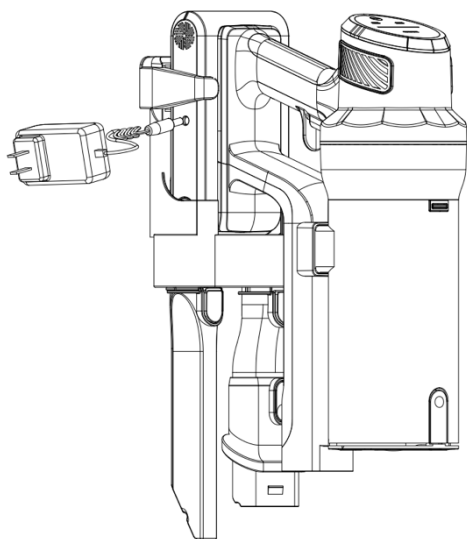

3. Entfernen Sie den Akku und laden Sie ihn separat auf

Rotes Licht blinkt beim Laden, grünes Licht leuchtet immer, wenn es vollständig geladen ist

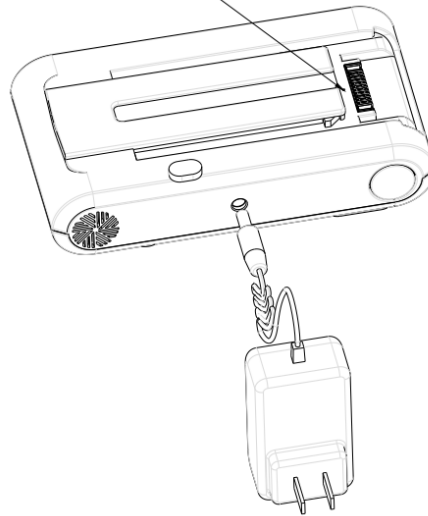

Wartung und Pflege

Hinweise

1. Achten Sie darauf, dass Sie nur Originalteile verwenden, da andernfalls keine Garantieleistungen erbracht werden können.
2. Bitte laden Sie den Akku bei den ersten beiden Verwendungen des neuen Produkts 5 Stunden lang auf. Zweck: um die interne Aktivität des Akkus vollständig zu aktivieren.
3. Wenn die Spannung des Akkus abfällt, blinken die Lade- und Entladekontrollleuchte und die Akkukontrollleuchte an der Vorderseite des Netzschalters gleichzeitig und zeigen damit an, dass der Akku schwach ist und aufgeladen werden muss.

Wenn Sie den Staubsauger über einen längeren Zeitraum nicht benutzen, laden Sie ihn bitte vollständig auf, ziehen Sie den Netzstecker und legen Sie ihn an einen kühlen und trockenen Ort. Laden Sie den Akku mindestens einmal alle 3 Monate auf, um eine Tiefentladung zu vermeiden.

Reinigung des Hauptgeräts

Das Hauptgerät mit einem weichen, trockenen Tuch reinigen.

Reinigen Sie den Staubbehälter, den Filter und die Zykloneinheit

1. Drücken Sie den Knopf, um den unteren Deckel des Staubbehälters zu öffnen, und schütten Sie den Staub in den Staubbehälter, wie in Abbildung 1 dargestellt.◦

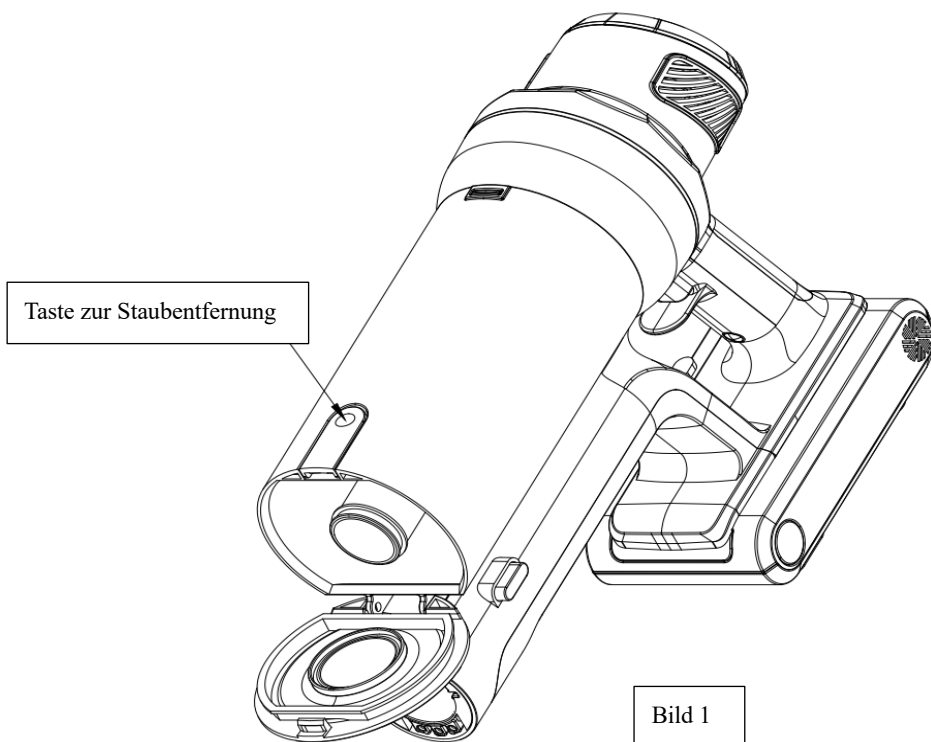

2. Der Staubbecher kann zum Reinigen durch Drücken der Entriegelungstaste für den Staubbecher von der Entriegelung gelöst werden. Wie in Abbildung 2 dargestellt.

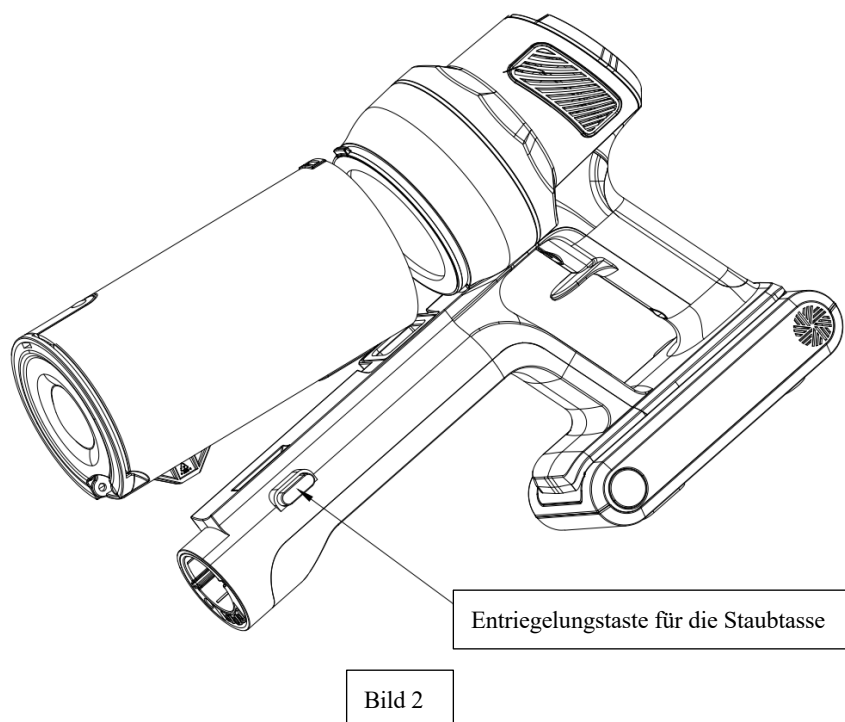

3. Fassen Sie den Tragegriff des Luftansaugfilters an, um den Luftansaugfilter zu entfernen, und legen Sie ihn zum Trocknen unter den Wasserhahn, wie in Abbildung 3 dargestellt.

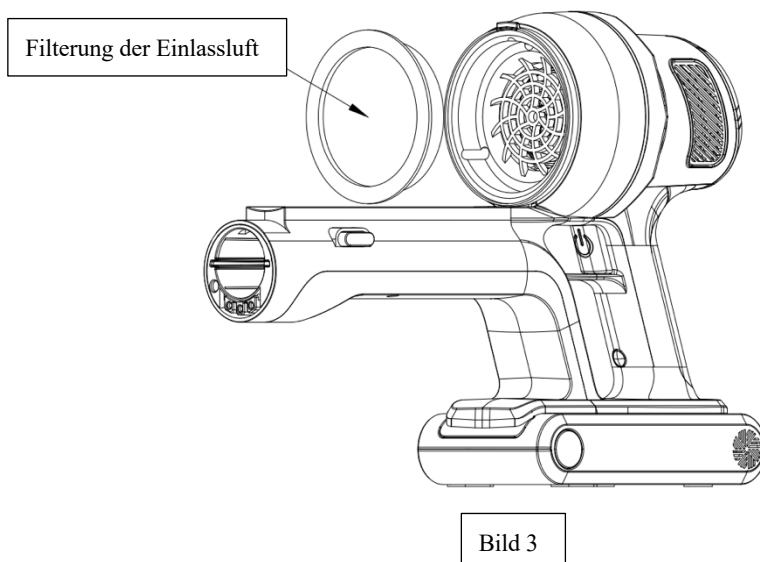

4. Drücken Sie, wie in Abbildung 4 dargestellt, die Rippen des Lufteinlassgitters zusammen, um das Lufteinlassgitter zum Reinigen abzunehmen, und wischen Sie den Staubbehälter mit einem ausgewrungenen feuchten Lappen ab.

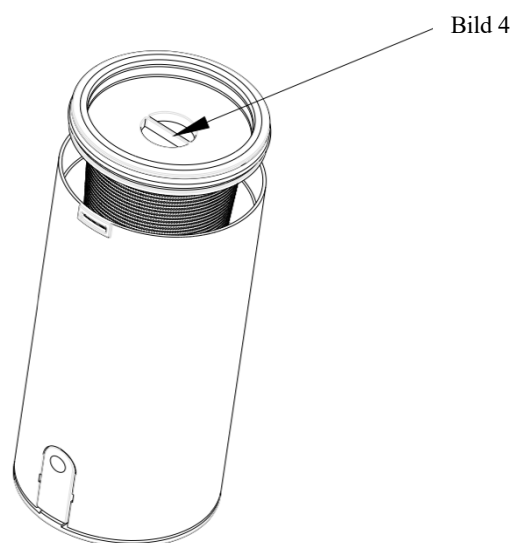



Grundlegende Parameter

Hosts			
Produktmodell	DSV108	Ladespannung	31V
Leistung	380W	Nennspannung	25.9V
Ladezeit	Ca. 5h	Batteriekapazität	2200mAH
Rauschen	≤76dB	Staubabsaugung	Ca.0.8L
Laufzeit	Der Betrieb mit hoher Arbeitsgeschwindigkeit dauert etwa 10-15 Minuten, der Betrieb mit niedriger Arbeitsgeschwindigkeit etwa 40-45 Minuten.		

Fehlerbehebung

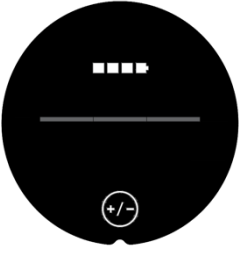
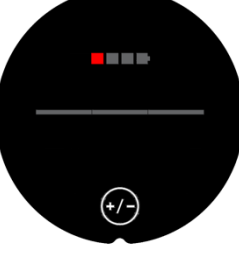
Bildzeichen	gemeinsame Probleme	mögliche Gründe	Lösung
	Die Maschine funktioniert nicht.	Das Produkt ist defekt oder nicht ausreichend aufgeladen.	Bitte laden Sie das Produkt vor dem Gebrauch vollständig auf.
		Automatischer Schutz, ausgelöst durch hohe Temperaturen aufgrund von Verstopfung.	Reinigen Sie die Staubabsaugung oder den Lufteinlassfilter und starten Sie ihn nach dem Abkühlen wieder.
	Geringere Absaugung der Maschine	Der Becher fließt über.	Reinigung der Staubbehälter
		Sauganschluss der Maschine verstopft	Machen Sie die Ansaugöffnung frei.
		Verstopfte Filter	Reinigung von Filtern
	Batteriestatusanzeige leuchtet beim Laden nicht auf	Das Hauptgerät ist nicht an die Adaptersteckdose angeschlossen.	Prüfen Sie, ob der Netzadapter eingesteckt ist.
		Der Akku ist voll und der Akku befindet sich im Ruhezustand.	nutzbar
	nicht aufladbare	Batterietemperatur zu hoch oder zu niedrig	Bitte warten Sie mit dem Aufladen, bis sich die Temperatur der Batterie wieder normalisiert hat.
		Die Anzeige des Ladegeräts leuchtet nicht.	1. das Ladegerät ist nicht eingesteckt 2. die Steckdose ist nicht mit Strom versorgt, ersetzen Sie die Steckdose 3. das Ladegerät ist defekt, ersetzen Sie das neue Ladegerät
	1. und 4. Lichter blinken	1. der Ladestrom ist größer als 1,2A 2. die Ladespannung ist größer als 34 V	Falsches Ladegerät, bitte ersetzen Sie das Original-Ladegerät

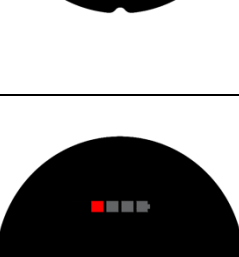
	<p>Batteriestandsymbol blinkt</p>	<ol style="list-style-type: none"> 1. Kurzschluss der Erdungsbürste 2. ein Kurzschluss im Aluminiumrohr 3. ein Kurzschluss im Hauptmotor 	<ol style="list-style-type: none"> 1. der Ersatz von Bodenbürsten 2. Auswechseln der Aluminiumrohre 3. den Austausch des Hauptmotors
	<p>rotes Licht blinkt</p>	<p>Batterie schwach</p>	<p>Schließen Sie das Ladegerät an, um den Akku zu laden</p>
	<p>rotes Licht blinkt</p>	<p>Erdungsbürste verstopfen</p>	<ol style="list-style-type: none"> 1. reinigen Sie die Haare oben auf der Bürste und schalten Sie sie wieder ein. 2. ersetzen Sie die Bodenbürste durch eine neue
	<p>rotes Licht blinkt</p>	<p>Knebelschutz für den Hauptmotor</p>	<ol style="list-style-type: none"> 1. Beseitigen Sie die Verstopfung an der Ansaugöffnung, reinigen Sie den Staubbehälter, starten Sie das Hauptgerät neu, um den normalen Betrieb wiederherzustellen. Keine Last am Motor, Motor muss ersetzt werden, um zu funktionieren
	<p>rotes Licht blinkt</p>	<p>Zu hohe oder zu niedrige Temperatur bei Entladungen</p>	<ol style="list-style-type: none"> 1. Warten Sie, bis die Temperatur gesunken ist, und verwenden Sie es dann. 2. nicht verwenden, wenn es sich bei niedriger Temperatur nicht einschalten lässt

Warnung:

1. bevor die Maschine verschrottet wird, sollte der Akku entfernt werden
2. Wenn Sie den Akku entfernen müssen, sollte das Gerät ausgeschaltet sein.
3. Der Akku enthält umweltschädliches Lithium. Um die Umwelt zu schützen, sollten die ausrangierten Akkus sortiert und recycelt werden und nicht in den Müll geworfen werden.
4. Um die Gefahr des Erstickens zu vermeiden, sollten alle Taschen dieses Geräts von Babys und Kindern ferngehalten werden.

DSV108 Use Manual
SINOPSIS

EN

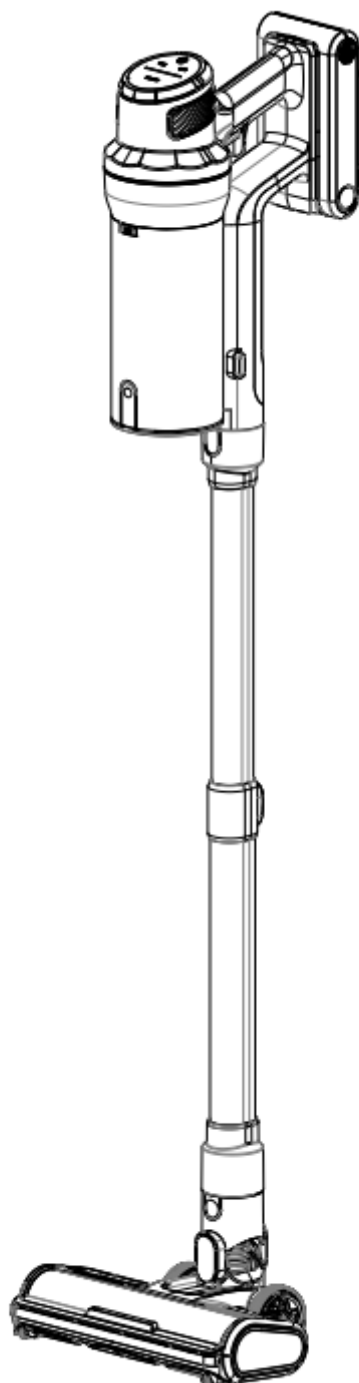

Catalogs

Safety Instructions	02
Product Introduction	04
Product Installation	08
Product Use	12
Maintenance	14
Basic Parameters	17
Troubleshooting	18
Warning	20

Safety Instructions

In order to avoid electric shock, fire and other accidental injuries caused by improper use, please read the instruction manual carefully before use.

This product may not be used by physically, sensually or intellectually disabled persons and the elderly, children.

Children are prohibited from operating the product or using it as a toy, and close attention is required when using the product near children; children are prohibited from cleaning or maintaining the product without a guardian.

Prohibit the use of the product outdoors or on wet surfaces, indoor use on early surfaces only, do not touch the plug or any part of the product with wet hands, please avoid the product from getting wet or water.

To prevent fire, explosion or injury, check the battery and charger for damage before use, and do not use the vacuum cleaner with a damaged battery or charger.

Do not use the product to absorb flammable or explosive liquids such as water, petrol, etc. Inhalation of toxic solutions is prohibited.

Do not use the vacuum cleaner to clean lime, cement, carbon powder, etc. Do not inhale smoking or burning materials.

Only use the original charger, please do not use the unofficial adapter, otherwise it will cause damage to the product, please unplug the charger after fully charged, so as not to overcharge to shorten the battery life and

reduce the performance; do not disassemble and replace the battery by yourself; do not place the battery in the fire, so as not to cause an explosion.

Do not place the vacuum cleaner against unstable surfaces such as chairs, dining tables, etc. to prevent damage to the product or injury to the user after falling; when the vacuum cleaner is damaged due to falling, injury or other abnormalities, please contact the official authorized maintenance, do not disassemble it by yourself.

Please do not use this product directly on the human body on clothes, fingers, head hair vacuuming operation; please avoid the machine rain, water

This product is only suitable for use in a home environment.

Product Introduction

List of accessories

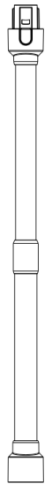

Telescopic Tube Assembly

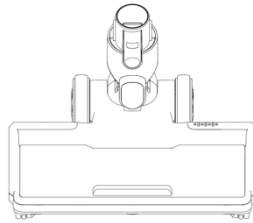

Electric floor brush



long nozzle

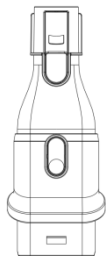

2 in 1 brush



adapter

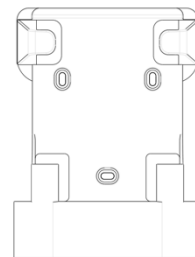

Wall hanging

(with screws*3, expansion tube*3)

Part Name

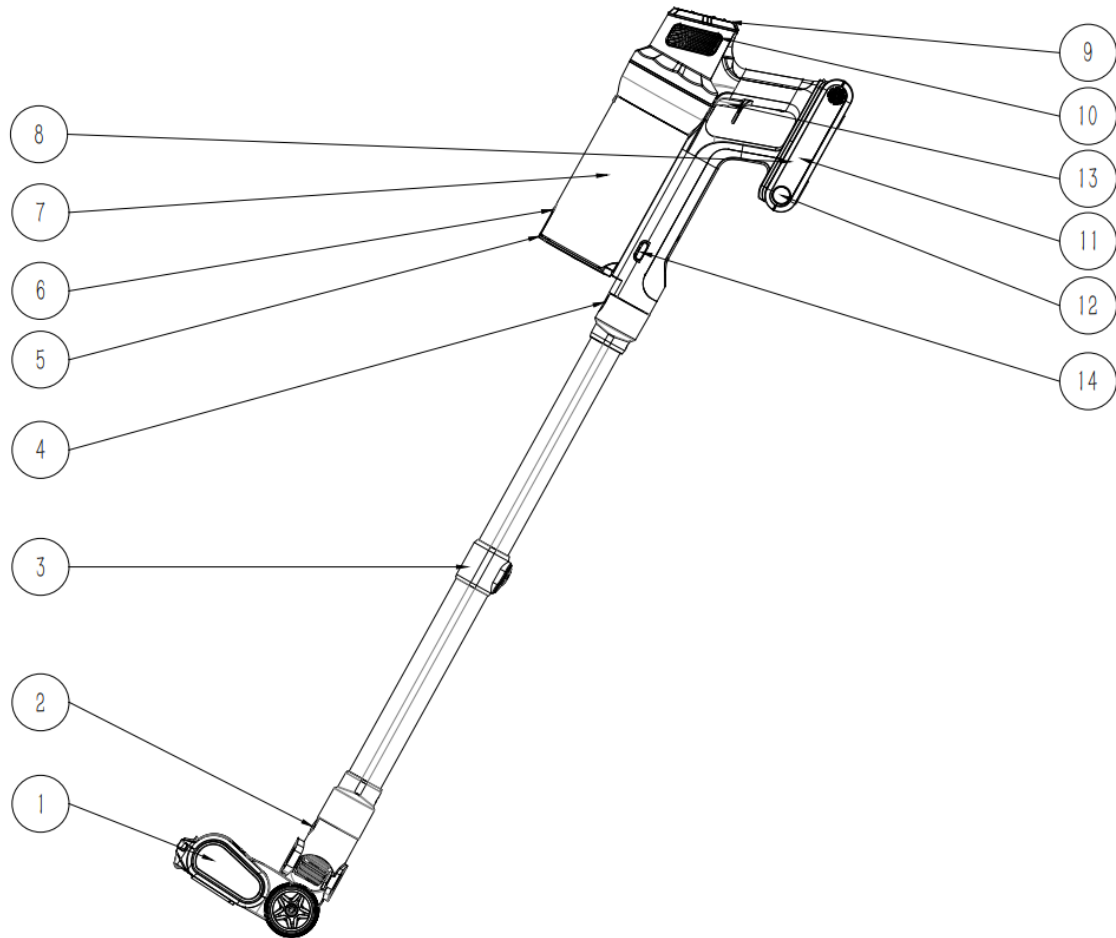

1. Motorized floor brush
2. Motorized floor brush release button
3. Telescopic tube assembly
4. Telescopic tube release button
5. Dust cup bottom cover
6. Dust pouring button
7. Dust cup
8. Charging hole
9. Display screen
10. Air outlet
11. Battery pack assembly
12. Battery pack release button
13. Power switch
14. Dust pouring button

Screen display

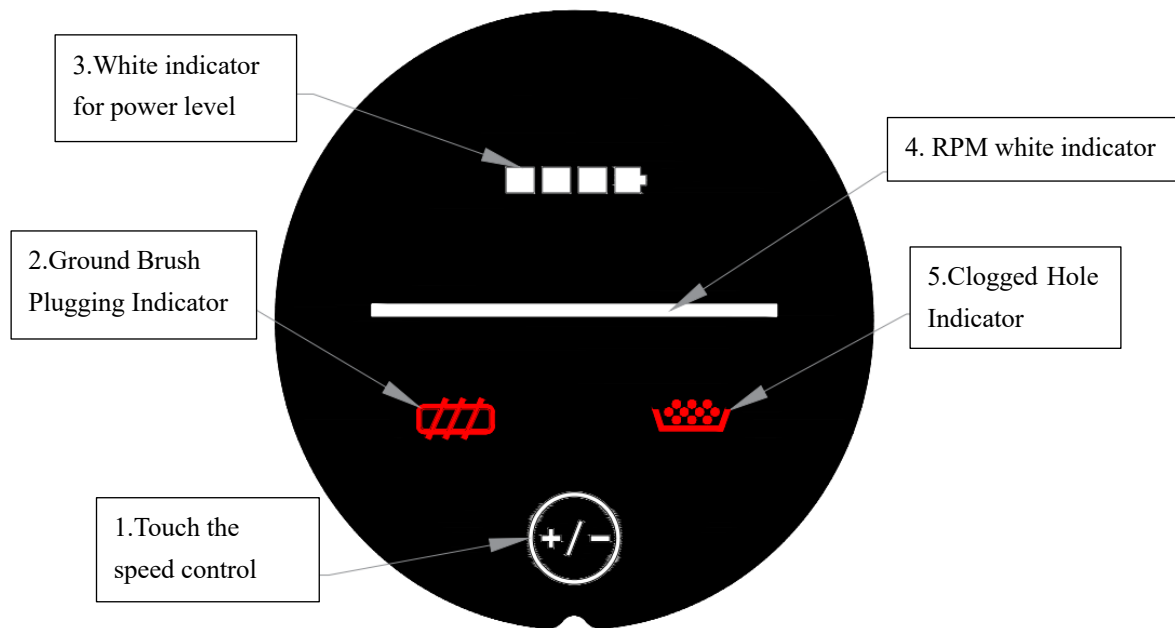

1. Touch the gear button: after pressing the switch of the main frame, the mainframe will start in low gear; touch the speed button to switch to medium-grade-low-grade cycle in turn.
2. The red-light flashes after the brush stops blocking, the ground brush stops working, the ground brush encounters obstacles to blocking the rotation and other problems to light up the warning light, and continues to flash 6 times, the ground brush stops rotating and keeps flashing. Prompt to clean up the brush hair, clean up the hair and reboot to resume normal operation. The main motor of the vacuum cleaner does not stop during this period.
3. The power indicator is white, full power shows four cells. When the power is lower than 50%, it will show two cells, when the power is lower

than 10%, the red warning light will light up and keep flashing red, prompting the need for charging.

4. RPM white indicator is white with three speeds; the default speed is low at startup.

5. Clogged Hole Indicator light is red; after the air duct is blocked, the air duct plugging warning light will light up and blink 10 times and then go out; and the host is shut down. After clearing the air duct, turn on the machine to restore the function.

Product Installation

Mainframe Installation

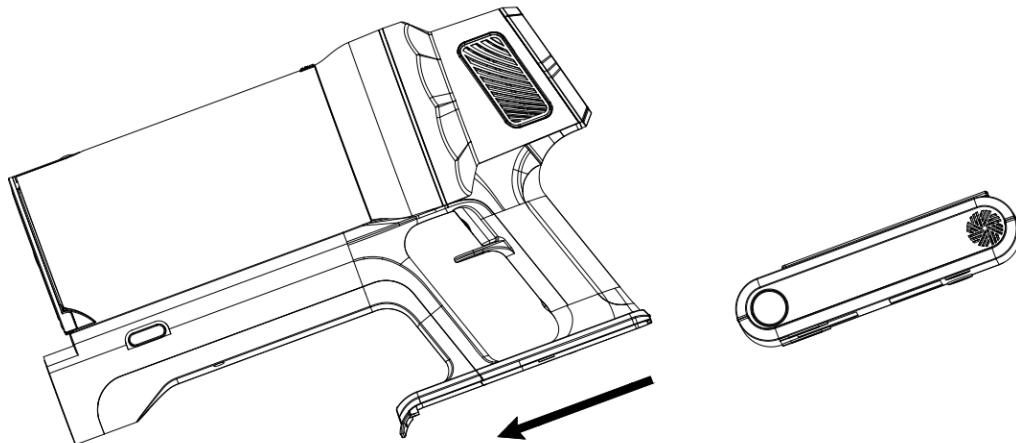

Battery pack installation, slide forward in the direction of the arrow, both sides of the latch buckle on the frame

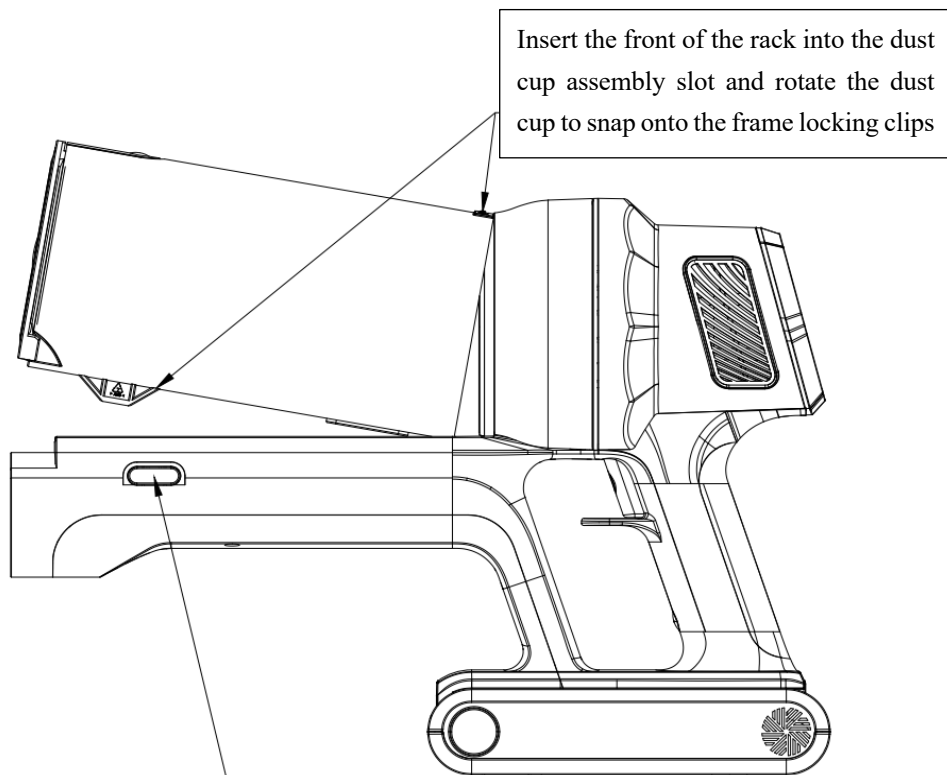

Insert the front of the rack into the dust cup assembly slot and rotate the dust cup to snap onto the frame locking clips

Press in the direction of the arrow and pull back on the dust cup release lever to unlock it, and you can remove the dust cup to clean it.

Accessory Installation

Insert the aluminum tube lock into the main unit's suction port to lock

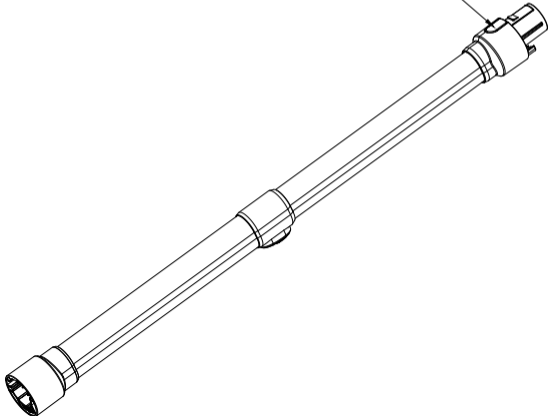
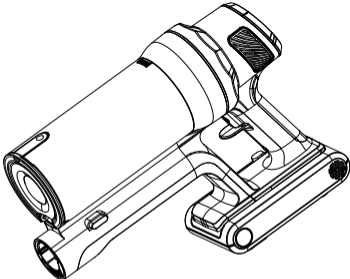

Insert the floor brush lock button into the aluminum tube opening to lock it in place.

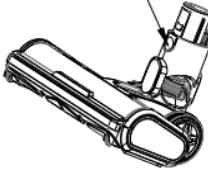
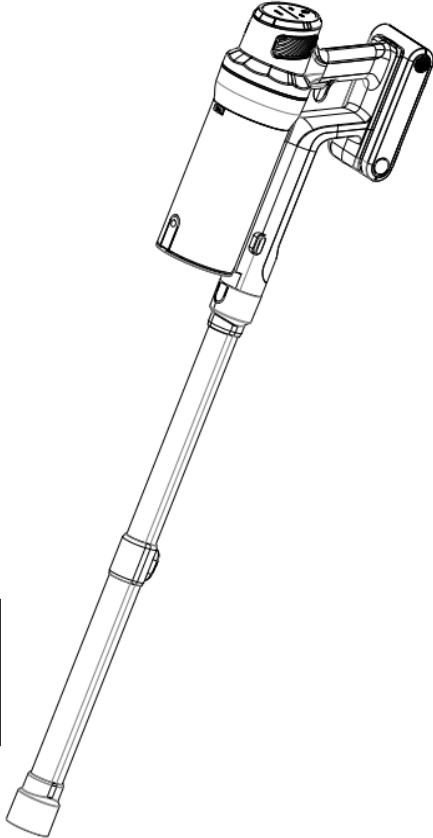

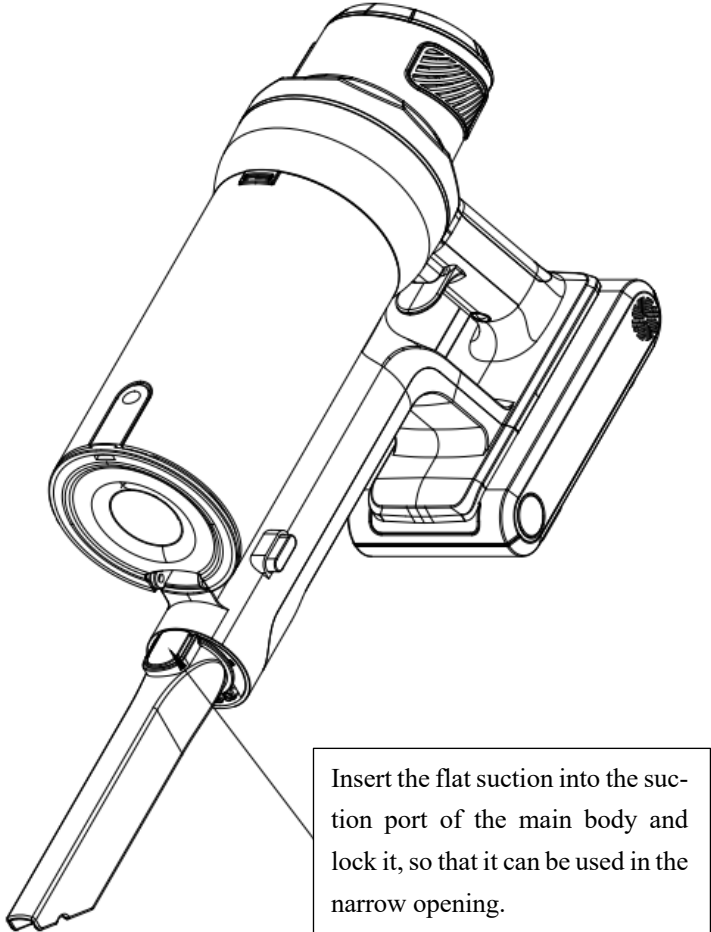
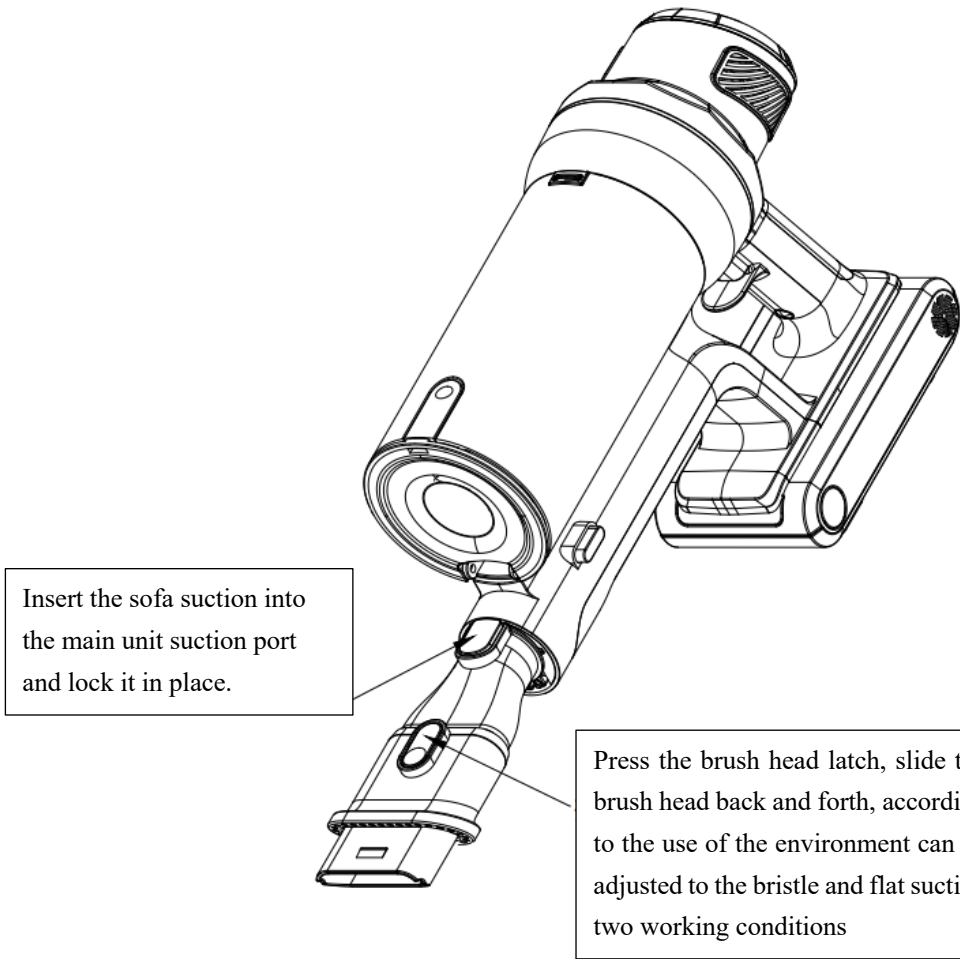

Hanger Installation

The location of the hanger should be chosen in a cool and dry place with power supply nearby, and make sure that there are no facilities such as electric wires or pipes directly behind the installation area.

1. According to the length of the whole machine (host + aluminum tube assembly + floor brush), choose the right height and circle the three screw hole positions according to the drawing.
2. Use the power tool with 7mm drill bit to make holes according to the screw hole positions, and place the expansion tube inside the drilled holes.
3. In the hangers with three screws fixed.

Plug the expansion tube into the hole and fix the wall hanging to the wall with 3 screws.

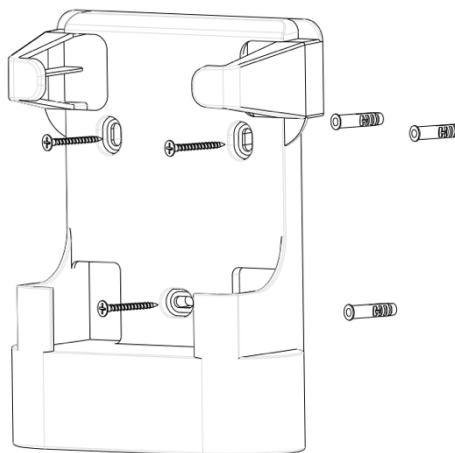

Product Use

Storage and Charging

3. Slide the main unit into the slot of the rack from the middle position.
4. Snap the flat suction and sofa suction from the bottom into the bracket slot.

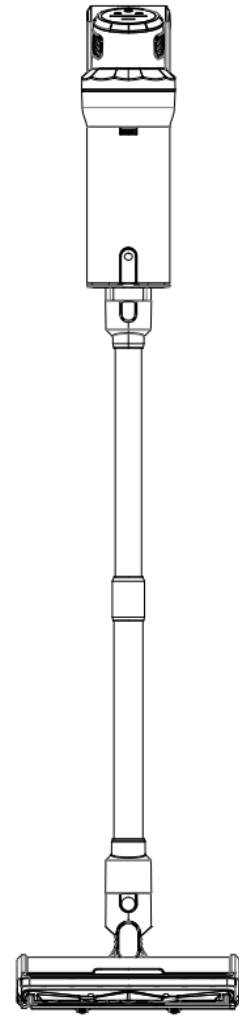

2. The main unit is placed in the slot of the rack and can be charged directly by plugging in the charger.

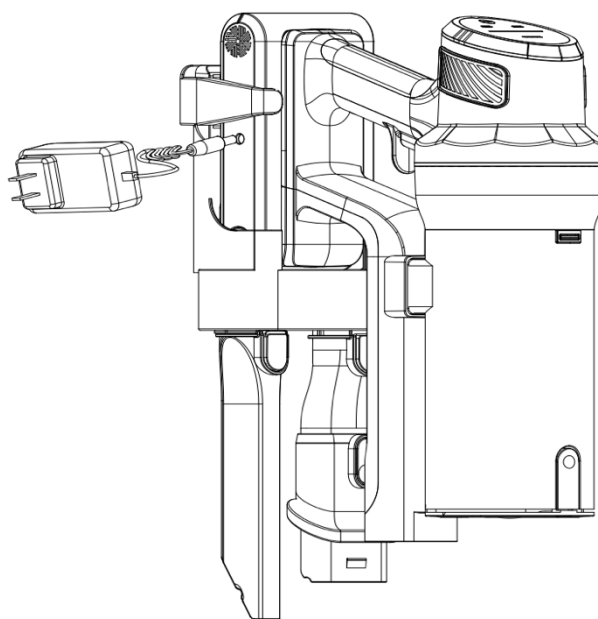

3. Batteries are removed and charged separately

Red light blinks when charging, green
light always on when fully charged

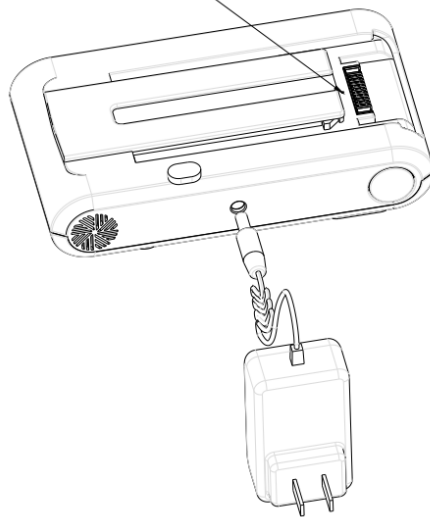

Maintenance

caveat

1. Be sure to use original parts, otherwise the warranty may not be available.
2. Please charge the new product for 5 hours for the first two uses. Purpose: to fully activate the internal activity of the battery.
3. After the battery pack voltage drops, the charging and discharging indicator light and the battery pack indicator light on the front of the power switch flash at the same time, indicating that the battery is low and needs to be recharged.
4. When not in use for a long time, please fully charge the vacuum cleaner and then unplug the power adapter and place it in a cool and dry place. Charge the battery at least once every 3 months to avoid over-discharge.

Clean up the mainframe

Wipe the main unit with a soft, dry cloth.

Cleaning dust cups, filters and cyclone assemblies

1. Press the dust dumping button to open the bottom lid of the dust cup and dump the dust into the dust cup. (See figure 1)

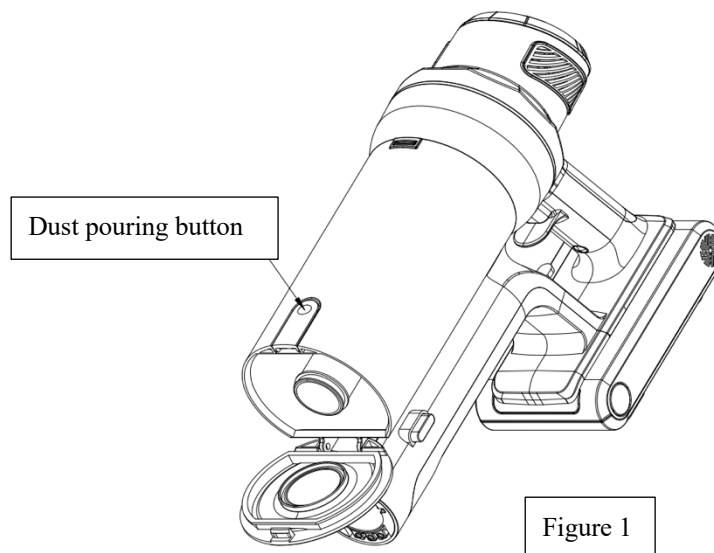

2. Push the dust emptying button to pour out the dust. (See figure 2)

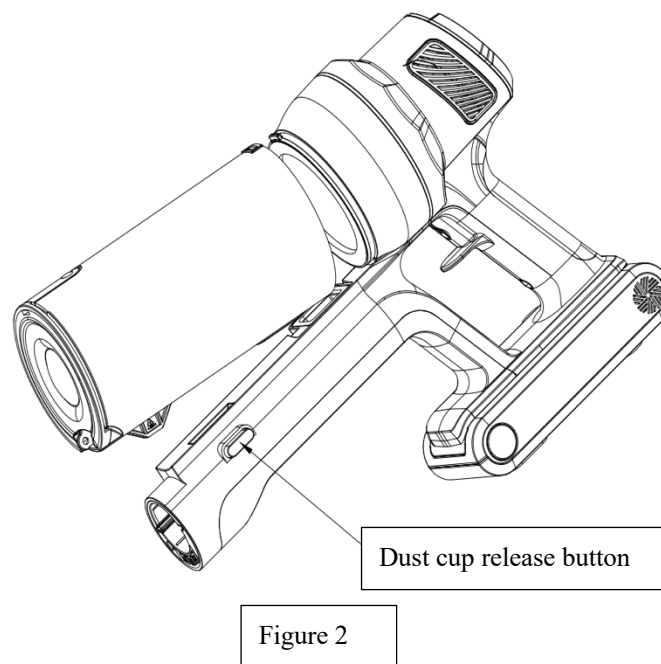

3. Grab the air intake filter carrying handle to remove the air intake filter can be washed under the faucet to dry and set aside as shown in Figure 3.

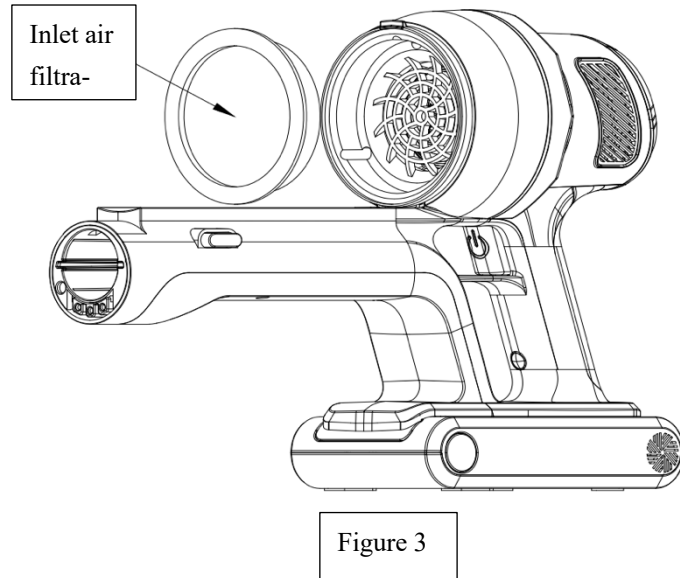

4. As shown in Figure 4, pinch the air inlet grill bars to remove the air inlet grill for cleaning, and wipe the dust cup with a wrung out wet rag.

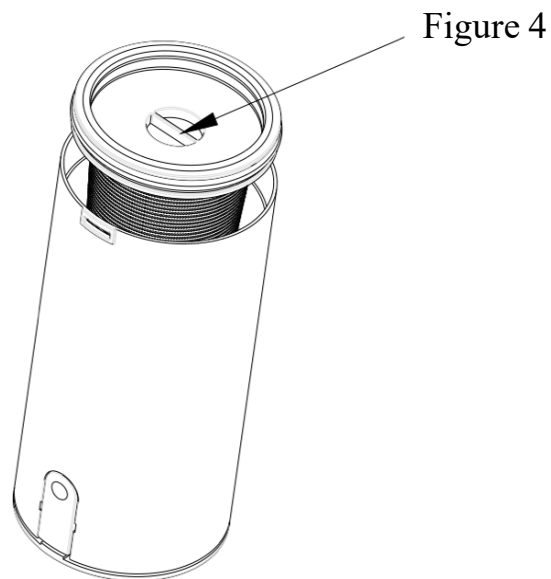



Basic parameters

Hosts			
Product Model	DSV108	Charging Voltage	31V
Rating	380W	Rated Voltage	25.9V
Charge Time	Approx.5h	Battery Capacity	2200mAH
Noise	≤ 76 dB	Dust Collection	Approx.0.8L
Running Time	Approx. 15 minutes for high end, 45minutes for low end		

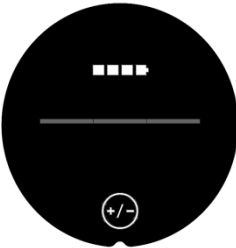
Troubleshooting

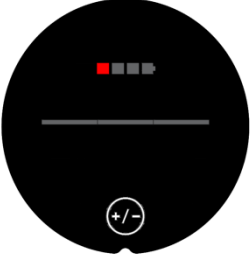
illustrations	common break-down	possible causes	cure
	The machine does not work.	The product is dead or under-charged.	Please fully charge the product before use.
		Automatic protection triggered by high temperatures due to clogging.	Clean the dust extraction port or the air intake filter and restart it after it has cooled down.
	Reduced machine suction	The cup is too full.	Cleaning out the dust cups
		Machine suction port clogged	Clear the suction port.
		Clogged filters	Cleaning filters
	Battery status indicator does not light up when charging	The main unit is not connected to the adapter socket.	Check that the power adapter is plugged in
		The battery is full and the battery goes to sleep.	functional
	non-charging	Battery temperature too high or too low	Please wait until the battery temperature returns to normal before charging
		The charger power finger light is not lit.	1. Charger is not plugged in 2. The socket is not powered, replace the socket 3. Charger failure, replace the new charger
	1st and 4th lamps blinking	1. Charging current greater than 1.2A 2. Charging voltage greater than 34V	Wrong charger, please replace the original charger
	Battery icon blinking	4. ground brush short 5. Aluminum tube wire short circuit 6. Main motor short circuit	4. Replacement of floor brushes 5. Replace aluminum tubes 6. Replace main motor

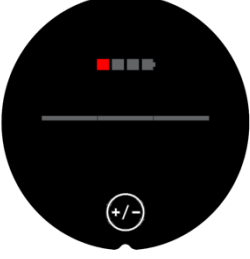
	red light blinking	Low battery	Plug in the charger to charge the battery pack
	red light blinking	floor Brush Plugging	<ol style="list-style-type: none"> 3. Clean the hair on top of the roller brush and turn it on again 4. Replace the floor brush with a new one
	red light blinking	Main motor plugging protection	<ol style="list-style-type: none"> 2. Clear the blockage at the suction port, clean the dust cup, restart the host to resume normal operation. 3. no load on the motor, need to replace the motor to work.
	red light blinking	Too high or too low temperature during the discharge process	<ol style="list-style-type: none"> 2. Wait for the temperature to drop and then use it. 3. Do not use if you can't turn on the machine at low temperature.

Warning:

1. Before the machine is scrapped, the battery pack should be removed
2. When you need to remove the battery pack, the machine should be in a power-off state.
3. The battery pack contains lithium which is harmful to the environment, in order to protect the environment, the discarded battery packs should be sorted and recycled, and should be disposed of safely instead of being thrown into the rubbish bin
4. In order to avoid and prevent the danger of suffocation, all the bags of this machine should be kept away from babies and children.