



**ACTIONBIKES**  
M O T O R S

**Miweba GmbH**  
**Gewerbepark 20**  
**DE - 96149 Breitengüßbach**  
**+49 (0) 9544 / 98 79 08 - 0**  
**info@miweba.de**  
**www.miweba.de**

## Die Montageanleitung des batteriebetriebenen Motorrads

Bitte lesen Sie die gesamte Montage- / Bedienungsanleitung, bevor Sie das Produkt benutzen. Behalten Sie die Anleitung und Ersatzteilliste als Referenz. Montieren Sie das Motorrad gemäß den Anweisungen im Benutzerhandbuch.

**Model: SX1628**

**KONFORMITÄTSNORMEN:**

GB 6675.1-2014 GB 6675.2-2014

GB 6675.3-2014 GB 6675.4-2014

GB 19865-2005

EN71-1 EN71-2

EN71-3 EN62115



0 000092



## TEILELISTE

TEILNAME	BILD	ANZ.	TEILNAME	BILD	ANZ.
Karosserie		1Stk	Stützrad		2Stk
Rückspiegel		2Stk	Ladegerät		1Stk
Vorderrad (optional) LED-Lichtrad EVA-Rad		1Stk	Bedienungsanleitung		1Stk
Werkzeugtasche		1Stk			

## PRODUKTSPEZIFIKATIONEN

Batterie	6V-7AH	12V-7AH
Hauptmaterial	PP	
Geeignetes Alter	36-95 Monate	
Max. Zuladung	30kg	
Größe	102x64x45.5cm	
Geschwindigkeit	3-5 km/h	
Reichweite	1-2 Stunde bei vollaufgeladen, basierend auf Bediengungen	
Ladegerät	input AC 6V-1000mA out DC 12V-1000mA	
Sicherung	Automatische Sicherung	

### ACHTUNG:

Die Abbildungen in diesem Handbuch sind nur als Referenz, bitte verweisen Sie auf das tatsächliche Produkt.

## LED-LICHTRAD (optional) LED-LICHTRAD

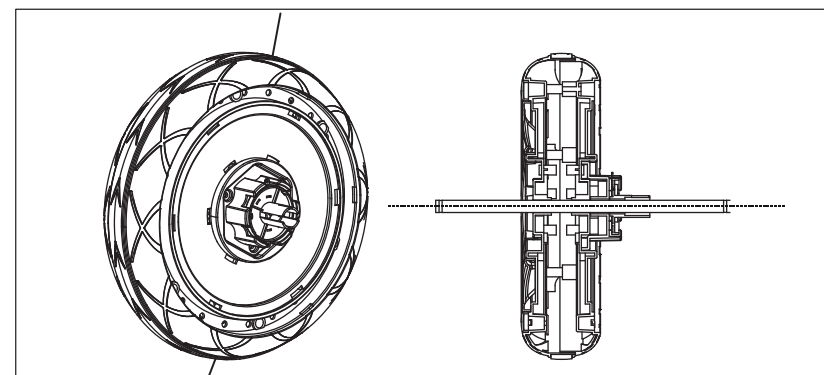

## AUFBAUANLEITUNG

- Die Montage sollte von einem Erwachsenen durchgeführt werden.
- Erstickungsgefahr, Kinder bei der Montage fernhalten. Kinder unter 36 Monaten sollten es nicht benutzen.
- Bitte zählen Sie alle Teile vor dem Zusammenbau. Entsorgen Sie die Plastiktüten richtig.

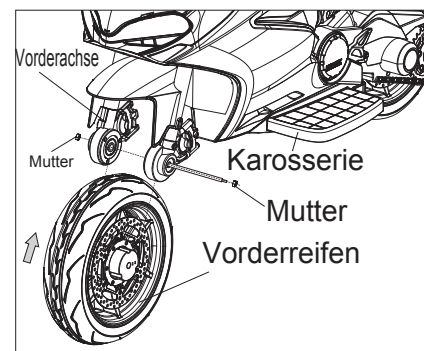

1. Montage des Vorderrads  
Verbinden Sie das Vorderrad und die Vordergabel, (zuerst drücken Sie den leitenden Stift auf das Vorderrad, dann mit dem Loch auf der Vordergabel ausrichten), die Vorderachse einstecken und mit einer Mutter fixieren.

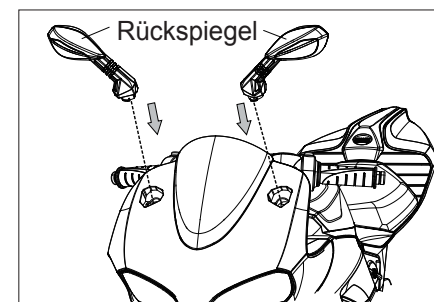

2. Montage der Rückspiegel  
Positionieren Sie die Rückspiegel auf das Lenkrad und drücken Sie sie mit etwas Kraft ein.

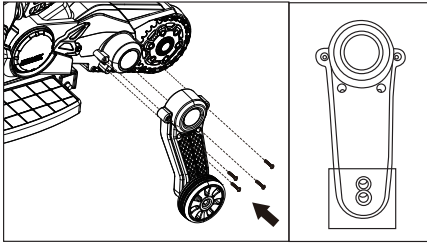

3. Montage der Stützräder  
Zielen Sie mit dem Stützrad auf das Loch an der Seite des Motorrads und befestigen Sie es mit 4 Schrauben. (Das Stützrad kann nach oben und nach unten verstellt werden).

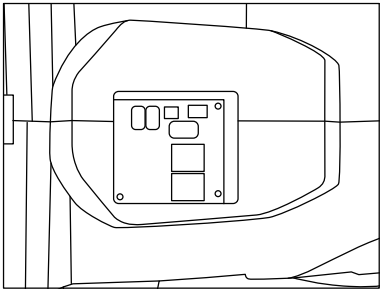

Empfänger:  
Der Empfänger befindet sich unter dem Sitz.

## WARNUNG:

Dieses Produkt ist nicht für den Transport gedacht. Es sollte nur unter der Aufsicht eines Erwachsenen verwendet werden. Eltern sollten sicherstellen, dass Kinder die Sicherheitsmaßnahmen vor Gebrauch zur Kenntnis genommen haben.

## SICHERUNG

Dieses Fahrzeug besitzt eine Auto-Reset-Sicherung. Wenn das Auto plötzlich während des Fahrens anhält, passiert dies hauptsächlich wegen zu hoher Stromzufuhr und die Sicherung wird ausgelöst. Lassen Sie das Fahrzeug für ca. 8 Sekunden aus, damit sich die Sicherung wieder zurücksetzen kann.

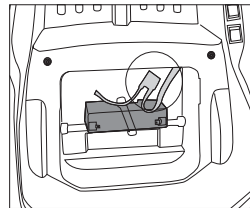

Um zu vermeiden, dass dies passiert, beachten Sie bitte folgendes:  
Die maximale Belastung für dieses Produkt beträgt 30 kg.  
Ziehen Sie nichts mit dem Produkt hinterher.  
Halten Sie Wasser und andere Flüssigkeiten von Batterie und elektrischen Komponenten fern.  
Ändern Sie nicht den Schaltkreis und die Struktur des Produkts.

## SCHALTPLAN

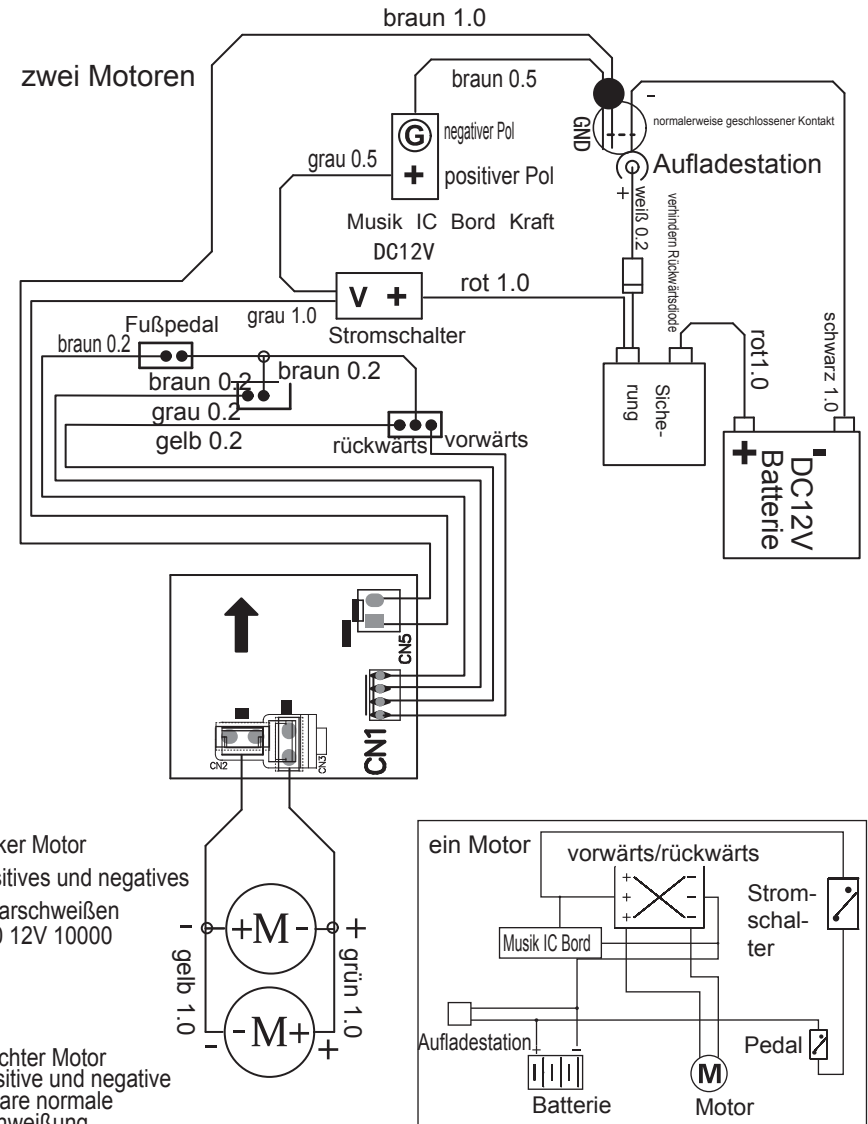

## SICHERHEITSWARNUNG

1. Die Montage und das Aufladen des Fahrzeugs sollte jederzeit unter der Aufsicht eines Erwachsenen erfolgen.
2. Dieses Produkt beschränkt sich auf Kinder von 36 bis 95 Monate. 30 Kg sind die Gewichtsgrenze. Bitte nicht überladen.
3. Dieses Produkt eignet sich hervorragend zum Fahren auf harten, flachen Oberflächen
4. Es ist streng verboten, das Fahrzeug im Straßenverkehr, Löchern oder Hängen zu verwenden.
5. Vermeiden Sie das Fahren im Sand oder Gras oder auf unebenem Boden.
6. Kinder sollten über das Verwenden dieses Produktes ausführlich informiert werden. Unsachgemäßer Betrieb kann zu Schäden oder Unfällen führen.
7. Eltern müssen die Kinder jederzeit beim Benutzen im Auge behalten, um Unfälle zu vermeiden.
8. Vermeiden Sie das Fahren bei Regen oder auf überschwemmten Wegen. Ansonsten könnten Motor, Schaltkreis oder andere elektrische Komponente beschädigt werden.
9. Das Ladegerät sollte regelmäßig von einem Erwachsenen überprüft werden, um zu überprüfen, ob Kabel, Stecker und andere Komponente beschädigt sind. Verwenden Sie das Kabel bitte solange nicht, bis die Schäden repariert wurden.
10. Um Produktlebensdauer und Sicherheit zu gewährleisten, Beschädigungen des Ladegeräts, der Batterie oder des Stromkreises zu vermeiden, muss für das Fahrzeug eine Standardkonfiguration eines speziellen Ladegeräts, sowie einer Stromversorgung verwendet werden.
11. Wiederaufladbare Batterien sollten vor dem Aufladen aus dem Spielzeug entfernt werden
12. Wenn das Fahrzeug nicht verwendet wird, schalten Sie es bitte aus, indem Sie den Schalter auf 'Stop' oder 'Off' legen.
13. Das Ladegerät ist kein Spielzeug. Halten Sie es von Kindern fern.
14. Es ist streng verboten, Teile zu verwenden, die nicht vom Hersteller sind.
15. Das Produkt besteht hauptsächlich aus PP-Material. Die sichere Nutzungszeit beträgt zwei Jahre.

## BEDIENUNGSANLEITUNG

1. Stellen Sie vor Verwendung sicher, dass alle folgenden Arbeiten durchgeführt wurden:
  - Um die Installation des Fahrzeugs zu vervollständigen, schließen Sie das Batterie-Plug-in an, damit die Stromversorgung angeschaltet werden kann.
  - Achten Sie darauf, dass alles fest angeschraubt ist.
  - Eltern sollten sichergehen, dass Kinder die Sicherheitsmaßnahmen vor Gebrauch zur Kenntnis genommen haben
  - Um das Risiko während des Benutzens zu reduzieren:
    - ①. Das Kind sollte während des Fahrens sitzenbleiben.
    - ②. Nur ein Kind darf damit fahren.
    - ③. Eltern sollten Ihre Kinder immer beaufsichtigen, während es fährt.
    - ④. Erwachsene sollten sehr aufmerksam sein und nicht gehen, während das Kind fährt.
    - ⑤. Achten Sie auf die Umgebung. Es sollte auf harten, flachen Oberflächen gefahren werden und nicht in unsicheren Umgebungen, wie:
      - a. Gräben, Uferpromenaden, Hänge oder unebenen Flächen;
      - b. Im Straßenverkehr oder Orte, an denen gewandert wird;
      - c. In der Nähe von Gegenständen, die leicht getroffen und Verletzungen verursachen können;
      - d. andere unsichere Orte.
    - ⑥. Achten Sie auf Straßen, Gräben, Uferpromenaden, Hängen oder unebene Böden.
    - ⑦. Nicht im Straßenverkehr oder öffentlichen Straßen verwenden.
    - ⑧. Das Fahrzeug sollte nur bei Tageslicht oder gut belichteten Räumen verwendet werden. Bitte nicht im Dunkeln verwenden.
    - ⑨. Kinder können nicht mit unerwarteten Hindernissen oder Ereignissen umgehen.

## 2. Bedienung(Funktionsreferenzschema)

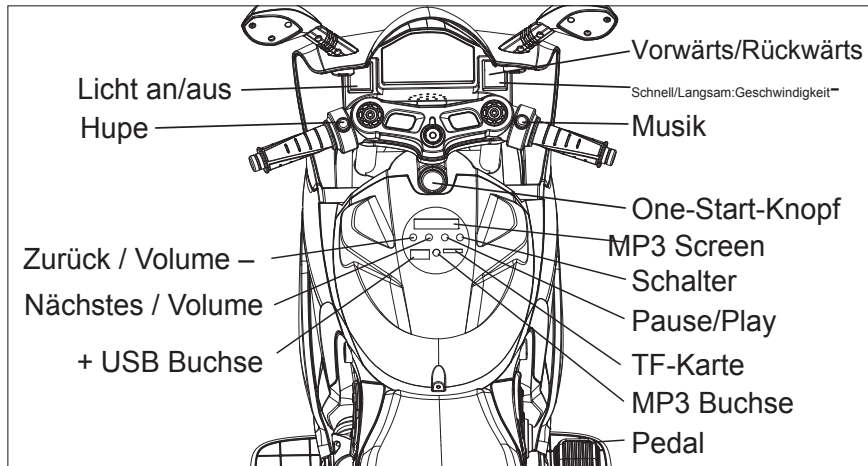

1. "Zurück / Volume -" : Kurze drücken, um ein Lied zurück zu gehen; Lang drücken, um Lautstärke zu minimieren (bis man nichts mehr hört)
2. "Nächstes / Volume +" : Kurz drücken, um das nächste Lied zu spielen; Lange drücken, um die Lautstärke zu erhöhen (bis das Maximum erreicht ist)
3. "Play / Pause" : Während die Musik läuft, kurz drücken, um zu pausieren, nochmal kurz drücken um wieder abzuspielen.
4. "Schalter" :  
Einmal drücken für "Chinesische Geschichte", nochmal drücken für "Englisch lernen", wieder drücken für "Musik" und nochmal drücken für "Poesie".
5. Hupe/Musik  
Es gibt zwei Knöpfe auf dem Lenkrad. Einer für die Hupe und einer für Musik.
6. Lautstärke und Stromanzeige:  
Im allgemeinen zeigt es den Ladezustand. Während die Lautstärke eingestellt wird, zeigt es die Lautstärke an.
7. USB: Spielt Musik mit Hilfe eines USB-Steckers ab (z.B. USB-Stick).
8. TF card: Spielt Musik mit Hilfe einer TF-Karte ab.
9. Mp3: Spielt Musik Ihres Gerätes ab.

## AUFLADEN

- Für Sicherheitszwecke muss das Aufladen von einem Erwachsenen durchgeführt werden.
- Öffnen Sie den Tankdeckel und stecken Sie das Ladegerät ein. Bitte erst nach 8-12 Stunden Ladezeit verwenden.
- Die Ladebuchse befindet sich unterhalb des Sitzes. Bitte befolgen Sie die Anweisungen zum Aufladen des Fahrzeugs.
- Sobald das Motorrad an Leistung verliert, muss es für mindestens 8-12 Stunden, maximal 20 Stunden aufgeladen werden.

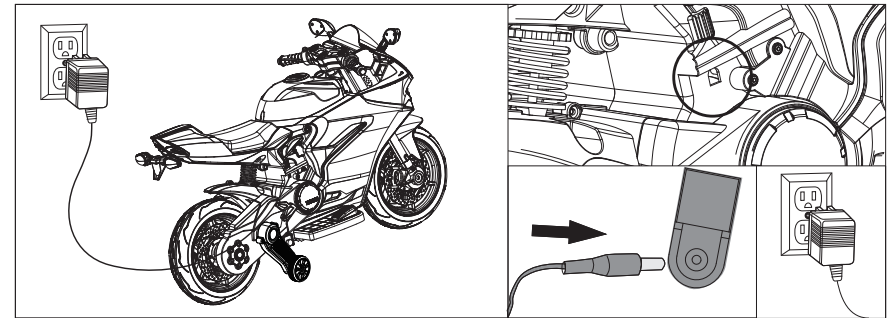

1. Stecken Sie den Stecker des Ladegeräts in die Ladebuchse.
2. Dann stecken Sie das Ladegerät in die Steckdose. (Das Fahrzeug kann nicht während des Aufladens gestartet werden.)

### Achtung:

- Batterie und Ladegerät können nur nach Vorschriften des Herstellers verwendet werden.
- Mischen Sie keine alten mit neuen Batterien bzw. verschiedene Batterietypen.
- Die Batterieklemme darf nicht kurzgeschlossen werden.
- Öffnen Sie die Batterie und das Ladegerät nicht.
- Kehren Sie die Batterie nicht um.
- Bitte überprüfen Sie vor dem Aufladen das Ladegerät, die Batterie und die Stecker, ob sie beschädigt sind. Sollte dies der Fall sein, dann verwenden Sie bitte keines der Dinge, bis sie repariert wurden.
- Die Batterie wird bei Aufladen etwas warm. Wird es zu warm, dann wurde dies entweder durch einen Kurzschluss oder der Platine verursacht.
- Die Batterie darf nur von Erwachsenen gehandhabt werden. Entfernen

Sie die leeren Batterien und entsorgen Sie sie verantwortungsbewusst.  
 ·Wird das Produkt auf unbestimmte Zeit nicht genutzt, muss es voll aufgeladen gelagert werden und mindestens alle 3 Monate geladen werden, um die Lebensdauer der Batterie zu gewährleisten.  
 ·Ladegerät und Batterie sind kein Spielzeug. Halten Sie sie von Kindern fern.

## WARTUNG UND SERVICE

- 1.Eltern sollten alles vor Benutzung prüfen: Batterie, Ladegerät, Kabel, Stecker, Karosserie oder abgebrochene Teile und Schraubverbindungen. Sollte es eine potenzielle Sicherheitsgefahr geben, muss dies vor Nutzung behoben werden.
- 2.Verwenden Sie kleine Mengen an Schmieröl für bewegliche Teile, um Verschleiß und Rost zu vermeiden, wenn das Produkt länger nicht verwendet wurde.
- 3.Das Auto sollte von Feuer oder Sonnenlicht ferngehalten werden. Bitte lagern Sie das Fahrzeug nicht umgedreht und entweder im Haus oder draußen abgedeckt.
- 4.Halten Sie das Fahrzeug von heißen Quellen fern, das Plastik kann schmelzen. Halten Sie es beim Aufladen von brennbarem Material fern.
- 5.Das Aufladen darf nur von einem Erwachsenen erfolgen. Sollte das Fahrzeug längere Zeit stehen, so laden Sie es vor dem Lagern voll auf und dann alle drei Monate, um die Batterielebensdauer zu gewährleisten.
- 6.Verwenden Sie zum saubermachen nur ein trockenes Tuch (kein Wasser, Lösungsmittel, Seife etc.). Fahren Sie nicht bei Regen oder Schnee. Dies kann Motor und elektrische Komponente beschädigen.
- 7.Wird das Fahrzeug nicht verwendet, so schalten Sie es aus, indem Sie den Schalter auf "STOP" oder "OFF" setzen.
- 8.Verwenden Sie nur die Sicherung, die mit den Produktspezifikationen gleich ist.
- 9.Ändern Sie nichts an der Produktstruktur oder dem Schaltsystem. Änderungen dürfen nur von einem Fachmann durchgeführt werden.

- 10.Spielzeug nicht für andere Zwecke gedacht. Setzen Sie die Batterie in die richtige Polarität.
- 11.Es ist verboten die Batterie kurzzuschließen. Nicht wiederaufladbare Batterien dürfen nicht geladen werden.
- 12.Batterien dürfen nur von oder unter der Aufsicht eines Erwachsenen geladen werden.
- 13.Mischen Sie keine alten mit neuen Batterien oder verschiedene Batterietypen miteinander.
- 14.Leere Batterien sollten aus dem Spielzeug entfernt werden und es sollte verhindert werden, dass das Kind damit spielt.
- 15.Trennen Sie die Batterie vollständig, wenn länger nicht genutzt.

## FEHLERBEHEBUNG

Fahrzeug bewegt sich nicht oder geht nicht an	Der "Power"-Schalter steht auf OFF.
	Die Sicherung funktioniert nicht ordnungsgemäß.
	Die Batterie ist nicht angeschlossen, überprüfen Sie die schwarzen und roten Steckverbindungen.
	Wenn das Ladegerät noch angesteckt ist, wird das Fahrzeug nicht angehen. Bitte entfernen Sie es.
Das Fahrzeug bewegt sich langsam	Der Pedalschalter funktioniert nicht ordnungsgemäß.
	Die Räder stecken fest und können sich nicht bewegen.
	Die Batterie ist nicht voll aufgeladen.
Die Batterie lädt nicht	Es gibt ein Problem mit den Rädern.
	Das Fahrzeug ist überbeladen.
	Das Ladegerät ist defekt.
	Die Batterie hat an Kapazität verloren.
	Die Batterie ist schon vollgeladen.