

# /// PARKSIDE

PERFORMANCE



## AKKU-WINKELSCHLEIFER 20 V PWSAP 20-Li C3

DE AT CH

### AKKU-WINKELSCHLEIFER 20 V

Bedienungs- und Sicherheitshinweise

Originalbetriebsanleitung

IAN 337395\_2001

DE AT

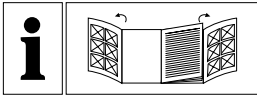

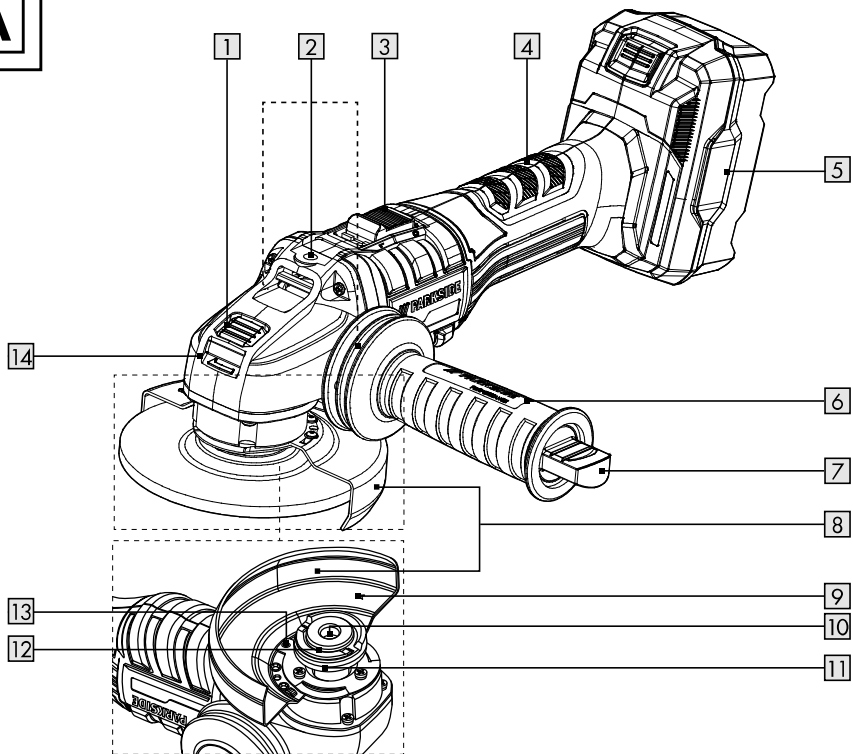
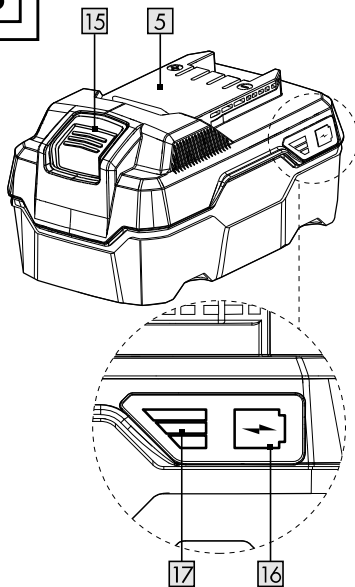
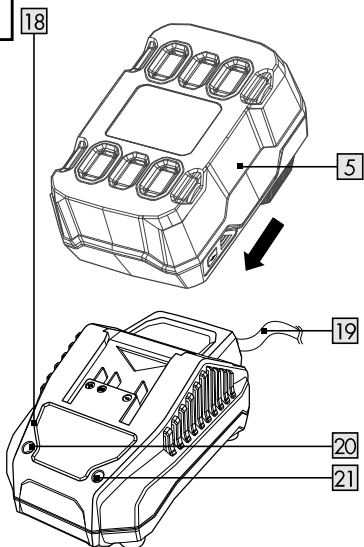
**A****B****C**



AKKU KOMPATIBEL MIT ALLEN GERÄTEN DER SERIE  
„PARKSIDE X 20 V TEAM“

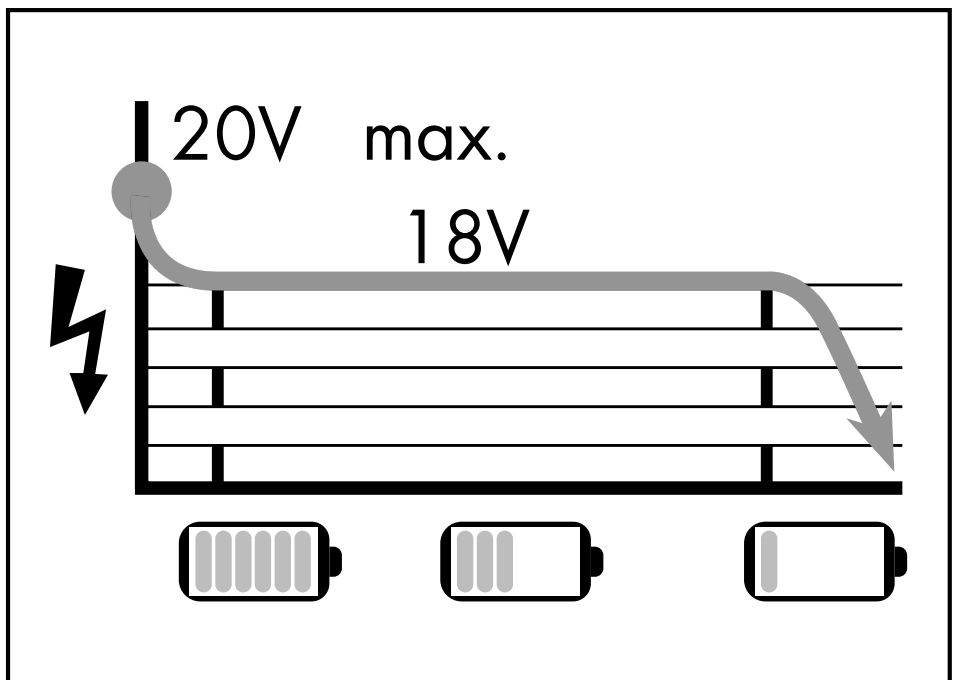

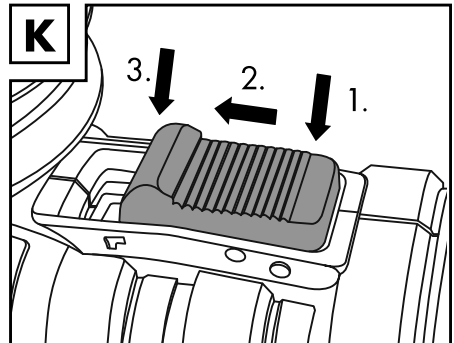
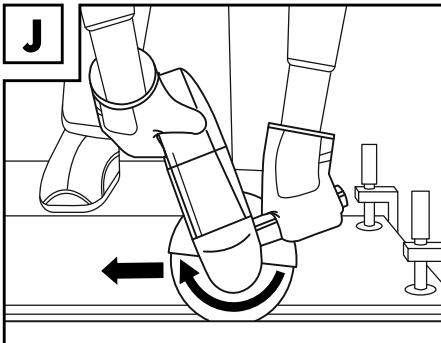
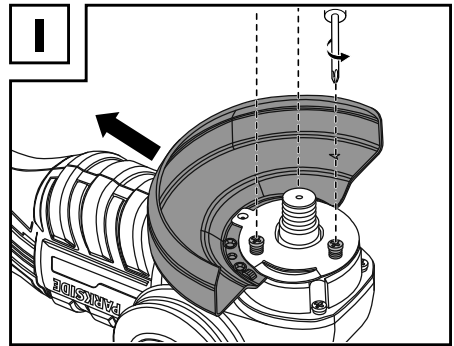
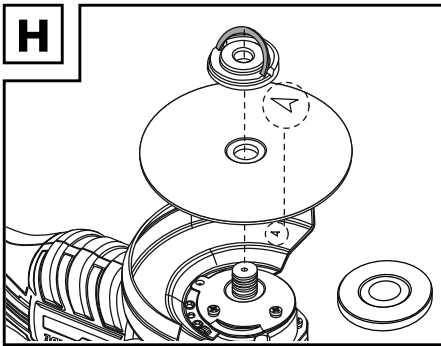
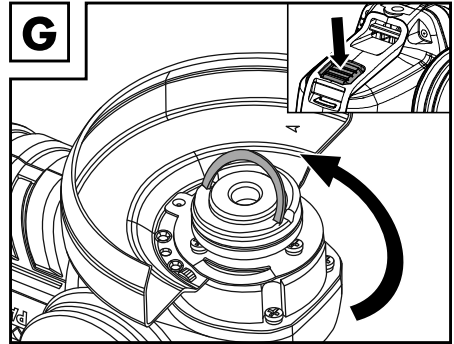
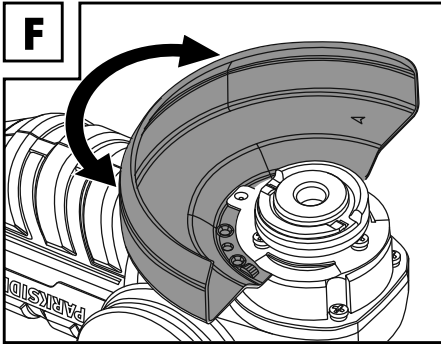
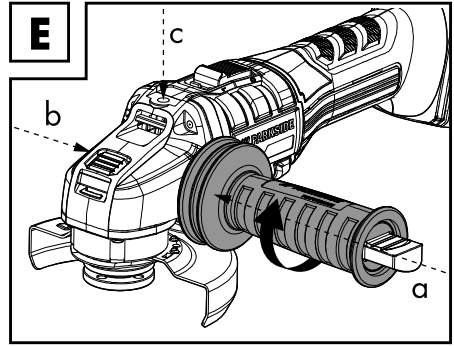
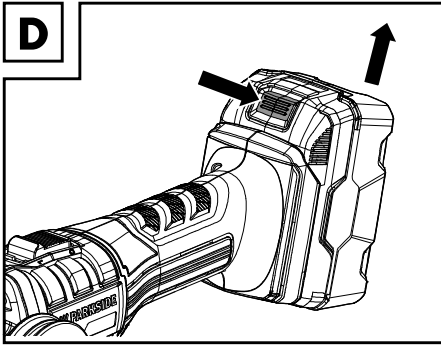

<b>Verwendete Warnhinweise und Symbole</b> .....	Seite	6
<b>Einleitung</b> .....	Seite	7
Bestimmungsgemäße Verwendung .....	Seite	7
Lieferumfang .....	Seite	7
Teilebeschreibung .....	Seite	8
Technische Daten .....	Seite	8
<b>Sicherheitshinweise</b> .....	Seite	10
Allgemeine Sicherheitshinweise für Elektrowerkzeuge .....	Seite	10
Sicherheitshinweise für Schleifer .....	Seite	13
Sicherheitshinweise für Winkelschleifer .....	Seite	13
Vibrations- und Geräuschminderung .....	Seite	18
Verhalten im Notfall .....	Seite	18
Restrisiken .....	Seite	18
Sicherheitshinweise für Ladegeräte .....	Seite	19
<b>Vor dem ersten Gebrauch</b> .....	Seite	20
Zubehör .....	Seite	20
<b>Bedienung</b> .....	Seite	20
Akku-Pack entnehmen/einsetzen .....	Seite	20
Akku-Pack-Ladezustand prüfen .....	Seite	20
Akku-Pack laden .....	Seite	20
Zusatzgriff anbringen/abnehmen .....	Seite	21
Schutzhaube einstellen .....	Seite	21
Schutzhaube wechseln .....	Seite	22
Einsatzwerkzeug einsetzen/entnehmen .....	Seite	22
Ein- und Ausschalten .....	Seite	23
Probelauf .....	Seite	24
<b>Arbeitshinweise</b> .....	Seite	24
Schleifen .....	Seite	24
Drahtbürsten .....	Seite	24
Trennschleifen .....	Seite	24
<b>Reinigung und Pflege</b> .....	Seite	25
Reinigung .....	Seite	25
Wartung .....	Seite	25
Reparatur .....	Seite	25
Lagerung .....	Seite	25
Transport .....	Seite	26
<b>Entsorgung</b> .....	Seite	26
<b>Garantie</b> .....	Seite	26
<b>EU-Konformitätserklärung</b> .....	Seite	28

## Verwendete Warnhinweise und Symbole

In dieser Bedienungsanleitung, auf der Verpackung und auf dem Typenschild werden die folgenden Warnhinweise verwendet:

 	<p>Lesen Sie die Bedienungsanleitung.</p>		<p>Schalten Sie das Produkt aus und entnehmen Sie den Akku-Pack vor dem Auswechseln von Zubehör, Reinigung und bei Nichtgebrauch.</p>
	<p>Warn- und Sicherheitshinweise beachten!</p>		<p>Schützen Sie den Akku-Pack vor Hitze und dauerhafter, starker Sonneneinstrahlung.</p>
	<p>Verwenden Sie das Produkt nur in trockenen Innenräumen.</p>		<p>Schützen Sie den Akku-Pack vor Wasser und Feuchtigkeit.</p>
	<p>Tragen Sie Sicherheitshandschuhe.</p>		<p>Schützen Sie den Akku-Pack vor Feuer.</p>
	<p>Tragen Sie Gehörschutz!</p>		<p>Schutzklasse II (Doppelisolierung)</p>
	<p>Tragen Sie eine Schutzbrille!</p>		<p>Wechselstrom / -spannung</p>
	<p>Stecker ziehen.</p>		<p>Gleichstrom / -spannung</p>
	<p>Tragen Sie einen Schutzhelm!</p>		<p>Feinsicherung</p>
	<p>Verwenden Sie eine Staubmaske!</p>		<p>Nicht für Nassschleifen zugelassen.</p>
	<p>Nicht zum Schneiden</p>		<p>Nicht verwenden, wenn beschädigt.</p>
	<p>Nur zum Schruppen / Nur zum Schleifen</p>		

# **AKKU-WINKELSCHLEIFER 20 V**

## ● **Einleitung**

Wir beglückwünschen Sie zum Kauf Ihres neuen Produkts. Sie haben sich damit für ein hochwertiges Produkt entschieden. Die Bedienungsanleitung ist Teil dieses Produkts. Sie enthält wichtige Hinweise für Sicherheit, Gebrauch und Entsorgung. Machen Sie sich vor der Benutzung des Produkts mit allen Bedien- und Sicherheitshinweisen vertraut. Benutzen Sie das Produkt nur wie beschrieben und für die angegebenen Einsatzbereiche. Händigen Sie alle Unterlagen bei Weitergabe des Produkts an Dritte mit aus.

## ● **Bestimmungsgemäße Verwendung**

Dieser Akku-Winkelschleifer (nachfolgend „Produkt“ oder „Elektrowerkzeug“ genannt) ist zum

- Trennschleifen,
  - Trockenschleifen von Metall/Beton/Kacheln und
  - Drahtbürsten von Metallen
- geeignet.

Das Produkt ist nicht dazu bestimmt, für andere Einsätze (z. B. Schleifen mit ungeeigneten Schleifwerkzeugen, Schleifen mit Kühlmittel, Schleifen oder Trennen gefährlicher Stoffe wie Asbest) als hier beschrieben verwendet zu werden.

Das Produkt ist nicht zum Sandpapierschleifen und Polieren geeignet.

Trennschleifen: Für diese Aufgabe muss eine separate Schutzhaube installiert werden. Die Schutzhaube kann über unseren Kundendienst (Artikelnummer HG03642) bestellt werden.

Verwenden Sie stets Einsatzwerkzeuge entsprechend dem bestimmungsgemäßen Gebrauch! Beachten Sie beim Kauf und Gebrauch von Einsatzwerkzeugen die technischen Anforderungen des Produkts (siehe „Technische Daten“).

Andere Verwendungen oder Veränderungen des Produkts gelten als nicht bestimmungsgemäß und können zu Risiken wie Lebensgefahr, Verletzungen und Beschädigungen führen. Für aus bestimmungswidriger Verwendung entstandene Schäden übernimmt der Hersteller keine Haftung. Das Produkt ist nicht für den gewerblichen Einsatz oder für andere Einsatzbereiche bestimmt.

## ● **Lieferumfang**

### **WARNUNG!**

- ▶ Das Produkt und die Verpackungsmaterialien sind kein Kinderspielzeug! Kinder dürfen nicht mit Kunststoffbeuteln, Folien und Kleinteilen spielen! Es besteht Verschluckungs- und Erstickungsgefahr!

- 1 x Akku-Winkelschleifer 20 V  
PWSAP 20-Li C3
- 1 x Zusatzgriff
- 1 x Schutzhaube für Schleifarbeiten  
(vorinstalliert) \*
- 1 x Spannschlüssel (aufbewahrt im Zusatzgriff)
- 1 x Akku-Pack PAP 20 A3 \*\*
- 1 x Schnellladegerät PLG 20 B1 \*\*
- 1 x Tragekoffer
- 1 x Bedienungsanleitung
- 1 x Schleifscheibe (vorinstalliert)

\* Schutzhaube zum Trennschleifen wird nicht mitgeliefert und kann über unseren Kundendienst bestellt werden.

\*\* Akku und Schnellladegerät sind nicht im Lieferumfang enthalten.



## ● Teilebeschreibung

### Abbildung A:

- 1 Spindelarretierungs-Taste
- 2 Zusatzgriff-Gewinde
- 3 Ein-/Ausschalter
- 4 Handgriff
- 5 Akku-Pack \*\*
- 6 Zusatzgriff  
(mit Spannschlüsselaufbewahrung)
- 7 Spannschlüssel
- 8 Schutzhaube für Schleifarbeiten
- 9 Drehrichtungspfeil (auf der Schutzhaube)
- 10 Spindel
- 11 Stützflansch
- 12 Spannflansch (mit Befestigungslasche)
- 13 Abdeckung mit Klemme
- 14 Drehrichtungspfeil (auf dem Winkelschleifer)

### Abbildung B:

- 5 Akku-Pack \*\*
- 15 Entriegelungstaste für Akku-Pack
- 16 Taste  (Ladestand)
- 17 Ladezustand-LEDs (rot/orange/grün)

### Abbildung C:

- 18 Ladegerät (Schnellladegerät) \*\*
- 19 Anschlussleitung mit Netzstecker
- 20 Ladekontroll-LED – Grün
- 21 Ladekontroll-LED – Rot

### Ohne Abbildung:

- 22 Tragekoffer

## ● Technische Daten

### Akku-Winkelschleifer **PWSAP 20-Li C3**

Nennspannung:	20 V ===
Nenn Drehzahl n:	10000 min <sup>-1</sup>
Durchmesser des Einsatzwerkzeugs:	∅ 125 mm
Scheibenstärke:	max. 8 mm
Spindelgewinde:	M14

### Akku-Pack

### **PAP 20 A3** \*\*

Typ:	Lithium-Ionen
Nennspannung:	20 V === max.
Kapazität:	4 Ah
Energiewert:	72 Wh
Anzahl der Batteriezellen:	10

### Schnellladegerät

### **PLG 20 B1** \*\*

#### Eingang:

Nennspannung:	230–240 V~
Nennfrequenz:	50 Hz
Nennleistung:	120 W
Sicherung (intern):	3,15 A / 

#### Ausgang:

Nennspannung:	21,5 V ===
Ladestrom:	4,5 A
Schutzklasse:	II / 

#### Ladezeit:

- Akku-Typ PAP 20 A3, 4,0 Ah  
(separat erhältlich): 60 Minuten
- Akku-Typ PAP 20 A1, 2,0 Ah  
(separat erhältlich): 45 Minuten

\*\* Akku und Schnellladegerät sind nicht im Lieferumfang enthalten.

### Empfohlene Umgebungstemperatur:

Während des Ladens:	+4 bis +40 °C
Während des Betriebs:	+4 bis +40 °C
Während der Lagerung:	+20 bis +26 °C

### Geräuschemissionswerte

Die gemessenen Werte wurden in Übereinstimmung mit EN 60745 ermittelt. Der A-bewertete Geräuschpegel des Elektrowerkzeugs beträgt typischerweise:

Schalldruckpegel $L_{pA}$ :	81,6 dB(A)
Unsicherheit $K_{pA}$ :	3 dB
Schallleistungspegel $L_{WA}$ :	92,6 dB(A)
Unsicherheit $K_{WA}$ :	3 dB

### Schwingungsemissionswerte

Schwingungsgesamtwerte (Vektorsumme dreier Richtungen), ermittelt entsprechend EN 60745:

#### Haupthandgriff:

Hand-/Armvibration $a_{h,AG}$ :	4,27 m/s <sup>2</sup>
Unsicherheit K:	1,5 m/s <sup>2</sup>

#### Zusatzhandgriff:

Hand-/Armvibration $a_{h,AG}$ :	5,31 m/s <sup>2</sup>
Unsicherheit K:	1,5 m/s <sup>2</sup>

Die angegebenen Werte beziehen sich auf das Oberflächenschleifen. Andere Anwendungen können zu anderen Schwingungsemissionswerten führen.

### WARNUNG!



Tragen Sie Gehörschutz!

### HINWEIS

- ▶ Der angegebene Schwingungsgesamtwert und der angegebene Geräuschemissionswert sind nach einem genormten Prüfverfahren gemessen worden und können zum Vergleich eines Elektrowerkzeugs mit einem anderen verwendet werden.
- ▶ Der angegebene Schwingungsgesamtwert und der angegebene Geräuschemissionswert können auch zu einer vorläufigen Einschätzung der Belastung verwendet werden.

### WARNUNG!

- ▶ Die Schwingungs- und Geräuschemissionen können während der tatsächlichen Benutzung des Elektrowerkzeugs von den Angabewerten abweichen, abhängig von der Art und Weise, in der das Elektrowerkzeug verwendet wird, insbesondere, welche Art von Werkstück bearbeitet wird. Versuchen Sie, die Belastung durch Vibrationen und Geräusche so gering wie möglich zu halten. Beispielhafte Maßnahmen zur Verringerung der Vibrationsbelastung sind das Tragen von Handschuhen beim Gebrauch des Werkzeugs und die Begrenzung der Arbeitszeit. Dabei sind alle Anteile des Betriebszyklus zu berücksichtigen (beispielsweise Zeiten, in denen das Elektrowerkzeug abgeschaltet ist, und solche, in denen es zwar eingeschaltet ist, aber ohne Belastung läuft).



## Sicherheitshinweise

### ● Allgemeine Sicherheitshinweise für Elektrowerkzeuge

#### ⚠️ WARNUNG!

- ▶ **Lesen Sie alle Sicherheitshinweise und Anweisungen.** Versäumnisse bei der Einhaltung der Sicherheitshinweise und Anweisungen können elektrischen Schlag, Brand und / oder schwere Verletzungen verursachen.

#### **Bewahren Sie alle Sicherheitshinweise und Anweisungen für die Zukunft auf.**

Der in den Sicherheitshinweisen verwendete Begriff „Elektrowerkzeug“ bezieht sich auf netzbetriebene Elektrowerkzeuge (mit Netzkabel) oder auf akkubetriebene Elektrowerkzeuge (ohne Netzkabel).

#### **Arbeitsplatzsicherheit**

- 1) **Halten Sie Ihren Arbeitsbereich sauber und gut beleuchtet.** Unordnung oder unbeleuchtete Arbeitsbereiche können zu Unfällen führen.
- 2) **Arbeiten Sie mit dem Elektrowerkzeug nicht in explosionsgefährdeter Umgebung, in der sich brennbare Flüssigkeiten, Gase oder Stäube befinden.** Elektrowerkzeuge erzeugen Funken, die den Staub oder die Dämpfe entzünden können.
- 3) **Halten Sie Kinder und andere Personen während der Benutzung des Elektrowerkzeugs fern.** Bei Ablenkung können Sie die Kontrolle über das Elektrowerkzeug verlieren.

#### **Elektrische Sicherheit**

- 1) **Der Anschlussstecker des Elektrowerkzeuges muss in die Steckdose passen. Der Stecker darf in keiner Weise verändert werden. Verwenden Sie keine Adapterstecker gemeinsam mit Schutzgeerdeten Elektrowerkzeugen.** Unveränderte Stecker und passende Steckdosen verringern das Risiko eines elektrischen Schlages.
- 2) **Vermeiden Sie Körperkontakt mit geerdeten Oberflächen wie von Rohren, Heizungen, Herden und Kühlschränken.** Es besteht ein erhöhtes Risiko durch elektrischen Schlag, wenn Ihr Körper geerdet ist.
- 3) **Halten Sie Elektrowerkzeuge von Regen oder Nässe fern.** Das Eindringen von Wasser in ein Elektrowerkzeug erhöht das Risiko eines elektrischen Schlages.
- 4) **Zweckentfremden Sie das Kabel nicht, um das Elektrowerkzeug zu tragen, aufzuhängen oder um den Stecker aus der Steckdose zu ziehen. Halten Sie das Kabel fern von Hitze, Öl, scharfen Kanten oder sich bewegenden Geräteteilen.** Beschädigte oder verwickelte Kabel erhöhen das Risiko eines elektrischen Schlages.
- 5) **Wenn Sie mit einem Elektrowerkzeug im Freien arbeiten, verwenden Sie nur Verlängerungskabel, die auch für den Außenbereich geeignet sind.** Die Anwendung eines für den Außenbereich geeigneten Verlängerungskabels verringert das Risiko eines elektrischen Schlages.
- 6) **Wenn der Betrieb des Elektrowerkzeuges in feuchter Umgebung nicht vermeidbar ist, verwenden Sie einen Fehlerstromschutzschalter.** Der Einsatz eines Fehlerstromschutzschalters vermindert das Risiko eines elektrischen Schlages.

## Sicherheit von Personen

- 1) **Seien Sie aufmerksam, achten Sie darauf, was Sie tun, und gehen Sie mit Vernunft an die Arbeit mit einem Elektrowerkzeug. Benutzen Sie kein Elektrowerkzeug, wenn Sie müde sind oder unter dem Einfluss von Drogen, Alkohol oder Medikamenten stehen.** Ein Moment der Unachtsamkeit beim Gebrauch des Elektrowerkzeuges kann zu ernsthaften Verletzungen führen.
- 2) **Tragen Sie persönliche Schutzausrüstung und immer eine Schutzbrille.** Das Tragen persönlicher Schutzausrüstung, wie Staubmaske, rutschfeste Sicherheitsschuhe, Schutzhelm oder Gehörschutz, je nach Art und Einsatz des Elektrowerkzeuges, verringert das Risiko von Verletzungen.
- 3) **Vermeiden Sie eine unbeabsichtigte Inbetriebnahme. Vergewissern Sie sich, dass das Elektrowerkzeug ausgeschaltet ist, bevor Sie es an die Stromversorgung und/oder den Akku anschließen, es aufnehmen oder tragen.** Wenn Sie beim Tragen des Elektrowerkzeuges den Finger am Schalter haben oder das Gerät eingeschaltet an die Stromversorgung anschließen, kann dies zu Unfällen führen.
- 4) **Entfernen Sie Einstellwerkzeuge oder Schraubenschlüssel, bevor Sie das Elektrowerkzeug einschalten.** Ein Werkzeug oder Schlüssel, der sich in einem drehenden Geräteteil befindet, kann zu Verletzungen führen.
- 5) **Vermeiden Sie eine abnormale Körperhaltung. Sorgen Sie für einen sicheren Stand und halten Sie jederzeit das Gleichgewicht.** Dadurch können Sie das Elektrowerkzeug in unerwarteten Situationen besser kontrollieren.

- 6) **Tragen Sie geeignete Kleidung. Tragen Sie keine weite Kleidung oder Schmuck. Halten Sie Haare, Kleidung und Handschuhe fern von sich bewegenden Teilen.** Lockere Kleidung, Schmuck oder lange Haare können von sich bewegenden Teilen erfasst werden.
- 7) **Wenn Staubabsaug- und -auffangeinrichtungen montiert werden können, vergewissern Sie sich, dass diese angeschlossen sind und richtig verwendet werden.** Verwendung einer Staubabsaugung kann Gefährdungen durch Staub verringern.

## Verwendung und Behandlung des Elektrowerkzeuges

- 1) **Überlasten Sie das Gerät nicht. Verwenden Sie für Ihre Arbeit das dafür bestimmte Elektrowerkzeug.** Mit dem passenden Elektrowerkzeug arbeiten Sie besser und sicherer im angegebenen Leistungsbereich.
- 2) **Benutzen Sie kein Elektrowerkzeug, dessen Schalter defekt ist.** Ein Elektrowerkzeug, das sich nicht mehr ein- oder ausschalten lässt, ist gefährlich und muss repariert werden.
- 3) **Ziehen Sie den Stecker aus der Steckdose und/oder entfernen Sie den Akku, bevor Sie Geräteeinstellungen vornehmen, Zubehörteile wechseln oder das Gerät weglegen.** Diese Vorsichtsmaßnahme verhindert den unbeabsichtigten Start des Elektrowerkzeuges.

- 4) **Bewahren Sie unbenutzte Elektrowerkzeuge außerhalb der Reichweite von Kindern auf. Lassen Sie Personen das Elektrowerkzeug nicht benutzen, die mit diesem nicht vertraut sind oder diese Anweisungen nicht gelesen haben.** Elektrowerkzeuge sind gefährlich, wenn sie von unerfahrenen Personen benutzt werden.
- 5) **Pflegen Sie Elektrowerkzeuge mit Sorgfalt. Kontrollieren Sie, ob bewegliche Teile einwandfrei funktionieren und nicht klemmen, ob Teile gebrochen oder so beschädigt sind, dass die Funktion des Elektrowerkzeuges beeinträchtigt ist. Lassen Sie beschädigte Teile vor dem Einsatz des Gerätes reparieren.** Viele Unfälle haben ihre Ursache in schlecht gewarteten Elektrowerkzeugen.
- 6) **Halten Sie Schneidwerkzeuge scharf und sauber.** Sorgfältig gepflegte Schneidwerkzeuge mit scharfen Schneidkanten verklemmen sich weniger und sind leichter zu führen.
- 7) **Verwenden Sie Elektrowerkzeug, Zubehör, Einsatzwerkzeuge usw. entsprechend diesen Anweisungen. Berücksichtigen Sie dabei die Arbeitsbedingungen und die auszuführende Tätigkeit.** Der Gebrauch von Elektrowerkzeugen für andere als die vorgesehenen Anwendungen kann zu gefährlichen Situationen führen.

## **Verwendung und Behandlung des Akkuwerkzeugs**

- 1) **Laden Sie die Akkus nur mit Ladegeräten auf, die vom Hersteller empfohlen werden.** Für ein Ladegerät, das für eine bestimmte Art von Akku geeignet ist, besteht Brandgefahr, wenn es mit anderen Akkus verwendet wird.
- 2) **Verwenden Sie nur die dafür vorgesehenen Akkus in den Elektrowerkzeugen.** Der Gebrauch von anderen Akkus kann zu Verletzungen und Brandgefahr führen.
- 3) **Halten Sie den nicht benutzten Akku fern von Büroklammern, Münzen, Schlüsseln, Nägeln, Schrauben oder anderen kleinen Metallgegenständen, die eine Überbrückung der Kontakte verursachen könnten.** Ein Kurzschluss zwischen den Akkukontakten kann Verbrennungen oder Feuer zur Folge haben.
- 4) **Bei falscher Anwendung kann Flüssigkeit aus dem Akku austreten. Vermeiden Sie den Kontakt damit. Bei zufälligem Kontakt mit Wasser abspülen. Wenn die Flüssigkeit in die Augen kommt, nehmen Sie zusätzliche ärztliche Hilfe in Anspruch.** Austretende Akkuflüssigkeit kann zu Hautreizungen oder Verbrennungen führen.

## **Service**

- 1) **Lassen Sie Ihr Elektrowerkzeug nur von qualifiziertem Fachpersonal und nur mit Original-Ersatzteilen reparieren.** Damit wird sichergestellt, dass die Sicherheit des Elektrowerkzeuges erhalten bleibt.

## ● Sicherheitshinweise für Schleifer

### ⚠️ WARNUNG!

- ▶ Stäube von Materialien wie bleihaltigem Anstrich, einigen Holzarten und Metall können gesundheitsschädlich sein.
- ▶ Die Berührung oder das Einatmen dieser Stäube kann eine Gefährdung für die Bedienperson oder in der Nähe befindliche Personen darstellen.

### ⚠️ WARNUNG!



Tragen Sie Schutzbrille und Staubschutzmaske!



## ● Sicherheitshinweise für Winkelschleifer

### Gemeinsame Sicherheitshinweise zum Schleifen, Arbeiten mit Drahtbürsten und Trennschleifen

- 1) **Dieses Elektrowerkzeug ist zu verwenden als Schleifer, Drahtbürste und Trennschleifmaschine. Beachten Sie alle Sicherheitshinweise, Anweisungen, Darstellungen und Daten, die Sie mit dem Gerät erhalten.** Wenn Sie die folgenden Anweisungen nicht beachten, kann es zu elektrischem Schlag, Feuer und/oder schweren Verletzungen kommen.
- 2) **Dieses Elektrowerkzeug ist nicht geeignet zum Sandpapierschleifen und Polieren.** Verwendungen, für die das Elektrowerkzeug nicht vorgesehen ist, können Gefährdungen und Verletzungen verursachen.
- 3) **Verwenden Sie kein Zubehör, das vom Hersteller nicht speziell für dieses Elektrowerkzeug vorgesehen und empfohlen wurde.** Nur weil Sie das Zubehör an Ihrem Elektrowerkzeug befestigen können, garantiert das keine sichere Verwendung.
- 4) **Die zulässige Drehzahl des Einsatzwerkzeugs muss mindestens so hoch sein wie die auf dem Elektrowerkzeug angegebene Höchstdrehzahl.** Zubehör, das sich schneller als zulässig dreht, kann zerbrechen und umherfliegen.
- 5) **Außendurchmesser und Dicke des Einsatzwerkzeugs müssen den Maßangaben Ihres Elektrowerkzeugs entsprechen.** Falsch bemessene Einsatzwerkzeuge können nicht ausreichend abgeschildert oder kontrolliert werden.
- 6) **Einsatzwerkzeuge mit Gewindeeinsatz müssen genau auf das Gewinde der Schleifspindel passen. Bei Einsatzwerkzeugen, die mittels Flansch montiert werden, muss der Lochdurchmesser des Einsatzwerkzeuges zum Aufnahmedurchmesser des Flansches passen.** Einsatzwerkzeuge, die nicht genau am Elektrowerkzeug befestigt werden, drehen sich ungleichmäßig, vibrieren sehr stark und können zum Verlust der Kontrolle führen.

- 7) **Verwenden Sie keine beschädigten Einsatzwerkzeuge. Kontrollieren Sie vor jeder Verwendung Einsatzwerkzeuge wie Schleifscheiben auf Absplitterungen und Risse, Schleifteller auf Risse, Verschleiß oder starke Abnutzung, Drahtbürsten auf lose oder gebrochene Drähte. Wenn das Elektrowerkzeug oder das Einsatzwerkzeug herunterfällt, überprüfen Sie, ob es beschädigt ist, oder verwenden Sie ein unbeschädigtes Einsatzwerkzeug. Wenn Sie das Einsatzwerkzeug kontrolliert und eingesetzt haben, halten Sie und in der Nähe befindliche Personen sich außerhalb der Ebene des rotierenden Einsatzwerkzeugs auf und lassen Sie das Gerät 1 Minute lang mit Höchstdrehzahl laufen.** Beschädigte Einsatzwerkzeuge brechen meist in dieser Testzeit.
- 8) **Tragen Sie persönliche Schutzausrüstung. Verwenden Sie je nach Anwendung Vollgesichtsschutz, Augenschutz oder Schutzbrille. Soweit angemessen, tragen Sie Staubmaske, Gehörschutz, Schutzhandschuhe oder Spezialschürze, die kleine Schleif- und Materialpartikel von Ihnen fernhalten.** Die Augen sollen vor herumfliegenden Fremdkörpern geschützt werden, die bei verschiedenen Anwendungen entstehen. Staub- oder Atemschutzmaske müssen den bei der Anwendung entstehenden Staub filtern. Wenn Sie lange lautem Lärm ausgesetzt sind, können Sie einen Hörverlust erleiden.
- 9) **Achten Sie bei anderen Personen auf sicheren Abstand zu Ihrem Arbeitsbereich. Jeder, der den Arbeitsbereich betritt, muss persönliche Schutzausrüstung tragen.** Bruchstücke des Werkstücks oder gebrochener Einsatzwerkzeuge können wegfliegen und Verletzungen auch außerhalb des direkten Arbeitsbereichs verursachen.
- 10) **Halten Sie das Elektrowerkzeug nur an den isolierten Griffflächen, wenn Sie Arbeiten ausführen, bei denen das Einsatzwerkzeug verborgene Stromleitungen treffen kann.** Der Kontakt mit einer spannungsführenden Leitung kann auch metallene Geräteteile unter Spannung setzen und zu einem elektrischen Schlag führen.
- 11) **Legen Sie das Elektrowerkzeug niemals ab, bevor das Einsatzwerkzeug völlig zum Stillstand gekommen ist.** Das sich drehende Einsatzwerkzeug kann in Kontakt mit der Ablagefläche geraten, wodurch Sie die Kontrolle über das Elektrowerkzeug verlieren können.
- 12) **Lassen Sie das Elektrowerkzeug nicht laufen, während Sie es tragen.** Ihre Kleidung kann durch zufälligen Kontakt mit dem sich drehenden Einsatzwerkzeug erfasst werden und das Einsatzwerkzeug sich in Ihren Körper bohren.
- 13) **Reinigen Sie regelmäßig die Lüftungsschlitze Ihres Elektrowerkzeugs.** Das Motorgebläse zieht Staub in das Gehäuse, und eine starke Ansammlung von Metallstaub kann elektrische Gefahren verursachen.

14) **Verwenden Sie das Elektrowerkzeug nicht in der Nähe brennbarer Materialien.** Funken können diese Materialien entzünden.

15) **Verwenden Sie keine Einsatzwerkzeuge, die flüssige Kühlmittel erfordern.** Die Verwendung von Wasser oder anderen flüssigen Kühlmitteln kann zu einem elektrischen Schlag führen.

### **Weitere Sicherheitshinweise für alle Anwendungen – Rückschlag und entsprechende Sicherheitshinweise:**

Rückschlag ist die plötzliche Reaktion infolge eines hakenden oder blockierten drehenden Einsatzwerkzeugs wie Schleifscheibe, Schleifteller, Drahtbürste usw. Verhaken oder Blockieren führt zu einem abrupten Stopp des rotierenden Einsatzwerkzeugs. Dadurch wird ein unkontrolliertes Elektrowerkzeug gegen die Drehrichtung des Einsatzwerkzeugs an der Blockierstelle beschleunigt.

Wenn z. B. eine Schleifscheibe im Werkstück hakt oder blockiert, kann sich die Kante der Schleifscheibe, die in das Werkstück eintaucht, verfangen und dadurch die Schleifscheibe ausbrechen oder einen Rückschlag verursachen. Die Schleifscheibe bewegt sich dann auf die Bedienperson zu oder von ihr weg, je nach Drehrichtung der Scheibe an der Blockierstelle. Hierbei können Schleifscheiben auch brechen. Ein Rückschlag ist die Folge eines falschen oder fehlerhaften Gebrauchs des Elektrowerkzeugs. Er kann durch geeignete Vorsichtsmaßnahmen, wie nachfolgend beschrieben, verhindert werden.

1) **Halten Sie das Elektrowerkzeug gut fest und bringen Sie Ihren Körper und Ihre Arme in eine Position, in der Sie die Rückschlagkräfte abfangen können. Verwenden Sie immer den Zusatzgriff, falls vorhanden, um die größtmögliche Kontrolle über Rückschlagkräfte oder Reaktionsmomente beim Hochlauf zu haben.** Die Bedienperson kann durch geeignete Vorsichtsmaßnahmen die Rückschlag- und Reaktionskräfte beherrschen.

2) **Bringen Sie Ihre Hand nie in die Nähe sich drehender Einsatzwerkzeuge.** Das Einsatzwerkzeug kann sich beim Rückschlag über Ihre Hand bewegen.

3) **Meiden Sie mit Ihrem Körper den Bereich, in den das Elektrowerkzeug bei einem Rückschlag bewegt wird.** Der Rückschlag treibt das Elektrowerkzeug in die Richtung entgegengesetzt zur Bewegung der Schleifscheibe an der Blockierstelle.

4) **Arbeiten Sie besonders vorsichtig im Bereich von Ecken, scharfen Kanten usw. Verhindern Sie, dass Einsatzwerkzeuge vom Werkstück zurückprallen und verkleben.** Das rotierende Einsatzwerkzeug neigt bei Ecken, scharfen Kanten oder wenn es abprallt dazu, sich zu verkleben. Dies verursacht einen Kontrollverlust oder Rückschlag.

5) **Verwenden Sie kein Ketten- oder gezähntes Sägeblatt.** Solche Einsatzwerkzeuge verursachen häufig einen Rückschlag oder den Verlust der Kontrolle über das Elektrowerkzeug.



## **Besondere Sicherheitshinweise zum Schleifen und Trennschleifen**

- 1) **Verwenden Sie ausschließlich die für Ihr Elektrowerkzeug zugelassenen Schleifkörper und die für diese Schleifkörper vorgesehene Schutzhaube.** Schleifkörper, die nicht für das Elektrowerkzeug vorgesehen sind, können nicht ausreichend abgeschirmt werden und sind unsicher.
- 2) **Gekröpte Schleifscheiben müssen so montiert werden, dass ihre Schleiffläche nicht über der Ebene des Schutzhaubenrandes hervorsteht.** Eine unsachgemäß montierte Schleifscheibe, die über die Ebene des Schutzhaubenrandes hinausragt, kann nicht ausreichend abgeschirmt werden.
- 3) **Die Schutzhaube muss sicher am Elektrowerkzeug angebracht und für ein Höchstmaß an Sicherheit so eingestellt sein, dass der kleinstmögliche Teil des Schleifkörpers offen zum Bediener zeigt.** Die Schutzhaube hilft, die Bedienperson vor Bruchstücken, zufälligem Kontakt mit dem Schleifkörper sowie Funken, die Kleidung entzünden könnten, zu schützen.
- 4) **Schleifkörper dürfen nur für die empfohlenen Einsatzmöglichkeiten verwendet werden. Zum Beispiel: Schleifen Sie nie mit der Seitenfläche einer Trennscheibe.** Trennscheiben sind zum Materialabtrag mit der Kante der Scheibe bestimmt. Seitliche Krafteinwirkung auf diese Schleifkörper kann sie zerbrechen.
- 5) **Verwenden Sie immer unbeschädigte Spannflansche in der richtigen Größe und Form für die von Ihnen gewählte Schleifscheibe.** Geeignete Flansche stützen die Schleifscheibe und verringern so die Gefahr eines Schleifscheibenbruchs. Flansche für Trennscheiben können sich von den Flanschen für andere Schleifscheiben unterscheiden.

- 6) **Verwenden Sie keine abgenutzten Schleifscheiben von größeren Elektrowerkzeugen.** Schleifscheiben für größere Elektrowerkzeuge sind nicht für die höheren Drehzahlen von kleineren Elektrowerkzeugen ausgelegt und können brechen.

## **Weitere besondere Sicherheitshinweise zum Trennschleifen**

- 1) **Vermeiden Sie ein Blockieren der Trennscheibe oder zu hohen Anpressdruck. Führen Sie keine übermäßig tiefen Schnitte aus.** Eine Überlastung der Trennscheibe erhöht deren Beanspruchung und die Anfälligkeit zum Verkanten oder Blockieren und damit die Möglichkeit eines Rückschlags oder Schleifkörperbruchs.
- 2) **Meiden Sie den Bereich vor und hinter der rotierenden Trennscheibe.** Wenn Sie die Trennscheibe im Werkstück von sich wegbewegen, kann im Falle eines Rückschlags das Elektrowerkzeug mit der sich drehenden Scheibe direkt auf Sie zugeschleudert werden.
- 3) **Falls die Trennscheibe verklemmt oder Sie die Arbeit unterbrechen, schalten Sie das Gerät aus und halten Sie es ruhig, bis die Scheibe zum Stillstand gekommen ist. Versuchen Sie nie, die noch laufende Trennscheibe aus dem Schnitt zu ziehen, sonst kann ein Rückschlag erfolgen.** Ermitteln und beheben Sie die Ursache für das Verklemmen.
- 4) **Schalten Sie das Elektrowerkzeug nicht wieder ein, solange es sich im Werkstück befindet. Lassen Sie die Trennscheibe erst ihre volle Drehzahl erreichen, bevor Sie den Schnitt vorsichtig fortsetzen.** Anderenfalls kann die Scheibe verhaken, aus dem Werkstück springen oder einen Rückschlag verursachen.

- 5) **Stützen Sie Platten oder große Werkstücke ab, um das Risiko eines Rückschlags durch eine eingeklemmte Trennscheibe zu vermindern.** Große Werkstücke können sich unter ihrem eigenen Gewicht durchbiegen. Das Werkstück muss auf beiden Seiten der Scheibe abgestützt werden, und zwar sowohl in der Nähe des Trennschnitts als auch an der Kante.
- 6) **Seien Sie besonders vorsichtig bei „Taschenschnitten“ in bestehende Wände oder andere nicht einsehbare Bereiche.** Die eintauchende Trennscheibe kann beim Schneiden in Gas- oder Wasserleitungen, elektrische Leitungen oder andere Objekte einen Rückschlag verursachen.

#### **Zusätzliche Sicherheitshinweise zum Arbeiten mit Drahtbürsten – Besondere Sicherheitshinweise zum Arbeiten mit Drahtbürsten**

- 1) **Beachten Sie, dass die Drahtbürste auch während des üblichen Gebrauchs Drahtstücke verliert. Überlasten Sie die Drähte nicht durch zu hohen Anpressdruck.** Wegfliegende Drahtstücke können sehr leicht durch dünne Kleidung und/oder die Haut dringen.
  - 2) **Wird eine Schutzhaube empfohlen, verhindern Sie, dass sich Schutzhaube und Drahtbürste berühren können.** Teller- und Topfbürsten können durch Anpressdruck und Zentrifugalkräfte ihren Durchmesser vergrößern.
- 2) Unterziehen Sie die Schleifscheibe vor dem Gebrauch einer Sichtprüfung. Verwenden Sie keine beschädigten oder verformten Scheiben. Wechseln Sie eine abgenutzte Scheibe aus.
  - 3) Achten Sie darauf, dass beim Schleifen entstehende Funken keine Gefahr hervorrufen, z. B. Personen treffen oder entflammare Substanzen entzünden.
  - 4) Tragen Sie beim Schleifen stets eine Schutzbrille, Sicherheitshandschuhe, einen Atemschutz und einen Gehörschutz.
  - 5) Halten Sie nie die Finger zwischen Scheibe und Funkenschutz oder in die Nähe der Schutzhauben. Es besteht Gefahr durch Quetschen.
  - 6) Die rotierenden Teile des Produktes können aus funktionellen Gründen nicht abgedeckt werden. Gehen Sie daher mit Bedacht vor und sichern Sie das Werkstück gut, um ein Verrutschen zu vermeiden, wodurch Ihre Hände mit der Schleifscheibe in Berührung kommen könnten.
  - 7) Das Werkstück wird beim Schleifen heiß. Nicht an der bearbeiteten Stelle anfassen, lassen Sie es abkühlen. Es besteht Verbrennungsgefahr. Verwenden Sie kein Kühlmittel oder ähnliches.
  - 8) Arbeiten Sie nicht mit dem Produkt, wenn Sie müde sind oder nach der Einnahme von Alkohol oder Tabletten. Legen Sie immer rechtzeitig eine Arbeitspause ein.
  - 9) Schalten Sie das Produkt aus und nehmen Sie vor allen Arbeiten den Akku von dem Gerät.

#### **Zusätzliche Sicherheitshinweise für Winkelschleifer**

- 1) Verwenden Sie nur Schleifscheiben, deren aufgedruckte Drehzahl mindestens so hoch ist wie die auf dem Typenschild des Produktes angegebene.

## ● Vibrations- und Geräuschkinderung

Begrenzen Sie die Benutzungszeit, verwenden Sie vibrations- und geräuscharme Betriebsarten und tragen Sie persönliche Schutzausrüstung, um Vibrations- und Geräuschauswirkungen zu reduzieren.

Die folgenden Maßnahmen helfen, vibrations- und geräuschbedingte Risiken zu mindern:

- Verwenden Sie das Produkt nur gemäß seinem bestimmungsgemäßen Gebrauch und wie in diesen Anweisungen beschrieben.
- Stellen Sie sicher, dass das Produkt einwandfrei und gut gewartet ist.
- Verwenden Sie die richtigen Einsatzwerkzeuge für dieses Produkt und stellen Sie sicher, dass diese einwandfrei sind.
- Halten Sie das Produkt sicher an den Handgriffen/Griffflächen fest.
- Warten Sie das Produkt entsprechend den Anweisungen und sorgen Sie für ausreichende Schmierung (wenn anwendbar).
- Planen Sie Ihren Arbeitsablauf so, dass die Verwendung von Produkten mit hohem Vibrationswert auf einen längeren Zeitraum verteilt ist.

## ● Verhalten im Notfall

Machen Sie sich anhand dieser Bedienungsanleitung mit der Benutzung dieses Produkts vertraut. Prägen Sie sich die Sicherheitshinweise ein und halten Sie sich unbedingt daran. Dies hilft, Risiken und Gefahren zu vermeiden.

- Seien Sie bei der Nutzung dieses Produkts immer aufmerksam, damit Sie Gefahren frühzeitig erkennen und handeln können. Rasches Einschreiten kann schwere Verletzungen und Sachschäden vermeiden.

- Schalten Sie das Produkt bei Fehlfunktionen umgehend aus und entnehmen Sie den Akku-Pack. Lassen Sie dieses von einer qualifizierten Fachkraft überprüfen und gegebenenfalls instand setzen, bevor Sie es wieder in Betrieb nehmen.

## ● Restrisiken

Auch wenn Sie dieses Produkt vorschriftsmäßig bedienen, bleibt ein potenzielles Risiko für Personen- und Sachschäden bestehen. Folgende Gefahren können im Zusammenhang mit der Bauweise und Ausführung dieses Produkts unter anderem auftreten:

- Gesundheitsschäden, die aus Vibrationsemissionen resultieren, falls das Produkt über einen längeren Zeitraum benutzt, nicht ordnungsgemäß geführt und gewartet wird.
- Personen- und Sachschäden hervorgerufen durch defekte Schneidwerkzeuge oder plötzlichen Einschlag eines verdeckten Objekts während des Gebrauchs.
- Verletzungsgefahr und Sachschäden verursacht durch fliegende Objekte.

### HINWEIS

- ▶ Dieses Produkt erzeugt während des Betriebs ein elektromagnetisches Feld! Dieses Feld kann unter bestimmten Umständen aktive oder passive medizinische Implantate beeinträchtigen! Um die Gefahr von ernsthaften oder tödlichen Verletzungen zu verringern, empfehlen wir Personen mit medizinischen Implantaten ihren Arzt und den Hersteller vom medizinischen Implantat zu konsultieren, bevor das Produkt bedient wird!

## ● Sicherheitshinweise für Ladegeräte

- Dieses Gerät kann von Kindern ab 8 Jahren und darüber sowie von Personen mit verringerten physischen, sensorischen oder mentalen Fähigkeiten oder Mangel an Erfahrung und Wissen benutzt werden, wenn sie beaufsichtigt oder bezüglich des sicheren Gebrauchs des Geräts unterwiesen wurden und die daraus resultierenden Gefahren verstehen. Kinder dürfen nicht mit dem Gerät spielen. Reinigung und Benutzer-Wartung dürfen nicht von Kindern ohne Beaufsichtigung durchgeführt werden.
- Laden Sie keine nicht wieder aufladbaren Batterien auf. Verstoß gegen diesen Hinweis führt zu Gefährdungen.
- Wenn die Anschlussleitung beschädigt wird, muss sie durch den Hersteller oder seinen Kundendienst oder eine ähnlich qualifizierte Person ersetzt werden, um Gefährdungen zu vermeiden.

- Schützen Sie elektrische Teile gegen Feuchtigkeit. Tauchen Sie diese nie in Wasser oder andere Flüssigkeiten, um einen elektrischen Schlag zu vermeiden. Halten Sie das Gerät nie unter fließendes Wasser. Beachten Sie die Anweisungen für Reinigung, Wartung und Reparatur.
- Das Gerät ist nur für den Gebrauch in Innenräumen geeignet.
- **ACHTUNG!** Dieses Ladegerät ist ausschließlich zum Aufladen von Akku-Packs der folgenden Typen geeignet:

### Parkside 20 V Akku-Pack

PAP 20 A1	2 Ah	5 Zellen
PAP 20 A2	3 Ah	10 Zellen
PAP 20 A3	4 Ah	10 Zellen

- Eine aktuelle Liste der Batteriekompatibilität finden Sie unter [www.lidl.de/akku](http://www.lidl.de/akku).

## ● Vor dem ersten Gebrauch

### ● Zubehör

Für den sicheren und ordnungsgemäßen Gebrauch dieses Produkts werden unter anderem die folgenden Zubehörteile, wie z. B. Werkzeuge und Einsatzwerkzeuge, benötigt:

- Schleifscheibe
- Trennschleifscheibe
- Schutzhaube zum Trennschleifen
- Kreuzschlitzschraubendreher
- Drahtbürste

Werkzeuge und Einsatzwerkzeuge erhalten Sie im Fachhandel. Beachten Sie beim Erwerb immer die technischen Anforderungen dieses Produkts (siehe „Technische Daten“).

Fragen Sie bei Unsicherheit eine qualifizierte Fachkraft und lassen Sie sich von Ihrem Fachhändler beraten.

### **HINWEIS**

- ▶ In dieser Bedienungsanleitung finden Sie Informationen und Hinweise zu verschiedenen Einsatzwerkzeugen und deren Einsatzbereichen. Die dargestellten Einsatzwerkzeuge sind nicht im Lieferumfang enthalten (siehe „Lieferumfang“), sondern zeigen die Einsatzmöglichkeiten dieses Produkts auf.

### **⚠️ WARNUNG**

- ▶ Verwenden Sie kein Zubehör welches nicht von Parkside empfohlen wurde. Dies kann zu elektrischem Schlag oder Feuer führen.

### **Passende Akku-Packs und Ladegeräte**

**Akku-Pack:** Parkside 20 V Akku-Pack PAP 20 A1, PAP 20 A2, PAP 20 A3

**Ladegerät:** Parkside 20 V Ladegerät PLG 20 A1, PLG 20 A2, PLG 20 B1, PLG 20 A3, PDSLIG 20 A1

## ● Bedienung

### ● Akku-Pack entnehmen/ einsetzen

- **Akku-Pack entnehmen:** Drücken Sie die Entriegelungstaste für den Akku-Pack **15**. Entnehmen Sie den Akku-Pack **5** (Abb. D).
- **Akku-Pack einsetzen:** Richten Sie den Akku-Pack **5** zum Griff aus und schieben Sie diesen ein. Stellen Sie sicher, dass dieser spürbar einrastet. Der Akku-Pack kann nur in einer Richtung in das Produkt eingesetzt werden.

### ● Akku-Pack-Ladezustand prüfen

(Abb. B)

- Akku-Pack-Ladezustand prüfen: Drücken Sie die Taste  **16**. Die Ladezustand-LEDs **17** leuchten auf:

LED <b>17</b>	Ladezustand
Rot / orange / grün	Maximal
Rot / orange	Mittel
Rot	Niedrig

### ● Akku-Pack laden

(Abb. C)

### **HINWEIS**

- ▶ Sie können den Akku-Pack **5** jederzeit aufladen, ohne die Lebensdauer zu verkürzen.
- ▶ Eine Unterbrechung des Ladevorgangs schädigt den Akku-Pack **5** nicht.
- Laden Sie den Akku-Pack **5** vor dem Gebrauch, falls dieser auf mittlerem oder niedrigem Ladezustand sein sollte.

- Die Ladekontroll-LEDs (grün [20] und rot [21]) informieren über den Status des Ladegeräts [18] und des Akku-Packs [5]:

LED	Status
Rote LED leuchtet	Akku-Pack lädt
Grüne LED leuchtet	Akku-Pack voll geladen
Grüne und rote LED blinken	Akku-Pack defekt
Rote LED blinkt	Akku-Pack zu kalt oder zu warm
Grüne LED leuchtet (ohne Akku-Pack)	Ladegerät bereit

- Setzen Sie den Akku-Pack [5] in das Ladegerät [18] ein.
- Verbinden Sie die Anschlussleitung mit Netzstecker [19] des Ladegeräts [18] mit der Steckdose.
- Wenn der Akku-Pack [5] voll geladen ist: Entnehmen Sie den Akku-Pack aus dem Ladegerät [18]. Ziehen Sie danach die Anschlussleitung mit Netzstecker [19] des Ladegeräts aus der Steckdose.

## ● Zusatzgriff anbringen/ abnehmen

(Abb. E)

### HINWEIS

- Das Produkt darf nur mit montiertem Zusatzgriff [6] betrieben werden.
- Schrauben Sie den Zusatzgriff [6] je nach Arbeitsweise am Zusatzgriff-Gewinde [2] links (a), rechts (b) oder oben (c) am Produkt ein.

## ● Schutzhaube einstellen

(Abb. F)

### ⚠️ WARNUNG!



Vor dem Anpassen der Schutzhaube für Schleifarbeiten [8]: Schalten Sie das Produkt aus. Entnehmen Sie den Akku-Pack [5] aus dem Produkt, um ein unbeabsichtigtes Starten des Produkts zu verhindern. Lassen Sie das Produkt abkühlen, bevor Sie Anpassungen durchführen!

### ⚠️ VORSICHT! VERLETZUNGSGEFAHR!



Tragen Sie Schutzhandschuhe. Seien Sie vorsichtig beim Hantieren mit der Schutzhaube für Schleifarbeiten [8], da Quetschgefahr zwischen Schutzhaube und Scheibe besteht.

### HINWEIS

- Das Produkt darf nur mit montierter Schutzhaube betrieben werden.
- Stellen Sie die Schutzhaube für Schleifarbeiten [8] so ein, dass ein Funkenflug oder abgelöste Teile weder den Anwender noch umstehende Personen treffen können.
- Die Stellung der Schutzhaube für Schleifarbeiten [8] hat ebenfalls so zu erfolgen, dass der Funkenflug brennbare Teile, auch umliegend, nicht entzündet.
- Drehen Sie die Schutzhaube für Schleifarbeiten [8] in die benötigte Position. Die Klemme muss in eine der Einkerbungen an der Schutzhaube einrasten.

## ● Schutzhaube wechseln

### HINWEIS

- ▶ Zum Trennschleifen müssen Sie die mitgelieferte Schutzhaube für Schleifarbeiten [8] abmontieren und eine separat erhältliche Schutzhaube zum Trennschleifen montieren.
- ▶ Diese Schutzhaube muss zum Trennschleifen geeignet sein und kann über unseren Kundendienst (Artikelnummer HG03642) bestellt werden.

### ⚠ WARNUNG!



Vor dem Wechseln der Schutzhaube für Schleifarbeiten [8]: Schalten Sie das Produkt aus. Entnehmen Sie den Akku-Pack [5] aus dem Produkt, um ein unbeabsichtigtes Starten des Produkts zu verhindern. Lassen Sie das Produkt abkühlen, bevor Sie Anpassungen durchführen!

- Drücken und halten Sie die Spindelarretierungs-Taste [1]. Heben Sie die Befestigungsglasche an und drehen Sie sie entgegen dem Uhrzeigersinn. Lassen Sie die Spindelarretierungs-Taste los (Abb. G).
- Entnehmen Sie das Einsatzwerkzeug (falls montiert) und den Stützflansch [11] (Abb. H).
- Lockern Sie die 3 Schrauben von der Abdeckung mit Klemme [13], bis die Schutzhaube für Schleifarbeiten [8] abgenommen werden kann. Es ist nicht notwendig, die Schrauben zu lösen (Abb. I).
- Setzen Sie die neue Schutzhaube ein. Die Klemme muss in eine der Einkerbungen an der Schutzhaube einrasten. Ziehen Sie die 3 Schrauben wieder fest.
- Prüfen Sie, ob die Schutzhaube eingestellt werden kann (Abb. F).

- Stützflansch [11], Einsatzwerkzeug und Spannflansch [12] wieder einsetzen: Gehen Sie in umgekehrter Reihenfolge vor.

### HINWEIS

- ▶ Im Zusatzgriff [6] ist ein Spannschlüssel [7] verstaut. Der Spannschlüssel kann (zusätzlich zur Befestigungsglasche) verwendet werden, um den Spannflansch [12] zu lösen bzw. fest zu ziehen.

## ● Einsatzwerkzeug einsetzen/entnehmen

### ⚠ WARNUNG!



Schalten Sie das Produkt aus, entnehmen Sie den Akku-Pack [5] und lassen Sie das Produkt abkühlen, bevor Sie Anpassungen durchführen!

### ⚠ VORSICHT! VERLETZUNGSGEFAHR!

- ▶ Halten Sie Ihre Hände vom Einsatzwerkzeug fern, wenn das Produkt in Betrieb ist.
- ▶ Nach dem Ausschalten des Produkts bewegt sich das Einsatzwerkzeug noch einige Zeit weiter. Berühren Sie das sich bewegende Einsatzwerkzeug nicht und bremsen Sie es nicht ab.

### ⚠ WARNUNG!

- ▶ Betätigen Sie niemals die Spindelarretierungs-Taste [1], während sich die Spindel [10] dreht!
- ▶ Die Pfeilrichtung auf dem Einsatzwerkzeug muss mit dem Drehrichtungspfeil ([9] oder [14]) übereinstimmen.

## **VORSICHT! VERLETZUNGSGEFAHR!**

- ▶ Verwenden Sie nur vom Hersteller empfohlene Einsatzwerkzeuge. Der Gebrauch anderer Einsatzwerkzeuge und anderen Zubehörs kann eine Verletzungsgefahr für Sie bedeuten.
- ▶ Verwenden Sie nur Einsatzwerkzeuge, die Angaben tragen über Hersteller, Art der Bindung, Abmessung und zulässige Umdrehungszahl.
- ▶ Verwenden Sie nur Einsatzwerkzeuge, deren aufgedruckte Drehzahl mindestens so hoch ist wie die auf dem Typenschild des Produktes angegebene Drehzahl.
- ▶ Verwenden Sie keine abgebrochenen, gesprungenen oder anderweitig beschädigten Einsatzwerkzeuge.
- ▶ Benutzen Sie nur einwandfreie Einsatzwerkzeuge.
- ▶ Vergewissern Sie sich, dass die Maße des Einsatzwerkzeugs zum Produkt passen.
- ▶ Bohren Sie eine zu kleine Aufnahmebohrung am Einsatzwerkzeug nicht nachträglich auf.
- ▶ Verwenden Sie keine getrennten Reduzierbuchsen oder Adapter, um Scheiben mit großem Loch passend zu machen.
- ▶ Stützen Sie Platten oder Werkstücke ab, um das Risiko eines Rückschlags durch eine eingeklemmte Scheibe zu vermindern. Große Werkstücke können sich unter ihrem eigenen Gewicht durchbiegen. Das Werkstück muss auf beiden Seiten der Scheibe abgestützt werden, und zwar sowohl in der Nähe der Trennscheibe als auch an der Kante.

- Spannflansch **12** lösen: Drücken und halten Sie die Spindelarretierungs-Taste **1**. Heben Sie die Befestigungsglasche an und drehen Sie sie entgegen dem Uhrzeigersinn. Lassen Sie die Spindelarretierungs-Taste los (Abb. G).
- Entnehmen Sie gegebenenfalls ein bereits montiertes Einsatzwerkzeug.
- Setzen Sie das neue Einsatzwerkzeug am Stützflansch **11** ein (Abb. H).
- Einsatzwerkzeug sichern: Drücken und halten Sie die Spindelarretierungs-Taste **1**. Heben Sie die Befestigungsglasche an. Drehen Sie den Spannflansch **12** im Uhrzeigersinn ein. Lassen Sie die Spindelarretierungs-Taste los.

## ● **Ein- und Ausschalten**

### **VORSICHT! VERLETZUNGSGEFAHR!**



Tragen Sie stets Schutzhandschuhe, wenn Sie mit dem Produkt hantieren oder arbeiten.



### **VORSICHT! VERLETZUNGSGEFAHR!**

- ▶ Halten Sie während der Arbeit das Produkt stets mit beiden Händen fest (Abb. J).
- ▶ Halten Sie Ihre Hände vom Einsatzwerkzeug fern, wenn das Produkt in Betrieb ist.
- ▶ Nach dem Ausschalten des Produkts bewegt sich das Einsatzwerkzeug noch einige Zeit weiter. Berühren Sie das sich bewegende Einsatzwerkzeug nicht und bremsen Sie es nicht ab.

### **VORSICHT! GESUNDHEITSGEFAHR!**

- ▶ Asbesthaltiges Material darf nicht bearbeitet werden. Asbest gilt als krebserregend.



- **Einschalten:** Drücken Sie den hinteren Teil des Ein-/Ausschalters  nach unten und schieben Sie diesen vorwärts (Abb. K, 1&2).
- **Dauerbetrieb:** Kippen Sie das vordere Ende des Ein-/Ausschalters  nach unten, bis es einrastet (Abb. K, 3).
- **Ausschalten:** Drücken Sie den hinteren Teil des Ein-/Ausschalters , sodass dieser in die Aus-Position zurück schnappt.

## ● Probelauf

### HINWEIS

- ▶ Führen Sie vor dem ersten Arbeiten und nach jedem Einsatzwerkzeugwechsel einen Probelauf ohne Belastung durch. Schalten Sie das Produkt sofort aus, wenn das Einsatzwerkzeug unruhig läuft, beträchtliche Schwingungen auftreten oder abnorme Geräusche zu hören sind.

## ● Arbeitshinweise

### ● Schleifen

#### **WARNUNG!**

- ▶ Verwenden Sie niemals eine Trennscheibe zum Schleifen!

- Halten Sie das Produkt in einem Winkel von 10 bis 15° für eine einfache Handhabung und ein gutes Schleifergebnis.
- Halten Sie die Schleifscheibe mit einem leichten, gleichmäßigen Druck auf die Arbeitsfläche für eine maximale Schleif-Effizienz. Es sollte niemals nötig sein, das Produkt mit erhöhtem Kraftaufwand zu bedienen. Das Gewicht des Produkts erzeugt genügend Druck.
- Zu viel Druck überlastet den Motor, verlangsamt den Schleifvorgang, übt gefährlichen Druck auf die Schleifscheibe aus und verursacht Schäden.
- Bewegen Sie das Produkt gleichmäßig vor und zurück.

## ● Drahtbürsten

#### **WARNUNG!**

- ▶ Verwenden Sie keine Bürste, die beschädigt ist oder eine Unwucht aufweist. Die Verwendung einer beschädigten Bürste kann die Wahrscheinlichkeit von Verletzungen durch Kontakt mit gebrochenen Bürstendrähten erhöhen.

- Vermeiden Sie es, zu viel Druck auszuüben, da dies die Drähte überbiegt und zu vorzeitiger Beschädigung führt.
- Arbeiten Sie mit mäßigem Vorschub gemäß dem zu bearbeitendem Werkstoff.
- Vermeiden Sie Hüpfen und Reißen der Drahtbürste, besonders bei Arbeiten an Ecken, scharfen Kanten usw. Dies kann zum Kontrollverlust und Rückschlag führen.

## ● Trennschleifen

#### **WARNUNG!**

- ▶ Verwenden Sie niemals Schruppscheiben zum Trennen! Das Produkt darf mit Trennscheibe nur mit montierter Schutzhaube zum Trennschleifen betrieben werden.

- Es dürfen nur geprüfte, faserstoffverstärkte Trenn- oder Schleifscheiben verwendet werden.
- Arbeiten Sie grundsätzlich mit geringem Vorschub. Üben Sie nur mäßigen Druck auf das Werkstück aus.
- Arbeiten Sie stets im Gegenlauf, so wird das Produkt nicht unkontrolliert aus dem Schnitt gedrückt.

## ● **Reinigung und Pflege**

### **⚠️ WARNUNG!**



Schalten Sie das Produkt aus, entnehmen Sie den Akku-Pack [5](#) und lassen Sie das Produkt abkühlen, bevor Sie Inspektions-, Wartungs- oder Reinigungsarbeiten durchführen!

## ● **Reinigung**

- Achten Sie darauf, dass keine Flüssigkeiten in das Innere des Produkts gelangen.
- Halten Sie das Produkt stets sauber, trocken und frei von Öl oder Schmierfetten. Entfernen Sie Staub nach jedem Gebrauch und vor der Lagerung.
- Regelmäßige ordentliche Reinigung hilft einen sicheren Gebrauch sicherzustellen und verlängert die Lebensdauer des Produkts.
- Reinigen Sie das Produkt mit einem trockenen Tuch. Verwenden Sie für schwer zugängliche Stellen eine weiche Bürste.
- Entfernen Sie insbesondere Schmutz und Staub von den Lüftungsöffnungen mit einem Tuch und einer weichen Bürste.
- Lüftungsöffnungen müssen immer frei sein.

### **HINWEIS**

- ▶ Verwenden Sie keine chemischen, alkalischen, schmirgelnde oder andere aggressive Reinigungs- oder Desinfektionsmittel, um das Produkt zu reinigen, da diese die Oberflächen beschädigen können.

## ● **Wartung**

- Überprüfen Sie das Produkt und Zubehörteile (z. B. Einsatzwerkzeuge) vor und nach jeder Benutzung auf Verschleiß und Beschädigungen. Tauschen Sie diese gegebenenfalls wie in dieser Bedienungsanleitung beschrieben gegen neue aus. Beachten Sie dabei die technischen Anforderungen (siehe „Technische Daten“).

## ● **Reparatur**

Im Inneren dieses Produkts befinden sich keine Teile, die vom Benutzer repariert werden können. Wenden Sie sich an eine qualifizierte Fachkraft, um das Produkt überprüfen und instand setzen zu lassen.

## ● **Lagerung**

- Schalten Sie das Produkt aus.
- Reinigen Sie das Produkt wie oben beschrieben.
- Lagern Sie das Produkt und dessen Zubehör an einem dunklen, trockenen, frostfreien und gut belüfteten Ort.
- Lagern Sie das Produkt stets an einem für Kinder unzugänglichen Ort. Die optimale Langzeit-Lagertemperatur (länger als 3 Monate) liegt zwischen +20 und +26 °C.
- Lagern Sie das Produkt im Tragekoffer [22](#).
- Schleifscheiben müssen trocken sein und aufrecht gelagert, niemals gestapelt werden.

## **Hinweise zum Akku-Pack**

- Lagern Sie den Akku-Pack [5](#) nur im teilgeladenen Zustand. Der Ladezustand sollte während einer längeren Lagerzeit 40 bis 60 % betragen (rote und orange Ladezustands-LED [17](#) leuchten).
- Prüfen Sie während einer längeren Lagerungsphase etwa alle 3 Monate den Ladezustand des Akku-Packs [5](#). Laden Sie bei Bedarf nach.

## ● **Transport**

- Schalten Sie das Produkt aus.
- Transportieren Sie das Produkt im Tragekoffer [\[22\]](#).
- Schützen Sie das Produkt gegen Schläge und starke Vibrationen, die insbesondere beim Transport in Fahrzeugen auftreten.
- Sichern Sie das Produkt gegen Verrutschen und Kippen.

## ● **Entsorgung**

Die Verpackung besteht aus umweltfreundlichen Materialien, die Sie über die örtlichen Recyclingstellen entsorgen können.



Beachten Sie die Kennzeichnung der Verpackungsmaterialien bei der Abfalltrennung, diese sind gekennzeichnet mit Abkürzungen (a) und Nummern (b) mit folgender Bedeutung: 1–7: Kunststoffe / 20–22: Papier und Pappe / 80–98: Verbundstoffe.



Das Produkt und die Verpackungsmaterialien sind recycelbar, entsorgen Sie diese getrennt für eine bessere Abfallbehandlung.

Das Triman-Logo gilt nur für Frankreich.



Möglichkeiten zur Entsorgung des ausgedienten Produkts erfahren Sie bei Ihrer Gemeinde- oder Stadtverwaltung.



Werfen Sie Ihr Produkt, wenn es ausgedient hat, im Interesse des Umweltschutzes nicht in den Hausmüll, sondern führen Sie es einer fachgerechten Entsorgung zu. Über Sammelstellen und deren Öffnungszeiten können Sie sich bei Ihrer zuständigen Verwaltung informieren.

Defekte oder verbrauchte Batterien / Akkus müssen gemäß Richtlinie 2006/66/EG und deren Änderungen recycelt werden. Geben Sie Batterien / Akkus und / oder das Produkt über die angebotenen Sammeleinrichtungen zurück.



## **Umweltschäden durch falsche Entsorgung der Batterien / Akkus!**

Entnehmen Sie die Batterien / den Akku-Pack aus dem Produkt vor der Entsorgung.

Batterien / Akkus dürfen nicht über den Hausmüll entsorgt werden. Sie können giftige Schwermetalle enthalten und unterliegen der Sondermüllbehandlung. Die chemischen Symbole der Schwermetalle sind wie folgt: Cd = Cadmium, Hg = Quecksilber, Pb = Blei. Geben Sie deshalb verbrauchte Batterien / Akkus bei einer kommunalen Sammelstelle ab.

## ● **Garantie**

Das Produkt wurde nach strengen Qualitätsrichtlinien sorgfältig produziert und vor Anlieferung gewissenhaft geprüft. Im Falle von Mängeln dieses Produkts stehen Ihnen gegen den Verkäufer des Produkts gesetzliche Rechte zu. Diese gesetzlichen Rechte werden durch unsere im Folgenden dargestellte Garantie nicht eingeschränkt.

Sie erhalten auf dieses Produkt 5 Jahre Garantie ab Kaufdatum. Die Garantiefrist beginnt mit dem Kaufdatum. Bitte bewahren Sie den Original-Kassenbon gut auf. Diese Unterlage wird als Nachweis für den Kauf benötigt.

Tritt innerhalb von 5 Jahren ab dem Kaufdatum dieses Produkts ein Material- oder Fabrikationsfehler auf, wird das Produkt von uns – nach unserer Wahl – für Sie kostenlos repariert oder ersetzt. Diese Garantie verfällt, wenn das Produkt beschädigt, nicht sachgemäß benutzt oder gewartet wurde.

Die Garantieleistung gilt für Material- oder Fabrikationsfehler. Diese Garantie erstreckt sich nicht auf Produktteile, die normaler Abnutzung ausgesetzt sind (z. B. Batterien) und daher als Verschleißteile angesehen werden können oder Beschädigungen an zerbrechlichen Teilen, z. B. Schalter, Akkus oder die aus Glas gefertigt sind.

Sie erhalten auf den Akku-Pack 1 Jahr Garantie ab Kaufdatum.

### **Abwicklung im Garantiefall**

Um eine schnelle Bearbeitung Ihres Anliegens zu gewährleisten, folgen Sie bitte den folgenden Hinweisen:

Bitte halten Sie für alle Anfragen den Kassenbon und die Artikelnummer (z. B. IAN 123456\_7890) als Nachweis für den Kauf bereit.

Die Artikelnummer entnehmen Sie bitte dem Typenschild, einer Gravur, auf dem Titelblatt Ihrer Bedienungsanleitung (unten links) oder als Aufkleber auf der Rück- oder Unterseite des Produkts.

Sollten Funktionsfehler oder sonstige Mängel auftreten, kontaktieren Sie zunächst die nachfolgend benannte Serviceabteilung telefonisch oder per E-Mail.

Ein als defekt erfasstes Produkt können Sie dann unter Beifügung des Kaufbelegs (Kassenbon) und der Angabe, worin der Mangel besteht und wann er aufgetreten ist, für Sie portofrei an die Ihnen mitgeteilte Service-Anschrift übersenden.

### **Service**

**DE Service Deutschland**

Tel.: 0800 5435 111

E-Mail: [owim@lidl.de](mailto:owim@lidl.de)

**AT Service Österreich**

Tel.: 0800 292726

E-Mail: [owim@lidl.at](mailto:owim@lidl.at)

**CH Service Schweiz**

Tel.: 0800562153

E-Mail: [owim@lidl.ch](mailto:owim@lidl.ch)



# ● EU-Konformitätserklärung

## EU-KONFORMITÄTSEKTLÄRUNG

IAN: 337395\_2001  
Produkt-Identifikation: "Parkside Performance" Akku-Winkelschleifer 20 V  
Modellnummer: HG05466

Der oben beschriebene Gegenstand der Erklärung steht im Einklang mit den einschlägigen Harmonisierungsvorschriften der Gemeinschaft:

Richtlinie 2006/42/EG
Richtlinie 2014/30/EU
Richtlinie 2011/65/EU

Verweise auf die verwendeten einschlägigen harmonisierten Normen oder Verweise auf die Spezifikationen, in Bezug auf welche Konformität erklärt wird:

<b>Nr. / Teile</b>
<b>Richtlinie 2006/42/EG</b>
EN 60745-1:2009/A11:2010
EN 60745-2-3:2011/A13:2015
<b>Richtlinie 2014/30/EU</b>
EN 55014-1:2006/A2:2011
EN 55014-2:1997/A2:2008

Der Gegenstand der oben beschriebenen Erklärung steht im Einklang mit der Richtlinie 2011/65/EU des Europäischen Parlaments und des Rates vom 8. Juni 2011 zur Beschränkung der Verwendung bestimmter gefährlicher Stoffe in Elektro- und Elektronikgeräten:

<b>Nr. / Teile</b>
<b>Richtlinie 2011/65/EU</b>
EN 50581:2012-09

Weitere Informationen - Weitere verwandte Normen:

<b>Nr. / Teile</b>
EN 55014-1:2017
EN 55014-2:2015
EN 12413:2019

Name und Adresse des Herstellers:

**OWIM GmbH & Co. KG Stiftsbergstraße 1 D-74167 Neckarsulm Deutschland**

Diese Konformitätserklärung wird unter der alleinigen Verantwortung des Herstellers ausgestellt.

Übersetzung der Originalkonformitätserklärung

Neckarsulm

Ort

15.05.2020

  
Peter Fischer  
Managing Director

  
Dr. Thorsten Maier  
Authorised Signatory

**OWIM GmbH & Co. KG**

Stiftsbergstraße 1  
74167 Neckarsulm  
GERMANY

Model No.: HG05466

Version: 08/2020

IAN 337395\_2001

