

UNOLD® 2 in 1 LUFTREINIGER Omega



Bedienungsanleitung

Instructions for use | Notice d'utilisation
Gebruiksaanwijzing | Istruzioni per l'uso
Instrucciones de uso | Instrukcja obsługi
Modell 87610



Impressum:

Bedienungsanleitung Modell 87610

Stand: Mai 2022 /nr

Copyright ©

UNOLD AG

Mannheimer Straße 4

68766 Hockenheim

Telefon +49 (0)6205/94 18-0

Telefax +49 (0)6205/94 18-12

E-Mail info@unold.de

Internet www.unold.de

UNOLD®



UNOLD®
Care + Style



UNOLD®
Fan + Heat



Weitere Informationen zu unserem Sortiment erhalten Sie unter www.unold.de



INHALTSVERZEICHNIS

Bedienungsanleitung Modell 87610

Vorwort	10
Symbolerklärung	10
Technische Daten	11
Für Ihre Sicherheit	11
Eigenschaften Ihres neuen Luftreinigers	16
Glossar	16
Erklärung der Tasten	18
Vor dem ersten Gebrauch	20
Luftbefeuchtung	20
Filter ein- und ausbauen	22
Zähler für den Filtertausch zurücksetzen	23
Fernbedienung	24
Der ideale Standort	24
Bedienen	25
Reinigen und Pflegen:	
Reinigungsintervalle	28
Vorfilter (Filter Nr. 3)	29
Aktivkohlefilter und Kältekatalysator (Filter Nr. 2)	29
HEPA-Filter (Filter Nr. 1)	29
Wassertank	30
Reinigung Befeuchter und Befeuchter-Halterung	31
Entkalken des Befeuchters	32
Sensor reinigen	33
Abschluss der Reinigungsarbeiten	33
Fehler beheben	34
Garantiebestimmungen	35
Entsorgung / Umweltschutz	35
Informationen für den Fachhandel	36
Service-Adressen	36
Bestellformular	183

Instructions for use Model 87610

Foreword	37
Symbols used in this document	37
Technical data	38
For your safety	38
Properties of your air purifier	43
Glossary	43
Explanation of the buttons	45
Before first use	47
Air humidification	47
Installing and removing the filter	49
Resetting the counter for the filter change	50
Remote control	51
The ideal location	51
Operation	52

Cleaning and care:

Cleaning intervals	54
Pre-filter (filter no. 3)	55
Carbon filter and catalyst filter (filter no. 2)	55
HEPA filter system (filter no. 1)	55
Water tank	56
Cleaning humidifier and humidifier holder	57
Descaling the humidifier	58
Clean the sensor	59
Finish cleaning	59
Troubleshooting	60
Guarantee Conditions	61
Waste Disposal/Environmental Protection	61
Service	36

Notice d'utilisation Modèle 87610

Avant-propos	62
Explication des symboles	62
Caractéristiques techniques	63
Pour votre sécurité	63
Caractéristiques de votre nouveau purificateur d'air	68
Glossaire	68
Explication des touches	69
Avant la première utilisation	71
Humidification de l'air	71
Poser et retirer le filtre	73
Réinitialiser le compteur pour le remplacement du filtre	75
Télécommande	75
L'endroit idéal	75
Utilisation	76
Nettoyage et entretien	78
Nettoyer le capteur	82
Fin des opérations de nettoyage	83
Réparer les erreurs	84
Conditions de Garantie	85
Traitement des déchets / Protection de l'environnement	85
Service	36

Gebruiksaanwijzing Model 87610

Voorwoord	86
Verklaring van de symbolen	86
Technische gegevens	87
Voor uw veiligheid	87
Eigenschappen van uw nieuwe luchtreiniger	92

INHALTSVERZEICHNIS

Verklarende woordenlijst.....	92	Montar y desmontar el filtro.....	145
Verklaring van de knoppen.....	93	Restablecer el contador para el cambio de filtro	147
Vóór het eerste gebruik.....	95	Control remoto.....	147
Luchtbevochtiging	96	El emplazamiento ideal	147
Filter monteren en demonteren	97	Manejo	148
Teller voor de filtervervangning resetten	99	Limpieza y cuidado.....	150
Afstandsbediening.....	99	Finalización de los trabajos de limpieza	155
De ideale standplaats.....	99	Eliminación de fallos	155
Bedienen	100	Condiciones de Garantía.....	157
Reiniging en onderhoud	102	Disposición/Protección del medio ambiente	157
Storingen verhelpen	107		
Garantievoorwaarden.....	109		
Verwijderen van afval/Milieubescherming ...	109		
Service	36		
		Instrukcja obsługi Model 87610	
Istruzioni per l'uso Modello 87610		Przedmowa	158
Premessa.....	110	Objaśnienie symboli.....	158
Spiegazione dei simboli.....	110	Dane techniczne.....	159
Dati tecnici	111	Dla własnego bezpieczeństwa.....	159
Per la vostra sicurezza.....	111	Właściwości nowo zakupionego oczyszczacza powietrza	164
Caratteristiche del vostro nuovo purificatore d'aria	116	Słowniczek.....	164
Glossario.....	116	Objaśnienie funkcji przycisków.....	166
Spiegazione dei tasti.....	118	Przed pierwszym użyciem	168
Preparazione al primo utilizzo	119	Nawilżanie powietrza	168
Umidificazione dell'aria	120	Montaż i demontaż filtra.....	170
Installazione e rimozione del filtro.....	122	Resetowanie licznika wymiany filtrów.....	171
Reset del contatore per la sostituzione dei filtri	123	Pilot zdalnego sterowania	171
Telecomando	124	Idealna lokalizacja	172
Il posizionamento ideale.....	124	Obsługa	172
Uso dell'apparecchio.....	125	Usuwanie usterek	180
Cura e pulizia.....	127	Warunki gwarancji.....	181
Risoluzione dei problemi	132	Utylizacja / ochrona środowiska.....	181
Norme die garanzia.....	133	Service	36
Smaltimento / Tutela dell'ambiente	133		
Service	36		
		Manual de instrucciones Modelo 87610	
		Prólogo.....	134
		Explicación de símbolos	134
		Datos técnicos.....	135
		Para su seguridad.....	135
		Propiedades de su nuevo purificador de aire	140
		Glosario	140
		Explicación de las teclas	142
		Antes del primer uso	143
		Humidificación del aire	144

IHR NEUER LUFTREINIGER

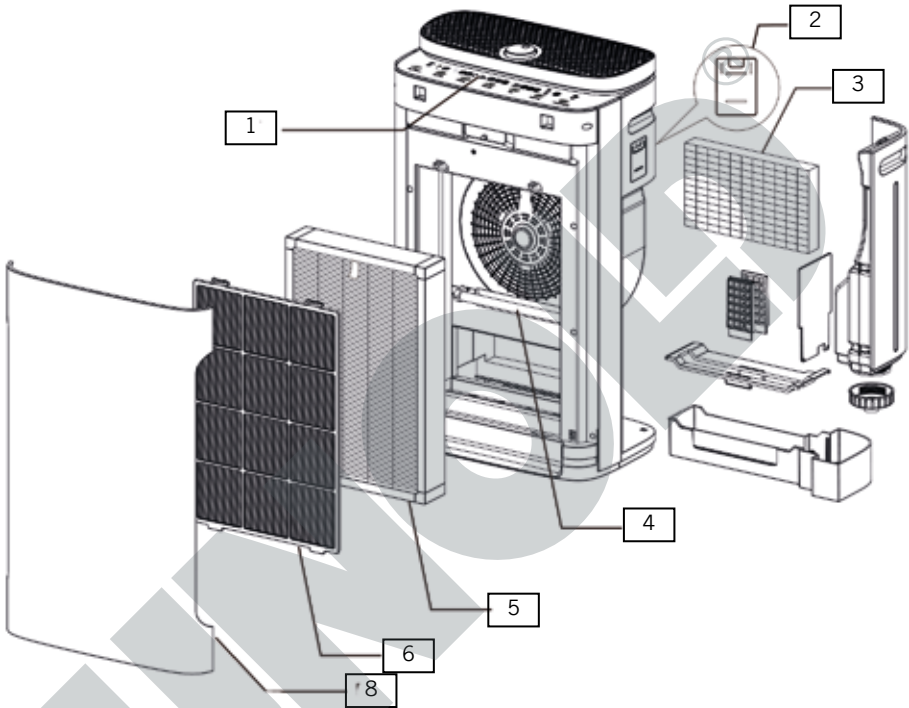

IHR NEUER LUFTREINIGER

DE

EN

FR

NL

IT

ES

PL

DE Ab Seite 8

- | | |
|---|--|
| 1 | Bedienfeld mit Display |
| 2 | Sensor Luftqualität |
| 3 | Befeuchter |
| 4 | UV-Licht-Sensor |
| 5 | Filter Nr. 1 HEPA-Filtersystem |
| 6 | Filter Nr. 2 Aktivkohlefilter und kaltkatalytischer Filter |
| 7 | Filter Nr. 3 Vorfilter (Ohne Abbildung) |
| 8 | Abdeckung |

NL Pagina 35

- | | |
|---|---|
| 1 | Besturingspaneel met display |
| 2 | Sensor luchtkwaliteit |
| 3 | Bevochtigingsnet |
| 4 | UV-licht-sensor |
| 5 | Filter nr. 1 HEPA-filtersysteem |
| 6 | Filter nr. 2 Actieve-koolfilter en katalytisch filter |
| 7 | Filter nr. 3 Voorfilter (Niet geïllustreerd) |
| 8 | Afdekking |

EN Page 18

- | | |
|---|---|
| 1 | Control panel with display |
| 2 | Air quality sensor |
| 3 | Humidifier mesh |
| 4 | UV light sensor |
| 5 | Filter no. 1 HEPA filter system |
| 6 | Filter no. 2 carbon filter and cold catalyst filter |
| 7 | Filter no. 3 pre-filter (Not illustrated) |
| 8 | Cover |

FR Page 27

- | | |
|---|---|
| 1 | Boutons de commande avec écran |
| 2 | Capteur qualité de l'air |
| 3 | Filet d'humidification |
| 4 | Capteur lumière UV |
| 5 | Filtre n° 1 Système de filtration HEPA |
| 6 | Filtre n° 1 Filtre à charbon actif et un filtre catalytique froid |
| 7 | Filtre n° 1 Préfiltre (Non illustré) |
| 8 | Couvercle |

- DE
- EN
- FR
- NL
- IT
- ES
- PL

IHR NEUER LUFTREINIGER

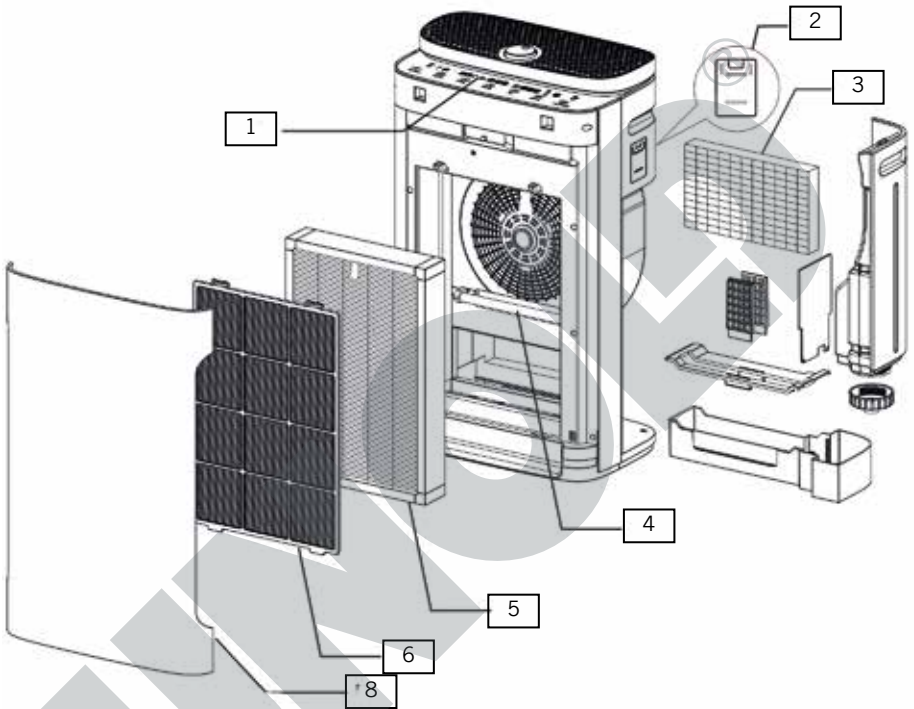

IHR NEUER LUFTREINIGER

DE

EN

FR

NL

IT

ES

PL

IT Pagina 44

- 1 Pannello di controllo con display
- 2 Sensore della qualità dell'aria
- 3 Rete di umidificazione
- 4 Sensore UV
- 5 Filtro n° 1 sistema filtrante HEPA
- 6 Filtro n° 2 filtro a carboni attivi e filtro catalitico a freddo
- 7 Filtro n° 3 pre-filtro (Non illustrato)
- 8 Coperchio

PL Strony 62

- 1 Panel sterowania z wyświetlaczem
- 2 Czujnik jakości powietrza
- 3 Sieć nawilżająca
- 4 Czujnik światła UV
- 5 Filtr nr 1 - system filtracyjny HEPA
- 6 Filtr nr 2 - filtr z węglem aktywnym i filtr zimnokatalityczny
- 7 Filtr nr 3 - filtr wstępny (Nie zilustrowano)
- 8 Ostonka

ES Página 53

- 1 Panel de mando con pantalla
- 2 Sensor de calidad del aire
- 3 Malla de humidificación
- 4 Sensor de luz UV
- 5 Filtro n.º 1: sistema de filtro HEPA
- 6 Filtro n.º 2: filtro de carbón activo y filtro de catalizador frío
- 7 Filtro n.º 3: prefiltro (No ilustrado)
- 8 Cubierta

BEDIENUNGSANLEITUNG MODELL 87610**VORWORT**

Vielen Dank, dass Sie sich für ein Produkt aus dem Hause Unold entschieden haben. Wir bitten Sie, diese Bedienungsanleitung sorgfältig durchzulesen. So werden Sie schnell mit allen Funktionen Ihres neuen Luftreinigers (im Folgenden auch „Gerät“ genannt) vertraut.

Bitte stellen Sie sicher, dass die Bedienungsanleitung von jeder Person gelesen und berücksichtigt wird, die das Gerät benutzt, reinigt oder wartet. Geben Sie das Gerät nie ohne Bedienungsanleitung an andere Personen weiter.

Bei Fragen, die in der Bedienungsanleitung nicht vollständig geklärt werden können, oder bei technischen Problemen wenden Sie sich bitte an unseren Kundendienst oder Ihren Fachhändler.

SYMBOLERKLÄRUNG

Dieses Symbol kennzeichnet eventuelle Gefahren, die Verletzungen nach sich ziehen können oder zu Schäden am Gerät führen.



Dieses Symbol weist darauf hin, dass das Gerät nicht mit Gegenständen abgedeckt werden darf.



Dieses Symbol weist darauf hin, dass das Gerät ausschließlich in Innenräumen genutzt werden darf.



Dieses Symbol weist auf Gefahr durch Stromschlag oder Kurzschluss hin.

TECHNISCHE DATEN

DE

EN

FR

NL

IT

ES

PL

Leistung: 65 Watt, 220–2240 V~, 50–60 Hz

Material: Kunststoff



Abmessungen: ca. 41 x 25,7 x 69 cm B/T/H

Gewicht: ca. 11 kg



Zuleitung: ca. 150 cm



Geräuschpegel: 62 dB(A)

CADR-Wert: 400 m³ / h

CCM: P 4

Maximale Raumgröße: ca. 104 m²

Ausstattung:

4-stufiges Filtersystem, bestehend aus Vorfilter, kombiniertem kaltkatalytischen Filter und zellulärem Aktivkohlefilter sowie einem HEPA-Filtersystem, zuschaltbarer UV-Funktion zur Sterilisation, zuschaltbarer Ionisator, Zeitwahl bis zu 8 Stunden, leiser Nachtmodus ca. 35 dB(a), Luftbefeuchter mit 1,8 Liter-Wassertank

Schutzklasse: II

Änderungen und Irrtümer in Ausstattungsmerkmalen, Technik, Farben und Design vorbehalten

FÜR IHRE SICHERHEIT

Bitte lesen Sie die folgenden Anweisungen und bewahren Sie diese auf. Personen im Haushalt

1. Dieses Gerät wurde für die Anwendung im Haushalt entwickelt und ist kein Medizinprodukt.
2. Dieses Gerät kann von Kindern ab 8 Jahren sowie von Personen mit reduzierten physischen, sensorischen oder mentalen Fähigkeiten oder Mangel an Erfahrung und/oder Wissen benutzt

werden, wenn sie beaufsichtigt oder bezüglich des sicheren Gebrauchs des Gerätes unterwiesen wurden und die daraus resultierenden Gefahren verstanden haben.

3. Kinder dürfen nicht mit dem Gerät spielen.
4. Reinigung und benutzerseitige Wartung dürfen nicht von Kindern durchgeführt werden, es sei denn, sie sind älter als 8 Jahre und werden beaufsichtigt.
5. Bewahren Sie das Gerät und das Kabel außerhalb der Reichweite von Kindern unter 8 Jahren auf.
6. Dieses Gerät darf nicht mit einer externen Zeitschaltuhr oder einem Fernbedienungssystem betrieben werden.
7. Verwenden Sie das Gerät nicht unter Medikamenten- oder Alkoholeinfluss oder bei beeinträchtigter Empfindung.
8. Gerät nur unter Aufsicht bedienen, wenn sich Kinder oder hilflose Personen im gleichen Raum befinden.
9. Leiden Sie unter einer schweren Erkrankung der Atemwege oder der Lunge, holen Sie vor der Benutzung des Gerätes ärztlichen Rat ein.
10. Das Gerät ist ausschließlich für den Haushaltsgebrauch oder ähnliche Verwendungszwecke bestimmt, z. B.
 - Teeküchen in Geschäften, Büros oder sonstigen Arbeitsstätten,
 - landwirtschaftlichen Betrieben,
 - zur Verwendung durch Gäste in Hotels, Motels oder sonstigen Beherbergungsbetrieben,
 - in Privatpensionen oder Ferienhäusern.

Sicherer Umgang mit Elektrizität

11. Gerät nur an Wechselstrom mit Spannung gemäß Typenschild anschließen.
12. Gerät nur an einer geerdeten Steckdose anschließen. Fragen Sie bei Unsicherheiten einen Elektriker.
13. Tauchen Sie das Gerät, die Zuleitung und den Stecker niemals in Wasser oder andere Flüssigkeiten.
14. Verwenden Sie keine Netzteile, Verlängerungskabel oder andere Anschlussgeräte, die die empfohlene Nennleistung (220–2240 V~, 5A AC) überschreiten. Andernfalls kann es zu Überhitzung und Brandgefahr kommen. Wir raten dazu, das

Gerät nur an einer einzelnen Steckdose zu betrieben, nicht an einer Mehrfachsteckdose. Bitte fragen Sie im Zweifelsfall eine fachkundige Person.

15. Gerät, Zuleitung und Stecker nicht mit nassen Händen berühren – Stromschlaggefahr!
16. Betreiben Sie das Gerät niemals mit einen elektronischen Geschwindigkeitsregler, um Brandgefahr zu vermeiden.
17. Prüfen Sie regelmäßig Stecker und Zuleitung auf Verschleiß oder Beschädigungen. Bei Beschädigung der Zuleitung oder anderer Teile senden Sie das Gerät bitte zur Überprüfung und Reparatur an unseren Kundendienst. Unsachgemäße Reparaturen können zu erheblichen Gefahren für den Benutzer und zum Ausschluss der Garantie führen.
18. Wenn die Anschlussleitung des Gerätes beschädigt ist, muss sie durch den Hersteller oder seinen Kundendienst oder eine ähnlich qualifizierte Person ersetzt werden, um Gefährdungen zu vermeiden.
19. Ziehen Sie nie an der Zuleitung, um Schäden im Inneren der Zuleitung zu vermeiden.
20. Ziehen Sie die Zuleitung immer nur am Anschlussstecker aus der Steckdose, nie am Anschlusskabel.
21. Ziehen Sie immer den Stecker aus der Steckdose, bevor Sie das Gerät reinigen, für den Auf- und Abbau des Gerätes, bei Nichtgebrauch oder bei Gewitter.
22. Wickeln Sie die Zuleitung nie um das Gerät.
23. Nicht geeignet für den Betrieb in feuchten und/oder heißen Umgebungen wie z. B. Badezimmern, Schwimmhallen oder Küchen.
24. Schalten Sie das Gerät sofort aus und ziehen Sie den Netzstecker, wenn sich ungewohnte Geräusche oder Gerüche am Gerät entwickeln oder das Gerät ungewöhnlich warm wird.
25. Nach dem Gebrauch sowie vor dem Reinigen und allen Wartungsarbeiten den Netzstecker aus der Steckdose ziehen.
26. Ebenso muss der Netzstecker gezogen werden, wenn das Gerät längere Zeit nicht genutzt wird.

DE

EN

FR

NL

IT

ES

PL

Hinweise zum sicheren Aufstellen und Gebrauch des Gerätes

27. Das Gerät darf nur in Innenräumen verwendet werden.
28. Achten Sie darauf, dass die Zuleitung so verlegt wird, dass ein Stolpern über die Zuleitung ausgeschlossen ist.
29. Verlegen Sie die Zuleitung nie unter Teppichböden oder anderen Textilien,
30. Das Gerät während des Betriebs niemals verschieben oder bewegen.
31. Achten Sie darauf, die Zuleitung von Heizungen, Herden, Öfen oder anderen Wärmequellen fernzuhalten.
32. Niemals Gegenstände wie Finger, Nadeln, Stifte etc. durch die Öffnungen in das Innere des Gerätes stecken – Verletzungsgefahr!
33. Setzen Sie sich niemals auf das Gerät und stellen Sie keine Gegenstände darauf, um Schäden am Gerät zu vermeiden. Stellen Sie keine mit Wasser gefüllten Gefäße in die Nähe des Gerätes.
34. Gerät nicht umgedreht abstellen. Es befindet sich Flüssigkeit im Gerät, die zu Schäden führen kann. Stellen Sie keine mit Wasser gefüllten Gefäße in die Nähe des Gerätes.
35. Entzündet sich der Filter, kann es zu irreversibler Gefahr für Menschen kommen und/oder Leben gefährden. Verwenden Sie den Filter nicht für Kraftstoff oder ähnliche Zwecke.
36. Nicht gegen das Gerät klopfen, insbesondere nicht an die Luftein- und auslässe.
37. Dieses Gerät ist nicht als Ersatz für normale Belüftung des Raumes, Abzugshauben oder andere Luftabsaugeinrichtungen geeignet.
38. Niemals in der Nähe von gasbetriebenen Geräten, Heizgeräten, Herden oder offenen Flammen betreiben.
39. Ebenso niemals in einem Raum betreiben, in dem Reste von Insektenschutzmittel auf Spraybasis, Rauch von Räucherstäbchen oder andere ölige, chemische Dämpfe vorhanden sind. Lüften Sie solche Räume ausreichend, bevor Sie das Gerät einschalten.
40. Stellen Sie das Gerät niemals unter eine Klimaanlage, um das Eindringen von Kondenswasser der Klimaanlage in das Gerät zu verhindern.

41. Die Lüftungsöffnungen dürfen niemals durch Möbel, Wände oder andere Gegenstände verdeckt werden. Es muss immer eine ungehinderte Luftzirkulation gewährleistet sein. Vorder- und Oberseite benötigen mindestens 30 cm Abstand zu anderen Gegenständen, die Rückseite mindestens 20 cm.
42. Achten Sie darauf, die Fernbedienung sicher vor dem Zugriff von Kindern aufzubewahren.
43. Bewegen Sie das Gerät nur, indem Sie die Handgriffe rechts und links am Gerät benutzen.
44. Schalten Sie das Gerät erst ein, wenn alle Filter ordnungsgemäß eingebaut sind.
45. Niemals Duftstoffe, ätherische Öle oder ähnliches in den Wassertank geben. Dies führt zu Schäden am Gerät.
46. Benutzen Sie das Gerät nicht mit Zubehör anderer Hersteller, um Schäden am Gerät zu vermeiden. Verwenden Sie nur Filter aus unserem Haus.
47. Achtung: Das Gerät kann weder Kohlenmonoxid noch Radon filtern. Es darf nicht zur Luftreinigung nach Unglücken mit Verbrennungsrückständen oder Chemikalien verwendet werden.
48. Nicht in Räumen mit sehr hoher Sauerstoffkonzentration verwenden (z. B. Laborräume).

Der Hersteller übernimmt keine Haftung bei fehlerhafter Montage, bei unsachgemäßer oder fehlerhafter Verwendung oder nach Durchführung von Reparaturen durch nicht autorisierte Dritte.



Dieses Gerät ist geeignet für die Luftreinigung in privaten Innenräumen. Für den industriellen, kommerziellen Einsatz ist das Gerät nicht geeignet.



Vor dem ersten Gebrauch muss die Verpackung vom Filter entfernt werden. Vorher darf das Gerät nicht in Betrieb genommen werden, um Schäden am Gerät zu vermeiden.



Öffnen Sie niemals das Motorgehäuse des Gerätes – Stromschlaggefahr!



Gerät während des Betriebes niemals abdecken!

EIGENSCHAFTEN IHRES NEUEN LUFTREINIGERS

Ohne viel Aufwand ermöglichen Ihnen die UNOLD®-Luftreiniger den Aufenthalt in Räumen mit sauberer Luft, ganz ohne Einsatz von Chemikalien.

Insbesondere für Menschen mit Allergien oder Asthma sowie in Gegenden mit hoher Feinstaubbelastung ist der Einsatz eines Luftfilters ratsam.

Gefiltert werden zum Beispiel Pollen, Feinstaub, Hausstaub, Bakterien, Viren, Schimmelsporen, Haut- und Tierschuppen sowie Gerüche.

Durch die Zeitwahlfunktion ist es auch möglich, die Geräte sicher in der Nacht weiterlaufen zu lassen und damit befreiten Schlaf zu gewährleisten.



Wichtig: Das Gerät ersetzt nicht die während z. B. der Covid19-Pandemie geltenden AHA+L-Regeln (Abstand, Händewaschen, Alltagsmaske, Lüften), sondern erfüllt eine unterstützende Funktion.

Beachten Sie alle folgenden Hinweise zur Sicherheit, dem Standort und zur sicheren Bedienung, sonst kann die Luftreinigung unwirksam sein, das Gerät beschädigt werden oder sogar Gefahren für den Nutzer entstehen.

GLOSSAR

Aktivkohlefilter:

Ähnlich wie ein Schwamm filtert und katalysiert der Aktivkohlefilter Partikel und Gase. Diese Filterart muss regelmäßig ausgetauscht werden, um ein Nachlassen der Filterleistung zu verhindern. Bei diesem Gerät ist dieser Filter mit dem kaltkatalytischen Filter kombiniert.

CADR

Clean Air Delivery Rate - Dieser Wert gibt an, wieviel Luft pro Minute von Partikeln einer bestimmten Größe gereinigt wird.

CCM:

Cumulate Clean Mass - Dieser Wert gibt eine Einschätzung darüber ab, wie lange die Filter genutzt werden können, indem die mögliche Partikelaufnahme gemessen wird. Je nach Qualität der verwendeten Filter wird dieser Wert in den Klassen P1 bis P4 angegeben, dabei ist P4 die höchste Qualitätsstufe.

HEPA-Filtersystem:	H igh E fficiency P articulate A ir F ilter - bestehend aus unstrukturiert miteinander verwobenen Fasern, kann dieser Filter selbst kleinste Partikel, Bakterien und Viren aus der Luft filtern.
Ionisator:	Der Ionisator ionisiert die vorbeiströmende Luft und lädt sie dabei negativ auf. Diese Ionen haften an Partikeln, lassen diese schwerer werden und zu Boden sinken.
Kaltkatalytischer Filter:	Dieser Filter kann schädliche Gase, wie zum Beispiel Formaldehyd, Kohlenmonoxid, TVOC (flüchtige organische Verbindungen) oder Ammoniak aus der Luft filtern. Bei diesem Gerät ist dieser Filter mit dem Aktivkohlefilter kombiniert.
PM 2,5:	Dabei handelt sich um Feinstaub mit einem Durchmesser kleiner als 2,5 Mikrometer. Aufgrund der Größe kann dieser Feinstaub gesundheitsschädlich sein. In Innenräumen kann Feinstaub z. B. durch den Toner von Laserdruckern, Tabakrauch oder älteren Staubsaugern entstehen.
UV-Funktion:	Diese zuschaltbare Sterilisation mithilfe von 365 Nanometern UV-Licht kann im Geräteinneren Bakterien und Viren abtöten sowie muffige Gerüche beseitigen.
Vorfilter:	Der mit Aluminium ausgestattete Vorfilter filtert z. B. Staub, Hautschuppen, Pollen und andere Schwebstoffe größer als 5 Mikrometern aus der Luft. Er kann gereinigt und wiederverwendet werden.

ERKLÄRUNG DER TASTEN

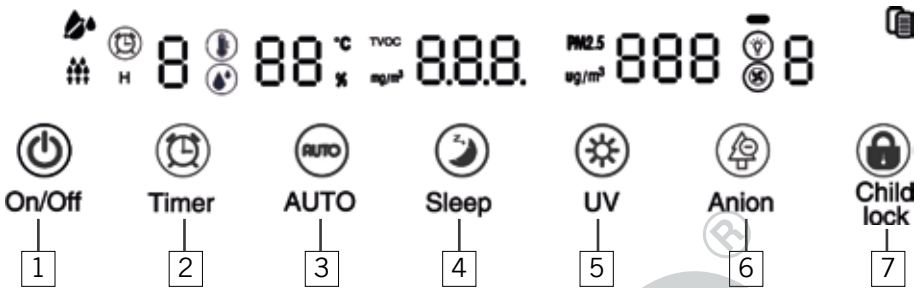
**1 Taste EIN/AUS (On/off)**

Zum Ein- und Ausschalten des Gerätes. Wenn das Gerät mit dem Stromnetz verbunden ist, befindet sich das Gerät im Stand-by-Modus. Drücken Sie nun auf die Taste EIN/AUS, um das Gerät einzuschalten.

2 Taste Timer (Zeitwahl)

Zur Auswahl der gewünschten Laufzeit des Gerätes. Nach Ablauf dieser Zeit schaltet sich das Gerät aus. Jeder Druck auf diese Taste erhöht die Laufzeit. (1/2/4/8 Stunden). Drücken Sie diese Taste so lange bis die gewünschte Zeit aufleuchtet. Maximal sind 8 Stunden möglich. Ein weiterer Druck nach der Anzeige 8 Stunden deaktiviert die Zeitwahlfunktion wieder.

3 Taste „Auto“

Der Auto-Modus ist standardmäßig aktiviert.

Das Gerät prüft im Auto-Modus automatisch die Luftqualität und passt die Arbeitsleistung entsprechend an.

Hinweis: Wenn Sie im Auto-Modus die Taste „Geschwindigkeit“ drücken, verlässt das Gerät den Auto-Modus.

4 Taste Sleep (Nachtmodus)

Für einen erholsamen Schlaf läuft das Gerät nach dem Druck auf diese Taste auf der untersten Leistungsstufe und mit ausgeschalteter Beleuchtung. Sowohl Geräuschpegel als auch Stromverbrauch können so reduziert werden. Um den Schlafmodus zu verlassen, drücken Sie diese Taste erneut.

5 Taste UV (Sterilisation)

Zum Ein- und Ausschalten der UV-Funktion. Das beleuchtete Tastensymbol zeigt Ihnen an, ob diese Funktion aktiviert ist.

6 Taste Anion (Ionisator)

Zum Ein- und Ausschalten des Ionisators. Das beleuchtete Tastensymbol zeigt Ihnen an, ob diese Funktion aktiviert ist.

7 Taste Child Lock (Tastensperre)

Verhindert das versehentliche Bedienen des Gerätes, z. B. durch Kinder. Stellen Sie das Gerät wie gewünscht ein und drücken Sie diese Taste. Das Symbol für die Tastensperre leuchtet auf. Nun sind keine weiteren Tasteneingaben möglich, das Gerät läuft im gewählten Modus. Um die Tastensperre auszuschalten, drücken Sie erneut diese Taste für 3 Sekunden.

Kontrollleuchte Wasserstand

Leuchtet diese Kontrollleuchte auf, muss der Wassertank für die Luftbefeuchtung aufgefüllt werden, wie im Kapitel „Luftbefeuchtung“ beschrieben.

Humidification-Modus / Befeuchtung

Zeigt an, dass die Luftbefeuchtung aktiv ist.

Kontrollleuchte Filtertausch

Zeigt an, dass die Filter ausgetauscht werden müssen. Das Gerät kann nicht weiter betrieben werden, wenn diese Kontrollleuchte aufleuchtet. Um diesen Intervall-Zähler zurückzusetzen, drücken Sie 3 Sekunden lang auf die Taste „Zeitwahl“.

Drehregler Speed (Geschwindigkeit)

Über die Tasten + und – kann die gewünschte Geschwindigkeit des Gerätes ausgewählt werden. Das Gerät läuft dann nur in der gewünschten Stufe, ohne Mitwirkung des Sensors.

VOR DEM ERSTEN GEBRAUCH

1. Entfernen Sie alle Verpackungsmaterialien und ggf. Transportsicherungen. Halten Sie Verpackungsmaterial von Kindern fern – Erstickungsgefahr! Entsorgen Sie Verpackungsmaterialen gemäß den vor Ort geltenden Richtlinien.
2. Prüfen Sie das Gerät auf Beschädigungen. Nehmen Sie das Gerät bei sichtbaren Beschädigungen nicht in Betrieb, sondern wenden Sie sich an unseren Kundendienst.
3. Prüfen Sie, ob alle aufgeführten Zubehörteile vorhanden sind.
4. Bevor Sie das Gerät in Betrieb nehmen, muss die Verpackung des Filters entfernt werden. Gehen Sie dazu vor wie im Kapitel „Filter ein- und ausbauen“ beschrieben.



Wenn Sie das Gerät das erste Mal nutzen, oder es längere Zeit nicht in Betrieb war, kann es zu leichter Geruchsbildung kommen.

LUFTBEFEUCHTUNG

Das Gerät verfügt über eine Verdunstungsfunktion und sorgt so für eine optimale Raumluftbefeuchtung. Sobald Wasser in den Wassertank eingefüllt wird, ist diese Funktion automatisch aktiviert. Die Menge des verdunsteten Wassers ist abhängig von der gewählten Geschwindigkeit des Gerätes, eine höhere Geschwindigkeit erzeugt eine höhere Verdunstung. Sinkt der Wasserstand, leuchtet die Kontrollleuchte für den Wasserstand auf. **Achtung: Beachten Sie außerdem alle Reinigungshinweise im Kapitel „Reinigen und Pflegen“.**

1. Entriegeln Sie den Wassertank an der Seite des Gerätes, indem Sie die Taste am Griff drücken und ziehen Sie diesen aus dem Gerät (A)
2. Ziehen Sie die Befeuchter-Halterung aus dem Gerät (B).
3. Entfernen Sie alle Verpackungsmaterialien und ggf. Transportsicherungen vom Befeuchter (C). Halten Sie Verpackungsmaterial von Kindern fern – Erstickungsgefahr! Entsorgen Sie Verpackungsmaterialen gemäß den vor Ort geltenden Richtlinien.
4. Setzen Sie den Befeuchter wie in der Abbildung gezeigt in die Befeuchter-Halterung ein und schieben Sie die Halterung zurück in das Gerät (D).
5. Drehen Sie nun den Kunststoffdeckel und nehmen Sie ihn vom Wassertank ab (E)

6. Füllen Sie maximal 1,4 Liter klares Leitungswasser in die Öffnung, so dass der Wassertank zu ca. 80 % gefüllt ist (F). Verwenden Sie kein heißes, eiskaltes oder destilliertes Wasser.
7. Schließen Sie nun den Deckel wieder (G).
8. Schieben Sie den Wassertank in das Gerät zurück (H).
9. Setzen Sie den Wassertank zunächst unten wieder in das Gerät ein und klappen Sie diesen oben zum Gerät hin, bis dieser einrastet (H).



A

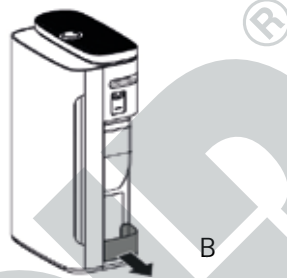

B

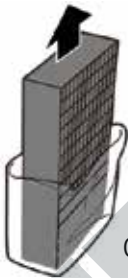

C

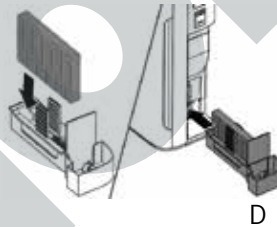

D



E



F



G



H

FILTER EIN- UND AUSBAUEN



Achtung: Schalten Sie immer das Gerät aus und ziehen Sie den Netzstecker, bevor Sie die Filter austauschen oder andere Wartungsarbeiten durchführen.

Um die Qualität der Filter zu gewährleisten, sind diese gut verpackt. Sie müssen immer alle Verpackungsmaterialien entfernen, bevor Sie die Filter einbauen und das Gerät benutzen können.

Die unten aufgeführte Reihenfolge der Filter muss immer eingehalten werden, da das Gerät sonst nicht ordnungsgemäß funktionieren wird.

Beachten Sie alle persönlichen Schutzmaßnahmen im Kapitel „Reinigen und Pflegen“.

Achten Sie darauf, immer zunächst die Kombifilter und dann den Vorfilter einzusetzen.

Die Seite mit der Schlaufe muss immer zu Ihnen zeigen.

1. Entfernen Sie die Frontabdeckung (A) indem Sie zuerst unten an der Abdeckung ziehen und dann leicht nach oben aushaken.
2. Drücken Sie die beiden Verriegelungen nach unten und entnehmen Sie den Vorfilter, indem Sie ihn in Ihre Richtung ziehen, ebenso die beide anderen Filter (B).
3. Entsorgen Sie die gebrauchten Filter in verschließbaren Beuteln gemäß den vor Ort geltenden Vorschriften.
4. Entfernen Sie alle Verpackungsmaterialien und ggf. Transportsicherungen von den neuen Filtern (C) Halten Sie Verpackungsmaterial von Kindern fern – Erstickungsgefahr! Entsorgen Sie Verpackungsmaterialen gemäß den vor Ort geltenden Richtlinien.
5. Als erstes wird nun das HEPA-Filtersystem (Filter Nr. 1) eingesetzt. Achten Sie darauf, die Seite mit der Schlaufe nach vorn (also nach außen vom Gerät weg) einzusetzen (C).
6. Nun wird der kombinierte Aktivkohlefilter und katalytische Filter (Filter Nr. 2) eingesetzt. Auch hier muss die Seite mit der Schlaufe nach vorn (also nach außen vom Gerät weg) eingesetzt werden.
7. Zum Abschluss muss der Vorfilter (Filter Nr. 3) eingebaut werden. Hinweis: Stellen Sie sicher, dass die Seite mit den Verriegelungen zu Ihnen zeigt, und das alle Haken des Vorfilters richtig im Gerät eingesetzt sind.

8. Verschließen Sie das Gerät wieder mit der Frontabdeckung, indem Sie diese zunächst oben einhaken und unten andrücken, bis die Frontabdeckung hörbar einrastet.
9. Ist die Frontabdeckung nicht richtig geschlossen, lässt sich das Gerät nicht einschalten.

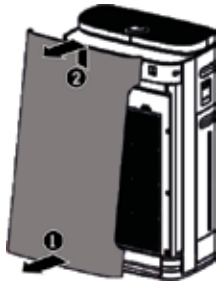

A



B



C



D



E

ZÄHLER FÜR DEN FILTERTAUSCH ZURÜCKSETZEN

Nach dem Reinigen oder Tauschen der Filter müssen Sie die Zählung der Laufzeit zurücksetzen.

Drücken Sie 3 Sekunden lang die Taste „Zeitwahl“. Die Kontrollleuchte für den Filtertausch erlischt, das Gerät arbeitet automatisch weiter.

FERNBEDIENUNG

1. Vor dem ersten Benutzen die kleine Plastikfolie aus dem Batteriefach herausziehen.
2. Clipsen Sie die Abdeckung des Batteriefachs vorsichtig ab und ziehen Sie sie von der Fernbedienung.
3. Setzen Sie die Batterie in die vorgesehene Halterung ein.
4. Wenn Sie eine andere Batterie einsetzen möchten, achten Sie darauf, eine Knopfzelle vom Typ CR2032 zu verwenden.
5. Schieben Sie die Abdeckung wieder vorsichtig in die Fernbedienung.
6. Bei längerem Nichtgebrauch des Gerätes die Batterie bitte entfernen.
7. Wenn Sie das Gerät mit der Fernbedienung einstellen, achten Sie bitte darauf, diese während der Einstellungen immer in Richtung des Luftreinigers zu halten. Die Reichweite der Fernbedienung beträgt ca. 6 Meter.
8. Die beschriebenen Funktionsweisen gelten sowohl für die Einstellungen am Bedienfeld selbst, als auch über die Fernbedienung. Die Tastenbezeichnungen sind jeweils identisch.

DER IDEALE STANDORT



Beachten Sie bitte alle folgenden Hinweise, nur so wird das Gerät effektiv und sicher funktionieren.

1. Niemals in direktem Sonnenlicht, dem Luftzug von Klimageräten oder an heißen Orten aufstellen. Das Gerät kann sonst beschädigt werden oder Fehlermeldungen anzeigen.
2. Niemals in der Nähe von TV- oder Radiogeräten aufstellen. Bild oder Ton dieser Geräte können sonst beeinträchtigt werden. Mit einem Abstand von mindestens 1 Meter zu solchen Geräten aufstellen. Achtung: Wenn Sie den Luftreiniger zusammen mit TV- oder Radiogeräten an einer Steckdosenleiste betreiben, kann dies ebenfalls zu Rauschen oder Bildverzerrungen führen. In diesem Fall schließen Sie den Luftreiniger an eine andere Steckdose an.
3. Stellen Sie das Gerät niemals unter eine Klimaanlage, um das Eindringen von Kondenswasser der Klimaanlage in das Gerät zu verhindern.
4. Das Gerät kann die maximale Luftfilterleistung nur dann erbringen, wenn es ebenerdig auf dem Boden aufgestellt wird, da Partikel und Pollen leicht in Bodennähe fallen.

5. Halten Sie ausreichend Abstand zu anderen Gegenständen und Wänden. Vorder- und Oberseite benötigen mindestens 30 cm Abstand zu anderen Gegenständen, die Rückseite mindestens 20 cm.
6. Legen Sie niemals Gegenstände auf das Gerät, um Fehlfunktionen des Gerätes zu vermeiden.
7. Decken Sie niemals die Luftein- und Luftauslässe ab.
8. Wir empfehlen das Gerät an der gegenüberliegenden Seite eines Fensters oder einer Tür aufzustellen, so ist die ideale Luftzirkulation gewährleistet.
9. Achten Sie darauf, den Luftstrom nicht direkt auf Personen auszurichten.

BEDIENEN

1. Beachten Sie alle Hinweise der Sicherheitsbestimmungen.
2. Stellen Sie sicher, dass Sie einen sicheren Standort gewählt haben.
3. Hinweis: Lüften Sie den betreffenden Raum vor dem Einschalten des Gerätes ausreichend.
4. Stecken Sie den Stecker in eine Steckdose (220–240 V~, 50–60 Hz). Ein Signalton ertönt, alle Kontrollleuchten leuchten kurz auf.
5. Drücken Sie die Taste EIN/AUS (ON/OFF).
6. Das Gerät arbeitet standardmäßig im Auto-Modus.

„Auto“-Modus über die Taste „Auto“

Das Gerät prüft automatisch die Luftqualität und passt die Arbeitsleistung entsprechend an. Dieser Modus ist für die meisten Bedürfnisse ideal.

Die farbige Statusanzeige gibt die aktuelle Luftqualität an. Wird das Gerät eingeschaltet, leuchten zunächst alle Farben auf. Sobald die aktuelle Luftqualität ermittelt ist, wird diese durch die entsprechende Farbe angezeigt:

Farbe Statusanzeige	Luftqualität
Himmelblau	Sehr gut
Meerblau	gut
Rot-Lila	kritisch
Rot	Sehr schlecht

Im Display wird - - - angezeigt, während das Gerät den PM2,5-Wert ermittelt. Nach kurzer Zeit werden die aktuelle Temperatur, die Luftfeuchtigkeit, Formaldehydwert und der aktuelle PM2,5-Wert angezeigt.

Manueller Modus

7. Nach dem Einschalten des Gerätes wählen Sie über den Drehregler die gewünschte Geschwindigkeit aus. Es stehen die Stufen 1–4 zur Verfügung. Dieser Modus ist ideal für Situationen, in denen eine bestimmte Luftreinigung notwendig ist. Beachten Sie dabei bitte, dass die Luftreinigung besser ist, je niedriger die Stufe gewählt ist. Leuchtet die Luftqualitäts-Anzeige blau, kann eine niedrige Stufe gewählt werden. Leuchtet die Anzeige dagegen rot-lila oder rot, müssen Sie eine höhere Stufe wählen.
8. Anschließend schalten Sie auf Wunsch den Ionisator und die UV-Funktion ein.
9. Wir raten dazu, den Auto-Modus zu benutzen, da hier der Sensor die idealen Werte automatisch ermittelt.

Nachtmodus

10. Schalten Sie bei Bedarf den Nachtmodus zu, indem Sie die Taste für den Nachtmodus drücken.

Zeitwahl

11. Außerdem können Sie bei Bedarf die Zeitwahl zuschalten. Drücken Sie die Taste so oft, bis die gewünschte Laufzeit angezeigt wird. Sie können zwischen 1 und 8 Stunden wählen. Nach Ablauf dieser Zeit schaltet sich das Gerät aus.

Ionisator zuschalten

12. Bei Bedarf drücken Sie diese Taste, um den Ionisator ein- oder auszuschalten.

UV-Funktion

13. Drücken Sie bei Bedarf die Taste „UV“, um die UV-Funktion ein- oder auszuschalten.

Child lock / Tastensperre

14. Um das Gerät vor versehentlichen Tasteneingaben zu schützen, drücken Sie nun bei Bedarf 3 Sekunden lang die Taste „Tastensperre“. Die Kontrollleuchte für die Tastensperre leuchtet auf, es können nun keine Tasteneingaben vorgenommen werden. Zum Entsperren erneut für ca. 3 Sekunden auf diese Taste drücken.

Wasserstand prüfen

15. Durch ein kleines Sichtfenster am Wassertank können Sie den aktuellen Wasserstand prüfen. Wenn nicht mehr genug Wasser im Wassertank ist, leuchtet die Kontrollleuchte für den Wassertank auf und Sie müssen das Wasser nachfüllen. Solange kein Wasser nachgefüllt ist, arbeitet das Gerät nicht mehr mit der Luftbefeuchtung.

Nach dem Gebrauch

16. Schalten Sie das Gerät bei Nichtgebrauch an der Taste EIN/AUS (ON/OFF) aus und ziehen Sie den Netzstecker.

UNOLD

REINIGEN UND PFLEGEN



Schalten Sie das Gerät an der Taste EIN/AUS (ON/OFF) aus und ziehen Sie den Netzstecker. Warten Sie dann ca. 30 Minuten, bevor Sie die Reinigung beginnen, damit sich Staube usw. gelegt haben.

Tauchen Sie das Gehäuse niemals in Wasser ein.

Die Filter niemals in der Wasch- oder Geschirrspülmaschine reinigen!

Halten Sie folgende Gegenstände bereit:

- 1 Mund-Nasen-Schutz, wir empfehlen eine FFP2-Maske.
- Einmal-Handschuhe in geeigneter Größe
- Wattestäbchen
- Küchenrolle
- Weiches Tuch
- Beim Tausch der Filter entsprechende Anzahl dicht schließender Müllbeutel für die alten Filter.
- Staubsauger mit z. B. Polsterdüse (Achtung: Verwenden Sie aus hygienischen Gründen hierfür nicht den Staubsauger, mit dem Sie z. B. Ihre Wohnräume reinigen. Verwenden Sie einen Staubsauger, der nicht in Innenräumen verwendet wird.)

REINIGUNGSINTERVALLE

Was?	Wie oft?
Wassertank reinigen	Täglich
Wassertankfilter reinigen und entkalken Befeuchter-Halterung reinigen	Wöchentlich
Vorfilter reinigen	Alle 2 Wochen
Wechsel Kombifilter	Sobald die Kontrollleuchte für Filterwechsel aufleuchtet,
Sensor reinigen	Monatlich
Gehäuseaußenseite reinigen	Bei Bedarf

1. Wenn möglich, reinigen Sie das Gerät außerhalb des Hauses an einem trockenen, windgeschützten Ort. Achtung: Nicht im Außenbereich reinigen, wenn es feucht ist, regnet oder es sehr windig ist. In diesem Fall wählen Sie einen gut belüfteten Bereich im Innenraum.
2. Ziehen Sie den Mund-Nasen-Schutz sowie die Handschuhe an.
3. Verwenden Sie grundsätzlich keine scharfen Scheuermittel, Stahlwolle, metallischen Gegenstände, heiße Reinigungsmittel oder Desinfektionsmittel.
4. Wischen Sie das Gehäuse des Gerätes mit einem sauberen, trockenen Tuch gründlich ab. Bei hartnäckigen Flecken können Sie ein nebelfeuchtes Tuch verwenden. Achten Sie darauf, dass kein Wasser in das Gehäuse eindringen kann.
5. Zum Reinigen der Filter bauen Sie den Vorfilter zunächst aus, wie im Kapitel „Filter einbauen“ beschrieben. Nach Abschluss der Reinigungsarbeiten müssen beide Filter wieder eingesetzt und der Intervallzähler zurückgesetzt werden.

VORFILTER (FILTER NR. 3)

6. Der Vorfilter muss zweimal im Monat gereinigt werden.
7. Waschen Sie den Vorfilter mit etwas lauwarmen Wasser aus und lassen Sie den Filter anschließend vollständig trocknen. Gehen Sie sorgsam vor, da der Filter leicht beschädigt werden kann.
8. Alternativ können Sie den Vorfilter vorsichtig mit einer geeigneten Düse (z. B. Polsterdüse) eines Staubsaugers auf niedrigster Stufe vorsichtig absaugen.

AKTIVKOHLEFILTER UND KÄLTEKATALYSATOR (FILTER NR. 2)

9. Der Filter Nr. 2 muss alle zwei Monate gereinigt werden.
10. Kein Wasser zur Reinigung verwenden, da der Filter sonst beschädigt wird.
11. Saugen Sie den Filter vorsichtig mit einer geeigneten Düse eines Staubsaugers auf niedrigster Stufe ab.
12. Gehen Sie sorgsam vor, da der Filter leicht beschädigt werden kann.
13. Um Reste von Staub, Partikel und Pollen zu entfernen, lassen Sie den Filter an einem gut belüfteten Ort stehen. Achten Sie darauf, direkte Sonneneinstrahlung zu vermeiden.

HEPA-FILTER (FILTER NR. 1)

14. Der Filter Nr. 1 muss alle zwei Monate gereinigt werden.
15. Kein Wasser zur Reinigung verwenden, da der Filter sonst beschädigt wird.

16. Um Reste von Staub, Partikel und Pollen zu entfernen, lassen Sie den Filter an einem gut belüfteten Ort stehen. Achten Sie darauf, direkte Sonneneinstrahlung zu vermeiden. Dieser Filter darf nicht mit Wasser oder dem Staubsauger gereinigt werden!

WASSERTANK

1. Der Wassertank muss aus hygienischen Gründen täglich gereinigt werden.
2. Stellen Sie sicher, dass das Gerät ausgeschaltet und der Stecker aus der Steckdose gezogen ist.
3. Öffnen Sie den Deckel des Wassertanks (A)
4. Füllen Sie so viel Wasser in den Wassertank, bis dieser zu 1/3 gefüllt ist (B).
5. Geben Sie ein mildes Reinigungsmittel (z. B. Geschirrspülmittel) in den Wassertank.
6. Schließen Sie den Deckel des Wassertanks (C).
7. Schütteln Sie den Wassertank, um das Innere durch die Flüssigkeit zu reinigen, öffnen Sie den Deckel wieder und gießen Sie das Wasser aus (D).
8. Spülen Sie den Wassertank mehrere Male gut mit klarem Wasser aus, um Rückstände des Reinigungsmittels zu entfernen und setzen Sie den Wassertank wieder ins Gerät ein (E).

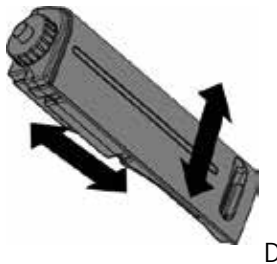
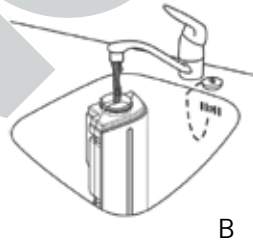

REINIGUNG BEFEUCHTER UND BEFEUCHTER-HALTERUNG

1. Beide Teile müssen einmal pro Woche gereinigt werden.
2. Stellen Sie sicher, dass das Gerät ausgeschaltet und der Stecker aus der Steckdose gezogen ist.
3. Entnehmen Sie den Wassertank und ziehen Sie die Befeuchter-Halterung heraus (A)
4. Entnehmen Sie den Befeuchter aus der Befeuchter-Halterung (B).
5. Spülen Sie die Halterung unter fließendem Wasser aus. Bei Bedarf können Sie etwas mildes Reinigungsmittel dazugeben (C)
6. Spülen Sie den Befeuchter unter fließendem Wasser aus (D). Verwenden Sie nur weiche Reinigungsbürsten.
7. Trocknen Sie die Außenseite der Halterung ab.
8. Lassen Sie den Befeuchter an der Luft trocknen, bevor Sie ihn wieder einsetzen.
9. Setzen Sie alle Teile wieder zusammen (E). Schieben Sie beides zurück in das Gerät.

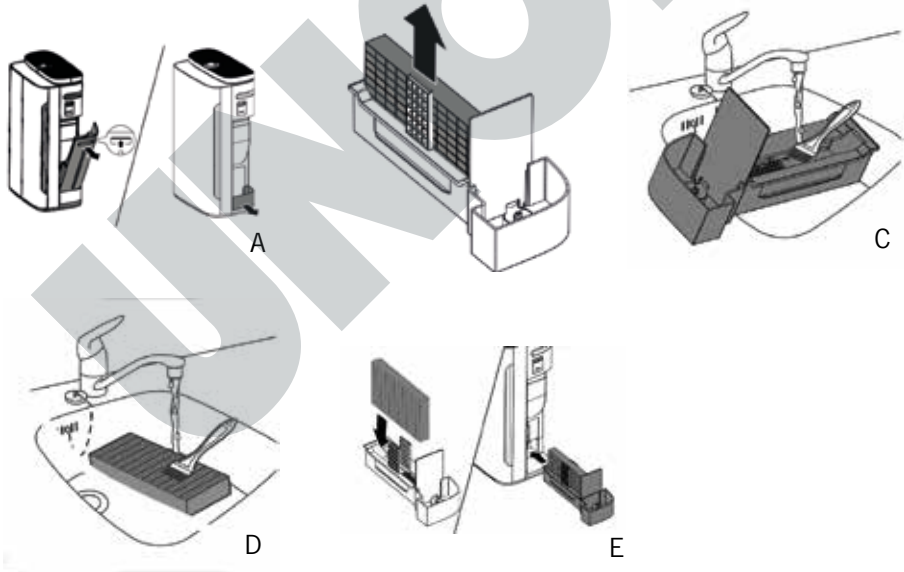

ENTKALKEN DES BEFEUCHTERS

1. Durch das Wasser entstandene Kalkablagerungen können die Funktion der Luftbefeuchtung durch das Gerät erheblich beeinträchtigen. Daher ist das regelmäßige Entkalken sehr wichtig.
2. Stellen Sie sicher, dass das Gerät ausgeschaltet und der Stecker aus der Steckdose gezogen ist.
3. Entnehmen Sie den Wassertank (A).
4. Ziehen Sie die Befeuchter-Halterung heraus (B).
5. Entnehmen Sie den Befeuchter aus der Befeuchter-Halterung (C).
6. Stellen Sie in einer ausreichend großen Schüssel aus Essig und Leitungswasser eine Entkalkerlösung her. Auf einen Teil Essig verwenden Sie einen Teil Wasser.
7. Legen Sie den Befeuchter für eine Stunde in diese Schüssel (D).
8. Hinweis: Sind weiße Kalkrückstände am Filter zu sehen, legen Sie die Seite mit diesen Rückständen so in die Schüssel, dass die Seite vollständig von der Entkalkerlösung bedeckt ist.
9. Spülen Sie den Befeuchter unter fließendem Wasser aus (E). Drehen Sie den Filter dabei mehrmals. Verwenden Sie nur weiche Reinigungsbürsten.
10. Lassen Sie den Filter an der Luft trocknen, bevor Sie ihn wieder einsetzen.



A



B

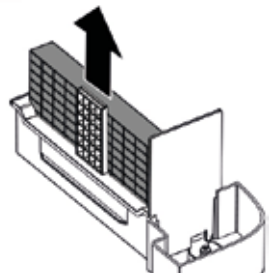

C

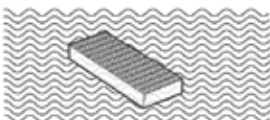

D



E

SENSOR REINIGEN

1. Der Sensor befindet sich an der Geräteseite (siehe Abbildung). Von Zeit zu Zeit muss der Staub von der Sensor-Linse entfernt werden.
2. Entfernen Sie die Abdeckung und wischen Sie vorsichtig den Staub von der Linse.
3. Achten Sie darauf, das Wattestäbchen nicht in andere Bereiche des Sensors eindringen zu lassen.
4. Tipp: Wenn Sie im Inneren des Sensors nicht richtig sehen können, verwenden Sie eine Taschenlampe.
5. Bringen Sie die Abdeckung wieder an.



ABSCHLUSS DER REINIGUNGSARBEITEN

1. Bringen Sie nach Abschluss aller Reinigungsarbeiten alle Filter wieder in der richtigen Reihenfolge an.
2. Haben Sie zur Reinigung einen Staubsauger verwendet, wechseln Sie den Filterbeutel und reinigen Sie benutzte Aufsatzteile gründlich.
3. Geben Sie benutzte Filter und Verbrauchsmaterial wie Maske, Handschuhe und Wattestäbchen in einen Müllbeutel und verschließen Sie diesen gründlich.
4. Müllbeutel gemäß den vor Ort geltenden Richtlinien entsorgen.
5. Wir raten dazu, die während der Reinigungsarbeiten getragene Kleidung in die Wäsche zu geben und frische Kleidung anzuziehen. Natürlich können Sie während der Reinigung auch einen Einmalkittel tragen.
6. Waschen Sie Ihre Hände gründlich oder desinfizieren Sie diese gründlich mit einem viruzid wirkenden Handdesinfektionsmittel.
7. Bewahren Sie das Gerät bei Nichtgebrauch an einem trockenen, staubgeschützten Ort auf.
8. Achten Sie darauf, das Gerät außerhalb der Reichweite von Kindern aufzubewahren.
9. Entfernen Sie das Wasser aus dem Wassertank, wenn das Gerät längere Zeit nicht benutzt wird.

FEHLER BEHEBEN

Fehler	Lösung
Gerät funktioniert nicht, obwohl der Stecker eingesteckt ist	Die Kontrollleuchte für den Filtertausch leuchtet auf, die Filter werden aber nicht gewechselt. Das Gerät arbeitet dann nicht mehr. Wechseln Sie die Filter und setzen Sie den Intervallzähler zurück. 
Der Luftstrom, der aus dem Luftauslass strömt, ist schwächer als gewöhnlich	Der Vorfilter ist verschmutzt. Reinigen Sie den Vorfilter
Auch nach längerer Betriebszeit verbessert sich die Luftqualität nicht	Prüfen Sie, ob beide Filter richtig eingesetzt wurden. Der Sensor ist nass, dies kann bei hoher Luftfeuchtigkeit im Raum vorkommen. Sensor vorsichtig abtrocknen.
Die Kontrollleuchte für die Luftqualität wechselt die Farbe nicht mehr	Der Sensor ist verschmutzt. Reinigen Sie den Sensor.
Ungewöhnlicher Geruch strömt aus dem Gerät	Bei der ersten Verwendung des Gerätes normal. Unangenehmer Geruch kann auch bei verschmutzten Filtern entstehen. Reinigen oder tauschen Sie die Filter aus. Bei Brandgeruch das Gerät vom Stromnetz trennen, nicht weiter benutzen und Kontakt mit dem Kundendienst aufnehmen.
Kontrollleuchte für Filterwechsel leuchtet, obwohl Filter getauscht wurden	Der Intervallzähler muss zurückgesetzt werden. Drücken Sie hierfür die Taste „Timer“ 3 Sekunden lang.
Das Gerät arbeitet nicht mehr, im Display erscheint „E-1“	Schäden am Motor, nehmen Sie Kontakt mit dem Kundendienst auf.

GARANTIEBESTIMMUNGEN

Wir gewähren auf unsere Geräte eine Garantie von 24 Monaten, bei gewerblichem Gebrauch 12 Monate, ab dem Kaufdatum für Schäden, die bei bestimmungsgemäßem Gebrauch nachweislich auf Werksfehler zurückzuführen sind. Innerhalb der Garantiezeit beheben wir Material- und Herstellungsfehler nach unserem Ermessen durch Reparatur oder Umtausch. Unsere Garantieleistungen gelten ausschließlich für in Deutschland und Österreich verkaufte Geräte. Bei anderen Ländern wenden Sie sich bitte an den zuständigen Importeur. Geräte, für die eine Mängelbeseitigung beansprucht wird, senden Sie bitte zusammen mit einer Kopie des maschinell erstellten Kaufbelegs, aus dem das Kaufdatum ersichtlich sein muss, sowie einer Fehlerbeschreibung gut verpackt an unseren Kundendienst. Auf unserer Internetseite www.unold.de/ruecksendung können Sie sich einen Rücksendeschein ausdrucken. (nur für Einsendungen aus Deutschland und Österreich). Von der Garantie ausgeschlossen sind Schäden durch Verschleiß, unsachgemäße Handhabung und Nichteinhaltung der Wartungs- und Pflegeanweisungen. Der Garantieanspruch erlischt, wenn Reparaturen oder Eingriffe am Gerät von dritter Stelle vorgenommen werden. Eventuelle Ansprüche des Endverbrauchers gegenüber dem Verkäufer oder Händler werden durch diese Garantie nicht eingeschränkt.

ENTSORGUNG / UMWELTSCHUTZ

Unsere Geräte werden auf hohem Qualitätsniveau für eine lange Nutzungsdauer hergestellt. Regelmäßige Wartung und fachgerechte Reparaturen durch unseren Kundendienst können die Nutzungsdauer des Gerätes verlängern. Wenn ein Gerät defekt und nicht mehr zu reparieren ist, beachten Sie bitte: Dieses Produkt darf nicht zusammen mit dem normalen Hausmüll entsorgt werden. Sie müssen dieses Produkt an einer ausgewiesenen Sammelstelle zum Recycling von elektrischen oder elektronischen Geräten abliefern. Durch das separate Sammeln und Recyceln von Abfallprodukten helfen Sie mit, die natürlichen Ressourcen zu schonen und stellen sicher, dass das Produkt in gesundheits- und umweltverträglicher Weise entsorgt wird.

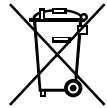

Entsorgen Sie alle Verbrauchsmaterialien sowie persönliche Schutzausrüstung wie Masken, Handschuhe usw. umgehend gemäß den vor Ort geltenden Bestimmungen. Lassen Sie sie niemals offen herumliegen, um eine Gefährdung von Personen auszuschließen.

Bitte entsorgen Sie verbrauchte Batterien gemäß der Elektro- und Elektronik-Altgeräte-Verordnung 2202/96/EC – WEEE. Entsprechende Entsorgungsstellen nennt Ihnen die jeweils zuständige kommunale Behörde.

INFORMATIONEN FÜR DEN FACHHANDEL



Hiermit erklärt die UNOLD AG, dass sich der Luftreiniger 87610 in Übereinstimmung mit den grundlegenden Anforderungen der europäischen Richtlinie für elektromagnetische Verträglichkeit (2014/30/EU) und der Niederspannungsrichtlinie (2014/35/EC) befindet.

Die Übereinstimmung mit den Regularien bezieht sich auf den Tag der Erstellung dieser Erklärung.

Hockenheim, 28.5.2021

UNOLD AG, Mannheimer Straße 4, 68766 Hockenheim

Diese Anleitung kann im Internet unter www.unold.de als pdf-Datei heruntergeladen werden.

SERVICE-ADRESSEN

DEUTSCHLAND

UNOLD AG

Mannheimer Straße 4
68766 Hockenheim

Kundendienst
Telefon +49 (0) 62 05/94 18-27
Telefax +49 (0) 62 05/94 18-22
E-Mail service@unold.de
Internet www.unold.de

Sie möchten innerhalb der Garantiezeit ein Gerät zur Reparatur einsenden? Auf unserer Internetseite www.unold.de/ruecksendung können Sie sich einen Rücksendeschein ausdrucken, um damit das Paket kostenlos bei der Post abzugeben (nur für Einsendungen aus Deutschland und Österreich).

SCHWEIZ

MENAGROS AG
Hauptstr. 23
CH 9517 Mettlen
Telefon +41 (0) 71 6346015
Telefax +41 (0) 71 6346011
E-Mail info@bamix.ch
Internet www.bamix.ch

POLEN

Quadra-Net
Dziadoszanska 10
61-248 Poznań
Internet www.quadra-net.pl

Diese Anleitung kann im Internet unter www.unold.de als pdf-Datei heruntergeladen werden.

INSTRUCTIONS FOR USE MODEL 87610

FOREWORD

Thank you for having chosen a quality product from the Unold range. Please read the instruction manual carefully. This will allow you to familiarise yourself quickly with all functions of your new air purifier (hereinafter referred to as "appliance").

Please make sure that all persons who use, clean or maintain the appliance have read the instructions and adhere to them. When handing over the appliance to a new owner, always include the instruction manual.

If you have any queries that are not answered in this document, or if you encounter technical problems, please contact our customer service department or your dealer.

SYMBOLS USED IN THIS DOCUMENT



This symbol points to possible dangers that may result in injury or damage to the appliance.



This symbol indicates that the appliance must not be covered with objects.



This symbol indicates that the appliance must only be used indoors.



This symbol warns of the risk of electric shock or short circuit.

DE

EN

FR

NL

IT

ES

PL

DE

EN

FR

NL

IT

ES

PL

TECHNICAL DATA

Power: 65 W, 220–2240 V~, 50–60 Hz



Material: Plastic

Dimensions: approx. 41 x 25.7 x 69 cm W/D/H



Weight: approx. 11 kg

Power cord: approx. 150 cm

Noise level: 62 dB(A)

CADR rating: 400 m³ / h

CCM: P 4

Maximum room size: approx. 104 m²

Features: 4-stage filter system, composed of a pre-filter and a combination of cold catalyst filter, a cellular carbon filter and a HEPA filter system. UV feature can be activated for sterilisation, option to activate an ioniser, up to 8 hours timer feature, low-volume night mode with approx. 35 dB(a), humidifier with 1.8 litre water tank

Degree of protection: II

Equipment features, technology, colours and design are subject to change without notice.

FOR YOUR SAFETY

Please read this instruction manual carefully and keep it for future reference!

Persons in household

1. The appliance has been designed for household use and is not a medical device.
2. This appliance can be used by children aged 8 years or more and persons with reduced physical, sensory or mental capabilities or lack of experience and knowledge, provided they are supervised

or have been instructed in the safe use of the appliance and understand the hazards involved.

3. Children must not play with the appliance.
4. Children from the age of 8 may be permitted to clean or maintain the appliance, provided they are supervised.
5. Keep the appliance and its power cord out of the reach of children under the age of 8.
6. Do not connect the appliance to an external timer or remotely controlled power system.
7. Never use the appliance while under the influence of medication or alcohol or if your sensory capacity is reduced.
8. Use the appliance only under supervision if children or vulnerable people are in the same room.
9. If you suffer from a severe respiratory illness or disease of the lungs, consult your doctor before using the appliance.
10. The appliance has been designed for household use or use in similar environments, such as
 - tea kitchens in offices, shops, or other workplaces,
 - farms,
 - kitchenettes for guests in hotels, motels, hostels,
 - holiday homes, etc.

Safe handling of electricity

11. Connect the appliance to an alternating current source as specified on the type plate.
12. Connect the appliance to a grounded power socket only. Ask an electrician if you have any questions.
13. Never immerse the appliance, the power cord or the plug in water or another liquid.
14. Do not use power supply units, extension cords or other attached devices that exceed the recommended power rating (220–2240 V~, 5A AC). Otherwise, there is a risk of overheating and fire. We recommend that you operate the appliance only while connected to a single power socket instead of a power strip. Please ask a professional if you have any questions.
15. Never touch the appliance, the power cord or the plug with wet hands – risk of electric shock!

16. Never operate the appliance with an electronic speed controller to avoid the risk of a fire.
17. Regularly check the appliance, the power cord and the plug for wear and damage. If the power cord or other parts of the appliance are damaged, return the appliance for inspection and repair to our customer service department. Improper repair can result in serious hazards to the user and shall void all warranty.
18. If the power cord of the appliance is defective, return the appliance to our customer service department or have it replaced by a qualified electrician.
19. Never pull on the power cord to avoid damage to the inside of the power cord.
20. To unplug the power cord from the power socket, always pull at the plug and never at the cable.
21. Always disconnect the plug from the power socket before cleaning the appliance and installing or disassembling the appliance and when the appliance is not in use or during a thunderstorm.
22. Do not wrap the power cord around the appliance.
23. Not suitable for use in moist and/or hot environments such as bathrooms, indoor swimming pools or kitchens.
24. Immediately switch off the appliance and disconnect the power plug from the socket if you notice unusual noises or odours at the appliance or the appliance runs unusually hot.
25. Unplug the appliance from the power socket after use, before cleaning and whenever performing maintenance.
26. Also disconnect the plug from the power socket before taking the appliance out of service for an extended period..

Information on how to set up and use the appliance safely

27. The appliance must only be used indoors.
28. Make sure to route the power cord such that it does not pose a trip hazard.
29. Never route the power cord under carpets, rugs or other textiles.
30. Never shift or move the appliance during operation.
31. Make sure to keep the power cord away from heaters, stoves, ovens and other heat sources.

32. Never stick objects such as fingers, needles, pens, etc. through the openings and into the interior of the appliance – risk of injury!
33. To avoid damage to the appliance, never sit on the appliance and never place any objects on top of the appliance. Never place any containers filled with water near the appliance.
34. Do not set down the appliance upside down. There is liquid inside the appliance that may cause damage. Never place any containers filled with water near the appliance.
35. If the filter catches fire, there is a risk of irreversible damage to human beings and/or fatal injury. Do not use the filter for cleaning fuel or for other purposes.
36. Never tap against the appliance, especially not against the air inlets and outlets.
37. This appliance is not suited as a substitute for regular room ventilation, exhaust hoods or other air extraction systems.
38. Never use the appliance close to gas-powered devices, heaters, stoves or open flames.
39. Also, never use the appliance in a room that contains remnants of insecticide aerosols, smoke from incense sticks or other oily or chemical vapours. Ventilate such rooms sufficiently before you switch on the appliance.
40. Never place the appliance under an air conditioner to prevent the appliance from being penetrated by condensation that may drip from the air conditioner.
41. The vents must never be covered by furniture, walls or other objects. Unobstructed air circulation must be ensured at all times. The front and the top require at least 30 cm of clearance to other objects, while the clearance on the rear must be 20 cm.
42. Make sure to keep the remote control out of the reach of children.
43. Caution: Move the appliance only by using the handles found on the right and left of the appliance.
44. Do not switch on the appliance unless all filters have been installed properly.
45. Never fill any fragrances, essential oils or similar agents into the water tank. This will cause damage to the appliance.

DE

EN

FR

NL

IT

ES

PL

46. To avoid damage to the appliance, do not use the appliance with accessories made by other manufacturers. Use only filters made by our company.
47. Caution: The appliance is not capable of filtering carbon monoxide or radon gas. It must not be used to purify the air in the aftermath of accidents involving ashes or chemicals.
48. Never use the appliance in rooms with an exceedingly high concentration of oxygen (e.g. laboratory rooms). 

The manufacturer will not be liable in the event of incorrect assembly, improper or incorrect use or if repairs are carried out by unauthorized third parties.



This appliance is suitable for air purification in private indoor rooms. The appliance is not suitable for industrial or commercial use.



The packaging must be removed from the filter prior to initial use. To avoid damage to the appliance, do not use the appliance until the packaging has been removed.



Never open the motor housing of the appliance – risk of electric shock!



Never cover the appliance during operation!

PROPERTIES OF YOUR AIR PURIFIER

The air purifiers made by UNOLD® provide for clean room air without much effort and without the need for any chemicals.

The use of an air filter is recommended especially for people suffering from allergies or asthma and for areas with substantial particulate matter pollution.

The appliance is capable of filtering out such pollutants as pollen, particulate matter, household dust, bacteria, viruses, mould spores, skin and animal dander as well as odours. The timer feature also makes it possible to let the appliances run safely over night, allowing the user to breathe clean air while sleeping.



Important: The appliance is no substitute for and can only be viewed as a complement to such safety rules as those applicable during the COVID-19 pandemic (social distancing, hand washing, mask wearing, and ventilating). Observe the following instructions on safety, the location and safe use as air purification may otherwise be ineffective and as the appliance may otherwise sustain damage or even pose a danger to the user.

GLOSSARY

Activated charcoal filter (carbon filter): Working like a sponge, the carbon filter filters and catalyses particles and gases. This type of filter must be replaced on a regular basis to prevent any deterioration in filtering performance. This appliance houses a carbon filter that has been combined with the cold catalyst filter.

CADR: **Clean Air Delivery Rate.** This figure indicates the volume of air purified from particles of a certain size per minute

CCM: **Cumulate Clean Mass** - This value indicates an estimation as to how long the filters will be usable based on a measurement of the possible particle absorption. Depending on the quality of the filters used, this value ranges between classes P1 and P4, with P4 representing the highest level of quality.

DE
EN
FR
NL
IT
ES
PL

HEPA filter system: **High Efficiency Particulate Air Filter** - made up of fibres that are interwoven in a structureless pattern, this filter is capable of filtering even the smallest particles, bacteria and viruses out of the air.

Ioniser: The ioniser ionises the air flowing past it, giving the air a negative charge. The ions will adhere to particles, adding to their weight and causing them to sink to the bottom.

PM 2,5: This refers to particulate matter with a diameter of less than 2.5 micrometers. This particulate matter may be harmful to health due to its size. In indoor rooms, particulate matter may be released by, for example, laser printer toner, tobacco smoke or older vacuum cleaners.

UV feature: This sterilisation feature can be activated as necessary and can kill bacteria and viruses and remove stale odours with the help of 365 nanometre UV light.

Pre-filter: Coated with aluminium, the pre-filter filters, for instance, dust, skin dander, pollen and other suspended matter larger than 5 micrometres out of the air. It can be cleaned and reused.

EXPLANATION OF THE BUTTONS

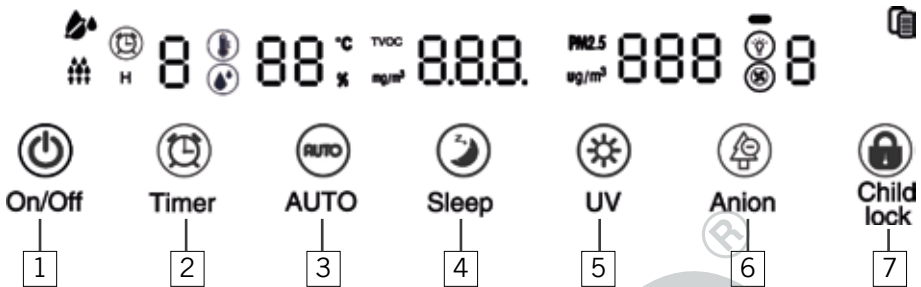
**1 ON/OFF button (On/Off)**

Switching oven on/off. When connected to the power supply, the appliance is in standby mode. Press the “ON” button once to switch the appliance on.

2 Timer button (time selector)

Use this button to select the desired operating time of the appliance. After this time has elapsed, the appliance will switch off. The operating time increases with every press of this button. Press and hold this button until the desired time lights up. A maximum of 8 hours is possible. If the button is pressed once again after the display of 8 hours, the timer feature will be deactivated.

3 “Auto” button

Auto mode is activated by default.

In auto mode, the appliance checks air quality automatically and adjusts the output of the appliance accordingly.

Note: When you press the “Speed” button in auto mode, the appliance will exit auto mode.

4 Sleep button (night mode)

To afford the user restful sleep, a press of this button will cause the appliance to run at the lowest power level and with the lighting turned off. This makes it possible to reduce both the noise level and power consumption. To exit sleep mode, press this button again.

DE

EN

FR

NL

IT

ES

PL

5 UV button (sterilisation)

For switching the UV feature on and off. The lit button symbol will tell you if this feature has been activated.

6 Anion button (ioniser)

For switching the ioniser on and off. The lit button symbol will tell you if this feature has been activated.

7 Child Lock button (button lock)

Keeps the appliance from being operated inadvertently, e.g. by children. Set up the device as desired and press this button. The symbol indicating the button lock lights up. Now, no further button presses will be possible, and the appliance will run in the selected mode. To deactivate the button lock, press this button again and hold it down for 3 seconds.

Water level indicator

When this indicator comes on, the water tank for the humidifier must be refilled, as described in the section “Air humidification”.

Humidification mode

Indicates that air humidification is active

Filter change indicator

Indicates that the filter needs to be replaced. The appliance cannot be operated further after this indicator has come on. To reset this interval counter, press and hold the “Timer” button for 3 seconds..

Rotary control Speed

You can use the + and – buttons to select the desired speed of the appliance. The appliance will then only operate at the desired level and without any input from the sensor.

BEFORE FIRST USE

1. Remove all packaging and transport safety devices. Keep the packaging material away from children. Choke hazard! Dispose of the packaging material according to the applicable statutory waste disposal regulations.
2. Inspect the appliance for damage. If there is visible damage, do not operate the appliance; instead, contact our customer service department.
3. Check whether all accessories listed in this manual have been shipped with your appliance.
4. Before putting the appliance into operation, you must remove the packaging from the filter. To do so proceed as described in the section “Installing and removing the filter”.
5. When the appliance is used for the first time, and after prolonged storage, there might be some minor odour.

AIR HUMIDIFICATION

Equipped with an evaporation feature, the appliance provides for optimum room humidification. This feature is activated automatically as soon as the water tank has been filled with water. The amount of the evaporated water varies with the speed selected for the appliance, with a higher speed generating a greater amount of evaporation. If the water level has dropped, the indicator for the water level will light up. Caution: Also observe the cleaning measures specified in the section “Cleaning and care”.

1. Release the water tank on the side of the appliance by pressing the button on the handle, and pull the tank out of the appliance (A).
2. Pull the humidifier holder out of the appliance (B).
3. Remove all packaging and any transport safety devices from the humidifier (C). Keep the packaging material away from children. Choke hazard! Dispose of the packaging material according to the applicable statutory waste disposal regulations.
4. Insert the humidifier into the humidifier holder as shown and slide the holder back into the appliance (D).
5. Next, turn the plastic lid and take it off the water tank (E)
6. Fill no more than 1.4 litres of clear tap water through the opening until the water tank is filled to approx. 80 % (F). Do not use hot, ice cold or distilled water.
7. Now, close the lid again (G).

8. Slide the water tank back into the appliance (H).
9. Start by inserting the water tank at the bottom of the appliance before flipping the tank up towards the appliance until it snaps into place (H).

When the appliance is used for the first time, and after prolonged storage, there might be some minor odour.

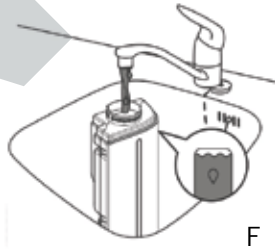
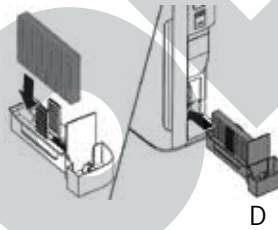
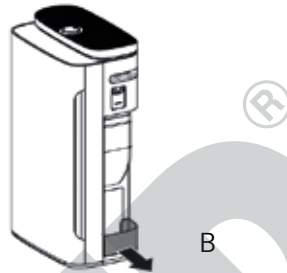

INSTALLING AND REMOVING THE FILTER



Caution: Always switch off the appliance and disconnect the power plug before changing the filters or performing other maintenance operations.

To preserve their quality, the filters have been packaged carefully. You always need to remove all packaging material before installing the filters and before you can start using the appliance. Strictly adhere to the filter order listed below as the appliance will otherwise not function properly.

Observe all personal safety measures specified in the section “Cleaning and care”.

Make sure you always insert the combo filters first before inserting the pre-filter.

The side with the loop must always face towards you.

1. Remove the front cover (A) by pulling at the cover on the bottom and then pulling lightly at the top to unhook it.
2. Press both locks down and remove the pre-filter by pulling it - along with the two other filters (B) - towards you.
3. Dispose of the used filters in resealable bags and in accordance with applicable local regulations.
4. Remove all packaging and transport safety devices from the new filters (C). Keep the packaging material away from children – choke hazard! Dispose of the packaging material according to the applicable statutory waste disposal regulations.
5. Now, start by inserting the HEPA filter system (filter no. 1). When inserting the filter, make sure the side with the loop faces forward (i.e. outward, away from the appliance) (C).
6. Next, insert the combination filter made up of carbon filter and catalyst filter (filter no. 2). Again, insert the filter with the side that has the loop facing forward (i.e. outward, away from the appliance).
7. Finish by installing the pre-filter (filter no. 3). Note: Make sure that the side with the locks is facing towards you and that all hooks of the pre-filter have been inserted into the appliance properly.

8. Close the appliance again using the front cover by hooking the cover in at the top first and then pressing against it until the front cover audibly locks into place.
9. If the front cover is not closed properly, the appliance cannot be switched on.

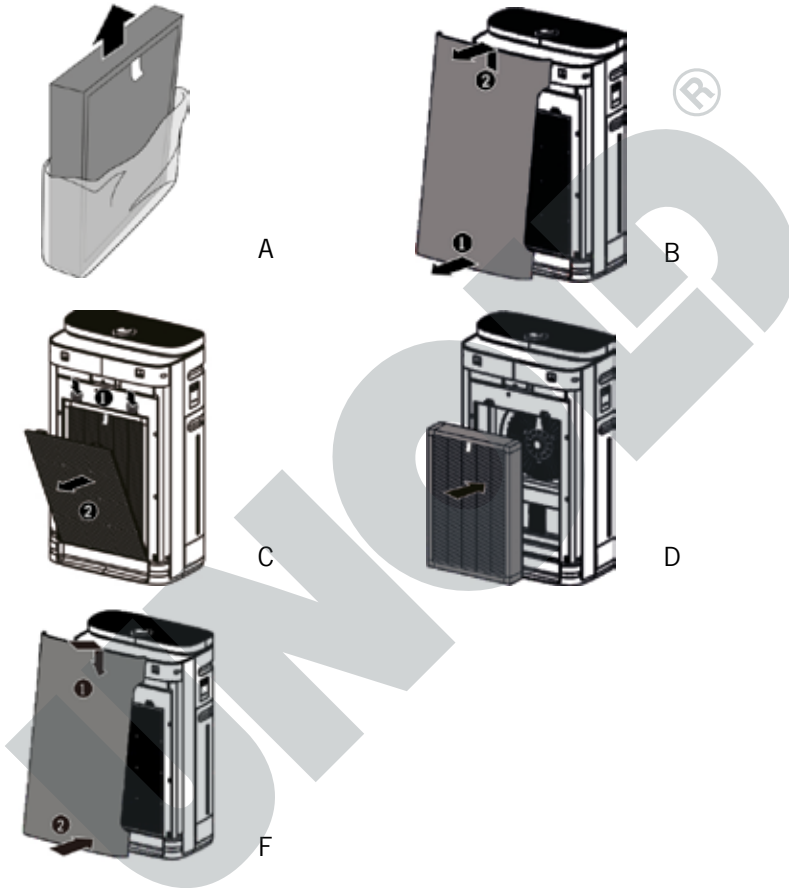

RESETTING THE COUNTER FOR THE FILTER CHANGE

1. After cleaning or changing the filters, you need to reset the counter for the operating time.
2. Press and hold the “Timer” button for 3 seconds. The indicator for the filter change goes out, and the appliance operates again automatically.

REMOTE CONTROL

1. Prior to initial use, you must pull the small plastic film out of the battery compartment.
2. Carefully release the clip of the cover on the battery compartment and pull the cover off the remote control.
3. Place the battery into the designated holder.
4. If you wish to insert another battery, make sure to use a CR2032 coin battery.
5. Slide the cover carefully back into the remote control.
6. If the appliance is not used for an extended period, please remove the battery.
7. When setting up the appliance with the remote control, make sure to point the remote at the air purifier while adjusting the settings. The remote control has a range of approx. 6 metres.
8. The described operating principles apply equally whether the settings are defined on the control panel or using the remote control. The names of the buttons are the same in each case.

THE IDEAL LOCATION



Observe all information provided below as your appliance will otherwise not run safely.

1. Never set up the appliance in a hot location or where it is exposed to direct sunlight or the air flow of air conditioners. The appliance may otherwise become damaged or display error messages.
2. Never set up the appliance close to television sets or radios. The image or sound quality of these devices may otherwise be affected. Set up the appliance with a minimum distance of 1 metres from such devices. Caution: If you run the air purifier from the same power strip as TV or radio sets, you may experience noise or image distortion as well. If this happens, plug the air purifier into a different power socket.
3. Never place the appliance under an air conditioner to prevent the appliance from being penetrated by condensation that may drip from the air conditioner.
4. The appliance will not be able to deliver its maximum filtration performance unless it is set up level on the floor as particles and pollen easily fall close to the ground.

- 5. Keep an adequate distance from other objects and walls. The front and the top require at least 30 cm of clearance to other objects, while the clearance on the rear must be 20 cm.
- 6. Never place any objects on the appliance to prevent the appliance from malfunctioning.
- 7. Never cover up any air inlets or air outlets.
- 8. We recommend that you set up the appliance opposite a window or a door to provide for optimum air circulation.
- 9. Make sure not to point the air flow directly at people.

OPERATION

- 1. Follow all instructions provided in the safety regulations.
- 2. Make sure to have chosen a safe location.
- 3. Note: Ventilate the corresponding room sufficiently before you switch on the appliance.
- 4. Place the plug in a power socket (220–240 V~, 50–60 Hz)). An acoustic signal sounds, and all indicators light up briefly.
- 5. Press the ON/ OFF button.
- 6. By default, the appliance operates in auto mode.

„Auto“-Mode

The appliance checks air quality automatically and adjusts the output of the appliance accordingly. This mode is ideal for most requirements.

The coloured status indicator shows the current air quality. Initially, all colours will light up when the appliance is switched on. Once determined, the current air quality is indicated by the corresponding colours:

Colour Status indicator	Air quality
Sky blue	very good
Sea blue	good
Red-purple	critical
Red	very poor

The display reads - - - while the appliance is measuring the PM 2.5 level. After a short while, the appliance will show the current temperature, the humidity, the formaldehyde reading and the current PM2.5 level.

Manual mode

7. After switching the appliance on, use the rotary control to select the desired speed. You can choose between levels 1 through 4. This speed is ideal for situations that require a specific type of air purification. Keep in mind that the lower the level you select, the greater the effectiveness of the air purification will be. If the air quality indicator lights up blue, you can select a low level. Conversely, if the indicator lights up red-purple or red, you need to select a higher level.
8. If desired, finish by switching on the ioniser and the UV feature.
9. We recommend that you use the appliance in auto mode as the sensor will then automatically set the ideal values.

Night mode

10. Turn night mode on as needed by pressing the Night Mode button.

Timer

11. If necessary, you can also activate the timer function. Keep pressing the button until the desired operating time is displayed. You can choose between 1 and 8 hours. After this time has elapsed, the appliance will switch off.

Activating the ioniser

12. If needed, press this button to turn the ioniser on or off.

UV feature

13. If needed, press the "UV" button to turn the UV feature on or off.

Child lock / button lock

14. To keep the buttons on the appliance from being pressed inadvertently, press and hold the "Button Lock" button now for 3 seconds if necessary. The indicator for the button lock comes on, and no further button presses will be possible. To release the lock, press and hold this button for approx. 3 seconds again.

Checking the water level

15. You can check the current water level by means of a small inspection window found on the water tank. If there is not enough water left in the water tank, the indicator for the water tank comes on, and you will have to refill the tank with water. Until you refill water, the appliance will no longer operate with the air humidifier.

After use

16. When it is not in use, switch off the appliance with a press of the ON/OFF button and disconnect the power plug.

CLEANING AND CARE

Switch off the appliance with a press of the ON/OFF button and disconnect the power plug. Next, wait for approx. 30 minutes before you start cleaning to allow dust etc. to settle.

Never immerse the appliance in water.

Never clean the filters by placing them in the washing machine or the dishwasher!

Have the following objects ready:

- 1 face mask, preferably an FFP2 mask.
- Disposable gloves of appropriate size
- Cotton swabs
- Paper towels
- Soft cloth
- When replacing the filters, an appropriate number of tight-sealing garbage bags for the old filters.
- Vacuum cleaner with, for instance, upholstery nozzle (caution: for sanitary reasons, do not use the vacuum cleaner with which you clean, for instance, your living spaces). Use a vacuum cleaner that is not used for cleaning indoor rooms.)

CLEANING INTERVALS

What?	How often?
Clean the water tank	daily
Clean and descale the humidifier Clean the humidifier holder	weekly
Clean the pre-filter	every two weeks
Change the filter	as soon as the filter change indicator lights up
Clean the sensor	monthly
Clean the exterior of the appliance	as needed

1. If possible, clean the appliance in a dry and wind-protected area outside of the house. Caution: Do not clean outdoors in moist conditions or when it rains or is very windy. Choose a well-ventilated area indoors instead.
2. Put on the face mask and the gloves.
3. Never use scouring agents, steel wool, metal objects, hot cleaners or disinfectants.
4. Wipe off the housing of the appliance thoroughly using a clean and dry cloth. For persistent stains, you can use a slightly damp cloth. Make sure no water can enter into the housing.
5. To clean the filters, start by removing the pre-filter first as described in the section “Installing the filter”. When finished cleaning, you must reinsert both filters and reset the interval counter.

PRE-FILTER (FILTER NO. 3)

6. The pre-filter must be cleaned twice every month.
7. Wash out the pre-filter in some lukewarm water and allow the filter to dry off completely. Proceed with caution as the filter is easily damaged.
8. As another option, you can carefully vacuum off the pre-filter at the lowest setting using a suitable nozzle attachment (e.g. an upholstery nozzle).

CARBON FILTER AND CATALYST FILTER (FILTER NO. 2)

9. Filter no. 2 needs to be cleaned every two weeks.
10. Do not use water for cleaning, as the filter will otherwise be damaged.
11. Carefully vacuum off the filter at the lowest setting using a suitable nozzle attachment.
12. Proceed with caution as the filter is easily damaged.
13. To remove any remaining dust, particles and pollen, allow the filter to air out in a well-ventilated location. Make sure to avoid exposure to direct sunlight.

HEPA FILTER SYSTEM (FILTER NO. 1)

14. Filter no. 1 needs to be cleaned every two weeks.
15. Do not use water for cleaning, as the filter will otherwise be damaged.
16. To remove any remaining dust, particles and pollen, allow the filter to air out in a well-ventilated location. Make sure to avoid exposure to direct sunlight. This filter must not be cleaned with water or using a vacuum cleaner!

WATER TANK

1. For sanitary reasons, the water tank must be cleaned on a daily basis.
2. Make sure to switch off the appliance and unplug the plug from the power socket.
3. Open the lid of the water tank (A)
4. Fill water into the water tank until the tank is 1/3 full (B).
5. Add a mild detergent (e.g. dishwasher detergent) to the water tank.
6. Close the lid of the water tank (C).
7. Shake the water tank to clean the inside with the liquid, open the lid again, and pour the water out (D).
8. Rinse out the water tank thoroughly several times using clear water to remove all remaining cleaning agent and reinsert the water tank into the appliance (E).

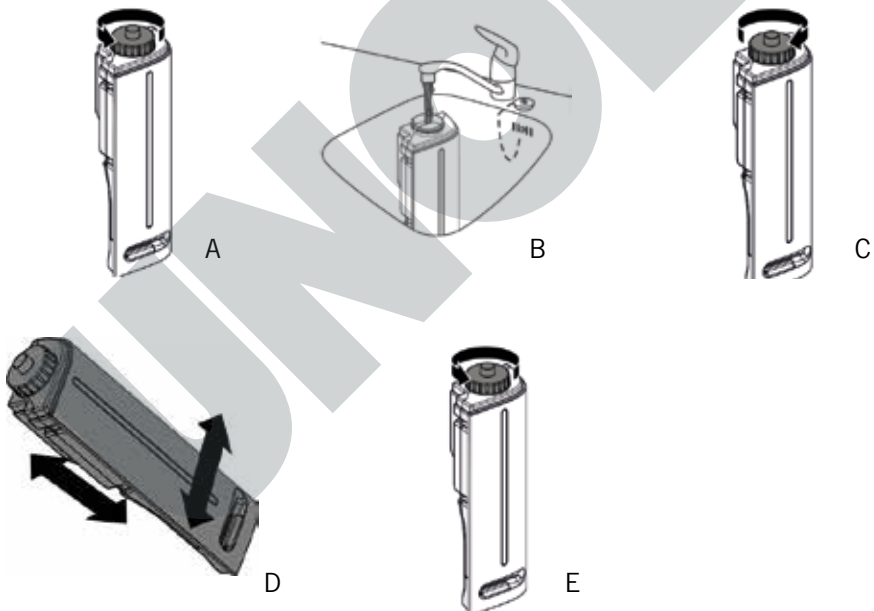

CLEANING HUMIDIFIER AND HUMIDIFIER HOLDER

1. Both parts must be cleaned once a week.
2. Make sure to switch off the appliance and unplug the plug from the power socket.
3. Remove the water tank and pull out the humidifier holder (A)
4. Take the humidifier out of the humidifier holder (B).
5. Rinse out the holder under running water. If necessary, you can also add a small amount of detergent (C)
6. Rinse out the humidifier under running water (D).
7. Dry the exterior of the holder.
8. Allow the humidifier to dry in the air before reinserting it.
9. Reassemble all parts (E). Slide both parts back into the appliance.

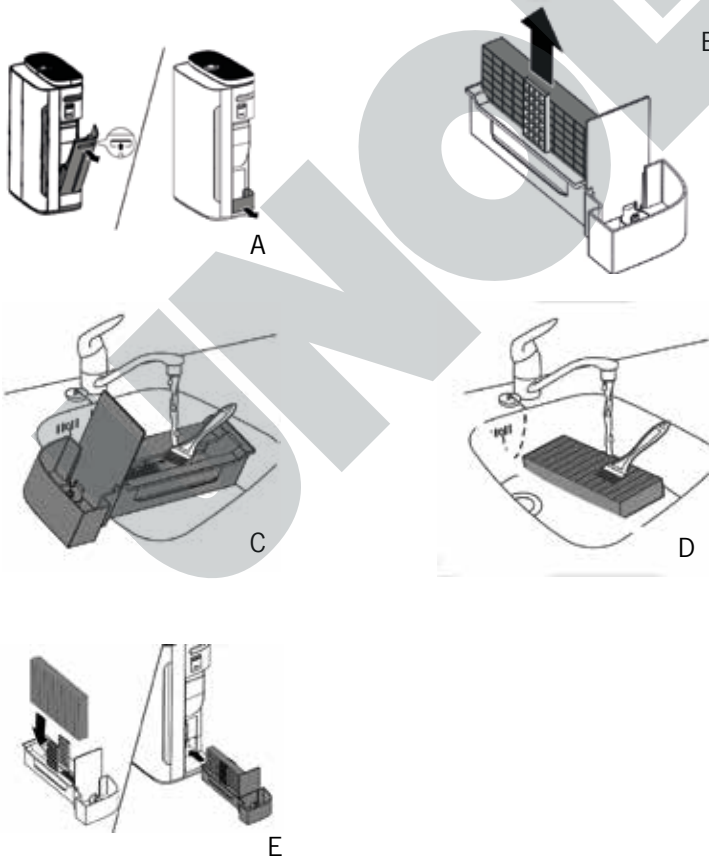

DESCALING THE HUMIDIFIER

1. Lime scale left behind by the water can considerably impair operation of the humidifier by the appliance. Regular descaling is therefore of vital importance.
2. Make sure to switch off the appliance and unplug the plug from the power socket.
3. Remove the water tank (A).
4. Pull the humidifier holder out (B).
5. Take the humidifier out of the humidifier holder (C).
6. Prepare a descaling solution by mixing vinegar and tap water in a bowl of sufficient size. Mix 1 part of vinegar with 1 part of water.
7. Place the humidifier in this bowl (D).
8. Note: If white lime scale is visible on the filter, place the side showing this residue into the bowl in such a way that the side is fully covered by the descaling solution.
9. Rinse out the humidifier under running water (E). Turn the filter several times while doing so.
10. Allow the filter to dry in the air before reinserting it.



A



B

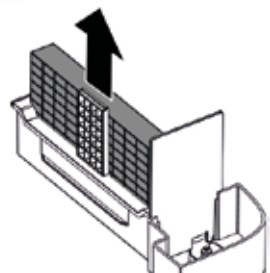

C

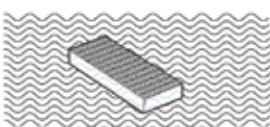

D



E

CLEAN THE SENSOR

1. The sensor is housed on the appliance side (see figure). From time to time, the dust that has settled on the sensor lens must be removed.
2. Remove the cover and wipe the dust off the lens carefully.
3. Make sure to keep the cotton swab from penetrating into other areas of the sensor.
4. Tip: Use a torch if you are unable to see the inside of the sensor properly.
5. Re-attach the cover.

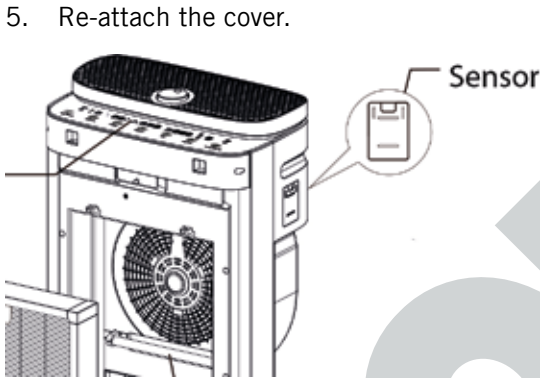

FINISH CLEANING

1. When finished with all cleaning steps, reinstall all filters in the correct order.
2. If you used a vacuum cleaner for cleaning, change the filter bag and clean the attachment you used carefully.
3. Place any used filters and consumables such as mask, gloves and cotton swabs into a garbage bag and seal the bag carefully.
4. Dispose of the garbage bag in accordance with the applicable statutory waste disposal regulations.
5. We recommend that you put any clothes you wore during cleaning into the laundry and put on fresh clothing. You can, of course, also wear a disposable coverall during cleaning.
6. Wash and disinfect your hands thoroughly using an antiviral hand disinfectant.
7. When it is not in use, keep the appliance in a dry and dust-free place.
8. Make sure to store the appliance out of the reach of children.
9. Pour the water out of the water tank if the appliance will not be used for an extended period.

TROUBLESHOOTING

Problem	Remedy
Appliance without function even though the plug is inserted	The indicator for the filter change lights up, but the filters are not replaced. The appliance will no longer operate properly. Change the filters and reset the interval counter.
The air flow emanating from the air outlet is weaker than usual.	The pre-filter is clogged. Clean the pre-filter.
Air quality does not improve even after extended time of operation	Check if both filters have been inserted properly. The sensor is wet, which can happen if the humidity in the room is high. Carefully dry off the sensor.
The indicator for the air quality no longer changes colour	The sensor is soiled. Clean the sensor.
Unusual odour emanating from the appliance	Normal when the appliance is used for the first time. An unpleasant odour can also be caused by clogged filters. Clean or change the filters. If smelling smoke, disconnect the appliance from the power supply, stop using the appliance, and contact customer service.
Indicator for filter change is lit even though filters have been replaced	The interval counter must be reset. Press and hold the "Timer" button for 3 seconds.
The appliance is no longer operational, and the display reads "E-1"	Damage to the motor; contact customer service.

GUARANTEE CONDITIONS

We grant a 24 months guarantee, and in case of commercial use a 12 months guarantee, starting from the date of purchase for any damage demonstrably due to manufacturing defects and when the appliance has been used according to its intended use. Within the warranty period we will remedy defective materials or workmanship through repair or replacement, at our option. Our warranty terms apply only to appliances sold in Germany and Austria. For other countries, please contact the responsible importer. In the event of a claim for remedy of defects, please send the appliance to our after sales service, properly packaged, together with a copy of the automatically generated sales receipt, which must show the date of purchase, and a description of the defect. You can print out a return receipt on our website www.unold.de/ruecksendung. (only for entries from Germany and Austria). The warranty does not cover damage from normal wear, improper handling and failure to comply with the maintenance and care instructions. The warranty is void if repairs or modifications are made to the appliance by third parties. Any claims of the end consumer vis-à-vis the retailer are not limited by this warranty.

WASTE DISPOSAL / ENVIRONMENTAL PROTECTION

Our appliances are produced on a high quality level for a long lifetime. Regular maintenance and expert repairs by our after-sales service can extend the useful life of the appliance. If an appliance is defective and repair is not possible we ask you to follow the following instructions for disposal. Do not dispose this appliance together with your standard household waste. Please bring this product to an approved collection point for recycling of electric and electronic products. By separate collection and disposal of waste products you help to protect natural resources and ensure, that the product is disposed in an adequate way to protect health and environment.

Immediately dispose of all consumables and personal protective equipment such as masks, gloves, etc. in accordance with local regulations. Never leave them lying around openly in order to avoid any danger to people.

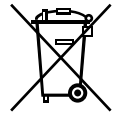

The instruction booklet is also available for download: www.unold.de

NOTICE D'UTILISATION MODÈLE 87610**AVANT-PROPOS**

Nous vous remercions d'avoir choisi un produit Unold. Veuillez lire attentivement cette notice d'utilisation. Vous connaîtrez ainsi rapidement toutes les fonctions de votre nouveau purificateur d'air (ci-après également désigné „Appareil“).

Veillez à ce que la notice d'utilisation soit lue et respectée par toute personne qui utilise et nettoie l'appareil ou qui procède à son entretien. Ne remettez jamais l'appareil à quelqu'un sans la notice d'utilisation.

Si certaines questions n'ont pas pu être complètement éclaircies par la notice d'utilisation ou si vous rencontrez des problèmes techniques, veuillez vous adresser à notre service client ou à votre revendeur spécialisé.

EXPLICATION DES SYMBOLES

Ce symbole désigne des dangers potentiels pouvant entraîner des blessures ou endommager l'appareil.



Ce symbole indique que l'appareil ne doit pas être recouvert avec des objets.



Ce symbole indique que l'appareil ne peut être utilisé qu'à l'intérieur.



Ce symbole indique un risque d'électrocution ou de court-circuit.

CARACTÉRISTIQUES TECHNIQUES

DE

EN

FR

NL

IT

ES

PL

Puissance : 65 watts, 220–2240 V~, 50–60 Hz

Matériau : Plastique



Dimensions : env. 41 x 25,7 x 69 cm L/P/H

Poids : env. 11 kg



Câble d'alimentation : env. 150 cm



Niveau sonore : 62 dB(A)

Valeur CADR : 400 m³ / h

CCM: P 4

Dimension max. de la pièce : env. 104 m²

Équipement :

Système de filtration à 4 niveaux, comprenant un préfiltre, un filtre catalytique froid combiné et un filtre à charbon actif cellulaire ainsi qu'un système de filtration HEPA, fonction UV activable pour la stérilisation, ionisateur activable, sélection de la durée jusqu'à 8 heures, mode nuit silencieux env. 35 dB(a), humidificateur d'air avec réservoir d'eau de 1,8 litre

Indice de protection : II

Modifications et erreurs des caractéristiques de l'équipement, de la technique, des couleurs et du design réservées.

POUR VOTRE SÉCURITÉ

Veillez lire les instructions suivantes et les conserver !

Personnes dans le foyer

1. Cet appareil a été développé pour une utilisation domestique, il ne s'agit pas d'un appareil médical.
2. Cet appareil peut être utilisé par des enfants à partir de 8 ans et par des personnes dont les capacités physiques, sensorielles ou mentales sont limitées ou dont l'expérience et/ou les

connaissances sont insuffisantes si, toutefois, ces enfants ou ces personnes sont surveillés ou ont été initiés à l'utilisation en toute sécurité de l'appareil et s'ils ont compris les dangers encourus.

3. Les enfants ne doivent pas jouer avec l'appareil.
4. Le nettoyage et l'entretien incombant à l'utilisateur ne doivent pas être effectués par des enfants, à moins qu'ils soient âgés de plus de 8 ans et qu'ils soient surveillés.
5. Conserver l'appareil et le câble hors de portée des enfants de moins de 8 ans.
6. Cet appareil ne doit pas être utilisé avec un minuteur externe ni avec un système de télécommande.
7. N'utilisez pas l'appareil sous l'influence de médicaments ou d'alcool, ou si vos sensations sont altérées.
8. Utiliser impérativement l'appareil sous surveillance s'il y a des enfants ou des personnes fragiles dans la même pièce.
9. Si vous souffrez d'une maladie grave des voies respiratoires ou des poumons, consultez un médecin avant d'utiliser l'appareil.
10. L'appareil est exclusivement destiné à un usage ménager ou à des fins similaires, par ex.
 - dans une kitchenette de magasin, de bureaux ou de tout autre lieu de travail,
 - dans des exploitations agricoles,
 - pour les clients dans des hôtels, motels ou autres lieux d'hébergement,
 - dans des pensions privées ou des résidences de vacances.

Utiliser l'électricité en toute sécurité

11. Brancher l'appareil uniquement sur du courant alternatif dont la tension est conforme à celle indiquée sur la plaque signalétique de l'appareil.
12. Branchez l'appareil uniquement à une prise de terre. En cas de doute, demandez à un électricien.
13. Ne jamais plonger l'appareil, le câble d'alimentation ou la prise de l'appareil dans l'eau ni dans d'autres liquides.
14. N'utilisez pas de blocs d'alimentation, ni de rallonges, ni d'autres dispositifs de branchement qui dépassent la puissance

nominale recommandée (220 V ~, 5 A AC). Si cette consigne n'est pas respectée, il y a risque de surchauffe et d'incendie. Nous vous recommandons de brancher l'appareil sur une prise unique, et pas sur une multiprise. En cas de doute, demandez à un professionnel.

15. Ne touchez jamais l'appareil ni la prise de l'appareil avec les mains mouillées – Risque d'électrocution !
16. Pour éviter les risques d'incendie, ne faites jamais fonctionner l'appareil avec un régulateur de vitesse électronique.
17. Vérifiez régulièrement que la fiche mâle et le câble d'alimentation ne sont pas usés ni abîmés. Si le câble d'alimentation ou d'autres pièces sont abîmés, veuillez envoyer l'appareil à notre service client pour vérification et réparation. Toute réparation non-conforme peut présenter des dangers considérables pour l'utilisateur et peut entraîner l'annulation de la garantie.
18. Si le câble de raccordement de l'appareil est abîmé, il doit être remplacé par le fabricant ou son service client ou par une personne qualifiée afin d'éviter tout danger.
19. Ne tirez jamais sur le câble d'alimentation pour ne pas risquer d'abîmer l'intérieur du câble d'alimentation.
20. Débranchez toujours le câble d'alimentation de la prise de courant uniquement en tenant la prise de l'appareil, jamais le câble lui-même.
21. Débranchez toujours la prise de l'appareil de la prise de courant avant de nettoyer l'appareil, pour monter ou démonter l'appareil, lorsqu'il n'est pas utilisé ou pendant un orage.
22. N'enroulez jamais le câble d'alimentation autour de l'appareil.
23. Ne convient pas pour une utilisation dans des environnements humides et/ou très chauds, par exemple salles de bains, piscines ou cuisines.
24. Éteignez l'appareil immédiatement et débranchez la prise de l'appareil si l'appareil émet des bruits ou des odeurs inhabituels ou si l'appareil devient anormalement chaud.
25. Après utilisation et avant nettoyage ou entretien, débrancher la prise de l'appareil de la prise de courant.
26. La prise d'appareil doit également être débranchée si l'appareil n'est pas utilisé pendant une longue période.

Remarques sur la sécurité d'installation et d'utilisation de l'appareil

27. L'appareil doit être exclusivement utilisé à l'intérieur.
28. Assurez-vous que le câble d'alimentation est posé de manière à ce qu'il soit impossible de trébucher sur le câble d'alimentation.
29. Ne posez jamais le câble d'alimentation sous des tapis ou autres textiles,
30. Ne jamais déplacer ni bouger l'appareil pendant son fonctionnement.
31. Veillez à tenir le câble d'alimentation éloigné des radiateurs, des fours, poêles ou autres sources de chaleur.
32. Ne jamais rien mettre dans les orifices à l'intérieur de l'appareil tels que les doigts, des aiguilles, des stylos, etc. - Risque de blessure !
33. Pour éviter d'endommager l'appareil, ne vous asseyez jamais sur l'appareil et ne placez jamais d'objets dessus. Ne mettez pas d'objets remplis d'eau à proximité de l'appareil.
34. Ne retournez pas l'appareil. L'appareil contient un liquide qui pourrait provoquer des dégâts. Ne mettez pas d'objets remplis d'eau à proximité de l'appareil.
35. Si le filtre s'enflamme, il y a risque de blessures irréversibles pour les personnes et/ou danger de mort. N'utilisez pas le filtre pour du carburant ni à des fins similaires.
36. Ne tapez pas sur l'appareil, surtout pas sur les entrées et sorties d'air.
37. Cet appareil ne peut nullement remplacer la ventilation normale d'une pièce, ni des hottes aspirantes ou autres dispositifs d'extraction d'air.
38. Ne jamais faire fonctionner à proximité d'appareils à gaz, de radiateurs, de cuisinières ou de flammes nues.
39. De même, n'utilisez jamais dans une pièce contenant des restes d'insecticides en spray, de l'encens ou d'autres vapeurs chimiques huileuses. Aérez suffisamment ces pièces avant de mettre l'appareil en marche.
40. Ne placez jamais l'appareil sous un système de climatisation pour éviter que l'eau de condensation du système de climatisation pénètre dans l'appareil.

41. Les ouvertures de ventilation ne doivent jamais être obturées par des meubles, des cloisons ou d'autres objets. Il faut toujours garantir une circulation d'air sans entrave. Le devant et le dessus doivent être à une distance d'au moins 30 cm des autres objets, et le côté arrière d'au moins 20 cm.
42. Veuillez à ranger la télécommande hors de portée des enfants.
43. Déplacez l'appareil uniquement en le tenant par les poignées situées à gauche et à droite de l'appareil.
44. N'allumez l'appareil que si tous les filtres sont correctement montés.
45. Ne mettez jamais de parfums, ni d'huiles essentielles, ni de produits de ce type dans le réservoir d'eau. L'appareil risquerait d'être abîmé.
46. Pour éviter d'abîmer l'appareil, ne l'utilisez jamais avec des accessoires d'une autre marque. N'utilisez que des filtres de notre marque.
47. Attention : L'appareil ne peut pas filtrer le monoxyde de carbone ni le radon. Il ne doit pas être utilisé pour la purification de l'air après des accidents avec des résidus de combustion ou des produits chimiques.
48. Ne pas utiliser dans des pièces à très forte concentration en oxygène (par exemple dans des salles de laboratoire).

Le fabricant n'est nullement responsable en cas de montage non conforme, d'utilisation irrégulière ou non conforme ou suite à l'exécution de réparations par des tiers non autorisés.



Cet appareil est destiné à la purification de l'air dans des espaces privés. L'appareil n'est pas adapté à un usage industriel et commercial.



L'emballage doit être retiré du filtre avant la première utilisation. Pour éviter d'abîmer l'appareil, ne l'utilisez jamais avant d'avoir retiré l'emballage.



N'ouvrez jamais le carter du moteur de l'appareil - Risque d'électrocution !



Ne couvrez jamais l'appareil pendant son fonctionnement !

CARACTÉRISTIQUES DE VOTRE NOUVEAU PURIFICATEUR D'AIR

Les purificateurs d'air UNOLD® vous permettent de rester dans des pièces avec de l'air pur sans avoir à développer beaucoup d'effort et sans utiliser de produits chimiques. L'utilisation d'un filtre à air est particulièrement recommandée pour les personnes allergiques ou asthmatiques et dans les endroits à forte teneur en particules. Ainsi, le pollen, la poussière fine, la poussière domestique, les bactéries, les virus, les spores de moisissures, les squames et les odeurs de peau et d'animaux sont par exemple filtrés. Grâce à la fonction de sélection de la durée, il est également possible de faire fonctionner l'appareil en toute sécurité pendant la nuit et d'assurer ainsi un sommeil sain.



Important : L'appareil ne remplace pas les règles applicables pendant la pandémie de Covid 19 (distanciation, lavage des mains, masque au quotidien, ventilation), mais il remplit une fonction d'accompagnement.

Respectez toutes les informations ci-dessous relatives à la sécurité, à l'emplacement et au fonctionnement sans danger, car dans le cas contraire, la purification de l'air peut être inefficace, l'appareil peut être endommagé ou même provoquer un danger pour l'utilisateur.

GLOSSAIRE

Filtre à charbon actif (carbon-filter) :	Semblable à une éponge, le filtre à charbon actif filtre et catalyse les particules et les gaz. Ce type de filtre doit être remplacé régulièrement pour empêcher une diminution de la performance du filtre. Sur cet appareil, ce filtre est combiné avec le filtre catalytique froid.
CADR	Clean Air Delivery Rate. Cette valeur indique quelle quantité d'air doit être purifié par minute lorsqu'il s'agit de particules d'une certaine taille.
CCM:	Cumulate Clean Mass - Cette valeur donne une estimation de la durée d'utilisation des filtres en mesurant l'absorption possible de particules. Selon la qualité des filtres utilisés, cette valeur est indiquée dans les classes P1 à P4, P4 étant le niveau de qualité le plus élevé.
Système de filtration HEPA :	High Efficiency Particulate Air Filter - Composé de fibres entrelacées non structurées, ce filtre peut filtrer même des particules, bactéries et virus extrêmement petits qui sont dans l'air.

Ionisateur : L'ionisateur ionise l'air qui passe et le charge négativement. Ces ions adhèrent aux particules, les alourdissent et tombent au fond.

Filtre catalytique froid : Ce filtre peut éliminer les gaz nocifs tels que le formaldéhyde, le monoxyde de carbone, les COVT (composés organiques volatils) ou l'ammoniac de l'air. Sur cet appareil, ce filtre est combiné avec le filtre à charbon actif.

PM 2,5: Il s'agit de poussières fines d'un diamètre de moins de 2,5 micromètres. Du fait de sa dimension, cette poussière fine peut être nocive pour la santé. Dans les espaces intérieurs, la poussière fine peut provenir des cartouches d'encre des imprimantes laser, de la fumée de tabac ou des aspirateurs relativement anciens.

Fonction UV : Cette stérilisation activable à l'aide d'une lumière UV de 365 nanomètres peut tuer les bactéries et les virus à l'intérieur de l'appareil et éliminer les odeurs de mois.

Préfiltre : Le préfiltre doté d'aluminium filtre par exemple la poussière, les squames de peau, le pollen et autres matières en suspension de plus de 5 micromètres qui sont dans l'air. Il peut être nettoyé et réutilisé.

EXPLICATION DES TOUCHES

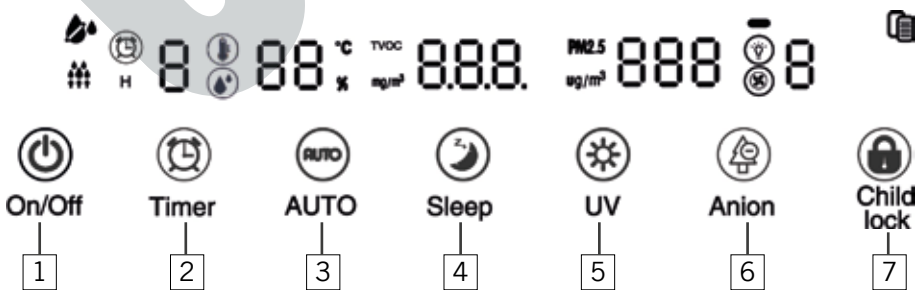

**1 Touche ON/OFF**

Pour allumer et éteindre l'appareil. Lorsque l'appareil est branché sur le secteur, l'appareil est en mode Veille. Appuyez ensuite sur la touche ON/OFF pour allumer l'appareil.

**2 Touche Minuterie (sélection de la durée)**

Pour sélectionner la durée de fonctionnement souhaitée de l'appareil. Une fois ce laps de temps écoulé, l'appareil s'éteint. A chaque fois que vous appuyez sur cette touche, le temps de fonctionnement augmente de deux heures (1/2/4/8). Appuyez sur cette touche jusqu'à ce que le temps souhaité s'allume. 8 heures possibles au maximum. Il suffit d'appuyer une nouvelle fois après l'affichage de 8 heures pour désactiver la fonction de sélection de la durée.

**3 Touche „Auto“**

Le mode Automatique est activé de façon standard.

En mode Automatique, l'appareil vérifie automatiquement la qualité de l'air et ajuste la performance de travail en conséquence.

Remarque : Si, en mode Automatique, vous appuyez sur la touche „Vitesse“, l'appareil quittera le mode automatique.

**4 Touche Sleep (mode Nuit)**

Pour un sommeil réparateur, l'appareil fonctionne au niveau de puissance le plus bas après avoir appuyé sur cette touche et avec l'éclairage éteint. Ce qui permet de réduire le bruit et la consommation de courant. Pour quitter le mode Sommeil, appuyez à nouveau sur cette touche.

**5 Touche UV (stérilisation)**

Pour activer et désactiver la fonction UV. Le symbole lumineux de la touche vous indique si cette fonction est activée.

**6 Touche Anion (ionisateur)**

Pour allumer et éteindre l'ionisateur. Le symbole lumineux de la touche vous indique si cette fonction est activée.

**7 Touche Child Lock (verrouillage des touches)**

Empêche l'utilisation inopinée de l'appareil, par ex. par de jeunes enfants. Réglez l'appareil comme vous le souhaitez et appuyez sur cette touche. Le symbole du verrouillage des touches est allumé. Il n'est alors plus possible d'appuyer sur les touches, l'appareil fonctionne selon le mode sélectionné. Pour désactiver le verrouillage des touches, appuyez de nouveau sur cette touche pendant 3 secondes.



Voyant de contrôle du niveau d'eau

Si ce voyant de contrôle s'allume, le réservoir d'eau pour l'humidification de l'air doit être rempli conformément aux explications du chapitre « Humidification de l'air ».



Mode Humidification

Indique que l'humidification de l'air est active



Voyant de contrôle Remplacement du filtre

Indique que les filtres doivent être remplacés. L'appareil ne peut pas continuer à fonctionner si ce voyant de contrôle s'allume. Pour réinitialiser ce compteur d'intervalles, appuyez sur la touche „Sélection de la durée“ pendant 3 secondes.

Bouton rotatif de réglage Speed (vitesse)

Les touches + et - permettent de sélectionner la vitesse souhaitée de l'appareil. L'appareil ne fonctionne alors qu'au niveau souhaité, sans intervention du capteur.

AVANT LA PREMIÈRE UTILISATION

1. Retirez tous les matériaux d'emballage et les éventuelles protections de transport. Mettez les matériaux d'emballage hors de portée des enfants - Risque d'étouffement ! Jetez les matériaux d'emballage conformément aux directives locales applicables.
2. Vérifiez que l'appareil n'est pas abîmé. Ne mettez pas l'appareil en service s'il est visiblement abîmé et contactez notre service client.
3. Vérifiez que tous les accessoires énumérés sont au complet.
4. Avant d'utiliser l'appareil, vous devez retirer l'emballage du filtre. Pour ce faire, procédez conformément aux explications du chapitre „Montage et démontage du filtre“.
5. Une légère odeur peut se dégager lorsque vous utilisez l'appareil pour la première fois ou s'il n'a pas été utilisé pendant une longue période.

HUMIDIFICATION DE L'AIR

L'appareil dispose d'une fonction d'évaporation et assure ainsi une humidification optimale de l'air ambiant. Dès que l'eau est versée dans le réservoir d'eau, cette fonction est automatiquement activée. La quantité d'eau évaporée dépend de la vitesse sélectionnée de l'appareil ; une vitesse supérieure génère une évaporation plus importante. Si le niveau d'eau baisse, le voyant de contrôle du niveau d'eau s'allume. Attention : Respectez en outre toutes les instructions de nettoyage expliquées dans le chapitre « Nettoyage et entretien ».

DE

EN

FR

NL

IT

ES

PL

1. Déverrouillez le réservoir d'eau sur le côté de l'appareil en appuyant sur la touche de la poignée et en le retirant de l'appareil (A)
2. Retirez de l'appareil (B) le support de l'humidificateur.
3. Retirez tous les matériaux d'emballage et les éventuelles protections de transport de l'humidificateur (C). Mettez les matériaux d'emballage hors de portée des enfants - Risque d'étouffement ! Jetez les matériaux d'emballage conformément aux directives locales applicables.
4. Placez l'humidificateur dans son support conformément à l'illustration et remettez le support dans l'appareil (D).
5. Tournez maintenant le couvercle en plastique et retirez-le du réservoir d'eau (E)
6. Remplissez au maximum 1,4 litre d'eau claire du robinet dans l'ouverture pour remplir le réservoir d'eau à env. 80 % (F). N'utilisez pas d'eau chaude, ni glacée, ni distillée.
7. Refermez ensuite le couvercle (G).
8. Remettez le réservoir d'eau dans l'appareil (H).
9. Remettez d'abord le réservoir d'eau en bas dans l'appareil et repliez-le en haut vers l'appareil jusqu'à ce qu'il s'enclenche (H).
10. Une légère odeur peut se dégager lorsque vous utilisez l'appareil pour la première fois ou s'il n'a pas été utilisé pendant une longue période.

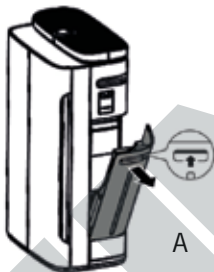

A

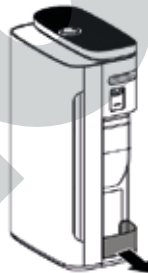

B



C

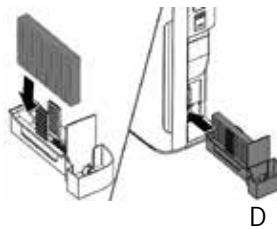

D



E

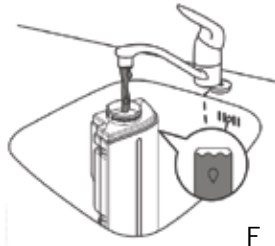

F



G



H

POSER ET RETIRER LE FILTRE



Attention : Éteignez toujours l'appareil et débranchez la prise de l'appareil avant de remplacer les filtres ou d'effectuer d'autres opérations d'entretien.

Pour garantir la qualité des filtres, ces filtres sont bien emballés. Vous devez toujours retirer tous les matériaux d'emballage avant de pouvoir mettre les filtres et utiliser l'appareil.

L'ordre de mise en place des filtres indiqué ci-dessous doit toujours être respecté, sinon l'appareil ne fonctionnera pas correctement.

Respectez toutes les mesures de protection individuelle décrites au chapitre « Nettoyage et entretien ».

Veillez à toujours commencer par insérer le filtre combiné, puis le préfiltre.

Le côté avec la boucle doit toujours être tourné vers vous.

1. Retirez le couvercle avant (A) en commençant par tirer en bas sur le couvercle puis en décrochant légèrement vers le haut.
2. Appuyez les deux verrouillages vers le bas et retirez le préfiltre en le tirant vers vous, ainsi que les deux autres filtres (B).
3. Jetez les filtres usagés dans des sacs refermables conformément aux réglementations locales.

4. Retirez tous les matériaux d'emballage et les éventuelles protections de transport des nouveaux filtres (C) Mettez les matériaux d'emballage hors de portée des enfants - Risque d'étouffement Jetez les matériaux d'emballage conformément aux directives locales applicables.
5. Commencer par mettre en place le système de filtration HEPA (filtre n° 1). Veillez à insérer le côté avec la boucle vers l'avant (c'est-à-dire vers l'extérieur depuis l'appareil) (C).
6. Mettre ensuite en place le filtre combiné à charbon actif et filtre catalytique (filtre n° 2). Veillez à insérer le côté avec la boucle vers l'avant (c'est-à-dire vers l'extérieur par rapport à l'appareil).
7. Terminer par la mise en place du préfiltre (filtre n° 3). Remarque : Assurez-vous que le côté avec les verrouillages est tourné vers vous et que tous les crochets du préfiltre sont correctement insérés dans l'appareil.
8. Refermez l'appareil avec le couvercle avant en commençant par l'accrocher en haut puis en appuyant dessus en bas jusqu'à entendre le couvercle avant s'enclencher.
9. Si le couvercle avant n'est pas correctement fermé, l'appareil ne peut pas s'allumer.

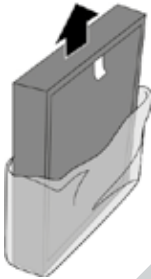

A

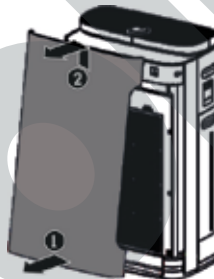

B



C



D

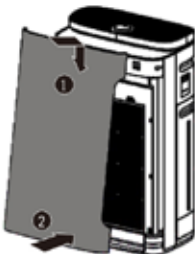

E

RÉINITIALISER LE COMPTEUR POUR LE REMPLACEMENT DU FILTRE

1. Après avoir nettoyé ou remplacé les filtres, vous devez réinitialiser le décompte du temps de fonctionnement.
2. Appuyez sur la touche „Sélection de la durée“ pendant 3 secondes. Le voyant de contrôle du remplacement du filtre s'éteint, l'appareil continue de fonctionner automatiquement.

TÉLÉCOMMANDE

1. Avant la première utilisation, retirez le petit film en plastique du compartiment à piles.
2. Décrochez délicatement le couvercle du compartiment à piles et retirez-le de la télécommande.
3. Placez la batterie dans le support prévu à cet effet.
4. Si vous souhaitez utiliser une pile différente, veillez à ce qu'il s'agisse d'une pile bouton de type CR2032.
5. Réinsérez délicatement le couvercle dans la télécommande.
6. Si l'appareil n'est pas être utilisé pendant une période prolongée, retirez la batterie.
7. Si vous réglez l'appareil avec la télécommande, veillez à toujours la diriger vers le purificateur d'air pendant les réglages. La portée de la télécommande est de 6 mètres environ.
8. Les fonctions décrites valent pour les réglages sur le pavé de boutons de commande mais aussi sur la télécommande. Les désignations des touches sont identiques dans les deux cas.

L'ENDROIT IDÉAL



Veillez respecter toutes les instructions ci-dessous pour garantir le fonctionnement efficace et sans danger de l'appareil.

1. Ne jamais placer l'appareil à la lumière directe du soleil, ni dans le courant d'air des climatiseurs ni dans des endroits très chauds, car l'appareil risque d'être abîmé ou d'afficher des messages d'erreur.
2. Ne jamais placer les appareils de télévision ou de radio à proximité. car l'image ou le son de ces appareils peuvent être altérés. Respecter une distance d'au moins 1 mètres avec ces appareils. Attention : Si vous utilisez le purificateur d'air avec une télévision ou une radio branchée sur la même multiprise, cela peut également provoquer du bruit ou une altération de l'image. Si c'est le cas, branchez le purificateur d'air sur une autre prise de courant.
3. Ne placez jamais l'appareil sous un système de climatisation pour éviter que l'eau de condensation du système de climatisation pénètre dans l'appareil.
4. L'appareil ne peut fournir sa performance maximale de filtration de l'air que s'il est installé au sol et au niveau du sol, car les particules et le pollen tombent facilement près du sol.

5. Respectez une distance suffisante avec les autres objets et les murs. Le devant et le dessus doivent être à une distance d'au moins 30 cm des autres objets, et le côté arrière d'au moins 20 cm.
6. Ne posez jamais d'objets sur l'appareil pour éviter un dysfonctionnement de l'appareil.
7. Ne jamais couvrir les entrées et sorties d'air.
8. Nous vous recommandons d'installer l'appareil du côté opposé d'une fenêtre ou d'une porte pour assurer une circulation d'air idéale.
9. Veillez à ne pas diriger le flux d'air directement vers les personnes.



UTILISATION

1. Respectez toutes les consignes de sécurité.
2. Veillez à choisir un endroit sûr.
3. Remarque : Aérez suffisamment la pièce avant d'allumer l'appareil.
4. Branchez la prise de secteur dans une prise de courant (220–240 V~, 50–60 Hz). Un signal sonore retentit et tous les voyants de contrôle s'allument brièvement.
5. Appuyez sur la touche ON/OFF.
6. L'appareil fonctionne en mode automatique par défaut.

„Auto“-Modus

L'appareil vérifie automatiquement la qualité de l'air et ajuste la performance de travail en conséquence. Ce mode est idéal pour la plupart des besoins.

L'affichage de statut en couleur indique la qualité de l'air actuelle. Lorsque l'appareil est allumé, toutes les couleurs commencent par s'allumer. Dès que la qualité de l'air actuelle est établie, elle est indiquée par la couleur correspondante :

Couleur affichage du statut	Qualité de l'air
Bleu ciel	Très bonne
Bleu mer	Bonne
Rouge-violet	Critique
Rouge	Très mauvaise

L'écran affiche - - - pendant que l'appareil détermine la valeur PM_{2,5}. Après un court instant, la température, l'humidité, la valeur de formaldéhyde et la valeur de PM_{2,5} actuelles s'affichent.

Mode manuel

7. Après avoir allumé l'appareil, sélectionnez la vitesse souhaitée à l'aide du bouton rotatif. Vous avez le choix entre les niveaux 1-4. Ce mode est idéal dans les cas où il faut une purification

d'air spécifique. Veuillez noter que plus le niveau sélectionné est bas, meilleure est la purification de l'air. Si l'affichage de la qualité de l'air est en bleu, il est possible de choisir un niveau bas. En revanche, si l'affichage est en rouge-violet ou en rouge, vous devez sélectionner un niveau supérieur.

8. Puis allumez l'ionisateur et la fonction UV si vous le souhaitez.
9. Nous vous recommandons d'utiliser le mode automatique, car dans ce cas le capteur détermine automatiquement les valeurs idéales.

Mode Nuit

10. Si nécessaire, activez le mode Nuit en appuyant sur la touche du mode Nuit.

Sélection de l'heure

11. Vous pouvez par ailleurs activer la sélection de l'heure si nécessaire. Appuyez plusieurs fois sur la touche jusqu'à voir le temps de fonctionnement souhaité s'afficher. Vous pouvez choisir entre 1 et 8 heures. Une fois ce laps de temps écoulé, l'appareil s'éteint.

Allumer l'ionisateur

12. Si nécessaire, appuyez sur cette touche pour allumer ou éteindre l'ionisateur.

Fonction UV

13. Si nécessaire, appuyez sur la touche „UV“ pour activer ou désactiver la fonction UV.

Child lock / verrouillage des touches

14. Pour éviter d'appuyer inopinément sur les touches, appuyez ensuite si nécessaire sur la touche „Verrouillage des touches » pendant 3 secondes. Le voyant de contrôle du verrouillage des touches s'allume, il n'est plus possible d'appuyer sur les touches. Pour déverrouiller, appuyez une nouvelle fois sur cette touche pendant environ 3 secondes.

Vérifier le niveau d'eau

15. Vous pouvez vérifier le niveau d'eau actuel à travers une petite fenêtre sur le réservoir d'eau. S'il n'y a plus assez d'eau dans le réservoir d'eau, le voyant de contrôle du réservoir d'eau s'allume et vous devez mettre de l'eau. Tant que vous ne mettez pas d'eau, l'appareil ne fonctionne plus avec l'humidification de l'air.

Après utilisation

16. Si vous n'utilisez pas l'appareil, éteignez-le avec la touche ON/OFF et débranchez la prise de l'appareil.

NETTOYAGE ET ENTRETIEN



Éteignez l'appareil avec la touche ON/OFF et débranchez la prise de l'appareil. Attendez ensuite environ 30 minutes avant de commencer la purification afin que la poussière, etc. soit déposée. Ne plongez jamais le boîtier dans l'eau. Ne nettoyez jamais les filtres dans le lave-linge ou le lave-vaisselle !

Préparez les éléments suivants :

- 1 protection bouche et nez, nous recommandons un masque FFP2.
- Gants jetables de la taille qui convient
- Coton-tiges
- Rouleau de papier cuisine
- Chiffon doux
- Lors du remplacement des filtres le nombre approprié de sacs poubelles à fermeture étanche pour les anciens filtres.
- Aspirateur avec par exemple une brosse à meubles (attention : Pour des raisons d'hygiène, n'utilisez pas l'aspirateur avec lequel vous nettoyez votre espace de vie. Utilisez un aspirateur qui n'est pas utilisé à l'intérieur.)

FRÉQUENCE DE NETTOYAGE

Quoi ?	A quelle fréquence ?
Nettoyer le réservoir d'eau	tous les jours
Nettoyer le et détartrer l'humidificateur Nettoyer le support de l'humidificateur	toutes les semaines
Nettoyer le préfiltre	Toutes les 2 semaines
Changement du filtre	dès que le voyant de contrôle de changement de filtre s'allume,
Nettoyer le capteur	tous les mois
Nettoyer l'extérieur du boîtier	Lorsque nécessaire

1. Si possible, nettoyez l'appareil à l'extérieur de la maison dans un endroit sec et abrité. Attention : Ne pas nettoyer à l'extérieur lorsque le temps est humide, lorsqu'il pleut ou qu'il y a beaucoup de vent. Dans ce cas, choisissez un endroit bien aéré à l'intérieur.
2. Mettez la protection bouche et nez ainsi que les gants.

3. D'une manière générale, n'utilisez aucun abrasif puissant, ni de laine d'acier, ni d'objets métalliques, ni de détergents très chauds, ni de désinfectant.
4. Essayez minutieusement le boîtier de l'appareil avec un chiffon propre et sec. Vous pouvez utiliser un chiffon humidifié pour les taches tenaces. Veillez à ce qu'il n'y ait pas d'eau qui pénètre dans le boîtier.
5. Pour nettoyer les filtres, commencez par démonter le préfiltre conformément aux explications du chapitre „Mettre le filtre“. Une fois les opérations de nettoyage terminées, les deux filtres doivent être réinsérés et le compteur d'intervalles doit être réinitialisé. 

PRÉFILTRE (FILTRE N° 3)

6. Le préfiltre doit être nettoyé deux fois par mois.
7. Lavez le préfiltre avec un peu d'eau tiède puis laissez-le sécher complètement. Procédez avec précaution car le filtre s'abîme facilement.
8. A titre alternatif, vous pouvez passer délicatement l'aspirateur sur le préfiltre avec un embout adapté (par exemple, une buse pour tissus d'ameublement) et à puissance d'aspiration minimale.

FILTRE À CHARBON ACTIF ET FILTRE CATALYTIQUE (FILTRE N° 2)

9. Le filtre n° 2 doit être nettoyé tous les deux mois.
10. N'utilisez pas d'eau pour le nettoyage pour ne pas risquer d'abîmer le filtre.
11. Passez délicatement l'aspirateur sur le filtre avec un embout adapté et à puissance d'aspiration minimale.
12. Procédez avec précaution car le filtre s'abîme facilement.
13. Pour éliminer les résidus de poussière, de particules et de pollen, laissez le filtre dans un endroit bien aéré. Veillez à éviter la lumière directe du soleil.

SYSTÈME DE FILTRATION HEPA (FILTRE N° 1)

14. Le filtre n° 1 doit être nettoyé tous les deux mois.
15. N'utilisez pas d'eau pour le nettoyage pour ne pas risquer d'abîmer le filtre.
16. Pour éliminer les résidus de poussière, de particules et de pollen, laissez le filtre dans un endroit bien aéré. Veillez à éviter la lumière directe du soleil. Ce filtre ne doit pas être nettoyé avec de l'eau ni avec un aspirateur !

RÉSERVOIR À EAU

1. Le réservoir d'eau doit être nettoyé tous les jours pour des raisons d'hygiène.
2. Veillez à ce que l'appareil soit éteint et que la fiche mâle soit débranchée de la prise de courant.
3. Ouvrez le couvercle du réservoir d'eau (A)
4. Remplissez le réservoir d'eau jusqu'à atteindre 1/3 de sa capacité (B).
5. Versez un produit de nettoyage doux (tel que du produit à vaisselle) dans le réservoir d'eau.
6. Fermez le couvercle du réservoir d'eau (C).
7. Secouez le réservoir d'eau pour nettoyer l'intérieur avec le liquide, ouvrez à nouveau le couvercle et videz l'eau (D).
8. Rincez soigneusement le réservoir d'eau à l'eau claire plusieurs fois pour éliminer les résidus du produit de nettoyage et remettez le réservoir d'eau dans l'appareil (E).



A

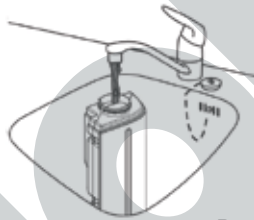

B



C

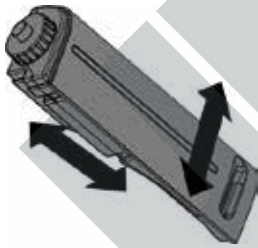

D



E

NETTOYAGE DE L'HUMIDIFICATEUR ET DE SON SUPPORT

1. L'humidificateur et son support doivent être nettoyés une fois par semaine.
2. Veillez à ce que l'appareil soit éteint et que la fiche mâle soit débranchée de la prise de courant.
3. Retirez le réservoir d'eau et le support de l'humidificateur (A)
4. Retirez l'humidificateur de son support (B).

5. Rincez le support sous l'eau courante. Si nécessaire, vous pouvez ajouter un produit de nettoyage doux (C) en petite quantité.
6. Rincer l'humidificateur sous l'eau courante (D).
7. Séchez l'extérieur du support.
8. Laissez sécher l'humidificateur à l'air libre avant de le remettre en place.
9. Assemblez de nouveau toutes les pièces (E). Insérez de nouveau l'humidificateur et son support dans l'appareil.

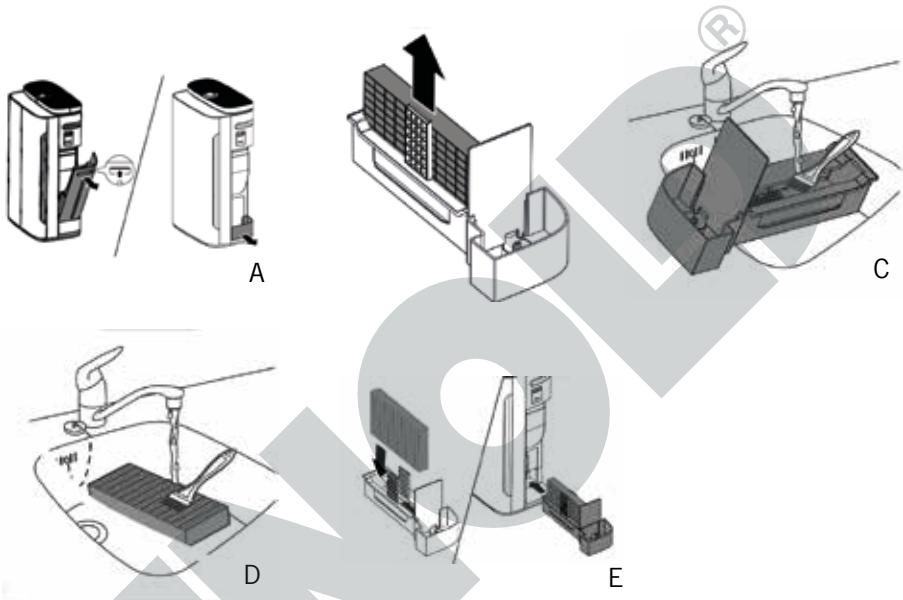

DÉTARTRAGE DE L'HUMIDIFICATEUR

1. Les dépôts calcaires dus à l'eau peuvent altérer considérablement le déroulement de l'humidification de l'air par l'appareil. De ce fait, il est très importants de détartrer régulièrement.
2. Veillez à ce que l'appareil soit éteint et que la fiche mâle soit débranchée de la prise de courant.
3. Retirez le réservoir d'eau (A).
4. Retirez le support de l'humidificateur (B).
5. Retirez l'humidificateur de son support (C).
6. Préparez une solution détartrante à base de vinaigre et d'eau du robinet dans un saladier suffisamment grand. Versez un volume d'eau pour un volume de vinaigre.
7. Placez l'humidificateur dans ce saladier pendant une heure (D).

8. Remarque : Si vous voyez des résidus blancs de calcaire sur le filtre, placez le côté avec ces résidus dans le saladier de façon à ce que le côté soit complètement recouvert par la solution de détartrage. Rincer l'humidificateur à l'eau courante (E). Tournez le filtre plusieurs fois.
9. Laissez sécher le filtre à l'air libre avant de le remettre en place.

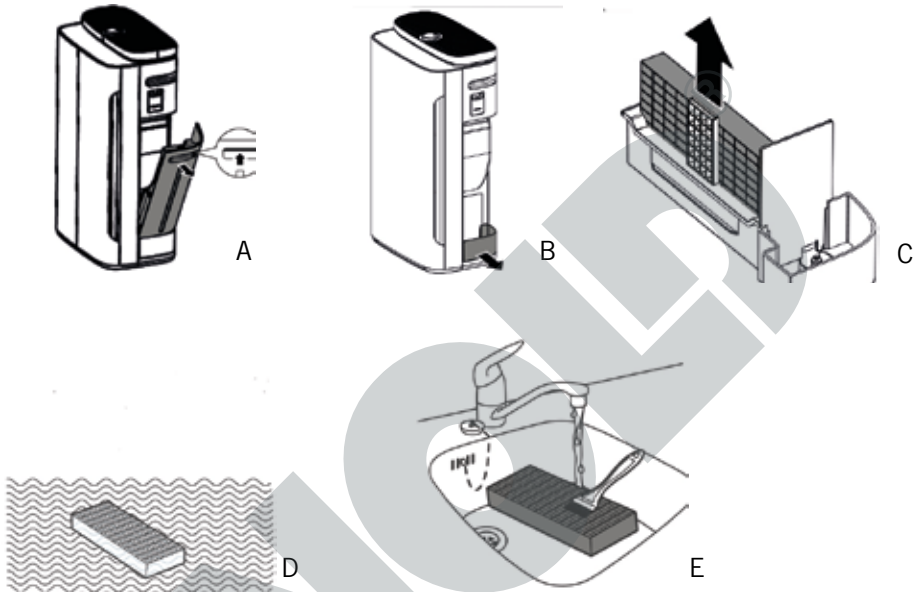

NETTOYER LE CAPTEUR

1. Nettoyer le capteur
2. Le capteur est situé sur le côté de l'appareil (voir illustration). De temps en temps, il faut retirer la poussière de la lentille du capteur.
3. Retirez le couvercle et essayez délicatement la poussière de la lentille.
4. Veillez à ne pas laisser l'écouvillon pénétrer dans d'autres parties du capteur.
5. Astuce : Si vous ne pouvez pas voir correctement à l'intérieur du capteur, utilisez une lampe de poche.
6. Remettez le couvercle.



FIN DES OPÉRATIONS DE NETTOYAGE

1. Après avoir terminé toutes les opérations de nettoyage, réinstallez tous les filtres dans le bon ordre.
2. Si vous avez utilisé un aspirateur pour nettoyer, changez le sac du filtre et nettoyez les pièces d'embout utilisées.
3. Mettez les filtres et les consommables usagés tels que le masque, les gants et les cotons-tiges dans un sac poubelle et fermez-le hermétiquement.
4. Jetez le sac poubelle conformément aux directives locales.
5. Nous vous conseillons de laver les vêtements que vous avez portés lors des opérations de nettoyage et de mettre des vêtements propres. Vous pouvez bien entendu également porter une blouse jetable pendant le nettoyage.
6. Lavez-vous minutieusement les mains ou désinfectez-les minutieusement avec un désinfectant virucide pour les mains.
7. Si vous n'utilisez pas l'appareil, rangez-le dans un endroit sec et à l'abri de la poussière.
8. Veillez à ce que l'appareil soit toujours hors de portée des enfants.
9. Retirez l'eau du réservoir d'eau si l'appareil ne doit pas être utilisé pendant une période prolongée.

RÉPARER LES ERREURS

Erreur	Solution
L'appareil ne fonctionne pas alors que la prise de l'appareil est branchée	Le voyant de contrôle de changement des filtres s'allume, mais les filtres ne sont pas remplacés. L'appareil ne fonctionne alors plus. Remplacez les filtres et réinitialisez le compteur d'intervalles.
Le flux d'air de la sortie d'air est plus faible que d'habitude	Le préfiltre est sale. Nettoyer le préfiltre
Même après une longue période de fonctionnement, la qualité de l'air ne s'améliore pas	Vérifiez que les deux filtres ont été insérés correctement. Le capteur est humide, ce qui peut arriver lorsque l'humidité de l'air dans la pièce est élevée. Séchez soigneusement le capteur.
Le voyant de contrôle de la qualité de l'air ne change plus de couleur	Le capteur est sale. Nettoyez le capteur.
L'appareil dégage une odeur inhabituelle	C'est normal à la première utilisation de l'appareil. Les odeurs désagréables peuvent également provenir des filtres s'ils sont sales. Nettoyer ou remplacer les filtres. S'il y a une odeur de brûlé, débranchez l'appareil de l'alimentation électrique, arrêtez de l'utiliser et contactez le service clients.
Le voyant de contrôle du changement de filtre s'allume bien que les filtres ont été changés	Le compteur d'intervalles doit être réinitialisé. Pour cela, appuyez sur la touche "Timer" pendant 3 secondes.
L'appareil ne fonctionne plus, "E-1" apparaît à l'écran	Moteur abîmé, contactez le service clients.

CONDITIONS DE GARANTIE

En cas d'utilisation conforme et lors de dégâts manifestement dus à des défauts de fabrication, nos appareils sont garantis 24 mois, lors d'utilisation professionnelles 12 mois, à dater de l'achat pour les dommages qui sont manifestement attribuables à des défauts d'usine lorsqu'ils sont utilisés comme prévu. Pendant la période de garantie, nous réparerons les défauts de matériaux et de fabrication à notre discrétion en les réparant ou en les échangeant. Notre garantie n'est valide que pour les appareils vendus en Allemagne et en Autriche. Dans tout autre pays veuillez contacter l'importateur. Veuillez envoyer à notre adresse les appareils, pour lesquels vous réclamez une suppression de défauts, avec le bon d'achat montrant la date d'achat. Vous pouvez imprimer un coupon de retournement sur notre site Web www.unold.de/ruecksendung. (uniquement pour les entrées d'Allemagne et d'Autriche). Les défauts causés par usure, utilisation incorrecte ou non-respect des instructions de maintenance sont exclus. Notre obligation de garantie cesse, si de réparations ou des interventions sont accomplies par des tiers. Cette garantie n'affecte pas les droits du consommateur contre le commerçant.

TRAITEMENT DES DÉCHETS / PROTECTION DE L'ENVIRONNEMENT

Nos appareils sont produits selon un standard élevé de qualité pour une longue durée d'utilisation. Un entretien régulier et des réparations compétentes par notre service après-vente prolongent cette durée d'utilisation. Si néanmoins l'appareil est endommagé et ne peut plus être réparé, veuillez suivre les instructions suivantes. Ne jamais disposer ce produit avec les déchets de ménage. Apportez ce produit à une station de collection pour récupération de produits électriques et électroniques. Par la collection séparée vous aidez à protéger les ressources naturelles et prenez soin, que le produit est démonté sans risque pour la santé et l'environnement.



Jetez immédiatement tous les consommables et équipements de protection individuelle tels que masques, gants, etc. conformément aux réglementations locales. Ne les laissez jamais traîner ouvertement afin d'éviter tout danger pour les personnes.

Jetez immédiatement tous les consommables et équipements de protection individuelle tels que les masques, les gants, etc. conformément aux réglementations locales. Ne les laissez jamais traîner ouvertement afin d'éviter tout danger pour les personnes.

Veuillez éliminer les piles usagées conformément au règlement sur les déchets d'équipements électriques et électroniques 2202/96 / CE - DEEE. Renseignez-vous auprès des autorités locales pour connaître les points de collecte possibles.

GEBRUIKSAANWIJZING MODEL 87610

VOORWOORD

Bedankt dat u voor een product van Unold hebt gekozen. Lees deze gebruiksaanwijzing aandachtig door. Zo raakt u snel vertrouwd met alle functies van uw nieuwe luchtreiniger (onderstaand ook „apparaat“ genoemd).

Zorg ervoor dat de gebruiksaanwijzing door ieder persoon is gelezen en in acht wordt genomen die het apparaat gebruikt, reinigt of onderhoudt. Geef de het apparaat nooit zonder gebruiksaanwijzing door aan andere personen.

Neem bij vragen die in de gebruiksaanwijzing niet volledig kunnen worden beantwoord of bij technische problemen contact op met onze klantenservice of uw verkooppunt.

VERKLARING VAN DE SYMBOLEN



Dit symbool attendeert op eventuele gevaren die verwondingen tot gevolg kunnen hebben of schade aan het apparaat veroorzaken.



Dit symbool wijst erop dat het apparaat niet met voorwerpen afgedekt mag worden.



Dit symbool betekent dat het apparaat uitsluitend binnen mag worden gebruikt.



Dit symbool wijst op gevaar door een elektrische schok of kortsluiting.

TECHNISCHE GEGEVENS

DE

EN

FR

NL

IT

ES

PL

Vermogen: 65 watt, 220–2240 V~, 50–60 Hz

Materiaal: kunststof



Afmetingen: ca. 41 x 25,7 x 69 cm bxdxh

Gewicht: ca. 11 kg

Voedingskabel: ca. 150 cm



Geluidsniveau: 62 dB(A)

CADR-Wert: 400 m³ / uur

CCM: P 4

Maximale afmeting van de ruimte: ca. 104 m²

Uitvoering: 4-traps filtersysteem, bestaande uit voorfilter, gecombineerd koud katalytisch filter en cellulair actieve-koolfilter alsmede een HEPA-filtersysteem, inschakelbare UV-functie voor sterilisatie, inschakelbare ionisator, timer tot 8 uur, stille nachtmodus ca. 35 dB(a), luchtbevochtiging met 1,8 liter-watertank

Beschermklasse: II

Wijzigingen en vergissingen in de uitrustingskenmerken, techniek, kleuren en design voorbehouden.

VOOR UW VEILIGHEID

Lees de volgende aanwijzingen door en bewaar deze goed!

Personen in het huishouden

1. Dit apparaat is ontwikkeld voor huishoudelijk gebruik en is geen medisch product.
2. Dit apparaat kan door kinderen vanaf 8 jaar worden gebruikt en door personen die over verminderde fysieke, sensorische of geestelijke vaardigheden of gebrek aan ervaring en/of kennis beschikken, mits zij onder toezicht staan of instructies hebben

gekregen aangaande het veilige gebruik van dit apparaat en de hieruit resulterende gevaren begrepen hebben.

3. Kinderen mogen niet met het apparaat spelen.
4. Reiniging en onderhoud door de gebruiker mogen niet door kinderen worden uitgevoerd, tenzij deze ouder zijn dan 8 jaar en dit onder toezicht gebeurt.
5. Berg het apparaat en de kabel buiten het bereik van kinderen jonger dan 8 jaar op.
6. Dit apparaat mag niet worden bediend met een externe schakelklok of een afstandsbediening.
7. Gebruik het apparaat niet onder invloed van medicijnen of alcohol of bij verminderde waarneming.
8. Het apparaat uitsluitend onder toezicht bedienen als zich kinderen of hulpbehoevende personen in dezelfde ruimte bevinden.
9. Lijdt u aan een ernstige aandoening van de luchtwegen of de longen, raadpleeg dan een arts vóór gebruik van het apparaat.
10. Het apparaat is uitsluitend bestemd voor huishoudelijk gebruik of voor soortgelijke doeleinden, bijvoorbeeld
 - theekeukens in bedrijven, kantoren of overige werklocaties,
 - agrarische bedrijven,
 - voor gebruik door gasten in hotels, motels of andere logiesbedrijven,
 - in particuliere pensions of vakantiehuizen.

Veilige omgang met elektriciteit

11. Sluit het apparaat uitsluitend aan op wisselstroom met een spanning die overeenkomt met de gegevens op het typeplaatje.
12. Sluit het apparaat uitsluitend aan op een geaard stopcontact. Vraag bij twijfel een elektricien.
13. Dompel het apparaat, de voedingskabel en de stekker nooit in water of andere vloeistoffen.
14. Gebruik geen stekkers, verlengkabels of andere aansluitapparatuur die het aanbevolen nominaal vermogen (220–2240 V~, 5A AC) overschrijden. Anders kan er oververhitting en kans op brand ontstaan. Wij adviseren bovendien om het apparaat uitsluitend op een enkel stopcontact aan te sluiten, niet op een meervoudig stopcontact. Vraag bij twijfel advies van een deskundig persoon.

15. Apparaat, voedingskabel en stekker niet met natte handen aanraken i.v.m. kans op een elektrische schok!
16. Gebruik het apparaat nooit met een elektronisch snelheidsregelaar om kans op brand te voorkomen.
17. Controleer de stekker en de voedingskabel regelmatig op slijtage of beschadiging. Stuur bij beschadiging van de voedingskabel of van andere onderdelen het apparaat voor controle en reparatie naar onze klantenservice. Reparaties die niet volgens de voorschriften zijn uitgevoerd, kunnen leiden tot aanzienlijke gevaren voor de gebruiker en tot het vervallen van de garantie.
18. Als de voedingskabel van dit apparaat beschadigd is, moet deze door de fabrikant, de klantenservice of door een gekwalificeerde persoon vervangen worden om gevaar te vermijden.
19. Trek nooit aan de voedingskabel om schade aan het binnenste van de voedingskabel te voorkomen.
20. Trek de voedingskabel altijd uitsluitend aan de aansluitstekker uit het stopcontact, nooit aan de kabel zelf.
21. Trek altijd de stekker uit het stopcontact voordat u het apparaat reinigt, voor het op- en afbouwen van het apparaat, als u het niet gebruikt of bij onweer.
22. Wikkel de voedingskabel nooit om het apparaat.
23. Niet geschikt voor gebruik in vochtige en/of hete omgevingen, zoals bijv. badkamers, overdekte zwembaden of keukens.
24. Schakel het apparaat direct uit en trek de stekker uit het stopcontact als er abnormale geluiden of geur van het apparaat ontwikkelen of als het apparaat abnormaal warm wordt.
25. Nagebruik en vóór het reinigen en alle onderhoudswerkzaamheden de stekker uit het stopcontact trekken.
26. De stekker moet ook uit het stopcontact worden getrokken als het apparaat langere tijd niet wordt gebruikt.

Instructies voor het veilig opstellen en gebruik van het apparaat

27. Het apparaat mag uitsluitend binnen worden gebruikt.
28. Let op dat de voedingskabel zodanig gelegd wordt dat er niemand over kan struikelen.
29. Leg de voedingskabel nooit onder tapijt of andere stoffen door.
30. Verschuif of beweeg het apparaat tijdens het gebruik niet.

31. Let erop dat de voedingskabel verwijderd blijft van verwarming, fornuis, oven of andere warmtebronnen.
32. Steek nooit voorwerpen, zoals vingers, naalden, pennen etc. door de openingen in het binnenste van het apparaat i.v.m. kans op letsel!
33. Ga nooit op het apparaat zitten en zet geen voorwerpen erop om schade aan het apparaat te voorkomen. Plaats geen met water gevulde kommen in de buurt van het apparaat.
34. Zet het apparaat nooit ondersteboven. Er bevindt zich vloeistof in het apparaat die schade kan veroorzaken. Plaats geen met water gevulde kommen in de buurt van het apparaat.
35. Als het filter ontsteekt, kan er onomkeerbaar gevaar voor mensen ontstaan en/of levens in gevaar brengen. Gebruik het filter niet als brandstof of voor soortgelijke doeleinden.
36. Tik niet tegen het apparaat, voornamelijk niet tegen de lichtin- en uitlaten.
37. Dit apparaat is niet geschikt als vervanging voor normale ventilatie van de ruimte, als afzuigkap of als andere luchtafzuigvoorzieningen.
38. Gebruik het apparaat nooit in de buurt van gasaangedreven apparaten, verwarmingsapparatuur, fornuizen of open vlammen.
39. Gebruik het apparaat ook nooit in een ruimte, waarin resten van insectensprays, rook van wierrokstaafjes of andere olieachtige, chemische dampen aanwezig zijn. Ventileer degelijke ruimten voldoende voordat u het apparaat inschakelt.
40. Plaats het apparaat nooit onder een airco om het binnendringen van condenswater van de airco in het apparaat te voorkomen.
41. De ventilatieopeningen mogen nooit door meubels, wanden of andere voorwerpen worden afgedekt. Er moet altijd een ongehinderde luchtcirculatie zijn gegarandeerd. Voor de voor- en bovenkant is een afstand van tenminste 30 cm nodig tot andere voorwerpen, voor de achterkant tenminste 20 cm.
42. Let erop dat de afstandsbediening veilig tegen toegang van kinderen wordt opgeborgen.
43. Beweeg het apparaat alleen door de handgrepen rechts en links aan het apparaat te gebruiken.

44. Schakel het apparaat pas in als alle filters op de juiste wijze zijn geplaatst.
45. Doe nooit geurstoffen, etherische oliën of soortgelijke stoffen in de watertank. Dit leidt tot schade aan het apparaat.
46. Gebruik het apparaat niet met accessoires van andere fabrikanten om schade aan het apparaat te voorkomen. Gebruik alleen filters die door ons zijn gemaakt.
47. **Attentie:** Het apparaat kan noch koolmonoxide noch radon filteren. Het mag niet voor het reinigen van lucht na ongelukken met verbrandingsrestanten of chemicaliën worden gebruikt.
48. Niet gebruiken in ruimten met zeer hoge zuurstofconcentratie (bijv. laboratoriumruimten).

De fabrikant is niet aansprakelijk, indien het apparaat verkeerd gemonteerd, ondeskundig of foutief gebruikt of door niet geautoriseerde derden gerepareerd werd.



Dit apparaat is geschikt voor luchtreiniging in particuliere binnenruimten. Voor industrieel, commercieel gebruik is het apparaat niet geschikt.



Vóór het eerste gebruik moet de verpakking van het filter worden verwijderd. Eerder mag het apparaat niet in gebruik worden genomen om schade aan het apparaat te voorkomen.



Open nooit de motorbehuizing van het apparaat i.v.m. kans op een elektrische schok!



Dek het apparaat tijdens het gebruik nooit af!

DE

EN

FR

NL

IT

ES

PL

EIGENSCHAPPEN VAN UW NIEUWE LUCHTREINIGER

Zonder veel moeite maken de luchtreinigers van UNOLD® het verblijf in ruimten met schone lucht mogelijk, geheel zonder toepassing van chemicaliën.

Voornamelijk voor mensen met allergieën of astma alsmede in omgevingen met veel fijnstof is het gebruik van een luchtreiniger aan te bevelen.

Gefilterd worden bijvoorbeeld pollen, fijnstof, huisstof, bacteriën, virussen, schimmelsporen, huid- en dierschilfers alsmede geuren.

Door de timerfunctie is het ook mogelijk om de apparaten veilig 's nachts te laten draaien en zodoende voor een goede nachtrust te zorgen.



Belangrijk: Het apparaat vervangt niet de tijdens bijv. de Covid19-pandemie geldende voorschriften (afstand houden, handen wassen, mondkapjes dragen, ventileren), maar heeft een ondersteunende functie.

Neem alle volgende aanwijzingen voor veiligheid, de locatie en een veilige bediening in acht, anders kan de luchtreiniging ineffectief zijn, het apparaat beschadigd raken of kunnen er zelfs gevaren voor de gebruiker ontstaan.

VERKLARENDE WOORDENLIJST

Actieve-koolfilter (carbon-filter):

Net als een spons filtert en katalyseert het actieve-koolfilter deeltjes en gassen. Dit type filter moet regelmatig worden vervangen om te voorkomen dat de filterprestaties afnemen. Bij dit apparaat is dit filter gecombineerd met het koud katalytisch filter.

CADR

Clean Air Delivery Rate. Deze waarde geeft aan hoeveel lucht per minuut van deeltjes van een bepaalde grootte wordt gereinigd.

CCM:

Cumulate Clean Mass - Deze waarde geeft een inschatting van hoe lang de filters gebruikt kunnen worden doordat de mogelijke opname van deeltjes wordt gemeten. Afhankelijk van de kwaliteit van de gebruikte filters wordt

HEPA-filtersysteem:

High Efficiency Particulate Air Filter - bestaande uit ongestructureerd met elkaar verweven vezels, kan dit filter zelfs de kleinste deeltjes, bacteriën en virussen uit de lucht filteren.

Ionisator:

De ionisator ioniseert de langstromende lucht en laadt deze daarbij negatief op. Deze ionen hechten zich aan de deeltjes, waardoor deze zwaarder worden en op de grond terecht komen.

Koud katalytisch filter:

Dit filter kan schadelijke gassen, zoals bijvoorbeeld formaldehyde, koolmonoxide, TVOC (vluchtige organische verbindingen) of ammoniak uit de lucht filteren. Bij dit apparaat is dit filter gecombineerd met het actieve-koolfilter.

PM 2,5:

Hierbij gaat het om fijnstof met een diameter kleiner dan 2,5 micrometer. Door deze afmeting kan dit fijnstof schadelijk zijn voor de gezondheid. In binnenruimten kan fijnstof bijv. door de cartridge van laserprinters, tabaksrook of oudere stofzuigers ontstaan.

UV-functie:

Deze inschakelbare sterilisatie met behulp van 365 nanometer uv-licht kan in het binnenste van het apparaat bacteriën en virussen doden alsmede een muffe geur verwijderen.

Voorfilter:

Het van aluminium voorziene voorfilter filtert bijv. stof, huidschilfers, pollen en andere zwevende deeltjes groter dan 5 micrometer uit de lucht. Het kan worden gereinigd en worden hergebruikt.

VERKLARING VAN DE KNOPPEN

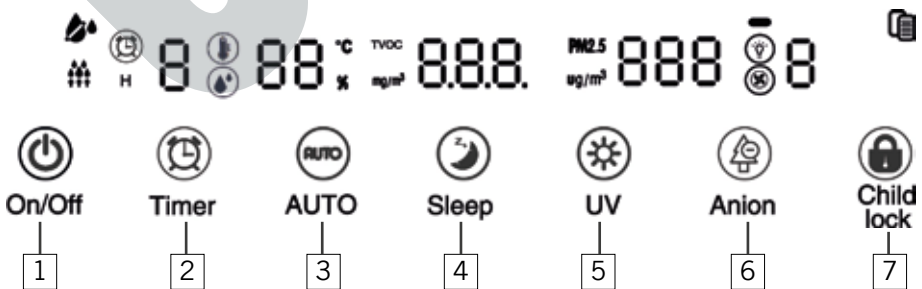

1 Knop AAN/UIT (On/off)

Voor het in- en uitschakelen van het apparaat. Als het apparaat met het stroomnet is verbonden, bevindt zich het apparaat in de stand-bymodus. Druk nu op de knop „AAN/UIT“ om het apparaat in te schakelen.

2 Knop Timer

Om de gewenste looptijd van het apparaat in te stellen. Na afloop van deze tijd wordt het apparaat uitgeschakeld. Iedere druk op deze knop verlengt de looptijd. Druk zolang op deze knop tot de gewenste tijd brandt. Maximaal zijn 8 uur mogelijk. Nogmaals drukken op deze knop na de weergave 8 uur deactiveert de timerfunctie weer.

3 Knop „Auto“

De Auto-modus is standaard geactiveerd.

Het apparaat controleert in de Auto-modus automatisch de luchtkwaliteit en past het vermogen overeenkomstig aan.

Aanwijzing: Als u in de Auto-modus op de knop „Snelheid“ drukt, verlaat het apparaat de Auto-modus.

4 Knop Sleep (nachtmodus)

Voor een goede nachtrust loopt het apparaat na op deze knop te hebben gedrukt met de laagste vermogensstand en met uitgeschakelde verlichting. Zowel geluidsniveau als ook stroomverbruik kunnen zo worden gereduceerd. Om de slaapmodus te verlaten, drukt u opnieuw op deze knop.

5 Knop UV (sterilisatie)

Voor het in- en uitschakelen van de UV-functie. Het verlichte knopsymbool geeft aan of de deze functie is geactiveerd.

6 Knop Anion (ionisator)

Voor het in- en uitschakelen van de ionisator. Het verlichte knopsymbool geeft aan of de deze functie is geactiveerd.

7 Knop Child Lock (toetsblokkering)

Vorkomt het per ongeluk bedienen van het apparaat, bijvoorbeeld door kinderen. Stel het apparaat naar wens in en druk op deze knop. Het symbool voor de toetsblokkering gaat branden. Nu is er verder geen knopbediening mogelijk, het apparaat loopt in de gekozen modus. Om de toetsblokkering uit te schakelen, drukt u opnieuw 3 seconden lang op deze knop.

Controlelampje waterpeil

Als dit controlelampje gaat branden, moet de watertank voor de luchtbevochtiging worden bijgevuld, zoals beschreven in het hoofdstuk „Luchtbevochtiging“.

**Humidification-modus / bevochtiging**

Geeft aan dat de luchtbevochtiging actief is

Controlelampje filter vervangen

Geeft aan dat de filters moeten worden vervangen. Het apparaat kan niet verder worden gebruikt als dit controlelampje brandt. Om deze interval-teller te resetten, drukt u 3 seconden lang op de knop „Timer“.

Draaiknop Speed (snelheid)

Via de knoppen + en – kan de gewenste snelheid van het apparaat worden gekozen. Het apparaat loopt dan alleen op de gewenste stand, zonder medewerking van de sensor.

VÓÓR HET EERSTE GEBRUIK

1. Verwijder alle verpakkingsmaterialen en evt. transportbeveiligingen. Houd het verpakkingsmateriaal uit de buurt van kinderen i.v.m. kans op verstikking! Gooi het verpakkingsmateriaal weg volgens de plaatselijk geldende afvalverwijderingsrichtlijnen.
2. Controleer het apparaat op beschadigingen. Neem het apparaat bij zichtbare beschadigingen niet in gebruik, maar neem contact op met onze klantenservice.
3. Controleer of het vermelde toebehoren compleet aanwezig zijn.
4. Voordat u het apparaat gebruikt, moet de verpakking van het filter worden verwijderd. Ga hiervoor te werk zoals beschreven in het hoofdstuk „Filter monteren en demonteren“.
5. Als u het apparaat voor de eerste keer gebruikt, of als het lang niet in werking is geweest, kan er een lichte geurvorming optreden.

LUCHTBEVOCHTIGING

Het apparaat beschikt over een verdampingsfunctie en zorgt zo voor een optimale luchtbevochtiging van de ruimte. Zodra water in de watertank wordt gedaan, is deze functie automatisch geactiveerd. De hoeveelheid van het verdampte water is afhankelijk van de gekozen snelheid van het apparaat, een hogere snelheid produceert meer verdamping. Als het waterpeil daalt, gaat het controlelampje voor het waterpeil branden. **Attentie:** Neem bovendien alle reinigungs-aanwijzingen in het hoofdstuk „Reinigung en onderhoud“ in acht.

1. Ontgrendel de watertank aan de zijkant van het apparaat door op de knop van de handgreep te drukken en trek hem uit het apparaat (A).
2. Trek de houder van de bevochtiger uit het apparaat (B).
3. Verwijder alle verpakkingsmaterialen en evt. transportbeveiligingen van de bevochtiger (C). Houd het verpakkingsmateriaal uit de buurt van kinderen i.v.m. kans op verstikking! Gooi het verpakkingsmateriaal weg volgens de plaatselijk geldende afvalverwijderingsrichtlijnen.
4. Plaats de bevochtiger, zoals getoond in de afbeelding, in de houder voor de bevochtiger en schuif de houder terug in het apparaat (D).
5. Draai nu het kunststof deksel en verwijder dit van de watertank (E).
6. Doe maximaal 1,4 liter helder kraanwater in de opening, zodat de watertank voor ca. 80 % is gevuld (F). Gebruik geen heet, ijskoud of gedestilleerd water.
7. Sluit nu het deksel weer (G).
8. Schuif de Watertank terug in het apparaat (H).
9. Plaats de watertank eerst weer onder in het apparaat en kantel deze boven naar het apparaat toe tot deze vergrendelt (H).
10. Als u het apparaat voor de eerste keer gebruikt, of als het lang niet in werking is geweest, kan er een lichte geurvorming optreden.



A



B

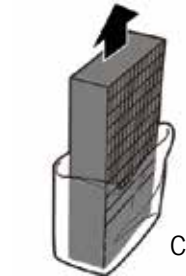

C

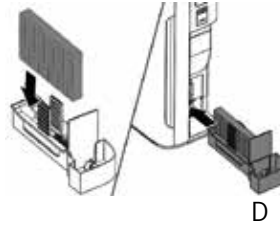

D



E

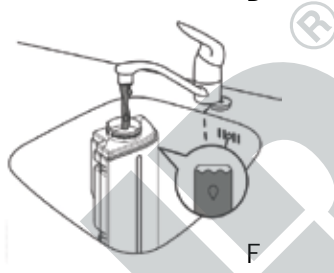

F



G



H

FILTER MONTEREN EN DEMONTEREN



Attentie: Schakel altijd het apparaat uit en trek de stekker uit het stopcontact voordat u de filters vervangt of andere onderhoudswerkzaamheden uitvoert.

Om de kwaliteit van de filters te waarborgen, zijn deze goed verpakt. Verwijder altijd alle verpakkingsmaterialen voordat u de filter monteert en het apparaat kunt gebruiken.

De onderstaande volgorde van de filters moet altijd worden aangehouden, omdat het apparaat anders niet op de juiste wijze zal werken.

Let op alle persoonlijke veiligheidsmaatregelen in het hoofdstuk „Reinigen en onderhouden“.

Let erop dat u altijd eerst de combifilters en dan het voorfilter plaatst.

De kant met de lus moet altijd naar u zijn gericht.

1. Verwijder de frontafdekking (A) door eerst onder aan de afdekking te trekken en deze dan iets omhoog uit te haken.
2. Duw de beide vergrendelingen omlaag en verwijder het voorfilter door dit naar u toe te trekken, net als de beide andere filters (B).
3. Gooi de gebruikte filters in afsluitbare zakken volgens de plaatselijk geldende afvalverwijderingsrichtlijnen weg.
4. Verwijder alle verpakkingsmaterialen en evt. transportbeveiligingen van de nieuwe filters (C). Houd het verpakkingsmateriaal uit de buurt van kinderen i.v.m. kans op verstikking! Gooi het verpakkingsmateriaal weg volgens de plaatselijk geldende afvalverwijderingsrichtlijnen.
5. Eerst wordt nu het HEPA-filtersysteem (filter nr. 1) geplaatst. Let erop dat u de kant met de lus naar voren (dus van het apparaat af) plaatst (C).
6. Nu wordt het gecombineerde actieve-koolfilter en koud katalytisch filter (filter nr. 2) geplaatst. Ook hier moet de kant met de lus naar voren (dus van het apparaat af) worden geplaatst.
7. Tenslotte moet het voorfilter (filter nr. 3) worden geplaatst. Aanwijzing: Zorg ervoor dat de kant met de vergrendelingen naar u toe is gericht en dat alle haken van het voorfilter juist in het apparaat zijn geplaatst.
8. Sluit het apparaat weer met de frontafdekking door deze eerst boven in te haken en dan naar onder ertegen te duwen tot de frontafdekking hoorbaar vergrendelt.
9. Als de frontafdekking niet goed is gesloten, kan het apparaat niet worden ingeschakeld.

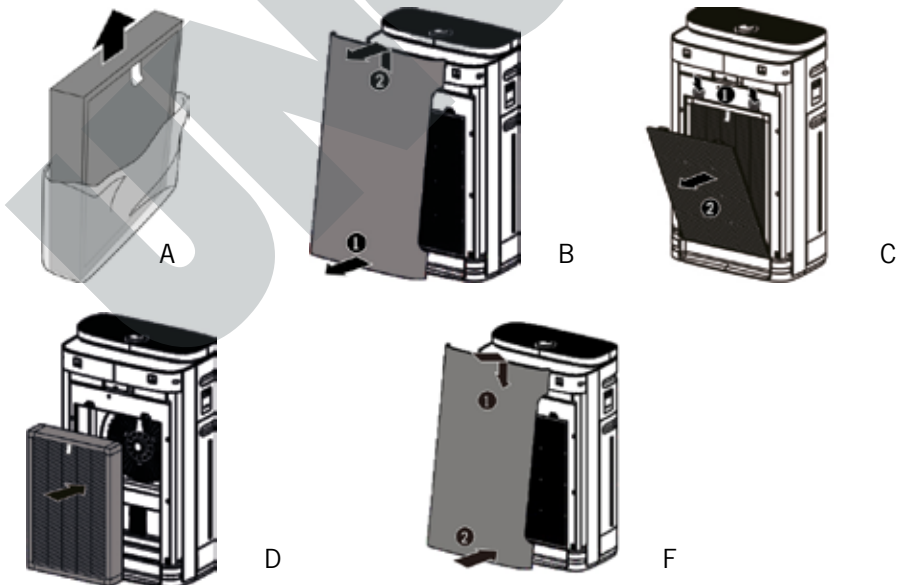

TELLER VOOR DE FILTERVERVANGING RESETTEN

1. Na het reinigen of vervangen van de filters moet de teller van de looptijd worden gereset.
2. Druk 3 seconden lang op de knop „Timer“. Het controlelampje voor het vervangen van het filter gaat uit, het apparaat gaat automatisch verder.

AFSTANDSBEDIENING

1. Trek vóór het eerste gebruik de kleine plastic folie uit het batterijvak.
2. Haak de afdekking van het batterijvak voorzichtig uit en trek deze van de afstandsbediening.
3. Plaats de batterij in de hiervoor bedoelde houder.
4. Als u een andere batterij wilt plaatsen, let er dan op dat u een knoepcel van het type CRV2032 gebruikt.
5. Schuif het deksel weer voorzichtig in de afstandsbediening.
6. Als u het apparaat langere tijd niet gebruikt, moet de batterij worden verwijderd.
7. Als u het apparaat met de afstandsbediening wilt instellen, let er dan op dat u deze tijdens de instellingen steeds in de richting van de luchtreiniger houdt. Het bereik van de afstandsbediening bedraagt ca. 6 meter.
8. De beschreven werkwijzen gelden zowel voor de instellingen via het bedieningsveld zelf als voor het instellen via de afstandsbediening. De knopbenamingen zijn telkens identiek.

DE IDEALE STANDPLAATS



Let op alle volgende aanwijzingen, alleen zo zal het apparaat effectief en veilig werken.

1. Nooit in direct zonlicht, de luchtstroom van airco's of op hete plaatsen opstellen. Het apparaat kan anders beschadigd raken of storingen weergeven.
2. Nooit in de buurt van tv- of radioapparatuur opstellen. Beeld en geluid van deze apparaten kunnen anders hierdoor gestoord worden. Met een afstand van tenminste 1 meter tot dergelijke apparaten opstellen. Attentie: Als u de luchtreiniger samen met tv- of radioapparatuur op hetzelfde stopcontact gebruikt, kan dies tevens tot ruis of beeldvervalsing leiden. In dat geval dient u de luchtreiniger op een ander stopcontact aan te sluiten.
3. Plaats het apparaat nooit onder een airco om het binnendringen van condenswater van de airco in het apparaat te voorkomen.
4. Het apparaat kan de maximale luchtfilterprestaties alleen dan leveren als het gelijkvloers op de grond wordt opgesteld, omdat deeltjes en pollen makkelijk in de buurt van de grond vallen.

- 5. Houd voldoende afstand tot andere voorwerpen en muren. Voor de voor- en bovenkant is een afstand van tenminste 30 cm nodig tot andere voorwerpen, voor de achterkant tenminste 20 cm.
- 6. Leg nooit voorwerpen op het apparaat om storingen in het apparaat te voorkomen.
- 7. Dek nooit de luchtaanzuig- en luchtuitblaasopeningen af.
- 8. Wij adviseren om het apparaat tegenover een raam of deur op te stellen, zodat een ideale luchtcirculatie is gegarandeerd.
- 9. Let erop dat de luchtstroom niet direct op personen is gericht.

BEDIENEN

- 1. Neem alle instructies van de veiligheidsinstructies in acht.
- 2. Controleer of u een veilige standplaats gekozen hebt.
- 3. Aanwijzing: Ventileer de betreffende ruimte vóór het inschakelen van het apparaat voldoende.
- 4. Steek de stekker in een stopcontact (220 – 240 V~, 50–60 Hz). Een signaaltoon klinkt, alle controlelampjes gaan kort branden.
- 5. Druk op de knop AAN/UIT (On/off).
- 6. Het apparaat werkt standaard in de Auto-modus.

„Auto“-Modus

Het apparaat controleert automatisch de luchtkwaliteit en past het vermogen hieraan aan. Deze modus is geschikt voor de meeste situaties.

De gekleurde statusweergave geeft de huidige luchtkwaliteit aan. Als het apparaat wordt ingeschakeld, branden eerst alle kleuren. Zodra de huidige luchtkwaliteit is bepaald, wordt deze door de juiste kleur weergegeven:

Kleur statusweergave	Luchtkwaliteit
Hemelsblauw	zeer goed
Aquamarine	goed
Rood-paars	kritiek
Rood	zeer slecht

In het display wordt - - - weergegeven, terwijl het apparaat de PM_{2,5}-waarde bepaalt. Na korte tijd worden de huidige temperatuur, de luchtvochtigheid, de formaldehydewaarde en de huidige PM_{2,5}-waarde weergegeven.

Handmatige modus

7. Na het inschakelen van het apparaat kiest u via de draaiknop de gewenste snelheid. U kunt kiezen uit de standen 1 - 4 . Deze modus is ideaal voor situaties, waarin een bepaalde luchtreiniging is vereist. Let er daarbij op dat de lichtreiniging beter is, hoe lager de gekozen stand. Als de luchtkwaliteitsaanduiding blauw brandt, kan een lage stand worden gekozen. Als de aanduiding daarentegen rood-paars of rood brandt, moet u een hogere stand kiezen.
8. Vervolgens schakelt u naar wens de ionisator en de UV-functie in.
9. Wij adviseren bovendien om de Auto-modus te gebruiken, omdat hierbij de sensor de ideale waarden automatisch vaststelt.

Nachtmodus

10. Schakel indien nodig de nachtmodus in door op de knop voor de nachtmodus te drukken.

Timer

11. Daarnaast kunt u indien nodig de timer inschakelen. Druk zo vaak op deze knop tot de gewenste looptijd wordt weergegeven. U kunt kiezen tussen 1 en 8 uur. Na afloop van deze tijd wordt het apparaat uitgeschakeld.

Ionisator inschakelen

12. Indien nodig drukt u op deze knop om de ionisator in of uit te schakelen..

UV-functie

13. Druk indien nodig op de knop „UV“ om de UV-functie in of uit te schakelen.

Child lock / Toetsblokkering

14. Om het apparaat te beveiligen tegen onbedoelde knopbediening, drukt u indien nodig 3 seconden lang op de knop „Toetsblokkering“. Het controlelampje voor de toetsblokkering gaat branden, er kunnen nu geen knopbedieningen worden gedaan. Om de blokkering op te heffen, drukt u opnieuw ca. 3 seconden lang op deze knop.

Waterpeil controleren

15. Door een klein kijkglas op de watertank kunt u het huidige waterpeil controleren. Als niet meer genoeg water in de watertank zit, gaat het controlelampje voor de watertank branden en moet u water bijvullen. Zolang er geen water is bijgevuld, werkt het apparaat niet meer met de luchtbevochtiging.

Na het gebruik

16. Schakel het apparaat als u het niet gebruikt uit met de knop AAN/UIT (ON/OFF) en trek de stekker uit het stopcontact.

REINIGING EN ONDERHOUD



Schakel het apparaat uit met de knop AAN/UIT (ON/OFF) en trek de stekker uit het stopcontact. Wacht dan ca. 30 minuten voordat u de begint met de reiniging, zodat het stof enz. is gedaald.

Dompel de behuizing nooit in water.

De filters nooit in de wasmachine of vaatwasser reinigen!

Houd de volgende voorwerpen gereed:

- 1 mond-neus-masker, wij adviseren een FFP2-masker.
- Wegwerphandschoenen in de juiste maat
- Wattenstaafjes
- Keukenrol
- Een zachte doek
- Bij het vervangen van de filters een overeenkomstig aantal afsluitbare vuilniszakken voor de oude filters.
- stofzuiger met bijv. meubelzuigmond (let op: gebruik om hygiënische redenen hiervoor niet de stofzuiger, waarmee u bijv. uw woonruimten zuigt. Gebruik een stofzuiger die niet in binnenruimten wordt gebruikt.)

REINIGINGSINTERVALLEN

Wat?	Hoe vaak?
Watertank reinigen	dagelijks
Bevochtiger reinigen en ontkalken Houder van de bevochtiger reinigen	wekelijks
Voorfilter reinigen	om de 2 weken
Filter vervangen	Zodra het controlelampje voor het vervangen van het filter gaat branden,
Sensor reinigen	maandelijks
Buitenkant van de behuizing reinigen	indien nodig

1. Reinig het apparaat indien mogelijk buitenshuis op een droge, tegen wind beschermde plaats. **Attentie:** Niet buiten reinigen als het vochtig is, het regent of het heel erg hard waait. Kies in dat geval binnen een goed geventileerde ruimte.

2. Trek het mond-neus-masker en de handschoenen aan.
3. Gebruik nooit scherpe schuurmiddelen, staalwol, metalen voorwerpen, hetschoonmaakmiddelen of desinfecterende middelen.
4. Veeg de behuizing van het apparaat zorgvuldig af met eens schone, droge doek. Bij hardnekkige vlekken kunt u een lichtvochtige doek gebruiken. Let op dat er geen water in de behuizing kan dringen.
5. Voor het reinigen van de filters haalt u eerst het voorfilter eruit, zoals beschreven in het hoofdstuk „Filter monteren“. Na voltooiing van de schoonmaakwerkzaamheden moeten beide filters weer worden teruggeplaatst en de intervalteller worden gereset.

VOORFILTER (FILTER NR. 3)

6. Het voorfilter moet twee keer per maand worden gereinigd.
7. Was het voorfilter met een beetje lauwwarm water uit en laat het filter vervolgens volledig drogen. Ga behoedzaam te werk, omdat het filter makkelijk beschadigd raakt.
8. U kunt ook het voorfilter voorzichtig met een geschikte zuigmond (bijv. meubelzuigmond) van een stofzuiger op de laagste stand voorzichtig afzuigen.

ACTIEVE-KOOLFILTER EN KATALYTISCH FILTER (FILTER NR. 2)

9. Het filter nr. 2 moet om de twee maanden worden gereinigd.
10. Gebruik geen water voor het reinigen, omdat het filter anders beschadigd raakt.
11. Zuig het filter voorzichtig met een geschikte zuigmond van een stofzuiger op de laagste stand af.
12. Ga behoedzaam te werk, omdat het filter makkelijk beschadigd raakt.
13. Om resten van stof, deeltjes en pollen te verwijderen, laat u het filter op een goed geventileerde locatie staan. Let erop dat directe zoninstraling wordt voorkomen.

HEPA-FILTERSYSTEEM (FILTER NR. 1)

14. Het filter nr. 1 moet om de twee maanden worden gereinigd.
15. Gebruik geen water voor het reinigen, omdat het filter anders beschadigd raakt.
16. Om resten van stof, deeltjes en pollen te verwijderen, laat u het filter op een goed geventileerde locatie staan. Let erop dat directe zoninstraling wordt voorkomen. Dit filter mag niet met water of de stofzuiger worden gereinigd!

WATERTANK

1. De watertank moet om hygiënische redenen dagelijks worden gereinigd.
2. Zorg ervoor dat het apparaat is uitgeschakeld en de stekker uit het stopcontact is getrokken.
3. Open het deksel van de watertank (A).
4. Vul deze met zo veel water tot deze voor 1/3 is gevuld (B).
5. Doe een mild reinigingsmiddel (bijv. afwasmiddel) in de watertank.
6. Sluit het deksel van de watertank (D).
7. Schud de watertank om het binnenste door de vloeistof te reinigen, open het deksel weer en giet het water eruit (D).
8. Spoel de watertank meermaals goed met helder water uit om restanten van het reinigingsmiddel te verwijderen en plaats de watertank weer in het apparaat (E).



A

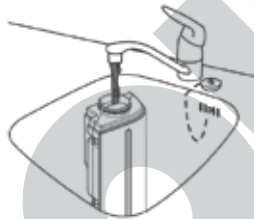

B



C

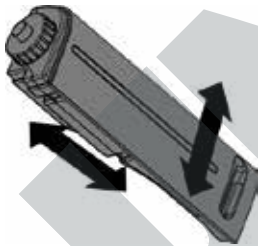

D



E

Reiniging van de bevochtiger en de houder van de bevochtiger

1. Beide delen moeten een keer per week worden gereinigd.
2. Zorg ervoor dat het apparaat is uitgeschakeld en de stekker uit het stopcontact is getrokken.
3. Neem de watertank uit en trek de houder van de bevochtiger eruit (A).
4. Verwijder de bevochtiger uit de houder (B).
5. Spoel de houder uit onder stromend water. Indien nodig, kunt u een beetje mild reinigingsmiddel toevoegen (C).
6. Spoel de bevochtiger onder stromend water uit (D).
7. Droog de buitenkant van de houder af.

8. Laat de bevochtiger volledig aan de lucht drogen voordat u deze weer terugplaatst.
9. Zet alle onderdelen weer in elkaar (E). Schuif beide delen terug in het apparaat.

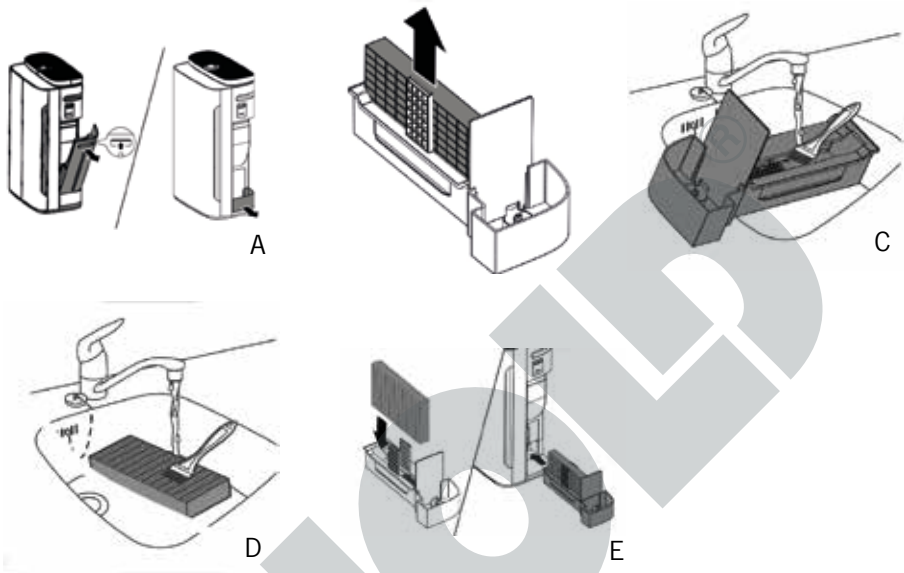

Ontkalken van de bevochtiger

1. Door het water ontstane kalkafzettingen kunnen de werking van de luchtbevochtiging door het apparaat aanzienlijk verminderen. Daarom is het regelmatig ontkalken heel belangrijk.
2. Zorg ervoor dat het apparaat is uitgeschakeld en de stekker uit het stopcontact is getrokken.
3. Verwijder de watertank (A).
4. Trek de houder van de bevochtiger eruit (B).
5. Verwijder de bevochtiger uit de houder (C).
6. Maak in een voldoende grote kom een ontcalcingsoplossing van azijn en kraanwater. Doe een deel azijn bij een deel water.
7. Leg de bevochtiger gedurende een uur in deze kom (D).
8. Aanwijzing: Als er witte kalkrestanten op het filter te zien zijn, leg dan de kant met deze restanten zo in de kom dat de deze kant volledig door de ontcalcingsoplossing wordt bedekt.
9. Spoel de bevochtiger onder stromend water uit (E). Draai het filter daarbij meermaals.
10. Laat het filter volledig aan de lucht drogen voordat u het weer terugplaatst.



A

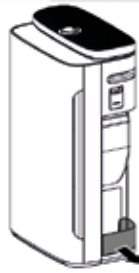

B

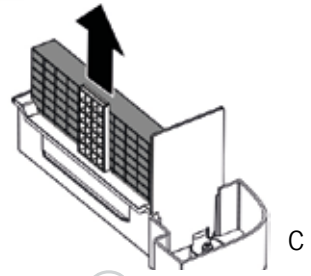

C

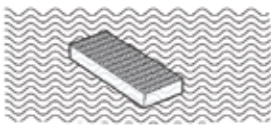

D



E

SENSOR REINIGEN

1. De sensor bevindt zich aan de zijkant van het apparaat (zie afbeelding). Van tijd tot tijd moet het stof van de sensorlens worden verwijderd.
2. Verwijder de afdekking en veeg voorzichtig het stof van de lens.
3. Let erop dat wattenstaafjes niet in andere delen van de sensor binnendringen.
4. Tip: Als u niet goed in het binnenste van de sensor kunt kijken, gebruik dan een zaklamp.
5. Plaats de afdekking weer terug.

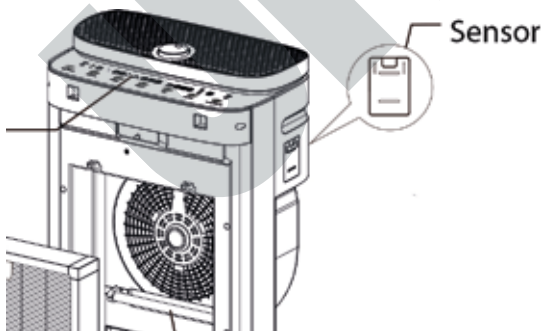

VOLTOOIING VAN DE SCHOONMAAKWERKZAAMHEDEN

1. Breng na afloop van alle schoonmaakwerkzaamheden alle filters weer in de juiste volgorde aan.
2. Als voor de reiniging een stofzuiger hebt gebruikt, vervang dan de stofzuigerzak en reinig de gebruikte opzetstukken grondig.
3. Doe gebruikte filters en verbruiksmateriaal, zoals masker, handschoenen en wattenstaafjes in een afvalzak en maak deze goed dicht.
4. Gooi afvalzakken volgens de plaatselijk geldende afvalverwijderingsrichtlijnen weg.
5. Wij adviseren tevens om tijdens de reinigingswerkzaamheden gedragen kleding in de was te doen en frisse kleding aan te trekken. Natuurlijk kunt u tijdens de reiniging ook een wegwerpoverall of -jas dragen.
6. Was uw handen grondig of desinfecteer deze grondig met een handdesinfectiemiddel.
7. Bewaar het apparaat indien u het niet gebruikt op eend droge, tegen stof beschermde plaats.
8. Let erop dat het apparaat buiten het bereik van kinderen wordt opgeborgen.
9. Verwijder het water uit de watertank als het apparaat langere tijd niet wordt gebruikt.

STORINGEN VERHELPEN

Storing	Oplossing
Het apparaat werkt niet, terwijl de stekker insteekt.	Het controlelampje voor het vervangen van het filter brandt, de filters worden echter niet vervangen. Het apparaat werkt dan niet meer. Vervang de filters en reset de intervalteller.
De luchtstroom die uit de luchtuitlaat stroomt, is zwakker dan normaal.	het voorfilter is vervuild. Reinig het voorfilter.
Ook na langere gebruikstijd verbetert de luchtkwaliteit niet.	Controleer of beide filters juist zijn geplaatst. De sensor is nat, dat kan bij een hoge luchtvochtigheid in de ruimte voorkomen. Sensor voorzichtig afdrogen.
Het controlelampje voor de luchtkwaliteit wisselt niet meer van kleur.	De sensor is vervuild. Reinig de sensor.

DE
EN
FR
NL
IT
ES
PL

<p>Een abnormale geur komt uit het apparaat.</p>	<p>Bij het eerste gebruik van het apparaat is dit normaal. Een onprettige geur kan ook bij vervuilde filter ontstaan. Reinig of vervang de filters.</p> <p>Bij een brandgeur moet het apparaat van de voeding worden losgekoppeld, mag het niet verder worden gebruikt en moet u contact opnemen met de klantenservice.</p>
<p>Het controlelampje voor het vervangen van het filter brandt, terwijl de filters zijn vervangen.</p>	<p>De intervalteller moet worden gereset. Druk hiervoor 3 seconden lang op de knop "Timer".</p>
<p>Het apparaat werkt niet meer, in het display verschijnt "E-1".</p>	<p>Schade aan de motor, neem contact op met de klantenservice.</p>

GARANTIEVOORWAARDEN

Wij geven op onze apparaten een garantietermijn van 24 maanden (12 maanden bij commerciële gebruik), gerekend vanaf de dag van aanschaf. Deze garantie geldt voor schade, die bij correct gebruik aantoonbaar is veroorzaakt door een fout in de productie. Binnen de garantietermijn verhelpen wij materiaal- en productiefouten door herstelling of vervanging naar onze keuze. Onze garantie is slechts geldig voor in Duitsland en Oostenrijk verkopte apparaten. In andere landen a.u.b. de importeur aanspreken. Apparaten, waarvoor garantie in aanspraak wordt genomen, moeten ons samen met een kopie van de machineel gegenereerde kassabon waaruit de koopdatum duidelijk wordt, alsmede een beschrijving van de fout goed verpakt aan onze klantenservice worden toegezonden. U kunt een retourbon afdrukken op onze website www.unold.de/ruecksendung. (alleen voor inzendingen uit Duitsland en Oostenrijk). De garantie dekt geen schade veroorzaakt door slijtage, onbehoorlijk gebruik/foutieve handelingen en niet-naleving van de onderhouds- en reinigingsaanwijzingen. Het recht op garantie vervalt, wanneer reparaties of manipulaties aan het apparaat door derden worden doorgevoerd. Eventuele rechten van de eindgebruiker t.o.v. de verkoper of distributeur worden door deze garantie niet aangetast.

VERWIJDEREN VAN AFVAL / MILIEUBESCHERMING

Onze apparaten zijn geproduceerd met een hoge kwaliteit voor een lange gebruik. Regelmatige onderhoud en vakkundig reparaties door onze klantenservice verlengt de gebruiksduur. Wanneer het apparaat defekt is en kan niet meer gerepareerd worden, let op de volgende instructies. Dit product mag niet samen met het normale huishoudelijke afval worden afgevoerd. U dient dit product bij een voor het recycleren van elektrische of elektronische apparaten aangewezen verzamelplaats in te leveren. Door het separaat inzamelen en recycleren van afvalproducten helpt u mee bij het zuinig omgaan met de natuurlijke hulpbronnen en zorgt u ervoor dat het product op een gezondheids- en milieuvriendelijke manier afgevoerd wordt.

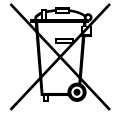

Gooi alle verbruiksmaterialen alsmede persoonlijke beschermingsmiddelen, zoals maskers, handschoenen enz. onmiddellijk volgende de plaatselijk geldende afvalverwijderingsrichtlijnen weg. Laat deze nooit rondslingeren om gevaar voor personen uit te sluiten.

Gooi lege batterijen weg volgens de WEEE-richtlijn voor afgedankte elektrische en elektronische apparatuur. Voor informatie over inzamelstations kunt u terecht bij uw gemeente.

ISTRUZIONI PER L'USO MODELLO 87610

PREMESSA

Grazie per aver scelto un prodotto Unold. Vi invitiamo a leggere attentamente queste istruzioni. Vi permetteranno di acquisire rapidamente familiarità con tutte le funzioni del vostro nuovo purificatore d'aria (di seguito chiamato anche "apparecchio").

Accertarsi che le istruzioni vengano lette e rispettate da ogni persona che utilizza, pulisce o sottopone a manutenzione l'apparecchio. Non consegnare l'apparecchio ad altre persone senza le istruzioni per l'uso.

In caso di dubbi che non possono essere completamente chiariti nelle istruzioni per l'uso, o in caso di problemi tecnici, vi invitiamo a rivolgervi al nostro servizio clienti o al vostro rivenditore di fiducia.

SPIEGAZIONE DEI SIMBOLI



Questo simbolo indica possibili pericoli che possono provocare lesioni o danni all'apparecchio.



Questo simbolo indica che l'apparecchio non deve essere coperto con oggetti.



Questo simbolo indica che l'apparecchio può essere utilizzato esclusivamente al chiuso.



Questo simbolo indica il rischio di scosse elettriche o cortocircuiti.

DATI TECNICI

DE

EN

FR

NL

IT

ES

PL

Potenza: 65 Watt, 220–2240 V~, 50–60 Hz

Materiale: plastica



Dimensioni: circa 41 x 25,7 x 69 cm L/P/H

Peso: circa 11 kg



Cavo di alimentazione: circa 150 cm

Livello di rumore:: 62 dB(A)

Valore CADR: 400 m³/h

CCM: P 4

Dimensione massima della stanza: circa 104 m²

Dotazioni:

Sistema filtrante a 4 stadi composto da pre-filtro, filtro catalitico a freddo combinato, filtro cellulare a carboni attivi e un sistema filtrante HEPA, funzione UV attivabile per la sterilizzazione, ionizzatore attivabile, timer fino a 8 ore, modalità notturna silenziosa da circa 35 dB(a), umidificatore con serbatoio dell'acqua da 1,8 litri

Classe di isolamento: II

Con riserva di modifiche ed errori relativi a caratteristiche delle dotazioni, tecnica, colore e design

PER LA VOSTRA SICUREZZA

Leggere e conservare le seguenti istruzioni!

Persone presenti in casa

1. Questo apparecchio è stato progettato per l'uso domestico e non è un prodotto medicale.
2. Questo apparecchio può essere usato dai bambini a partire da 8 anni e da persone con capacità fisiche, sensoriali o mentali ridotte o con carente esperienza e/o conoscenza se gli stessi

sono sorvegliati o sono stati istruiti riguardo all'utilizzo sicuro dell'apparecchio e hanno compreso i pericoli che ne risultano.

3. I bambini non devono giocare con l'apparecchio.
4. La pulizia e la manutenzione affidata all'utente non possono essere eseguite dai bambini, a meno che gli stessi non abbiano più di 8 anni e siano sorvegliati.
5. Conservare l'apparecchio e il cavo fuori dalla portata dei bambini di età inferiore a 8 anni.
6. Questo apparecchio non può essere azionato con un timer esterno o un sistema di comando a distanza.
7. Non utilizzare l'apparecchio sotto l'effetto di farmaci o alcolici o in caso di ridotta percezione.
8. Utilizzare l'apparecchio solo sotto supervisione quando nella stessa stanza sono presenti bambini o persone indifese.
9. Consultare un medico prima dell'uso se si soffre di una grave patologia delle vie respiratorie o dei polmoni.
10. L'apparecchio è destinato esclusivamente all'uso domestico o a finalità analoghe, come ad esempio
 - angoli cottura di negozi, uffici o altri luoghi di lavoro,
 - aziende agricole,
 - uso da parte degli ospiti di hotel, motel o altre strutture ricettive,
 - in pensioni private o case per vacanze..

Uso sicuro dell'elettricità

11. Collegare l'apparecchio solo alla corrente alternata con una tensione corrispondente a quella indicata sulla targhetta.
12. Collegare l'apparecchio solo a una presa elettrica idonea. In caso di dubbi consultare un elettricista.
13. Non immergere mai l'apparecchio, il cavo di alimentazione e la spina in acqua o altri liquidi.
14. Non utilizzare alimentatori, prolunghe o altri dispositivi di collegamento che superano la potenza nominale raccomandata (220–2240 V~, 5A AC). In caso contrario possono verificarsi un surriscaldamento e un rischio d'incendio. Consigliamo di collegare l'apparecchio a una presa singola, non a una presa multipla. In caso di dubbio interpellare una persona competente.

15. Non toccare l'apparecchio, il cavo o la spina con le mani bagnate, poiché sussiste il pericolo di scosse elettriche!
16. Per evitare il rischio di incendio, non utilizzare mai l'apparecchio con un regolatore di velocità elettronico.
17. Controllare regolarmente la spina e il cavo di alimentazione per individuare eventuali danni o fenomeni di usura. In caso di danneggiamento del cavo di alimentazione o di altri componenti, inviare l'apparecchio al nostro servizio clienti a scopo di verifica e riparazione. Riparazioni inappropriate possono causare rischi considerevoli per l'utente e comportano l'esclusione della garanzia.
18. Se il cavo di alimentazione dell'apparecchio è danneggiato, deve essere sostituito dal produttore, dal suo servizio clienti o da una persona con qualifica analoga per evitare i rischi.
19. Non tirare mai il cavo di alimentazione per evitare danni all'interno del cavo stesso.
20. Per scollegare il cavo tirare sempre la spina per estrarla dalla presa, mai il cavo.
21. Staccare sempre la spina dalla presa elettrica prima di pulire l'apparecchio, per installarlo o smontarlo, quando non è in uso o durante un temporale.
22. Non avvolgere mai il cavo intorno all'apparecchio.
23. Non adatto per l'uso in ambienti umidi e/o caldi come ad esempio bagni, piscine o cucine.
24. Spegnerne immediatamente l'apparecchio ed estrarre la spina di alimentazione se l'apparecchio emette rumori o odori insoliti o se l'apparecchio si surriscalda.
25. Dopo l'uso e prima della pulizia e di tutti i lavori di manutenzione, staccare la spina dalla presa.
26. La spina di alimentazione deve essere estratta anche se l'apparecchio non viene utilizzato per un lungo periodo di tempo.

Istruzioni per l'installazione e l'uso in sicurezza dell'apparecchio

27. L'apparecchio può essere utilizzato solo in ambienti interni.
28. Assicurarsi che il cavo di alimentazione sia posizionato in modo tale che sia impossibile inciamparvi.

29. Non sistemare mai il cavo di alimentazione sotto tappeti o altri tessuti.
30. Non spostare o dislocare l'apparecchio durante l'uso.
31. Assicurarsi di tenere il cavo di alimentazione lontano da riscaldatori, stufe, forni o altre fonti di calore.
32. Non inserire mai oggetti come dita, aghi, penne, ecc. attraverso le aperture all'interno dell'apparecchio, poiché sussiste il pericolo di lesioni!
33. Pevitaredanniall'apparecchio, nonsedersimaisull'apparecchio, né appoggiarvi sopra degli oggetti. Non posizionare recipienti pieni d'acqua vicino all'apparecchio.
34. Non deporre l'apparecchio capovolto. Nell'apparecchio è presente un liquido che può causare danni. Non posizionare recipienti pieni d'acqua vicino all'apparecchio.
35. Un incendio del filtro può causare un rischio irreversibile per le persone e/o un pericolo di morte. Non utilizzare il filtro per carburanti o scopi simili.
36. Non percuotere l'apparecchio, specialmente in corrispondenza degli ingressi e delle uscite dell'aria.
37. Questo apparecchio non è idoneo a sostituire la normale ventilazione dell'ambiente, cappe aspiranti o altri apparecchi di estrazione dell'aria.
38. Mai operare in prossimità di apparecchi alimentati a gas, riscaldatori, stufe o fiamme libere.
39. Allo stesso modo, non operare mai in una stanza con resti di repellente per insetti a base di spray, fumo di bastoncini di incenso o altri fumi chimici oleosi. Aerare sufficientemente tali stanze prima di accendere l'apparecchio.
40. Non collocare l'apparecchio sotto un impianto di condizionamento per evitare la penetrazione di condensa in quest'ultimo.
41. Le aperture di ventilazione non devono mai essere coperte da mobili, pareti o altri oggetti. La libera circolazione dell'aria deve essere sempre garantita. Il lato anteriore e il lato superiore necessitano di una distanza di almeno 30 cm da altri oggetti, mentre per il lato posteriore tale distanza è di almeno 20 cm.
42. Conservare il telecomando in un luogo non accessibile ai bambini.

43. Spostare l'apparecchio solo utilizzando le maniglie poste a destra e a sinistra dell'apparecchio.
44. Accendere l'apparecchio solo se tutti i filtri sono installati correttamente.
45. Non versare profumi, oli essenziali o simili nel serbatoio dell'acqua. Possono causare danni all'apparecchio.
46. Per evitare i danni, non usare l'apparecchio con accessori di altri produttori. Utilizzare solo filtri della nostra azienda.
47. Attenzione: L'apparecchio non è in grado di filtrare monossido di carbonio o radon. Non deve essere utilizzato per la purificazione dell'aria dopo incidenti con residui di combustione o prodotti chimici.
48. Non utilizzare in ambienti con concentrazioni di ossigeno molto elevate (es. laboratori).

Il produttore declina qualunque responsabilità in caso di montaggio errato, utilizzi errati o non idonei o qualora le riparazioni siano eseguite da terzi non autorizzati.



Questo apparecchio è adatto per la purificazione dell'aria in ambienti interni privati. L'apparecchio non è adatto per un impiego industriale e commerciale.



Prima del primo utilizzo, l'imballaggio deve essere rimosso dal filtro. L'apparecchio non deve essere messo in funzione prima, per evitare danni allo stesso.



Non aprire mai l'alloggiamento del motore dell'apparecchio, poiché sussiste il pericolo di scosse elettriche!



Non coprire mai l'apparecchio mentre è in funzione!

CARATTERISTICHE DEL VOSTRO NUOVO PURIFICATORE D'ARIA

Il purificatore d'aria UNOLD® consente di soggiornare in ambienti con aria pulita senza troppi sforzi, senza l'impiego di prodotti chimici.

L'impiego di un purificatore d'aria è particolarmente consigliato per le persone con allergie o asma, nonché in aree con alti livelli di particolato.

Ad esempio vengono filtrati pollini, polveri sottili, polvere domestica, batteri, virus, spore di muffe, pelle morta, pelo animale e odori.

Con la funzione timer è possibile far funzionare l'apparecchio anche di notte in sicurezza e garantire così un sonno indisturbato.



Importante: L'apparecchio non sostituisce le regole AHA+L (distanziamento, lavaggio delle mani, mascherina quotidiana, ventilazione) che si applicano durante la pandemia di Covid19, ad esempio, ma svolge una funzione di supporto.

Osservare tutte le seguenti informazioni sulla sicurezza, l'ubicazione e il funzionamento sicuro, altrimenti la purificazione dell'aria potrebbe essere inefficace, l'apparecchio potrebbe essere danneggiato o potrebbe addirittura mettere in pericolo l'utente.

GLOSSARIO

Filtro a carboni attivi (filtro a carboni): Simile a una spugna, il filtro a carboni attivi filtra e catalizza particelle e gas. Questo tipo di filtro deve essere sostituito regolarmente, per evitare un calo delle sue prestazioni. In questo apparecchio, questo filtro è abbinato al filtro catalitico a freddo.

CADR

Clean Air Delivery Rate. Questo valore indica quanta aria viene pulita dalle particelle di una certa dimensione al minuto.

CCM:

Cumulate Clean Mass - Questo valore indica una stima della durata di utilizzo del filtro ottenuta tramite la misurazione del possibile assorbimento di particelle. A seconda della qualità dei filtri utilizzati, questo valore è indicato con le classi da P1 a P4, dove P4 è il massimo livello di qualità.

Sistema filtrante HEPA:

High Efficiency Particulate Air Filter - Filtro dell'aria antiparticolato ad alta efficienza (HEPA): costituito da fibre intrecciate non strutturate, questo filtro può filtrare dall'aria anche le particelle più piccole, batteri e virus.

Ionizzatore:

Lo ionizzatore ionizza l'aria in entrata caricandola negativamente. Questi ioni aderiscono alle particelle, fanno sì che diventino più pesanti e precipitino al suolo.

Filtro catalitico a freddo:

Questo filtro è in grado di filtrare dall'aria gas nocivi come formaldeide, monossido di carbonio, TVOC (composti organici volatili) o ammoniaca. In questo apparecchio, questo filtro è abbinato al filtro a carboni attivi.

PM 2,5:

Si tratta di polvere fine con un diametro inferiore a 2,5 micrometri. A causa delle sue dimensioni, questa polvere fine può essere dannosa per la salute. Nelle aree interne, la polvere fine può provenire ad esempio dal toner di stampanti laser, fumo di tabacco o vecchi aspirapolvere.

Funzione UV:

Questa sterilizzazione attivabile, con l'ausilio di una luce UV da 365 nanometri, è in grado di uccidere batteri e virus all'interno dell'apparecchio e di eliminare gli odori sgradevoli.

Pre-filtro:

Il pre-filtro in alluminio filtra dall'aria impurità come polvere, scaglie di pelle, pollini e altre sostanze in sospensione di dimensioni superiori a 5 micrometri. Può essere lavato e riutilizzato.

SPIEGAZIONE DEI TASTI

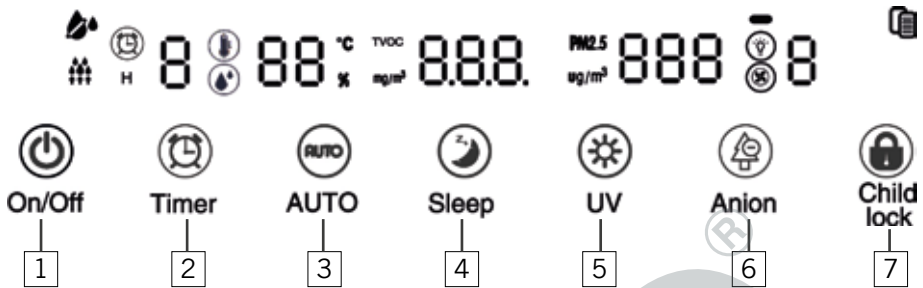
**1 Tasto ACCESO/SPENTO (On/off)**

Per accendere e spegnere l'apparecchio. Quando è collegato alla rete elettrica, l'apparecchio si trova in modalità standby. A questo punto, premere il tasto ACCESO/SPENTO per accendere l'apparecchio.

2 Tasto timer (selezione ora)

Per selezionare il tempo di funzionamento desiderato dell'apparecchio. Trascorso tale tempo, l'apparecchio si spegne. Ogni pressione di questo tasto aumenta il tempo. Premere questo tasto finché non si illumina il tempo desiderato. Il tempo massimo possibile è di 8 ore. Un'ulteriore pressione dopo la visualizzazione 8 ore disattiva nuovamente la funzione timer.

3 Tasto "Auto"

La modalità Auto è attivata per default.

In modalità Auto, l'apparecchio controlla automaticamente la qualità dell'aria e regola di conseguenza le prestazioni.

Nota bene: Se in modalità Auto si preme il tasto "Velocità", l'apparecchio esce dalla modalità automatica.

4 Tasto Sleep (modalità notturna)

Per un sonno ristoratore, l'apparecchio dopo la pressione di questo tasto passa al livello minimo di potenza e funziona con le luci spente. Questo Tasto UV (sterilizzazione) permette di ridurre sia il livello di rumorosità, sia il consumo elettrico. Premere nuovamente questo tasto per uscire dalla modalità notturna.

5 Tasto UV (Sterilisation)

Per attivare e disattivare la funzione UV. Il simbolo luminoso del tasto indica se la funzione è attiva.



6 Tasto Anione (ionizzatore) Per accendere e spegnere lo ionizzatore. Il simbolo luminoso del tasto indica se la funzione è attiva.

7 Tasto Child Lock (blocco tasti)

Impedisce l'uso accidentale dell'apparecchio, ad esempio da parte dei bambini. Impostare l'apparecchio nel modo desiderato e premere questo tasto. Il simbolo del blocco tasti si accende. A questo punto non è possibile immettere comandi con altri tasti, l'apparecchio funziona nella modalità selezionata. Per disattivare il blocco tasti, premere nuovamente questo pulsante per 3 secondi.

Spia di controllo livello acqua

Se questa spia di controllo si accende, il serbatoio dell'acqua per l'umidificazione dell'aria deve essere riempito come descritto nel capitolo "Umidificazione dell'aria".

**Modalità Humidification / umidificazione**

Indica che l'umidificazione dell'aria è attiva

Spia di controllo sostituzione filtri

Indica che i filtri devono essere sostituiti. Se questa spia è accesa l'apparecchio non può essere ulteriormente utilizzato. Per resettare questo contatore, premere per 3 secondi il tasto "Selezione ora".

Rotella Speed (velocità)

Con i tasti + e - è possibile selezionare la velocità desiderata dell'apparecchio. L'apparecchio in questo caso funziona solo al livello desiderato, senza l'intervento del sensore.

PREPARAZIONE AL PRIMO UTILIZZO

1. Rimuovere tutti i materiali d'imballaggio ed eventuali fissaggi utilizzati per il trasporto. Tenere lontano dai bambini il materiale d'imballaggio - Pericolo di soffocamento! Smaltire i materiali d'imballaggio in conformità alle direttive locali.

2. Verificare che l'apparecchio sia integro. In presenza di danni visibili, non mettere in funzione l'apparecchio e rivolgersi al nostro servizio clienti.
3. Verificare che tutti gli accessori elencati siano effettivamente presenti.
4. Prima di mettere in funzione l'apparecchio è necessario rimuovere l'imballaggio del filtro. A tale scopo procedere come descritto nel capitolo "Installazione e rimozione del filtro".
5. Se si utilizza l'apparecchio per la prima volta o se non è stato usato per molto tempo può svilupparsi un lieve odore.

UMIDIFICAZIONE DELL'ARIA

L'apparecchio dispone di una funzione di evaporazione e pertanto assicura un'umidificazione ottimale dell'aria degli ambienti. Questa funzione si attiva automaticamente nel momento in cui viene versata acqua nell'apposito serbatoio. La quantità di acqua evaporata dipende dalla velocità selezionata dell'apparecchio, una velocità più elevata genera una maggiore evaporazione. Se il livello dell'acqua scende, si accende la spia di controllo del livello dell'acqua. Attenzione: Osservare anche tutte le indicazioni per la pulizia contenute nel capitolo "Cura e pulizia".

1. Sbloccare il serbatoio dell'acqua sul lato dell'apparecchio premendo il pulsante sulla maniglia ed estraendolo dall'apparecchio (A).
2. Estrarre il supporto dell'umidificatore dall'apparecchio (B).
3. Rimuovere tutti i materiali d'imballaggio ed eventuali fissaggi utilizzati per il trasporto dell'umidificatore (C). Tenere lontano dai bambini il materiale d'imballaggio - Pericolo di soffocamento! Smaltire i materiali d'imballaggio in conformità alle direttive locali.
4. Inserire l'umidificatore nell'apposito supporto come indicato in figura e reintrodurre il supporto nell'apparecchio (D).
5. A questo punto ruotare il coperchio in plastica e rimuoverlo dal serbatoio dell'acqua (E).
6. Introdurre al massimo 1,4 litri di acqua di rubinetto pulita nell'apertura in modo che il serbatoio si riempia all'80% circa (F). Non utilizzare acqua calda, ghiacciata o distillata.
7. Richiudere il coperchio (G).
8. Reintrodurre il serbatoio dell'acqua nell'apparecchio (H).
9. Per prima cosa inserire nuovamente il serbatoio dell'acqua in basso nell'apparecchio e poi tirarlo verso l'alto fino a quando non si innesta in posizione (H).
10. Se si utilizza l'apparecchio per la prima volta o se non è stato usato per molto tempo può svilupparsi un lieve odore.

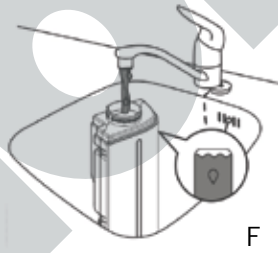
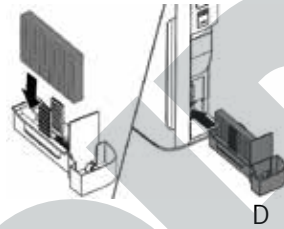

INSTALLAZIONE E RIMOZIONE DEL FILTRO



Attenzione: Spegnerne sempre l'apparecchio e staccare la spina prima di sostituire i filtri o eseguire altri lavori di manutenzione.

I filtri sono imballati con cura per garantirne la qualità. È necessario rimuovere sempre tutti i materiali di imballaggio prima di poter installare i filtri e utilizzare l'apparecchio.

L'ordine dei filtri riportato di seguito deve essere sempre rispettato, altrimenti l'apparecchio non funzionerà correttamente.

Osservare tutte le misure di protezione individuale riportate nel capitolo "Cura e pulizia".

Accertarsi di inserire per primo il filtro combinato e poi il pre-filtro.

Il lato con il passante deve essere sempre rivolto verso l'operatore.

1. Rimuovere il coperchio anteriore (A) tirandolo prima verso il basso e poi sganciandolo tirando leggermente verso l'alto.
2. Premere i due blocchi verso il basso e rimuovere il pre-filtro tirando verso di sé e fare lo stesso con gli altri due filtri (B).
3. Smaltire i filtri usati in sacchetti chiusi in conformità alle vigenti norme locali.
4. Rimuovere tutti i materiali d'imballaggio ed eventuali fissaggi utilizzati per il trasporto dei nuovi filtri (C). Tenere lontano dai bambini il materiale d'imballaggio - Pericolo di soffocamento! Smaltire i materiali d'imballaggio in conformità alle direttive locali.
5. Per prima cosa si inserisce il sistema filtrante HEP (filtro n° 1). Accertarsi che il lato con il passante sia rivolto in avanti (quindi verso l'esterno dell'apparecchio) (C).
6. Quindi si inserisce il filtro a carboni attivi e il filtro catalitico (filtro n° 2). Anche in questo caso, il lato con il passante deve essere rivolto in avanti (quindi verso l'esterno dell'apparecchio) (C).
7. Infine si installa il pre-filtro (filtro n° 3). Nota bene: Accertarsi che i lati con i blocchi siano rivolti verso di sé e che tutti i ganci del pre-filtro siano inseriti correttamente nell'apparecchio.
8. Richiudere l'apparecchio con il coperchio anteriore agganciandolo in alto e poi spingendolo verso il basso fino a udire uno scatto.
9. Se lo il coperchio anteriore non è chiuso correttamente non è possibile accendere l'apparecchio.

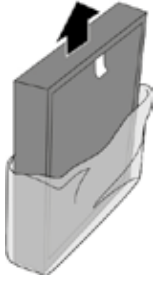

A

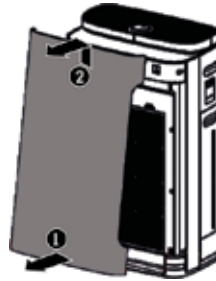

B



C



D



E

RESET DEL CONTATORE PER LA SOSTITUZIONE DEI FILTRI

1. Dopo la pulizia o la sostituzione dei filtri è necessario resettare il conteggio del tempo.
2. Premere per 3 secondi il tasto "selezione ora". La spia di controllo per la sostituzione del filtro si spegne, l'apparecchio continua a funzionare automaticamente.

TELECOMANDO

1. Prima di utilizzare l'apparecchio per la prima volta, estrarre la piccola pellicola di plastica dal vano batteria.
2. Sganciare con cautela il coperchio del vano batteria e staccarlo dal telecomando.
3. Inserire la batteria nell'apposito supporto.
4. Se si vuole inserire un'altra batteria, utilizzare una batteria a bottone tipo CR2032.
5. Riapplicare con cautela il coperchio sul telecomando.
6. Rimuovere la batteria in caso di inutilizzo prolungato dell'apparecchio.
7. Se si regola l'apparecchio con il telecomando, occorre tenerlo sempre in direzione del purificatore d'aria durante l'esecuzione delle impostazioni. La portata del telecomando è di circa 6 metri.
8. I modi di funzionamento descritti valgono sia per le impostazioni sul pannello di controllo, sia per quelle effettuate tramite il telecomando. Le designazioni dei tasti sono identiche.

IL POSIZIONAMENTO IDEALE



Rispettare tutte le seguenti istruzioni affinché l'apparecchio funzioni in modo sicuro ed efficace.

1. Non posizionare mai alla luce diretta del sole, alle correnti d'aria dei condizionatori d'aria o in luoghi caldi. In caso contrario l'apparecchio potrebbe danneggiarsi o mostrare messaggi di errore.
2. Non installare mai in prossimità di televisori o apparecchi radio. In caso contrario, l'immagine o l'audio di questi apparecchi potrebbero risultare compromessi. Installare a una distanza di almeno 1 metri da tali apparecchi. Attenzione: Se si utilizza il purificatore d'aria insieme agli apparecchi televisivi o radio su una ciabatta, ciò può anche causare rumore o distorsione dell'immagine. In questo caso, collegare il purificatore d'aria a una presa diversa.
3. Non collocare l'apparecchio sotto un impianto di condizionamento per evitare la penetrazione di condensa in quest'ultimo.
4. L'apparecchio può raggiungere la massima performance di filtrazione dell'aria se viene installato a livello del suolo, poiché particelle e pollini cadono facilmente in prossimità del pavimento.
5. Mantenere una distanza sufficiente da altri oggetti e dalle pareti. Il lato anteriore e il lato superiore necessitano di una distanza di almeno 30 cm da altri oggetti, mentre per il lato posteriore tale distanza è di almeno 20 cm.
6. Non posizionare mai oggetti sopra l'apparecchio per evitare il malfunzionamento dello stesso.
7. Non coprire mai gli ingressi e le uscite dell'aria.

8. Si consiglia di posizionare l'apparecchio sul lato opposto di una finestra o di una porta per garantire una circolazione dell'aria ideale.
9. Non dirigere il flusso d'aria direttamente su persone.

USO DELL'APPARECCHIO

1. Vi invitiamo a rispettare tutte le informazioni nelle norme di sicurezza.
2. Accertarsi di aver scelto un'ubicazione sicura.
3. Nota bene: Aerare a sufficienza il locale interessato prima di accendere l'apparecchio.
4. Inserire la spina in una presa elettrica (220-240 V~, 50-60 Hz). Viene emesso un segnale acustico, tutte le spie si accendono brevemente.
5. Premere il tasto ACCESO/SPENTO (ON/OFF).
6. L'apparecchio per default funziona in modalità automatica.

„Auto“-Modus

L'apparecchio controlla automaticamente la qualità dell'aria e regola di conseguenza le prestazioni di lavoro. Questa modalità è ideale per la maggior parte delle esigenze.

L'indicatore di stato colorato indica la qualità attuale dell'aria. All'accensione dell'apparecchio, prima si accendono tutti i colori. Una volta determinata la qualità attuale dell'aria, questa viene visualizzata tramite il colore corrispondente:

Colore indicatore di stato	Qualità dell'aria
azzurro	molto buona
blu	buona
rosso-lilla	critica
rosso	pessima

Mentre l'apparecchio calcola il valore PM2,5, sul display appare - - -. Dopo breve tempo vengono visualizzati la temperatura attuale, l'umidità dell'aria, il valore della formaldeide e il valore PM2,5 attuale.

Modalità manuale

7. Dopo aver acceso l'apparecchio, selezionare la velocità desiderata utilizzando la rotella. Sono disponibili i livelli 1-4. Questa modalità è ideale per situazioni in cui è richiesta una purificazione dell'aria specifica. Attenzione, più basso è il livello selezionato, migliore è la depurazione dell'aria. Se l'indicatore della qualità dell'aria è blu si può selezionare un livello inferiore. Se l'indicatore invece è rosso-lilla o rosso si deve selezionare un livello superiore.
8. Quindi attivare eventualmente lo ionizzatore e la funzione UV.

- DE
- EN
- FR
- NL
- IT
- ES
- PL
9. Sconsigliamo di utilizzare la modalità Auto, poiché in questo caso il sensore calcola automaticamente i valori ideali.

Modalità notturna

10. Se necessario, passare alla modalità notturna premendo il tasto corrispondente.

Selezione del tempo

11. Se necessario, è anche possibile attivare la selezione del tempo. Premere il tasto fino a visualizzare il tempo desiderato. È possibile scegliere tra 1 e 8 ore. Trascorso tale tempo, l'apparecchio si spegne.

Accensione dello ionizzatore

12. In caso di necessità, premere questo tasto per accendere o spegnere lo ionizzatore.

Funzione UV

13. In caso di necessità, premere il tasto "UV" per attivare o disattivare la funzione UV..

Child lock / blocco tasti

14. Per proteggere l'apparecchio dalla pressione accidentale dei tasti, quando necessario premere il pulsante "Blocco tasti" per 3 secondi. La spia del blocco tasti si accende, non possibile immettere comandi con i tasti. Per sbloccare, premere nuovamente questo tasto per circa 3 secondi.

Controllo del livello dell'acqua

15. Attraverso una finestrella del serbatoio è possibile controllare il livello dell'acqua attuale. Se nel serbatoio non c'è acqua a sufficienza, la spia del serbatoio dell'acqua si accende e si deve aggiungere acqua. Se non viene aggiunta acqua l'apparecchio non funziona più con l'umidificazione.

Dopo l'uso

16. Quando non è in uso, spegnere l'apparecchio utilizzando il pulsante ACCESO/SPENTO (ON/OFF) e staccare la spina di alimentazione.

CURA E PULIZIA

Spegnere l'apparecchio con il pulsante **ACCESO/SPENTO (ON/OFF)** e staccare la spina di alimentazione. Quindi attendere circa 30 minuti prima di iniziare la pulizia, in modo che polvere ecc. si depositino.

Non immergere mai l'alloggiamento in acqua.

Non pulire mai i filtri in lavatrice o lavastoviglie!

Tenere a portata di mano i seguenti elementi:

- 1 protezione naso-bocca, consigliamo una mascherina FFP2.
- Guanti usa e getta della taglia adatta
- Batuffolo di cotone
- Carta da cucina
- Panno morbido
- Quando si sostituiscono i filtri, una quantità adeguata di sacchetti della spazzatura richiudibili per i vecchi filtri.
- Aspirapolvere con ad esempio la bocchetta per gli oggetti imbottiti (attenzione: per motivi di igiene, non utilizzare l'aspirapolvere con il quale ad esempio si pulisce il proprio spazio vitale. Usare un aspirapolvere che non viene utilizzato in spazi interni.)

INTERVALLI DI PULIZIA

Cosa?	Con quale frequenza?
Pulire il serbatoio dell'acqua	ogni giorno
Pulire e decalcificare l'umidificatore Pulire il supporto dell'umidificatore	ogni settimana
Pulire il pre-filtro	ogni 2 settimane
Sostituzione dei filtri	non appena la spia di controllo del cambio filtri si accende
Pulire il sensore	ogni mese
Pulire il lato esterno dell'apparecchio	secondo necessità

1. Se possibile, pulire l'apparecchio all'esterno della casa, in un luogo asciutto e riparato. Attenzione: Non pulire all'esterno quando è umido, piove o c'è molto vento. In questo caso, scegli un'area ben ventilata in uno spazio interno.
2. Indossare la mascherina per naso e bocca e i guanti.

DE

EN

FR

NL

IT

ES

PL

3. Non utilizzare prodotti abrasivi, pagliette, oggetti metallici, prodotti detergenti caldi o disinfettanti.
4. Pulire accuratamente l'alloggiamento dell'apparecchio con un panno pulito e asciutto. È possibile usare un panno umido per le macchie ostinate. Assicurarsi che l'acqua non possa entrare nell'alloggiamento.
5. Per pulire i filtri, rimuovere per primo il pre-filtro come descritto nel capitolo "Installazione dei filtri". Al termine delle operazioni di pulizia, entrambi i filtri devono essere reinseriti e si deve resettare il contatore dell'intervallo.



PRE-FILTRO (FILTRO N° 3)

6. Il pre-filtro deve essere pulito due volte al mese.
7. Lavare il pre-filtro con un po' di acqua tiepida e poi attendere che sia completamente asciutto. Fare attenzione perché il filtro si danneggia facilmente.
8. In alternativa è possibile aspirare con cautela il prefiltro con l'accessorio adatto di un aspirapolvere (ad esempio la bocchetta per gli imbottiti) al livello più basso.

FILTRO A CARBONI ATTIVI E FILTRO CATALITICO (FILTRO N° 2)

9. Il filtro n° 2 deve essere pulito ogni due mesi.
10. Non utilizzare acqua per la pulizia, poiché in caso contrario il filtro subisce danni.
11. Aspirare con cautela il prefiltro con l'accessorio adatto di un aspirapolvere al livello più basso.
12. Fare attenzione perché il filtro si danneggia facilmente.
13. Per rimuovere i residui di polvere, particolato e pollini, collocare il filtro in un luogo ben aerato. Evitare l'esposizione diretta ai raggi solari..

SISTEMA FILTRANTE HEPA (FILTRO N° 1)

14. Il filtro n° 1 deve essere pulito ogni due mesi.
15. Non utilizzare acqua per la pulizia, poiché in caso contrario il filtro subisce danni.
16. Per rimuovere i residui di polvere, particolato e pollini, collocare il filtro in un luogo ben aerato. Evitare l'esposizione diretta ai raggi solari. Questo filtro non può essere pulito con acqua o con l'aspirapolvere!

SERBATOIO DELL'ACQUA

1. Per motivi igienici, il serbatoio dell'acqua deve essere pulito ogni giorno.
2. Accertarsi che l'apparecchio sia spento e che la spina sia staccata dalla presa.
3. Aprire il coperchio del serbatoio dell'acqua (A)
4. Riempire d'acqua il serbatoio fino a 1/3 (B).
5. Versare un detersivo delicato (ad esempio detersivo per stoviglie) nel serbatoio dell'acqua.
6. Chiudere il coperchio del serbatoio dell'acqua (C).
7. Scuotere il serbatoio dell'acqua per pulire l'interno con il liquido, riaprire il coperchio e rovesciare l'acqua (D).
8. Risciacquare più volte il serbatoio con acqua pulita per rimuovere i residui di detersivo e riposizionarlo nell'apparecchio (E).



A

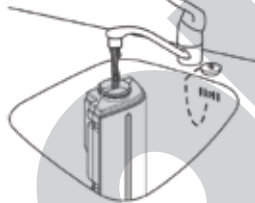

B



C

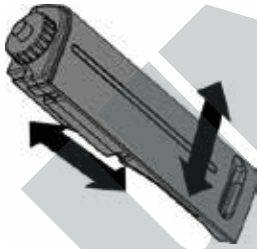

D



E

PULIZIA DELL'UMIDIFICATORE E DEL SUPPORTO DELL'UMIDIFICATORE

1. Entrambi i componenti devono essere puliti una volta alla settimana.
2. Accertarsi che l'apparecchio sia spento e che la spina sia staccata dalla presa.
3. Rimuovere il serbatoio dell'acqua ed estrarre il supporto dell'umidificatore (A)
4. Estrarre l'umidificatore dal relativo supporto (B).
5. Lavare il supporto sotto l'acqua corrente. Se necessario si può aggiungere un po' di detersivo delicato (C)
6. Lavare l'umidificatore sotto l'acqua corrente (D).

7. Asciugare l'esterno del supporto.
8. Attendere che l'umidificatore si asciughi all'aria prima di reinserirlo.
9. Riassemblare tutti i componenti (E). Spingere entrambi nell'apparecchio.
10. Setzen Sie alle Teile wieder zusammen (E). Schieben Sie beides zurück in das Gerät.

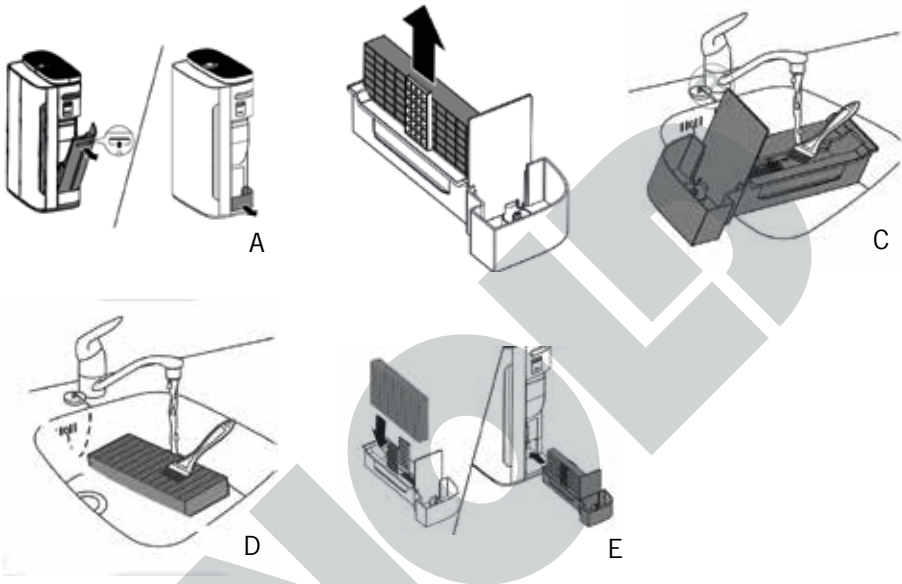

DECALCIFICAZIONE DELL'UMIDIFICATORE

1. I depositi di calcare causati dall'acqua possono compromettere gravemente la funzione di umidificazione dell'apparecchio. Pertanto, è molto importante rimuovere regolarmente il calcare.
2. Accertarsi che l'apparecchio sia spento e che la spina sia staccata dalla presa.
3. Rimuovere il serbatoio dell'acqua (A).
4. Estrarre il supporto dell'umidificatore (B).
5. Estrarre l'umidificatore dal relativo supporto (C).
6. In una ciotola sufficientemente grande, realizzare una soluzione decalcificante con aceto e acqua di rubinetto. Utilizzare una parte di acqua e una parte di aceto.
7. Immergere l'umidificatore in questa ciotola per un'ora (D).
8. Nota bene: Se nel filtro sono visibili residui di calcare bianchi, immergere il lato con questi residui nella ciotola in modo che sia completamente coperto dalla soluzione decalcificante.
9. Lavare l'umidificatore sotto l'acqua corrente (E). Durante il lavaggio girare il filtro più volte.
10. Attendere che il filtro si asciughi all'aria prima di reinserirlo.



A

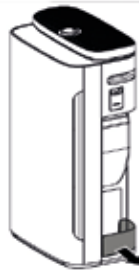

B

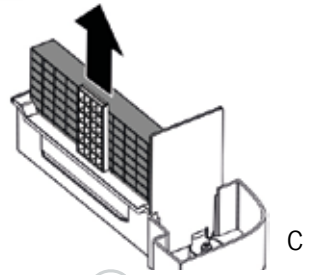

C

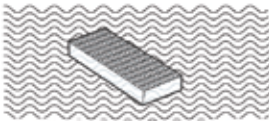

D



E

PULIRE IL SENSORE

1. Il sensore si trova sul lato posteriore dell'apparecchio (vedi figura). Di tanto in tanto si deve rimuovere la polvere dalla lente del sensore.
2. Rimuovere il coperchio e strofinare con cautela la lente per rimuovere la polvere.
3. Fare attenzione che il bastoncino d'ovatta non penetri in altre zone del sensore.
4. Suggerimento: Se l'interno del sensore non si vede bene, utilizzare una torcia tascabile.
5. Riapplicare il coperchio.



CONCLUSIONE DELLE OPERAZIONI DI PULIZIA

1. Dopo aver completato tutte le operazioni di pulizia, reinserire tutti i filtri nella giusta sequenza.
2. Se per la pulizia è stato utilizzato un aspirapolvere, sostituire il sacchetto filtro e pulire accuratamente gli accessori usati.

- DE
EN
FR
NL
IT
ES
PL
3. Mettere i filtri usati e i materiali di consumo come maschera, guanti e tamponi di cotone in un sacchetto della spazzatura e chiuderlo ermeticamente.
 4. Smaltire i sacchetti della spazzatura in conformità con le direttive locali.
 5. Consigliamo di mettere in lavanderia i vestiti indossati durante i lavori di pulizia e di indossare vestiti puliti. Naturalmente, è possibile anche indossare un camice usa e getta durante la pulizia.
 6. Lavarsi accuratamente le mani o disinfettarle accuratamente con un disinfettante per le mani virucida.
 7. Quando non è in uso, conservare l'apparecchio in un luogo asciutto e protetto dalla polvere.
 8. Assicurarsi di tenere l'apparecchio fuori dalla portata dei bambini.
 9. Rimuovere l'acqua dal serbatoio dell'acqua se si prevede di non utilizzare l'apparecchio per molto tempo.

RISOLUZIONE DEI PROBLEMI

Errore	Soluzione
L'apparecchio non funziona anche se la spina è inserita nella presa	La spia di cambio filtro è accesa, ma i filtri non vengono sostituiti. L'apparecchio in questo caso smette di funzionare. Sostituire i filtri e azzerare il contatore dell'intervallo.
Il flusso d'aria che fuoriesce dall'apposita uscita è più debole del solito	Il pre-filtro è sporco. Pulire il pre-filtro
La qualità dell'aria non migliora neppure dopo un tempo di funzionamento prolungato.	Verificare che entrambi i filtri siano stati inseriti correttamente.
La spia della qualità dell'aria non cambia più colore	Il sensore è sporco. Pulire il sensore.
Dall'apparecchio fuoriesce un odore inconsueto	È normale al primo utilizzo dell'apparecchio. Un'altra causa degli odori sgradevoli possono essere i filtri sporchi. Pulire o sostituire i filtri. In caso di odore di bruciato, scollegare l'apparecchio dalla rete elettrica, non continuare a utilizzarlo e contattare il servizio clienti.

La spia di cambio filtri si accende anche se i filtri sono stati sostituiti	Il contatore dell'intervallo deve essere resettato. A tale scopo, tenere premuto il pulsante "Timer" per 3 secondi.
L'apparecchio non funziona più, sul display appare "E-1"	Danni al motore, contattare il servizio clienti.

NORME DIE GARANZIA

I nostri prodotti sono garantiti per 24 mesi, 12 mesi in caso di uso professionale, dalla data di acquisto per i guasti manifestatisi durante un utilizzo conforme alle disposizioni e attribuibili in modo dimostrabile a difetti di fabbricazione. Nel periodo di garanzia porremo rimedio ai difetti materiali e di produzione secondo la nostra valutazione, procedendo alla riparazione o alla sostituzione dell'apparecchio. Le nostre prestazioni di garanzia valgono esclusivamente per gli apparecchi venduti in Germania e Austria. In tutti gli altri casi rivolgersi all'importatore. Gli apparecchi per i quali si richiede la riparazione di guasti ci devono essere e debitamente imballati, unitamente a una copia del documento di acquisto redatto a macchina dal quale risulti la data di vendita, nonché la descrizione del guasto. È possibile stampare un modulo di reso sul nostro sito Web www.unold.de/ruecksendung. (solo per voci provenienti da Germania e Austria). Sono esclusi dalla garanzia i guasti dovuti all'usura, all'uso inappropriato o al mancato rispetto delle regole di manutenzione. Il diritto di garanzia decade qualora siano state effettuate riparazioni o interventi da parte di terzi. Eventuali diritti del consumatore finale verso il venditore o negoziante non vengono limitati dalla presente garanzia.

SMALTIMENTO / TUTELA DELL'AMBIENTE

I nostri apparecchi vengono prodotti rispettando un elevato standard qualitativo per una lunga durata di utilizzo. Una corretta manutenzione e riparazioni adeguate a cura dal nostro servizio clienti possono prolungare la durata di utilizzo del prodotto. Se un apparecchio è difettoso e non più riparabile, per il suo smaltimento si presti attenzione ai punti che seguono. Questo prodotto non deve essere smaltito unitamente ai comuni rifiuti domestici. Consegnare il prodotto a un centro di raccolta per il riciclaggio dei rifiuti elettrici o elettronici. Con la raccolta differenziata dei rifiuti e dei prodotti riciclabili è possibile contribuire alla tutela delle risorse naturali e far smaltire il prodotto nel rispetto dell'ambiente e della salute. Smaltire immediatamente tutti i materiali usati e i dispositivi di protezione individuali come mascherine, guanti ecc. in conformità alle norme locali. Non devono essere lasciati in giro per evitare di mettere a rischio altre persone.

Smaltire le batterie usate in conformità al regolamento 2202/96/CE – RAEE sullo smaltimento degli apparecchi elettrici ed elettronici usati. L'autorità competente del vostro Comune potrà indicarvi i centri di smaltimento.

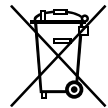

MANUAL DE INSTRUCCIONES MODELO 87610**PRÓLOGO**

Muchas gracias por elegir un producto de la empresa Unold. Lea cuidadosamente estas instrucciones de uso. De este modo, se familiarizará rápidamente con todas las funciones de su nuevo purificador de aire (denominado en lo sucesivo «aparato»).

Asegúrese de que todas las personas que utilicen, limpien o mantengan el aparato lean y tengan en cuenta las instrucciones de uso. Nunca entregue el aparato a otras personas sin el manual de instrucciones.

Si tiene alguna pregunta que no pueda responderse por completo con las instrucciones de uso, o si tiene problemas técnicos, póngase en contacto con nuestro servicio de atención al cliente o con su distribuidor especializado.

EXPLICACIÓN DE SÍMBOLOS

Este símbolo identifica posibles peligros que pueden derivar en lesiones personales o daños en el aparato.



Este símbolo indica que no se permite cubrir el aparato con objetos.



Este símbolo indica que el aparato solo se debe utilizar en interiores.



Este símbolo advierte del peligro de una descarga eléctrica o de un cortocircuito.

DATOS TÉCNICOS

DE

EN

FR

NL

IT

ES

PL

Potencia: 65 vatios, 220–2240 V~, 50–60 Hz

Material: plástico



Dimensiones: aprox. 41 x 25,7 x 69 cm An/Pr/Al

Peso: aprox. 11 kg



Cable de alimentación: aprox. 150 cm



Nivel de ruido: 62 dB(A)

Valor CADR: 400 m³/h

CCM: P 4

Tamaño máximo de la habitación: aprox. 104 m²

Equipamiento:

sistema de filtro de 4 niveles compuesto por un prefiltro, un filtro de catalizador frío combinado y un filtro de carbón activo celular, así como un sistema de filtro HEPA, función UV conmutable para la esterilización, ionizador conmutable, selección de tiempo de hasta 8 horas, modo nocturno silencioso de aprox. 35 dB (a) y humidificador de aire con depósito de agua de 1,8 l

Clase de protección: II

Salvo modificaciones y errores a nivel de las características de equipamiento, la tecnología, los colores y el diseño

PARA SU SEGURIDAD

¡Lea y conserve las siguientes instrucciones!

Personas en el hogar

1. Este aparato ha sido diseñado para el uso en el ámbito doméstico y no es un producto médico.
2. Este aparato puede ser usado por niños a partir de 8 años, así como por personas con una capacidad física, mental o sensorial

reducida o carentes de experiencia y/o conocimientos siempre que estén supervisados o hayan sido correspondientemente instruidos en el manejo seguro de dicho aparato y comprendan los peligros que conlleva.

3. El aparato no es un juguete.
4. No está permitido que los niños lleven a cabo la limpieza ni el mantenimiento que corresponden al usuario a no ser que tengan más de 8 años y estén supervisados.
5. Guarde el aparato y el cable fuera del alcance de niños menores de 8 años.
6. Este aparato no se debe utilizar con un reloj programador externo ni con un sistema de mando a distancia.
7. No utilice el aparato bajo la influencia de drogas o alcohol, o si tiene problemas de sensibilidad.
8. Operar el aparato solo bajo vigilancia si en la misma habitación hay niños o personas que no puedan valerse por sí mismos.
9. Consulte a un médico antes de utilizar el aparato si padece una enfermedad grave de las vías respiratorias o los pulmones.
10. El aparato está destinado exclusivamente al uso doméstico o a fines de uso similares, como por ejemplo,
 - cocinas tipo office en comercios, oficinas u otros lugares de trabajo,
 - empresas agrícolas,
 - para el uso por parte de clientes en hoteles, moteles u otros establecimientos de alojamiento colectivo,
 - en casas particulares o en casas vacacionales.

Manejo seguro con electricidad

11. Conecte el aparato solo a corriente alterna con una tensión de acuerdo con la placa de características.
12. Conectar el aparato solo a una toma de corriente con puesta a tierra. En caso de dudas, consulte con un electricista.
13. No sumerja nunca el aparato, el cable de alimentación o el enchufe en agua u otros líquidos.
14. No utilice fuentes de alimentación, cables de prolongación u otros dispositivos de conexión que excedan la potencia nominal recomendada (220–2240 V~, 5A AC). De lo contrario, puede

producirse un sobrecalentamiento y el peligro de incendio. Recomendamos operar el aparato solo en un enchufe individual y no en un enchufe múltiple. En caso de dudas, consulte a una persona experta.

15. No toque el aparato, el cable de alimentación y el enchufe con las manos húmedas. ¡Peligro de descarga eléctrica!
16. No opere el aparato nunca con un regulador de velocidad electrónico para evitar el peligro de incendio.
17. Compruebe periódicamente si el enchufe y el cable de alimentación están desgastados o deteriorados. En caso de daños en el cable de alimentación o en otras piezas, envíe el aparato para su verificación y reparación a nuestro servicio de atención al cliente. Las reparaciones inadecuadas pueden ocasionar peligros considerables para el usuario y tienen como consecuencia la exclusión de la garantía.
18. Para evitar riesgos, si el cable de conexión del aparato está dañado, deberá ser reemplazado por el fabricante, por su servicio de asistencia al cliente o por una persona igualmente calificada.
19. No tire nunca del cable de alimentación para evitar daños en el interior del mismo.
20. Extraiga el cable de alimentación de la toma de corriente tirando siempre solo de la clavija de conexión, nunca del cable de conexión.
21. Retire siempre el enchufe de la toma de corriente antes de limpiar el aparato, para montarlo o desmontarlo, cuando no lo utilice o con tormenta.
22. Nunca enrolle el cable de alimentación alrededor del aparato.
23. No apto para su uso en entornos húmedos y/o calientes como, por ejemplo, cuartos de baño, piscinas o cocinas.
24. Desconecte de inmediato el aparato y retire el enchufe de la red si el aparato emite ruidos u olores inusuales, o si se calienta de manera inusual.
25. Desenchufe el aparato tanto después de su uso como antes de la limpieza y de todos los trabajos de mantenimiento.
26. También se debe retirar el enchufe de red si no se va a utilizar el aparato durante un tiempo prolongado.

DE

EN

FR

NL

IT

ES

PL

Indicaciones sobre la colocación segura y el uso del aparato

27. El aparato solo se debe utilizar en espacios interiores.
28. Preste atención a tender el cable de alimentación de manera que quede excluido el riesgo de tropiezos.
29. No coloque nunca el cable de alimentación por debajo de alfombras u otros tejidos.
30. No desplazar o mover nunca el aparato durante su funcionamiento.
31. Asegúrese de mantener el cable de alimentación alejado de calefacciones, estufas, hornos u otras fuentes de calor.
32. No introducir nunca los dedos u objetos como agujas, bolígrafos, etc., por los orificios al interior del aparato. ¡Peligro de lesiones!
33. No se siente nunca sobre el aparato y no coloque ningún objeto por encima para evitar daños en el aparato. No coloque recipientes llenos de agua cerca del aparato.
34. No colocar el aparato al revés. Hay líquido en el aparato que puede causar daños. No coloque recipientes llenos de agua cerca del aparato.
35. Si el filtro se enciende, puede provocar un peligro irreversible para las personas y/o poner en peligro la vida. No utilice el filtro como combustible o con fines similares.
36. No golpear el aparato, especialmente las entradas y salidas de aire.
37. Este aparato no es apto como sustitución de la ventilación normal de la habitación, campanas extractoras u otros dispositivos de extracción de aire.
38. No operarlo nunca cerca de aparatos accionados por gas, calefactores, estufas o llamas abiertas.
39. Tampoco lo opere nunca en una habitación con restos de repelente de insectos en aerosol, humo de varitas de incienso u otros vapores químicos aceitosos. Ventile suficientemente estas habitaciones antes de encender el aparato.
40. No coloque nunca el aparato debajo de un sistema de aire acondicionado para evitar que el agua condensada del sistema de aire acondicionado entre en el aparato.
41. Los orificios de ventilación no deben estar nunca cubiertos por muebles, paredes u otros objetos. Se debe garantizar siempre una circulación de aire sin obstáculos. La parte delantera y superior

- requieren una distancia de mínimo 30 cm a otros objetos; la parte trasera, de mínimo 20 cm.
42. Asegúrese de guardar el control remoto de forma segura fuera del alcance de los niños.
 43. Mueva el aparato únicamente utilizando las empuñaduras a la derecha e izquierda del mismo.
 44. Encienda el aparato solo si todos los filtros están correctamente instalados.
 45. No añadir nunca fragancias, aceites esenciales o similares en el depósito de agua. Esto conlleva daños en el aparato.
 46. No utilice el aparato con accesorios de otros fabricantes para evitar daños en el mismo. Utilice únicamente filtros de nuestra casa.
 47. Atención: El aparato no puede filtrar el monóxido de carbono ni el radón. No debe utilizarse para la purificación del aire después de accidentes con residuos de combustión o productos químicos.
 48. No utilizar en habitaciones con concentraciones de oxígeno muy altas (por ejemplo, laboratorios).

El fabricante no es responsable en caso de montaje erróneo, uso inapropiado o equivocado o después de haber sido efectuadas reparaciones por terceros no autorizados.



Este aparato es apto para la purificación de aire en interiores privados. El aparato no es apto para uso industrial o comercial. Antes del primer uso, se debe retirar el embalaje del filtro. Para evitar daños en el aparato, este no se debe poner en funcionamiento antes de haber retirado dicho embalaje.



No abra nunca la carcasa del motor del aparato. ¡Peligro de descarga eléctrica!



¡No tapar nunca el aparato durante el funcionamiento!

PROPIEDADES DE SU NUEVO PURIFICADOR DE AIRE

Los purificadores de aire UNOLD® le permitirán disfrutar de un aire limpio en las habitaciones y sin necesidad de utilizar productos químicos. Todo ello, sin apenas esfuerzo. Se recomienda especialmente el uso de un filtro de aire para personas con alergias o asma y en áreas con alta concentración de polvo fino.

Entre otros se filtran, por ejemplo, el polen, el polvo fino, el polvo doméstico, las bacterias, los virus, las esporas de moho, la caspa de la piel y de los animales y los olores. Gracias a la función de selección de tiempo también es posible mantener los aparatos funcionando de forma segura durante la noche y, por lo tanto, garantizar un sueño reparador.



Importante: El aparato no sustituye, por ejemplo, las reglas vigentes durante la pandemia de COVID 19 (distancia, lavado de manos, mascarilla diaria, ventilación), sino que cumple una función de apoyo.

Observe todas las indicaciones siguientes sobre seguridad, ubicación y manejo seguro; de lo contrario, la purificación de aire puede ser ineficaz, el aparato puede resultar dañado o, incluso, se puede poner en peligro al usuario.

GLOSARIO

Filtro de carbón activo (Carbon-Filter): Similar a una esponja, el filtro de carbón activo filtra y cataliza partículas y gases. Este tipo de filtro se debe cambiar periódicamente para evitar que se reduzca la capacidad de filtración. En este aparato, el filtro está combinado con el filtro de catalizador frío.

CADR **Clean Air Delivery Rate.** Este valor indica qué volumen de aire se limpia de partículas de cierto tamaño por minuto.

CCM: **Cumulate Clean Mass** - este valor proporciona una estimación de cuánto tiempo se pueden utilizar los filtros midiendo la posible absorción de partículas. Según la calidad de los filtros utilizados, este valor se indica en las clases P1 hasta P4, siendo P4 el nivel de calidad más alto.

Sistema de filtro HEPA:

High Efficiency Particulate Air Filter - este filtro, que consta de fibras entrelazadas no estructuradas, puede filtrar incluso las partículas, bacterias y virus más pequeños del aire.

Ionizador:

El ionizador ioniza el aire que pasa y, al mismo tiempo, lo carga negativamente. Estos iones se adhieren a las partículas, las hacen más pesadas y se hunden hasta el fondo.

Filtro de catalizador frío:

Este filtro puede filtrar gases nocivos como, por ejemplo, formaldehído, monóxido de carbono, TVOC (compuestos orgánicos volátiles) o amoníaco del aire. En este aparato, el filtro está combinado con el filtro de carbón activo.

PM 2,5:

Se trata de un polvo fino con un diámetro inferior a 2,5 micrómetros. Debido a su tamaño, este polvo fino puede ser perjudicial para la salud. En espacios interiores, el polvo fino puede ser generado, por ejemplo, por el tóner de las impresoras láser, el humo del tabaco o las aspiradoras más antiguas.

Función UV:

Esta esterilización conmutable mediante luz ultravioleta de 365 nanómetros puede eliminar bacterias y virus, así como los olores a moho dentro del aparato.

Prefiltro:

El prefiltro equipado con aluminio filtra del aire, por ejemplo, el polvo, la caspa de la piel, el polen y otras sustancias en suspensión mayores de 5 micrómetros. Este se puede limpiar y reutilizar.

EXPLICACIÓN DE LAS TECLAS

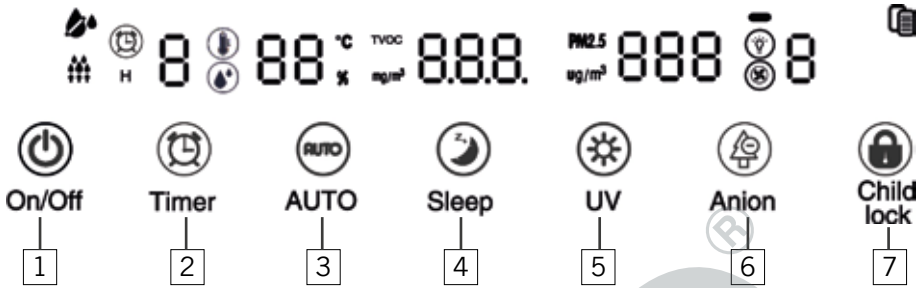
**1 Tecla CON/DES (On/off)**

Para encender y apagar el aparato. Si el aparato está conectado a la red, este se encuentra en modo de espera. Ahora, pulse la tecla CON/DES para conectar el aparato.

2 Tecla Timer (selección de tiempo)

Para seleccionar el tiempo de funcionamiento deseado del aparato. Una vez transcurrido este tiempo, el aparato se desconecta. Cada pulsación de esta tecla aumenta el tiempo de funcionamiento. Pulse esta tecla hasta que se ilumine el tiempo deseado. Se puede ajustar un máximo de 8 horas. Pulsando de nuevo después de la indicación de 8 horas, se desactiva la función de selección de tiempo.

3 Tecla «Auto»

Por defecto, está activado el modo automático.

En el modo automático, el aparato comprueba automáticamente la calidad del aire y ajusta el rendimiento del trabajo de forma correspondiente.

Indicación: Si en modo automático pulsa la tecla «Velocidad», el aparato sale del modo automático.

4 Tecla Sleep (modo nocturno)

Para un sueño reparador, el aparato funciona con el nivel de potencia inferior y con la iluminación apagada después de pulsar esta tecla. De este modo, se pueden reducir tanto el nivel de ruido como el consumo de energía. Para salir del modo de reposo, pulse de nuevo esta tecla.

**5 Tecla UV (esterilización)**

Para encender y apagar la función UV. El símbolo de tecla iluminado le indica si esta función está activada.

6 Tecla Anion (ionizador)

Para encender y apagar el ionizador. El símbolo de tecla iluminado le indica si esta función está activada.

7 Tecla Child Lock (bloqueo de teclas)

Evita la operación accidental del aparato, p. ej., por parte de niños. Ajuste el aparato como desee y pulse esta tecla. Se ilumina el símbolo para el bloqueo de teclas. Ahora ya no se podrán introducir órdenes con las teclas; el aparato funciona en el modo seleccionado. Para desconectar el bloqueo de teclas, pulse de nuevo esta tecla durante 3 segundos.

Piloto de control Nivel de agua

Si se ilumina este piloto de control, se debe llenar el depósito de agua para la humidificación del aire como se describe en el capítulo «Humidificación del aire».

**Modo Humidification/humidificación**

Indica que la humidificación del aire está activada

Piloto de control Cambio de filtro

Indica que se deben cambiar los filtros. Si se ilumina este piloto de control, no se puede seguir utilizando el aparato. Para restablecer el contador de intervalos, pulse la tecla «Selección de tiempo» durante 3 segundos.

Regulador giratorio Speed (velocidad)

La velocidad deseada del aparato se puede seleccionar mediante las teclas + y -. Después, el aparato ya solo funciona en el nivel deseado, sin que actúe el sensor.

ANTES DEL PRIMER USO

1. Retire todos los materiales de embalaje y, dado el caso, los seguros de transporte. Mantenga el material de embalaje fuera del alcance de los niños. ¡Peligro de asfixia! Deseche los materiales de embalaje de acuerdo con las disposiciones locales vigentes.
2. Compruebe el aparato en busca de posibles daños. No utilice el aparato si presenta daños visibles; diríjase a nuestro servicio de atención al cliente.
3. Compruebe si están todos los accesorios especificados.
4. Antes de poner en marcha el aparato, se debe retirar el embalaje del filtro. Para ello, proceda como se describe en el capítulo «Montar y desmontar los filtros».
5. La primera vez que se utiliza el aparato o después de no haberlo usado durante un período prolongado se puede generar un poco de olor.

HUMIDIFICACIÓN DEL AIRE

El aparato dispone de una función de evaporación y, de este modo, garantiza una humidificación óptima del aire de la habitación. En cuanto se vierte agua en el depósito de agua, se activa automáticamente esta función. La cantidad de agua evaporada depende de la velocidad seleccionada del aparato; una velocidad más alta genera una mayor evaporación. Si baja el nivel de agua, se ilumina el piloto de control para el nivel de agua. Atención: Además, observe todas las indicaciones de limpieza del capítulo «Limpieza y cuidado».

1. Desbloquee el depósito de agua en el lateral del aparato pulsando la tecla en la empuñadura. Retire el depósito del aparato (A).
2. Extraiga el soporte del humidificador del aparato (B).
3. Retire todos los materiales de embalaje y, dado el caso, los seguros de transporte del humidificador (C). Mantenga el material de embalaje fuera del alcance de los niños. ¡Peligro de asfixia! Deseche los materiales de embalaje de acuerdo con las disposiciones locales vigentes.
4. Coloque el humidificador en el soporte del mismo tal como se muestra en la ilustración y vuelva a deslizar el soporte dentro del aparato (D).
5. Ahora, gire la tapa de plástico y retírela del depósito de agua (E).
6. Vierta un máximo de 1,4 litros de agua limpia del grifo en el orificio de modo que el depósito de agua se llene hasta aprox. un 80 % (F). No utilice agua caliente, helada o destilada.
7. Ahora, cierre de nuevo la tapa (G).
8. Vuelva a colocar el depósito de agua dentro del aparato (D).
9. Primero, vuelva a colocar el depósito de agua en la parte inferior del aparato y pliéguelo hacia la parte superior del dispositivo hasta que encaje (H).
10. La primera vez que se utiliza el aparato o después de no haberlo usado durante un período prolongado se puede generar un poco de olor.



A

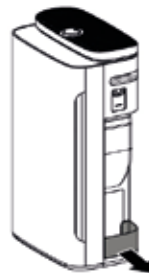

B



C

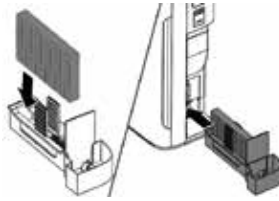

D



E

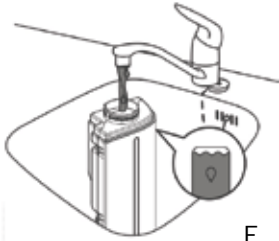

F



G



H

MONTAR Y DESMONTAR EL FILTRO



Atención: Desconecte siempre el aparato y desenchúfelo antes de sustituir los filtros o de llevar a cabo otros trabajos de mantenimiento.

Para garantizar la calidad de los filtros, estos se hallan bien embalados. Debe retirar siempre todos los materiales de embalaje antes de poder montar los filtros y utilizar el aparato.

Siempre se debe respetar el orden de los filtros que se detalla a continuación; de lo contrario, el aparato no funcionará correctamente.

Observe todas las medidas de protección individual del capítulo «Limpieza y cuidado».

Asegúrese de insertar siempre primero el filtro combinado y, después, el prefiltro. El lado con el lazo siempre debe señalar hacia usted.

1. Retire la cubierta frontal (A) tirando primero de la parte inferior de la cubierta y, después, desenganchándola ligeramente hacia arriba.
2. Presione los dos bloqueos hacia abajo y retire el prefiltro tirando de él hacia usted, repitiendo el proceso con los otros dos filtros (B).
3. Deseche los filtros usados en bolsas sellables de acuerdo con las disposiciones locales vigentes.

4. Retire todos los materiales de embalaje y, dado el caso, los seguros de transporte de los filtros nuevos (C). Mantenga el material de embalaje fuera del alcance de los niños. ¡Peligro de asfixia! Deseche los materiales de embalaje de acuerdo con las disposiciones locales vigentes.
5. Primero, se inserta el sistema de filtro HEPA (filtro n.º 1). Asegúrese de insertar el lado con el lazo hacia delante (es decir, hacia fuera, alejado del aparato) (C).
6. Ahora, se inserta el filtro de carbón activo combinado y el filtro catalítico (filtro n.º 2). Aquí también se debe insertar el lado con el lazo hacia delante (es decir, hacia fuera, alejado del aparato).
7. Para finalizar, se debe montar el prefiltro (filtro n.º 3). Indicación: Asegúrese de que el lado con los bloqueos señale hacia usted y de que todos los ganchos del prefiltro estén correctamente insertados en el aparato.
8. Vuelva a cerrar el aparato con la cubierta frontal enganchándola primero en la parte superior y, después, apretándola hacia abajo hasta que la cubierta frontal encaje audiblemente.
9. Si la cubierta frontal no está correctamente cerrada, no se puede encender el aparato.

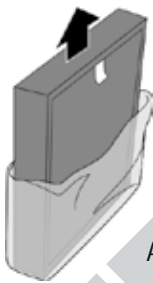

A



B



C



D

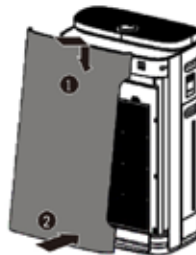

E

RESTABLECER EL CONTADOR PARA EL CAMBIO DE FILTRO

1. Después de limpiar o sustituir los filtros, debe restablecer el conteo del tiempo de funcionamiento.
2. Pulse la tecla «Selección de tiempo» durante 3 segundos. Se apaga el piloto de control para el cambio de filtro. El aparato sigue funcionando automáticamente.

CONTROL REMOTO

1. Antes del primer uso, retirar la lámina de plástico del compartimento de pilas.
2. Desenganche con cuidado la cubierta del compartimento de pilas y extráigala del control remoto.
3. Inserte la pila en el soporte previsto.
4. Si desea colocar otra pila, asegúrese de utilizar una pila de botón de tipo CR2032.
5. Vuelva a colocar la cubierta con cuidado en el control remoto.
6. En caso de no utilizar el aparato durante un tiempo prolongado, retire la pila.
7. Si ajusta el aparato con el control remoto, asegúrese de mantener siempre el control remoto en la dirección del purificador de aire durante los ajustes. El alcance del control remoto es de aprox. 6 metros.
8. Los siguientes modos de función rigen para los ajustes tanto en el panel de mando como a través del control remoto. Las denominaciones de teclas son idénticas.

EL EMPLAZAMIENTO IDEAL



Tenga en cuenta las indicaciones siguientes. Solo así funcionará el aparato de modo eficaz y seguro.

1. No colocarlo nunca bajo la luz solar directa, corrientes de aire de climatizadores o en lugares calientes. De lo contrario, el aparato podría resultar dañado o mostrar mensajes de fallos.
2. No colocarlo nunca cerca de televisores o radios. De lo contrario, la imagen o el sonido de estos dispositivos podrían verse afectados. Colocar a una distancia de mínimo 1 metros de dichos dispositivos. Atención: Si utiliza el purificador de aire junto con dispositivos de radio o televisión en una regleta de enchufes, esto también puede provocar ruido o distorsión de la imagen. En este caso, conecte el purificador de aire a una toma de corriente diferente.
3. No coloque nunca el aparato debajo de un sistema de aire acondicionado para evitar que el agua condensada del sistema de aire acondicionado entre en el aparato.

4. El aparato solo puede alcanzar su máxima capacidad de filtración de aire si se lo coloca de forma nivelada sobre el suelo dado que las partículas y el polen caen fácilmente cerca del suelo.
5. Mantenga una distancia suficiente con respecto a otros objetos y paredes. La parte delantera y superior requieren una distancia de mínimo 30 cm a otros objetos; la parte trasera, de mínimo 20 cm.
6. No coloque nunca objetos sobre el aparato para evitar fallos de funcionamiento del mismo.
7. No cubra nunca las entradas y salidas del aire.
8. Recomendamos colocar el aparato en el lado opuesto de una ventana o puerta para garantizar una circulación de aire ideal.
9. Tenga cuidado de no dirigir el flujo de aire directamente a las personas.

MANEJO

1. Observe todas las indicaciones de seguridad.
2. Cerciórese de haber elegido un emplazamiento seguro.
3. Indicación: Ventile suficientemente la habitación en cuestión antes de encender el aparato.
4. Inserte el enchufe en una toma de corriente (220 – 240 V~, 50–60 Hz). Se emite una señal acústica. Todos los pilotos de control se iluminan brevemente.
5. Pulse la tecla CON/DES (ON/OFF).
6. Por defecto, el aparato funciona en modo automático.

„Auto“-Modus

El aparato comprueba automáticamente la calidad del aire y ajusta el rendimiento del trabajo de forma correspondiente. Este modo es perfecto para cubrir la mayoría de las necesidades.

La indicación de estado en color muestra la calidad del aire actual. Cuando se conecta el aparato, se iluminan primero todos los colores. En cuanto se haya determinado la calidad actual del aire, se indica la misma con el color correspondiente:

Color de la indicación de estado	Calidad de aire
Azul celeste	muy buena
Azul marino	buena
Rojo púrpura	crítica
Rojo	muy mala

En la pantalla se muestra - - - , mientras el aparato determina el valor PM 2,5. Después de un breve periodo de tiempo se muestran la temperatura actual, la humedad de aire, el valor de formaldehído y el valor actual de PM 2,5.

Modo manual

7. Después de encender el aparato, seleccione la velocidad deseada mediante el regulador giratorio. Están disponibles los niveles de 1 hasta 4. Este modo es ideal para situaciones en las que se requiere una purificación de aire específica. Tenga en cuenta que cuanto más bajo es el nivel seleccionado, mejor es la limpieza del aire. Si la indicación de calidad de aire se ilumina en azul, se puede seleccionar un nivel inferior. En cambio, si la indicación se ilumina en rojo púrpura o en rojo, debe seleccionar un nivel más alto.
8. A continuación, encienda el ionizador y la función UV si así lo desea.
9. Recomendamos utilizar el modo automático dado que aquí el sensor determina automáticamente los valores ideales.

Modo nocturno

10. En caso necesario, active adicionalmente el modo nocturno pulsando la tecla de dicho modo.

Selección de tiempo

11. También puede activar adicionalmente la selección de tiempo si es necesario. Pulse la tecla hasta que se muestre el tiempo de funcionamiento deseado. Puede seleccionar entre 1 y 8 horas. Una vez transcurrido este tiempo, el aparato se desconecta.

Activar adicionalmente el ionizador

12. En caso necesario, pulse esta tecla para conectar o desconectar el ionizador.

Función UV

13. En caso necesario, pulse la tecla «UV» para conectar o desconectar la función UV.

Child lock/bloqueo de teclas

14. Para proteger el aparato de la pulsación accidental de teclas, pulse ahora la tecla «Bloqueo de teclas» durante 3 segundos, en caso necesario. El piloto de control para el bloqueo de teclas se ilumina. Ahora ya no se podrán introducir órdenes con las teclas. Para el bloqueo pulse esta tecla durante aprox. 3 segundos.

Comprobar el nivel de agua

15. Puede comprobar el nivel de agua actual a través de una pequeña mirilla en el depósito de agua. Si no hay suficiente agua en el depósito, se iluminará el piloto de control del depósito de agua y deberá añadir más agua. Mientras no se rellene el agua, el aparato no funcionará como humidificador de aire.

Después del uso

16. Desconecte el aparato mediante la tecla CON/DES (ON/OFF) y retire el enchufe de red cuando no vaya a utilizarlo.

LIMPIEZA Y CUIDADO



Desconecte el aparato mediante la tecla **CON/DES (ON/OFF)** y retire el enchufe de red. Después, espere unos 30 minutos antes de empezar la limpieza para que el polvo, etc., se asiente.

No sumerja nunca la carcasa en agua.

¡No limpiar nunca el filtro en la lavadora o el lavavajillas!

Tenga preparado los siguientes objetos:

- Protección para la boca y la nariz, recomendamos una mascarilla FFP2.
- Guantes desechables de talla adecuada
- Bastoncillos de algodón
- Papel de cocina
- Un paño suave
- Si se sustituyen los filtros, el número apropiado de bolsas de basura ajustadas herméticamente para los filtros usados.
- Aspiradora con, p. ej., boquilla para tapicería (atención: por razones de higiene, no utilice la aspiradora con la que limpie, p. ej., las estancias de su hogar. Utilice una aspiradora que no se use en espacios interiores.)

INTERVALOS DE LIMPIEZA

¿Qué?	¿Con qué frecuencia?
Limpiar el depósito de agua	a diario
Limpiar y descalcificar el humidificador Limpiar el soporte del humidificador	semanalmente
Limpiar el prefiltro	cada 2 semanas
Cambiar el filtro	en cuanto se ilumine el piloto de control para el cambio de filtro
Limpiar el sensor	mensualmente
Limpiar el exterior de la carcasa	en caso necesario

1. De ser posible, limpie el aparato fuera de la casa en un lugar seco y protegido contra el viento. Atención: No limpiar en un área exterior con humedad, lluvia y mucho viento. En este caso, elija un área bien ventilada en el interior.

2. Póngase la protección para la boca y la nariz y los guantes.
3. No utilice productos de limpieza agresivos, lana o estopa de acero, objetos metálicos, productos de limpieza calientes ni desinfectantes.
4. Limpie a fondo la carcasa del aparato con un paño limpio y seco. Para las manchas resistentes puede utilizar un paño ligeramente humedecido. Asegúrese de que no pueda penetrar agua en la carcasa.
5. Para limpiar los filtros, primero desmonte el prefiltro como se describe en el capítulo «Montar los filtros». Después de finalizar los trabajos de limpieza, se deben colocar de nuevo los dos filtros y restablecer el contador de intervalos..

PREFILTRO (FILTRO N.º 3)

6. El prefiltro se debe limpiar dos veces cada mes.
7. Lave el prefiltro con agua tibia y, a continuación, déjelo secar completamente. Proceda con cuidado, puesto que el filtro puede resultar dañado fácilmente.
8. Alternativamente, puede aspirar con cuidado el prefiltro con una boquilla adecuada (p. ej., boquilla para tapicería) de una aspiradora en el nivel más bajo.

FILTRO DE CARBÓN ACTIVO Y FILTRO CATALÍTICO (FILTRO N.º 2)

9. El filtro n.º 2 se debe limpiar cada dos meses.
10. No utilizar agua para la limpieza dado que, de lo contrario, se daña el filtro.
11. aspire con cuidado el filtro con una boquilla adecuada de una aspiradora en el nivel más bajo.
12. Proceda con cuidado, puesto que el filtro puede resultar dañado fácilmente.
13. Para eliminar cualquier residuo de polvo, partículas y polen, deje el filtro en un lugar bien ventilado. Asegúrese de evitar la radiación solar directa.

SISTEMA DE FILTRO HEPA (FILTRO N.º 1)

14. El filtro n.º 1 se debe limpiar cada dos meses.
15. No utilizar agua para la limpieza dado que, de lo contrario, se daña el filtro.
16. Para eliminar cualquier residuo de polvo, partículas y polen, deje el filtro en un lugar bien ventilado. Asegúrese de evitar la radiación solar directa. ¡Este filtro no se debe limpiar con agua ni con aspiradora!

DEPÓSITO DE AGUA

1. El depósito de agua se debe limpiar a diario por razones higiénicas.
2. Asegúrese de que el aparato esté apagado y que se ha retirado el enchufe de la toma de corriente.
3. Abra la tapa del depósito de agua (A).
4. Llene el depósito de agua con suficiente agua hasta que esté 1/3 lleno (B).
5. Añada un detergente suave (p. ej., detergente para lavavajillas) en el depósito de agua.
6. Cierre la tapa del depósito de agua (C).
7. Sacuda el depósito de agua para limpiar el interior con el líquido, abra de nuevo la tapa y tire el agua (D).
8. Enjuague bien el depósito de agua con agua limpia varias veces para eliminar cualquier residuo del detergente y vuelva a colocar el depósito de agua en el aparato (E).



A

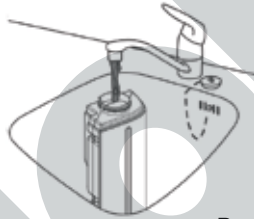

B



C



D



E

LIMPIEZA DEL HUMIDIFICADOR Y DE SU SOPORTE

1. Las dos piezas se deben limpiar una vez por semana.
2. Asegúrese de que el aparato esté apagado y que se ha retirado el enchufe de la toma de corriente.
3. Retire el depósito de agua y extraiga el soporte del humidificador (A).
4. Extraiga el humidificador de su soporte (B).

5. Enjuague el soporte bajo agua corriente. En caso necesario, puede añadir un poco de detergente suave (C).
6. Enjuague el humidificador bajo agua corriente (D).
7. Seque el exterior del soporte.
8. Deje secar el humidificador al aire antes de insertarlo de nuevo.
9. Vuelva a ensamblar todas las piezas (E). Vuelva a colocarlas en el aparato.

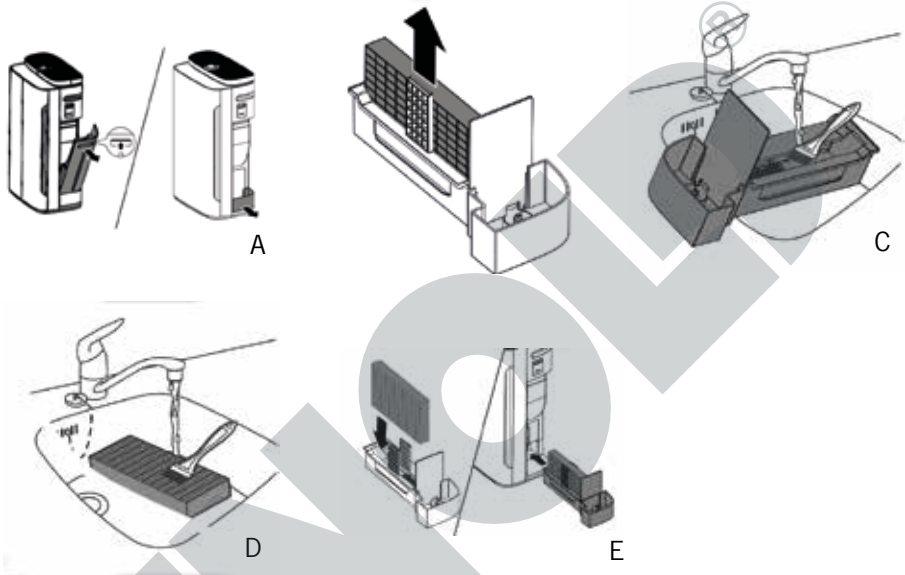

DESCALCIFICAR EL HUMIDIFICADOR

1. Los depósitos de cal provocados por el agua pueden perjudicar considerablemente el funcionamiento de la humidificación del aire del aparato. Por lo tanto, es muy importante descalcificar periódicamente.
2. Asegúrese de que el aparato esté apagado y que se ha retirado el enchufe de la toma de corriente.
3. Extraiga el depósito de agua (A).
4. Retire el soporte del humidificador (B).
5. Extraiga el humidificador de su soporte (C).
6. Prepare una solución descalcificadora con vinagre y agua del grifo en un recipiente lo suficientemente grande. Vierta una parte de agua por una parte de vinagre.
7. Coloque el humidificador en este recipiente durante una hora (D).

8. Indicación: Si se aprecian residuos de cal blanca en el filtro, coloque el lado con estos residuos en el recipiente de modo que el lado esté completamente cubierto por la solución descalcificadora.
9. Enjuague el humidificador bajo agua corriente (E). Al hacerlo, gire el filtro varias veces.
10. Deje secar el filtro el aire antes de insertarlo de nuevo.



A

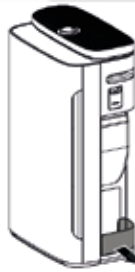

B

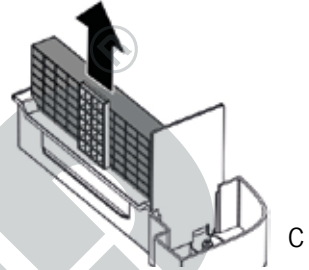

C

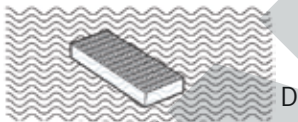

D

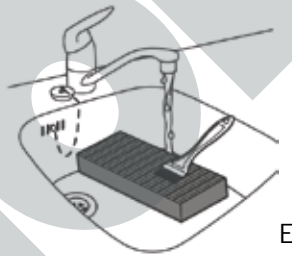

E

LIMPIAR EL SENSOR

1. El sensor se encuentra en el lado del aparato (véase la ilustración). De vez en cuando se debe eliminar el polvo de la lente del sensor.
2. Retire la cubierta y limpie con cuidado el polvo de la lente.
3. Tenga cuidado de que el bastoncillo de algodón no penetre en otras áreas del sensor.
4. Consejo: Si no puede ver correctamente el interior del sensor, utilice una linterna.
5. Vuelva a colocar la cubierta.



FINALIZACIÓN DE LOS TRABAJOS DE LIMPIEZA

1. Después de finalizar todos los trabajos de limpieza, vuelva a colocar todos los filtros en el orden correcto.
2. Si ha utilizado una aspiradora para la limpieza, cambie la bolsa de filtro y limpie a fondo los accesorios utilizados.
3. Coloque los filtros y el material consumible utilizado, como mascarillas, guantes y bastoncillos de algodón, en una bolsa de basura y séllela herméticamente.
4. Deseche la bolsa de basura de acuerdo con las disposiciones locales vigentes.
5. Recomendamos lavar la ropa utilizada durante los trabajos de limpieza y ponerse ropa limpia. Por supuesto, también puede utilizar una bata desechable durante la limpieza.
6. Lávese bien las manos o desinfectelas minuciosamente con un desinfectante de manos viricida.
7. Si no lo va a utilizar, guarde el aparato en un lugar seco y protegido contra el polvo.
8. Asegúrese de guardar el aparato fuera del alcance de los niños.
9. Retire el agua del depósito de agua si no va a utilizar el aparato durante un tiempo prolongado.

ELIMINACIÓN DE FALLOS

Error	Solución
El aparato no funciona aunque el conector esté enchufado.	El piloto de control para el cambio de filtro se ilumina. Sin embargo, no se cambian los filtros. En ese caso, el aparato deja de funcionar. Cambie los filtros y restablezca el contador de intervalos.
El flujo de aire que sale por la salida de aire es más débil de lo habitual.	El prefiltro está sucio. Limpie el prefiltro
La calidad del aire no mejora incluso después de un largo período de funcionamiento.	Compruebe que ambos filtros se hayan insertado correctamente. El sensor está húmedo; esto puede suceder cuando hay mucha humedad en la habitación. Secar el sensor con cuidado.
El piloto de control para la calidad del aire ya no cambia de color.	El sensor está sucio. Limpie el sensor.

DE
EN
FR
NL
IT
ES
PL

<p>El aparato tiene un olor inusual.</p>	<p>Esto es normal cuando se utiliza el aparato por primera vez. También pueden surgir olores desagradables de los filtros sucios. Limpie o cambie los filtros.</p> <p>En caso de olor a quemado, desconecte el aparato de la fuente de alimentación, deje de utilizarlo y póngase en contacto con el servicio de atención al cliente.</p>
<p>El piloto de control para el cambio de filtro se ilumina aunque se hayan cambiado los filtros.</p>	<p>Se debe restablecer el contador de intervalos. Para hacerlo, pulse la tecla «Temporizador» durante 3 segundos.</p>
<p>El aparato ya no funciona; en la pantalla se muestra «E-1».</p>	<p>Daños en el motor. Contacte con el servicio de atención al cliente.</p>

CONDICIONES DE GARANTIA

La garantía para nuestros equipos es de 24 meses, y de 12 meses en el caso de uso comercial, a partir de la fecha de compra, cubriendo los daños que con un uso acorde a lo prescrito pueden atribuirse fehacientemente a defectos de fabricación. Dentro del período de garantía, solucionamos errores de material y de fabricación a consideración nuestra mediante reparación o cambio. Nuestros servicios de garantía son válidos únicamente para los aparatos que han sido vendidos en Alemania y Austria. Para todos los demás casos diríjase por favor al importador correspondiente. Aquellos aparatos que se presentan para eliminar errores, por favor envíarlos junto a una copia del comprobante de compra extendido a máquina, del cual debe desprenderse la fecha de compra, así como una breve descripción de las deficiencias, apropiadamente embalado a nuestro servicio al cliente. Puede imprimir un comprobante de devolución en nuestro sitio web www.unold.de/ruecksendung. (solo para entradas de Alemania y Austria). Aquellos daños causados por desgaste están excluidos de la garantía, así como manipulación incorrecta, e incumplimiento de las condiciones de mantenimiento y cuidado. El derecho a garantía expira si las reparaciones o mantenimiento son realizadas por terceros. Todo reclamo del consumidor final ante el vendedor, comerciante no se ve afectado por esta garantía.

DISPOSICIÓN/PROTECCIÓN DEL MEDIO AMBIENTE

Nuestros aparatos se fabrican con un alto nivel de calidad por un largo período de uso. El mantenimiento regular y las reparaciones de tipo técnico a través de nuestro servicio al cliente pueden prolongar la duración del aparato. Cuando un aparato está defectuoso y ya no puede repararse, por favor considere en la disposición final los siguientes puntos: Este producto no puede ser eliminado junto a la basura domiciliaria. Usted debe entregar este producto a un lugar oficial para el reciclaje de aparatos eléctricos o electrónicos. Mediante la clasificación por separado y el reciclaje de productos residuales, Usted contribuye a proteger los recursos naturales y asegura que el producto sea eliminado de forma salubre y acorde con el medio ambiente.

Deseche inmediatamente todo el material de consumo y el equipo de protección individual como mascarillas, guantes, etc. de acuerdo con las disposiciones locales vigentes. No los deje nunca tirados o sin vigilancia para excluir el peligro para las personas.

Elimine las pilas usadas conforme a la directiva de residuos de aparatos eléctricos y electrónicos 2202/96/CE – WEEE. Las autoridades locales competentes le informarán sobre los puntos de eliminación de residuos.

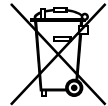

INSTRUKCJA OBSŁUGI MODEL 87610

PRZEDMOWA

Dziękujemy serdecznie za zakup produktu firmy Unold. Prosimy o uważne zapoznanie się z instrukcją obsługi. Pomoże to Państwu szybko zapoznać się ze wszystkimi funkcjami nowo zakupionego oczyszczacza powietrza (w dalszej części tekstu nazywanego „urządzeniem”).

Proszę dopilnować, aby każdy, kto będzie korzystać z urządzenia, zajmować się jego czyszczeniem lub konserwacją, zapoznał się z instrukcją i się do niej stosował. W żadnym wypadku nie należy przekazywać urządzenia innej osobie bez dołączonej instrukcji obsługi.

Z pytaniami, na które nie uda się znaleźć wyczerpującej odpowiedzi w instrukcji obsługi, lub z problemami technicznymi proszę zwracać się do naszego serwisu klienta lub do swojego sprzedawcy.

OBJAŚNIENIE SYMBOLI



Ten symbol wskazuje na możliwe zagrożenia, które mogą skutkować obrażeniami ciała lub uszkodzeniem urządzenia.



Ten symbol oznacza, że urządzenia nie wolno przykrywać innymi przedmiotami.





Ten symbol oznacza, że urządzenie może być używane tylko w pomieszczeniach.



Ten symbol wskazuje na ryzyko porażenia prądem lub zwarcia.

DANE TECHNICZNE

Moc:	65 W, 220–2240 V~, 50–60 Hz	
Materiał:	tworzywo sztuczne	
Wymiary:	ok. 41 x 25,7 x 69 cm szer./gł./wys.	
Waga:	ok. 11 kg	
Przewód zasilający:	ok. 150 cm	
Poziom emitowanego hałasu:	62 dB(A)	
Wartość CADR:	400 m ³ / godz.	
CCM:	P 4	
Maksymalna wielkość pokoju:	ok. 104 m ²	

Wyposażenie: 4-stopniowy system filtracyjny, składający się z filtra wstępnego, kombinowanego filtra zimnokatalitycznego i komórkowego filtra z węglem aktywnym oraz systemu filtracyjnego HEPA, załączanej funkcji sterylizacji UV, załączany jonizator, nastawnik czasu do 8 godzin, cichy tryb nocny ok. 35 dB(A), nawilżacz powietrza ze zbiornikiem na wodę 1,8 l

Stopień ochrony: II

Zastrzegamy sobie prawo do zmian technicznych.

DLA WŁASNEGO BEZPIECZEŃSTWA

Prosimy o uważne zapoznanie się z poniższymi wskazówkami i zachowanie instrukcji do wykorzystania w przyszłości!

Osoby w gospodarstwie domowym

1. To urządzenie zostało opracowane do użytku domowego i nie jest urządzeniem medycznym.
2. Prezentowane urządzenie może być używane przez dzieci, które ukończyły 8 lat oraz przez osoby o ograniczonej sprawności fizycznej, sensorycznej lub psychicznej albo dysponujące niewielkim bagażem doświadczenia i/lub wiedzą, o ile będą

pozostawać pod nadzorem albo zostaną poinstruowane, jak bezpiecznie korzystać z urządzenia i pojmą, jakiego rodzaju niebezpieczeństwa są z tym związane.

3. Urządzenie nie może służyć dzieciom do zabawy.
4. Zabronione jest czyszczenie i przeprowadzanie rutynowej konserwacji urządzenia przez dzieci, chyba że ukończyły już 8 lat i pozostają pod nadzorem.
5. Urządzenie i kabel należy przechowywać poza zasięgiem dzieci poniżej 8. roku życia.
6. Zabrania się eksploatacji tego urządzenia z wykorzystaniem zewnętrznego zegara sterującego lub układu zdalnego sterowania.
7. Nie używać urządzenia, będąc pod wpływem narkotyków, alkoholu ani w przypadku zaburzeń czucia.
8. Nadzorować korzystanie z urządzenia zawsze, gdy w tym samym pomieszczeniu znajdują się dzieci lub osoby bardziej podatne na niebezpieczeństwa.
9. Jeżeli cierpią Państwa na ciężkie schorzenia górnych dróg oddechowych albo płuc, przed użyciem urządzenia należy zasięgnąć opinii lekarskiej.
10. Urządzenie jest przeznaczone wyłącznie do użytkowania w gospodarstwach domowych lub w podobnych miejscach, jak np.
 - aneksy kuchenne w sklepach, biurach lub innych miejscach pracy,
 - gospodarstwa,
 - do wykorzystywania przez gości w hotelach, motelach lub innego rodzaju obiektach noclegowych,
 - w pensjonatach prywatnych lub domach wakacyjnych.

Bezpieczne korzystanie z energii elektrycznej

11. Urządzenie można podłączać wyłącznie do źródła prądu zmiennego o napięciu wskazanym na tabliczce znamionowej.
12. Urządzenie można podłączać wyłącznie do gniazdek z uziemieniem. W razie niepewności zwrócić się z pytaniem do elektryka.
13. Nigdy nie zanurzać urządzenia, przewodu zasilającego ani wtyczki w wodzie lub w innych płynach.

14. Nie korzystać z zasilaczy, przedłużaczy ani innych urządzeń podłączanych, które przekraczają zalecaną moc nominalną (220 V~, 5A AC). W przeciwnym razie może dojść do przegrzania i zagrożenia pożarowego. Radzimy, by do zasilania urządzenia korzystać z pojedynczego gniazdka, a nie z listw zasilających. W razie wątpliwości proszę zwrócić się z pytaniem do kompetentnej osoby.
15. Nie dotykać urządzenia, kabla ani wtyczki mokrymi rękami – niebezpieczeństwo porażenia prądem!
16. Aby uniknąć ryzyka pożaru, nigdy nie używać urządzenia z elektroniczną regulacją prędkości.
17. Regularnie sprawdzać wtyczkę i przewód zasilający pod kątem zużycia lub uszkodzeń. W przypadku uszkodzenia przewodu zasilającego lub innych części prosimy o przesłanie urządzenia do naszego działu obsługi klienta w celu jego sprawdzenia i naprawy. Nieprawidłowo przeprowadzone naprawy mogą prowadzić do znacznego zagrożenia dla użytkownika oraz do wyłączenia gwarancji.
18. Jeśli kabel przyłączeniowy tego urządzenia jest uszkodzony, musi zostać wymieniony przez producenta, obsługę klienta lub osobę o podobnych kwalifikacjach, aby uniknąć zagrożeń.
19. Nigdy nie ciągnąć za przewód zasilający, aby uniknąć uszkodzenia wnętrza przewodu zasilającego.
20. Zawsze odłączać przewód zasilający od gniazdka, trzymając za wtyczkę i nigdy za kabel przyłączeniowy.
21. Przed przystąpieniem do czyszczenia, montażu i demontażu urządzenia, na czas nieużywania lub w razie burzy z wyładowaniami należy zawsze wypinać wtyczkę z gniazdka.
22. W żadnym wypadku nie zawiązać przewodu zasilającego wokół urządzenia.
23. Nie nadaje się do użytku w wilgotnych i/lub gorących środowiskach, takich jak łazienki, baseny lub kuchnie.
24. Natychmiast wyłączyć urządzenie i odłączyć wtyczkę od gniazdka, jeśli urządzenie wydaje nietypowe dźwięki lub zapachy lub jeśli urządzenie nadmiernie się nagrzewa.
25. Po użyciu i przed przystąpieniem do czyszczenia i wszelkich prac konserwacyjnych odłączyć wtyczkę od gniazdka.

26. Wtyczkę zasilania należy również odłączyć, jeśli urządzenie nie jest używane przez dłuższy czas.

Instrukcja bezpiecznej instalacji i użytkowania urządzenia

27. Urządzenie może być stosowane tylko w pomieszczeniach.

28. Upewnić się, że przewód zasilający jest ułożony w taki sposób, aby nie można było się o niego potknąć.

29. Nigdy nie układać przewodu zasilającego pod dywanami lub innymi materiałami.

30. Nigdy nie przesuwać ani nie poruszać urządzenia podczas pracy.

31. Upewnić się, że przewód zasilający znajduje się z dala od grzejników, kuchenek, piekarników lub innych źródeł ciepła.

32. Nigdy nie wkładać przedmiotów, np. palców, igieł, długopisów itp., przez otwory do wnętrza urządzenia – niebezpieczeństwo zranienia!

33. Aby uniknąć uszkodzenia urządzenia, nigdy nie siadać na urządzeniu ani nie kłaść na nim żadnych przedmiotów. Nie stawiać w pobliżu urządzenia naczyń wypełnionych wodą.

34. Nie odstawiać urządzenia w pozycji odwróconej. W urządzeniu znajduje się ciecz, która mogłaby wywołać szkody. Nie stawiać w pobliżu urządzenia naczyń wypełnionych wodą.

35. Jeżeli dojdzie do zapłonu filtra, skutkiem może być nieodwracalne zagrożenie dla zdrowia i/lub życia człowieka. Nie wykorzystywać filtra do filtrowania paliwa ani podobnych celów.

36. Nie opukiwać urządzenia, zwłaszcza rejonów wlotu i wylotu.

37. To urządzenie nie zastępuje normalnej wentylacji pomieszczenia, okapów ani innych urządzeń do wyciągu powietrza.

38. W pobliżu tego urządzenia nigdy nie używać innych urządzeń zasilanych gazem, grzejników, kuchenek ani otwartego ognia.

39. Nigdy nie stosować urządzenia w pomieszczeniu, w którym unoszą się pozostałości środka odstraszającego owady na bazie sprayu, dym z kadzidełek lub inne oleiste opary chemiczne. Takie pomieszczenia należy odpowiednio przewietrzyć przed włączeniem urządzenia.

40. W żadnym wypadku nie ustawiać urządzenia pod instalacją klimatyzacyjną, aby skropliny z klimatyzacji nie dostały się do środka urządzenia.

41. Otwory wentylacyjne nie mogą być nigdy blokowane przez meble, ściany lub inne przedmioty. Przez cały czas musi być zapewniona niezakłócona cyrkulacja powietrza. Z przodu i z góry konieczne jest zachowanie co najmniej 30 cm odstępu od innych przedmiotów, z tyłu - przynajmniej 20 cm.
42. Pilot powinien być przechowywany poza zasięgiem dzieci.
43. Uwaga: Do przemieszczania urządzenia wolno używać wyłącznie uchwytów umieszczonych z prawej i lewej strony urządzenia.
44. Nie włączać urządzenia, dopóki wszystkie filtry nie zostaną prawidłowo zainstalowane.
45. Pod żadnym pozorem nie wlewać do zbiornika na wodę substancji zapachowych, olejków eterycznych ani podobnych płynów. Wywoła to szkody w urządzeniu.
46. Aby uniknąć uszkodzenia urządzenia, nie używać urządzenia z akcesoriami innych producentów. Wymagane jest korzystanie wyłącznie z filtrów naszej produkcji.
47. Uwaga: Urządzenie nie może filtrować tlenu węgla ani radonu. Nie wolno go używać do oczyszczania powietrza po wypadkach przy pozostałościach spalania lub chemikaliów.
48. Nie stosować w pomieszczeniach o bardzo wysokim stężeniu tlenu (np. w laboratoriach).

Producent nie przejmuje odpowiedzialności za nieodpowiednie bądź wadliwe użytkowanie lub po przeprowadzonych naprawach przez nieautoryzowane zakłady bądź niekompetentne osoby.



Urządzenie to nadaje się do oczyszczania powietrza w pomieszczeniach prywatnych. Urządzenie nie nadaje się do użytku przemysłowego ani komercyjnego.



Przed pierwszym użyciem filtra należy zdjąć z niego opakowanie. Urządzenia nie wolno uruchamiać wcześniej, aby uniknąć jego uszkodzenia.



Nigdy nie otwierać obudowy silnika urządzenia – niebezpieczeństwo porażenia prądem!



W żadnym wypadku nie przykrywać urządzenia w trakcie eksploatacji!

WŁAŚCIWOŚCI NOWO ZAKUPIONEGO OCZYSZCZACZA POWIETRZA

Oczyszczacze powietrza UNOLD® zapewniają czyste powietrze w pomieszczeniach — bez użycia środków chemicznych ani większego wysiłku.

Stosowanie filtra powietrza jest szczególnie wskazane w przypadku osób cierpiących na alergię lub astmę oraz w obszarach o wysokim poziomie stężenia cząstek stałych.

Filtrowane są na przykład pyłki, drobny kurz, kurz domowy, bakterie, wirusy, zarodniki pleśni, złuszczone sierść i skóra zwierząt oraz zapachy.

Funkcja nastawnika czasu umożliwia również bezpieczne działanie urządzeń przez całą noc, co zapewnia spokojny sen.



Ważne: Używanie urządzenia nie zwalnia z przestrzegania obowiązujących zasad AHA+L, np. podczas pandemii Covid19 (zachowanie odległości, mycie rąk, noszenie masek, zapewnienie wentylacji). Urządzenie pełni jedynie funkcję wspomagającą.

Należy przestrzegać wszystkich poniższych informacji dotyczących bezpieczeństwa, ustawiania i bezpiecznej obsługi. W przeciwnym razie oczyszczanie powietrza może być nieskuteczne, urządzenie może ulec uszkodzeniu lub nawet może powstać zagrożenie dla użytkownika.

SŁOWNICZEK

Filtr z węglem aktywnym (filtr karbonowy):

Przypominający gąbkę filtr z węglem aktywnym filtruje i katalizuje cząsteczki i gazy. Tego rodzaju filtr musi być regularnie wymieniany, aby zapobiec pogorszeniu się jego wydajności. W tym urządzeniu taki filtr jest połączony w jeden zestaw z filtrem zimnokatalitycznym.

CADR

Clean Air Delivery Rate. Ta wartość wskazuje objętość powietrza oczyszczaną z cząstek o określonej wielkości na minutę.

CCM:

Cumulate Clean Mass - To wartość szacunkowa, wskazująca, jak długo będzie można korzystać z filtrów. Ustala się ją mierząc skuteczność pochłaniania cząstek. W zależności od jakości zastosowanych filtrów wartość ta jest podawana w klasach od P1 do P4, przy czym P4 oznacza najwyższy poziom jakości.

System filtracyjny HEPA:

High Efficiency Particulate Air Filter - składający się z niestrukturalnych splecionych włókien, filtr ten może usunąć z powietrza nawet najmniejsze cząsteczki, bakterie i wirusy.

Jonizator:

Jonizator jonizuje przepływające powietrze, zmieniając ładunek powietrza na ujemny. Cząsteczki, do których przyłączą się jony, stają się cięższe i opadają na dno.

Filtr zimnokatalityczny:

Zadaniem tego filtra jest odfiltrowywanie z powietrza szkodliwych gazów, jak np. formaldehyd, tlenek węgla, TVOC (ulotne związki organiczne) czy amoniak. W tym urządzeniu taki filtr jest połączony w jeden zestaw z filtrem z węglem aktywnym.

PM 2,5:

Jest to drobny pył o średnicy poniżej 2,5 mikrometra. Ze względu na swój rozmiar ten drobny pył może być szkodliwy dla zdrowia. W pomieszczeniach drobny pył może być wydzielany między innymi przez tonery z drukarek laserowych, dym tytoniowy lub starsze odkurzacze.

Funkcja UV:

Załączana sterylizacja służy unicestwianiu bakterii i wirusów za pomocą światła UV rzędu 365 nanometrów oraz usuwaniu zapachu stęchlizny z wnętrza urządzenia

Filtr wstępny:

Aluminiowy filtr wstępny filtruje np. złuszczoną skórę, pyłki i inne materię zawieszoną w powietrzu większą niż 5 mikrometrów. Można go wyczyścić i skierować do ponownego użycia.

OBJAŚNIENIE FUNKCJI PRZYCSKÓW

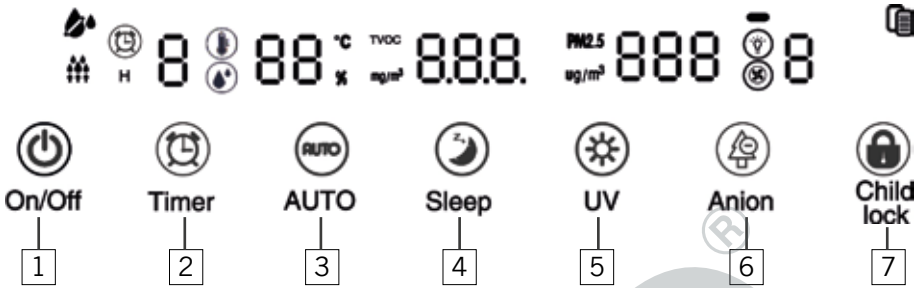

1 Przycisk WŁ/WYŁ (On/Off)



standby. Naciśnięcie przycisku WŁ/WYŁ spowoduje włączenie urządzenia.

2 Przycisk Timer (nastawnik czasu)



Służy do ustawiania żądanego czasu działania urządzenia. Po upływie zaprogramowanego czasu urządzenie wyłączy się. Każde naciśnięcie tego przycisku wydłuża czas. Naciskać ten przycisk, aż wyświetli się żądany czas. Maksymalny możliwy czas to 8 godzin. Kolejne naciśnięcie po wyświetleniu się 8 godzin spowoduje ponowną dezaktywację funkcji nastawnika czasu.

3 Przycisk „Auto”



Tryb automatyczny jest domyślnie aktywny w ustawieniu fabrycznym.

Urządzenie automatycznie sprawdza w trybie automatycznym jakość powietrza i odpowiednio dostosowuje wydajność pracy.

Wskazówka: Naciśnięcie przycisku „Prędkość” w urządzeniu znajdującym się w trybie automatycznym spowoduje wyjście z tego trybu.

4 Przycisk Sleep (tryb nocny)



Po naciśnięciu tego przycisku urządzenie pracuje przełącza się na najniższy stopień mocy i pracuje przy wyłączonym oświetleniu, zapewniając spokojny sen. W ten sposób można zredukować zarówno poziom hałasu, jak też zużycie prądu. Chcąc wyłączyć tryb nocny, wystarczy ponownie nacisnąć ten przycisk.

5 Przycisk UV (sterylizacja)

Do włączania i wyłączenia funkcji UV. Oświetlony symbol przycisku sygnalizuje aktywność tej funkcji.

6 Przycisk Anion (jonizator)

Do włączania i wyłączenia jonizatora. Oświetlony symbol przycisku sygnalizuje aktywność tej funkcji.

7 Przycisk Child Lock (blokada klawiatury)

Blokuje możliwość przypadkowego sterowania urządzeniem, np. przez dzieci. Ten przycisk naciska się już po wprowadzeniu właściwych ustawień w urządzeniu. Zapali się symbol blokady klawiatury. Od tej chwili nie klawiatura nie działa. Urządzenie pracuje w wybranym trybie. Aby wyłączyć blokadę klawiatury, ponownie wcisnąć ten przycisk na 3 sekundy.

Kontrolka poziomu wody

Zapalenie się kontrolki sygnalizuje konieczność napełnienia zbiornika na wodę na nawilżania powietrza zgodnie z opisem w rozdziale „Nawilżanie powietrza”.

**Tryb Humidification / nawilżanie**

Sygnalizuje aktywność nawilżania powietrza.

Kontrolka wymiany filtrów

Sygnalizuje konieczność wymiany filtrów. Gdy zapala się ta kontrolka, dalsza eksploatacji urządzenia jest niemożliwa. Aby zresetować licznik interwału, należy na 3 sekundy nacisnąć przycisk „Nastawnik czasu”..

Pokrętko do regulowania prędkości (speed)

Przyciski + oraz – umożliwiają wybór żądanej prędkości urządzenia. Od tej chwili urządzenie pracuje jedynie na wybranym poziomie, ignorując sygnały czujnika.

PRZED PIERWSZYM UŻYCIEM

1. Usunąć wszystkie materiały użyte do opakowania i zabezpieczenia urządzenia na czas transportu. Materiał z opakowania nie może dostać się w ręce dzieci – niebezpieczeństwo uduszenia! Materiały z opakowania powinny zostać zutyliczowane zgodnie z lokalnymi przepisami.
2. Proszę sprawdzić, czy urządzenie nie jest uszkodzone. W razie dostrzeżenia jakichkolwiek uszkodzeń proszę nie włączać urządzenia do eksploatacji, lecz zwrócić się do naszego serwisu klienta.
3. Proszę sprawdzić, czy w dostarczonym zestawie są wszystkie wyszczególnione akcesoria.
4. Przed włączeniem urządzenia do eksploatacji z filtra należy zdjąć opakowanie. W tym celu postępować zgodnie z opisem w rozdziale „Montaż i demontaż filtra”.
5. Jeśli urządzenie jest używane po raz pierwszy lub jeśli nie było używane przez dłuższy czas, może pojawić się lekki zapach.

NAWILŻANIE POWIETRZA

Funkcja parownika w urządzeniu zapewnia optymalne nawilżenie powietrza w pomieszczeniu. Funkcja aktywuje się automatycznie natychmiast po napełnieniu zbiornika wodą. Ilość odparowywanej wody jest zależna od wybranej prędkości urządzenia. Im wyższa prędkość, tym intensywniejsze parowanie. Spadek poziomu wody sygnalizowany jest przez zapalającą się kontrolkę. Uwaga: Oprócz tego należy przestrzegać wszystkich wskazówek dotyczących czyszczenia w rozdziale „Czyszczenie i pielęgnacja”.

1. Odblokować zbiornik na wodę z boku urządzenia, przyciskając przycisk na uchwycie i wyciągając zbiornik z urządzenia (A).
2. Wyciągnąć z urządzenia mocowanie nawilżacza (B).
3. Usunąć wszystkie materiały użyte do opakowania i ewentualne zabezpieczenia nawilżacza na czas transportu. Materiał z opakowania nie może dostać się w ręce dzieci – niebezpieczeństwo uduszenia! Materiały z opakowania powinny zostać zutyliczowane zgodnie z lokalnymi przepisami.
4. Zamontować nawilżacz w mocowaniu tak, jak pokazano na ilustracji i wsunąć mocowanie z powrotem do urządzenia (D).
5. Następnie obrócić wieko z tworzywa sztucznego i zdjąć ze zbiornika wodę (E).
6. Wlać do otworu maksymalnie 1,4 litra czystej bieżącej wody, wypełniając zbiornik na wodę maks. w ok. 80% (F). Woda nie może być gorąca, lodowata ani destylowana.
7. Przymknąć z powrotem wieko (G).
8. Wsunąć zbiornik na wodę z powrotem do urządzenia (H).
9. Najpierw należy z powrotem zamocować zbiornik z wodą u dołu urządzenia, a następnie dosunąć do urządzenia, aż zablokuje się w zatrzasku.
10. Jeśli urządzenie jest używane po raz pierwszy lub jeśli nie było używane przez dłuższy czas, może pojawić się lekki zapach.

- DE
- EN
- FR
- NL
- IT
- ES
- PL

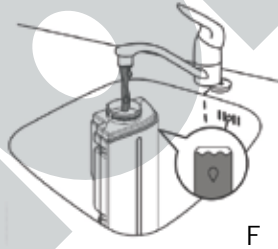
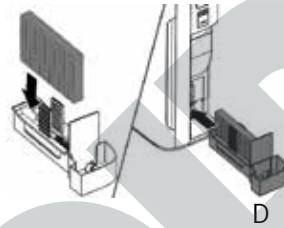
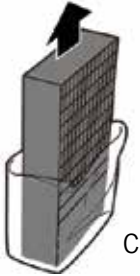

MONTAŻ I DEMONTAŻ FILTRA



AUwaga: Zawsze wyłączać urządzenie i odłączyć przewód zasilający przed wymianą filtrów lub przystąpieniem do wykonywania innych prac konserwacyjnych. Aby zapewnić jakość filtrów, są one dobrze zapakowane. Przed zainstalowaniem filtrów i skorzystaniem z urządzenia należy zawsze usunąć wszystkie materiały opakowaniowe.

Należy zawsze przestrzegać kolejności zakładania filtrów podanej poniżej, w przeciwnym razie urządzenie nie będzie działać prawidłowo. Przestrzegać wszystkich środków ochrony osobistej opisanych w rozdziale „Czyszczenie i pielęgnacja”.

Należy pamiętać, aby w pierwszej kolejności zawsze zakładać filtry kombinowane a dopiero potem filtr wstępny.

Ten bok, na którym znajduje się pętelka, musi być zawsze zwrócony w Państwa stronę.

1. Zdjąć osłonę czołową (A), ciągnąc najpierw za osłonę od dołu a potem uwalniając z mocowania lekkim ruchem do góry.
2. Przycisnąć od góry obie blokady ryglujące i usunąć filtr wstępny, pociągając w swoją stronę. Tak samo postąpić z oboma pozostałymi filtrami (B).
3. Zużyte filtry zapakować do zamykanych worków i poddać utylizacji zgodnie z lokalnie obowiązującymi przepisami.
4. Usunąć wszystkie materiały użyte do opakowania i zabezpieczenia nowych filtrów na czas transportu (C). Materiał z opakowania nie może dostać się w ręce dzieci – niebezpieczeństwo uduszenia! Materiały z opakowania powinny zostać zutylizowane zgodnie z lokalnymi przepisami.
5. Jako pierwszy montuje się system filtracyjny HEPA (filtr nr 1). Strona, po której znajduje się pętelka po zamocowaniu musi być zwrócona do przodu (czyli na zewnątrz urządzenia) (C).
6. Potem montuje się kombinowany filtr z węglem aktywnym i filtr katalityczny (filtr nr 2). Również w tym przypadku, strona, po której znajduje się pętelka po zamocowaniu musi być zwrócona do przodu (czyli na zewnątrz urządzenia).
7. Na koniec trzeba zamontować filtr wstępny (filtr nr 3). Wskazówka: Należy się upewnić, że bok z blokadami ryglującymi jest skierowany z Państwa stroną i że wszystkie zaczepy filtra wstępnego są prawidłowo zamocowane w urządzeniu.
8. Przymknąć z powrotem osłonę czołową w urządzeniu, zaczepiając ją najpierw u góry a potem dociskając na dole, aż rozlegnie się odgłos zatrzaśnięcia osłony czołowej.
9. Dopóki osłona czołowa nie zostanie prawidłowo domknięta, nie można włączyć urządzenia.

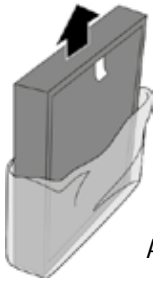

A

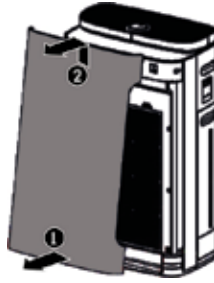

B



C



D

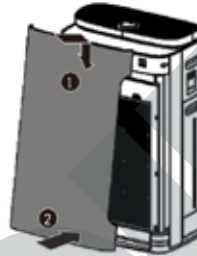

F

RESETOWANIE LICZNIKA WYMIANY FILTRÓW

1. Po wyczyszczeniu lub wymianie filtrów niezbędne jest zresetowanie licznika czasu pracy.
2. Przycisnąć na 3 sekundy przycisk „Nastawnik czasu”. Kiedy zgaśnie kontrolka wymiany filtra, urządzenie będzie dalej pracować automatycznie.

PILOT ZDALNEGO STEROWANIA

1. Przed pierwszym użyciem wyciągnąć kawałek folii plastikowej ze schowka na baterię.
2. Ostrożnie odciągnąć zaczepy mocujące wieczko schowka na baterię i zdjąć wieczko z pilota.
3. Umieścić baterię w przewidzianym do tego mocowaniu.
4. Chcąc użyć innej baterii, należy pamiętać, że wymagane jest stosowanie baterii guzikowej typu CR2032.
5. Ostrożnie wsunąć osłonę z powrotem do pilota.
6. Przed dłuższymi przerwami w użytkowaniu urządzenia proszę wyjmować baterię.
7. Regulując urządzenie pilotem zdalnej obsługi, proszę zawsze kierować pilot w stronę oczyszczacza powietrza. Zasięg pilota wynosi ok. 6 metrów.
8. Opisywane sposoby działania odnoszą się zarówno do ustawień na panelu sterowania, jak też do sterowania za pośrednictwem pilota. Oznaczenia przycisków w obu przypadkach są identyczne.

IDEALNA LOKALIZACJA

Przestrzegać wszystkich poniższych instrukcji. Jest to jedyny sposób, aby urządzenie działało skutecznie i bezpiecznie.

1. Nigdy nie stawiać go w bezpośrednim świetle słonecznym, przeciągach z klimatyzatorów lub w gorących miejscach. W przeciwnym razie urządzenie może ulec uszkodzeniu lub wyświetlać komunikaty o błędach.
2. Nigdy nie ustawiać w pobliżu telewizora lub radia. W przeciwnym razie obraz lub dźwięk tych urządzeń może ulec pogorszeniu. Stawiać w odległości co najmniej 1 metrów od takich urządzeń. Uwaga: Jeśli oczyszczacz powietrza podłączany jest do listwy zasilającej razem z urządzeniami telewizyjnymi lub radiowymi, może to prowadzić do zakłóceń lub zniekształceń obrazu. W takim przypadku podłączyć oczyszczacz powietrza do innego gniazdka.
3. W żadnym wypadku nie ustawiać urządzenia pod instalacją klimatyzacyjną, aby skropliny z klimatyzacji nie dostały się do środka urządzenia.
4. Filtry powietrza w urządzeniu są w stanie osiągnąć maksymalną wydajność tylko, gdy urządzenie stoi poziomo na podłodze, bo opadające drobinki i pyłki utrzymują się tuż nad nią.
5. Zachować odpowiednią odległość od innych przedmiotów i ścian. Z przodu i z góry konieczne jest zachowanie co najmniej 30 cm odstępu od innych przedmiotów, z tyłu - przynajmniej 20 cm.
6. Nigdy nie umieszczać żadnych przedmiotów na urządzeniu, aby zapobiec jego nieprawidłowemu działaniu.
7. Nigdy nie zakrywać wlotów i wylotów powietrza.
8. Zalecamy ustawienie urządzenia naprzeciwko okna lub drzwi, aby zapewnić idealną cyrkulację powietrza.
9. Strumień powietrza nie może być skierować bezpośrednio na ludzi.

OBSŁUGA

1. Przestrzegać wszystkich informacji zawartych w przepisach bezpieczeństwa.
2. Wybrana lokalizacja musi by bezpieczna.
3. Wskazówka: Przed włączeniem urządzenia należy solidnie przewietrzyć pomieszczenie.
4. Wetknąć wtyczkę do gniazdka (220-240 V~, 50-60 Hz). Rozlega się sygnał dźwiękowy i na moment zapalają się wszystkie kontrolki.
5. Nacisnąć przycisk WŁ/WYŁ (ON/OFF).
6. Urządzenie pracuje domyślnie w trybie automatycznym.

„Auto“-Modus

Urządzenie automatycznie sprawdza jakość powietrza i odpowiednio dostosowuje wydajność pracy. Ten tryb jest idealny w przypadku większości zapotrzebowań.

Kolorowy wskaźnik stanu informuje o aktualnej jakości powietrza. Po włączeniu urządzenia zapalają się z początku wszystkie kolory. Kiedy tylko uda się określić aktualną jakość powietrza, jest ona sygnalizowana odpowiednim kolorem:

Kolor	Wskaźnik stanu	Jakość powietrza
błękitny		bardzo dobra
morski		dobra
czerwono-liliowy		krytyczna
Czerwony		bardzo zła

Podczas, gdy urządzenie ustala wartość PM2,5, na wyświetlaczu widoczne są kreski ---. Po krótkim czasie wyświetlają się aktualna temperatura, wilgotność powietrza, wartość formaldehydu oraz aktualna wartość PM2,5.

Tryb ręczny

- Po włączeniu urządzenia wybrać żądaną prędkość pokrętkiem regulacyjnym. Do dyspozycji są stopnie od 1 do 4. Ten tryb jest idealny w sytuacjach, w których wymagane jest specyficzne oczyszczanie powietrza. Proszę pamiętać, im niższy wybierze się stopień, tym lepsze czyszczenie powietrza. Kiedy wskaźnik jakości powietrza świeci się na niebiesko, można wybrać poziom niski. Jeśli natomiast wskaźnik przybiera kolor czerwono-liliowy albo czerwony, koniecznie należy wybrać wyższy poziom.
- Następnie można włączyć opcjonalnie jonizator i funkcję UV.
- Doradzamy korzystanie z trybu automatycznego, bo w tym trybie czujnik automatycznie ustala idealne wartości.

Tryb nocny

- W razie potrzeby włączyć tryb nocny, naciskając przycisk trybu nocnego.

Wybór czasu

- W razie potrzeby można również włączyć ustawianie czasu. Naciskać przycisk, aż wyświetli się żądany czas pracy. Wybierać można w przedziale od 1 do 8 godzin. Po upływie zaprogramowanego czasu urządzenie wyłączy się.

Załączanie jonizatora

- Do włączania lub wyłączania jonizatora w miarę potrzeby służy ten przycisk.

Funkcja UV

13. Przycisk „UV” służy w razie potrzeby do włączania lub wyłączenia funkcji UV.

Child lock / blokada klawiatury

14. Aby zabezpieczyć urządzenie przed przypadkowym naciśnięciem przycisków, w razie potrzeby nacisnąć na 3 sekundy przycisk „Blokada klawiatury”. Zapala się kontrolka blokady klawiatury. Od tej chwili przyciski przestają działać. W celu odblokowania ponownie wcisnąć ten sam przycisk na ok. 3 sekundy.

Kontrola poziomu wody

15. Kontrolowanie aktualnego poziomu wody umożliwia mały wziernik w zbiorniku na wodę. Gdy w zbiorniku jest za mało wody, zapala się kontrolka zbiornika na wodę, sygnalizując konieczność uzupełnienia niedoboru. Dopóki ilość wody nie zostanie uzupełniona, w urządzeniu nie działa funkcja nawilżania powietrza.

Po użyciu

16. Gdy urządzenie nie jest używane, należy je wyłączyć przyciskiem WŁ/WYŁ (ON/OFF) i odłączyć wtyczkę od zasilania.

CZYSZCZENIE I PIEŁĘGNACJA

Wyłączyć urządzenie przyciskiem WŁ/WYŁ (ON/OFF) i odłączyć wtyczkę od zasilania. Następnie odczekać około 30 minut przed przystąpieniem do czyszczenia, aby kurz i podobne cząstki zdążyły osiąść.

Nigdy nie zanurzać obudowy w wodzie.

Nigdy nie czyścić filtrów w pralce ani zmywarce!

Przygotować następujące przedmioty:

- 1 osłona na usta i nos, zalecamy maskę FFP2
- Jednorazowe rękawiczki w odpowiednim rozmiarze
- Waciki
- Rolka papieru kuchennego
- Miękka ściereczka
- Przy wymianie filtrów odpowiednia liczba dobrze dopasowanych worków na śmieci na stare filtry
- Odkurzacz, np. z dyszą do tapicerki (Uwaga: ze względów higienicznych nie używać odkurzacza, który stosowany jest do sprzątania przestrzeni życiowej. Użyć odkurzacza, który nie jest używany w pomieszczeniach.)

CZĘSTOTLIWOŚĆ CZYSZCZENIA

Co?	Jak często?
Czyszczenie zbiornika na wodę	codziennie
Czyszczenie i usuwanie kamienia z nawilżacza Czyszczenie mocowania nawilżacza	co tydzień
Czyszczenie filtra wstępnego	co 2 tygodnie
Wymiana filtrów	kiedy tylko zaświeci się kontrolka wymiany filtrów
Czyszczenie czujnika	co miesiąc
Czyszczenie obudowy z zewnątrz	w razie potrzeby

1. Jeśli to możliwe, czyścić urządzenie poza domem w suchym, osłoniętym miejscu. Uwaga: Nie czyścić na zewnątrz, gdy jest wilgotno, pada deszcz lub pogoda jest bardzo wietrzna. W takim przypadku wybrać dobrze wentylowany obszar w pomieszczeniu.
2. Założyć maskę i rękawiczki.
3. Z zasady odradza się stosowanie ostrych środków szorujących, wetny stalowej, przedmiotów metalowych, gorących detergentów lub środków dezynfekujących.
4. Dokładnie wytrzeć obudowę urządzenia czystą, suchą szmatką. Do uporczywych plam można użyć wilgotnej szmatki. Upewnić się, że do obudowy nie może dostać się woda.
5. Aby wyczyścić filtry, w pierwszej kolejności należy wyjąć filtr wstępny, postępując zgodnie z opisem w rozdziale „Montaż filtra”. Po zakończeniu czyszczenia konieczne trzeba z powrotem zamontować oba filtry i zresetować licznik interwałowy.

FILTR WSTĘPNY (FILTR NR 3)

6. Filtr wstępny musi być czyszczony dwa razy w miesiącu.
7. Wymyć filtr wstępny używając niewielkiej ilości letniej wody a następnie pozostawić do całkowitego wysuszenia. Zachować ostrożność, ponieważ filtr łatwo ulega uszkodzeniu.
8. Alternatywnie można ostrożnie odkurzyć filtr wstępny, używając do tego właściwej końcówki (np. do odkurzania tapicerki) odkurzacza pracującego na najniższych obrotach.

FILTR Z WĘGLEM AKTYWNYM I FILTR ZIMNOKATALITYCZNY (FILTR NR 2)

9. Filtr nr 2 musi być czyszczony co dwa miesiące.
10. Do czyszczenia nie wolno używać wody, bo grozi to uszkodzeniem filtra.
11. Przy zachowaniu ostrożności odkurzyć filtr, używając do tego właściwej końcówki odkurzacza pracującego na najniższych obrotach.

- 12. Zachować ostrożność, ponieważ filtr łatwo ulega uszkodzeniu.
- 13. Aby pozbyć się resztek pyłu, drobinek brudu i pyłków, można ustawić filtr w dobrze wentylowanym miejscu. Należy jednak unikać bezpośredniego nasłonecznienia.

SYSTEM FILTRACYJNY HEPA (FILTR NR 1)

- 14. Filtr nr 1 musi być czyszczony co dwa miesiące.
- 15. Do czyszczenia nie wolno używać wody, bo grozi to uszkodzeniem filtra.
- 16. Aby pozbyć się resztek pyłu, drobinek brudu i pyłków, można ustawić filtr w dobrze wentylowanym miejscu. Należy jednak unikać bezpośredniego nasłonecznienia. Tego filtra nie wolno czyścić wodą ani odkurzaczem!

ZBIORNIK NA WODĘ

- 1. Ze względów higienicznych zbiornik na wodę wymaga codziennego czyszczenia.
- 2. Upewnić się, że urządzenie jest wyłączone a wtyczka jest wyciągnięta z gniazdka.
- 3. Otworzyć wieko zbiornika na wodę (A).
- 4. Wlać do zbiornika tyle wody, aby wypełnił się w 1/3 (B).
- 5. Dodać do zbiornika z wodą łagodnego detergentu (np. płynu do mycia naczyń).
- 6. Zamknąć wieko zbiornika na wodę (C).
- 7. Potrząsnąć zbiornikiem na wodę, aby wyczyścić go od środka wlanym wcześniej płynem. Następnie odemknąć z powrotem wieko i wylać wodę (D).
- 8. Kilkakrotnie porządnie wypłukać zbiornik czystą wodą, aby usunąć z niego pozostałości detergentu i z powrotem zamontować zbiornik na wodę w urządzeniu (E).

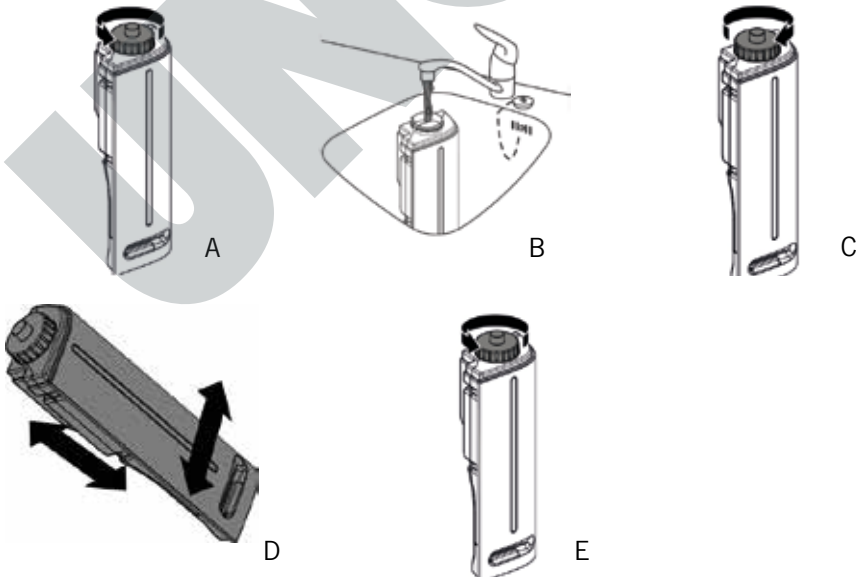

CZYSZCZENIE NAWILŻACZA I MOCOWANIA NAWILŻACZA

1. Obie części muszą być czyszczone raz na tydzień.
2. Upewnić się, że urządzenie jest wyłączone a wtyczka jest wyciągnięta z gniazdka.
3. Wyjąć zbiornik na wodę i wyciągnąć mocowanie nawilżacza (A).
4. Wyjąć nawilżacz z mocowania (B).
5. Wypłukać mocowanie pod bieżącą wodą. W razie potrzeby można dodać niewielką ilość łagodnego detergentu (C).
6. Wypłukać nawilżacz pod bieżącą wodą (D).
7. Osuszyć mocowanie z zewnątrz.
8. Przed ponownym zamocowaniem odczekać, aż powietrze osuszy nawilżacz.
9. Znowu złożyć wszystkie części (E). Jedno i drugie wsunąć z powrotem do urządzenia.

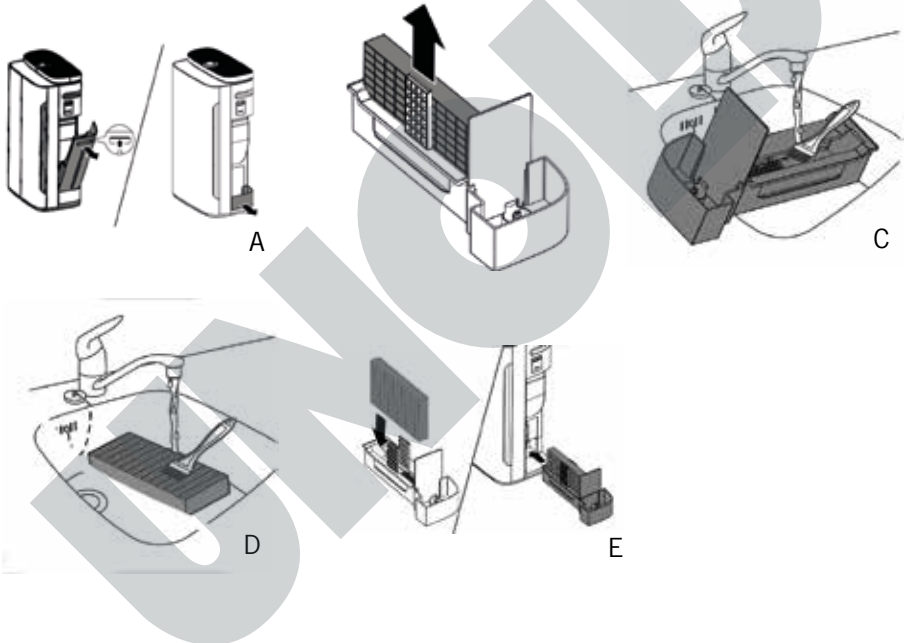

USUWANIE KAMIENIA Z NAWILŻACZA

1. Osadzający się kamień wapienny z wody może w znacznym stopniu osłabiać funkcję nawilżania powietrza przez urządzenie. Dlatego bardzo ważne jest systematyczne usuwanie kamienia.
2. Upewnić się, że urządzenie jest wyłączone a wtyczka jest wyciągnięta z gniazdka.
3. Wyjąć zbiornik na wodę (A).
4. Wyciągnąć mocowanie nawilżacza (B).
5. Wyjąć nawilżacz z mocowania (C).
6. W wystarczająco dużej misce przygotować roztwór z octu i wody biejącej do usuwania kamienia. Na jedną część octu musi przypadać jedna część wody.
7. Do tej miski włożyć na godzinę nawilżacz (D).
8. Wskazówka: Jeżeli na filtrze widoczne są białe pozostałości kamienia, włożyć filtr do miski w taki sposób, aby roztwór do usuwania kamienia całkowicie zakrył ten bok filtra, na którym utrzymują się pozostałości.
9. Wypłukać nawilżacz pod bieżącą wodą (E). Podczas tej czynności wielokrotnie obrócić filtr wokół własnej osi.
10. Przed ponownym zamocowaniem odczekać, aż powietrze osuszy filtr.

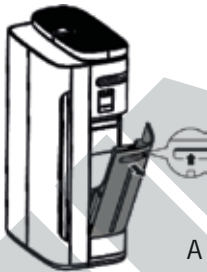

A



B

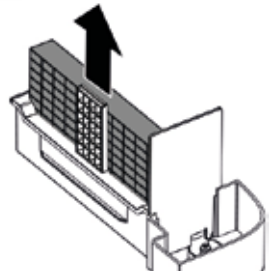

C

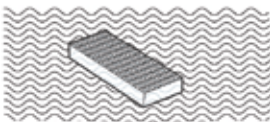

D



E

CZYSZCZENIE CZUJNIKA

1. Czujnik znajduje się z boku urządzenia (patrz ilustracja). Od czasu do czasu konieczne jest usunięcie pyłu z soczewki czujnika.
2. Zdjąć osłonę i ostrożnie zetrzeć pył z soczewki.
3. Uważać, aby waciki nie naruszyły innych części czujnika.
4. Wskazówka: Jeżeli nie widać dobrze wnętrza czujnika, należy posłużyć się latarką.
5. Założyć z powrotem osłonę.

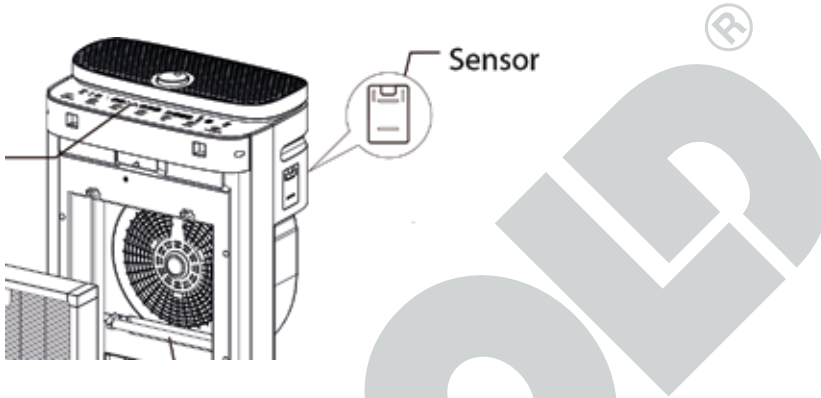

ZAKOŃCZENIE CZYSZCZENIA

1. Po zakończeniu wszystkich prac związanych z czyszczeniem zamontować wszystkie filtry z powrotem do urządzenia, przestrzegając właściwej kolejności.
2. Jeśli do czyszczenia użyto odkurzacza, wymienić worek filtrujący i dokładnie wyczyścić używane nasadki.
3. Zużyte filtry i materiały eksploatacyjne, takie jak maska, rękawiczki i waciki bawełniane, włożyć do worka na śmieci i szczelnie zamknąć.
4. Wyrzucać worki na śmieci zgodnie z lokalnymi wytycznymi.
5. Ubrania noszone podczas czyszczenia urządzenia radzimy wyprać i założyć świeżą odzież. Oczywiście na czas czyszczenia można również ubrać fartuch jednorazowy.
6. Dokładnie umyć ręce lub zdezynfekować je wirusobójczym środkiem do dezynfekcji rąk.
7. Nieużywane urządzenie należy przechowywać w suchym, zabezpieczonym przed kurzem miejscu.
8. Upewnić się, że urządzenie jest poza zasięgiem dzieci.
9. Jeżeli urządzenie przez dłuższy czas nie jest używane, należy wylać wodę ze zbiornika.

USUWANIE USTEREK

Usterka	Rozwiązanie
Urządzenie nie działa mimo, że wtyczka jest wpięta.	Zapala się kontrolka wymiany filtrów, ale filtry nie są wymieniane. W takiej sytuacji urządzenie przestaje pracować. Wymienić filtry i zresetować licznik interwałowy.
Strumień powietrza wyptywający z wylotu urządzenia jest słabszy niż zwykle.	Filtr wstępny jest zanieczyszczony. Wyczyścić filtr wstępny.
Jakość powietrza nie poprawia się nawet po dłuższym okresie pracy urządzenia.	Sprawdzić, czy oba filtry zostały prawidłowo zamocowane. Czujnik jest mokry. To się zdarza przy wysokiej wilgotności powietrza w pomieszczeniu. Ostrożnie wysuszyć czujnik.
Kontrolka jakości powietrza cały czas ma taki sam kolor.	Czujnik jest zabrudzony. Wyczyścić czujnik.
Z urządzenia wydobywa się nietypowy zapach.	Jest to normalne, jeżeli urządzenie jest używane po raz pierwszy. Nieprzyjemny zapach może też powstawać, gdy zabrudzone są filtry. Wyczyścić lub wymienić filtry. W razie pojawienia się zapachu dymu, odłączyć urządzenie od sieci elektrycznej, wyłączyć z użytkowania i skontaktować się z obsługą klienta.
Kontrolka wymiany filtrów świeci się mimo, że filtry zostały wymienione.	Konieczne jest zresetowanie licznika interwałowego. W tym celu wcisnąć na 3 sekundy przycisk „Timer”.
Urządzenie przestaje pracować, na wyświetlaczu pojawia się „E-1”.	Silnik jest uszkodzony. Skontaktować się z obsługą klienta.

WARUNKI GWARANCJI

Udzielamy na nasze produkty 24 miesięcznej gwarancji od daty zakupu (warunkiem jest zachowanie faktury zakupu lub paragonu) na szkody, które przy użytkowaniu zgodnym z przeznaczeniem wskazują na wadę fabryczną. W czasie trwania gwarancji usuniemy wady materiałowe bądź fabryczne zgodnie z naszym osądem poprzez naprawę lub wymianę. Gwarancja udzielana jest na produkty sprzedawane na terenie Niemiec i Austrii. W innych krajach proszę zwrócić się do właściwego Importera. Urządzenia, w których wymagane jest usunięcie wady, proszę przesałać razem z kopią faktury zakupu, na której musi być widoczna data zakupu, z załączonym opisem wady, w oryginalnym pudełku, dobrze zapakowane na adres serwisu. Możesz wydrukować dokument zwrotny na naszej stronie internetowej www.unold.de/ruecksendung. (tylko dla wpisów z Niemiec i Austrii). Gwarancja nie obejmuje szkód wynikających ze zużycia, użytkowania niezgodnie z przeznaczeniem i nieprzestrzegania wskazówek dotyczących konserwacji i pielęgnacji. Roszczenie gwarancji wygasa, jeżeli naprawa bądź otwarcie przedmiotu będą przeprowadzone przez stronę trzecią. Ewentualne roszczenia użytkownika końcowego wobec sprzedawcy/dealera nie są ograniczone tą gwarancją.

UTYLIZACJA / OCHRONA ŚRODOWISKA

Nasze urządzenia wyprodukowane zostały na wysokim poziomie do długiego użytkowania. Regularna konserwacja i fachowe naprawy poprzez nasz serwis mogą wydłużyć pracę urządzenia. W razie kiedy urządzenie jest uszkodzone i nie nadaje się do naprawy, proszę przestrzegać zaleceń: Ten produkt nie może być zutylizowany razem z normalnymi odpadami domowymi. Muszą Państwo dostarczyć ten produkt do zbiorczego punktu recyklingowego dla urządzeń elektrycznych i elektronicznych. Poprzez oddzielne zbieranie i recykling odpadów pomagają Państwo chronić naturalne zasoby i sprawiają, że ten produkt będzie zutylizowany w sposób bezpieczny dla zdrowia i środowiska naturalnego.

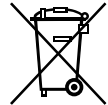

Wszystkie materiały eksploatacyjne oraz środki ochrony osobistej, jak maski, rękawice itd. należy niezwłocznie poddać utylizacji zgodnie z lokalnie obowiązującymi przepisami. W żadnym wypadku nie wolno ich pozostawiać niezabezpieczonych w miejscu powszechnie dostępnym, aby nie narażać innych na niebezpieczeństwo.

Zużyte baterię proszę poddać utylizacji zgodnie z Rozporządzeniem 2202/96/EC - WEEE w sprawie zużytego sprzętu elektrycznego i elektronicznego. Odpowiednie punkty utylizacji wskaże Państwu właściwy urząd gminny.

- DE
- EN
- FR
- NL
- IT
- ES
- PL



BESTELLFORMULAR

Bitte senden Sie das ausgefüllte Bestellformular an:

UNOLD AG

**Abteilung Service
Mannheimer Straße 4
68766 Hockenheim**

Anrede		Telefon
Vorname		
Name		Telefax
Straße/Nr.		
PLZ/Ort		E-Mail

BESTELLUNG Modell Luftreiniger Omega 87610

Stück	Art.-Nr.	Bezeichnung	
	876001	Set HEPA- und Aktivkohlefilter	
	8761042	Befeuchter	

Es gelten unsere AGB. Die Verarbeitung Ihrer personenbezogenen Daten richtet sich nach den Regelungen der Europäischen Datenschutzgrundverordnung. Weitere Hinweise erhalten Sie unter <http://www.unold.de/datenschutz/> und <http://www.unold.de/agb/>

Aktuelle Preise und Informationen erhalten Sie auf unserer Internetseite unter www.unold.de oder telefonisch bei unserem Service.

Aus dem Hause

UNOLD®