

GUTFELS

Bodenstaubsauger

Vacuum cleaner

Aspirateur

Stofzuiger

Aspiradora de suelo

Aspirador

CLEAN 3010

GEBRAUCHSANWEISUNG
INSTRUCTION MANUAL
NOTICE D'UTILISATION
GEBRUIKSAANWIJZIG
MANUAL DE INSTRUCCIONES
MANUAL DE INSTRUÇÕES

DE

Sehr geehrte Kunden,

wir danken Ihnen für den Kauf unseres Gerätes.

Sie haben gut gewählt. Ihr Gutfels – Gerät wurde für den Einsatz im privaten Haushalt gebaut und ist ein Qualitätserzeugnis, das höchste technische Ansprüche mit praxisingerechtem Bedienkomfort verbindet – wie andere Gutfels – Geräte auch, die zur vollen Zufriedenheit ihrer Besitzer in ganz Europa arbeiten.

Lesen Sie diese Gebrauchsanleitung bitte sorgfältig vor der ersten Inbetriebnahme durch. Es beinhaltet wichtige Sicherheitsanweisungen und Informationen bezüglich der Installation, des Betriebs und der Wartung des Geräts. Eine richtige Handhabung trägt zu einer effizienten Nutzung bei und minimiert den Energieverbrauch während des Betriebs.

Die falsche Nutzung könnte zu gefährlichen Situationen führen, besonders für Kinder. Bewahren Sie diese Gebrauchsanleitung für den späteren Gebrauch auf. Geben Sie sie an jeden zukünftigen Besitzer dieses Produkts weiter. Bei Zweifeln bezüglich Fragen oder Themen, die nicht ausführlich in dieser Anleitung beschrieben sind, kontaktieren Sie bitte Ihren Händler, einen autorisierten Techniker oder gehen Sie auf unsere Homepage www.ggv-service.de

Der Hersteller arbeitet stets an der Entwicklung aller Typen und Modelle. Bei allen Typen und Modellen sind Änderungen an Design, Eigenschaften und Ausrüstung ohne vorherige Mitteilung vorbehalten.

Gerätekennenlernen

cope of delivery/ components	Contenu de la livraison/ Pièces de l'appareil	Leveringsomvang/ apparaatonderdelen
1) Release button 2) Carrying handle 3) Button for cable winder 4) Suction mode rotary selector 5) ON/Off button 6) Rubberised wheels 7) Dust container 8) Hose connection 9) Hose 10) Hard floor nozzle 11) Telescopic tube 12) Crevice nozzle 13) Floor nozzle 14) Upholstery brush	1) Bouton de déverrouillage 2) Poignée de transport 3) Bouton d'enroulement du câble 4) Sélecteur de mode d'aspiration 5) Bouton marche/arrêt 6) Roues caoutchoutées 7) Bac à poussières 8) Raccord de tuyau 9) Tuyau 10) Brosse de sol 11) Tube télescopique 12) Suceur plat 13) Buse de sol 14) Brosse ameublement	1) Ontgrendelingsknop 2) Draaggreep 3) Knop voor kabelopwikkeling 4) Draaiknop voor zuigmodus 5) AAN/UIT-knop 6) Rubberen wielen 7) Stofopvangreservoir 8) Slangaansluiting 9) Slang 10) Vloermondstuk 11) Telescopische buis 12) Spleetmondstuk 13) Vloermondstuk 14) Bekledingsborstel
Lieferumfang/ Geräteteile	Descripción del artículo	Volume de fornecimento/ peças do aparelho
1) Freigabeknopf 2) Tragegriff 3) Taste für Kabelaufwicklung 4) Saugmodus-Drehwähler 5) EIN/AUS Taste 6) Gummierte Laufräder 7) Staubauffangbehälter 8) Schlauchanschluss 9) Schlauch 10) Bodendüse 11) Teleskoprohr 12) Fugendüse 13) Bodendüse 14) Polsterbürste	1) Botón de liberación 2) Asa de transporte 3) Botón de recogida del cable 4) Selector modo de aspiración 5) Botón On/ Off 6) Ruedas de goma 7) Depósito de polvo 8) Conector de manguera 9) Manguera 10) Boquilla de suelo 11) Tubo telescópico 12) Boquilla para rincones 13) Boquilla de suelo 14) Cepillo para tapicería	1) Botão de desbloqueio 2) Pega de transporte 3) Botão do enrolamento do cabo 4) Seletor rotativo do modo de aspiração 5) Botão LIGAR/DESLIGAR 6) Rodas de superfície emborrachada 7) Coletor de pó 8) Conexão do tubo 9) Tubo flexível 10) Bocal para pisos 11) Tubo telescópico 12) Bocal para fendas 13) Bocal de chão 14) Escova para estofamento

DE

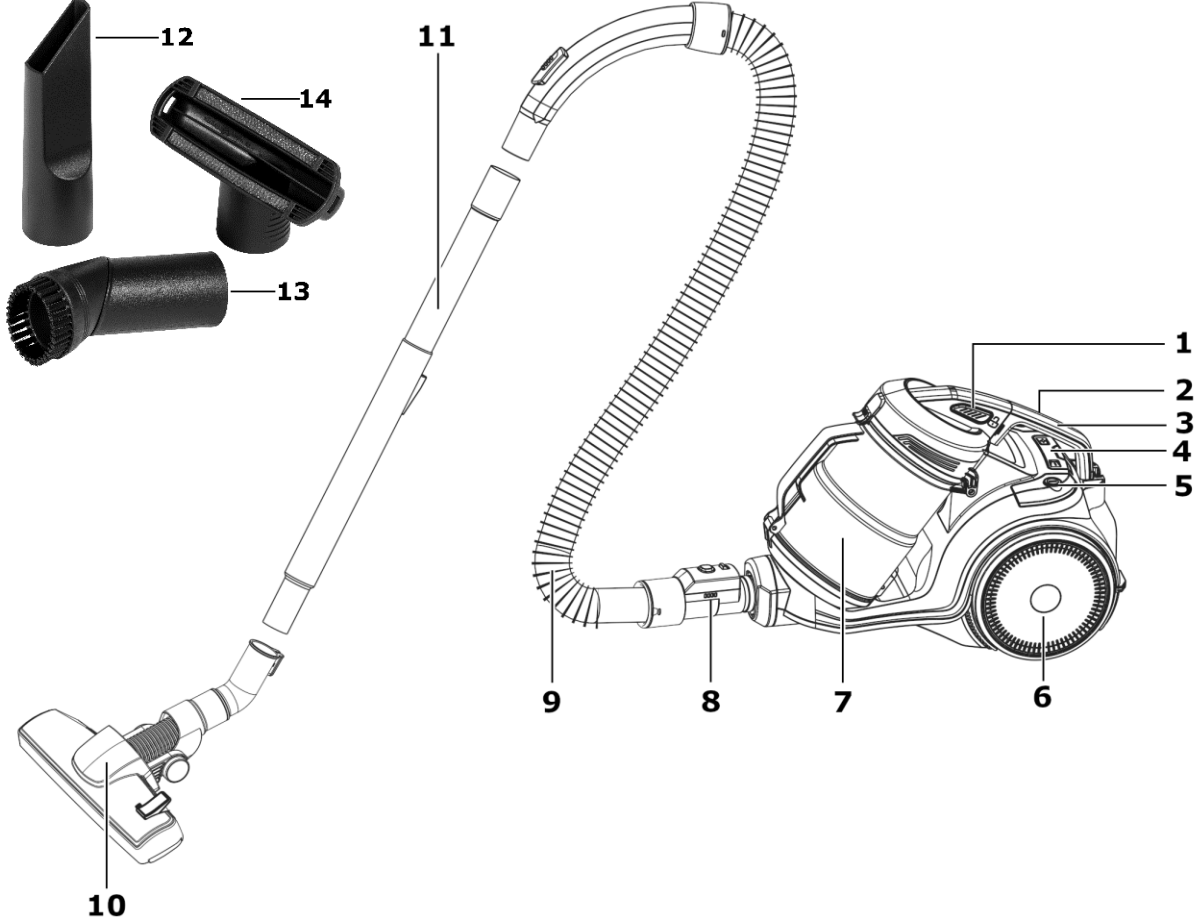

**Technische Daten ; Technical information ; Caractéristiques techniques
Technische gegevens; Especificaciones Técnicas Especificações técnicas**

Modell	CLEAN 3010
Elektrischer Anschluss Volt / Hz Electrical connection Voltage – frequency Raccordement électrique (tension – fréquence) Elektrische aansluiting (Spanning – frequentie) Ligação eléctrica Volt / Hz	220-240 V~50-60 Hz
Volumen Staubauffangbehälter; Capacity Contenance; Capaciteit	3,0 L
Leistung; Power Puissance; Vermogen	850 W
EAN	4016572024951

CE-Kennzeichnung

Zum Zeitpunkt der Markteinführung erfüllt das Produkt die Anforderungen, die in der Richtlinie zur Vereinheitlichung der Gesetze der Mitgliedstaaten bezüglich der elektromagnetischen Verträglichkeit 2014/30/EU von elektrischer Ausrüstung innerhalb bestimmter Spannungsgrenzen (2014/35/EU) festgelegt wurden. Dieses Produkt ist mit dem CE-Kennzeichen identifiziert und wird mit einer Konformitätserklärung zur Untersuchung durch die Marktüberwachungsautorität geliefert.

CE Marking

At the time of its introduction on the market the product fulfills the requirements, which were specified in the directive for the standardization of the laws of the Member States concerning the electromagnetic compatibility (2014/30/EU) of electrical equipment within certain voltage limits (2014/35/EU). This product is identified by the CE marking and delivered with a declaration of conformity for inspection by the market monitoring authority.

Marquage CE

Au moment de la mise sur le marché, le produit satisfait aux exigences fixées par la directive relative à l'harmonisation des législations des États membres concernant la compatibilité électromagnétique (2014/30/EU) du matériel électrique destiné à être employé dans certaines limites de tension (2014/35/EU). Ce produit porte le marquage CE ; il est livré avec une déclaration de conformité qui peut être consultée par l'autorité de surveillance du marché.

CE-markering

Op het moment van de lancering op de markt voldoet het product aan de eisen, die in de richtlijn betreffende de harmonisatie van de wetgeving van de lidstaten inzake de elektromagnetische compatibiliteit 2014/ 30/EU van elektrische uitrusting binnen bepaalde spanningsgrenzen (2014/ 35/ EU) werden vastgelegd. Dit product is voorzien van de CE-markering en wordt met een conformiteitsverklaring voor onderzoek door de autoriteit voor markttoezicht geleverd.

Declaração CE

Na altura do lançamento no mercado, o produto cumpre os requisitos definidos pela diretiva relativa à harmonização da legislação dos Estados-Membros respeitante à compatibilidade eletromagnética 2014/30/UE de material eléctrico destinado a ser utilizado dentro de certos limites de tensão (2014/35/UE). Este produto está marcado com um marca CE e é distribuído com uma declaração de conformidade sobre a avaliação da autoridade de vigilância de mercado.

Marcado CE

En el momento de su lanzamiento al mercado, el producto cumple los requisitos establecidos en la directiva 2014/30/UE, relativa a la armonización de las legislaciones de los Estados miembros en materia de compatibilidad electromagnética de equipos eléctricos dentro de determinados límites de tensión (2014/35/UE). Este producto está identificado con marcado CE y se suministra con una declaración de conformidad para su comprobación por la autoridad de vigilancia del mercado.

Inhaltsverzeichnis

1	Altgeräteentsorgung	8
2	Sicherheit.....	8
2.1	Sicherheit und Warnung	8
2.2	Sicherheit und Verantwortung	9
2.3	Verwendungszweck	9
3	Montage.....	10
4	Erstinbetriebnahme	12
5	Betriebsanweisung.....	14
6	Reinigung und Wartung	14
7	Allgemeine Garantiebedingungen	17
8	Fehlerbehebung	18
9	Disposal of old appliances.....	20
10	Safety.....	20
10.1	Safety and warnings	20
10.2	Safety and responsibility	21
10.3	Intended use	21
11	Installation	22
12	Using for the first time	24
13	Operating instructions.....	26
14	Cleaning and maintenance.....	26
15	General warranty terms	29
16	Troubleshooting	30
17	Élimination des appareils usagés	32
18	Sécurité	32
18.1	Sécurité et avertissement.....	32
18.2	Sécurité et responsabilité	33
18.3	Domaine d'utilisation	33
19	Installation	34
20	Première mise en service.....	36
21	Mode d'emploi.....	38
22	Nettoyage et entretien	38
23	Conditions générales de garantie.....	41
24	Dépannage	42
25	Afvoeren oude apparatuur	44
26	Veiligheid	44
26.1	Veiligheid en waarschuwing	44
26.2	Veiligheid en verantwoordelijkheid.....	45
26.3	Gebruiksdoel	45
27	Montage.....	46
28	Eerste ingebruikneming.....	48

29	Gebruiksaanwijzing.....	50
30	Reiniging en onderhoud.....	50
31	Algemene garantievoorwaarden	53
32	Fouten verhelpen	54
33	Eliminación del aparato	56
34	Seguridad.....	56
34.1	Seguridad y advertencia.....	56
34.2	Seguridad y responsabilidad	57
34.3	Uso previsto	57
35	Montaje.....	58
36	Primera puesta en funcionamiento	60
37	Instrucciones de funcionamiento	62
38	Limpieza y mantenimiento.....	62
39	Términos generales de garantía	65
40	Resolución de fallos	66
41	Eliminação de aparelhos.....	68
42	Segurança	68
42.1	Segurança e advertências.....	68
42.2	Segurança e responsabilidade	69
42.3	Utilização prevista	69
43	Montagem	70
44	Primeira colocação em funcionamento.....	72
45	Instruções de operação	74
46	Limpeza e manutenção	74
47	Condições de garantia gerais	77
48	Reparação das falhas	78

1 Altgeräteentsorgung



Dieses Produkt wird gemäß der europäischen Abfallrahmenrichtlinie 2012 / 19 / EU gekennzeichnet. Die Richtlinie regelt die richtige Entsorgung des Produkts. Die umweltgerechte Entsorgung wird mögliche negative Folgen für die Gesundheit verhindern, die durch eine falsche Entsorgung verursacht werden. Das Symbol auf dem Produkt oder der Verpackung gibt an, dass dieses Produkt nicht mit dem normalen Hausmüll entsorgt werden darf. Der Benutzer muss das Produkt zu einer Sammelstelle zum Recycling von elektrischer und elektronischer Ausrüstung zurückgeben. Die Entsorgung muss die bestehenden lokalen Vorschriften erfüllen. Für weitere Informationen kontaktieren.

2 Sicherheit

Erklärung der Sicherheitshinweise

Alle Sicherheitsanweisungen in dieser Anleitung sind mit einem Warnsymbol gekennzeichnet. Sie geben mögliche Gefahren frühzeitig an. Es ist unerlässlich diese Informationen zu lesen und zu befolgen.

Erläuterung der Sicherheitsanweisungen
Die folgenden Symbole und Warnungen werden in dieser Gebrauchsanweisung, auf dem Staubsauger oder auf der Verpackung angegeben.

WARNUNG

Bezieht sich auf eine gefährliche Situation, die zum Tod oder einer schweren Verletzung führen kann!

ACHTUNG

Bezieht sich auf eine gefährliche Situation, die zu einer leichten oder mittelschweren Verletzung führen kann.

WICHTIG

beschreibt eine Situation, die einen erheblichen Schaden am Eigentum oder an der Umgebung verursachen kann.

2.1 Sicherheit und Warnung

- Verletzungen und Schäden vermeiden, indem man das Gerät nur verpackt transportiert.
- Das Gerät nur gemäß den Anweisungen in dieser Anleitung montieren und verbinden.
- Der Stecker muss nach der Installation zugänglich sein.
- Im Notfall sofort den Stecker des Gerätes ziehen.

WARNUNG

Beim Verbinden oder Entfernen nicht den Stecker und das Stromversorgungskabel mit nassen oder feuchten Händen berühren.

WARNUNG



STROMSCHLAGGEFAHR!

- Den Stecker beim Entfernen des Stromkabels festhalten. Nicht am Stromkabel ziehen.
- Vor einem Reinigungs- oder Wartungsvorgang den Stecker entfernen.
- Ein beschädigtes Stromkabel sofort vom Lieferanten, Händler oder Kundenservice ersetzen lassen. Wenn das Stromkabel oder der Stecker beschädigt ist, kann man das Gerät nicht mehr verwenden.
- Außer der in dieser Gebrauchsanleitung spezifizierten Reinigungs- und Wartungsvorgänge, keine weitere Änderung ausführen.
- Wenn man das Gerät unbeaufsichtigt lässt, vor jeder Montage, Demontage oder Reinigung des Zubehörs (Düsen, Bürsten, Schläuche, Filter etc.) oder des Geräts selbst, immer den Netzstecker des Geräts ziehen.

2.2 Sicherheit und Verantwortung

Spezielle Sicherheitsanweisungen Sicherheitsvorschriften für Kinder und Personen mit beschränkten Fähigkeiten.

WARNUNG

Nach der Entfernung der Verpackung überprüfen, dass alle Geräteteile sowie das Zubehör vorhanden sind. Im Zweifelsfalle verwendet man es nicht und kontaktiert einen qualifizierten Techniker. Die Verpackungsmaterialien (Kunststoffbeutel, Styropor, Metallklammern etc.) dürfen nicht in Reichweite von Kindern kommen, da sie mögliche Gefahrenquellen darstellen und

man sie gemäß den geltenden Vorschriften entsorgen muss. Das Gerät außerhalb der Reichweite von Tieren, Kindern oder Personen, die es nicht verwenden können, aufbewahren. Das Gerät nicht unbeaufsichtigt lassen, wenn es mit einer Stromquelle verbunden ist.

- Die notwendigen Vorsichtsmaßnahmen ergreifen, um Kinder am Spielen mit dem Gerät zu hindern.
- Das Gerät können Kinder über acht Jahren und Menschen, deren physische, mentale oder emotionale Leistungsfähigkeit beschränkt oder beeinträchtigt ist oder denen die Erfahrung oder das Wissen fehlt nur verwenden, wenn man sie beaufsichtigt und nachdem sie die Anweisungen über die sichere Verwendung des Geräts erhalten und verstanden haben.
- Kinder sollten nicht mit dem Gerät spielen.
- Die Reinigung und die Wartung, die der Benutzer durchführen muss, dürfen keine Kinder durchführen, sofern man sie nicht beaufsichtigt.

2.3 Verwendungszweck

Der Staubsauger ist ausschließlich zum Saugen in Innenräume konzipiert. Er ist ausschließlich für den Privatgebrauch bestimmt und nicht für den gewerblichen Bereich geeignet.

Mit dem Staubsauger kein Wasser aufsaugen.

Den Staubsauger nur wie in dieser Bedienungsanleitung beschrieben verwenden. Jede andere Verwendung gilt als nicht bestimmungsgemäß und kann zu Sachschäden oder sogar zu Personenschäden führen.

Der Hersteller oder Händler übernimmt keine Haftung für Schäden, die durch nicht bestimmungsgemäßen oder falschen Gebrauch entstanden sind.

3 Montage

Gerät zusammenbauen

Abb.1: Den Schlauchanschluss (8) am Staubsauger einstecken.

Abb.2: Das Verbindungsstück des Schlauchs festhalten und in das größere Loch des Rohres stecken.



Abb.1



Abb.2

Abb.3: Das Teleskoprohr in das Loch der Bodendüse (10) stecken und drehen.

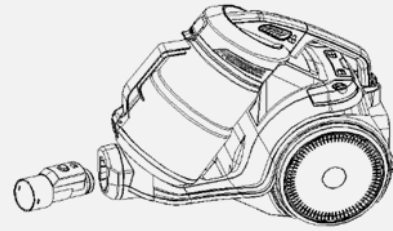
Abb.4: Das Netzkabel ist so weit ausziehbar, bis zur gelben Markierung.

Geräte starten

Abb.5: Den Stecker in die Steckdose stecken, dann die EIN/AUS Taste (5) betätigen.

Saugvorgang beenden

zuerst das Gerät ausschalten, dann den Stecker aus der Steckdose ziehen und die Taste für Kabelaufwicklung (3) drücken, bis das Kabel vollständig aufgewickelt ist.

VORSICHT

Bei der Kabelaufwicklung. Netzstecker bei automatischen Kabelaufwicklung nicht gegen Personen, Körperteile, Tiere oder Gegenstände schleudern.



Abb.3



Abb.4

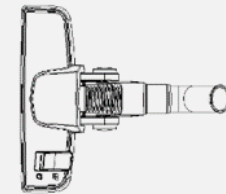

Abb.5

Verwendung des Zubehörs

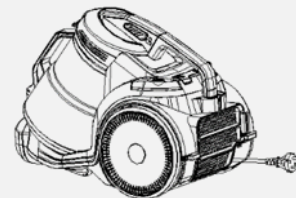
Abb.10: Die Fugendüse (12) ist geeignet für Fugen und Ecken.

Abb.11: Die Bodendüse (13) ist für das Sofa, den Vorhang und den Staub auf Ornamenten zu reinigen.

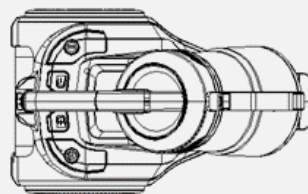
Die Parkettdüse ist besonders gut geeignet für Parkett, Laminat und glatte Böden.



Abb.10



Abb.11

Abb.12: Auf das Pedal der Bodendüse (10) treten, um die Borsten herauszulassen und den Boden zu reinigen.

Abb.13: Erneut auf das Pedal der Bodendüse (10) treten, um die Borsten einzusetzen, und den Teppich zu reinigen.



Abb.12



Abb.13

Abb.14: Die Polsterdüse (14) ist geeignet für das Absaugen von Polstermöbeln

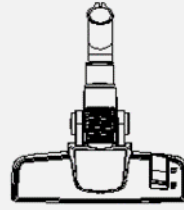

Abb.14

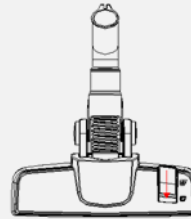
4 Erstinbetriebnahme

Fehlerhafte Elektroinstallation oder zu hohe Netzspannung führen zu einem Stromschlag.

 **WARNUNG!**



STROMSCHLAGEGFAHR!

- Den Staubsauger nur an Wechselstrom 230 Volt anschließen. Die Steckdose sollte mit einer 16-Ampere-Sicherung abgesichert sein. Sollten weitere Geräte mit hohem Anschlusswert am gleichen Stromkreis angeschlossen sein, kann beim Einschalten des Bodenstaubsaugers die Sicherung auslösen. Dies ist vermeidbar, wenn vor dem Einschalten die niedrigste Saugleistung (min.) eingestellt und erst bei laufendem Motor auf die gewünschte Leistung erhöht wird.
- Den Bodenstaubsauger nur an eine gut zugängliche Steckdose anschließen, damit man ihn bei einem Störfall schnell vom Stromnetz trennen kann.
- Den Bodenstaubsauger nicht betreiben, wenn er sichtbare Schäden aufweist oder das Netzkabel bzw. der Netzstecker defekt ist.
- Wenn das Netzkabel des Bodenstaubsaugers beschädigt ist, ist es durch den Hersteller oder seinen Kundendienst zu ersetzen, um Gefährdungen zu vermeiden.
- Den Bodenstaubsauger nicht mit einer externen Zeitschaltuhr oder separatem Fernwirksystem betreiben.
- Das Gehäuse nicht öffnen, sondern die Reparatur Fachkräften überlassen. Wenden Sie sich dazu an eine Fachwerkstatt. Bei eigenständig durchgeführten Reparaturen, unsachgemäßem Anschluss oder falscher Bedienung sind Haftungs- und Garantieansprüche ausgeschlossen.
- Bei Reparaturen darf man nur Teile verwenden, die den ursprünglichen Gerätedaten entsprechen. In diesem Staubsauger befinden sich elektrische und mechanische Teile, die zum Schutz gegen Gefahrenquellen unerlässlich sind.
- Den Netzstecker nicht mit feuchten Händen anfassen.
- Den Netzstecker nicht am Netzkabel aus der Steckdose ziehen, sondern immer den Netzstecker anfassen.
- Das Netzkabel nicht als Tragegriff verwenden.
- Den Bodenstaubsauger, den Netzstecker und das Netzkabel von offenem Feuer und heißen Flächen fernhalten.
- Das Netzkabel so verlegen, dass es nicht zur Stolperfalle wird.
- Das Netzkabel nicht knicken und nicht über scharfe Kanten legen. Nicht einquetschen, z.B. unter Türen.
- Häufiges Überfahren des Netzkabels mit dem Staubsauger vermeiden.
- Wenn man den Staubsauger nicht benutzt, das Zubehör wechselt, den Staubsauger reinigt oder wenn eine Störung auftritt, den Staubsauger ausschalten und den Netzstecker aus der Steckdose ziehen.

WARNUNG!

Gefahren für Kinder und Personen mit verringerten physischen, sensorischen oder mentalen Fähigkeiten (z.B. teilweise Behinderte, ältere Personen mit Einschränkung ihrer physischen und mentalen Fähigkeiten) oder Mangel an Erfahrung und Wissen (z.B. ältere Kinder).

VORSICHT!

Verletzungsgefahr! Unsachgemäßer Umgang mit dem Staubsauger kann zu Verletzungen führen.

- Keine Menschen oder Tiere mit dem Staubsauger absaugen.
- Beim Saugen mit einer Saugdüse nicht in Kopf- oder Haarnähe kommen.
- Quetschgefahr: Der Staubsauger enthält bewegliche Teile. Beim Zusammenbau, beim täglichen Gebrauch und bei der Reinigung auf Finger und Hände achten.

HINWEIS! BESCHÄDIGUNGS- GEFAHR!

Unsachgemäßer Umgang mit dem Staubsauger kann zu Beschädigungen des Staubsaugers führen.

- Den Staubsauger auf einer gut zugänglichen, ebenen, trockenen, hitzebeständigen und ausreichend stabilen Arbeitsfläche aufstellen. Den Staubsauger nicht an den Rand oder an die Kante der Arbeitsfläche stellen.
- Das Netzkabel nicht mit heißen Teilen in Berührung bringen.
- Den Staubsauger nicht hoher Temperatur (Heizung etc.) oder Witterungseinflüssen (Regen etc.) aussetzen.
- Den Bodenstaubsauger nicht mehr verwenden, wenn die Kunststoffbauteile des Staubsaugers Risse oder Sprünge haben oder sich verformt haben.
- Den Bodenstaubsauger nicht ohne HEPA-Filter nutzen.

- Keine brennenden oder glühenden Gegenstände wie Zigaretten oder scheinbar erloschene Asche aufsaugen.
- Keine Flüssigkeiten und keinen feuchten Schmutz aufsaugen. Feucht gereinigte oder schampunierte Teppiche vor dem Saugen trocknen lassen.
- Keinen Tonerstaub von Drucker oder Kopierern aufsaugen. Das Filtersystem kann den Tonerstaub nicht vollkommen ausfiltern. Der Tonerstaub würde ggf. über das Gebläse wieder in den Raum gelangen.
- Keine leicht entflammaren oder explosiven Stoffe oder Gase aufsaugen.
- Keine scharfkantigen, schweren oder harten Gegenstände aufsaugen. Der Staubsauger würde blockiert werden.
- Nicht auf den Staubsauger.

Bodenstaubsauger zusammensetzen

HINWEIS!

Je nachdem, was man saugen möchte, gibt es 2 Aufsätze zur Auswahl: – Für einen staubigen Teppich- oder Hartboden nutzt man die Bodendüse (10). Mit der Fußtaste kann man den integrierten Borstenkranz für Teppiche absenken oder herausstellen.

- Für schlecht erreichbare Ecken empfehlen wir die Fugendüse (12).

5 Betriebsanweisung

HINWEIS!

Das Gerät nur verwenden, wenn alle Teile vollständig und richtig montiert sind.

Im Zweifelsfall lässt man es von einem qualifizierten Fachmann überprüfen und montieren.

Vor jeder Verwendung sicherstellen, dass das Gerät in gutem Zustand ist und dass das Stromkabel nicht beschädigt ist: wenn das Kabel beschädigt ist, muss man es vom Hersteller oder dem Servicezentrum oder von jemandem mit einer ähnlichen Qualifikation ersetzen lassen, um jegliche Gefahren zu verhindern.

- Den Bodenstaubsauger auf den Boden stellen.
- Den Saugstutzen des flexiblen Schlauchs (9) in den Schlauchanschluss (8) des Staubsaugergehäuses stecken. Der Schlauch muss merkbar einrasten.
- Den Griff des Schlauchs auf das Teleskoprohr (11) stecken. Der Schlauch muss merkbar einrasten.
- Die gewünschte Saugdüse an das andere Ende des Teleskoprohrs stecken.
- Die Bodendüse (10) verwenden, um verstaubte Teppiche oder Hartböden zu reinigen.
- Für schlecht erreichbare Ecken nutzen Sie die Fugendüse (12).
- Teppich Bodendüse (10): auf den Schalter treten, um die Position der Bürste nach " " anzupassen, diese Position ist geeignet für Parkett, weiche Oberflächen wie Böden oder Fliesen. Für Teppiche oder Matten, tritt man wieder auf die Bürste „—“.
- Fugendüse (12) ist geeignet für Ecken oder schwer erreichbare Stellen.
- Wickeln Sie das Kabel vollständig ab.
- Den Stecker in die Steckdose stecken, den EIN/AUS Taste (5) drücken.
- Bei Verwendung des Geräts, sicherstellen, dass der flexible

Schlauch nicht blockiert, verdreht oder gefangen ist.

- Um den Bodenstaubsauger abzuschalten, auf die EIN/AUS Taste (5) drücken, den Stecker aus der Steckdose ziehen und das Kabel mit der Kabelaufwicklung (3) aufwickeln.

Den Bodenstaubsauger leicht am Griff tragen

6 Reinigung und Wartung

Reinigung des Staubauffangbehälters

Abb.6: Staubauffangbehälter (7) und Tragegriff (2) festhalten und den Freigabeknopf (1) drücken.

Abb.7: Den Staubauffangbehälter (7) aus der Maschine nehmen.



Abb.6



Abb.7

Abb.8: Den Staubauffangbehälter (7) über einen Mülleimer halten, den Freigabeknopf des Staubbehälters betätigen, um den Boden des Staubbehälters zu öffnen. Schmutz und Staub fallen von selbst in den Mülleimer.

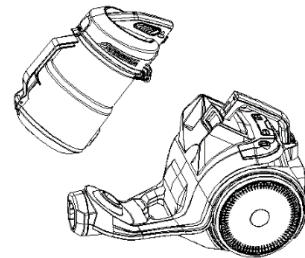
Abb.9: Den Staubauffangbehälter (7) nach der Reinigung schließen.

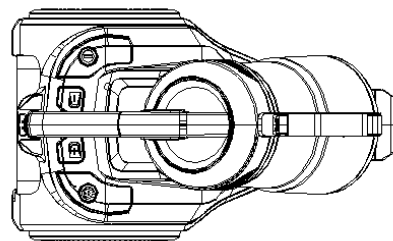

Abb.8



Abb.9

HEPA Filter ersetzen

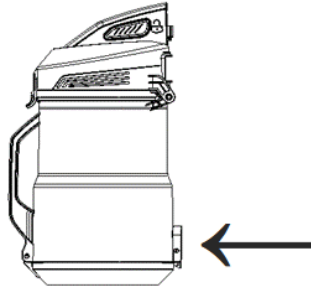
Der HEPA-Filter wird zur Ausfilterung von Viren, lungengängigen Stäuben, Milbeneiern und -ausscheidungen, Pollen, Rauchpartikeln, Asbest, Bakterien, diversen toxischen Stäuben und Aerosolen aus der Luft benutzt.

Abb.14: Auf die Auslassverriegelung drücken, um die Auslassplatte zu öffnen.

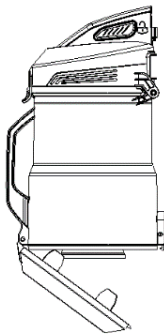
Abb.15: Den HEPA-Filter herausnehmen.



Abb.14



Abb.15

Abb.16: Die Abdeckung öffnen, um den Staubfilter entfernen zu können.

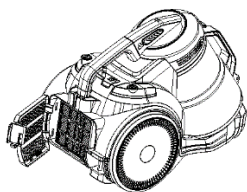
Abb.17: Den Staubfilter herausnehmen.

Abb.18: Die Staubkammer herausnehmen und ihn ausklopfen, um den Staub zu entfernen. Bei Bedarf kann man sie unter einem Wasserhahn abspülen.

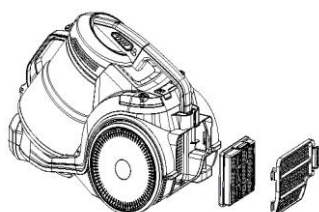

Abb.16



Abb.17

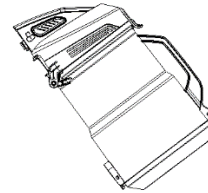

Abb.18

1. Die Abdeckung, die Baugruppe, den Auslassschwamm und die Staubkammer ohne Reinigungsmittel im Wasser säubern und vor dem Gebrauch trocknen.
2. Die Einheit an der Kammerabdeckung befestigen und sicherstellen, dass drei hervorstehende Würfel in den Rillen der Staubauffangbehälters stecken.
3. Die Einheit in Richtung der Markierung auf der Kammerabdeckung drehen.
4. Die Kammerabdeckungsbaugruppe und die Staubkammer gemäß der Markierung außen montieren.

Die Staubkammerbaugruppe in die Maschine einsetzen. Und bei diesem Vorgang sollte man zuerst die Kammer in die richtige Position bringen und dann den Griff der Staubkammer drücken, wenn es ein Gackern gibt, bedeutet dies, dass der Vorgang erfolgreich war.

HINWEIS! GEFAHR DURCH FEHLBEDIENUNG!

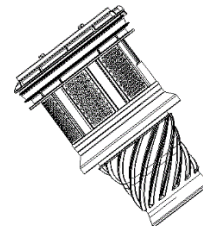
Man muss den HEPA-Filter alle 6 Monate austauschen.

Motorschutzfilter sind alle 12 Monate zu erneuern. Ein Ersatzfilterset bestehend aus:

1x HEPA-Filter,

1x Staubfilter

Erhält man unter www.ggv-service.de

VORSICHT

VERLETZUNGSGEFAHR!

Unsachgemäßer Umgang mit dem Staubsauger kann zu Verletzungen führen.

Den Staubsauger vor jeder Reinigung oder Wartung ausschalten und den Netzstecker aus der Steckdose ziehen.

HINWEIS!

Vor der Reinigung das Gerät abschalten und den Stecker ziehen. Für die optimale Nutzung des Geräts und um eine längere Lebensdauer sicherzustellen, den Behälter regelmäßig leeren und seine Filter reinigen.

ACHTUNG

- Die Motoreinheit, den Stecker und das Stromkabel nicht in Wasser oder eine andere Flüssigkeit eintauchen (nur mit einem trockenen Tuch reinigen).
- Regelmäßig die Bürsten und Düsen reinigen.
- Wasser und einen Schwamm verwenden, der leicht in ein flüssiges Reinigungsmittel getränkt ist, ihn dann gründlich abspülen und trocknen. Keine Stahlwolle oder abrasiven Produkte verwenden.
- Wenn das Gerät über einen längeren Zeitraum nicht verwendet wird, muss man es abdecken und an einem trockenen Ort, in einer aufrechten Position platzieren. Man kann das Gerät am Griff an der Motoreinheit tragen; es wird empfohlen es zurück in der Originalverpackung unterzubringen, um es vor Staub und Feuchtigkeit zu schützen.
- Wenn das Gerät nicht weiterverwendet wird, nimmt man es außer Betrieb, das Stromkabel von der Stromversorgung trennen und alle Teile sicherstellen, die ein Risiko für spielende Kinder darstellen.

7 Allgemeine Garantiebedingungen

Als Käufer eines Gutfels – Gerätes stehen Ihnen die gesetzlichen Gewährleistungen aus dem Kaufvertrag mit Ihrem Händler zu. Zusätzlich räumen wir Ihnen eine Garantie zu den folgenden Bedingungen ein:

Leistungsdauer

Die Garantie läuft 24 Monate ab Kaufdatum (Kaufbeleg ist vorzulegen). Während den ersten 6 Monaten werden Mängel am Gerät unentgeltlich beseitigt, Voraussetzung ist, dass das Gerät ohne besonderen Aufwand für Reparaturen zugänglich ist. In den weiteren 18 Monaten ist der Käufer verpflichtet nachzuweisen, dass der Mangel bereits bei Lieferung bestand.

Bei gewerblicher Nutzung

(z.B. in Hotels, Kantinen), oder bei Gemeinschaftsnutzung durch mehrere Haushalte, beträgt die Garantie 12 Monate ab Kaufdatum (Kaufbeleg ist vorzulegen). Während den ersten 6 Monaten werden Mängel am Gerät unentgeltlich beseitigt, Voraussetzung ist, dass das Gerät ohne besonderen Aufwand für Reparaturen zugänglich ist.

In den weiteren 6 Monaten ist der Käufer verpflichtet nachzuweisen, dass der Mangel bereits bei Lieferung bestand. Durch die Inanspruchnahme der Garantie verlängert sich die Garantie weder für das Gerät, noch für die neu eingebauten Teile.

Umfang der Mängelbeseitigung

Innerhalb der genannten Fristen beseitigen wir alle Mängel am Gerät, die nachweisbar auf mangelhafte Ausführung oder Materialfehler zurückzuführen sind. Ausgewechselte Teile gehen in unser Eigentum über.

Ausgeschlossen sind:

Normale Abnutzung, vorsätzliche oder fahrlässige Beschädigung, Schäden, die durch Nichtbeachtung der Gebrauchsanweisung, unsachgemäße Aufstellung, bzw. Installation oder durch Anschluss an falsche Netzspannung entstehen, Schäden, aufgrund von chemischer, bzw. elektrothermischer Einwirkung oder durch sonstige anormale Umweltbedingungen, Glas-, Lack- oder Emailleschäden und evtl. Farbunterschiede sowie defekte Glühlampen. Ebenso sind Mängel am Gerät ausgeschlossen, wenn die aufgrund von Transportschäden zurückzuführen sind. Wir erbringen auch dann keine Leistungen, wenn – ohne unsere besondere, schriftliche Genehmigung – von nicht ermächtigten Personen am Gutfels - Gerät Arbeiten vorgenommen oder Teile fremder Herkunft verwendet wurden. Diese Einschränkung gilt nicht für mangelfreie, durch einen qualifizierten Fachmann mit unseren Originalteilen, durchgeführte Arbeiten zur Anpassung des Gerätes an die technischen Schutzvorschriften eines anderen EU-Landes.

Geltungsbereich

Unsere Garantie gilt für Geräte, die in der Bundesrepublik Deutschland oder Österreich erworben wurden und in Betrieb sind. Bei Reklamationen defekter Geräte müssen Absender- und Empfänger Anschrift in der Bundesrepublik Deutschland oder Österreich sein.

Für Geräte, die in anderen europäischen Ländern erworben und betrieben werden, gelten die Garantiebedingungen des Verkäufers.

Für Reparaturaufträge außerhalb der Garantiezeit gilt:

- Wird ein Gerät repariert, sind die Reparaturrechnungen sofort fällig und ohne Abzug zu bezahlen.

8 Fehlerbehebung

Fehler	Möglicher Grund	Lösung
Der Staubsauger funktioniert nicht.	Das Gerät ist nicht eingeschaltet	Das Gerät einschalten.
	Der elektrische Stecker ist fehlerhaft	Einen qualifizierten Techniker kontaktieren.
	Das Gerät ist nicht in die Steckdose eingesteckt	Das Gerät in die Steckdose einstecken.
Wenn der Staubsauger keine Saugleistung hat.	Ein Zubehörteil: Schlauch oder Rohr, Düsen oder Bürsten sind blockiert	Das entfernen, was die Blockierung verursacht.
	Der HEPA-Filter ist durchnässt/verschmutzt	Den Filter reinigen.
Wenn der Staubsauger nicht funktioniert, wie er sollte oder wenn es Geräusche und/oder Pfeiftöne gibt.	Ein Zubehörteil: Schlauch oder Rohr, Düsen oder Bürsten sind blockiert	Das entfernen, was die Blockierung verursacht.
	Der Staubbehälter ist voll	Staubbehälter leeren und reinigen.
	Die Abdeckung des Behälters ist nicht richtig positioniert	Die Abdeckung gut schließen.
	Der Staubsammelbehälter ist nicht richtig positioniert	Staubsammelbehälter korrekt positionieren.
Wenn das Kabel nicht komplett aufwickelt.	Der manuelle Luftstromregler ist geöffnet	Manuellen Luftstromregler schließen.
	Das Aufwickeln des Kabels ist langsam	Das Kabel abwickeln und den Knopf erneut drücken. Bei Zweifeln einen qualifizierten Experten konsultieren.

Dear Customer,

We thank you for purchasing one of our appliances. You have made a good choice. Your Gutfels appliance was built for use in private households and is a quality product that combines the highest technical sophistication with practical ease of use, just like other Gutfels appliances that are in operation throughout Europe to the complete satisfaction of their owners.

Please read this instruction manual carefully before using the device for the first time. It contains important safety instructions and information on the installation, operation and maintenance of the appliance. Proper handling contributes to efficient use and minimises energy consumption during operation.

Improper use could result in hazardous situations, particularly for children. Keep this instruction manual in a safe place for future reference. Pass it on to the new owner if the product is sold or given away. In case of doubt regarding questions or topics not described in detail in this manual, please contact your dealer, an authorised technician or go to our homepage:
www.ggv-service.de

The manufacturer is working constantly on the further development of all types and models. With all types and models, modifications in design, properties and configuration are possible without prior notice.

9 Disposal of old appliances



This product is marked in accordance with the European Waste Electrical and Electronic Equipment (WEEE) Directive 2012/19/EU. This directive

lays down the regulations for proper disposal of the product. Environmentally friendly disposal prevents possible negative impacts on health that could be caused by improper disposal. The symbol on the product or packaging indicates that this product must not be disposed of with the normal domestic waste. The user must return the product to a collection point for the recycling of electrical and electronic waste. The prevailing local regulations must be observed for disposal. For further information, please contact your local authority.

10 Safety

Explanation of the safety instructions

All safety instructions in this manual are marked with a warning symbol. They warn of potential hazards in good time. It is essential to read and follow this information.

Explanation of the safety instructions
The following symbols and warnings are used in this instruction manual, on the vacuum cleaner or on the packaging.

WARNING

Indicates a hazardous situation which may result in serious injury or even death!

ATTENTION

Indicates a hazardous situation which may result in minor or moderate injury.

IMPORTANT

Describes a situation that may cause significant damage to property or the surrounding area.

10.1 Safety and warnings

- Avoid injuries and damage by transporting the appliance only when packed.
- Assemble and connect the appliance only according to the instructions in this manual.
- The plug must be accessible after installation.
- In case of emergency, unplug the appliance immediately.

WARNING

When connecting or disconnecting, do not touch the plug or the power supply cable with wet or damp hands.

WARNING

ELECTRIC SHOCK HAZARD!

- Hold the plug when removing the power cable. Do not pull on the mains power cable.
- Remove the plug before cleaning or maintenance.
- Have a damaged mains power cable replaced immediately by the supplier, dealer or After Sales Service. If the mains power cable or plug is damaged, you may no longer use the appliance.
- Except for the cleaning and maintenance procedures specified in this instruction manual, do not perform any modification.
- When leaving the appliance unattended, always unplug the appliance from the mains before any assembly, disassembly or cleaning of the accessories (nozzles, brushes, hoses, filters, etc.) or the appliance itself.

10.2 Safety and responsibility

Special safety instructions
Safety regulations for children and persons with limited abilities.

WARNING

After removing the packaging, check that all appliance parts and accessories are present. If in doubt, do not use the appliance and contact a qualified technician. The packaging materials (plastic bags, styrofoam, metal clips, etc.) must be kept out of reach of children, as they are possible sources of danger and you must dispose of them in accordance with the applicable

regulations.

Keep the appliance out of the reach of animals, children or people who cannot use it.

Do not leave the appliance unattended if it is connected to the power supply.

- Take the necessary precautions to prevent children from playing with the appliance.
- This appliance can be used by children eight years of age and older and by people whose physical, mental or emotional capacity is limited or impaired, or who lack experience or knowledge, only if they are supervised and after they have received and understood the instructions on how to use the appliance safely and understand the hazards involved.
- Children must not be allowed to play with the appliance.
- Cleaning and maintenance to be performed by the user must not be carried out by children unless they are supervised.

10.3 Intended use

The vacuum cleaner is intended exclusively for vacuuming indoors. It is intended exclusively for use in private households and is not suitable for commercial use.

Do not use the vacuum cleaner to suck up water.

Only use the vacuum cleaner as described in this instruction manual. Any other form of use does not constitute an intended use and can result in material damage or even personal injury.

The manufacturer or dealer accepts no liability for damage or injury resulting from improper use or use for other than the intended purpose.

11 Installation

Assemble the device

Fig.1: Plug in the hose connection (8) on the vacuum cleaner.

Fig.2: Hold the connector of the hose and insert it into the larger hole of the tube.

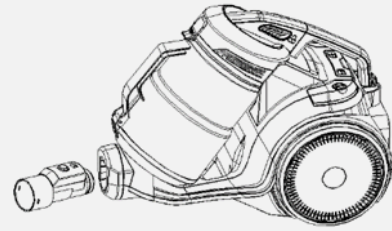

Fig.1



Fig.2

Fig.3: Insert the telescopic tube into the hole of the floor nozzle (10) and turn it.

Fig.4: The mains power cable can be extended as far as the yellow marking.

Starting the appliance

Fig.5: Insert the plug into the socket, then press the ON/OFF button (5).

Ending vacuum cleaning

First switch off the appliance, then disconnect the plug from the socket and press the cable rewind button (3) until the cable is completely wound up.

CAUTION

When winding up the cable. Do not throw the power plug against persons, body parts, animals or objects when automatically rewinding the cable.

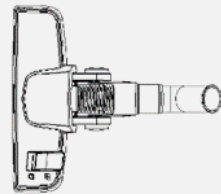

Fig.3

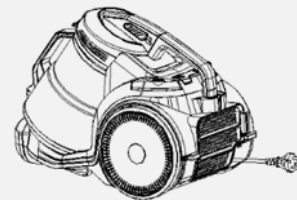

Fig.4

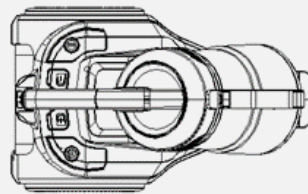

Fig.5

Using the accessories

Fig.10: The crevice nozzle (12) is suitable for crevices and corners.

Fig.11: The floor nozzle (13) is for cleaning a sofa, curtains and dust on ornaments.

The parquet nozzle is particularly suitable for parquet, laminate and smooth floors.



Fig.10



Fig.11

Fig.12: Step on the floor nozzle pedal (10) to release the bristles and clean the floor.

Fig.13: Press the pedal of the floor nozzle (10) again to use the bristles and clean the carpet.

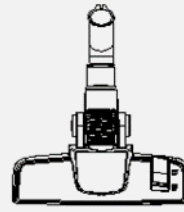

Fig.12

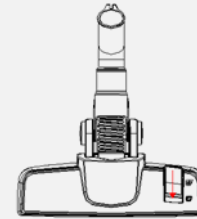

Fig.13

Fig.14: The upholstery nozzle (14) is suitable for vacuuming upholstered furniture



Fig.14

12 Using for the first time

Faulty electrical installation or excessive mains voltage can result in electric shock.

WARNING!

ELECTRIC SHOCK HAZARD!

- Connect the vacuum cleaner to 230 volts AC only. The socket should be protected with a 16-amp fuse. If other appliances with a high connected load are connected to the same circuit, the fuse may blow when the vacuum cleaner is switched on. This can be avoided if the lowest suction power (min.) is set before switching on and only increased to the desired power when the motor is running.
- Only connect the vacuum cleaner to an easily accessible socket so that it can be quickly disconnected from the power supply in the event of a malfunction.
- Do not operate the vacuum cleaner if it is visibly damaged or if the mains power cable or the mains plug is defective.
- If the mains power cable of the vacuum cleaner is damaged, it must be replaced by the manufacturer or its After Sales Service in order to avoid hazards.
- Do not operate the vacuum cleaner with an external timer or separate telecontrol system.
- Do not open the housing, leave the repair to professionals. Contact a specialist workshop for this purpose. Liability and warranty claims are excluded in the event of repairs carried out independently, improper connection or incorrect operation.
- When repairing, only use parts that correspond to the original device data. Inside this vacuum cleaner there are electrical and mechanical parts that are essential to protect against sources of danger.
- Do not touch the mains plug with wet hands.
- Do not pull the mains plug out of the socket by the mains power cable; always grasp the mains plug.
- Do not use the mains power cable as a carrying handle.
- Keep the vacuum cleaner, the mains plug and the mains power cable away from open flames and hot surfaces.
- Lay the mains power cable so that it does not become a tripping hazard.
- Do not kink the mains power cable or place it over sharp edges. Do not pinch, e.g. under doors.
- Avoid frequently running over the mains power cable with the vacuum cleaner.
- When not using the vacuum cleaner, changing accessories, cleaning the vacuum cleaner or when a malfunction occurs, turn off the vacuum cleaner and disconnect the mains plug from the socket.

WARNING!

Hazards for children and persons with reduced physical, sensory, or mental abilities (e.g., partially disabled, elderly persons with reduced physical and mental abilities) or lack of experience and knowledge (e.g. older children).

CAUTION!

Risk of injury! Improper use of the vacuum cleaner can lead to injuries.

- Do not vacuum people or animals.
- When vacuuming with a suction nozzle, do not come close to the head or hair.
- Risk of crushing: The vacuum cleaner contains moving parts. Take care of fingers and hands during assembly, daily use and cleaning.

NOTE!

RISK OF DAMAGE!

Improper use of the vacuum cleaner can result in damage to the appliance.

- Place the vacuum cleaner on an easily accessible, level, dry, heat-resistant and sufficiently stable work surface. Do not place the vacuum cleaner at the side or on the edge of a work surface.
- Do not allow the mains power cable to come into contact with hot parts.
- Do not expose the vacuum cleaner to high temperature (heating, etc.) or weather conditions (rain, etc.).
- Do not use the vacuum cleaner if the plastic parts of the vacuum cleaner are cracked or deformed.
- Do not use the vacuum cleaner without a HEPA filter.
- Do not vacuum burning or glowing objects such as cigarettes or apparently extinguished ashes.
- Do not vacuum liquids or damp dirt. Allow wet cleaned or shampooed carpets to dry before vacuuming.
- Do not vacuum up toner dust from printers or copiers. The filter

system cannot completely filter out the toner dust. The toner dust could get back into the chamber via the fan.

- Do not absorb highly flammable or explosive substances or gases.
- Do not vacuum sharp-edged, heavy or hard objects. The vacuum cleaner could get blocked.

Assembling the vacuum cleaner

NOTE!

Depending on what you want to vacuum, there are 2 attachments to choose from:

- For a dusty carpet or hard floor, use the floor nozzle (10). The foot button can be used to lower or raise the integrated bristle ring for carpets.

- For corners that are difficult to reach, we recommend the crevice nozzle (12).

13 Operating instructions

NOTE!

Only use the appliance when all parts are completely and correctly assembled. If in doubt, have it checked and assembled by a qualified professional. Before each use, make sure that the appliance is in good condition and that the mains power cable is not damaged. If the cable is damaged, you must have it replaced by the manufacturer or the service centre or by someone with a similar qualification to prevent any hazards.

- Place the vacuum cleaner on the floor.
- Insert the suction nozzle of the flexible hose (9) into the hose connection (8) of the vacuum cleaner housing. The hose must click in.
- Push the handle of the hose onto the telescopic tube (11). The hose must click in.
- Attach the desired suction nozzle to the other end of the telescopic tube.
- Use the floor nozzle (10) to clean dusty carpets or hard floors.
- For corners that are difficult to reach, use the crevice nozzle (12).
- Carpet floor nozzle (10): step on the switch to adjust the position of the brush to " ". This position is suitable for parquet and soft surfaces such as floors or tiles. For carpets or mats, step again on the brush "—".
- The crevice nozzle (12) is suitable for corners or hard to reach places.
- Unwind the cable completely.
- Insert the plug into the socket, press the ON/OFF button (5).
- When using the appliance, make sure that the flexible hose is not blocked, twisted or trapped.
- To switch off the vacuum cleaner, press the ON/OFF button (5), disconnect the plug from the socket and wind up the cord using the cable re-winder (3).

Easily carry the floor vacuum cleaner by the handle

14 Cleaning and maintenance

Cleaning the dust container

Fig.6: Hold the dust container (7) and carrying handle (2) and press the release button (1).

Fig.7: Remove the dust container (7) from the machine.

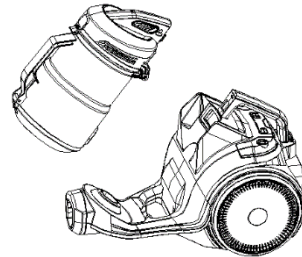

Fig.6

Fig.7

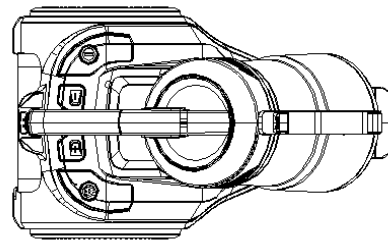

Fig.8: Hold the dust container (7) over a rubbish bin, press the release button of the dust container to open the bottom of the dust collector. Dirt and dust fall into the trash can on its own.

Fig.9: Close the dust container (7) after cleaning.

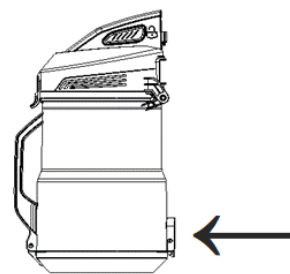

Fig.8

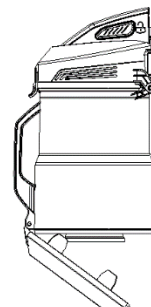

Fig.9

Replacing the HEPA filter

The HEPA filter is used to filter out viruses, respirable dusts, dust mite eggs and excretions, pollen, smoke particles, asbestos, bacteria, various toxic dusts and aerosols from the air.

Fig.14: Press the outlet latch to open the outlet plate.

Fig.15: Remove the outlet HEPA filter.

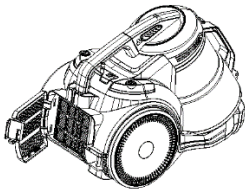

Fig.14

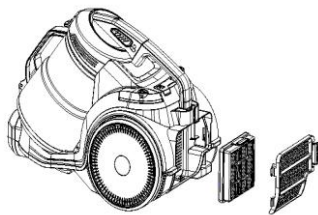

Fig.15

Fig.16: Open the cover to be able to remove the dust filter.

Fig.17: Remove the dust filter.

Fig.18: Remove the dust chamber and tap it out to remove the dust. If necessary, you can rinse it under a tap.

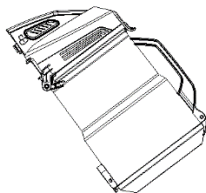

Fig.16



Fig.17

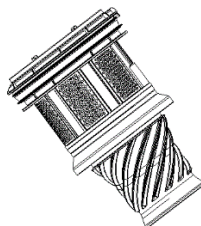

Fig.18

1. Clean the cover, assembly, outlet sponge and dust chamber in water without detergent and dry before use.
2. Attach the dust unit to the chamber cover and ensure that three protruding cubes are in the grooves of the dust container.
3. Turn the dust unit in the direction of the marking on the chamber cover.
4. Mount the chamber cover assembly and the dust chamber externally according to the marking.

Insert the dust chamber assembly into the machine. And in this process, you should first put the chamber in the correct position, and then press the handle of the dust chamber. If there is a cackling sound, it means that the process was successful.

NOTE!

DANGER DUE TO INCORRECT OPERATION!

The HEPA filter must be replaced every 6 months.

Motor protection filters must be replaced every 12 months. A replacement filter set consisting of:

- 1x HEPA filter,
- 1x dust filter

is available at www.ggv-service.de

 **CAUTION****RISK OF INJURY!**

Improper use of the vacuum cleaner can lead to injuries.

Switch off the vacuum cleaner and disconnect the mains plug from the socket before any cleaning or maintenance.

NOTE!

Switch off and unplug the appliance before cleaning. For optimal use of the appliance and to ensure a longer service life, regularly empty the container and clean its filters.

ATTENTION

- Do not immerse the motor unit, plug or mains power cable in water or any other liquid (clean only with a dry cloth).
- Regularly clean the brushes and nozzles.
- Use water and a sponge lightly soaked in a liquid detergent, then rinse thoroughly and dry. Do not use steel wool or abrasive products.
- If the appliance is not used for a long period of time, it must be covered and placed in a dry place, in an upright position. The appliance can be carried by the handle on the motor unit. It is recommended to put it back in the original packaging to protect it from dust and moisture.
- If the appliance is not going to be used, take it out of service, disconnect the mains power cable from the power supply and secure all parts that pose a risk to playing children.

15 General warranty terms

As the purchaser of a Gutfels appliance, you are entitled to the statutory warranty from the purchase contract with your dealer. In addition, we grant you a warranty on the following terms:

Warranty period

The warranty period is 24 months from the date of purchase (proof of purchase must be presented). During the first 6 months, defects in the appliance are remedied free of charge on condition that the appliance is accessible for repairs without any great effort. During the following 18 months, the buyer is obliged to prove that the defect already existed at the time of delivery.

For commercial use

(e.g. in hotels, canteens) or joint use by several households, the warranty period is 12 months from the date of purchase (proof of purchase must be presented). During the first 6 months, defects in the appliance are remedied free of charge on condition that the appliance is accessible for repairs without any great effort.

During the following 6 months, the buyer is obliged to prove that the defect already existed at the time of delivery. The claim under warranty does not prolong the warranty period for either the appliance or for newly installed parts.

Scope of the defect remedy

Within the periods indicated, we will remedy all defects in the appliance that are demonstrably attributable to poor workmanship or material flaws. Replaced parts become our property.

The warranty does not cover:

Normal wear and tear, deliberate or negligent damage, damage resulting from a failure to observe the operating instructions, improper installation and set-up or connection to the wrong mains power supply, damage caused by chemical or electrothermal effects or other abnormal environmental conditions, glass, paintwork or enamel damage and possible differences in colour as well as defective bulbs. Defects in the appliance resulting from transport damage are also not covered. We are also not obliged to perform defect remedies, if – without our express written authorisation – work is carried out on the Gutfels appliance by unauthorised persons or third-party parts have been used. This limitation shall not apply to faultless work carried out by a qualified person using our original parts to adapt the appliance to the technical safety regulations of another EU member state.

Scope

Our warranty applies to appliances purchased and in operation in the Federal Republic of Germany or Austria. In the case of complaints about defective appliances, the sender's and recipient's addresses must be in the Federal Republic of Germany or Austria. For appliances purchased and operated in other European countries, the warranty conditions of the seller apply.

For repairs outside the warranty period:

- If an appliance is repaired, the repair invoices are payable immediately without deduction.

16 Troubleshooting

Fault	Possible cause	Remedy
The vacuum cleaner does not work.	The appliance is not switched on	Switch on the appliance.
	The electrical plug is faulty	Contact a qualified technician.
	The appliance is not plugged into the plug socket	Plug the appliance into the plug socket.
If the vacuum cleaner has no suction power.	An accessory: Hose or pipe, nozzles or brushes are blocked	Remove what is causing the blockage.
	The HEPA filter is soaked/dirty	Clean the filter.
If the vacuum cleaner does not work as it should or if there are noises and/or whistling sounds.	An accessory: Hose or pipe, nozzles or brushes are blocked	Remove what is causing the blockage.
	The dust container is full	Empty and clean the dust container.
	The cover of the container is not positioned correctly	Close the cover properly.
	The dust container is not positioned correctly	Position the dust container correctly.
If the cable does not wind up completely.	The manual air flow regulator is open	Close the manual air flow regulator.
	The cable winds up slowly	Unwind the cable and press the button again. If in doubt, consult a qualified expert.

Cher Client,

Nous vous remercions pour l'achat de notre appareil.

Le choix que vous avez fait est excellent. Votre appareil Gutfels est destiné à être utilisé dans le cadre domestique et c'est un produit de qualité qui satisfait aux exigences techniques élevées tout en offrant une facilité d'utilisation pratique. A l'instar des autres appareils GUTFELS qui contribuent à la satisfaction entière de leurs propriétaires dans toute l'Europe.

Veuillez lire attentivement le présent mode d'emploi avant la première mise en service. Il contient des consignes de sécurité pertinentes pour l'installation, le fonctionnement et l'entretien de l'appareil. Une utilisation adéquate est essentielle pour une consommation d'énergie efficace et réduit la consommation en énergie pendant le fonctionnement.

Une mauvaise utilisation de l'appareil peut être source de danger, surtout pour les enfants. Conservez le mode d'emploi pour pouvoir vous y reporter ultérieurement. Remettez-le au nouveau propriétaire de l'appareil. En cas de doutes concernant des questions ou des thèmes qui ne sont pas décrits en détail dans ce mode d'emploi, veuillez contacter votre revendeur, un technicien autorisé ou consultez notre page d'accueil

www.ggv-service.de

Le fabricant travaille constamment au développement continu de tous les types et modèles. Nous nous réservons le droit de modifier sans préavis le design, les caractéristiques et l'équipement sur tous les types et modèles.

17 Élimination des appareils usagés



Ce produit est étiqueté conformément à la directive-cadre européenne sur les déchets 2012/19/EU. La directive réglemente

l'élimination correcte du produit. L'élimination écologique empêche toutes les potentielles conséquences négatives sur la santé dues par une élimination incorrecte. Le symbole sur le produit ou sur l'emballage indique que ce produit ne doit pas être jeté avec les déchets ménagers. L'utilisateur doit déposer le produit dans un point de collecte de recyclage d'équipements électriques et électroniques. L'élimination doit respecter les réglementations locales en vigueur. Contactez-nous pour toutes informations supplémentaires.

18 Sécurité

Explication des consignes de sécurité

Toutes les consignes de sécurité dans ce mode d'emploi sont marquées d'un symbole d'avertissement. Ils indiquent les dangers possibles à un stade précoce. Il est essentiel de lire et de suivre ces informations.

Explication des consignes de sécurité
Les symboles et avertissements suivants sont indiqués dans ce mode d'emploi, sur l'aspirateur ou sur l'emballage.



Se réfère à une situation dangereuse qui peut entraîner la mort ou des blessures graves !

ATTENTION

Se réfère à une situation dangereuse qui peut entraîner des blessures légères ou modérées.

IMPORTANT

Décrit une situation qui peut causer des dommages importants aux biens ou à l'environnement.

18.1 Sécurité et avertissement

- Évitez les blessures et dommages en transportant l'appareil dans son emballage uniquement.
- Montez et raccordez l'appareil uniquement conformément aux instructions contenues dans ce mode d'emploi.
- La fiche doit être accessible après l'installation.
- En cas d'urgence, débranchez immédiatement la fiche de l'appareil.



Lors du branchement ou du débranchement, ne touchez pas la fiche et le câble d'alimentation avec les mains humides.

AVERTISSEMENT

RISQUE

D'ÉLECTROCUTION!

- Tenez fermement la fiche lorsque vous débranchez le câble secteur. Ne débranchez pas la fiche au niveau du câble secteur.
- Retirez la fiche avant le nettoyage ou la maintenance.
- Un câble secteur endommagé doit être immédiatement remplacé par le fournisseur, le revendeur ou le service après-vente. Si le câble secteur ou la fiche est endommagé, vous ne pouvez plus utiliser l'appareil.
- En dehors des procédures de nettoyage et de maintenance spécifiées dans ce mode d'emploi, n'effectuez aucune autre modification.
- Si vous laissez l'appareil sans surveillance et avant chaque montage, démontage ou nettoyage des accessoires (buses, brosses, tuyaux, filtres, etc.) ou de l'appareil lui-même, débranchez toujours l'appareil.

18.2 Sécurité et responsabilité

Consignes de sécurité particulières
Consignes de sécurité pour les enfants et les personnes à capacités réduites.

AVERTISSEMENT

Après avoir retiré l'emballage, vérifiez que toutes les pièces et accessoires sont présents. En cas de doute, ne l'utilisez pas et contactez un technicien qualifié. Les matériaux d'emballage (sacs en plastique, polystyrène, clips métalliques, etc.) ne doivent pas être laissés à la portée des enfants, car ils représentent des sources potentielles de danger et

doivent être éliminés conformément à la réglementation applicable.

Tenez l'appareil hors de portée des animaux, des enfants ou des personnes qui ne peuvent pas l'utiliser. Ne laissez pas l'appareil sans surveillance lorsqu'il est branché à une source d'alimentation.

- Prenez les précautions nécessaires pour empêcher les enfants de jouer avec l'appareil.
- L'appareil ne peut être utilisé par des enfants de plus de huit ans et par des personnes dont les capacités physiques, mentales ou émotionnelles sont limitées ou affaiblies, ou qui manquent d'expérience ou de connaissances, que si elles sont supervisées après avoir reçu des instructions sur l'utilisation sûre de l'appareil et qu'elles comprennent les dangers.
- Les enfants ne doivent pas jouer avec l'appareil.
- Le nettoyage et l'entretien à effectuer par l'utilisateur ne doivent pas être faits par des enfants sans surveillance.

18.3 Domaine d'utilisation

L'aspirateur est conçu exclusivement pour l'aspiration en intérieur. Il est exclusivement conçu pour un usage privé et n'est pas adapté à un usage commercial.

Vous ne pouvez pas aspirer d'eau avec l'aspirateur.

Utilisez uniquement l'aspirateur comme décrit dans ce mode d'emploi. Toute autre utilisation est considérée comme non conforme et peut entraîner des dommages voire des blessures.

Le fabricant ou revendeur n'est pas responsable des dommages qui sont dus à une utilisation non conforme ou incorrecte.

19 Installation

Assembler l'appareil

III. 1 : Branchez le raccord de tuyau (8) sur l'aspirateur.

III. 2 : Maintenez fermement le raccord du tuyau et placez le dans le plus grand trou du tuyau.

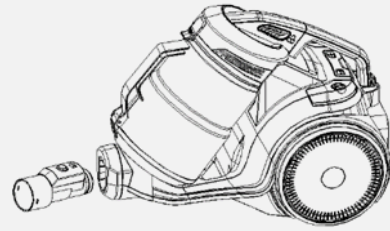

III. 1



III. 2

III. 3 : Placez et tournez le tube télescopique dans le trou de la brosse de sol (10).

III. 4 : Le câble secteur peut être sorti jusqu'au repère jaune.

Démarrer l'appareil

III. 5 : Branchez la fiche dans la prise, puis actionnez le bouton marche/arrêt (5).

Arrêter l'aspiration

Arrêtez d'abord l'appareil, puis débranchez la fiche de la prise et appuyez sur le bouton d'enroulement du câble (3) jusqu'à ce que le câble soit entièrement enroulé.

PRUDENCE

Lors de l'enroulement du câble. Lors de l'enroulement automatique du câble, ne projetez pas la fiche contre des personnes, membres, animaux ou objets.

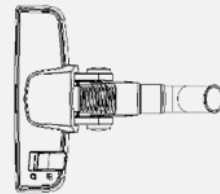

III. 3

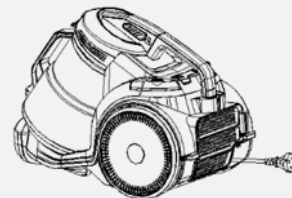

III. 4

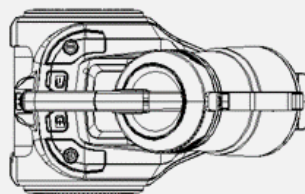

III. 5

Utilisation des accessoires

III. 10 : Le suceur (12) est adapté pour les joints et coins.

III. 11 : La buse de sol (13) est adaptée pour nettoyer le canapé, les rideaux et la poussière sur les objets de décoration. L'embout pour parquets est particulièrement adapté pour les parquets, stratifiés et sols lisses.



III. 10



III. 11

III. 12 : Appuyez sur la pédale de la brosse de sol (10) pour sortir les brosses et nettoyer le sol.

III. 13 : Appuyez de nouveau sur la pédale de la brosse de sol (10) pour rentrer les brosses et nettoyer le tapis.

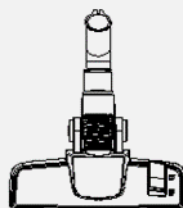

III. 12

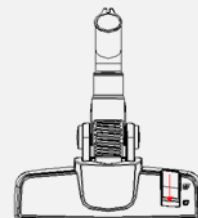

III. 13

III.14 : La buse pour rembourrage (14) convient à l'aspiration de meubles rembourrés



III. 14

20 Première mise en service

Une installation électrique incorrecte ou une tension secteur trop élevée peut entraîner des chocs électriques.

AVERTISSEMENT

RISQUE

D'ÉLECTROCUTION !

- Branchez uniquement l'aspirateur sur un courant alternatif de 230 volts. La prise doit être protégée avec un fusible de 16 ampères. Si d'autres appareils avec une valeur de raccordement élevée doivent être raccordés au même circuit électrique, le fusible peut se déclencher lors du démarrage de l'aspirateur. Ceci peut être évité en réglant la puissance d'aspiration la plus faible (min.) avant le démarrage et en augmentant à la puissance souhaitée uniquement lorsque le moteur est en marche.
- Branchez uniquement l'aspirateur de sol à une prise facile d'accès afin de pouvoir le débrancher rapidement de l'alimentation électrique en cas de défaut.
- N'utilisez pas l'aspirateur de sol s'il présente des dommages visibles ou en cas de défaut du câble secteur ou de la fiche secteur.
- Lorsque le câble secteur de l'aspirateur de sol est endommagé, il doit être remplacé par le fabricant ou son SAV pour éviter les dangers.
- L'aspirateur ne doit pas être utilisé avec une horloge externe ou avec un système de commande à distance séparé.
- N'ouvrez pas le boîtier et confiez la réparation à des spécialistes. Contactez pour cela un atelier spécialisé. En cas de réparations effectuées soi-même, de raccordement incorrect ou d'erreur d'utilisation, les exigences en responsabilité et en garantie sont exclues.
- En cas de réparations, utilisez uniquement des pièces qui correspondent aux données initiales de l'appareil. Cet aspirateur comporte des pièces électriques et mécaniques qui sont indispensables pour la protection contre les sources de danger.
- Ne touchez pas la fiche avec les mains humides.
- Ne débranchez pas la fiche de la prise en tirant sur le câble secteur mais tirez toujours sur la fiche.
- N'utilisez pas le câble secteur comme poignée de transport.
- Éloignez l'aspirateur, la fiche et le câble secteur de toutes flammes nues et surfaces chaudes.
- Placez le câble secteur de manière à ce qu'il ne représente pas un risque de trébuchement.
- Ne pliez pas le câble secteur et ne le posez pas sur des arêtes vives. Ne le coincez pas sous des portes par exemple.
- Évitez de passer trop souvent sur le câble secteur avec l'aspirateur.
- Lorsque vous n'utilisez pas l'aspirateur, lorsque vous changez d'accessoire, lorsque vous nettoyez l'aspirateur ou lorsqu'un défaut survient, arrêtez l'aspirateur et débranchez la fiche de la prise.

AVERTISSEMENT

Dangers pour les enfants et les personnes ayant des capacités physiques, sensorielles ou mentales réduites (par ex. personnes partiellement handicapées, personnes âgées ayant des capacités physiques et mentales réduites) ou un manque d'expérience et de connaissances (par ex. enfants plus âgés).

ATTENTION !

Risque de blessures ! Une mauvaise manipulation de l'aspirateur peut entraîner des blessures.

- N'aspirez pas les personnes ou les animaux avec l'aspirateur.
- N'entrez pas en contact avec la tête ou les cheveux lorsque vous passez l'aspirateur avec une buse d'aspiration.
- Risque d'écrasement : L'aspirateur contient des pièces mobiles. Faire attention à vos doigts et à vos mains lors du montage, de l'utilisation quotidienne et du nettoyage.

REMARQUE ! **RISQUE DE DOMMAGES !**

Une manipulation incorrecte de l'aspirateur peut entraîner des dommages à l'aspirateur.

- Placez l'aspirateur sur une surface de travail bien accessible, plane, sèche, résistante à la chaleur et suffisamment stable. Ne placez pas l'aspirateur sur le bord ou l'angle de la surface de travail.
- Ne mettez pas le câble secteur en contact avec des pièces chaudes.
- Ne soumettez pas l'aspirateur à une température élevée (chauffage, etc.) ou à des intempéries (pluie, etc.).
- N'utilisez plus l'aspirateur si les composants en plastique ou métalliques de l'aspirateur présentent des fissures ou des éclats ou s'ils se sont déformés.
- N'utilisez pas l'aspirateur sans filtre HEPA.

- N'aspirez pas d'objets brûlants ou incandescents tels que des cigarettes ou des cendres apparemment éteintes.
- N'aspirez pas de liquides ou de saletés humides. Laissez sécher les tapis humides nettoyés ou shampooinés avant de passer l'aspirateur.
- N'aspirez pas la poussière de toner des imprimantes ou des photocopieurs. Le système de filtration ne peut pas filtrer complètement la poussière de toner. La poussière de toner pourrait éventuellement retourner dans la pièce par l'intermédiaire du ventilateur.
- N'aspirez pas de matières facilement inflammables ou explosives ou des gaz.
- N'aspirez pas des objets tranchants, lourds ou durs. L'aspirateur serait bloqué.

Monter l'aspirateur

REMARQUE !

Selon ce que vous voulez aspirer, vous avez le choix entre 2 accessoires : – Utilisez la brosse de sol (10) pour un tapis poussiéreux ou un sol dur. La pédale permet d'abaisser ou de relever la couronne de poils pour tapis intégrée.

- Pour les angles difficiles d'accès, nous recommandons le suceur (12).

21 Mode d'emploi

REMARQUE !

N'utiliser l'appareil que si toutes les pièces sont entièrement et correctement montées.

En cas de doute, faites-le vérifier et monter par un spécialiste qualifié.

Avant chaque utilisation, vérifiez que l'appareil est en bon état et que le câble secteur n'est pas endommagé : si le câble secteur est endommagé, il doit être remplacé par le fabricant ou le SAV ou par une personne ayant une qualification équivalente, pour éviter les dangers.

- Posez l'aspirateur sur le sol.
- Placez l'embout du tuyau (9) dans le raccord de tuyau (8) de l'aspirateur. Le tuyau doit s'encliqueter.
- Placez la poignée du tuyau sur le tube télescopique (11). Le tuyau doit s'encliqueter.
- Placez le suceur souhaité à l'autre extrémité du tube télescopique.
- Utilisez la brosse de sol pour nettoyer les tapis ou sols durs poussiéreux.
- Pour les angles difficiles d'accès, utilisez le suceur (12).
- Brosse de sol pour tapis (10) : appuyez sur le bouton pour régler la position de la brosse après « » , cette position est adaptée pour les parquets, les surfaces souples comme les sols ou carrelages. Pour les tapis, sélectionnez de nouveau la broche « — ».
- Le suceur (12) est adapté pour les coins ou endroits difficiles d'accès.
- Déroulez entièrement le câble;
- Branchez la fiche dans la prise, puis actionnez le bouton marche/arrêt (5).
- Lors de l'utilisation de l'appareil, assurez-vous que le tuyau flexible n'est pas bloqué, torsadé ou coincé.
- Pour arrêter l'aspirateur, appuyez sur le bouton marche/arrêt (5), débranchez la fiche de la prise et enroulez le câble avec l'enrouleur (3).

Transportez l'aspirateur par la poignée.

22 Nettoyage et entretien

Nettoyage du bac à poussières

III. 6 : Maintenez fermement le bac à poussières (7) et la poignée de transport (2) et appuyez sur le bouton de déverrouillage (1).

III. 7 : Retirez le bac à poussières (7) de la machine.

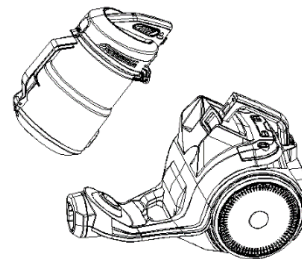

III. 6

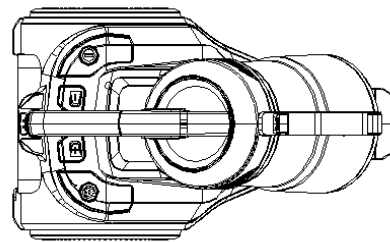

III. 7

III. 8 : Placez le bac à poussières (7) au-dessus d'une poubelle, appuyez sur le bouton de déverrouillage du réservoir de poussière pour ouvrir le fond du bac à poussières. La saleté et la poussière tombent dans la poubelle.

III. 9 : Fermez le bac à poussières (7) après le nettoyage.

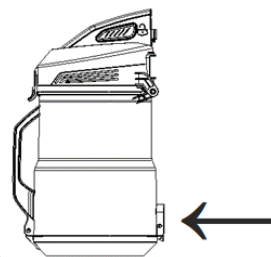

III. 8

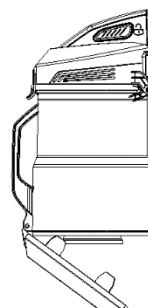

III. 9

Remplacer le filtre HEPA

Le filtre HEPA est utilisé pour filtrer les virus, les poussières pouvant pénétrer dans les poumons, les acariens, le pollen, les particules de fumée, l'amiante, les bactéries, les diverses poussières toxiques et les aérosols de l'air.

III. 14 : Appuyez sur le verrouillage de la sortie pour ouvrir la platine de sortie.

III. 15 : Sortez le filtre HEPA.

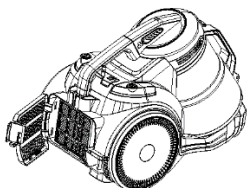

III. 14

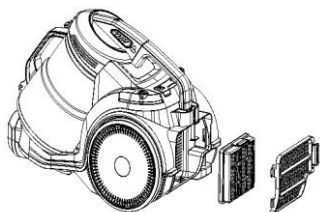

III. 15

III. 16 : Ouvrez le couvercle pour pouvoir retirer le filtre à poussière.

III. 17 : Retirez le filtre à poussière.

III. 18 : Retirez le filtre à poussières et secouez-le pour éliminer la poussière. Vous pouvez le rincer sous un robinet d'eau si nécessaire.

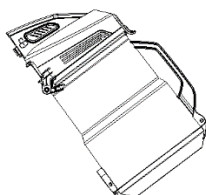

III. 16



III. 17

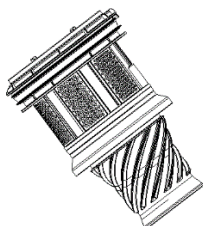

III. 18

1. Nettoyez le cache, le module, la mousse de sortie et le compartiment à poussière à l'eau, sans produit de nettoyage, et séchez-les avant utilisation.
2. Fixez l'unité sur le cache du compartiment et vérifiez que trois dés en saillie entrent dans les rainures du bac à poussières.
3. Tournez l'unité en direction du repère sur le cache du compartiment.
4. Montez le cache du compartiment et le compartiment à poussière conformément au repère extérieur.

Placez le compartiment à poussière dans la machine. Pour cette opération, il faut d'abord mettre le compartiment dans la bonne position puis enfoncer la poignée du compartiment à poussière. Lorsqu'on entend un gloussement, cela signifie que l'opération a réussi.

REMARQUE ! DANGER EN CAS D'UTILISATION INCORRECTE !

Le filtre HEPA doit être remplacé tous les 6 mois.

Les filtres de protection du moteur doivent être remplacés tous les 12 mois. Un kit de filtres de rechange comprend :

1x filtre HEPA

1x filtre à poussière

Il est disponible à l'adresse www.ggv-service.de

- N'utilisez pas de laine d'acier ou des produits abrasifs.
- Si vous n'utilisez pas l'appareil pendant une longue période, il doit être recouvert et placé dans un endroit sec, en position debout. Il peut être transporté avec la poignée située sur l'unité moteur ; il est recommandé de le mettre dans son emballage d'origine pour le protéger de la poussière et de l'humidité.
- Lorsque l'appareil n'est pas réutilisé, il doit être mis hors service, le câble secteur doit être débranché de l'alimentation électrique et toutes les pièces qui représentent un risque pour les enfants doivent être mises à l'abri.

ATTENTION

RISQUE DE BLESSURES !

Une mauvaise manipulation de l'aspirateur peut entraîner des blessures. Arrêtez l'aspirateur avant chaque nettoyage ou entretien et débranchez la fiche de la prise.

REMARQUE !

Avant le nettoyage, arrêtez l'appareil et débranchez la fiche. Pour une utilisation optimale de l'appareil et pour une plus longue durée de vie, videz régulièrement le bac et nettoyez ses filtres.

ATTENTION

- Ne pas plonger l'unité moteur, la fiche et le câble secteur dans l'eau ou tout autre liquide (nettoyez uniquement avec un chiffon sec).
- Nettoyez régulièrement les brosses et les buses.
- Utilisez de l'eau et une éponge légèrement imbibée d'un détergent liquide, puis rincez-les abondamment et séchez-les.

23 Conditions générales de garantie

À l'achat d'un appareil Gutfels, vous jouissez des droits de garantie légaux résultant du contrat d'achat vous liant à votre vendeur. En plus, une garantie vous est accordée dans les conditions suivantes :

Durée de la garantie

La garantie est valable 24 mois à compter de la date d'achat (fournir la preuve d'achat). Au cours des 6 premiers mois, les défauts de l'appareil sont réparés gratuitement. Toutefois, il est impératif que l'appareil soit accessible sans difficultés majeures pour procéder aux réparations. Dans les 18 mois restants, l'acheteur doit prouver que le vice existait déjà à la livraison.

En cas d'utilisation commerciale

(par ex. dans les hôtels, les cantines) ou d'usage collectif par plusieurs ménages, la période de garantie est de 12 mois à compter de la date d'achat (fournir la preuve d'achat). Au cours des 6 premiers mois, les défauts de l'appareil sont réparés gratuitement. Toutefois, il est impératif que l'appareil soit accessible sans difficultés majeures pour procéder aux réparations.

Dans les 6 mois restants, l'acheteur doit prouver que le vice existait déjà à la livraison.

Toute réparation ou tout remplacement de pièce ne prolonge en aucun cas la durée de la période de garantie.

Cadre d'élimination des défauts

Dans les délais définis ci-dessus, nous réparons tous les défauts prouvés de fabrication ou de matériaux. Les pièces remplacées deviennent notre propriété.

Sont exclus de la garantie :

Les dommages dus à l'usure normale, les dommages causés intentionnellement ou par négligence, les dommages résultant du non-respect du mode d'emploi, une installation ou un montage non conforme ou le raccordement à une tension secteur incorrecte, les dommages dus à l'influence chimique ou électrothermique ou à d'autres conditions ambiantes anormales, les bris de verre, les dommages sur la peinture ou les dommages sur les surfaces émaillées et les éventuelles différences de coloris ainsi que les ampoules grillées. Sont également exclus de la garantie les défauts liés au transport de l'appareil. Aucune prestation ne sera octroyée, si des personnes non autorisées ont manipulé l'appareil Gutfels ou ont utilisé des pièces non originales, sans notre autorisation expressément écrite. Cette restriction ne s'applique pas si les travaux sont effectués dans les règles de l'art par un technicien qualifié et avec nos pièces d'origine pour adapter l'appareil aux dispositions de protection techniques d'un autre pays membre de l'U.E.

Portée de la garantie

Notre garantie concerne les appareils qui ont été achetés et mise en service en Allemagne et en Autriche.

En cas de réclamations pour appareils défectueux l'adresse de l'expéditeur et de l'acheteur doit être en Allemagne ou en Autriche.

Pour les appareils qui sont achetés et utilisés dans les autres pays européens, les conditions de garantie du vendeur s'appliquent.

Les conditions suivantes s'appliquent pour les ordres de réparation en dehors de la période de garantie :

- Après réparation de l'appareil, les factures de réparation sont dues immédiatement et doivent être réglées sans déduction.

24 Dépannage

Erreur	Cause possible	Solution
L'aspirateur ne fonctionne pas.	L'appareil n'est pas démarré.	Allumez l'appareil.
	La fiche électrique est défectueuse.	Contactez un technicien qualifié.
	L'appareil n'est pas branché dans la prise.	Branchez l'appareil dans la prise.
Si l'aspirateur n'aspire pas.	Un accessoire : Le tuyau ou le tube, les buses ou les brosses sont bloqués	Retirez ce qui est à l'origine du blocage.
	Le filtre HEPA est mouillé/encrassé	Nettoyez le filtre.
Si l'aspirateur ne fonctionne pas comme il le devrait ou s'il y a du bruit et/ou des sifflements.	Un accessoire : Le tuyau ou le tube, les buses ou les brosses sont bloqués	Retirez ce qui est à l'origine du blocage.
	Le bac à poussière est plein	Videz et nettoyez le bac.
	Le cache du bac n'est pas positionné correctement	Fermez correctement le bac.
	Le bac à poussière n'est pas correctement positionné	Positionnez correctement le bac à poussière.
Si le câble ne s'enroule pas complètement.	Le régulateur de flux d'air manuel est ouvert	Fermez le régulateur de flux d'air manuel.
	L'enroulement du câble est lent	Déroulez le câble et appuyez de nouveau sur le bouton. En cas de doute, consulter un expert qualifié.

Geachte klanten,

Bedankt voor het kopen van ons apparaat.

U hebt goed gekozen. Uw Gutfels-apparaat is gebouwd voor gebruik in particuliere huishoudens en is een kwaliteitsproduct dat de hoogste technische eisen combineert met praktisch gebruiksgemak, net als andere Gutfels-apparaten die tot volle tevredenheid van hun eigenaars in heel Europa werken.

Lees deze gebruiksaanwijzing zorgvuldig door voor het eerste gebruik. Het bevat belangrijke veiligheidsinstructies en informatie over de montage, bediening en het onderhoud van het apparaat. Een juiste hantering draagt bij aan een efficiënt gebruik en minimaliseert het energieverbruik tijdens de werking.

Het verkeerde gebruik kan leiden tot gevaarlijke situaties, vooral voor kinderen. Bewaar deze gebruiksaanwijzing voor toekomstig gebruik. Geef het door aan elke toekomstige eigenaar van dit product. Bij twijfel, vragen of onderwerpen die niet uitvoerig in deze gebruiksaanwijzing zijn beschreven, kunt u contact opnemen met uw dealer, een geautoriseerde monteur of gaat u naar onze homepage www.ggv-service.de

De fabrikant werkt voortdurend aan de ontwikkeling van alle typen en modellen. Bij alle typen en modellen kunnen zonder kennisgeving het design, de eigenschappen en uitrusting worden gewijzigd.

25 Afvoeren oude apparatuur



Dit product is geëtiketteerd volgens de Europese Kaderrichtlijn Afval 2012/19/EU. De richtlijn regelt de correcte verwijdering van het product. De milieuvriendelijke verwijdering voorkomt mogelijke negatieve gezondheidseffecten die worden veroorzaakt door onjuiste verwijdering. Het symbool op het product of de verpakking geeft aan, dat dit product niet bij het normale huishoudelijke afval mag worden weggegooid. De gebruiker moet het product retourneren naar een inzamelpunt voor recycling van elektrische en elektronische apparatuur. De verwijdering moet voldoen aan de bestaande plaatselijke voorschriften. Neem voor meer informatie contact op met de lokale autoriteiten.

26 Veiligheid

Verklaring van de veiligheidsaanwijzingen

Alle veiligheidsaanwijzingen in deze gebruiksaanwijzing zijn gemarkeerd met een waarschuwingssymbool. Ze wijzen al vroeg op mogelijke gevaren. Het is essentieel om deze informatie te lezen en te volgen.

Uitleg van de veiligheidsinstructies
De volgende symbolen en waarschuwingen worden in deze gebruiksaanwijzing, op de stofzuiger of op de verpakking aangegeven.



Verwijst naar een gevaarlijke situatie die tot de dood of ernstig letsel kan leiden!

OPGELET

Verwijst naar een gevaarlijke situatie die kan leiden tot licht of matig letsel.

BELANGRIJK

Beschrijft een situatie die aanzienlijke schade aan eigendommen of de omgeving kan veroorzaken.

26.1 Veiligheid en

waarschuwing

- Voorkom letsel en schade door het apparaat alleen verpakt te vervoeren.
- Monteer en sluit het apparaat alleen aan volgens de aanwijzingen in deze gebruiksaanwijzing.
- De stekker moet na de montage toegankelijk zijn.
- Trek in noodgevallen onmiddellijk de stekker van het apparaat uit het stopcontact.



Raak de stekker en de voedingskabel bij het aansluiten of loskoppelen niet met natte of vochtige handen aan.

WAARSCHUWI NG

GEVAAR VOOR ELEKTRISCHE SCHOK!

- Houd de stekker vast terwijl u het netsnoer verwijdert. Trek niet aan het netsnoer.
- Verwijder de stekker voordat u het apparaat reinigt of onderhoud pleegt.
- Laat een beschadigd netsnoer onmiddellijk vervangen door de leverancier, dealer of klantenservice. Als het netsnoer of de stekker beschadigd is, kunt u het apparaat niet meer gebruiken.
- Breng geen verdere wijzigingen aan, behalve de reinigings- en onderhoudsprocedures die gespecificeerd zijn in deze gebruiksaanwijzing.
- Als u het apparaat onbeheerd achterlaat, vóór elke montage, demontage of reiniging van de accessoires (mondstukken, borstels, slangen, filters, enz.) of van het apparaat zelf, trekt u altijd de stekker uit het stopcontact.

26.2 Veiligheid en verantwoordelijkheid

Speciale veiligheidsinstructies
Veiligheidsvoorschriften voor kinderen en personen met beperkte vaardigheden.

WAARSCHUWI NG

Controleer na het verwijderen van de verpakking of alle onderdelen en accessoires aanwezig zijn. Gebruik het apparaat bij twijfel niet en neem contact op met een gekwalificeerde technicus. De verpakkingsmaterialen (plastic zakken, piepschuim, metalen clips, enz.) mogen niet binnen het bereik van

kinderen worden komen, omdat ze potentiële bronnen van gevaar vormen. Ze moeten worden verwijderd in overeenstemming met de geldende voorschriften.

Houd het apparaat buiten het bereik van dieren, kinderen of personen die het niet kunnen gebruiken.

Laat het apparaat niet onbeheerd achter wanneer het is aangesloten op een stroombron.

- Neem de nodige voorzorgsmaatregelen om te voorkomen dat kinderen met het apparaat spelen.
- Het apparaat mag alleen worden gebruikt door kinderen ouder dan acht jaar en personen met beperkte of verminderde fysieke, mentale of emotionele capaciteiten, of met gebrek aan ervaring of kennis, indien zij onder toezicht staan en instructies hebben gekregen over het veilig gebruik van het apparaat.
- Kinderen mogen niet met het apparaat spelen.
- Reiniging en onderhoud dat door de gebruiker moet worden uitgevoerd, mag niet door kinderen worden uitgevoerd, tenzij er toezicht wordt gehouden.

26.3 Gebruiksdoel

De stofzuiger is alleen bedoeld voor stofzuigen binnenshuis. Deze is uitsluitend bedoeld voor privégebruik en niet geschikt voor commercieel gebruik. Zuig geen water op met de stofzuiger. Gebruik de stofzuiger uitsluitend zoals beschreven in deze gebruiksaanwijzing. Elk ander gebruik geldt als niet doelmatig en dit kan tot materiële schade of zelfs persoonlijk letsel leiden. De fabrikant of dealer is niet aansprakelijk voor schade, die door niet doelmatig of incorrect gebruik is ontstaan.

27 Montage

Monteer het apparaat

Afb. 1: Steek de slangaansluiting (8) op de stofzuiger.

Afb. 2: Houd het verbindingsstuk van de slang vast en steek het in het grotere gat van de buis.

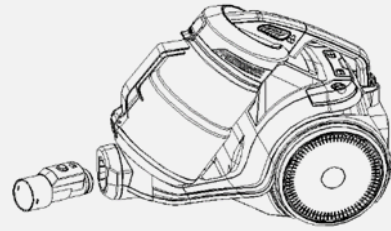

Afb. 1

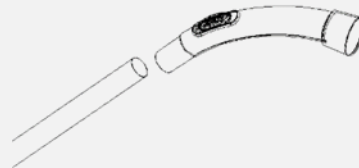

Afb. 2

Afb. 3: Steek de telescopische buis in het gat van het vloermondstuk (10) en draai eraan.

Afb. 4: Het netsnoer kan worden verlengd tot aan de gele markering.

Het apparaat starten

Afb. 5: Steek de stekker in het stopcontact en druk vervolgens op de AAN/UIT-knop (5).

Stoppen met stofzuigen

Schakel eerst het apparaat uit, trek dan de stekker uit het stopcontact en druk op de knop voor de kabelopwikkeling (3) totdat de kabel volledig is opgewikkeld.

VOORZICHTIG

Met de kabelopwikkeling. Werp de stekker niet tegen personen, lichaamsdelen, dieren of voorwerpen tijdens het automatisch opwickelen van het snoer.

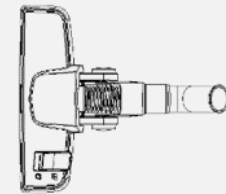

Afb. 3

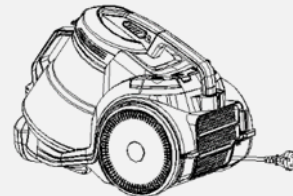

Afb. 4

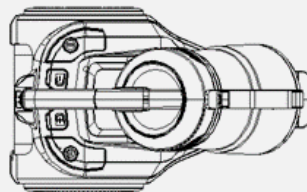

Afb. 5

Gebruik van de accessoires

Afb. 10: Het voegenmondstuk (12) is geschikt voor voegen en hoeken.

Afb. 11: De Vloermondstuk (13) is voor het reinigen van sofa's, gordijnen en stof op decoratieve voorwerpen.

Het parketmondstuk is bijzonder geschikt voor parket, laminaat en gladde vloeren.



Afb. 10



Afb. 11

Afb. 12: Trap het pedaal van het vloermondstuk (10) in om de borstelharen naar buiten te laten komen en de vloer te reinigen.

Afb. 13: Trap nogmaals het pedaal van het vloermondstuk in (10) om de borstelharen terug in het apparaat te steken en het tapijt te reinigen.

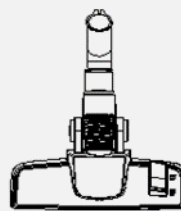

Afb. 12

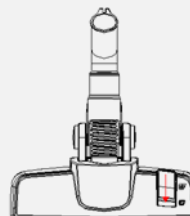

Afb. 13

Afb.14: Het meubelmondstuk (14) is geschikt voor het stofzuigen van gestoffeerde meubelen



Afb. 14

28 Eerste ingebruikneming

Foutieve elektrische installatie of te hoge netspanning kunnen elektrische schokken veroorzaken.

 **WAARSCHUWI**
NGI

GEVAAR VOOR ELEKTRISCHE SCHOK!

- Sluit de stofzuiger alleen aan op 230 volt wisselstroom. Het stopcontact moet worden beveiligd met een zekering van 16 ampère. Indien andere apparaten met een hoog aansluitvermogen op hetzelfde circuit zijn aangesloten, kan de zekering doorslaan wanneer de stofzuiger wordt ingeschakeld. Dit kan worden vermeden door het laagste zuigvermogen (min.) te selecteren vóór het inschakelen en dit pas te verhogen tot het gewenste vermogen wanneer de motor draait.
- Sluit de stofzuiger alleen aan op een gemakkelijk toegankelijk stopcontact, zodat hij in geval van storing snel van het stroomnet kan worden losgekoppeld.
- Gebruik de stofzuiger niet als deze zichtbaar beschadigd is of als het netsnoer of de netstekker defect is.
- Indien het netsnoer van de stofzuiger beschadigd is, moet het door de fabrikant of diens klantendienst worden vervangen om gevaren te voorkomen.
- Gebruik de stofzuiger niet met een externe klok of een separaat afstandsbedieningssysteem.
- Open de behuizing niet zelf, maar laat de reparatie over aan opgeleide vakmensen. Neem hiervoor contact op met een vakbedrijf. Bij eigenhandig uitgevoerde reparaties, ondeskundige aansluiting of verkeerde bediening zijn aansprakelijkheids- en garantieclaims uitgesloten.
- Gebruik bij reparatie alleen onderdelen die overeenkomen met de oorspronkelijke apparaatgegevens. Deze stofzuiger bevat elektrische en mechanische onderdelen die essentieel zijn voor de bescherming tegen bronnen van gevaar.
- Raak de netstekker niet met natte handen aan.
- Trek de stekker niet aan het netsnoer uit het stopcontact, maar houd steeds de stekker vast.
- Gebruik het netsnoer niet als handvat.
- Houd de stofzuiger, de stekker en het netsnoer uit de buurt van open vuur en hete oppervlakken.
- Leg het netsnoer zo dat er geen struikelgevaar ontstaat.
- Buig het netsnoer niet en leg het niet over scherpe randen. Zorg ervoor dat het netsnoer niet inklemt, bv. onder deuren.
- Probeer niet te vaak met de stofzuiger over het netsnoer te rijden.
- Als u de stofzuiger niet gebruikt, accessoires verwisselt, de stofzuiger reinigt of als er een storing optreedt, schakel de stofzuiger dan uit en trek de stekker uit het stopcontact.

WAARSCHUWING!

Gevaren voor kinderen en personen met verminderde fysieke, sensorische of mentale vaardigheden (bijvoorbeeld gedeeltelijk gehandicapten, ouderen personen met beperkingen op hun fysieke en mentale vaardigheden) of gebrek aan ervaring en kennis (bijv. oudere kinderen).

VOORZICHTIG!

Letselgevaar! Ondeskundig gebruik van de stofzuiger kan tot verwondingen leiden.

- Zuig geen mensen of dieren af met de stofzuiger.
- Kom niet in de buurt van het hoofd of het haar wanneer u met een zuigmondstuk stofzuigt.
- Beknellingsgevaar: De stofzuiger bevat bewegende delen. Let bij het monteren, dagelijks gebruik en reiniging op vingers en handen.

OPMERKING! GEVAAR VOOR BESCHADIGING!

Incorrecte omgang met de stofzuiger kan tot beschadigingen aan de stofzuiger leiden.

- Plaats de stofzuiger op een gemakkelijk toegankelijk, gelijkmatig, droog, hittebestendig en voldoende stabiel werkoppervlak. Plaats de stofzuiger niet in de buurt aan de zijkant of rand van een oppervlak.
- Breng het netsnoer niet in contact met hete delen.
- Stel de stofzuiger nooit bloot aan hoge temperaturen (verwarming, enz.) of weersinvloeden (regen, enz.).
- Gebruik de stofzuiger niet meer, als de kunststofcomponenten van de stofzuiger barsten, scheuren of vervorming vertonen.
- Gebruik de stofzuiger niet zonder HEPA-filter.
- Geen brandende of gloeiende voorwerpen opzuigen, zoals

sigaretten of schijnbaar uitgedoofd as.

- Geen vloeistoffen of nat vuil opzuigen. Laat nat gereinigde of met shampoo gewassen tapijten drogen voordat u stofzuigt.
- Zuig geen tonerstof van printers of kopieerapparaten op. Het filtersysteem kan het tonerstof niet volledig uitfilteren. Het tonerstof kan eventueel via de ventilator weer in de ruimte komen.
- Zuig geen licht ontvlambare of explosieve stoffen of gassen op.
- Zuig geen scherpe, zware of harde voorwerpen op. De stofzuiger kan geblokkeerd raken.

De stofzuiger in elkaar zetten OPMERKING!

Afhankelijk van wat u wilt stofzuigen, zijn er 2 opzetdelen om uit te kiezen: – Gebruik het vloermondstuk voor een stoffig tapijt of harde vloer (10). Met de voetschakelaar kunt u het geïntegreerde hulpstuk voor tapijten laten zakken of eruit laten komen.

- Voor slecht toegankelijke hoeken adviseren wij het voegenmondstuk (12).

29 Gebruiksaanwijzing

OPMERKING!

Het apparaat alleen gebruiken als alle onderdelen volledig en correct gemonteerd zijn.

In geval van twijfel door een gekwalificeerde specialist laten controleren en monteren.

Controleer vóór elk gebruik of het apparaat in goede staat verkeert en of het netsnoer niet beschadigd is. Als het snoer beschadigd is, moet u het laten vervangen door de fabrikant of het servicecentrum of door iemand met een vergelijkbare kwalificatie om elk gevaar te voorkomen.

- Plaats de stofzuiger op de grond.
- Steek de zuigmond van de flexibele slang (9) in de slangaansluiting (8) van de stofzuigerbehuizing. De slang moet merkbaar vastklikken.
- Zet het handvat van de slang op de telescopische buis (11). De slang moet merkbaar vastklikken.
- Bevestig de gewenste zuigmond aan het andere uiteinde van de telescopische buis.
- Gebruik het vloermondstuk (10) om stoffige tapijten of harde vloeren te reinigen.
- Voor slecht toegankelijke hoeken gebruikt u het voegenmondstuk (12).
- Tapijt vloermondstuk (10): trap de schakelaar in om de positie van de borstel op " " te zetten. Deze positie is geschikt voor parket, zachte oppervlakken zoals vloeren of tegels. Voor tapijten of matten trapt u nogmaals op de borstel "—".
- Het voegenmondstuk (12) is geschikt voor hoeken of moeilijk bereikbare plaatsen.
- Wikkel de kabel volledig af.
- Steek de stekker in het stopcontact en druk vervolgens op de AAN/UIT-knop (5).
- Let er bij het gebruik van het apparaat op dat de flexibele slang niet geblokkeerd, gedraaid of bekneld zit.
- Om de stofzuiger uit te schakelen, drukt u op de AAN/UIT-knop (5),

trekt u de stekker uit het stopcontact en wikkelt u het snoer op met de kabelopwikkeling (3).
 Draag de stofzuiger eenvoudig aan het handvat

30 Reiniging en onderhoud

Reinigen van het stofopvangreservoir

Afb. 6: Houd het stofopvangreservoir (7) en de draaggreep (2) vast en druk op de ontgrendelingsknop (1).

Afb. 7: Verwijder het stofopvangreservoir (7) uit het apparaat.

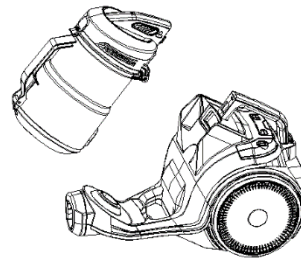

Afb. 6

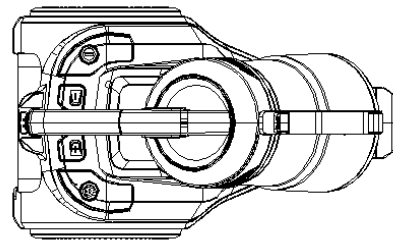

Afb. 7

Afb. 8: Houd het stofopvangreservoir (7) boven een vuilnisbak, druk op de ontgrendelingsknop van de stofcontainer om de onderkant van het stofreservoir te openen. Vuil en stof vallen vanzelf in de vuilnisbak.

Afb. 9: Sluit het stofopvangreservoir (7) na het reinigen.

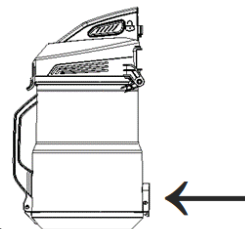

Afb. 8

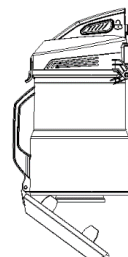

Afb. 9

HEPA-filter vervangen

Het HEPA-filter wordt gebruikt om virussen, inhaleerbaar stof, eitjes en uitscheidingen van mijten, pollen, rookdeeltjes, asbest, bacteriën, diverse giftige stoffen en aërosolen uit de lucht te filteren.

Afb. 14: Druk op de uitlaatvergrendeling om de uitlaatplaat te openen.

Afb. 15: Verwijder het HEPA-filter.

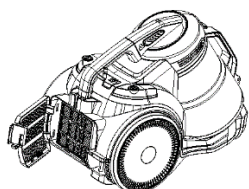

Afb. 14

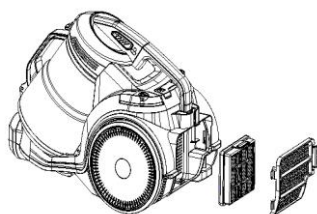

Afb. 15

Afb. 16: Open de stofafdekking om het HEPA-filter te kunnen verwijderen.

Afb. 17: Verwijder het stof filter.

Afb. 18: Verwijder het stoffilter en klop het uit om het stof te verwijderen. Indien nodig kunt u het filter onder een kraan afspoelen.

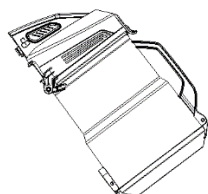

Afb. 16



Afb. 17

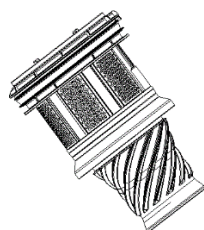

Afb. 18

1. Reinig de afdekking, de eenheid, de uitlaatspons en de stofkamer in water zonder reinigingsmiddel en droog de onderdelen af voor gebruik.
2. Bevestig de stof eenheid op de kamerafdekking en zorg ervoor dat drie uitstekende blokjes in de groeven van het stofopvangreservoir zitten.
3. Draai de stof eenheid in de richting van de markering op de kamerafdekking.
4. Monteer de eenheid van de kamerafdekking en de stofkamer aan de buitenkant volgens de markering.

Plaats de eenheid van de stofkamer in het apparaat. Bij dit proces dient u eerst de kamer in de juiste positie te zetten en dan op het handvat van de stofkamer te drukken. Als u een geluid hoort, betekent het dat het gelukt is.

OPMERKING! GEVAAR DOOR VERKEERDE BEDIENING!

U moet het HEPA-filter om de 6 maanden vervangen. Motorbeschermingsfilters moeten om de 12 maanden worden vervangen. Een vervangingsfilterset bestaande uit:

1x HEPA-filter

1x stof filter

Te verkrijgen op www.ggv-service.de

VOORZICHTIG

LETSELGEVAAR!

Ondeskundig gebruik van de stofzuiger kan tot verwondingen leiden.

Schakel de stofzuiger uit en haal de stekker uit het stopcontact voordat u de stofzuiger reinigt of onderhoud uitvoert.

OPMERKING!

Schakel het apparaat uit en trek de stekker uit het stopcontact alvorens het te reinigen. Voor een optimaal gebruik van het apparaat en een langere levensduur dient u het reservoir regelmatig te legen en de filters te reinigen.

OPGELET

- Dompel de motoreenheid, de stekker en het netsnoer niet onder in water of enige andere vloeistof (alleen reinigen met een droge doek).
- Reinig regelmatig de borstels en de mondstukken.
- Gebruik water en een spons die lichtjes in een vloeibaar wasmiddel is gedrenkt, spoel vervolgens grondig af en laat drogen. Gebruik geen staalwol of schuurmiddelen.
- Als het apparaat gedurende lange tijd niet wordt gebruikt, moet het worden afgedekt en op een droge plaats rechtop worden gezet. Het apparaat kan worden gedragen aan het handvat aan de motoreenheid. Het wordt aanbevolen het apparaat terug te plaatsen in de originele verpakking om het te beschermen tegen stof en vocht.
- Als het apparaat niet zal worden gebruikt, moet het buiten gebruik worden gesteld, moet het netsnoer worden losgekoppeld van het stroomnet en moeten alle onderdelen die een risico vormen voor spelende kinderen worden afgeschermd.

31 Algemene garantievoorwaarden

Als koper van een Gutfels-apparaat heeft u recht op de wettelijke garantie uit het koopcontract met uw dealer. Daarnaast geven wij u een garantie voor de volgende voorwaarden:

Vergoedingstermijn

De garantie is 24 maanden geldig vanaf de datum van aankoop (er moet een aankoopbewijs worden verstrekt). Tijdens de eerste 6 maanden worden defecten aan het apparaat kosteloos geëlimineerd, op voorwaarde dat het apparaat zonder enige moeite toegankelijk is voor reparaties. In de volgende 18 maanden is de koper verplicht om te bewijzen dat het defect al bij levering bestond.

Voor commercieel gebruik

(bijv. in hotels, kantines) of gedeeld gebruik door meerdere huishoudens, is de garantie 12 maanden vanaf de datum van aankoop (er moet een aankoopbewijs worden verstrekt). Tijdens de eerste 6 maanden worden defecten aan het apparaat kosteloos geëlimineerd, op voorwaarde dat het apparaat zonder enige moeite toegankelijk is voor reparaties.

In de volgende 6 maanden is de koper verplicht om te bewijzen dat het defect al bij levering bestond.

Door gebruik te maken van de garantie wordt de garantie voor het apparaat of de nieuw geïnstalleerde onderdelen niet verlengd.

Omvang van de eliminatie van de gebreken

Binnen de opgegeven termijnen elimineren we alle defecten aan het apparaat, die aantoonbaar te wijten zijn aan gebrekkige uitvoering of materiaalfouten. Vervangen onderdelen worden ons eigendom.

Uitgesloten zijn:

Normale slijtage, opzettelijke of nalatige schade, schade als gevolg van niet-naleving van de gebruiksaanwijzing, onjuiste opstelling resp. installatie of aansluiting op verkeerde netspanning, schade door chemische of elektrothermische effecten of door andere abnormale omgevingsomstandigheden, glas, lak of emailschade en mogelijk kleurverschillen en defecte lampen. Evenzo zijn defecten aan het apparaat uitgesloten, die het gevolg zijn van transportschade. We zullen ook dan geen diensten verrichten, wanneer - zonder onze speciale, schriftelijke toestemming - door onbevoegde personen aan het Gutfels-apparaat is gewerkt of onderdelen van vreemde oorsprong werden gebruikt. Deze beperking is niet van toepassing voor foutloze, door een gekwalificeerde vakman met onze originele onderdelen, uitgevoerde werkzaamheden voor de aanpassing van het apparaat aan de technische beschermingsvoorschriften van een ander EU-land.

Geldigheidsbereik

Onze garantie geldt voor apparaten die in de Bondsrepubliek Duitsland of Oostenrijk zijn gekocht en in gebruik zijn.

Bij klachten over een defect apparaat moet het adres van de afzender en het adres van de ontvanger zich in de Bondsrepubliek Duitsland of Oostenrijk bevinden.

Voor apparaten die in andere Europese landen zijn gekocht en worden gebruikt, gelden de garantievoorwaarden van de verkoper.

Voor reparatieorders buiten de garantieperiode geldt:

- Als een apparaat wordt gerepareerd, moeten de reparatiefacturen onmiddellijk en zonder aftrek worden betaald.

32 Fouten verhelpen

Fout	Mogelijke oorzaak	Oplossing
De stofzuiger werkt niet.	Het apparaat is niet ingeschakeld	Schakel het apparaat in.
	De elektrische stekker is defect	Neem contact op met een gekwalificeerde technicus.
	Het apparaat is niet aangesloten op het stopcontact	Steek de stekker van het apparaat in het stopcontact.
Wanneer de stofzuiger geen zuigkracht heeft.	Een accessoire: Slang of buis, mondstukken of borstels zijn geblokkeerd	Verwijder wat de blokkering veroorzaakt.
	Het HEPA-filter is doorweekt/vervuild	Reinig het filter.
Als de stofzuiger niet werkt zoals zou moeten of als er geluiden en/of fluitende geluiden zijn.	Een accessoire: Slang of buis, mondstukken of borstels zijn geblokkeerd	Verwijder wat de blokkering veroorzaakt.
	Het stofreservoir is vol	Maak het stofreservoir leeg en reinig het.
	De afdekking van het reservoir is niet correct geplaatst	Sluit de afdekking goed.
	Het stofverzamelreservoir is niet correct geplaatst	Plaats het stofverzamelreservoir correct.
	De handmatige luchtstroomregelaar is open	Sluit de handmatige luchtstroomregelaar.
Als de kabel niet volledig opwikkelt.	Het opwikkelen van de kabel gaat langzaam	Wikkel de kabel af en druk opnieuw op de knop. Raadpleeg bij twijfel een gekwalificeerde deskundige.

Estimado/a cliente/a:

Le damos las gracias por haber comprado nuestro producto. Ha tomado una buena decisión. Su aparato Gutfels ha sido fabricado para su uso en el hogar y es un producto de calidad que combina las más altas exigencias técnicas con un funcionamiento cómodo y práctico, al igual que otros productos Gutfels que funcionan a la perfección para satisfacer las necesidades de usuarios de toda Europa.

Por favor, lea detenidamente este manual de instrucciones antes de utilizar el aparato por primera vez. Contiene instrucciones de seguridad e informaciones importantes para la instalación, el funcionamiento y el mantenimiento del aparato. Un manejo adecuado contribuye al uso eficiente y minimiza el consumo de energía durante su funcionamiento.

En especial para niños, un manejo inadecuado podría originar situaciones de peligro. Conserve este manual de instrucciones para futuras consultas. Entréguelo a cualquier futuro propietario de este producto. En caso de dudas sobre alguna cuestión o tema que no estén descritas de forma detallada en estas instrucciones, póngase en contacto con su distribuidor, con un técnico autorizado o visite nuestra página web www.ggv-service.de

El fabricante trabaja continuamente en el desarrollo de todos los tipos y modelos. El diseño, las características y el equipamiento de cada tipo y modelo están sujetos a cambios sin previo aviso.

33 Eliminación del aparato



Este producto está etiquetado de acuerdo con la directiva europea de residuos 2012/19/UE. Esta directiva regula la correcta forma de eliminar el producto. Si se procede según una eliminación respetuosa con el medio ambiente se evitarán posibles consecuencias negativas para la salud causadas por una eliminación incorrecta. El símbolo sobre el producto o el embalaje indica que este producto no debe eliminarse con la basura doméstica normal. El usuario debe entregar el producto en un punto de recogida para el reciclaje de aparatos eléctricos y electrónicos. Se debe cumplir con las normativas locales vigentes al desechar el producto. Póngase en contacto para más información al respecto.

34 Seguridad

Explicación de las instrucciones de seguridad

Todas las instrucciones de seguridad contenidas en este manual están marcadas con un símbolo de advertencia. Indican posibles peligros con antelación. Es esencial leer y tener en cuenta estas informaciones.

Explicación de las instrucciones de seguridad:

Los siguientes símbolos y advertencias se indican en este manual, en la aspiradora o en el embalaje.

ADVERTENCIA

Hace referencia a una situación de peligro que puede causar la muerte o provocar lesiones graves.

ATENCIÓN

Hace referencia a una situación de peligro que puede causar lesiones leves o moderadas.

IMPORTANTE

describe una situación que puede provocar un daño importante en la propiedad o en su entorno.

34.1 Seguridad y advertencia

- Evitar lesiones y daños transportando el aparato solamente embalado.
- Montar y ensamblar el aparato solamente según las instrucciones de este manual.
- El enchufe debe estar accesible después de la instalación.
- En caso de emergencia, desenchufar inmediatamente el enchufe del aparato.

ADVERTENCIA

No toque el enchufe ni el cable de alimentación con las manos húmedas o mojadas al enchufar o desenchufar.

ADVERTENCIA

¡PELIGRO DE DESCARGA ELÉCTRICA!

- Agarrar por el enchufe al desenchufar el cable de alimentación. No tirar del cable de alimentación.
- Sacar el enchufe antes de proceder a una limpieza o un trabajo de mantenimiento.
- Un cable de alimentación eléctrica dañado debe ser sustituido inmediatamente por el proveedor, el distribuidor especializado o el servicio de atención al cliente. El aparato no se puede seguir utilizando si el cable de alimentación o el enchufe están dañados.
- No realizar ninguna modificación, salvo los procesos de limpieza y mantenimiento especificados en este manual de instrucciones.
- Cuando deje el aparato sin atender, desenchúfelo siempre de la red eléctrica antes del montaje, desmontaje o limpieza de los accesorios (boquillas, cepillos, mangueras, filtros, etc.) o del propio aparato.

34.2 Seguridad y responsabilidad

Instrucciones de seguridad especiales
Instrucciones de seguridad para niños y personas con discapacidad.

ADVERTENCIA

Tras retirar el embalaje, compruebe que están todas las piezas del aparato así como los accesorios. En caso de duda, no lo utilice y póngase en contacto con un técnico cualificado. No deje los

materiales del embalaje (bolsas de plástico, poliestireno, grapas metálicas, etc...) al alcance de los niños, ya que pueden suponer un posible peligro y deben ser desechados según las normas vigentes.

Guarde el aparato fuera del alcance de niños, mascotas o personas que no lo sepan utilizar.
No deje el aparato desatendido mientras está conectado a una red eléctrica.

- Tome las precauciones necesarias para evitar que los niños jueguen con el aparato.
- Este aparato puede ser utilizado por niños a partir de 8 años de edad y por personas con su capacidad física, sensorial o mental limitada o deteriorada o con falta de experiencia y conocimientos previos solo si están supervisados y después de haber recibido y comprendido instrucciones sobre cómo utilizar el aparato de forma segura.
- Los niños no deben jugar con el aparato.
- La limpieza y el mantenimiento que debe realizar el usuario no puede ser realizado por niños a menos que estén supervisados.

34.3 Uso previsto

La aspiradora está diseñada exclusivamente para aspirar en espacios interiores. Solo es adecuado para uso doméstico, no profesional.

No aspire agua con la aspiradora. Utilice la aspiradora solamente de la forma descrita en este manual de instrucciones. Cualquier otro uso se considera inadecuado y puede causar daños materiales o incluso lesiones a personas.

El fabricante o el distribuidor no se hará responsable de aquellos daños derivados de un mal uso o de un uso no adecuado.

35 Montaje

Ensamblar el dispositivo

Fig.1: Introducir la conexión de la manguera (8) en la aspiradora.

Fig.2: Sujete la pieza de unión de la manguera e introdúzcala en el orificio grande del tubo.

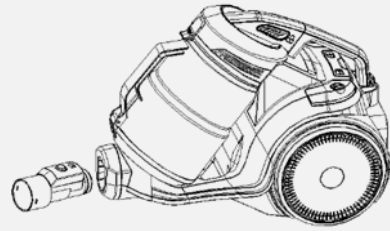

Fig.1



Fig.2

Fig.3: Introduzca el tubo telescópico en el orificio de la boquilla de suelo (10) y gire.

Fig.4: El cable de alimentación se puede sacar hasta la marca amarilla.

Encender el aparato

Fig.5: Introduzca el enchufe en la toma y presione el botón ON / OFF (5).

Finalizar el proceso de aspiración

primero apague el aparato, después saque el enchufe de la toma y presione el botón de recogida de cable (3) hasta que el cable se haya enrollado por completo.

PRECAUCIÓN

Al recoger el cable. No golpear con el enchufe de alimentación a ninguna persona, animal ni objeto al utilizar la recogida automática del cable.

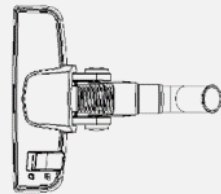

Fig.3

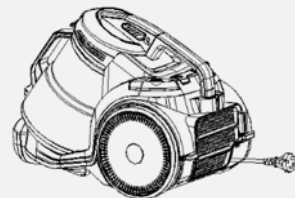

Fig.4

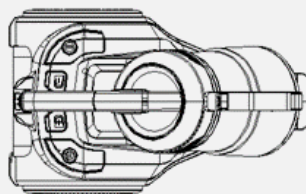

Fig.5

Utilización del accesorio

Fig.10: La boquilla para ranuras (12) es adecuada para ranuras y rincones.

Fig.11: El boquilla de suelo (13) sirve para limpiar el sofá, las cortinas y para aspirar polvo de adornos.

La boquilla para parquet es especialmente adecuada para parquet, suelo laminado y suelos lisos.



Fig.10



Fig.11

Fig.12: Pise el pedal de la boquilla de suelo (10) para que salgan las cerdas del cepillo y limpiar el suelo.

Fig.13: Pise de nuevo el pedal de la boquilla de suelo (10) para introducir las cerdas del cepillo y limpiar la alfombra.

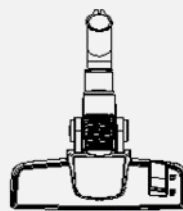

Fig.12

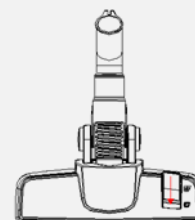

Fig.13

Fig.14: La boquilla para tapicería (14) es adecuada para aspirar muebles tapizados



Fig.14

36 Primera puesta en funcionamiento

Una instalación eléctrica defectuosa o una tensión de red excesiva pueden provocar una descarga eléctrica.



¡ADVERTENCIA

¡PELIGRO DE DESCARGA ELÉCTRICA!

- Conectar la aspiradora solo a corriente alterna de 230 voltios. La toma debe estar protegida con un interruptor automático de seguridad de 16 amperios. Si se conectan al mismo circuito eléctrico otros aparatos con una carga elevada, el interruptor de seguridad puede saltar cuando se encienda la aspiradora. Esto se puede evitar si se ajusta la potencia de aspiración mínima (mín.) antes de la conexión y se aumenta a la potencia deseada cuando el motor ya está en marcha.
- Conecte la aspiradora únicamente a una toma de fácil acceso para poder desconectarla rápidamente de la red eléctrica en caso de fallo.
- No ponga en funcionamiento la aspiradora de suelo si se observan daños o si el cable o el enchufe están defectuosos.
- Cuando el cable de alimentación de la aspiradora está dañado debe ser sustituido por el fabricante o por el servicio de atención al cliente para evitar riesgos.
- No utilice la aspiradora con un temporizador externo o un sistema de control remoto independiente.
- No abra la carcasa, deje la reparación en manos de profesionales. Póngase en contacto con un taller especializado para ello. La responsabilidad y los derechos de garantía quedan anulados en caso de reparaciones realizadas de forma independiente, conexión inadecuada o uso incorrecto.
- Al realizar reparaciones, utilice únicamente piezas que correspondan a los datos originales del aparato. En esta aspiradora hay piezas eléctricas y mecánicas que son esenciales para la protección contra fuentes de peligro.
- No toque el enchufe con las manos húmedas.
- No extraiga el enchufe de la toma tirando del cable de alimentación, sino agarrando siempre el enchufe.
- No utilice el cable de alimentación como asa de transporte.
- Mantenga la aspiradora, el enchufe y el cable de alimentación alejados de llamas y superficies calientes.
- Coloque el cable de alimentación de forma que no suponga un peligro de tropiezo.
- No doble el cable de alimentación y no lo ponga sobre cantos afilados. No lo aplaste, p. ej., bajo las puertas.
- Evite que la aspiradora pase habitualmente por encima del cable de alimentación.
- Cuando no se utilice la aspiradora, se cambie el accesorio, se limpie la aspiradora o se produzca una avería, apáguela y desconecte el enchufe de la toma de red.

¡ADVERTENCIA

Es peligrosa para niños y para personas con alguna dificultad física, sensorial o mental (como discapacitados parciales, personas mayores con alguna limitación en sus capacidades físicas y mentales) o sin experiencia ni conocimientos previos (como pueden ser niños de más edad).

¡PRECAUCIÓN!

¡Peligro de lesiones! Un uso indebido de la aspiradora puede causar lesiones.

- No aspire sobre personas ni animales con la aspiradora.
- No acerque la boquilla de aspiración a la cabeza o el cabello al aspirar.
- Peligro de aplastamiento: La aspiradora contiene piezas móviles. Tenga cuidado con los dedos y las manos al ensamblarla, durante el uso diario y durante su limpieza.

¡INDICACIÓN!

¡PELIGRO DE DAÑOS!

Un uso indebido de la aspiradora puede causar daños en la misma.

- Coloque la aspiradora en una superficie de trabajo fácilmente accesible, nivelada, seca, resistente al calor y suficientemente estable. No coloque la aspiradora en el borde de la superficie de trabajo.
- Evite el contacto del cable con piezas calientes.
- No exponga la aspiradora a altas temperaturas (calefacción, etc.) ni a las inclemencias del tiempo (lluvia, etc.).
- No utilice la aspiradora si las piezas de plástico de la misma están agrietadas o deformadas.
- No utilice la aspiradora de suelo sin filtro HEPA.
- No aspire objetos ardiendo o incandescentes, como cigarrillos o cenizas aparentemente apagadas.
- No aspire líquidos ni suciedad húmeda. Deje que las alfombras limpiadas en húmedo o con

detergente se sequen antes de aspirarlas.

- No aspire el polvo de tóner de las impresoras o copadoras. El sistema de filtrado no puede filtrar completamente el polvo del tóner. El polvo del tóner posiblemente volvería a entrar en la estancia a través del ventilador.
- No aspire sustancias o gases fácilmente inflamables o explosivos.
- No aspire objetos con bordes afilados, pesados o duros. La aspiradora se bloquearía.

Ensamblaje de la aspiradora de suelo

¡INDICACIÓN!

Dependiendo de lo que quiera aspirar, puede elegir entre 2 accesorios: - Para una alfombra o un suelo duro polvorientos, utilice la boquilla para suelos (10). Con el botón de pie se puede bajar o subir el anillo de cerdas integrado para alfombras.

- Para rincones de difícil acceso, recomendamos la boquilla para ranuras (12).

37 Instrucciones de funcionamiento

¡INDICACIÓN!

Utilice el aparato solo si todas las piezas están completas y correctamente montadas.

En caso de duda, deje que un profesional cualificado la revise y la monte.

Antes de cada uso, asegúrese de que el aparato está en buen estado y de que el cable de alimentación no está dañado: si el cable está dañado, solicite su sustitución por el fabricante o por el servicio técnico o por un profesional con cualificación similar para evitar cualquier peligro.

- Coloque la aspiradora en el suelo.
- Introduzca el extremo de aspiración de la manguera flexible (9) en la conexión de la manguera (8) de la carcasa de la aspiradora. Debe notarse que la manguera ha encajado.
- Conecte el asa de la manguera en el tubo telescópico (11). Debe notarse que la manguera ha encajado.
- Coloque la boquilla de aspiración deseada en el otro extremo del tubo telescópico.
- Utilice la boquilla de suelo (10) para limpiar alfombras o suelos duros polvorientos.
- Para rincones de difícil acceso, utilice la boquilla para ranuras (12).
- Boquilla de suelo para alfombras (10): pise el botón de pie para adaptar la posición del cepillo a “ ” Esta posición es adecuada para parquet, superficies suaves de suelos o baldosas. Para alfombras o felpudos, pise de nuevo para la posición de cepillo „—“.
- La boquilla para ranuras (12) es adecuada para rincones o lugares de difícil acceso.
- Desenrolle el cable por completo.
- Introduzca el enchufe en la toma y presione el botón ON / OFF (5).

- Al utilizar el aparato, asegúrese de que la manguera flexible no quede bloqueada, revirada o atrapada.
 - Para apagar la aspiradora, presione el botón ON / OFF (5), saque el enchufe de la toma y enrolle el cable por medio del botón de recogida de cable (3).
- Transporte la aspiradora cogiéndola del asa

38 Limpieza y mantenimiento

Limpieza del depósito de recogida de polvo

Fig.6: Sujete el depósito de recogida de polvo (7) y el asa de transporte (2) y presione el botón de liberación (1).

Fig.7: Saque el depósito de recogida de polvo (7) de la máquina.

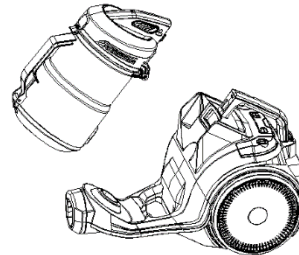

Fig.6

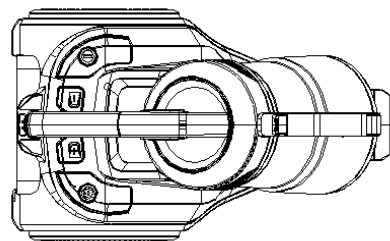

Fig.7

Fig.8: Sujete el depósito de recogida de polvo (7) encima de un cubo de basura y presione el botón de liberación del contenedor de polvo para abrir el fondo del depósito de polvo. La suciedad y el polvo caen por su propio peso en el cubo de basura.

Fig.9: Cierre el depósito de recogida de polvo (7) después de su limpieza.

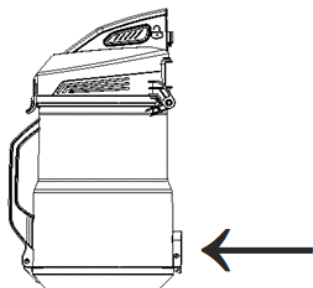

Fig.8

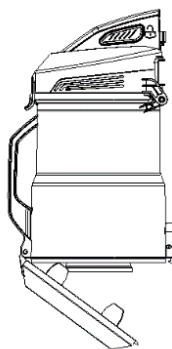

Fig.9

Sustitución del filtro HEPA

El filtro HEPA sirve para filtrar virus, polvo respirable, huevos y excreciones de los ácaros, polen, partículas de humo, amianto, bacterias, diversos polvos tóxicos y aerosoles del aire.

Fig.14: Presione el pestillo para abrir el panel de salida.

Fig.15: Saque el filtro HEPA.

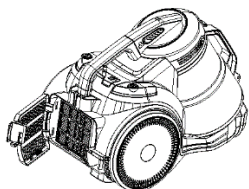

Fig.14

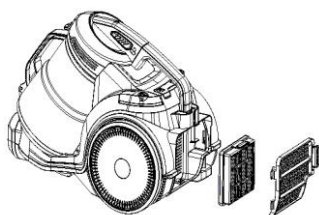

Fig.15

Fig.16: Abra la cubierta del filtro de polvo para poder sacar el filtro de polvo.

Fig.17: Saque el filtro de polvo.

Fig.18: Saque el filtro del polvo y golpéelo para eliminar el polvo. En caso necesario, se puede aclarar debajo del grifo de agua corriente.

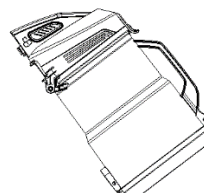

Fig.16



Fig.17

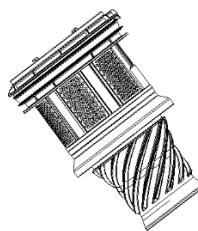

Fig.18

1. Limpie la cubierta, el conjunto, la esponja de salida y la cámara de polvo en agua sin detergente y séquela antes de usar de nuevo.
2. Coloque la unidad en la cubierta de la cámara y asegúrese de que los tres dedos que sobresalen están insertados en las ranuras del depósito de recogida de polvo.
3. Gire la unidad en la dirección de la marca en la cubierta de la cámara.
4. Monte el conjunto de la cubierta de la cámara y la cámara de polvo según el marcado externo.

Introduzca el conjunto de la cámara de polvo en la máquina. Y en este proceso primero debe poner la cámara en la posición correcta y luego presionar el asa de la cámara de polvo, si se oye un crujido significa que el proceso se ha realizado correctamente.

¡INDICACIÓN! ¡PELIGRO POR USO INCORRECTO!

El filtro HEPA debe ser sustituido cada 6 meses.

Los filtros protectores del motor deben ser sustituidos cada 12 meses. Un juego de repuestos se compone de:

- 1x filtro HEPA
- 1x filtro de polvo

Se puede adquirir en www.ggv-service.de

- para protegerlo del polvo y la humedad.
- Si no va a utilizar el aparato, póngalo fuera de servicio, desconecte el cable de alimentación de la red y guarde todas las piezas que puedan suponer un riesgo para los niños si jugasen con ellas.

PRECAUCIÓN

¡PELIGRO DE LESIONES!

Un uso indebido de la aspiradora puede causar lesiones.

Apague la aspiradora y saque el enchufe de la toma antes de toda limpieza o trabajo de mantenimiento.

¡INDICACIÓN!

Apague la aspiradora y saque el enchufe de la toma antes de toda limpieza. Vacíe el depósito periódicamente y limpie los filtros para un uso óptimo del aparato y conseguir una larga vida útil del mismo.

ATENCIÓN

- No sumerja la unidad de motor, el enchufe y el cable de alimentación en agua ni en otro líquido (límpielos solo con un trapo seco).
- Limpie las boquillas y los cepillos periódicamente.
- Utilice agua y una esponja ligeramente empapada en un producto líquido de limpieza y después aclare y seque bien. No utilice estropajos metálicos ni otros productos abrasivos.
- Si el aparato no se va a utilizar durante un largo período de tiempo, debe cubrirse y colocarse en un lugar seco, en posición vertical. El aparato puede transportarse por el asa de la unidad de motor; se recomienda guardarlo en su embalaje original

39 Términos generales de garantía

Como comprador de un aparato Gutfels, tiene derecho a la garantía legal del contrato de compra con su distribuidor. Además, le concedemos una garantía bajo las siguientes condiciones:

Duración de la garantía

La garantía vence transcurridos 24 meses desde la fecha de compra (se debe presentar la factura de compra). Durante los primeros 6 meses está incluida la reparación de defectos del aparato, siempre que esté accesible para su reparación sin incurrir en gastos extraordinarios. En los siguientes 18 meses, la persona compradora deberá demostrar que el defecto ya existía en el momento del suministro.

Uso profesional

Para su uso profesional (p.ej., hoteles, cafeterías) o comunitario, la garantía es de 12 meses a partir de la fecha de compra (presentar factura). Durante los primeros 6 meses está incluida la reparación de defectos del aparato, siempre que esté accesible para su reparación sin incurrir en gastos extraordinarios.

En los siguientes 6 meses, la persona compradora deberá demostrar que el defecto ya existía en el momento del suministro.

Al interponer una reclamación de garantía, no se extiende la garantía, ni para el aparato, ni para las piezas nuevamente instaladas.

Alcance de la reparación de defectos

Dentro de los plazos mencionados, reparamos todos los defectos del aparato debidos a defectos de fabricación o de material. Las piezas sustituidas pasan a ser de nuestra propiedad.

Quedan excluidos:

Desgaste normal, daños intencionados o por negligencia, daños causados por el incumplimiento del manual de instrucciones, por un montaje o instalación inadecuados o por la conexión a una tensión de red incorrecta, daños debidos a efectos químicos o electrotérmicos u otras condiciones ambientales anormales, daños en el vidrio, la pintura o el esmalte y posibles diferencias de color, así como bombillas defectuosas. Además, quedan excluidos los defectos del aparato atribuibles a daños de transporte. Queda excluida asimismo la prestación del servicio de garantía si, sin nuestra específica aprobación por escrito, se hubieran realizado trabajos en el aparato Gutfels por parte de personas no autorizadas o se hubieran utilizado piezas de terceros. Esta restricción no se aplica en caso de trabajos realizados por parte de un especialista cualificado usando nuestras piezas originales para adaptar el aparato a la normativa sobre protección de otro país de la UE.

Ámbito de validez

Nuestra garantía es válida para todos los aparatos adquiridos y que están en funcionamiento en la República Federal de Alemania o en Austria.

Para reclamaciones sobre aparatos defectuosos, la dirección del remitente y el destinatario debe estar en la República Federal de Alemania o en Austria.

Para aquellos aparatos adquiridos y utilizados en otro país europeo, son válidas las condiciones de garantía del vendedor.

Para pedidos de reparación fuera del periodo de garantía:

- Tras reparar un aparato, las facturas de reparación vencerán inmediatamente y se desembolsarán sin descuentos.

40 Resolución de fallos

Fallo	Causa posible	Solución
La aspiradora no funciona.	El aparato no está encendido	Encender el aparato.
	El enchufe eléctrico está defectuoso	Póngase en contacto con un técnico cualificado.
	El aparato no está enchufado a la toma	Enchufe el aparato a la toma.
Si la aspiradora no tiene potencia de aspiración.	Un accesorio: La manguera o el tubo, la boquilla o los cepillos están bloqueados	Retirar lo que provoca el bloqueo.
	El filtro HEPA está mojado / sucio.	Limpiar el filtro.
Si la aspiradora no funciona como debería o si hace ruidos y / o pitidos.	Un accesorio: La manguera o el tubo, la boquilla o los cepillos están bloqueados	Retirar lo que provoca el bloqueo.
	El depósito de polvo está lleno	Vaciar y limpiar el depósito de polvo.
	La tapa del depósito no está correctamente posicionada	Cerrar bien la tapa.
	El depósito de recogida de polvo no está bien posicionado	Posicionar correctamente el depósito de recogida de polvo.
	El regulador manual de caudal de aire está abierto.	Cerrar el regulador manual de caudal de aire.
Si el cable no se recoge por completo.	La recogida del cable es lenta	Desenrollar el cable y volver a presionar el botón de recogida. En caso de dudas, consulte con un experto cualificado.

Estimado cliente,

muito obrigado por ter comprado o nosso aparelho.

Fez uma excelente escolha. O seu aparelho Gutfels foi concebido para uma utilização doméstica e é um produto de qualidade que, tal como os outros produtos Gutfels, combina a mais elevada qualidade técnica com o excelente conforto de utilização, proporcionando assim a plena satisfação aos seus utilizadores por toda a Europa.

Leia atentamente este manual de instruções na íntegra antes da primeira colocação em funcionamento. O manual contém instruções de segurança e informações importantes sobre a instalação, operação e manutenção do aparelho. Um manuseamento correto é importante para uma utilização eficiente e minimiza o consumo de energia durante a operação.

A utilização incorreta pode causar situações perigosas, especialmente para crianças. Guarde este manual de instruções para futura referência. Caso revenda ou ofereça o produto a outros, dê-lhes este manual. Em caso de questões ou se necessitar de mais informações sobre temas não descritos minuciosamente neste manual, contacte o seu revendedor, um técnico autorizado ou visite o nosso site www.ggv-service.de

O fabricante desenvolve continuamente todos os tipos e modelos. Este reserva-se assim o direito de alterar o design, as características e o equipamento sem notificação prévia.

41 Eliminação de aparelhos



Este produto está marcado conforme a diretiva relativa aos resíduos 2012/19/UE. A diretiva regula a eliminação correta do produto. A

eliminação ambientalmente segura evita eventuais consequências negativas para a saúde, decorrentes de uma eliminação incorreta. O símbolo no produto ou na embalagem indica que este produto não pode ser eliminado com o lixo doméstico comum. O utilizador tem de entregar este produto num ponto de recolha para reciclagem de equipamentos elétricos e eletrónicos. A eliminação tem de cumprir os regulamentos locais. Para mais informações, contacte-nos.

42 Segurança

Explicação das indicações de segurança

Todas as instruções de segurança neste manual estão marcadas com um símbolo de advertência. Os símbolos indicam atempadamente os eventuais perigos. Estas informações têm de ser lidas e respeitadas.

Explicação das instruções de segurança
Os seguintes símbolos e avisos estão presentes neste manual de instruções, no aspirador e na embalagem.

ATENÇÃO

Representa uma situação perigosa que pode causar lesões muito graves ou mortais!

AVISO

Representa uma situação perigosa que pode causar lesões leves ou moderados.

IMPORTANTE

Representa uma situação que pode causar danos materiais significativos ao aparelho ou à área envolvente.

42.1 Segurança e advertências

- Evite ferimentos e danos, transportando o aparelho apenas na sua embalagem.
- Montar e ligar o aparelho apenas de acordo com este manual.
- A ficha tem de estar acessível após a instalação.
- Em caso de emergência, retirar imediatamente a ficha do aparelho.

ATENÇÃO

Ao colocar ou retirar a ficha da tomada, não toque na ficha nem no cabo de alimentação de corrente com as mãos molhadas ou húmidas.

ATENÇÃO

PERIGO DE CHOQUE ELÉTRICO!

- Segurar a ficha ao retirar o cabo elétrico. Não puxar pelo cabo elétrico.
- Retirar a ficha, antes de um processo de limpeza ou manutenção.
- Um cabo elétrico danificado deve ser imediatamente substituído pelo revendedor ou pelo serviço de apoio ao cliente. O aparelho não pode continuar a ser utilizado se o cabo elétrico ou a ficha apresentarem danos.
- Não efetuar outros trabalhos no aparelho, salvo os processos de limpeza ou de manutenção especificados neste manual de instruções.
- Desligar sempre a ficha do aparelho, quando este for deixado sem supervisão e antes de cada montagem, desmontagem ou limpeza dos acessórios (bocais, escovas, tubos flexíveis, filtros, etc.) ou do próprio aparelho.

42.2 Segurança e responsabilidade

Instruções de segurança especiais
Normas de segurança para crianças e pessoas com capacidades limitadas.

ATENÇÃO

Depois de retirar o aparelho da embalagem, verifique se foram fornecidas todas as peças e os acessórios do aparelho. Em caso de dúvida, não deve ser utilizado e deve ser contactado um técnico qualificado. Os materiais de embalagem (saco de plástico, esferovite, grampos de metal,

etc.) não podem ser deixados ao alcance de crianças, já que estes constituem um perigo e têm de ser eliminados de acordo com os regulamentos vigentes.

Guarde o aparelho fora do alcance de animais, crianças ou pessoas que não o saibam utilizar.

Enquanto o aparelho estiver ligado a uma fonte de alimentação, não o deixe sem supervisão.

- Adote as medidas de precaução necessárias para evitar que crianças possam brincar com o aparelho.
- O aparelho só pode ser utilizado por crianças com mais de oito anos de idade e por pessoas com capacidade física, mental ou emocional limitada ou sem experiência ou conhecimento na utilização de eletrodomésticos se estas forem supervisionadas, depois de terem recebido e compreendido instruções quanto à utilização segura do aparelho.
- Crianças não devem brincar com o aparelho.
- As tarefas de limpeza e manutenção a cargo do utilizador não podem ser realizadas por crianças, se estas não forem supervisionadas.

42.3 Utilização prevista

O aspirador foi desenvolvido apenas para aspirar espaços interiores. O aspirador é apenas para uso doméstico e não está destinado ao uso comercial.

Não aspirar água com o aspirador. Utilize o aspirador apenas como descrito neste manual de instruções. Qualquer outra utilização é uma utilização indevida e pode causar danos materiais ou até pessoais.

O fabricante ou o revendedor não assume qualquer responsabilidade por danos causados devido a utilização indevida ou incorreta.

43 Montagem

Monte o dispositivo

Fig.1: Ligar a conexão do tubo flexível (8) ao aspirador.

Fig.2: Segurar a peça de ligação do tubo flexível e ligá-la ao orifício maior do tubo.

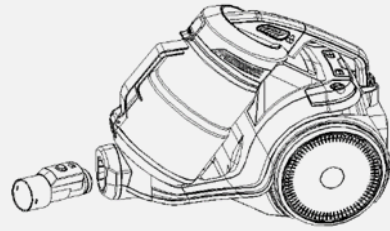

Fig.1



Fig.2

Fig.3: Inserir o tubo telescópico no orifício do bocal para pisos (10) e rodá-lo.

Fig.4: O cabo de alimentação elétrica pode ser puxado para fora até à marca amarela.

Iniciar o aparelho

Fig.5: Ligar a ficha a uma tomada e, em seguida, pressionar o botão LIGAR/DESLIGAR (5).

Terminar o processo de aspiração

Primeiro, desligar o aparelho, em seguida retirar a ficha da tomada e pressionar o botão do enrolamento do cabo (3), até o cabo estar totalmente enrolado.

CUIDADO

Durante o enrolamento do cabo. Durante o enrolamento automático do cabo, ter cuidado para a ficha não acertar em pessoas, partes do corpo, animais ou objetos.

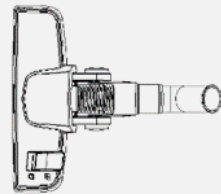

Fig.3

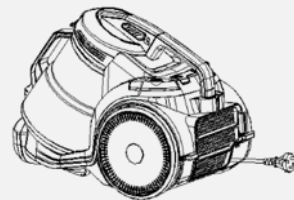

Fig.4

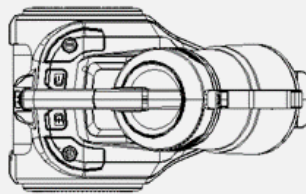

Fig.5

Utilização dos acessórios

Fig.10: O bocal para fendas (12) é adequado para fendas e cantos.

Fig.11: A vocal de chão (13) serve para limpar sofás, cortinados e pó em ornamentos.

O bocal para parquet é particularmente adequado para parquet, pisos laminados e pisos lisos.



Fig.10



Fig.11

Fig.12: Pressionar o pedal do bocal para pisos (10), para empurrar as cerdas e limpar o piso.

Fig.13: Voltar a pressionar o pedal do bocal para pisos (10), para recolher as cerdas e limpar carpetes.

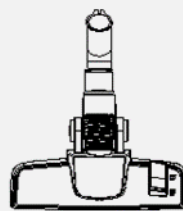

Fig.12

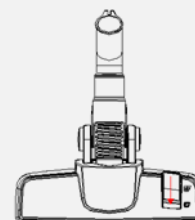

Fig.13

Fig.14: O bocal de estofamento (14) é adequado para aspirar móveis estofados



Fig.14

44 Primeira colocação em funcionamento

Uma instalação elétrica incorreta ou uma tensão de rede demasiado alta resultam em choque elétrico.

ATENÇÃO!



PERIGO DE CHOQUE ELÉTRICO!

- Ligar o aspirador apenas a corrente alternada de 230 V. A tomada deve ser protegida com um fusível de 16 amperes. Se estiverem ligados outros aparelhos com um valor de ligação elevado ao mesmo circuito elétrico, é possível que o fusível dispare quando se liga o aspirador. Isto pode ser evitado se, antes de ligar o aparelho, estiver ajustada a potência de aspiração mínima (min.), e a potência só for aumentada com o motor em funcionamento.
- Ligar o aspirador apenas a uma tomada bem acessível, para que, em caso de emergência, possa ser rapidamente desligado da rede elétrica.
- Não utilizar o aspirador se este apresentar danos visíveis ou o cabo de alimentação elétrica ou a ficha estiverem danificados.
- Se o cabo de alimentação elétrica do aspirador estiver danificado, deverá ser substituído pelo fabricante ou pelo seu serviço de apoio ao cliente, por forma a evitar perigos.
- Não operar o aspirador com um temporizador externo ou um sistema de controlo remoto separado.
- Não abrir a caixa; solicitar reparações a técnicos especializados. Para o efeito, contactar uma oficina especializada. Em caso de reparações efectuadas por iniciativa própria, ligação incorreta ou operação errada, excluem-se reclamações de responsabilidade e garantia.
- No caso de reparações, podem apenas ser usadas peças que correspondam aos dados de aparelho originais. Este aspirador contém peças elétricas e mecânicas indispensáveis para efeitos de proteção contra fontes de perigo.
- Não tocar na ficha com mãos húmidas.
- Não puxar a ficha pelo cabo de alimentação elétrica da tomada; puxar sempre pela ficha.
- Não usar o cabo de alimentação elétrica como pega de transporte.
- Manter o aspirador, a ficha e o cabo de alimentação elétrica afastados de chamas abertas e superfícies quentes.
- Passar o cabo de alimentação elétrica de forma a não constituir um perigo de tropeçamento.
- Não dobrar o cabo de alimentação elétrica nem passar o mesmo por cima de arestas vivas. Não entalar, por ex. por baixo de portas.
- Evitar passar frequentemente com o aspirador por cima do cabo de alimentação elétrica.
- Quando não se está a utilizar o aspirador, a trocar os acessórios, a limpar o aspirador, ou se ocorrer uma falha, desligar o aspirador e retirar a ficha da tomada.

ATENÇÃO!

Perigo para crianças e pessoas com capacidades físicas, sensoriais ou mentais reduzidas (por ex., deficiências parciais, idosos com limitações físicas e mentais) ou com falta de experiência e conhecimento (por ex., crianças mais velhas).

CUIDADO!

Perigo de ferimento! O manuseamento incorreto do aspirador pode causar ferimentos.

- Não aspirar pessoas ou animais com o aspirador.
- Durante a aspiração com um bocal, evitar a proximidade com a cabeça ou o cabelo.
- Perigo de entalamento: O aspirador contém peças móveis. Durante a montagem, a utilização diária e limpeza do aparelho, prestar atenção aos dedos e às mãos.

NOTA!

PERIGO DE DANOS!

O uso indevido do aspirador pode causar danos no aparelho.

- Montar o aspirador numa superfície de trabalho bem acessível, nivelada, seca, resistente ao calor e suficientemente estável. Não colocar o aspirador à beira ou num canto da superfície de trabalho.
- Não permitir o contacto do cabo de alimentação elétrica com peças quentes.
- Não expor o aspirador a temperaturas elevadas (aquecimento, etc.) ou influências climáticas (chuva, etc.).
- Não continuar a utilizar o aspirador se as peças de plástico apresentarem fissuras ou fendas, ou se estas estiverem deformadas.
- Não utilizar o aspirador sem o filtro HEPA.
- Não aspirar objetos em chama ou incandescentes, como cigarros ou cinza aparentemente apagada.

- Não aspirar fluidos e sujidade húmida. Carpetes que tenham sido sujeitas a uma limpeza a húmido ou com detergentes devem estar secas antes de serem aspiradas.
- Não aspirar pó de toner de impressoras ou fotocopiadoras. O sistema de filtros não consegue filtrar totalmente pó de toner. O pó de toner voltaria a ser libertado para o ambiente através do ventilador.
- Não aspirar materiais ou gases facilmente inflamáveis ou explosivos.
- Não aspirar objetos com arestas vivas, pesados ou duros. O aspirador ficaria obstruído.

Montar o aspirador

NOTA!

Em função do que se pretende aspirar, estão disponíveis 2 acessórios: – Para um piso duro ou com tapete empoeirado é utilizado o bocal para pisos (10). Com o botão de pé é possível fazer descer ou sair o aro de cerdas integrado para tapetes.

- Para cantos de difícil acesso recomendamos o bocal para fendas (12).

45 Instruções de operação

NOTA!

Utilizar o aparelho apenas se todas as peças estiverem completas e corretamente montadas.

Em caso de dúvida, deve ser verificado e montado por um técnico qualificado.

Antes de cada utilização, assegurar que o aparelho está em bom estado e que o cabo elétrico não apresenta danos: se o cabo elétrico estiver danificado, deve ser solicitada a sua substituição pelo fabricante, pelo serviço de assistência ou por alguém com qualificações similares, por forma a evitar quaisquer perigos.

- Pousar o aspirador no piso.
- Encaixar a tubeira de aspiração do tubo flexível (9) na conexão do tubo (8) da caixa do aspirador. O tubo flexível deve engatar de forma perceptível.
- Encaixar a asa do tubo no tubo telescópico (11). O tubo flexível deve engatar de forma perceptível.
- Montar o bocal de aspiração na outra extremidade do tubo telescópico.
- Utilizar o bocal para pisos (10), para aspirar carpetes ou pisos duros empoeirados.
- Para cantos de difícil acesso, utilize o bocal para fendas (12).
- Bocal para pisos com carpete (10): pressionar o botão, para ajustar a posição da escova para “ ”; esta posição é adequada para parquet, superfícies lisas como pisos ou material cerâmico. Para carpetes e tapetes, voltar a pressionar a escova “—”.
- O bocal para fendas (12) é adequado para cantos ou locais de difícil acesso.
- Desenrole totalmente o cabo.
- Ligar a ficha a uma tomada, pressionar o botão LIGAR/DESLIGAR (5).
- Quando se utiliza o aparelho, assegurar que o tubo flexível não fica bloqueado, torcido ou preso.
- Para desligar o aspirador, pressionar o botão LIGAR/DESLIGAR (5), retirar a

ficha da tomada e enrolar o cabo com o enrolamento do cabo (3). Transportar o aspirador com facilidade pela pega

46 Limpeza e manutenção

Limpeza do coletor de pó

Fig.6: Segurar o coletor de pó (7) e a pega de transporte (2), e pressionar o botão de desbloqueio (1).

Fig.7: Retirar o coletor de pó (7) do aspirador.

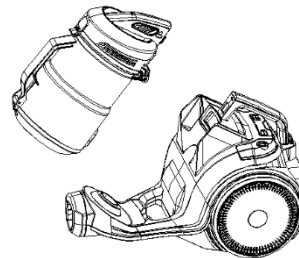

Fig.6

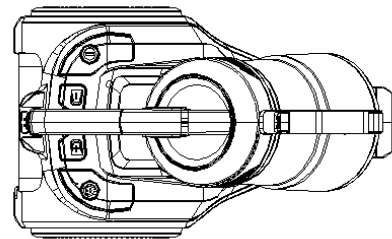

Fig.7

Fig.8: Segurar o coletor de pó (7) por cima de um balde do lixo, e pressionar o botão de desbloqueio do recipiente de poeira para abrir o fundo do recipiente de pó. A sujeira e o pó caem para o balde do lixo.

Fig.9: Fechar o coletor de pó (7) após a limpeza.

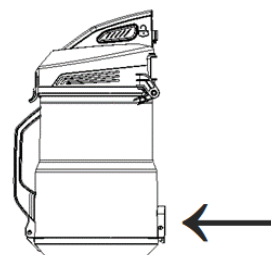

Fig.8

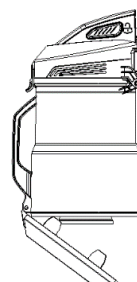

Fig.9

Substituir o filtro HEPA

O filtro HEPA é utilizado para filtrar vírus, pó respiráveis, ovos e excrementos de ácaros do pó, pólen, partículas de fumo, amianto, bactérias, diversos pó e aerossóis tóxicos do ar.

Fig.14: Pressionar a tranca de saída para abrir a platina de saída.

Fig.15: Retirar o filtro HEPA.

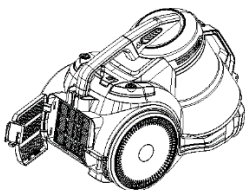

Fig.14

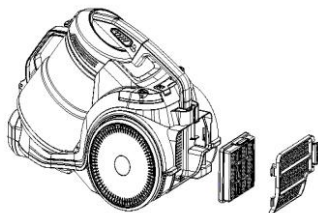

Fig.15

Fig.16: Abrir a cobertura HEPA para poder retirar o filtro de pó.

Fig.17: Retirar o filtro de pó.

Fig.18: Retirar o filtro de pó e sacudi-lo, para remover o pó. Se necessário, pode ser lavado sob uma torneira de água.

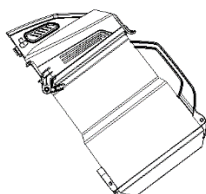

Fig.16



Fig.17

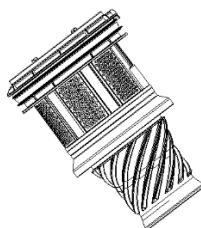

Fig.18

1. Limpar a cobertura, o módulo HEPA, a esponja de saída e a câmara de pó em água sem detergente, e secar tudo antes da utilização.
2. Fixar a unidade à cobertura da câmara e assegurar que três cubos salientes estão encaixados nas ranhuras do coletor de pó.
3. Rodar a unidade na direcção da marcação na cobertura da câmara.
4. Montar o módulo de cobertura da câmara e a câmara de pó, conforme a marcação, no exterior.

Colocar o módulo da câmara de pó no aspirador. Durante este processo, primeiro a câmara deve ser colocada na posição correta e, em seguida, deve pressionar-se a pega da câmara de pó; um ruído de encaixe confirma o sucesso deste processo.

NOTA! PERIGO DEVIDO A OPERAÇÃO INCORRETA!

O filtro HEPA deve ser substituído a cada 6 meses.

Os filtros de proteção do motor devem ser substituídos a cada 12 meses. Um conjunto de filtros de substituição, composto por:

1x filtro HEPA

1x filtro de pó

Disponível em www.ggv-service.de

CUIDADO

PERIGO DE FERIMENTO!

O manuseamento incorreto do aspirador pode causar ferimentos.

Antes de cada limpeza ou manutenção, desligar o aspirador e retirar a ficha da tomada.

NOTA!

Antes da limpeza, desligar o aparelho e retirar a ficha. Para uma utilização ideal do aparelho e, por forma a assegurar uma vida útil mais longa, esvaziar regularmente o recipiente e limpar os respectivos filtros.

AVISO

- Não submergir a unidade do motor, a ficha e o cabo elétrico em água ou outros fluidos (limpar apenas com um pano seco).
- Limpar regularmente as escovas e os bocais.
- Usar água e uma esponja levemente embebida num produto de limpeza líquido e, em seguida, enxaguar muito bem e secar. Não utilize palha de aço ou produtos abrasivos.
- Se o aparelho não for utilizado durante um período de tempo mais prolongado, é necessário cobri-lo e guardá-lo num local seco, em posição vertical. O aparelho pode ser transportado pela pega da unidade do motor; recomenda-se que seja guardado na embalagem original, por forma a protegê-lo de pó e humidade.
- Caso não se pretenda continuar a utilizar o aparelho, deve desligar-se o mesmo, separar o cabo elétrico da alimentação de corrente e proteger todas as peças que possam constituir um perigo para crianças que estejam a brincar.

47 Condições de garantia gerais

Como comprador de um aparelho Gutfels, está abrangido pela garantia implícita através do contrato de compra com o seu revendedor. Além disso, oferecemos-lhe uma garantia com as seguintes condições:

Validade

A garantia é válida por um período de 24 meses a partir da data de compra (é necessário apresentar uma prova de compra). Durante os primeiros 6 meses, os defeitos no aparelho são reparados gratuitamente. Para tal, o aparelho tem de estar facilmente acessível para reparações. Nos seguintes 18 meses, o comprador tem de comprovar que o defeito já estava presente aquando da entrega.

Em caso de utilização comercial

(por ex., em hotéis, cantinas) ou de utilização conjunta por vários lares, o período de garantia é de 12 meses a partir da data de compra (é necessário apresentar uma prova de compra). Durante os primeiros 6 meses, os defeitos no aparelho são reparados gratuitamente. Para tal, o aparelho tem de estar facilmente acessível para reparações.

Nos seguintes 6 meses, o comprador tem de comprovar que o defeito já estava presente aquando da entrega. Após utilizar a garantia, a garantia para o aparelho ou para as novas peças instaladas não se prolonga.

Âmbito da correção de defeitos

Dentro do prazo indicado, corrigimos todos os defeitos do aparelho que, de forma comprovada, tenham sido causados por erro de fabrico ou de material. As peças substituídas passam a ser da nossa propriedade.

Exceções são:

Desgaste normal, danificação intencional ou negligente, danos causados pelo incumprimento do manual de instruções, montagem incorreta ou ligação a tensões de rede inadequadas, danos resultantes de ações químicas ou eletrotérmicas ou outras condições ambientais anormais, danos em vidros, vernizes ou esmaltes e eventuais diferenças de coloração e lâmpadas defeituosas. Além disso, excluem-se também defeitos no aparelho resultantes de danos de transporte. Também não prestamos serviços, caso – sem a nossa expressa autorização escrita – tenham sido realizados trabalhos no aparelho Gutfels por pessoas não autorizadas ou utilizadas peças de outros fabricantes. Esta restrição não se aplica a trabalhos sem falhas, realizados por técnicos qualificados com as nossas peças originais, de adaptação do aparelho às normas de proteção de um outro país da UE.

Âmbito

A nossa garantia aplica-se a aparelhos que tenham sido adquiridos e estejam a ser utilizados na Alemanha ou na Áustria.

Em caso de reclamações de aparelhos com defeito, a morada do remetente e do destinatário deve ser na Alemanha ou na Áustria.

Para aparelhos que tenham sido adquiridos e sejam utilizados em outros países europeus, aplicam-se as condições de garantia do vendedor.

Para pedidos de reparação fora do período de garantia é válido o seguinte:

- Se um aparelho for reparado, as faturas da reparação têm de ser pagas imediatamente e sem deduções.

48 Reparação das falhas

Falha	Causa possível	Solução
O aspirador não funciona.	O aparelho não está ligado	Ligue o aparelho.
	A ficha elétrica está danificada	Contactar um técnico qualificado.
	O aparelho não está ligado à tomada	Ligar o aparelho à tomada.
Se o aspirador estiver sem potência de aspiração.	Um acessório: O tubo flexível ou o tubo, os bocais ou escovas estão obstruídos	Remover o que está a provocar a obstrução.
	O filtro HEPA está molhado/com sujidade	Limpar o filtro.
Se o aspirador não funcionar como deve ou se fizer ruídos e/ou "assobiar".	Um acessório: O tubo flexível ou o tubo, os bocais ou escovas estão obstruídos	Remover o que está a provocar a obstrução.
	O recipiente de pó está cheio	Esvaziar e limpar o recipiente de pó.
	A cobertura do recipiente não está posicionada corretamente	Fechar bem a cobertura.
	O coletor de pó não está posicionado corretamente	Posicione corretamente o coletor de pó.
	O regulador de fluxo de ar manual está aberto	Fechar o regulador de fluxo de ar manual.
Se o cabo não enrolar totalmente.	O enrolamento do cabo está lento	Desenrolar o cabo e voltar a pressionar o botão. Em caso de dúvidas, consulte um técnico qualificado.

GUTFELS

GGV HANDELGES. MBH & CO. KG
AUGUST-THYSSEN-STR.8
D-41564 KAARST
GERMANY

CLEAN3010_G1-0_MULTI_2021-08

www.gutfels.de