

Těsnění oken pro mobilní klimatizace • NÁVOD K OBSLUZE **CZ**

Tesnenie okien pre mobilné klimatizácie • NÁVOD NA OBSLUHU **SK**

Window seal for mobile air-conditioners • INSTRUCTIONS FOR USE **EN**

Ablaktömítések mobil légkondicionálókhoz • KEZELÉSI ÚTMUTATÓ **HU**

Uszczelki okienne do klimatyzatorów przenośnych • INSTRUKCJA OBSŁUGI **PL**

Fensterdichtung für mobile Klimageräte • BEDIENUNGSANLEITUNG **DE**

eta 0578900100



22/10/2021

eta

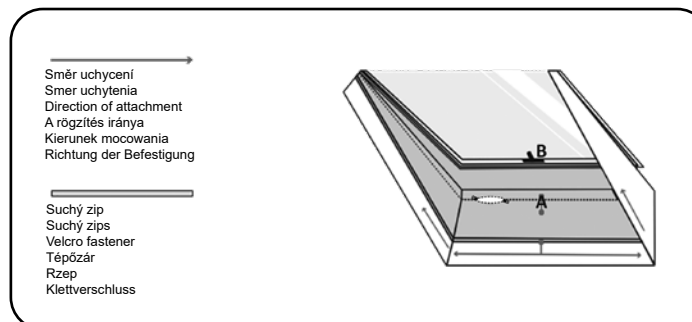
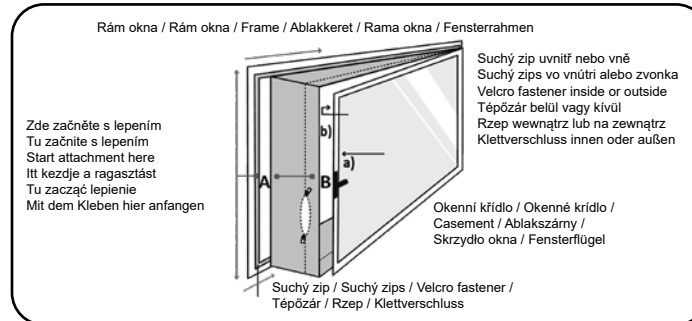
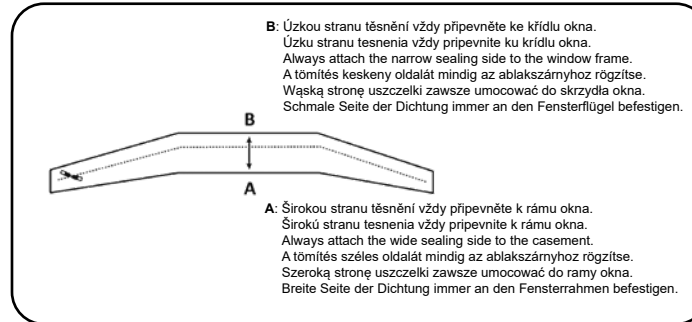
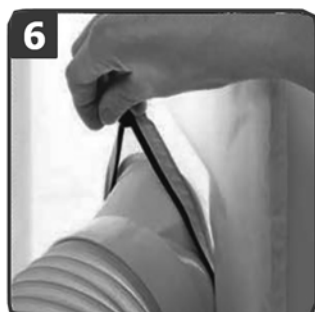
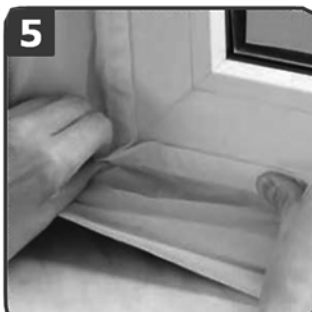
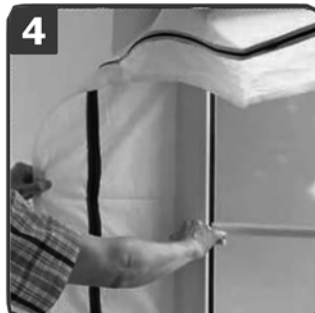

1	Otevřete okno a nejdříve očistěte rám i okenní křídlo od nečistot a mastnoty. Poté přilepte suchý zip k rámu okna (A). <i>Poznámka:</i> Ujistěte se, že přilepení suchého zipu nepoškodí povrch rámu okna. Nikdy nelepte suchý zip k těsnění okna. Okno se stále musí dát standardně uzavřít.
2	Přilepte suchý zip k okennímu křídlu. <i>Poznámka:</i> Ujistěte se, že přilepení suchého zipu nepoškodí povrch okenního křídla. Ověřte, zda lze okno standardně uzavřít.
3	Okno nechejte otevřené. Nejprve připevňte širší stranu těsnění (A) (zip nechte uzavřený) k rámu okna. Připevňování začněte od středu směrem k pantům okna.
4	Zavřete okno a dbejte na to, abyste těsnění nepřivřeli.
5	Připevňte užší stranu těsnění (B) (zip rozepněte) k okennímu křídlu. Připevňujte opět od středu směrem k pantům okna.
6	Otevřete okno a prostrčte hadici od klimatizace ven. Poté ji pomocí zipů utěsněte z obou stran.
7	Na závěr zkontrolujte správnou instalaci.

1	Otvorte okno a najprv očistite rám a okenné křídlo od nečistôt a mastnoty. Potom prilepte suchý zips k rámu okna (A). <i>Poznámka:</i> Uistite sa, že prilepenie suchého zipsu nepoškodí povrch rámu okna. Nikdy nelepte suchý zips k tesneniu okna. Okno sa stále musí dať štandardne uzavrieť.
2	Prilepte suchý zips k okennému křídlu. <i>Poznámka:</i> Uistite sa, že prilepenie suchého zipsu nepoškodí povrch okenného křídla. Overtte si, či je možné okno štandardne uzavrieť.
3	Okno nechajte otvorené. Najprv pripievňte širšiu stranu tesnenia (A) (zips nechajte uzavretý) k rámu okna. Pripievňovanie začnite od stredu smerom k pántom okna.
4	Zavrite okno a dbajte na to, aby ste tesnenie neprivreli.
5	Pripievňte užšiu stranu tesnenia (B) (zips rozopnite) k okennému křídlu. Pripievňujte opäť od stredu smerom k pántom okna.
6	Otvorte okno a prostrčte hadicu od klimatizácie von. Poté ju pomocou zipů utěsněte z obou stran.
7	Na závěr zkontrolujte správnou instalaci.

1	Open the window and remove dirt and fat on the casement and frame. Then attach the velcro to the frame (A). <i>Note:</i> Be sure the attached velcro does not damage the frame surface. Never attach the velcro to the window sealing. The window must allow normal closing.
2	Attach the velcro to the casement. <i>Note:</i> Be sure the attached velcro does not damage the casement surface. Never attach the velcro to the window sealing. The window must allow normal closing.
3	Leave the window open. First attach the wider sealing side (A) to the frame (the velcro must be closed). Start attaching in the centre and proceed towards window hinges.
4	Close the window, do not squash the sealing.
5	Attach the narrow side (B) to the casement (open the velcro). Again, start attaching in the centre and proceed towards window hinges.
6	Open the window and lead the air conditioning hose outside. Then seal the hose on both sides using velcro.
7	Check correct installation.

HU

1	Nyissa ki az ablakot, és először tisztítsa meg a keretet és a szárnyat a szennyeződésektől és a zsírtól. Ezután ragassza a tépőzárát az ablakkeretre (A). <i>Megjegyzés: Ügyeljen arra, hogy a tépőzár felragasztása ne károsítsa az ablakkeret felületét. Soha ne ragassza a tépőzárát az ablak tömítésére. Az ablakot alapértelmezés szerint továbbra is be kell tudni zárni.</i>
2	Ragassza a tépőzárát az ablakszárnyra. <i>Megjegyzés: Ügyeljen arra, hogy a tépőzár felragasztása ne károsítsa az ablakszárny felületét. Ellenőrizze, hogy az ablak alapértelmezés szerint bezárható-e.</i>
3	Hagyja nyitva az ablakot. Először a tömítés szélesebb oldalát (A) rögzítse az ablakkerethez (a cipzárat tartsa zárva). Kezdje az odaerősítést középen, irányban az ablakpántok felé haladva.
4	Csukja be az ablakot, és vigyázzon, hogy ne csukja rá a tömítésre.
5	Rögzítse a tömítés keskenyebb oldalát (B) (nyissa ki a cipzárát) az ablakszárnyhoz. Ismét kezdje az odaerősítést középen, irányban az ablakpántok felé haladva.
6	Nyissa ki az ablakot, és tolja kifelé a légkondicionáló tömlőjét. Ezután a cipzárral zárja le mindkét oldaláról.
7	Végül ellenőrizze a megfelelő telepítést.

PL

1	Otworzyć okno i najpierw oczyścić ramę i skrzydło okna od zanieczyszczeń i tłuszczy. Następnie przyklepić rzep do ramy okna (A). <i>Uwaga: Upewnij się, że przyklepienie rzepu nie uszkodzi powierzchni ramy okna. Nigdy nie przyklepiać rzepu do uszczelki okna. Okno wciąż musi dać się standardowo zamknąć.</i>
2	Przyklepić rzep do skrzydła okna. <i>Uwaga: Upewnij się, że przyklepienie rzepu nie uszkodzi skrzydła okna. Sprawdzić, czy okno można standardowo zamknąć.</i>
3	Zostawić okno otwarte. Najpierw umocować szerszą stronę uszczelki (A) (rzep zostawić zamknięty) do ramy okna. Mocowanie rozpocząć od środka w stronę zawiasów okna.
4	Zamknąć okno i dbać o to, aby nie przymknąć uszczelki.
5	Umocować węższą stronę uszczelki (B) (rozpiąć rzep) do skrzydła okna. Mocować znów od środka w stronę zawiasów okna.
6	Otworzyć okno i przetknąć wąż klimatyzatora na zewnątrz. Następnie uszczelnić go z pomocą rzepów z obu stron.
7	Na zakończenie skontrolować prawidłowość instalacji.

DE

1	Das Fenster öffnen und zuerst Fett und Verunreinigungen auf dem Fensterrahmen und Flügel beseitigen. Dann den Klettverschluss auf den Fensterrahmen kleben (A). <i>Anmerkung: Versichern Sie sich, dass der aufgeklebte Klettverschluss die Oberfläche des Fensterrahmens nicht beschädigt. Den Klettverschluss nie an die Dichtung kleben. Das Fenster muss immer normal schließen.</i>
2	Den Klettverschluss an den Fensterflügel aufkleben. <i>Anmerkung: Versichern Sie sich, dass der aufgeklebte Klettverschluss die Oberfläche des Fensterflügels nicht beschädigt. Das Fenster muss immer normal schließen.</i>
3	Lassen Sie das Fenster offen. Zuerst die breite Seite der Dichtung (A) an den Fensterrahmen kleben (der Verschluss ist geschlossen). Die Befestigung von der Mitte zu den Fenserbändern durchführen.
4	Das Fenster schließen, die Dichtung darf nicht eingeklemmt werden.
5	Die schmale Dichtungsseite (B) an den Fensterflügel befestigen (den Verschluss öffnen). Auch hier. Die Befestigung von der Mitte zu den Fenserbändern durchführen.
6	Das Fenster öffnen und den Schlauch von der Klimaanlage nach außen führen. Dann mit dem Verschluss den Schlauch von beiden Seiten abdichten.
7	Richtige Installation überprüfen.



© DATE 22/10/2021

e.č. 59/2021