

Haustier-Transportsystem

EZ TRAVEL



Aufbau- und Bedienungsanleitung



bis max.
10 kg



ACHTUNG! Dies ist KEIN Kinderwagen! Dieser Wagen darf nur für den Transport von Haustieren der ausgewiesenen Gewichtsklasse verwendet werden! Dieses Produkt ist nicht für den Transport von Kindern oder andere Zwecke geeignet.



WICHTIG: Bitte bewahren Sie diese Anleitung für eine eventuelle spätere Verwendung sorgfältig auf!

WICHTIGE HINWEISE

Vielen Dank, dass Sie sich für ein Produkt von CLOSE2ME entschieden haben. Bitte nehmen Sie sich die Zeit, um diese Anleitung zu lesen, und beachten Sie die hierin aufgeführten Sicherheitshinweise und Pflegetipps, damit Sie uns Ihr vierbeiniger Freund lange Freude an unserem Produkt haben!

Dieses Transportsystem ist speziell für die Verwendung mit Haustieren konzipiert.

Dieses Produkt ist NICHT für den Transport von Babys oder Kleinkinder geeignet !

Das EZ TRAVEL-Transportsystem ist für die Verwendung mit Haustieren bis zu einem Höchstgewicht von **max. 10 kg** geeignet.

- Ihr EZ TRAVEL kann in 3 verschiedenen Modi verwendet werden: als Ausfahr-Wagen, Tragetasche oder als Transportbox für Ihr Tier im Auto.
- Befolgen Sie die in dieser Anleitung aufgeführten Punkte zu Aufbau, Umgang und Wartung, um den sicheren Umgang hiermit gewährleisten zu können.
- Schützen Sie Ihr Haustier vor starker Sonneneinstrahlung mit dem praktischen Thermoverdeck des EZ TRAVEL.
- Stellen Sie sicher, dass sich Kinder/Haustiere nicht in der Nähe des EZ TRAVEL aufhalten, während Sie ihn zusammenklappen, aufklappen oder einstellen.
- **Lassen Sie niemals Babys oder Kinder in diesem Wagen liegen, sitzen oder stehen und transportieren Sie diese nicht darin !**
- Verwenden Sie dieses Produkt nur für den Transport von Haustieren!
- **Dieses Produkt ist kein Spielzeug und nicht für Kinder geeignet.**
- Das Anbringen zusätzlicher Lasten am Fahrgestell wirkt sich negativ auf dessen Stabilität aus und ist zu unterlassen.
- Aus Sicherheitsgründen dürfen im Schadensfall nur Originalersatzteile des Herstellers oder vom Hersteller genehmigte Teile verwendet werden
- Halten Sie Abstand zu starken Hitzequellen, wie z. B. elektrische Feuer, Gasfeuer, Heizungen.
- Der praktische Netzkorb bietet zusätzlichen Stauraum für alles, was Sie mitnehmen müssen, bis maximal 2 kg.
- Bitte vergewissern Sie sich vor der Verwendung, dass alle Teile sicher eingerastet und stabil miteinander verbunden sind.

INHALTSVERZEICHNIS

WICHTIGE HINWEISE	Seite 1
EINZELTEILE	Seite 2-3
AUFBAUANLEITUNG	Seite 4-8
Gestellaufbau (S. 4)	
- Radmontage (S. 5)	
- Arretierung der Vorderräder (Schwenkfunktion) (S. 6)	
Tragetasche (S. 6)	
- Montage der Tragetasche auf dem Gestell (S. 7)	
- Anbringen des Verdecks (S. 7)	
DAS ZUSAMMENFALTEN DES WAGENS	Seite 8
SICHERUNG DES HAUSTIERS	Seite 9
VERWENDUNG IM KFZ	Seite 10
VERWENDUNG ALS TRAGETASCHE	Seite 11
REINIGUNG UND PFLEGE	Seite 11
SICHERHEITSHINWEISE	Seite 12-13
RAUM FÜR NOTIZEN	Seite 14
HERSTELLERKONTAKT	Seite 15

EINZELTEILE

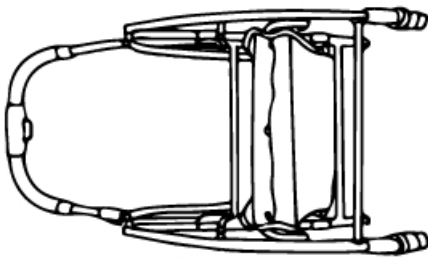

Fahrgestell



Thermoverdeck

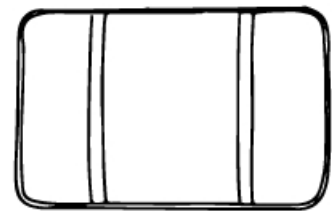

Polsterung

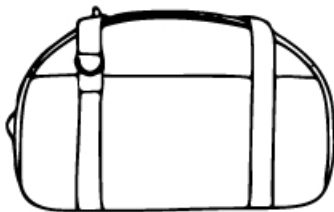

Tragetasche



Schultergurt

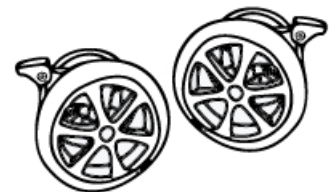

Räder (4x)

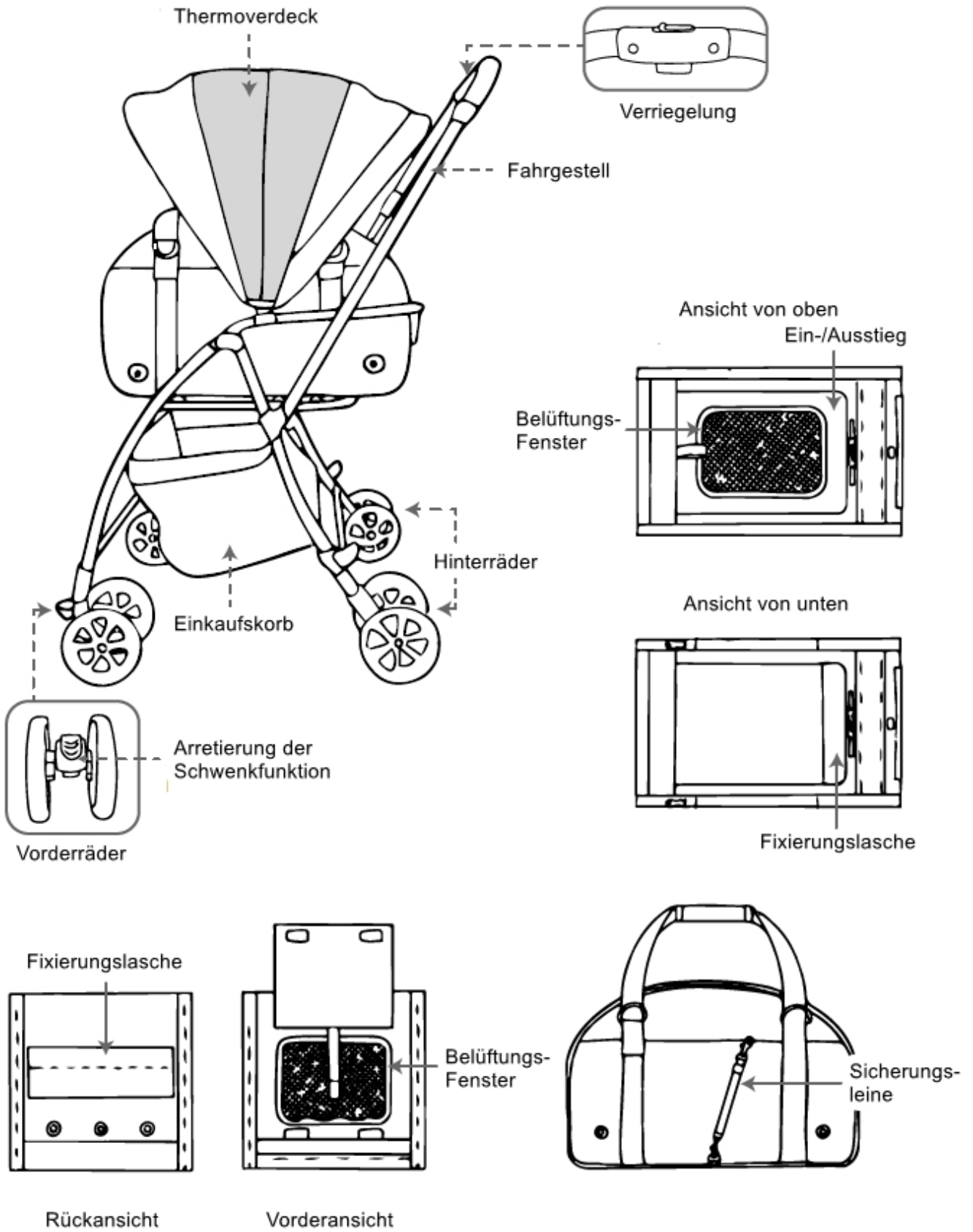

AUFBAUANLEITUNG

GESTELLAUFBAU

ACHTUNG ! Seien Sie vorsichtig beim Öffnen und Falten des Fahrgestells; um Verletzungen durch versehentliches Einklemmen (z.B. Finger) zu vermeiden. Bitte halten Sie Kinder und Haustiere beim Zusammenbau fern.

Platzieren Sie das Gestell auf einer ebenen, geraden Fläche.
Legen Sie ein Stück Karton oder ähnliches unter, um den Boden vor Kratzern zu schützen.

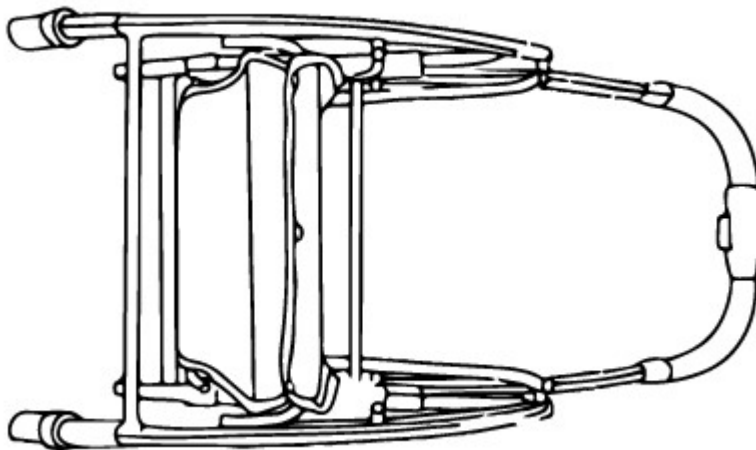

Drücken Sie die untere Verriegelung (2a), während Sie gleichzeitig die obere Verriegelung (2b) zur Seite schieben.

Heben Sie den Griff an, um das Gestell zu öffnen.

Ist das Gestell vollständig geöffnet werden Sie ein „Klick“ hören: Dies zeigt an, dass die Verriegelung des Gestells automatisch eingerastet ist.

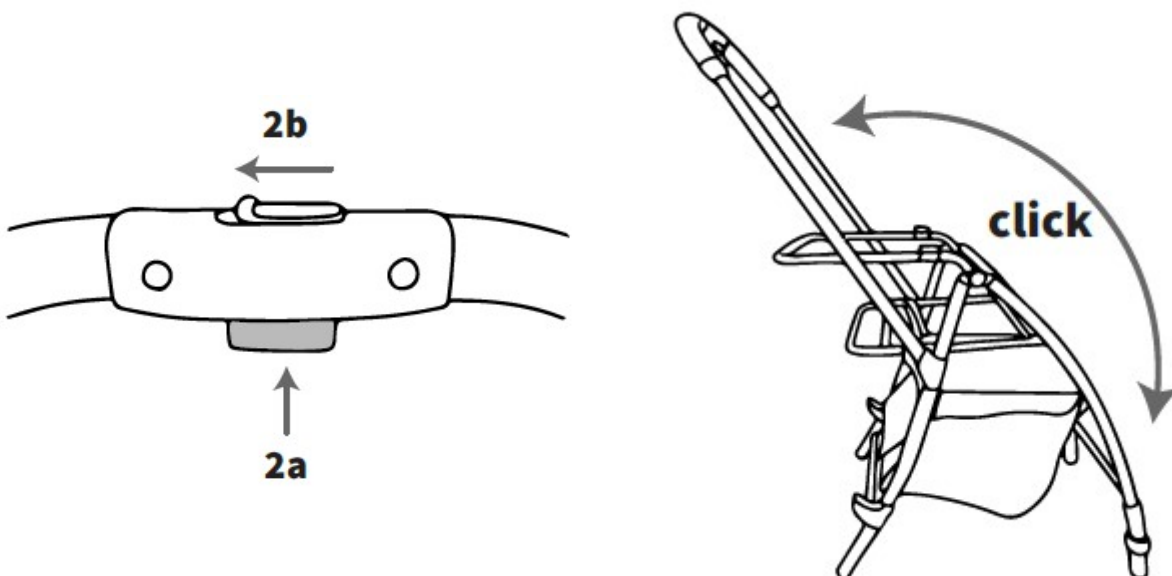

RADMONTAGE

HINTERRÄDER:

Stellen Sie sicher, dass die Bremspedale nach unten zeigen und schieben Sie die Hinterräder auf die jeweiligen Achsen bis die Räder automatisch einrasten.

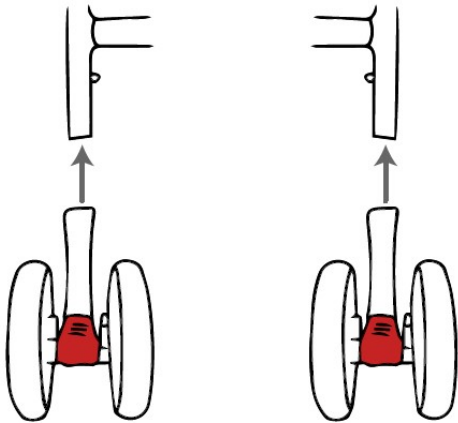

Die Räder können wieder abgenommen werden, indem Sie den Knopf an der Seite drücken und gleichzeitig das Rad von der Achse ziehen.

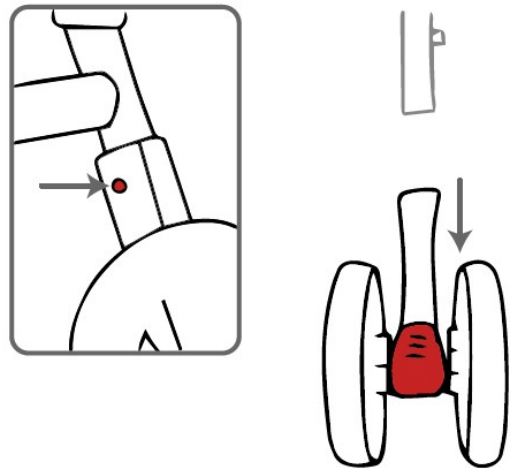

VORDERRÄDER:

Schieben Sie die Vorderräder auf die dafür vorgesehenen Achsen, bis die Räder automatisch einrasten.

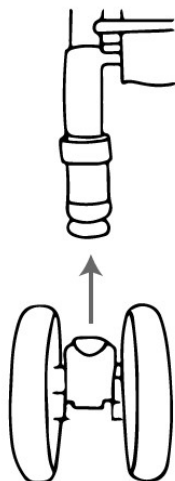

Die Räder können wieder abgenommen werden, indem Sie die beide seitlichen Knöpfe gleichzeitig drücken (eine Zange kann hierbei hilfreich sein) und das Rad von der Achse ziehen.

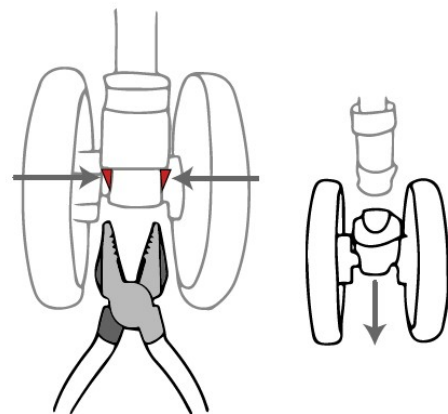

ARRETIERUNG DER VORDERRÄDER (Schwenkfunktion)

Wünschen Sie eine Schwenkbarkeit der vorderen Räder: Drücken Sie die beiden Schwenkrad-Verriegelungen nach unten. Durch nach oben Ziehen der Verriegelungen werden die Räder wieder fest gestellt.

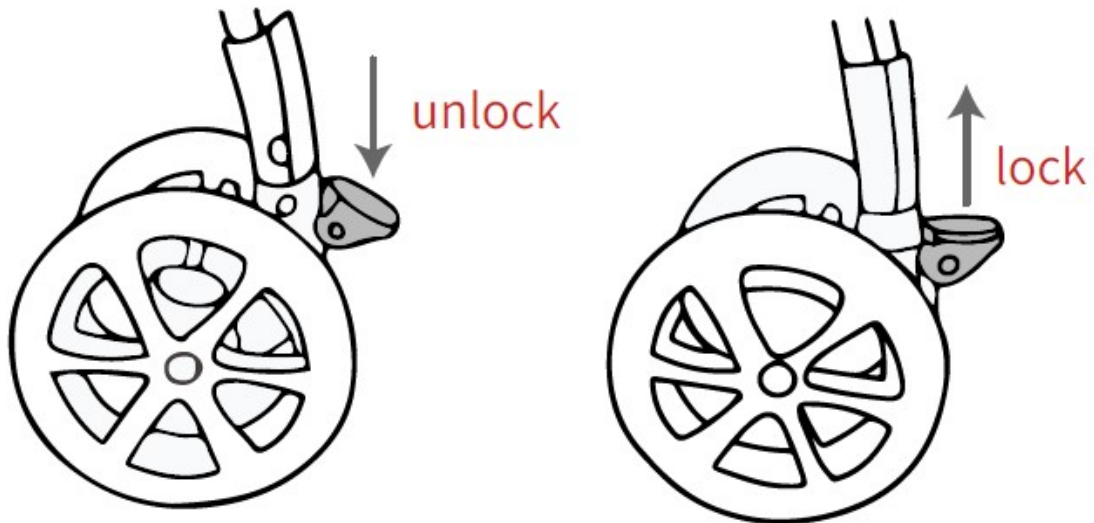

TRAGETASCHE

Schließen Sie den Reißverschluss und schieben Sie den Zipper unter die Stoffabdeckung.

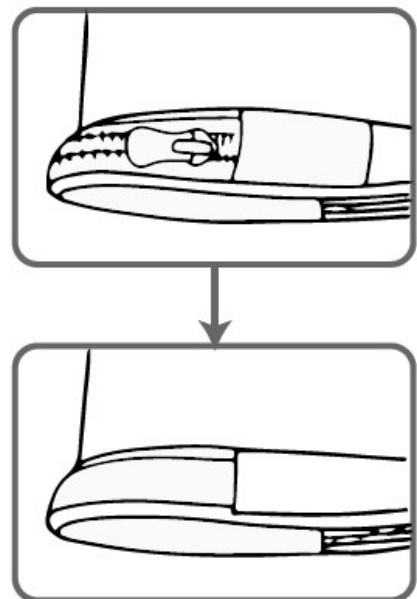
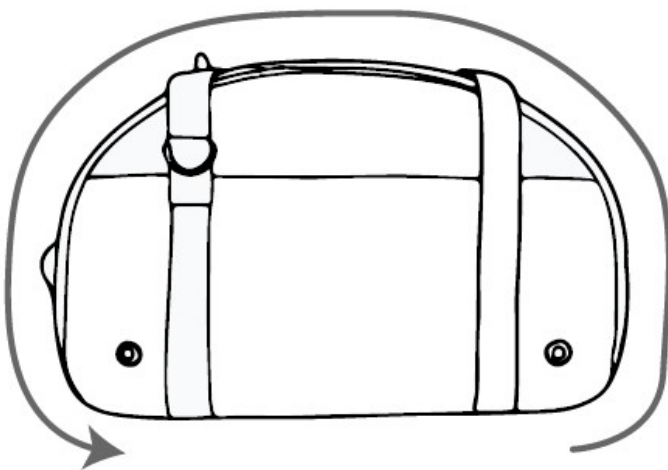

MONTAGE DER TRAGETASCHE AUF DEM GESTELL

Platzieren Sie die Tragetasche auf dem Gestell und richten Sie diese aus.

Die Befestigung erfolgt an der hinteren Gestellstrebe (1b) und der Unterseite des Gestells (1a). Es gibt hierfür zwei Befestigungspunkte mit Klettverschluss, an denen die Tragetasche am Kinderwagenrahmen befestigt werden kann – Der erste befindet sich auf der Rückseite des Tragetasche (bei 1b) und der zweite unter der Tragetasche (bei 1a).

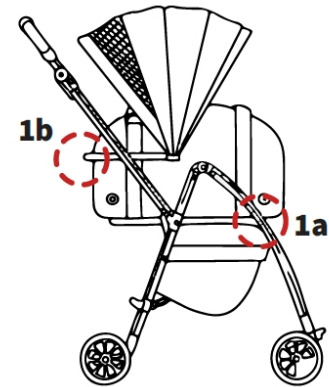
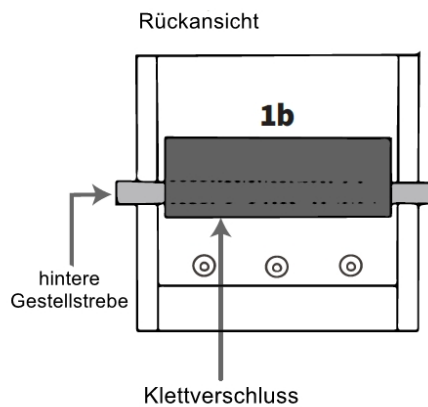
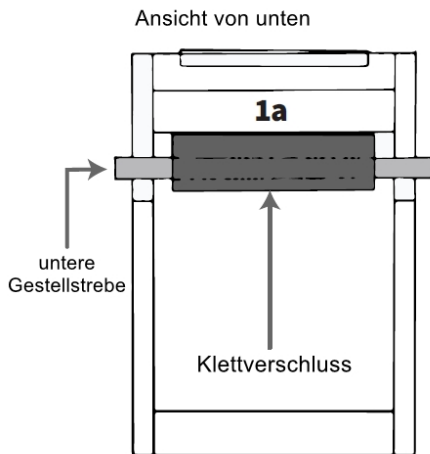

Führen Sie die Klettverschlüsse um die jeweilige Gestellstrebe herum und befestigen Sie hiermit die Tragetasche an den dafür vorgesehenen Positionen.

WICHTIG:

Prüfen Sie stets die ordnungsgemäße Befestigung der Tragetasche auf dem Gestell, bevor Sie mit dem Wagen losfahren!

ANBRINGEN DES VERDECKS

Schieben Sie die Halterungen des Thermoverdecks auf die dafür vorgesehenen Adapter (Bild 2a) am Fahrgestell. Das Verdeck kann sowohl in als auch gegen die Fahrtrichtung aufgesetzt werden. Ebenso in umgekehrter Reihenfolge können Sie das Verdeck wieder abnehmen.

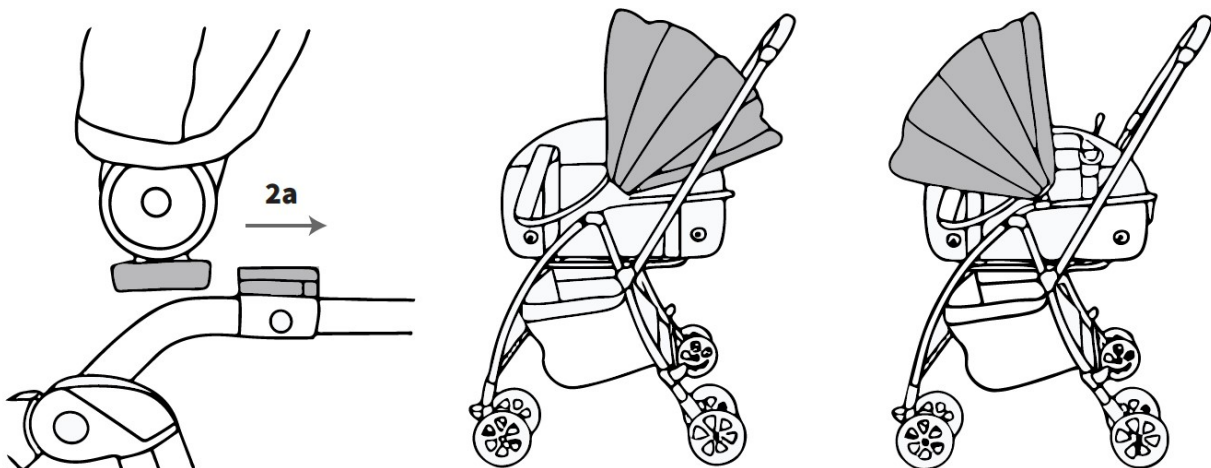

DAS ZUSAMMENFALTEN DES WAGENS

ACHTUNG: Halten Sie Kinder und Haustiere vom Wagen fern, während Sie diesen zusammenfalten, um Einklemmungen zu vermeiden !

1. Legen Sie das Verdeck nach vorne um.

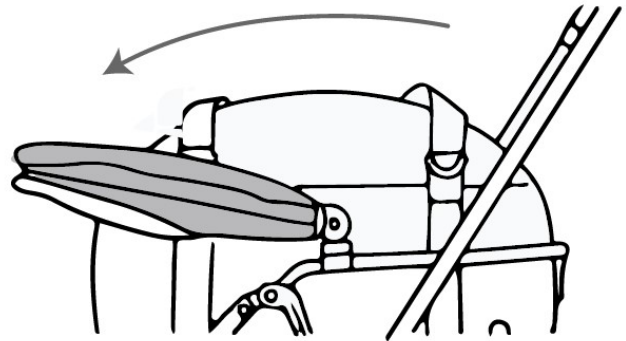

2. Entriegeln Sie das Gestell, indem Sie den Sicherungsschieber am Griff (2a) nach links drücken. Halten Sie den Knopf in dieser Position, betätigen Sie den Auslöseknopf für die Faltfunktion (2b) und drücken Sie den Wagengriff dabei nach unten (2c) bis der Wagen komplett zusammengefaltet ist.

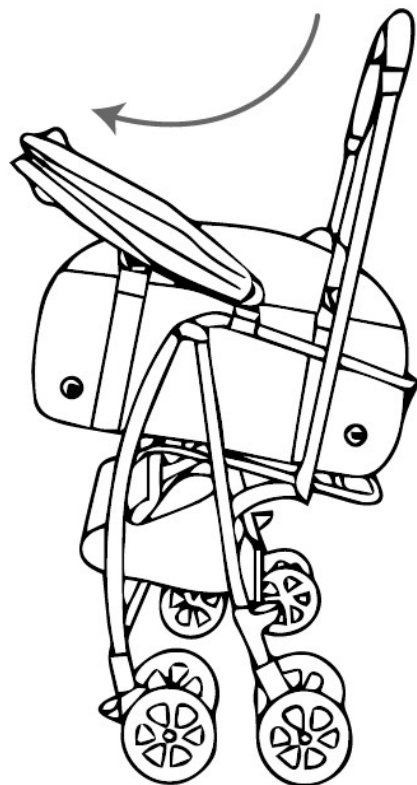
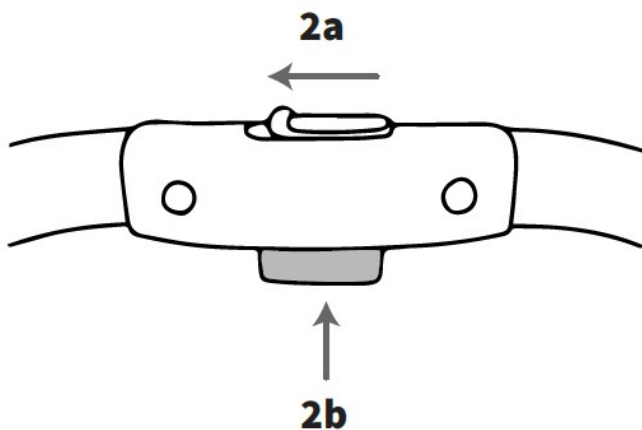

DIE SICHERUNG DES HAUSTIERES

1. Öffnen Sie mit dem ringsum angebrachten Reißverschluss die oben befindliche Einstiegsklappe.

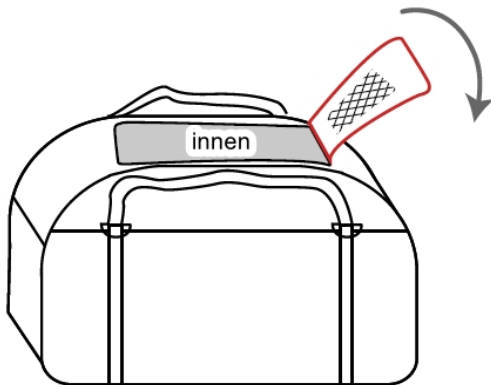

2. Verbinden Sie die Leine Ihres Haustiers mit der in der Transporttasche befindlichen Sicherungsleine.

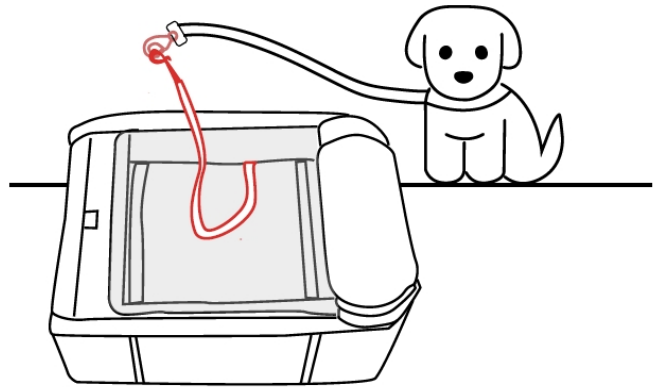

3. Setzen Sie Ihr Haustier vorsichtig von oben in die Transporttasche hinein.

4. Schließen Sie dann die Einstiegsklappe, indem Sie den Reißverschluss wieder schließen.

Gehen Sie in umgekehrter Reihenfolge vor, um Ihr Haustier aussteigen zu lassen.

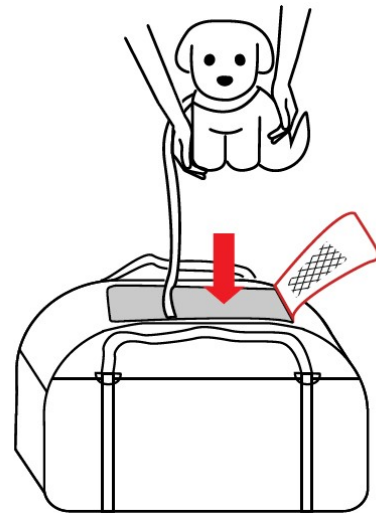

KLIMATISIERUNG / BELÜFTUNG:

Der Mesh/Netz-Einsatz an der Ein-/Ausstiegsöffnung (4a) garantiert die Zufuhr frischer Luft.

Für eine zusätzliche Belüftung können Sie noch den seitlichen Mesh/Netz-Einsatz (4b) nutzen, indem Sie dessen Stoffabdeckung nach oben klappen.

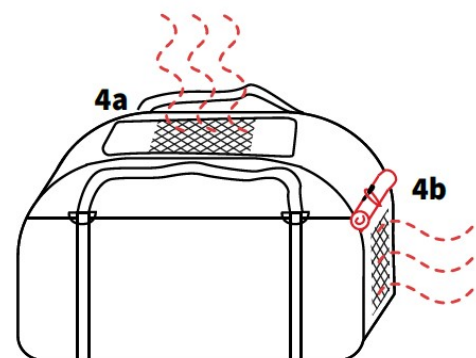

VERWENDUNG IM KFZ

ACHTUNG:

Dieses Transportsystem für Haustiere wurde entwickelt, um das Haustier im Fahrzeug zu sichern und dort an seinem Platz zu halten, es schützt das Tier nicht vor den Folgen eines eventuellen Unfalls !

1. Richten Sie die Tragetasche mit den beiden D-Ringen zur Rückenlehne des Fahrzeugsitzes aus.

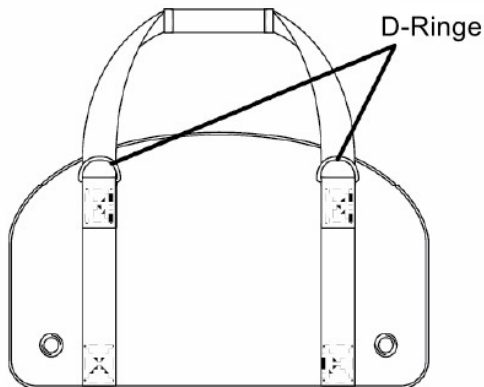

2. Führen Sie den Schultergurt der Tasche um die Kopfstütze des Sitzes und stellen Sie die Länge so ein, dass die Gurthaken auf Höhe der Tasche enden (2a) und diese dort in die D-Ringe eingehaken können.

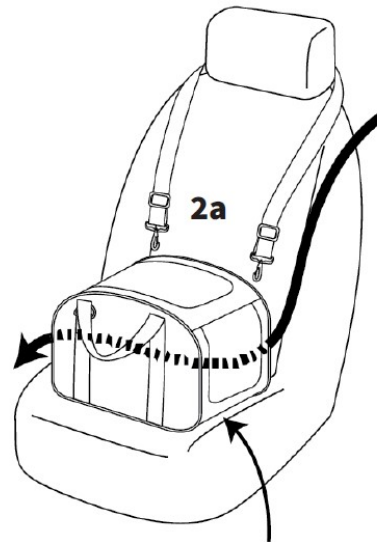

3. Führen Sie den Sicherheitsgurt durch die vorgenähten Schlaufen seitlich an der Tragetasche (3a) und lassen Sie ihn im Gurtschluss einrasten.

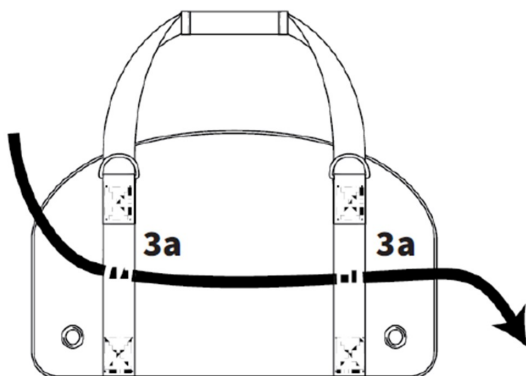

Achten Sie auf einen ebenen Stand! Steht die Tasche uneben auf dem Sitz legen Sie bitte etwas unter (Decke, Handtuch o.ä.), um das Bodenniveau auszugleichen und einen ebenen Untergrund zu schaffen

Stellen Sie sicher, dass Ihr Haustier auch beim Transport im Kfz stets an der Sicherungsleine der Tragetasche angegurtet ist.

Gehen Sie in umgekehrter Reihenfolge vor, um die Tragetasche wieder auszubauen.

VERWENDUNG ALS TRAGETASCHE

Befestigen Sie den Schultergurt rechts und links der Tragetasche an den dafür vorgesehenen D-Ringen, indem Sie ihn mit den Haken dort einhängen.

Leinen Sie Ihr Haustier stets in der Tragetasche an, wenn Sie es transportieren, damit es unterwegs nicht herausspringen kann!

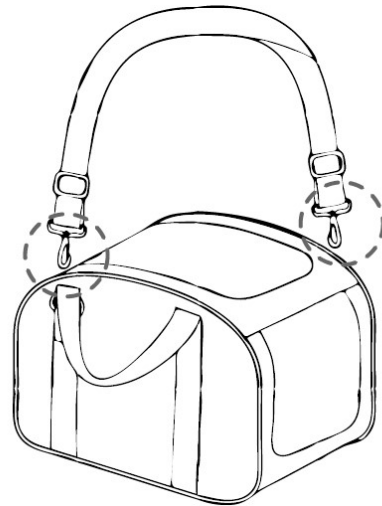

REINIGUNG UND PFLEGE

- Ihr EZ TRAVEL kommt mit imprägnierten Stoffteilen zu Ihnen. Hat die Imprägnierung im Laufe der Zeit nachgelassen können Sie diese mit einem handelsüblichen Imprägnierspray wieder auffrischen.
- Reinigen Sie den Walky bei Bedarf mit einem feuchten Tuch.
- Bei stärkeren Verschmutzungen können Sie zur Reinigung ein mildes Reinigungsmittel mit Wasser verdünnt verwenden.
- Verwenden Sie zur Reinigung keine chemischen Reinigungs- oder Bleichmittel.
- Nur Handwäsche bei max. 30° – liegend trocknen – nicht bügeln – nicht Trockner geeignet !
- Lassen Sie den EZ TRAVEL stets im aufgebauten Zustand trocknen.

WICHTIG !

Nach Reinigung oder Nutzung bei Regen/Schnee:

Falten Sie den EZ TRAVEL immer erst zusammen, wenn alle Stoffteile gut getrocknet sind, um Schimmelbildung und Stockflecken zu vermeiden, und bewahren Sie den EZ TRAVEL bei Nichtbenutzung stets an einem trockenen und vor starker Sonneneinstrahlung geschützten Ort auf.



SICHERHEITSHINWEISE

Achtung: Denken Sie daran, dass bei hohen und selbst bei relativ niedrigen Temperaturen in Bereichen mit direkter Sonneneinstrahlung die Temperatur im Inneren der Tragetasche höher ist als im Außenbereich. Öffnen Sie immer die Netzfensterabdeckung und lüften Sie ausreichend, wenn sich ein Haustier in der Transportbox befindet, um einen Hitzschlag zu vermeiden!

- Stellen Sie den EZ TRAVEL niemals ungebremst ab.
- Überprüfen Sie stets die korrekte Befestigung aller Teile, bevor Sie losfahren.
- Leinen Sie Ihr Haustier stets an, wenn Sie den EZ TRAVEL benutzen.
- **Stellen Sie die im EZ TRAVEL befindliche Sicherheitsleine in der Länge so ein, dass Ihr Haustier daran nicht herausspringen kann. Ansonsten: STRANGULATIONSGEFAHR !**
- Halten Sie den Griff Wagens mit beiden Händen fest, wenn Sie damit unterwegs sind, und stellen Sie den Wagen nur auf ebenen, geraden Flächen ab.
- Lassen Sie Ihr Haustier im Wagen niemals unbeaufsichtigt und geben Sie ihm auch im EZ TRAVEL ausreichend zu trinken.
- Das EZ TRAVEL Haustier-Transportsystem ist für **Haustiere bis max. 10 kg** geeignet.
- Im Einkaufskorb können bis zu 2 kg zugeladen werden.
- Eine Überlastung und/oder Zweckentfremdung des Haustiertransportsystems ist zu vermeiden.
- **Transportieren Sie mit dem EZ TRAVEL niemals Babys/Kinder und lassen Sie diese nicht damit spielen! Das EZ TRAVEL-System ist nur für die Beförderung von Haustieren konzipiert!**
- Beim Fahren über Hindernisse, z.B. Treppen, lassen Sie Ihr Haustier bitte vorab aussteigen.
- Prüfen Sie vor Fahrbeginn regelmäßig alle Schrauben und Verbindungen auf ordnungsgemäßen Sitz.
- Führen Sie keine baulichen Veränderungen am EZ TRAVEL durch.
- Reinigen Sie alle Teile, auch die Räder, regelmäßig mit warmem Wasser und mildem Reinigungsmittel.

- Halten Sie das Verpackungsmaterial von Haustieren und Kindern fern.
- IM FALL EINES MÖGLICHEN SCHADENS AM EZ TRAVEL HAUSTIER-TRANSPORTSYSTEM DÜRFEN FÜR DIE REPARATUR NUR ORIGINAL-ERSATZTEILE DES HERSTELLERS VERWENDET WERDEN.
- Hängen Sie keine Gegenstände an den Griff (z.B. Handtaschen) und stellen Sie nichts auf dem Verdeck ab, dies kann dazu führen, dass der EZ TRAVEL aus dem Gleichgewicht gerät und umkippt.
- Lassen Sie den EZ TRAVEL niemals bei stauender Hitze im Auto, da hierbei Teile verformt werden können und der Wagen dann möglicherweise nicht mehr ordnungsgemäß funktioniert.





TH International ApS

Frejlev Skolevej 44
9200 Aalborg SV
Denmark

CVR: 34617481

E-mail: torben@thconsulting.info

www.eichhorn.dk