

GUTFELS

**Standmixer
Stand Blender
Mixeur sur socle
Standblender
Batidora de vaso
Liquidificador de pé**

BLEND 5010

**GEBRAUCHSANWEISUNG
INSTRUCTION MANUAL
NOTICE D'UTILISATION
GEBRUIKSAANWIJZIG
MANUAL DE INSTRUCCIONES
MANUAL DE INSTRUÇÃO**

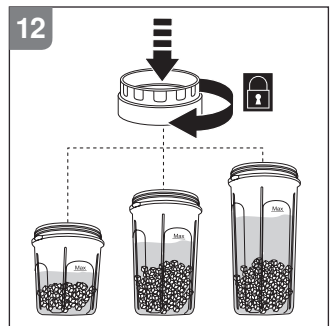
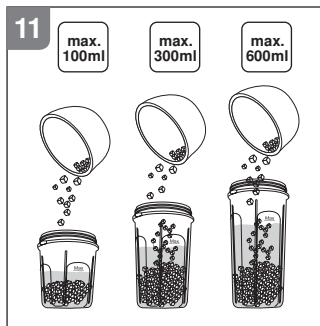
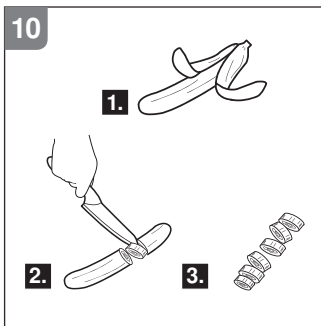
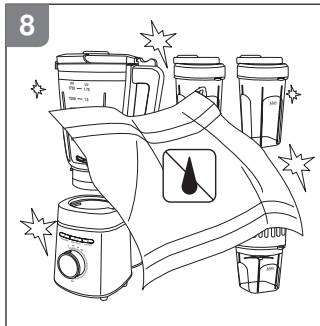
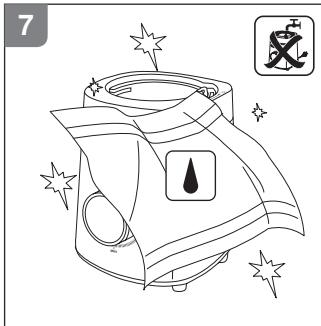
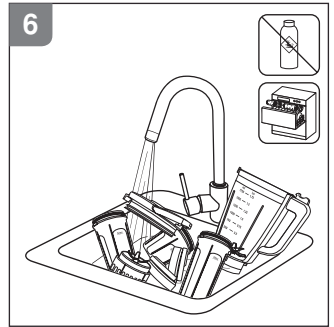
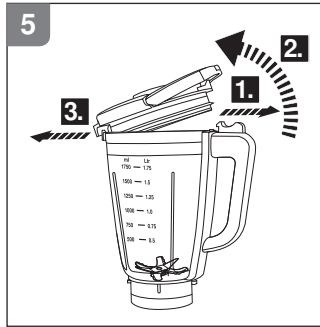
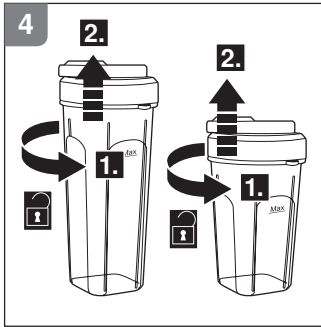
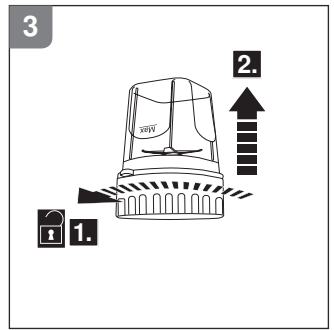
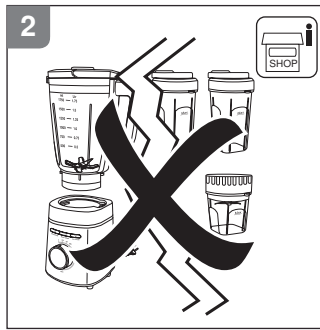
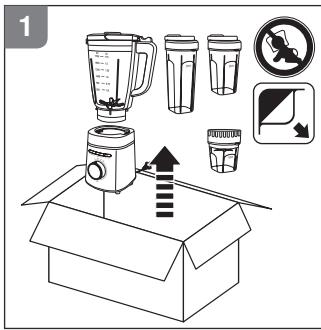

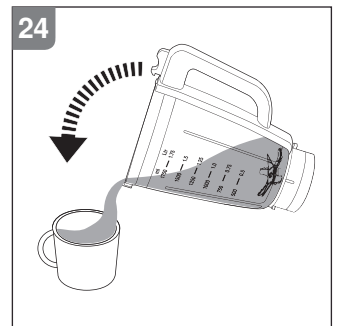
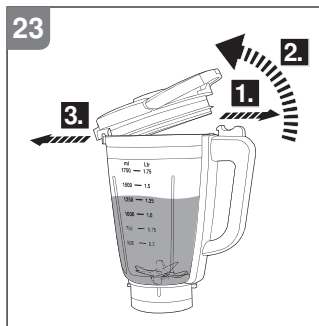
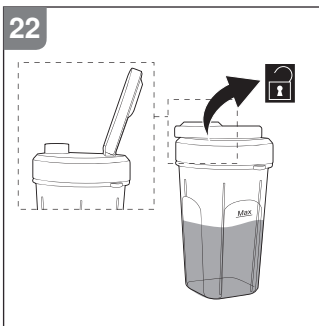
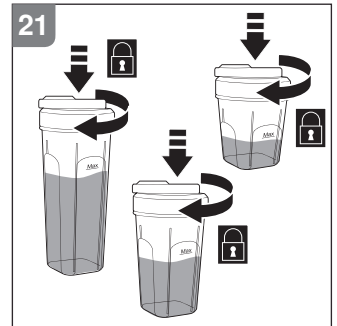
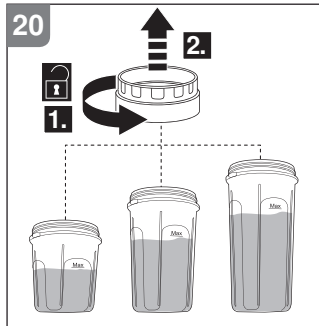
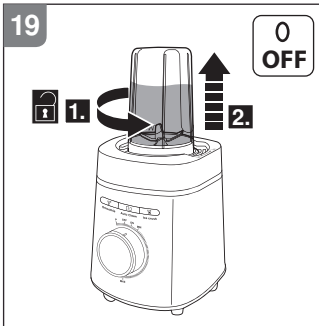
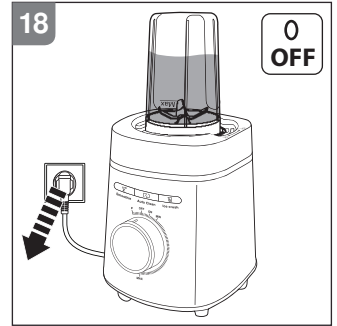
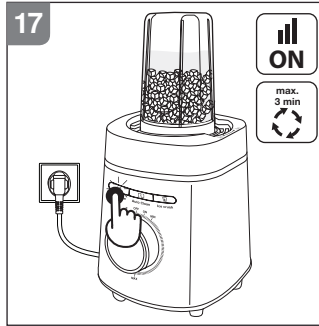
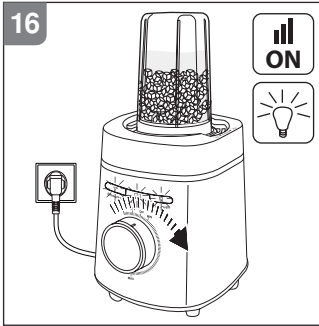
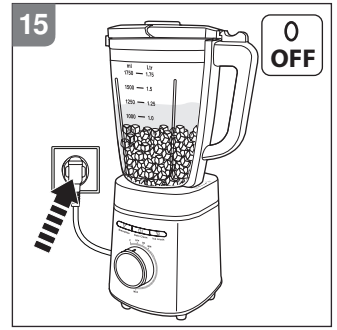
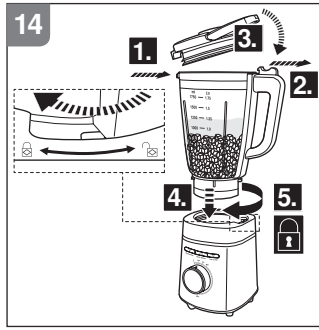
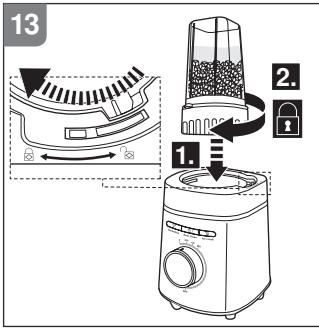

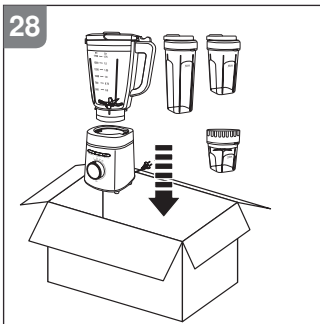
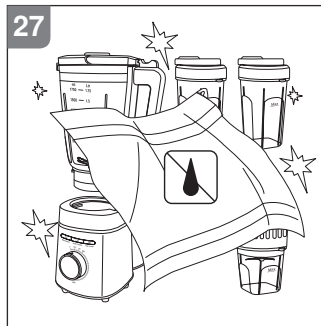
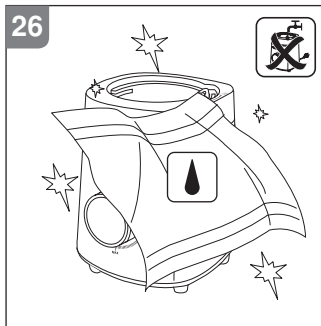

220-240
V~

50-60
Hz

1400 W



EAN: 4016572025194

**DE Bedienungsanleitung
Standmixer**

Sehr geehrte Kunden,

wir danken Ihnen für den Kauf eines Gerätes der Marke GUTFELS.

Bitte nehmen Sie sich einige Minuten Zeit, bevor Sie das Gerät in Betrieb nehmen, und lesen Sie die nachfolgende Gebrauchsanweisung durch.

Bewahren Sie die Gebrauchsanweisung für den späteren Gebrauch auf. Geben Sie sie an jeden zukünftigen Besitzer dieses Gerätes weiter.

Kontaktieren Sie bei weiteren Fragen bitte Ihren Händler, einen autorisierten Techniker oder gehen Sie auf unsere Webseite:

www.ggv-service.de

Bei allen Typen und Modellen sind Änderungen an Design, Eigenschaften und Ausrüstung ohne vorherige Mitteilung vorbehalten.

1. Beschreibung

Dieses Gerät ist ausschließlich zum Zerkleinern von festen Lebensmitteln wie Gemüse oder Obst und zum Mischen dieser, sowie zum Vermischen von flüssigen und festen Nahrungsmitteln oder zum Mischen von flüssigen Nahrungsmitteln bestimmt. Benutzen Sie das Gerät nicht zum Verarbeiten von harten Nahrungsmitteln, heißen Nahrungsmitteln, heißen Flüssigkeiten oder heißem Öl.

Das Gerät ist ausschließlich für den Privatgebrauch bestimmt und nicht für den gewerblichen Bereich geeignet.

Das Gerät ist nur für den Gebrauch in Innenräumen bestimmt.

Verwenden Sie das Gerät nur wie in dieser Gebrauchsanweisung beschrieben. Jede andere Verwendung gilt als nicht bestimmungsgemäß und führt zu Sach- oder Personenschäden. Der Hersteller oder Händler übernimmt keine Haftung für Schäden, die durch nicht bestimmungsgemäßen oder falschen Gebrauch entstanden sind. Umbauten oder Veränderungen am Gerät sind aus Sicherheitsgründen nicht zulässig.

2. Sicherheitshinweise

**WICHTIGE SICHERHEITSANWEISUNGEN
SORGFÄLTIG LESEN UND FÜR DEN WEITEREN
GEBRAUCH AUFBEWAHREN!
ACHTEN SIE BESONDERS AUF ALLE
ABBILDUNGEN AUF DER ILLUSTRATIONSSEITE!**

Symbolerklärung

Lesen Sie diese Bedienungsanleitung vor Gebrauch des Gerätes aufmerksam durch. Machen Sie sich mit der Nutzung, den Einstellmöglichkeiten und Funktionen der Schalter vertraut. Verinnerlichen Sie Sicherheitshinweise und Bedienungsanweisungen und befolgen Sie diese, um mögliche Risiken und Gefahren zu vermeiden.



Entfernen Sie alle Verpackungsmaterialien.

**WARNUNG -
ERSTICKUNGSGEFAHR!**

Verpackungsmaterialien sind kein Spielzeug. Kinder dürfen mit Verpackungsmaterialien nicht spielen, da sie diese verschlucken und daran ersticken können!

WARNUNG! Das Gerät ist bei nicht vorhandener Aufsicht und vor dem Zusammenbau, dem Auseinandernehmen oder Reinigen stets vom Netz zu trennen.

**WARNUNG -
STROMSCHLAGGEFAHR!**

Schützen Sie das Gerät und dessen elektrische Teile vor Feuchtigkeit. Tauchen Sie das Gerät und dessen elektrische Teile nicht in Wasser oder andere Flüssigkeiten ein, um einen Stromschlag zu vermeiden. Halten Sie das Gerät nie unter fließendes Wasser. Beachten Sie die Pflege- und Reinigungshinweise.

WARNUNG! Betreiben Sie das Gerät nicht mit nassen oder feuchten Händen oder während Sie auf einem nassen oder feuchten Untergrund stehen. Berühren Sie den Netzstecker nicht mit nassen oder feuchten Händen.

**WARNUNG -
VERLETZUNGSGEFAHR!**

Seien Sie vorsichtig, um Verletzungen durch scharfe Teile zu vermeiden.

**WARNUNG -
VERLETZUNGSGEFAHR!**

Vermeiden Sie den Kontakt mit sich bewegenden Teilen. Warten Sie bis alle Teile stillstehen, bevor Sie diese berühren.



Dieses Gerät entspricht der Schutzklasse II. Dies bedeutet, dass das Produkt mit einer verstärkten oder doppelten Isolierung zwischen Netzstromkreis und Ausgangsspannung beziehungsweise Metallgehäuse ausgestattet ist.



Nur zur Verwendung in trockenen Innenräumen.



Trocken



Feucht

Sicherheit bestimmter Personengruppen

- Dieses Gerät darf nicht von Kindern benutzt werden. Das Gerät und seine Anschlussleitung sind von Kindern fernzuhalten.
- Kinder dürfen nicht mit dem Gerät spielen.
- Dieses Gerät kann von Personen mit reduzierten physischen, sensorischen oder mentalen Fähigkeiten oder Mangel an Erfahrung und/oder Wissen benutzt werden, wenn sie beaufsichtigt oder bezüglich des sicheren Gebrauchs des Gerätes unterwiesen wurden und die daraus resultierenden Gefahren verstanden haben.

Fehlgebrauch

- Das Gerät ist nur für den Kurzzeitbetrieb vorgesehen. Lesen Sie das Gerät nach einer Betriebsdauer von 3 Minuten mindestens 30 Minuten abkühlen. Überlasten Sie das Gerät nicht.
- Verwenden Sie niemals Zubehörteile, die vom Hersteller nicht ausdrücklich empfohlen werden. Diese können ein Sicherheitsrisiko für den Benutzer darstellen und das Gerät beschädigen. Verwenden Sie deshalb nur Originalteile und -zubehör.
- **WARNUNG:** Nicht bestimmungsgemäßer Gebrauch kann zu Verletzungen führen. Es muss mit den scharfen Schneidmessern sowie beim Leeren der Schüssel und beim Reinigen vorsichtig umgegangen werden.
- Der Mixer ist nur mit dem beigefügten Ständer zu verwenden.
- **VORSICHT:** Es ist sicherzustellen, dass der Mixer ausgeschaltet ist, bevor er vom Ständer abgenommen wird.
- Vor dem Auswechseln von Zubehör oder Ersatzteilen, die im Betrieb bewegt werden, muss das Gerät ausgeschaltet und vom Netz getrennt werden.
- **VORSICHT:** Um eine Gefährdung durch ein unbeabsichtigtes Rücksetzen des Schutztemperaturbegrenzers zu vermeiden, darf das Gerät nicht über eine externe Schaltvorrichtung wie beispielsweise eine

Zeitschaltuhr versorgt werden oder mit einem Stromkreis verbunden sein, der regelmäßig durch eine Einrichtung ein- und ausgeschaltet wird.

- Für Anweisungen zur Reinigung von Oberflächen, welche mit Lebensmitteln in Berührung kommen, ziehen Sie bitte das Kapitel „Nach dem Gebrauch“ zu Rate.
- Füllen Sie keine heißen Flüssigkeiten in das Gerät ein, da die Flüssigkeit in Form einer plötzlichen Dampfschwade wieder aus dem Gerät ausgestoßen werden könnte.
- Das Gerät ist nicht für den gewerblichen Bereich geeignet. Es ist nur dazu bestimmt im Haushalt verwendet zu werden.
- Die Verwendung von Verlängerungskabeln, Mehrfachsteckern oder Steckdosenleisten ist wegen der damit verbundenen Brandgefahr verboten.
- Ziehen Sie den Netzstecker nicht am Kabel aus der Steckdose und wickeln Sie die Anschlussleitung nicht um das Gerät.
- Lassen Sie das Gerät während des Betriebs niemals unbeaufsichtigt.
- **WARNUNG!** Das Gerät ausschließlich gemäß dieser Gebrauchsanweisung verwenden. Versuchen Sie nicht, das Gerät in irgendeiner Form zu modifizieren.
- **Stromschlaggefahr!** Versuchen Sie nie, das Gerät selbst zu reparieren. Lassen Sie das Gerät im Falle von Störungen nur von qualifizierten Fachleuten reparieren.
- Platzieren und betreiben Sie das Gerät stets auf einer ebenen, stabilen und trockenen Oberfläche, die das Gewicht des Gerätes tragen kann.
- Betreiben Sie das Gerät nicht mit leerem Behälter.
- Versuchen Sie nicht, das Gerät ohne ordnungsgemäß befestigten Deckel zu betreiben. Öffnen Sie den Deckel nicht, bevor die Klinge vollständig zum Stillstand gekommen ist.
- Füllen Sie die Behälter nicht über die angegebene maximale Füllhöhe hinaus.
- Halten Sie während des Betriebs Hände, Haare, Kleidungsstücke und Küchenwerkzeuge von den Klingen fern, um Verletzungen zu vermeiden und um das Gerät nicht zu beschädigen. Ein Küchenschaber darf nur benutzt werden, wenn das Gerät ausgeschaltet ist.



Restrisiken



- Verbinden Sie den Netzstecker mit einer gut erreichbaren Steckdose, um im Notfall das Gerät schnell von der Netzversorgung trennen zu können.

Elektrische Sicherheit

- Wenn die Netzanschlussleitung dieses Gerätes beschädigt wird, muss sie durch den Hersteller oder seinen Kundendienst oder eine ähnlich qualifizierte Person ersetzt werden, um Gefährdungen zu vermeiden.
- Vergewissern Sie sich, dass Ihre Netzspannung mit den Angaben auf dem Typenschild übereinstimmt.
- Betreiben Sie das Gerät nicht, wenn das Netzkabel oder der Stecker beschädigt ist, wenn das Gerät nicht ordnungsgemäß arbeitet oder in irgendeiner Form beschädigt wurde.
- Schützen Sie das Netzkabel vor Schäden. Lassen Sie es nicht über scharfe Kanten hängen und quetschen oder knicken Sie es nicht. Schützen Sie das Netzkabel vor heißen Oberflächen und offenen Flammen und achten Sie darauf, dass niemand unbeabsichtigt daran ziehen oder darüber stolpern kann.
- Öffnen Sie unter keinen Umständen das Gehäuse. Führen Sie keine Finger oder Fremdkörper in die Öffnungen des Geräts ein und blockieren Sie keine Lüftungsöffnungen.
- Schützen Sie das Gerät vor Hitze. Stellen Sie es nicht in unmittelbarer Nähe von offenen Flammen oder Wärmequellen wie Herden oder Heizgeräten auf.

3. Bedienung

Bedienelement	Funktion
	<p>Funktionskontrollregler</p> <p>OFF: Schaltet das Gerät aus. ON: Gerät wechselt in die Modusauswahl, so dass mit den Tasten ein Automatikmodus ausgewählt werden kann. Die Tastenanzeigen blinken. P: Gerät ist in Betrieb, solange der Funktionskontrollregler in Position P (Impuls-Modus) gehalten wird. MIN - MAX: Das Gerät wird im manuellen Modus betrieben, der eine stufenlose Geschwindigkeitseinstellung ermöglicht.</p> <p>Hinweise:</p> <ul style="list-style-type: none"> • Die Betriebskontrollleuchte im Regler leuchtet, solange das Gerät in Betrieb ist. • Die Geschwindigkeit kann nicht mit dem Regler eingestellt werden, wenn ein Automatikmodus ausgewählt ist.

Bedienelement	Funktion
	<p>Taste Smoothie</p> <p>Drücken, um das Gerät im automatischen Smoothie-Modus zu betreiben. Die Anzeige der Taste Smoothie leuchtet dauerhaft.</p> <p>Wenn der Smoothie fertig ist, stoppt das Gerät automatisch. Alle drei Tastenanzeigen blinken.</p> <p>Hinweis: Der automatische Betrieb kann durch Drücken der Taste Smoothie oder durch Drehen des Funktionskontrollreglers auf OFF gestoppt werden.</p>
	<p>Taste Auto Clean</p> <p>Drücken, um das Gerät im automatischen Reinigungsmodus zu betreiben. Die Anzeige der Taste Auto Clean leuchtet dauerhaft.</p> <p>Wenn die automatische Reinigung beendet ist, stoppt das Gerät automatisch. Alle drei Tastenanzeigen blinken.</p> <p>Hinweis: Der automatische Betrieb kann durch Drücken der Taste Auto Clean oder durch Drehen des Funktionskontrollreglers auf OFF gestoppt werden.</p>
	<p>Taste Ice crush</p> <p>Drücken, um das Gerät im automatischen Eiszerkleinerungsmodus zu betreiben. Die Anzeige der Taste Ice crush leuchtet dauerhaft.</p> <p>Wenn die automatische Eiszerkleinerung beendet ist, stoppt das Gerät automatisch. Alle drei Tastenanzeigen blinken.</p> <p>Hinweis: Der automatische Betrieb kann durch Drücken der Taste Ice crush oder durch Drehen des Funktionskontrollreglers auf OFF gestoppt werden.</p>

HINWEISE:

- Stellen Sie stets sicher, dass der Funktionskontrollregler auf **OFF** steht, bevor das Gerät mit der Netzversorgung verbunden, bzw. von dieser getrennt wird.
- Wenn Sie feste Zutaten verarbeiten, schneiden Sie diese zunächst in kleine Stücke (ca. 1,5 cm). Auch Eiswürfel dürfen nicht größer als 1,5 cm sein.
- Das Gerät funktioniert nicht, wenn der Deckel

nicht korrekt befestigt ist (nur bei Verwendung des großen Behälters mit Deckel) oder der Behälter nicht korrekt mit der Motoreinheit verriegelt ist.

- Wenn Sie den großen Behälter mit Deckel verwenden, können Sie den Messbecher während des Betriebs vom Deckel abnehmen und Zutaten in den Behälter geben. Achten Sie darauf, den Messbecher danach wieder einzusetzen.
- Wenn Sie einen Gemüse-/Obstsafte zubereiten oder Eiswürfel zerkleinern, fügen Sie etwas Wasser hinzu, um ein einfaches Mischen zu ermöglichen (2 Teile Gemüse/Obst/Eiswürfel, 3 Teile Wasser).

4. Nach dem Gebrauch

Reinigung

- Schalten Sie das Gerät vor der Reinigung aus, ziehen Sie den Netzstecker aus der Steckdose und lassen Sie das Gerät vollständig abkühlen.
- Niemals Lösungsmittel, Scheuermittel oder Alkohol verwenden, um das Gerät zu reinigen. Das Gerät nicht mit entflammaren Reinigungsmitteln reinigen.
- Tauchen Sie die Motoreinheit nicht in Wasser oder andere Flüssigkeiten. Halten Sie die Motoreinheit nie unter fließendes Wasser. Stellen Sie sicher, dass während der Reinigung kein Wasser in die Motoreinheit eintritt.
- Achten Sie bei der Reinigung der Klingeneinheit auf die scharfen Klingen!
- Reinigen Sie die das Gehäuse der Motoreinheit mit einem weichen, angefeuchteten Tuch und, falls nötig, ein wenig mildem Reinigungsmittel. Mit einem trockenen, weichen Tuch abtrocknen.
- Reinigen Sie die Behälter, den Behälterdeckel mit Messbecher und die Klingeneinheit in warmem Wasser mit einem weichen Schwamm oder einer weichen Bürste und mildem Reinigungsmittel. Mit einem trockenen, weichen Tuch abtrocknen.
- Alle Teile außer der Motoreinheit sind spülmaschinengeeignet.
- Sie können das Innere der Behälter auch mithilfe des **automatischen Reinigungsmodus** reinigen:
 1. Füllen Sie den jeweiligen Behälter zu ca. 1/4 mit Wasser.
 2. Verbinden Sie den Behälter mit der Motoreinheit.
 3. Drehen Sie den Funktionskontrollregler auf **ON** und drücken Sie dann die Taste **Auto Clean**. Das Gerät beginnt automatisch den Betrieb.
 4. Wenn die automatische Reinigung beendet ist, stoppt das Gerät automatisch.
 5. Entfernen Sie den Behälter von der Motoreinheit und spülen Sie ihn unter

fließendem Wasser aus. Mit einem trockenen, weichen Tuch abtrocknen.

- Das Gerät darf erst dann erneut verwendet werden, wenn es vollständig getrocknet ist.

Lagerung

- Stellen Sie vor der Lagerung stets sicher, dass das Gerät sauber, vollständig trocken und abgekühlt ist.
- Befestigen Sie die Klingeneinheit zur Aufbewahrung an einem der Behälter, um einen versehentlichen Kontakt mit der Klinge zu vermeiden. Drehen Sie den Behälter nicht vollständig zu, um etwas Luftzirkulation darin zu ermöglichen und schlechte Gerüche zu vermeiden.
- Bewahren Sie das Gerät an einem kühlen, trockenen Ort auf, an dem es vor Feuchtigkeit geschützt ist und sich außer Reichweite von Kindern befindet.
- Bewahren Sie das Gerät vorzugsweise in seiner Originalverpackung auf.

5. Störungsbehebung

Überhitzungsschutz

Bei drohender Überhitzung schaltet sich das Gerät automatisch aus, um Schäden zu vermeiden. Trennen Sie das Gerät in diesem Falle von der Netzversorgung und lassen Sie es vollständig abkühlen, bevor Sie es erneut verwenden.

6. Entsorgung



Dieses Symbol bedeutet, dass das Produkt nicht als unsortierter Abfall mit dem normalen Hausmüll entsorgt werden darf, sondern zur Wiederverwendung und Verwertung an getrennte Sammelstellen gebracht werden muss. Die Entsorgung muss die bestehenden lokalen Vorschriften erfüllen. Zur Entsorgung muss das Produkt an/bei einer Sammelstelle zum Recycling von elektrischer und elektronischer Ausrüstung abgegeben werden.

7. Gewährleistung

Die nachstehenden Bedingungen, die Voraussetzungen und Umfang unserer Garantieleistung beschreiben, lassen das Gewährleistungsrecht des Endabnehmers unberührt. Für dieses Gerät leisten wir Garantie gemäß nachstehenden Bedingungen:

Als Käufer eines Gutfels – Gerätes haben Sie eine Herstellergarantie (2 Jahre ab Kaufdatum).

Während dieser Garantiezeit haben Sie die Möglichkeit, Ihre Ansprüche direkt in der Serviceplattform des Herstellers unter

geltend zu machen.

Beim Abschluss einer zusätzlichen Garantie zwischen Ihnen und Ihrem Händler sind jegliche Ansprüche nach Ablauf der 24-monatigen Herstellergarantie ausgeschlossen. Wenden Sie sich in diesem Fall direkt an Ihren Händler.

Leistungsdauer

Die Garantie läuft 24 Monate ab Kaufdatum (Kaufbeleg ist vorzulegen). Während der ersten 6 Monate beseitigt der Kundendienst Mängel am Gerät unentgeltlich. Voraussetzung ist, dass das Gerät ohne besonderen Aufwand für Reparaturen zugänglich ist. In den weiteren 18 Monaten ist der Käufer verpflichtet nachzuweisen, dass der Mangel bereits bei Lieferung bestand.

Bei gewerblicher Nutzung (z.B. in Hotels, Kantinen) oder bei Gemeinschaftsnutzung durch mehrere Haushalte, beträgt die Garantie 12 Monate ab Kaufdatum (Kaufbeleg ist vorzulegen). Während der ersten 6 Monate beseitigt der Kundendienst Mängel am Gerät unentgeltlich. Voraussetzung ist, dass das Gerät ohne besonderen Aufwand für Reparaturen zugänglich ist. In den weiteren 6 Monaten ist der Käufer verpflichtet nachzuweisen, dass der Mangel bereits bei Lieferung bestand.

Durch die Inanspruchnahme der Garantie verlängert sich die Garantie weder für das Gerät noch für die neu eingebauten Teile.

Umfang der Mängelbeseitigung

Innerhalb der genannten Fristen beseitigen wir alle Mängel am Gerät, die nachweisbar auf mangelhafte Ausführung oder Materialfehler zurückzuführen sind. Ausgewechselte Teile gehen in unser Eigentum über.

Ausgeschlossen sind:

Normale Abnutzung, vorsätzliche oder fahrlässige Beschädigung, Schäden, die durch Nichtbeachtung der Gebrauchsanweisung, unsachgemäße Aufstellung, bzw. Installation oder durch Anschluss an falsche Netzspannung entstehen, Schäden aufgrund von chemischer bzw. elektrothermischer Einwirkung oder durch sonstige anormale Umweltbedingungen, Glas-, Lack- oder Emaille Schäden und evtl. Farbunterschiede sowie defekte Glühlampen.

Ebenso sind Mängel am Gerät ausgeschlossen, die auf Transportschäden zurückzuführen sind. Wir erbringen auch dann keine Leistungen, wenn – ohne unsere besondere, schriftliche Genehmigung – von nicht ermächtigten Personen am Gerät Arbeiten vorgenommen oder Teile fremder Herkunft verwendet wurden. Diese Einschränkung gilt nicht für mangelfreie, durch eine qualifizierte Fachkraft mit unseren Originalteilen, durchgeführte Arbeiten zur Anpassung des Gerätes an die technischen Schutzvorschriften eines anderen EU-Landes.

Geltungsbereich

Unsere Garantie gilt für Geräte, die in der Bundesrepublik Deutschland oder Österreich erworben wurden und in Betrieb sind.

Bei Reklamationen defekter Geräte müssen Absender- und Empfängeranschrift in der Bundesrepublik Deutschland oder Österreich sein.

Für Geräte, die in anderen europäischen Ländern erworben und betrieben werden, gelten die Garantiebedingungen des Verkäufers.

8. CE-Kennzeichnung

 Über ein Konformitätsbewertungsverfahren wurde nachgewiesen, dass dieses Produkt nach europäischen Richtlinien hergestellt wurde. Mit der CE-Kennzeichnung erklärt der Hersteller gegenüber den zuständigen EU-Behörden, dass das Gerät den geltenden Konformitäts-Anforderungen genügt, welche in den entsprechenden Rechtsvorschriften der Europäischen Union und in harmonisierten Normen festgelegt sind. Ein erfolgreicher Abschluss des Konformitätsbewertungsverfahrens berechtigt zum Anbringen des CE-Zeichens.

BLEND 5010

(GB) Instructions

Stand blender

Dear Customer,

We thank you for purchasing a GUTFELS appliance.

Please take a few minutes before starting operation of the appliance and read the following instruction manual.

Keep the instruction manual in a safe place for future reference. Pass it on to the new owner if the appliance is sold or given away.

For further questions, please contact your dealer, an authorised technician or go to our homepage

www.ggv-service.de

With all types and models, modifications in design, properties and configuration are possible without prior notice.

1. Description

This appliance is intended exclusively for chopping solid foodstuffs, such as vegetables or fruit, and to combine them into a blend, or to blend liquid and solid foodstuffs into a blend or to combine liquid foodstuffs only. Do not use the appliance with hard foodstuffs, hot foodstuffs, hot liquids or hot oil.

The appliance is intended exclusively for use in private households and is not suitable for commercial use.

The appliance is only intended for indoor use.

Use the appliance only as described in this instruction manual. Any other form of use does not constitute an intended use and can result in material damage or personal injury.

The manufacturer or dealer accepts no liability for damage or injury resulting from improper use or use for other than the intended purpose.

For safety reasons, modifications or alterations to the appliance are not permitted.

2. Safety warnings

**IMPORTANT SAFETY INSTRUCTIONS
READ CAREFULLY AND KEEP FOR FUTURE
REFERENCE!**

**PAY PARTICULAR ATTENTION TO ALL FIGURES
ON ILLUSTRATION PAGE!**

Symbol explanation



Read this instruction manual carefully before using the appliance. Familiarise yourself with the operation, adjustments and functions of switches. Internalise and follow the safety and operation instructions in order to avoid possible risks and hazards.



Remove all packaging materials.

WARNING - DANGER OF SUFFOCATION!



Packaging materials are not toys. Children should not play with the packaging materials, as they pose a risk of swallowing and suffocation!



WARNING! Always disconnect the appliance from the supply if it is left unattended and before assembling, disassembling or cleaning.

WARNING - RISK OF ELECTRIC SHOCK!



Protect the appliance and its electrical parts against moisture. Do not immerse the appliance and its electrical parts in water or other liquids to avoid electrical shock. Never hold the appliance under running water. Pay attention to the instructions for cleaning and care.



WARNING! Do not operate the appliance with wet hands or while standing on a wet floor. Do not touch the power plug with wet hands.



WARNING – DANGER OF INJURY!

Take care to avoid injury from sharp elements.



WARNING - DANGER OF INJURY!

Avoid contacting moving parts. Wait until all components have completely stopped before touching them.



This appliance is classified as protection class II. This means the product is equipped with enhanced or double insulation between the mains supply circuit and the output voltage or the metallic casing.



Only use in dry indoor rooms.



Dry



Damp

Safety of certain groups of people

- This appliance shall not be used by children. Keep the appliance and its cord out of reach of children.
- Children shall not play with the appliance.
- This appliance can be used by persons with reduced physical, sensory or mental capabilities or lack of experience and knowledge if they have been given supervision or instruction

concerning use of the appliance in a safe way and if they understand the hazards involved.

Improper use

- The appliance is only intended for short term operation. After an operation time of 3 minutes, let it cool for at least 30 minutes. Do not overload the appliance.
- Never use accessories which are not recommended by the manufacturer. They could pose a safety risk to the user and might damage the appliance. Only use original parts and accessories.
- **WARNING:** Potential injury from misuse. Care shall be taken when handling the sharp cutting blades, emptying the bowl and during cleaning.
- The blender is only to be used with the stand provided.
- **CAUTION:** Ensure that the blender is switched off before removing it from the stand.
- Switch off the appliance and disconnect from supply before changing accessories or approaching parts that move in use.
- **CAUTION:** In order to avoid a hazard due to inadvertent resetting of the thermal cut-out, this appliance must not be supplied through an external switching device, such as a timer, or connected to a circuit that is regularly switched on and off by the utility.
- Regarding the instructions for cleaning surfaces in contact with food, please refer to chapter "After use".
- Do not pour hot liquid into the appliance as it can be ejected out of the appliance due to a sudden steaming.
- This appliance is not suitable for commercial use. It is only intended to be used in the household.
- The use of extension cords, multiple plugs or power strips is prohibited due to the associated fire hazard.
- Do not pull the power plug out of the electrical outlet by the power cord and do not wrap the power cord around the appliance.
- Do not leave the appliance unattended during operation.
- **WARNING!** Use this appliance solely in accordance with these instructions. Do not attempt to modify the appliance in any way.
- **Danger of electric shock!** Do not attempt to repair the appliance yourself. In case of malfunction, repairs are to be conducted by qualified personnel only.
- Always place and operate the appliance on an even, stable and dry surface able to hold the weight of the appliance.
- Never operate the appliance with an empty jug.
- Do not try to operate the appliance without a



properly attached lid. Do not open the lid before the blade stops running completely.

- Do not fill the jugs above the indicated maximum filling height.
- Keep hands, hair, clothing and utensils away from the cutting blades during operation to avoid injuries and damage of the appliance. A scraper may only be used when the appliance is switched off.

GB

Residual risks



- Connect the mains plug to an easily accessible socket, in order to quickly disconnect the appliance from the mains supply in an emergency.

Electrical safety

- If the supply cord is damaged, it must be replaced by the manufacturer, its service agent or similarly qualified persons in order to avoid a hazard.
- Ensure the rated voltage shown on the rating label corresponds with the voltage of the power supply.
- Do not operate any appliance with a damaged power cord or plug, when the appliance malfunctions or has been damaged in any manner.
- Protect the power cord against damages. Do not let it hang over sharp edges, do not squeeze or bend it. Keep the power cord away from hot surfaces and open flames and ensure that nobody can pull on or trip over it unintentionally.
- Do not open the housing under any circumstances. Do not insert fingers or foreign objects in any opening of the appliance and do not obstruct the air vents.
- Protect the appliance against heat. Do not place close to open flames or heat sources such as stoves or heating appliances.

3. Operation

Control element	Function
	Function control knob OFF: Turns the appliance off. ON: Appliance switches into mode selection so that an automatic mode can be selected with the buttons. The button indicators flash. P: The appliance operates as long as the function control knob is kept in position P (Pulse mode). MIN - MAX: The appliance operates in manual mode which allows a continuous adjustment of speed.
	Notes: <ul style="list-style-type: none"> • The operating light in the knob lights up as long as the appliance is operating. • The speed cannot be adjusted with the knob when an automatic mode is selected.

Control element	Function
	<p>Smoothie button Press to operate the appliance in automatic smoothie mode. The smoothie button indicator lights up solidly. When the smoothie is finished, the appliance stops automatically. All three button indicators flash. Note: The automatic operation can be stopped by pressing the Smoothie button or turning the speed control knob to OFF.</p>
	<p>Auto Clean button Press to operate the appliance in Auto Clean mode. The Auto Clean button indicator lights up solidly. When auto cleaning is finished, the appliance stops automatically. All three button indicators flash. Note: The automatic operation can be stopped by pressing the Auto Clean button or turning the function control knob to OFF.</p>
	<p>Ice crush button Press to operate the appliance in automatic ice crush mode. The Ice crush button indicator lights up solidly. When ice crushing is finished, the appliance stops automatically. All three button indicators flash. Note: The automatic operation can be stopped by pressing the Ice crush button or turning the speed control knob to OFF.</p>

NOTES:

- Always make sure that the function control knob is set to **OFF** before connecting the appliance to the power supply and before disconnecting it from the power supply.
- If you are processing solid ingredients, cut them into small pieces (approx. 1.5 cm) first. Ice cubes must not be bigger than 1.5 cm, either.
- The appliance does not operate if the lid is not attached properly (only when using the big jug with lid) or the jug is not locked to the motor unit properly.
- When using the big jug with lid, you can remove the measuring cup from the lid during operation and add ingredients to the jug. Make sure to reinsert the measuring cup afterwards.
- When making a vegetable/fruit juice or crushing ice cubes, add some water to facilitate a smooth blending (2 parts vegetables/fruit/ice cubes, 3 parts water).

4. After use

Cleaning

- Before cleaning, switch off and unplug the appliance and let it cool down completely.
- Never use solvents, abrasive cleaners or alcohol to clean the appliance. Do not clean the appliance with flammable cleaning agents.
- Do not immerse the motor unit in water or other liquids. Never hold the motor unit under running water. Make sure that no water enters the motor unit while cleaning it.
- Be aware of the sharp cutting blades while cleaning the blade unit!
- Clean the body of the motor unit with a soft damp cloth and, if necessary, a little mild detergent. Wipe with a dry and soft cloth.
- Clean the jugs, the jug lid with measuring cup, and the blade unit in warm water, using a soft sponge or brush and a mild detergent. Wipe with a dry and soft cloth.
- All parts except the motor unit are dishwasher safe.
- You can also clean the inside of the jugs using the **Auto Clean mode**:
 1. Fill the respective jug approx. 1/4 full with water.
 2. Connect the jug with the motor unit.
 3. Turn the function control knob to **ON**, then press the **Auto Clean** button. The appliance starts operating automatically.
 4. When auto cleaning is finished, the appliance stops automatically.
 5. Remove the jug from the motor unit and rinse the jug under running water. Wipe with a dry and soft cloth.
- The appliance may only be used again after it is dried completely.

Storage

- Before storage, always make sure that the appliance is clean, completely dry and cooled down.
- Attach the blade unit to one of the jugs for storage to avoid accidental contact with the blade. Do not twist it shut completely to allow some air circulation in the jar, preventing bad odors.
- Store the appliance in a cool, dry place, protected from moisture and out of the reach of children.
- Preferably store the appliance in its original packaging.

5. Troubleshooting

Overheating protection

When the appliance is about to overheat, it turns off automatically to prevent damage. In this case,

disconnect the appliance from the electrical supply and let it cool down completely before using it again.

6. Disposal



This symbol means that the product must not be disposed of as unsorted waste with normal household waste, but must be brought to separate collection points for reuse and recycling.

The disposal must comply with the existing local regulations.

For disposal, the product must be taken to a collection point for recycling of electrical and electronic equipment.

7. Warranty

The following terms describing the preconditions for and scope of our warranty do not infringe the warranty rights of the ultimate buyer.

Our warranty for this appliance is granted under the following terms:

As a buyer of a Gutfels appliance you have a manufacturer's warranty (2 years from date of purchase).

During this warranty period, you can make your warranty claims directly on the manufacturer's Service platform at

www.ggv-service.de.

If an additional warranty is concluded between you and your dealer, all claims against the manufacturer will become void after the end of the 24-month manufacturer's warranty. In this case, please contact your dealer directly.

Warranty period

The warranty period is 24 months from the date of purchase (proof of purchase must be presented). During the first 6 months, After Sales Service will fix defects in the appliance free of charge on condition that the appliance is accessible for repairs without any great effort. During the following 18 months, the buyer is obliged to prove that the defect already existed at the time of delivery.

In the case of commercial use (e.g. in hotels, canteens) or joint use by several households, the warranty period is 12 months from the date of purchase (proof of purchase must be presented). During the first 6 months, After Sales Service will fix defects in the appliance free of charge on condition that the appliance is accessible for repairs without any great effort. During the following 6 months, the buyer is obliged to prove that the defect already existed at the time of delivery.

The claim under warranty does not prolong the warranty period for either the appliance or for newly installed parts.

Scope of the defect remedy

Within the aforementioned periods, we shall remedy all defects in the appliance that are demonstrably due to defective workmanship or material defects. Replaced parts become our property.

The warranty does not cover:

Normal wear and tear, intentional or negligent damage, damage caused by non-compliance with the operating instructions, improper set-up or installation or by connection to incorrect mains voltage, damage due to chemical or electrothermal effects or due to other abnormal environmental conditions, glass, paint or enamel damage and possible colour differences as well as defective bulbs.

Defects in the appliance resulting from transport damage are also not covered. We also do not provide any services if - without our special written approval - work has been carried out on the appliance by unauthorised persons or parts of third-party origin have been used. This limitation shall not apply to faultless work carried out by a qualified person using our original parts to adapt the appliance to the technical safety regulations of another EU member state.

Scope

Our warranty applies to appliances purchased and in operation in the Federal Republic of Germany or Austria.

In the case of complaints about defective appliances, the sender's and recipient's addresses must be in the Federal Republic of Germany or Austria.

For appliances purchased and operated in other European countries, the warranty conditions of the seller apply.

8. CE marking



A conformity assessment procedure has proven that this product was manufactured in accordance with European directives.

With the CE marking, the manufacturer declares to the responsible EU authorities that the appliance meets the applicable conformity requirements, which are specified in the relevant legal provisions of the European Union and in harmonized standards.

A successful completion of the conformity assessment procedure entitles to affix the CE mark.

BLEND 5010

Instructions Mixeur sur socle

Cher client,

FR Nous vous remercions d'avoir acheté un appareil GUTFELS.

Avant d'utiliser cet appareil, prenez le temps de lire ce mode d'emploi.

Conservez le mode d'emploi dans un endroit sûr pour toute consultation future. Transmettez-le au nouveau propriétaire si l'appareil est vendu ou donné.

Pour toute autre question, veuillez contacter votre revendeur, un technicien agréé ou consulter notre page d'accueil

www.ggv-service.de

Pour tous les types de produits et modèles, des modifications de la conception, des propriétés et de la configuration sont possibles sans avis préalable.

1. Description

Cet appareil est destiné exclusivement au hachage d'aliments solides, tels que des légumes ou des fruits et à leur mixage, ou au mixage d'aliments liquides et solides, ou au mixage d'aliments liquides uniquement. N'utilisez pas l'appareil avec des aliments durs, des aliments chauds, des liquides chauds ou de l'huile chaude.

L'appareil est destiné exclusivement à une utilisation domestique et ne convient pas à une utilisation commerciale.

L'appareil est exclusivement destiné à un usage en intérieur.

N'utilisez l'appareil que de la manière décrite dans ce mode d'emploi. Toute autre forme d'utilisation ne constitue pas une utilisation conforme et peut entraîner des dommages matériels ou corporels. Le fabricant ou le revendeur décline toute responsabilité en cas de dommages ou de blessures résultant d'une mauvaise utilisation ou d'une utilisation à des fins autres que celles pour lesquelles l'appareil est destiné.

Pour des raisons de sécurité, il est interdit de modifier ou d'altérer l'appareil.

2. Avertissements de sécurité

CONSIGNES DE SÉCURITÉ IMPORTANTES
LISEZ ATTENTIVEMENT LES CONSIGNES
DE SÉCURITÉ ET CONSERVEZ-LES POUR
RÉFÉRENCE ULTÉRIEURE !
ACCORDER UNE ATTENTION PARTICULIÈRE À
LA PAGE DES ILLUSTRATIONS !

Explication des symboles

Lisez attentivement ce mode d'emploi avant d'utiliser l'appareil pour la première fois. Familiarisez-vous avec l'utilisation, les fonctions et les possibilités de réglage des différents interrupteurs. Assimilez bien les instructions et les mises en garde et suivez-les à la lettre afin de réduire les risques et les dangers.



Enlevez tous les emballages.

AVERTISSEMENT – RISQUE D'ÉTOUFFEMENT !



Les emballages ne sont pas des jouets. Les enfants ne doivent pas jouer avec les emballages, car ils risqueraient de les avaler et de s'étouffer avec !

AVERTISSEMENT !



Débranchez toujours l'appareil de l'alimentation si vous devez le laisser sans surveillance, ainsi qu'avant son assemblage, démontage ou nettoyage.

AVERTISSEMENT - RISQUE DE DÉCHARGE ÉLECTRIQUE !



Protégez l'appareil et ses composants électriques de l'humidité. N'immergez pas l'appareil et ses composants électriques dans l'eau ou d'autres liquides pour éviter les décharges électriques. Ne mettez jamais l'appareil sous le robinet. Faites attention aux instructions de nettoyage et d'entretien.

AVERTISSEMENT !



N'utilisez pas l'appareil avec les mains mouillées ou humides, ou si vous trouvez sur un sol mouillé ou humide. Ne touchez pas la prise avec les mains humides ou mouillées.

AVERTISSEMENT - RISQUE DE BLESSURE !



Faites preuve de prudence afin d'éviter toute blessure avec les pièces coupantes.

AVERTISSEMENT - RISQUE DE BLESSURE !



Évitez tout contact avec des pièces mobiles. Attendez que toutes les pièces soient à l'arrêt avant de les toucher.



Cet appareil dispose d'une classe de protection II. Cela signifie que le produit est équipé d'une isolation renforcée ou double entre le circuit d'alimentation secteur et la tension de sortie ou le boîtier métallique.



Utilisation en intérieur sec seulement.



Sec



Humide

Sécurité de certains groupes de personnes

- Cet appareil ne doit pas être utilisé par des enfants. Gardez l'appareil ainsi que son cordon d'alimentation hors de portée des enfants.
- Les enfants ne sont pas autorisés à jouer avec l'appareil.
- Cet appareil peut être utilisé par des personnes ayant des capacités physiques, sensorielles ou mentales réduites ou manquant de connaissances ou d'expérience si elles sont supervisées ou ont reçu des instructions sur la façon d'utiliser l'appareil en toute sécurité et comprennent les dangers qui y sont associés.

Mauvaise utilisation

- L'appareil est uniquement destiné à une utilisation de courte durée. Après l'avoir utilisé pendant 3 minutes, laissez-le refroidir au moins 30 minutes. Ne surchargez pas l'appareil.
- N'utilisez en aucun cas des accessoires autres que ceux recommandés explicitement par le fabricant. Ceux-ci risqueraient d'endommager l'appareil et de mettre en danger l'utilisateur. N'utilisez que les pièces et accessoires d'origine.
- **AVERTISSEMENT** : Possibilité de blessure en cas de mauvaise utilisation. Des précautions doivent être prises lors de la manipulation des lames coupantes acérées, de la vidange du bol et du nettoyage.
- Le mixeur ne doit être utilisé qu'avec le socle fourni.
- **ATTENTION** : Vérifier que le mixeur est éteint avant de le retirer du socle.
- Éteignez l'appareil et débranchez-le de la source d'alimentation avant de changer des accessoires ou d'approcher les pièces qui sont mobiles pendant le fonctionnement.
- **ATTENTION** : Afin d'éviter toute mise en danger provoquée par réinitialisation involontaire du limiteur de température de protection, l'appareil ne doit pas être muni d'un dispositif interrupteur externe, comme une minuterie externe, ni relié à un circuit électrique s'allumant et s'éteignant régulièrement sous

l'effet d'un dispositif.

- En ce qui concerne les instructions de nettoyage des surfaces en contact avec les aliments, veuillez vous reporter au chapitre « Après l'utilisation ».
- Ne versez pas de liquide chaud dans l'appareil car il pourrait être expulsé de l'appareil sous l'effet d'une vapeur soudaine.
- Cet appareil n'est pas destiné à une utilisation commerciale. Il est exclusivement destiné à un usage ménager.
- L'utilisation de rallonges, de prises multiples ou de barrettes d'alimentation est interdite en raison de risques d'incendie associés.
- Ne débranchez pas l'appareil en tirant sur le cordon, et n'enroulez pas le cordon autour de l'appareil.
- Ne laissez pas l'appareil en marche sans surveillance.

- **AVERTISSEMENT !** Cet appareil doit impérativement être utilisé d'une manière conforme au mode d'emploi. N'essayez pas de modifier l'appareil de quelque manière que ce soit.

- **Risque de décharge électrique !** N'essayez

en aucun cas de réparer vous-même l'appareil. En cas de dysfonctionnement, l'appareil doit être réparé uniquement par un professionnel qualifié.

- Placez et faites toujours fonctionner l'appareil sur une surface plane, stable et sèche, capable de supporter le poids de l'appareil.
- Ne faites jamais fonctionner l'appareil à vide.
- N'essayez pas de faire fonctionner l'appareil sans un couvercle correctement fixé. N'ouvrez pas le couvercle tant que la lame ne s'est pas complètement arrêtée.
- Ne remplissez pas les récipients au-delà de la hauteur de remplissage maximale indiquée.
- Gardez les mains, les cheveux, les vêtements et les ustensiles à l'écart des lames coupantes pendant le fonctionnement afin d'éviter les blessures et d'endommager l'appareil. Une spatule ne peut être utilisée que lorsque l'appareil est éteint.



Risques résiduels

- La prise sur laquelle est branché l'appareil doit être facilement accessible, afin que l'appareil puisse être débranché rapidement en cas d'urgence.

Sécurité électrique



- Si le cordon d'alimentation de l'appareil est endommagé, il doit être remplacé par le fabricant, son agent de maintenance, ou par une autre personne qualifiée, afin d'éviter toute mise en danger.
- Assurez-vous que la tension indiquée sur la plaque signalétique correspond à celle de la

prise secteur utilisée.

- N'utilisez pas l'appareil si le cordon ou la fiche sont endommagés, si l'appareil ne fonctionne pas correctement ou s'il est endommagé de quelque manière que ce soit.
- Le cordon d'alimentation doit être protégé contre tout risque d'endommagement. Ne le pliez pas, ne le serrez pas, et ne l'appuyez pas sur une arête coupante. Veillez à ce que le cordon d'alimentation n'entre jamais en contact avec une surface brûlante ou une flamme nue, et faites attention à ce que personne ne puisse tirer dessus ou trébucher dessus de manière non intentionnelle.
- Le boîtier de l'appareil ne doit en aucun cas être ouvert. N'insérez pas de doigts ou de corps étrangers dans l'appareil ; les ouvertures d'aération ne doivent en aucun cas être obstruées.
- Protégez l'appareil de la chaleur. Ne le mettez pas à proximité immédiate d'une flamme nue ou d'une source de chaleur (ex : cuisinière, radiateur, etc.).

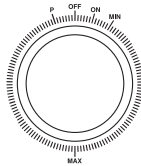
3. Fonctionnement

Éléments de commande	Fonction
	<p>Bouton de commande des fonctions</p> <p>OFF: Éteint l'appareil. ON: L'appareil passe en sélection de mode afin de pouvoir sélectionner un mode automatique à l'aide des boutons. Les indicateurs des boutons clignotent. P : L'appareil fonctionne tant que le bouton de commande des fonctions est maintenu en position P (mode impulsion). MIN - MAX : L'appareil fonctionne en mode manuel et permet un réglage continu de la vitesse.</p> <p>Remarques :</p> <ul style="list-style-type: none"> • Le témoin de fonctionnement situé sur le bouton est allumé tant que l'appareil est en fonctionnement. • La vitesse ne peut pas être réglée avec le bouton lorsqu'un mode automatique est sélectionné.

Éléments de commande	Fonction
	<p>Bouton smoothie</p> <p>Appuyez sur ce bouton pour faire fonctionner l'appareil en mode smoothie automatique. L'indicateur du bouton smoothie s'allume en continu.</p> <p>Lorsque le smoothie est terminé, l'appareil s'arrête automatiquement. Les trois indicateurs de bouton clignotent.</p> <p>Remarque : Le fonctionnement automatique peut être arrêté en appuyant sur le bouton smoothie ou en tournant le bouton de commande de la vitesse sur OFF.</p>
	<p>Bouton de nettoyage automatique</p> <p>Appuyez sur ce bouton pour faire fonctionner l'appareil en mode de nettoyage automatique. L'indicateur du bouton nettoyage automatique s'allume en continu.</p> <p>Lorsque le nettoyage automatique est terminé, l'appareil s'arrête automatiquement. Les trois indicateurs de bouton clignotent.</p> <p>Remarque : Le fonctionnement automatique peut être arrêté en appuyant sur le bouton nettoyage automatique ou en tournant le bouton de commande des fonctions sur OFF.</p>
	<p>Bouton de broyage des glaçons</p> <p>Appuyez sur ce bouton pour faire fonctionner l'appareil en mode de broyage de glaçons automatique. L'indicateur du bouton de broyage des glaçons s'allume en continu.</p> <p>Lorsque le broyage des glaçons est terminé, l'appareil s'arrête automatiquement. Les trois indicateurs de bouton clignotent.</p> <p>Remarque : Le fonctionnement automatique peut être arrêté en appuyant sur le bouton de broyage des glaçons ou en tournant le bouton de commande de la vitesse sur OFF.</p>

REMARQUES :

- Assurez-vous toujours que le bouton de commande des fonctions est réglé sur **OFF** avant de brancher l'appareil à l'alimentation électrique et avant de le débrancher de l'alimentation électrique.
- Si vous traitez des ingrédients solides, coupez-

les d'abord en petits morceaux (environ 1,5 cm). Les glaçons ne doivent pas non plus avoir une taille supérieure à 1,5 cm.

- L'appareil ne fonctionne pas si le couvercle n'est pas correctement fixé (uniquement en cas d'utilisation du grand récipient avec couvercle) ou si le récipient n'est pas correctement verrouillé sur l'unité motrice.
- Lorsque vous utilisez le grand récipient avec couvercle, vous pouvez retirer le doseur du couvercle pendant le fonctionnement et ajouter les ingrédients dans le récipient. Veillez à réinsérer le doseur après.
- Lorsque vous préparez un jus de légumes/fruits ou que vous broyez des glaçons, ajoutez un peu d'eau pour faciliter le mixage (2 parts de légumes/fruits/glaçons, 3 parts d'eau).

4. Après l'utilisation

Nettoyage

- Éteignez et débranchez l'appareil et laissez-le refroidir complètement avant le nettoyage.
- N'utilisez jamais de solvants, de nettoyants abrasifs ou d'alcool pour nettoyer l'appareil. Ne nettoyez pas l'appareil avec des produits de nettoyage inflammables.
- Ne pas immerger l'unité motrice dans l'eau ou d'autres liquides. Ne tenez jamais l'unité motrice sous le robinet. Veillez à ce qu'aucune eau ne pénètre dans l'unité motrice pendant le nettoyage.
- Soyez attentif aux lames coupantes acérées lors du nettoyage de l'unité à lames !
- Nettoyez le corps de l'unité motrice à l'aide d'un chiffon doux et humide et, si nécessaire, d'un peu de détergent doux. Essuyez avec un chiffon sec et doux.
- Nettoyez les récipients, le couvercle du récipient, le doseur et la lame dans de l'eau chaude, à l'aide d'une éponge ou d'une brosse souple et d'un détergent doux. Essuyez avec un chiffon sec et doux.
- Toutes les pièces, à l'exception de l'unité motrice, peuvent être lavées au lave-vaisselle.
- Vous pouvez également nettoyer l'intérieur des récipients en utilisant le mode de **nettoyage automatique** :
 1. Remplissez le récipient concerné d'environ 1/4 d'eau.
 2. Fixez le récipient à l'unité motrice.
 3. Tournez le bouton de commande des fonctions sur **ON**, puis appuyez sur le bouton **nettoyage automatique**. L'appareil se met automatiquement en marche.
 4. Lorsque le nettoyage automatique est terminé, l'appareil s'arrête automatiquement.
 5. Retirez le récipient de l'unité motrice et rincez le récipient sous le robinet. Essuyez avec un chiffon sec et doux.

- L'appareil ne doit être réutilisé qu'après séchage complet.

Entreposage

- Avant de ranger l'appareil, s'assurer que l'appareil est propre, complètement sec et refroidi.
- Fixez l'unité de lame à un des récipients pour le stockage afin d'éviter tout contact accidentel avec la lame. Ne la fermez pas complètement pour permettre à l'air de circuler dans le récipient et éviter les mauvaises odeurs.
- Rangez l'appareil dans un endroit frais et sec, à l'abri de l'humidité et hors de portée des enfants.
- Rangez de préférence l'appareil dans son emballage d'origine.

5. Dépannage

Protection contre les surchauffes

L'appareil s'éteint automatiquement lorsqu'il est en surchauffe afin de prévenir les dommages. Dans ce cas, débranchez la prise d'alimentation de l'appareil et laissez-le complètement refroidir avant de le réutiliser.

6. Élimination



Ce pictogramme signifie que le produit ne doit pas être éliminé comme un déchet non trié avec les déchets ménagers normaux, mais qu'il doit être apporté à des points de collecte séparés pour être réutilisé et recyclé. Son élimination doit être conforme aux réglementations locales en vigueur. Pour son élimination, le produit doit être apporté à un point de collecte pour le recyclage des équipements électriques et électroniques.

7. Garantie

Les termes suivants décrivant les conditions préalables et l'étendue de notre garantie ne portent pas atteinte aux droits de garantie de l'acheteur final.

Notre garantie pour cet appareil est accordée selon les termes suivants :

En tant qu'acheteur d'un appareil Gutfels, vous bénéficiez de la garantie du fabricant (2 ans à compter de la date d'achat).

Pendant cette période de garantie, vous pouvez faire valoir vos droits à la garantie directement sur la plate-forme de service du fabricant à l'adresse suivante

www.ggv-service.de.

Si une garantie supplémentaire est conclue entre vous et votre revendeur, toutes les réclamations à l'encontre du fabricant seront annulées après la fin de la garantie du fabricant de 24 mois. Dans ce cas, veuillez contacter directement votre revendeur.

Période de garantie

FR

La période de garantie est de 24 mois à compter de la date d'achat (la preuve d'achat doit être présentée). Pendant les 6 premiers mois, le service après-vente réparera gratuitement les défauts de l'appareil à condition que l'appareil soit accessible pour les réparations sans grand effort. Pendant les 18 mois suivants, l'acheteur est tenu de prouver que le défaut existait déjà au moment de la livraison.

En cas d'utilisation commerciale (p. ex. dans des hôtels, des cantines) ou d'utilisation conjointe par plusieurs ménages, la période de garantie est de 12 mois à compter de la date d'achat (la preuve d'achat doit être présentée). Pendant les 6 premiers mois, le service après-vente réparera gratuitement les défauts de l'appareil à condition que l'appareil soit accessible pour les réparations sans grand effort. Pendant 6 mois suivants, l'acheteur est tenu de prouver que le défaut existait déjà au moment de la livraison.

Le recours à la garantie ne prolonge pas la période de garantie, ni pour l'appareil ni pour les pièces nouvellement installées.

Portée de la réparation de défaut

Dans les délais susmentionnés, nous remédierons à tous les défauts de l'appareil qui sont manifestement dus à un défaut de fabrication ou à un défaut matériel. Les pièces remplacées deviennent notre propriété.

La garantie ne couvre pas :

L'usure normale, les dommages intentionnels ou dus à la négligence, les dommages causés par le non-respect du mode d'emploi, par une configuration ou une installation incorrecte ou par le raccordement à une tension de réseau incorrecte, les dommages dus à des effets chimiques ou électrothermiques ou à d'autres conditions environnementales anormales, les dommages au verre, à la peinture ou à l'émail et les éventuelles différences de couleur ainsi que les ampoules défectueuses.

Les défauts de l'appareil résultant de dommages liés au transport ne sont pas non plus couverts. Nous ne fournissons pas non plus de services si - sans notre autorisation écrite spéciale - des travaux ont été effectués sur l'appareil par des personnes non autorisées ou si des pièces d'origine tierce ont été utilisées. Cette limitation ne s'applique pas aux travaux irréprochables effectués par une personne qualifiée avec nos pièces d'origine pour adapter l'appareil aux règles de sécurité technique d'un autre État membre de l'UE.

Champ d'application

Notre garantie s'applique aux appareils achetés et utilisés en République fédérale d'Allemagne ou en Autriche.

Dans le cas de plaintes concernant des appareils défectueux, les adresses de l'expéditeur et du destinataire doivent se trouver en République fédérale d'Allemagne ou en Autriche.

Pour les appareils achetés et utilisés dans d'autres pays européens, les conditions de garantie du vendeur s'appliquent.

8. Marquage CE



Une procédure d'évaluation de la conformité a prouvé que ce produit a été fabriqué conformément aux directives européennes.

Avec le marquage CE, le fabricant déclare aux autorités compétentes de l'UE que l'appareil répond aux exigences de conformité applicables, qui sont spécifiées dans les dispositions légales pertinentes de l'Union européenne et dans les normes harmonisées.

La réussite de la procédure d'évaluation de la conformité permet d'apposer le marquage CE.

BLEND 5010

Instructies Standblender

Geachte klant,

We danken u voor de aankoop van een apparaat van GUTFELS.

Neem een paar minuten de tijd om de gebruikershandleiding aandachtig door te lezen voordat u het apparaat in gebruik neemt.

Bewaar de gebruikershandleiding op een veilige plaats om deze in de toekomst te kunnen raadplegen. Geef deze door aan de nieuwe eigenaar als het apparaat wordt verkocht of weggegeven.

Voor verdere vragen kunt u contact opnemen met uw dealer, een erkend technicus of naar onze website gaan:

www.ggv-service.de

Bij alle typen en modellen zijn wijzigingen in ontwerp, eigenschappen en configuratie mogelijk zonder voorafgaande kennisgeving.

1. Beschrijving

Dit apparaat is uitsluitend bedoeld voor het snijden van vaste levensmiddelen, zoals groenten of fruit, en om ze te combineren in een mengsel, om vloeibaar en vast voedsel te mengen in een mengsel of om alleen vloeibaar voedsel te combineren. Gebruik het apparaat niet met harde levensmiddelen, warme levensmiddelen, hete vloeistoffen of hete olie.

Het apparaat is uitsluitend bedoeld voor gebruik in particuliere huishoudens en is niet geschikt voor commercieel gebruik.

Het apparaat is alleen bedoeld voor gebruik binnenshuis.

Gebruik het apparaat enkel zoals omschreven in de gebruikershandleiding. Elke andere vorm van gebruik is geen beoogd gebruik en kan leiden tot materiële schade of persoonlijk letsel.

De fabrikant of de dealer accepteert geen aansprakelijkheid voor schade of letsel als gevolg van onjuist gebruik of gebruik voor andere dan de beoogde doeleinden.

Om veiligheidsredenen zijn wijzigingen of veranderingen aan het apparaat niet toegestaan.

2. Veiligheidswaarschuwingen

**BELANGRIJKE VEILIGHEIDSinSTRUCTIES
LEES ZORGVULDIG EN BEWAAR VOOR LATER
GEBRUIK!**

**NEEM IN HET BIJZONDER ALLE AFBEELDINGEN
OP DE PAGINA MET AFBEELDINGEN IN ACHT!**

Symboolverklaring



Lees deze gebruiksaanwijzing voor de eerste ingebruikname van het apparaat aandachtig door. Maak u vertrouwd met het gebruik, de instelmogelijkheden en de functies van de schakelaars. Prent u de veiligheids- en gebruiksinstructies in en neem ze in acht om mogelijke risico's en gevaren te vermijden.



Verwijder al het verpakkingsmateriaal.



WAARSCHUWING - VERSTIKKINGSGEVAAR!

Verpakkingsmateriaal is geen speelgoed. Kinderen mogen niet met het verpakkingsmateriaal spelen omdat ze dit kunnen inslikken en hierdoor kunnen stikken!



WAARSCHUWING! Het apparaat dient als hij niet in de gaten wordt gehouden en voor het monteren, demonteren of reinigen altijd van het stroomnetwerk te worden gescheiden.



WAARSCHUWING - GEVAAR OP ELEKTRISCHE SCHOK!

Bescherm het apparaat en de elektrische onderdelen tegen vocht. Dompel het apparaat en diens elektrische onderdelen niet in water of andere vloeistoffen om een elektrische schok te vermijden. Houd het apparaat nooit onder stromend water. Neem de onderhouds- en schoonmaakinstructies in acht.



WAARSCHUWING! Gebruik het apparaat niet met natte of vochtige handen of terwijl u op een natte of vochtige ondergrond staat. Raak de stekker niet met natte of vochtige handen aan.



WAARSCHUWING – GEVAAR VOOR LETSEL!

Zorg ervoor letsel door scherpe onderdelen te voorkomen.



WAARSCHUWING - GEVAAR VOOR LETSEL!

Vermijd contact met beweeglijke delen. Wacht totdat alle onderdelen stil staan, voordat u deze aanraakt.



Dit apparaat voldoet aan beschermingsniveau II. Dit betekent, dat het product voorzien is van een versterkte of dubbele isolatie tussen stroomcircuit en uitgangsspanning resp. metalen behuizing.



Alleen voor gebruik in droge ruimtes
binnenshuis.



Droog



Vochtig

Veiligheid van bepaalde groepen mensen

- Dit apparaat mag niet gebruikt worden door kinderen. Houd het apparaat en de stroomkabel buiten het bereik van kinderen.
- Kinderen mogen niet met het apparaat spelen.
- Dit apparaat kan door personen met beperkte fysieke, sensorische of geestelijke capaciteiten of die de ervaring of kennis daarvoor ontberen, worden gebruikt als zij onder toezicht staan of aanwijzingen hebben gekregen hoe zij het toestel moeten gebruiken en de gevaren begrijpen.

Onjuist gebruik

- Het apparaat is alleen bedoeld voor kort gebruik. Na een gebruikstijd van 3 minuten moet het apparaat minstens 30 minuten afkoelen. Overbelast het apparaat niet.
- Gebruik nooit accessoires die niet door de fabrikant worden aanbevolen. Dit kan een veiligheidsrisico voor de gebruiker vormen en het apparaat beschadigen. Gebruik daarom uitsluitend originele onderdelen en accessoires.
- **WAARSCHUWING:** Risico op letsel als gevolg van misbruik. Wees voorzichtig bij het hanteren van de scherpe snijmesses, het legen van de beker en tijdens het reinigen.
- De blender mag enkel met de meegeleverde standaard gebruikt worden.
- **VOORZICHTIG:** Zorg ervoor dat de blender uitgeschakeld is alvorens de blender van de standaard te verwijderen.
- Voor het wisselen van toebehoor of onderdelen, die tijdens het gebruik bewegen, moet het apparaat worden uitgeschakeld en de verbinding met het stroomnet worden onderbroken.
- **VOORZICHTIG:** Om een gevaar door onbedoeld terug zetten van de temperatuurbegrenzer te voorkomen, mag het apparaat niet via een externe schakelaar zoals bijvoorbeeld een tijdschakelklok worden gebruikt of met een stroomcircuit worden verbonden, dat regelmatig door een voorziening wordt in- en uitgeschakeld.
- Voor instructies voor het schoonmaken van oppervlakken met voedselresten of die in contact zijn gekomen met voedsel, raadpleeg het hoofdstuk "Na gebruik".
- Giet geen hete vloeistof in het apparaat, omdat het door plotseling stomen uit het apparaat kan

worden gestoten.

- Het apparaat is niet geschikt voor commercieel gebruik. Het is alleen bedoeld voor gebruik in particuliere huishoudens.
- Het gebruik van verlengsnoeren, meervoudige stekkers of stekkerdozen is verboden wegens het daarmee verbonden brandgevaar.
- Trek de stekker niet aan de stroomkabel uit het stopcontact en wikkel de stroomkabel niet om het apparaat.
- Laat het apparaat niet onbeheerd werken.
- **WAARSCHUWING!** Gebruik het apparaat uitsluitend volgens deze gebruiksaanwijzing. Probeer niet het apparaat op welke manier dan ook aan te passen.
- **Gevaar op elektrische schok!** Probeer nooit zelf het apparaat te repareren. Laat het apparaat in geval van storingen uitsluitend repareren door een gekwalificeerd persoon.
- Gebruik en plaats het apparaat altijd op een vlak, stabiel en droog oppervlak dat het gewicht van het apparaat aan kan.
- Gebruik het apparaat nooit met een lege kan.
- Probeer het apparaat niet bedienen zonder een goed bevestigd deksel. Open het deksel niet totdat de messen volledig tot stilstand zijn gekomen.
- Vul de kannen niet boven de aangegeven maximale vulhoogte.
- Houd tijdens gebruik handen, haar, kleding en keukengerei uit de buurt van de snijmesses om letsel en beschadiging van het apparaat te voorkomen. Een schraper mag alleen worden gebruikt wanneer het apparaat wordt uitgeschakeld.



Overige risico's

- Plaats de stekker in een goed bereikbaar stopcontact om in geval van nood de stroom naar het apparaat snel te kunnen onderbreken.

Elektrische veiligheid



- Als de stroomkabel van het apparaat beschadigd is, dient het door de fabrikant, de dealer of een soortgelijk gekwalificeerde persoon vervangen te worden, om gevaren te voorkomen.
- Controleer of de op het typeplaatje vermelde netspanning overeenkomt met die van uw stopcontact.
- Gebruik het apparaat niet als de stekker of de stroomkabel beschadigd is, als het apparaat niet naar behoren werkt of op een andere manier beschadigd is.
- Bescherm de stroomkabel tegen beschadigingen. Laat het niet over scherpe randen hangen en knik het niet. Bescherm de stroomkabel tegen hete oppervlakken en open vuur en let erop, dat niemand er onbedoeld aan

kan trekken of erover kan struikelen.

- Open in geen geval de behuizing. Steek geen vingers of voorwerpen in het apparaat en blokkeer nooit de ventilatieopeningen.
- Bescherm het apparaat tegen hitte. Plaats het niet in de onmiddellijke nabijheid van open vuur of warmtebronnen zoals bijv. fornuizen of verwarmingen.

3. Gebruik

Bedieningselementen	Functie
	<p>Funcieregelknop</p> <p>OFF: Schakelt het apparaat uit.</p> <p>ON: Apparaat schakelt over naar modusselectie zodat met de knoppen een automatische modus kan worden geselecteerd. De knopindicatoren knipperen.</p> <p>P: Het apparaat werkt zolang de funcieregelknop in stand P (pulseermodus) staat.</p> <p>MIN - MAX: Het apparaat werkt in handmatige modus, waardoor de snelheid continu kan worden aangepast.</p> <p>Opmerkingen:</p> <ul style="list-style-type: none"> • Het werkingslampje in de knop licht op zolang het apparaat in werking is. • De snelheid kan niet met de knop worden aangepast wanneer een automatische modus is geselecteerd.
	<p>Smoothieknop</p> <p>Indrukken om het apparaat in de automatische smoothiemodus te gebruiken. De indicator van de smoothieknop licht volledig op.</p> <p>Als de smoothie klaar is, stopt het apparaat automatisch. Alle drie de knopindicatoren knipperen.</p> <p>Opmerking: De automatische werking kan worden gestopt door de smoothieknop in te drukken of door de funcieregelknop op OFF te zetten.</p>

Bedieningselementen	Functie
	<p>Automatische reinigingsknop</p> <p>Indrukken om het apparaat in de automatische reinigingsmodus te gebruiken. De indicator van de automatische reinigingsknop licht volledig op.</p> <p>Als de automatische reiniging afgelopen is, stopt het apparaat automatisch. Alle drie de knopindicatoren knipperen.</p> <p>Opmerking: De automatische werking kan worden gestopt door de automatische reinigingsknop in te drukken of door de funcieregelknop op OFF te zetten.</p>
	<p>Ijsbrekerknop</p> <p>Indrukken om het apparaat in de automatische ijsbrekermodus te gebruiken. De indicator van de ijsbrekerknop licht volledig op.</p> <p>Als het ijsbreken afgelopen is, stopt het apparaat automatisch. Alle drie de knopindicatoren knipperen.</p> <p>Opmerking: De automatische werking kan worden gestopt door de ijsbrekerknop in te drukken of door de funcieregelknop op OFF te zetten.</p>

OPMERKINGEN:

- Zorg er altijd voor dat de funcieregelknop op **OFF** wordt gezet voordat het apparaat wordt aangesloten op de voeding en voordat het wordt losgekoppeld van de voeding.
- Als u vaste ingrediënten verwerkt, snijd ze dan eerst in kleine stukjes (ca. 1,5 cm). Ijsblokjes mogen eveneens niet groter zijn dan 1,5 cm.
- Het apparaat werkt niet als het deksel niet goed is bevestigd (alleen bij gebruik van de grote kan met deksel) of als de kan niet goed op de motoreenheid is vergrendeld.
- Wanneer u de grote kan met deksel gebruikt, kunt u tijdens het gebruik de maatbeker van het deksel nemen en ingrediënten in de kan doen. Zorg ervoor dat u de maatbeker daarna weer terugplaatst.
- Voeg bij het maken van groente/fruitsap of

het breken van ijsblokjes wat water toe om het mengen soepel te laten verlopen (2 delen groente/fruit/ijsblokjes, 3 delen water).

4. Na gebruik

Reinigen

- Voordat u het apparaat reinigt moet u het uitschakelen, de stekker uit het stopcontact halen en het volledig laten afkoelen.
- Gebruik nooit oplosmiddelen, schurende reinigingsmiddelen of alcohol om het apparaat te reinigen. Reinig het apparaat niet met onvlambare reinigingsmiddelen.
- Dompel de motoreenheid niet onder in water of andere vloeistoffen. Houd de motoreenheid niet onder stromend water. Zorg ervoor dat er tijdens het reinigen geen water in de motoreenheid komt.
- Let op de scherpe snijmesses tijdens het reinigen van de messeneenheid!
- Reinig de behuizing van de motoreenheid met een zachte, vochtige doek en gebruik indien nodig een beetje mild reinigingsmiddel. Veeg schoon met een droge en zachte doek.
- Reinig de kannen, de deksels van de kannen, de maatbeker en de messeneenheid in warm water, met een zachte spons of borstel en een mild reinigingsmiddel. Veeg schoon met een droge en zachte doek.
- Alle onderdelen behalve de motoreenheid zijn vaatwasmachinebestendig.
- U kunt ook de binnenkant van de kannen reinigen met de **automatische reinigingsmodus**:
 1. Vul de kan voor ongeveer 1/4 met water.
 2. Plaats de kan op de motoreenheid.
 3. Zet de functieregelknop op **ON** en druk vervolgens op de **automatische reinigingsknop**. Het apparaat begint automatisch te werken.
 4. Als de automatische reiniging afgelopen is, stopt het apparaat automatisch.
 5. Verwijder de kan van de motoreenheid en spoel de kan af onder stromend water. Veeg schoon met een droge en zachte doek.
- Het apparaat mag pas opnieuw worden gebruikt nadat het volledig is opgedroogd.

Opslag

- Zorg voor opslag van het apparaat dat het apparaat schoon, volledig droog en afgekoeld is.
- Bevestig de messeneenheid aan een van de kannen voor opslag om onbedoeld contact met het mes te voorkomen. Draai het niet helemaal dicht om wat luchtcirculatie in de kan mogelijk te maken en zo nare geurtjes te voorkomen.
- Sla het apparaat op een koele, droge plek op waar het beschermd is tegen vocht en zich

buiten het bereik van kinderen bevindt.

- Sla het apparaat bij voorkeur op in zijn originele verpakking.

5. Probleemoplossing

Oververhittingsbescherming

Als het apparaat bijna oververhit raakt, schakelt het automatisch uit om schade te voorkomen. Ontkoppel in dat geval het apparaat van de stroomvoorziening en laat het volledig afkoelen voordat u het weer gebruikt.

6. Afvoer



Dit symbool betekent dat het apparaat niet als ongesorteerd afval bij het normale huisvuil mag worden gedeponeerd, maar naar aparte inzamelpunten voor hergebruik en recycling moet worden gebracht.

De verwijdering moet voldoen aan de bestaande plaatselijke voorschriften. Voor verwijdering moet het apparaat naar een geschikt verzamelpunt worden gebracht voor het recycleren van elektrische en elektronische apparatuur.

7. Garantie

De volgende bepalingen die de voorwaarden voor en de reikwijdte van onze garantie beschrijven, doen geen afbreuk aan de garantierechten van de uiteindelijke koper.

Onze garantie voor dit apparaat wordt verleend onder de volgende voorwaarden:

Als koper van een apparaat van Gutfels heeft u een fabrieksgarantie (2 jaar na aankoopdatum).

Tijdens deze garantieperiode kunt u uw garantierechts rechtstreeks indienen bij het serviceplatform van de fabrikant op:

www.ggv-service.de.

Indien tussen u en uw dealer een aanvullende garantie wordt afgesloten, vervalt na afloop van de fabrieksgarantie van 24 maanden elke aanspraak jegens de fabrikant. Neem in dat geval rechtstreeks contact op met uw dealer.

Garantieperiode

De garantieperiode bedraagt 24 maanden vanaf de aankoopdatum (aankoopbewijs moet worden overlegd). Gedurende de eerste 6 maanden verhelpt de klantendienst defecten aan het apparaat gratis op voorwaarde dat het apparaat zonder grote inspanning toegankelijk is voor reparatie. Gedurende de volgende 18 maanden is de koper verplicht te bewijzen dat het defect reeds bestond op het moment van levering.

Bij commercieel gebruik (bijvoorbeeld in hotels, kantines, etc.) of gemeenschappelijk gebruik door meerdere huishoudens bedraagt de garantieperiode 12 maanden vanaf de aankoopdatum (aankoopbewijs moet worden overlegd). Gedurende de eerste 6 maanden verhelpt de klantendienst defecten aan het apparaat gratis op voorwaarde dat het apparaat zonder grote inspanning toegankelijk is voor reparatie. Gedurende de volgende 6 maanden is de koper verplicht te bewijzen dat het defect reeds bestond op het moment van levering.

Het beroep op garantie leidt niet tot een verlenging van de garantieperiode, noch voor het apparaat, noch voor de nieuw geïnstalleerde onderdelen.

Reikwijdte van herstellen van defecten

Binnen de voornoemde termijnen verhelpen wij alle defecten aan het apparaat die aantoonbaar te wijten zijn aan gebrekking vakmanschap of materiaalgebreken. Vervangen onderdelen worden ons eigendom.

De garantie dekt niet:

Normale slijtage, opzettelijke of door nalatigheid veroorzaakte schade, schade veroorzaakt door het niet in acht nemen van de gebruikershandleiding, onjuiste opstelling of installatie of door aansluiting op een verkeerde netspanning, schade als gevolg van chemische of elektrothermische inwerkingen of als gevolg van andere abnormale omgevingsomstandigheden, glas-, verf- of emailschade en eventuele kleurverschillen, alsmede defecte lampen.

Defecten aan het apparaat die het gevolg zijn van transportschade zijn eveneens niet gedekt. Wij leveren ook geen diensten als er zonder onze uitdrukkelijke schriftelijke toestemming werkzaamheden aan het apparaat zijn uitgevoerd door onbevoegden of als er onderdelen van derden zijn gebruikt. Deze beperking is niet van toepassing op foutloze werkzaamheden die door een gekwalificeerd persoon met onze originele onderdelen worden uitgevoerd om het apparaat aan te passen aan de technische veiligheidsvoorschriften van een andere EU-lidstaat.

Reikwijdte

Onze garantie geldt voor apparaten die in Duitsland en Oostenrijk zijn gekocht en in gebruik zijn.

Bij klachten over defecte apparaten moeten de adressen van de afzender en de ontvanger zich in Duitsland en Oostenrijk bevinden.

Voor apparaten die in andere Europese landen zijn gekocht en worden gebruikt, gelden de garantievoorwaarden van de verkoper.

8. CE-markering



Een conformiteitsbeoordelingsprocedure heeft aangetoond dat dit product is vervaardigd in overeenstemming met de Europese richtlijnen.

Met de CE-markering verklaart de fabrikant tegenover de verantwoordelijke EU-autoriteiten dat het apparaat voldoet aan de toepasselijke conformiteitseisen, die zijn vastgelegd in de desbetreffende wettelijke bepalingen van de Europese Unie en in geharmoniseerde normen. Een succesvolle voltooiing van de conformiteitsbeoordelingsprocedure geeft recht op het aanbrengen van de CE-markering.

NL

BLEND 5010

ES Instrucciones

Batidora de vaso

Estimado cliente,

Gracias por comprar un producto GUTFELS.

Le rogamos que se tome unos minutos antes de comenzar a utilizar el aparato y lea el siguiente manual de instrucciones.

ES Guarde el manual de instrucciones en un lugar seguro para consultarlo en el futuro. Si vende o regala el aparato a otra persona, entréguele también el manual.

Si tiene más preguntas, póngase en contacto con su distribuidor o un técnico autorizado, o visite nuestra página web

www.ggv-service.de

El diseño, las características y la configuración de todos los tipos y modelos de este aparato pueden presentar modificaciones sin previo aviso.

1. Descripción

Este aparato ha sido diseñado exclusivamente para picar alimentos sólidos, como verduras y frutas, y combinarlos en una mezcla, para mezclar alimentos líquidos y sólidos o solo líquidos. No use el aparato con alimentos duros o calientes, o líquidos o aceite caliente.

El aparato solo se puede utilizar en domicilios privados y no es adecuado para usos comerciales. El aparato ha sido diseñado únicamente para el uso en interiores.

Use el aparato según se describe en este manual de instrucciones. Cualquier otro uso distinto al previsto puede provocar daños materiales o lesiones personales.

El fabricante y el proveedor no se hacen responsables de los daños o las lesiones que resulten de un uso inadecuado o distinto al previsto. Por motivos de seguridad, no está permitido modificar ni alterar este aparato.

2. Advertencias de seguridad

MEDIDAS DE SEGURIDAD IMPORTANTES
¡LEA DETENIDAMENTE ESTAS INSTRUCCIONES Y GUÁRDELAS PARA FUTURAS CONSULTAS!
¡PRESTE ESPECIAL ATENCIÓN A TODOS LOS DIBUJOS DE LA PÁGINA DE ILUSTRACIONES!

Explicación de los símbolos

Lea detenidamente este manual de instrucciones antes de usar el aparato. Familiarícese con su funcionamiento, ajustes y funciones de los botones. Comprenda y siga las instrucciones de seguridad y funcionamiento para evitar posibles riesgos y peligros.



Retire todo el embalaje.



ADVERTENCIA: ¡PELIGRO DE ASFIXIA!

El embalaje no es un juguete. Los niños no deben jugar con el embalaje, ya que podrían asfixiarse si se lo tragan.



¡ADVERTENCIA! El aparato debe desenchufarse de la red eléctrica cuando no esté vigilado, así como antes de montarlo, de desmontarlo o de limpiarlo.



ADVERTENCIA: ¡PELIGRO DE DESCARGA ELÉCTRICA!

Proteja el aparato y sus piezas eléctricas de la humedad. No sumerja el aparato ni sus piezas eléctricas en agua ni en otros líquidos para evitar descargas eléctricas. Nunca coloque el aparato bajo el agua. Tenga en cuenta las instrucciones de limpieza y mantenimiento.



¡ADVERTENCIA! No utilice el aparato con las manos mojadas ni estando sobre suelo mojado. No toque el enchufe con las manos mojadas.



ADVERTENCIA - ¡PELIGRO DE LESIONES!

Tenga cuidado para evitar lesiones provocadas por las piezas afiladas.



ADVERTENCIA - ¡PELIGRO DE LESIONES!

Evite el contacto con las piezas en movimiento. Antes de tocarlas, espere hasta que todas las piezas se hayan parado.



Este aparato corresponde a la clase de protección II. Esto significa que el producto se ha fabricado con un aislamiento reforzado o doble entre el circuito eléctrico y la tensión de salida o la carcasa metálica.



Se debe utilizar únicamente en espacios interiores secos.



Seco



Húmedo

Advertencias de seguridad para algunos grupos de personas

- Los niños no deben utilizar este aparato. Mantenga el aparato y su cable de alimentación fuera del alcance de los niños.
- Será necesario supervisar a los niños para asegurarse de que no jueguen con el aparato.
- Este aparato puede ser utilizado por personas con discapacidades físicas, sensoriales o mentales, o que no cuenten con suficiente experiencia o conocimientos, si están siendo supervisados o han sido instruidos en el uso apropiado y seguro del aparato y entienden los peligros que conlleva.

Uso inadecuado

- El aparato solamente ha sido diseñado para utilizarse durante un breve período. Después de usar el aparato durante 3 minutos, deje que se enfríe durante al menos otros 30 minutos. No sobrecargue el aparato.
- No utilice nunca accesorios que no hayan sido recomendados expresamente por el fabricante. De lo contrario, podría haber riesgo de lesiones al usuario y daños al aparato. Por tanto, utilice únicamente piezas de repuesto y accesorios originales.
- **ADVERTENCIA:** Si no se utiliza correctamente, corre el riesgo de sufrir lesiones. Se deben tomar precauciones para manipular las cuchillas afiladas, vaciar el tazón y durante la limpieza.
- La batidora solamente debe usarse con el soporte suministrado.
- **PRECAUCIÓN:** Asegúrese de que la batidora esté apagada antes de retirarla del soporte.
- Antes de cambiar accesorios o piezas de recambio que se mueven durante el funcionamiento, hay que apagar el aparato y desenchufarlo de la red eléctrica.
- **PRECAUCIÓN:** Para evitar el peligro de que se restablezca involuntariamente el limitador de temperatura de protección, el aparato no debe enchufarse a un dispositivo de conmutación externo (por ejemplo, un reloj programador), ni conectarse a un circuito de corriente que se encienda y se apague regularmente a través de un dispositivo.
- Con respecto a las instrucciones para la limpieza de las superficies en contacto con alimentos, consulte el capítulo «Después del uso».
- No vierta líquido caliente en el aparato, ya que puede ser expulsado del electrodoméstico a causa de una vaporización repentina.
- Este aparato no es apto para usos comerciales. Solo se debe utilizar en entornos domésticos.
- Se prohíbe el uso de alargadores, enchufes múltiples o regletas, ya que se podrían provocar incendios.
- Desenchufe el aparato tirando del enchufe

y no del cable, tampoco enrolle el cable de alimentación alrededor del aparato.

- No deje el aparato desatendido durante el uso.
- **¡ADVERTENCIA!** Utilice el aparato únicamente de acuerdo con estas instrucciones de uso. No intente reparar el aparato ni modificarlo de ningún modo.
- **¡Riesgo de descarga eléctrica!** No intente nunca reparar el aparato usted mismo. En caso de avería, las reparaciones deberá realizarlas únicamente personal técnico cualificado.
- Coloque y utilice siempre el aparato sobre una superficie plana, estable y seca que pueda soportar su peso.
- No use el aparato con la jarra vacía.
- No intente usar el aparato sin la tapa correctamente instalada. No abra la tapa antes de que las cuchillas se hayan detenido por completo.
- No llene las jarras más allá del nivel de llenado máximo.
- Mantenga las manos, el pelo, la ropa y los utensilios alejados de las cuchillas de corte durante su uso para evitar lesiones y daños en el aparato. Use raspadores únicamente cuando el aparato esté apagado.



ES



Riesgos residuales

- Conecte el enchufe a una toma de corriente fácil de alcanzar para que se pueda desenchufar rápidamente de la red eléctrica en caso necesario.

Seguridad eléctrica

- Si el cable de alimentación está dañado, deberá ser reemplazado por el fabricante, su servicio técnico o personal cualificado a fin de evitar situaciones de peligro.
- Asegúrese de que la tensión nominal indicada en la etiqueta de especificaciones coincide con la de su suministro eléctrico.
- No utilice el aparato si el cable o enchufe estuvieran dañados, si no funcionara correctamente o si sufriera cualquier otro tipo de daño.
- Proteja el cable de alimentación para que no sufra daños. No lo deje colgando de bordes afilados, no lo aplaste ni lo doble. Mantenga el cable de alimentación alejado de las superficies calientes y las llamas abiertas, y tenga cuidado de que nadie pueda tirar de él involuntariamente o tropezar con él.
- No abra la carcasa del aparato bajo ninguna circunstancia. No introduzca los dedos ni cualquier objeto extraño en ninguna de las aberturas del aparato y no obstruya sus ranuras de ventilación.
- Proteja el aparato del calor. No lo coloque cerca de llamas abiertas ni fuentes de calor, como cocinas o estufas.

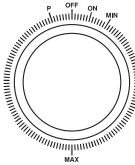
3. Manejo

Elemento de control	Función
	<p>Mando de control de función OFF: Apaga el aparato. ON: El aparato pasa a la selección de modo para que se pueda elegir un modo automático con los botones. Los indicadores de los botones parpadearán. P: El aparato funcionará mientras el mando de control de función se mantenga en la posición P (modo de pulso). MIN - MAX: El aparato funcionará en modo manual, lo que permite un ajuste continuo de la velocidad.</p> <p>Notas:</p> <ul style="list-style-type: none"> • La luz de funcionamiento del mando permanecerá encendida mientras el aparato esté en funcionamiento. • No se puede ajustar la velocidad con el mando en el modo automático.
	<p>Botón batidos Púlselo para usar el aparato en el modo de batidos automático. El indicador del botón batidos se encenderá. Cuando el batido esté listo, el aparato se detendrá automáticamente. Los indicadores de los tres botones parpadearán.</p> <p>Nota: Se puede detener el funcionamiento automático pulsando el botón batidos o girando el mando de control de velocidad hasta OFF.</p>
	<p>Botón limpieza automática Púlselo para usar el aparato en el modo de limpieza automática. El indicador del botón limpieza automática se encenderá. Cuando termine la limpieza automática, el aparato se detendrá automáticamente. Los indicadores de los tres botones parpadearán.</p> <p>Nota: Se puede detener el funcionamiento automático pulsando el botón limpieza automática o girando el mando de control de función hasta OFF.</p>

Elemento de control	Función
	<p>Botón picador de hielo Púlselo para usar el aparato en el modo de picado de hielo automático. El indicador del botón picador de hielo se encenderá. Cuando termine el picado de hielo, el aparato se detendrá automáticamente. Los indicadores de los tres botones parpadearán.</p> <p>Nota: Se puede detener el funcionamiento automático pulsando el botón picador de hielo o girando el mando de control de velocidad hasta OFF.</p>

NOTAS:

- Asegúrese siempre de que el mando de control de función esté ajustado en **OFF** antes de conectar el aparato a la toma de corriente y antes de desconectarlo.
- Antes de procesar ingredientes sólidos, córtelos en trozos pequeños (de 1,5 cm aprox.). Los cubitos de hielo tampoco deberían superar los 1,5 cm.
- El aparato no funcionará si no se ha colocado la tapa correctamente (solo si se usa la jarra grande con tapa) o si la jarra no se ha acoplado bien a la unidad del motor.
- Cuando use la jarra grande con tapa, puede retirar la taza medidora de la tapa durante el funcionamiento para añadir ingredientes. Asegúrese de volver a colocar la taza después.
- Cuando vaya a preparar un zumo de verduras o frutas o vaya a picar hielo, añada agua para que la mezcla sea más suave (2 partes de verduras, fruta o hielo por 3 partes de agua).

4. Después del uso

Limpieza

- Antes de limpiarlo, apague y desenchufe el aparato y deje que se enfríe por completo.
- Nunca use disolventes, limpiadores abrasivos o alcohol para limpiar el aparato. No limpie el aparato con productos de limpieza inflamables.
- No sumerja el motor en agua u otros líquidos. Nunca coloque el motor bajo un chorro de agua. Asegúrese de que no entre agua en el motor mientras lo limpia.
- ¡Tenga cuidado con las cuchillas de corte afiladas mientras limpia el aparato!
- Limpie el cuerpo de la unidad del motor con un paño húmedo suave y, si es necesario, con un poco de detergente suave. Seque con un paño seco y suave.
- Limpie las jarras, la tapa con la taza medidora y las cuchillas con agua tibia, usando una esponja o cepillo suaves y un detergente suave.

Seque con un paño seco y suave.

- Todas las piezas, excepto la unidad del motor, son aptas para lavavajillas.
- También puede limpiar el interior de las jarras usando el **modo de limpieza automática**:
 1. Llene la jarra correspondiente con agua a 1/4 de capacidad aproximadamente.
 2. Conecte la jarra a la unidad del motor.
 3. Gire el mando de control de función hasta **ON**, luego pulse el botón **limpieza automática**. El aparato empezará a funcionar automáticamente.
 4. Cuando termine la limpieza automática, el aparato se detendrá automáticamente.
 5. Retire la jarra de la unidad del motor y enjuáguela bajo un chorro de agua. Seque con un paño seco y suave.
- Solamente debe volver a utilizar el aparato cuando se haya secado por completo.

Almacenamiento

- Antes de guardarlo, asegúrese siempre de que el aparato esté limpio, completamente seco y se haya enfriado.
- Acople la cuchilla a una de las jarras al guardarlas para evitar tocarla por accidente. No cierre la jarra del todo para permitir que circule algo de aire y evitar malos olores.
- Guarde el aparato en un lugar fresco y seco, protegido de la humedad y fuera del alcance de los niños.
- Preferiblemente almacene el aparato en su embalaje original.

5. Solución de problemas

Protección contra el sobrecalentamiento

Cuando el aparato está a punto de sobrecalentarse, se apaga automáticamente para evitar daños. En ese caso, desconecte el aparato de la alimentación y deje que se enfríe completamente antes de volver a usarlo.

6. Eliminación



Este símbolo significa que el producto no se debe desechar con los residuos domésticos sin clasificar y que se debe llevar a distintos puntos de recogida para su reutilización y reciclaje.

Se debe cumplir la normativa local existente de eliminación de residuos. A la hora de desecharlo, debe llevar el producto a un punto de reciclaje de equipos eléctricos y electrónicos.

7. Garantía

Los siguientes términos, que describen los requisitos y el alcance de nuestra garantía, no contravienen los derechos de la garantía del comprador final.

La garantía de este aparato se concede en conformidad con los siguientes términos:

Como comprador de un producto Gufels, tiene la garantía del fabricante (2 años desde la fecha de compra).

Durante el periodo de la garantía, puede enviar las reclamaciones de garantía directamente a la plataforma de servicio del fabricante en

www.ggv-service.de.

Si se establece alguna garantía adicional entre usted y el proveedor, todas las reclamaciones contra el fabricante quedarán anuladas después de la garantía de 24 meses del fabricante. En este caso, contacte con el proveedor directamente.

Periodo de la garantía

El periodo de la garantía es de 24 meses desde la fecha de compra (se debe presentar un recibo de compra). Durante los primeros 6 meses, el servicio posventa arreglará los defectos del aparato de forma gratuita siempre que el aparato se pueda reparar sin mucho esfuerzo. Durante los siguientes 18 meses, el comprador está obligado a demostrar que ya existían defectos en el momento de la entrega.

En caso de uso comercial (p. ej., en hoteles o comedores) o de uso conjunto en varios domicilios, el periodo de la garantía es de 12 meses desde la fecha de compra (se debe presentar un recibo de compra). Durante los primeros 6 meses, el servicio posventa arreglará los defectos del aparato de forma gratuita siempre que el aparato se pueda reparar sin mucho esfuerzo. Durante los siguientes 6 meses, el comprador está obligado a demostrar que ya existían defectos en el momento de la entrega.

Las reclamaciones dentro de la garantía no amplían el periodo de la garantía del aparato ni de las nuevas partes instaladas.

Alcance de la reparación de defectos

Dentro de los periodos mencionados anteriormente, repararemos todos los defectos del aparato que se demuestren que son defectos de fabricación o de los materiales. Las partes que se sustituyan pasarán a ser de nuestra propiedad.

La garantía no cubre:

El desgaste habitual, daños intencionados o por negligencia, daños causados por no seguir las instrucciones de funcionamiento, por una configuración o instalación inadecuadas o por una conexión a una tensión de red incorrecta, daños debido a efectos químicos o electrotermales o debido a condiciones ambientales inusuales, daños en el

cristal, la pintura o el esmalte, así como posibles diferencias de color y bombillas defectuosas.

Tampoco se cubren los defectos que resulten de los daños provocados durante el transporte. No ofreceremos servicios cuando, sin nuestra aprobación especial por escrito, personas no autorizadas hayan realizado trabajos en el aparato o se hayan usado componentes de terceros. Esta limitación no se aplicará al trabajo sin fallos llevado a cabo por una persona cualificada que utilice componentes originales para adaptar el aparato a las normativas de seguridad técnica de otro estado miembro de la UE.

ES

PT

Alcance

Nuestra garantía se aplica a los aparatos que se compren y se utilicen en la República Federal de Alemania o en Austria.

En caso de quejas sobre aparatos defectuosos, la dirección del remitente y el receptor deben estar en la República Federal de Alemania o en Austria.

Para los aparatos que se compren y se utilicen en otros países europeos, se aplicarán las condiciones de la garantía del vendedor.

8. Distintivo CE

CE Un procedimiento de evaluación de conformidad ha comprobado que este producto se ha fabricado de acuerdo con las directivas europeas.

Con el distintivo CE, el fabricante declara a las autoridades de la UE responsables que el aparato reúne los requisitos de conformidad aplicables, que se especifican en las disposiciones legales relevantes de la Unión Europea y en normas armonizadas.

Completar con éxito el procedimiento de evaluación de conformidad otorga el derecho de usar el distintivo CE.

BLEND 5010

PT Instruções

Liquidificador de pé

Estimado(a) cliente,

Obrigado por adquirir um aparelho GUTFELS.

Antes de começar a utilizar o aparelho, dedique alguns minutos à leitura do seguinte manual de instruções.

Guarde o manual de instruções num local seguro para referência futura. Entregue-o ao novo proprietário se o aparelho for vendido ou dado.

Para mais questões, contacte o vendedor, um técnico autorizado ou visite a nossa página

www.ggv-service.de

São possíveis modificações sem aviso prévio no design, nas propriedades e na configuração de todos os tipos e modelos.

1. Descrição

Este aparelho destina-se exclusivamente a picar produtos alimentares sólidos como vegetais ou fruta e a combiná-los numa mistura, ou a misturar alimentos líquidos e sólidos numa só mistura ou a combinar apenas alimentos líquidos. Não utilize o aparelho com produtos alimentares duros, com produtos alimentares quentes, líquidos quentes nem com óleo quente.

Este aparelho destina-se exclusivamente a ser utilizado em ambientes domésticos e não é adequado para utilizações comerciais.

O aparelho destina-se à utilização no interior.

Utilize o aparelho apenas como descrito neste manual de instruções. Qualquer outra forma de utilização não constitui uma utilização prevista e pode resultar em danos materiais ou pessoais.

O fabricante ou o vendedor não aceitam qualquer responsabilidade por danos ou ferimentos resultantes da utilização incorreta ou para outros fins que não os previstos.

Por motivos de segurança, não são permitidas modificações ou alterações do aparelho.

2. Avisos de segurança

INSTRUÇÕES DE SEGURANÇA IMPORTANTES
LEIA COM ATENÇÃO E GUARDE PARA
REFERÊNCIA FUTURA!
PRESTE ESPECIAL ATENÇÃO A TODAS AS
IMAGENS NA PÁGINA DAS ILUSTRAÇÕES!

Explicação dos símbolos

Leia cuidadosamente este manual de instruções antes de usar o aparelho.

Familiarize-se com o funcionamento, ajustes e funções dos interruptores.

Memorize e siga as instruções de segurança e de funcionamento, de forma a evitar possíveis riscos e perigos.





Remova todo o material de embalagem.

AVISO - PERIGO DE ASFIXIA!



O material da embalagem não é um brinquedo. As crianças não devem brincar com os materiais da embalagem, devido ao perigo de ingestão e asfixia!



AVISO! Desligue sempre o aparelho da corrente elétrica se for deixar sem supervisão e antes de montar, desmontar ou limpar.

AVISO - PERIGO DE CHOQUE ELÉTRICO!



Proteja o aparelho e as peças elétricas da humidade. Não mergulhe o aparelho e as peças elétricas em água ou noutros líquidos, para evitar um choque elétrico. Nunca segure o aparelho sob água corrente. Tenha em atenção as instruções de manutenção e de limpeza.



AVISO! Não opere o aparelho com as mãos húmidas ou molhadas, nem se estiver num chão molhado. Não toque na ficha de alimentação com as mãos húmidas ou molhadas.



AVISO - PERIGO DE FERIMENTOS!

Tenha cuidado para não se ferir com os elementos afiados.



AVISO - PERIGO DE FERIMENTOS!

Evite o contacto com as peças em movimento. Aguarde até todos os componentes terem parado por completo antes de lhes tocar.



Este aparelho corresponde à classe de proteção II. Isto significa que o produto está equipado com isolamento melhorado ou duplo entre o circuito elétrico e a tensão de saída ou a estrutura de metal.



Apenas para uso em áreas cobertas e secas.



Seco



Húmido

Segurança de grupos de pessoas particulares

- Este aparelho não deve ser utilizado por crianças. Mantenha o aparelho e o fio fora do

alcance das crianças.

- As crianças devem ser supervisionadas para garantir que não brincam com o aparelho.
- Este aparelho pode ser utilizado por pessoas com capacidades físicas, sensoriais ou mentais reduzidas ou com falta de experiência e conhecimento, se forem supervisionadas ou se tiverem recebido instruções relativas à utilização do aparelho de uma forma segura e se compreenderem os perigos envolvidos.

Utilização indevida

- O aparelho destina-se apenas a uma utilização de curto prazo. Depois de uma operação de 3 minutos, deixe-o arrefecer durante, pelo menos, 30 minutos. Não sobrecarregue o aparelho.
- Nunca utilize acessórios que não sejam especificamente recomendados pelo fabricante. Estes podem apresentar riscos de segurança para o utilizador e danos para o aparelho. Utilize apenas peças e acessórios originais.
- AVISO:** Potencial ferimento por uso indevido. Deve tomar-se cuidado ao manusear as lâminas cortantes afiadas, esvaziar a taça e durante a limpeza.
- O liquidificador deve ser usado apenas com o suporte fornecido.
- ATENÇÃO:** Certifique-se que o liquidificador está desligado antes de removê-lo do suporte.
- Desligue o aparelho no interruptor e da corrente elétrica antes de trocar os acessórios ou peças de substituição que se movem durante o funcionamento.
- ATENÇÃO:** Para evitar o risco de ligar accidental do limitador de temperatura de proteção, o aparelho não deve ser ligado a um dispositivo de comutação externo, como um interruptor temporizado ou ligado a um circuito que seja ligado e desligado regularmente através de outro aparelho.
- Em relação às instruções para a limpeza de superfícies em contacto com os alimentos, consulte o capítulo "Após o uso".
- Não derrame derramar líquido quente no aparelho, pois pode ser projetado do aparelho devido a vapor repentino.
- Este aparelho não é adequado para utilizações comerciais. Destina-se exclusivamente a ser utilizado em ambientes domésticos.
- A utilização de cabos de extensão, tomadas múltiplas ou extensões elétricas é proibida devido ao risco de incêndio associado.
- Não puxe o cabo de alimentação da tomada e não enrole o cabo de alimentação em volta do aparelho.
- Não deixar o aparelho sem supervisão durante a operação.
- AVISO!** Utilize apenas de acordo com as

PT

instruções deste manual. Não tente, de forma alguma, modificar o aparelho.

Perigo de choque elétrico!



- Nunca tente reparar você mesmo o aparelho. Em caso de avaria, a reparação deve ser realizada apenas por um técnico qualificado.
- Coloque e utilize sempre o aparelho em cima de uma superfície plana, estável e seca, que seja capaz de suportar o peso do aparelho.
- Nunca utilize o aparelho com o jarro vazio.
- Não tente utilizar o aparelho sem que a tampa esteja devidamente colocada. Não abra a tampa antes de a lâmina parar completamente de funcionar.
- Não encha o jarro acima da altura máxima de enchimento indicada.
- Mantenha as mãos, cabelos, roupas e utensílios afastados das lâminas de corte durante o funcionamento, para evitar ferimentos e danos no aparelho. Um raspador pode ser utilizado apenas quando o aparelho estiver desligado.

Riscos residuais

- Ligue o cabo de alimentação a uma tomada elétrica acessível para poder desligar rapidamente em caso de emergência da corrente elétrica.

Segurança elétrica

- Se o cabo de alimentação ficar danificado, deverá ser substituído pelo fabricante, o agente de reparação ou uma pessoa igualmente qualificada, de modo a evitar quaisquer perigos.
- Certifique-se de que a voltagem nominal apresentada na etiqueta das especificações corresponde à voltagem da alimentação.
- Não utilize nenhum aparelho com um cabo ou ficha de alimentação danificados, que apresente avarias ou que tenha sido danificado de qualquer forma.
- Proteja o cabo da alimentação contra danos. Não o deixe pendurado em extremidades afiadas, não o aperte nem o dobre. Proteja o cabo de alimentação de superfícies quentes e de chamas vivas, certificando-se de que ninguém pode puxar ou tropeçar acidentalmente no mesmo.
- Em nenhuma circunstância deve abrir a estrutura do aparelho. Não insira dedos ou objetos estranhos em qualquer abertura do aparelho e não obstrua as entradas de ar.
- Proteja o aparelho do calor. Não coloque próximo de chamas vivas ou fontes de calor, como fogões ou aquecedores.

3. Funcionamento

Elemento de controlo	Função
	<p>Botão de controlo de função</p> <p>OFF: Desliga o aparelho.</p> <p>ON: O aparelho muda para a seleção do modo para que um modo automático possa ser selecionado com os botões. Os indicadores do botão piscam.</p> <p>P: O aparelho funciona desde que o botão de controlo da função seja mantido na posição P (modo Pulso).</p> <p>MIN - MAX: O aparelho funciona em modo manual, o que permite um ajuste contínuo da velocidade.</p> <p>Notas:</p> <ul style="list-style-type: none"> A luz de funcionamento no botão acende-se enquanto o aparelho estiver a funcionar. Não é possível ajustar a velocidade com o botão se for selecionado um modo automático.
	<p>Botão de batido</p> <p>Prima para operar o aparelho em modo de batido automático. O indicador do botão de batido acende-se solidamente. Quando o batido estiver terminado, o aparelho para automaticamente. Os três indicadores de botão piscam.</p> <p>Nota: O funcionamento automático pode ser interrompido premindo o botão batido ou rodando o botão de controlo de velocidade para OFF.</p>
	<p>Botão de limpeza automática</p> <p>Prima para operar o aparelho em modo de limpeza automática. O indicador do botão de limpeza automática acende-se em modo fixo. Quando a limpeza automática estiver concluída, o aparelho para automaticamente. Os três indicadores de botão piscam.</p> <p>Nota: O funcionamento automático pode ser interrompido premindo o botão de limpeza automática ou rodando o botão de controlo de função para OFF.</p>

Elemento de controlo	Função
	<p>Botão picar gelo Prima para operar o aparelho em modo de picar gelo automaticamente. O indicador do botão de picar gelo acende-se em modo fixo.</p> <p>Quando a picagem de gelo estiver terminada, o aparelho para automaticamente. Os três indicadores de botão piscam.</p> <p>Nota: O funcionamento automático pode ser interrompido premindo o botão picar gelo ou rodando o botão de controlo de velocidade para OFF.</p>

NOTAS:

- Certifique-se sempre de que o botão de controlo de função está definido para **OFF**, antes de ligar o aparelho à fonte de alimentação e antes de o desligar da fonte de alimentação.
- Se estiver a processar ingredientes sólidos, corte-os em pequenos pedaços (aprox. 1,5 cm) primeiro. Os cubos de gelo também não devem ser maiores do que 1,5 cm.
- O aparelho não funciona se a tampa não estiver devidamente fixada (apenas quando se utiliza o jarro grande com tampa) ou se o jarro não estiver devidamente fixado à unidade motora.
- Ao utilizar o jarro grande com tampa, pode-se retirar o copo de medição da tampa durante a operação e adicionar ingredientes ao jarro. Certifique-se de voltar a introduzir depois o copo de medição.
- Ao fazer um sumo de vegetais/frutos ou ao picar cubos de gelo, adicione alguma água para facilitar uma mistura suave (2 partes de vegetais/frutos/ cubos de gelo, 3 partes de água).

4. Após o uso

Limpeza

- Antes de proceder à limpeza, desligue o aparelho no interruptor e da corrente, e deixe-o arrefecer completamente.
- Nunca utilize solventes, produtos de limpeza abrasivos ou álcool para limpar o aparelho. Não limpe o aparelho com agentes de limpeza inflamáveis.
- Não mergulhe a unidade do motor em água nem noutros líquidos. Nunca mantenha o unidade do motor sob água corrente. Certifique-se de que não entra qualquer água na unidade do motor durante a limpeza.
- Durante a limpeza, tenha em atenção as lâminas de corte afiadas!
- Limpe o corpo da unidade do motor com um

pano macio e húmido e, se necessário, com um pouco de detergente suave. Limpe com um pano seco e macio.

- Limpe o jarro, a tampa do jarro com o copo de medição e a unidade de lâminas com água quente, utilizando uma esponja ou escova macia e um detergente neutro. Limpe com um pano seco e macio.
- Todas as peças, exceto a unidade do motor, são laváveis na máquina de lavar louça.
- Também pode limpar o interior dos jarros usando o **modo de limpeza automática**:
 1. Encha o jarro respetivo com aprox. 1/4 cheio de água.
 2. Ligue o jarro à unidade do motor.
 3. Rode o botão de controlo de função para **ON** e, em seguida, prima o botão de **limpeza automática**. O aparelho começa a funcionar automaticamente.
 4. Quando a limpeza automática estiver concluída, o aparelho para automaticamente.
 5. Retire o jarro da unidade do motor e enxague o jarro sob água corrente. Limpe com um pano seco e macio.
- O aparelho só pode ser utilizado novamente depois de ter secado completamente.

Armazenamento

- Antes do armazenamento, certifique-se sempre de que o aparelho está limpo, completamente seco e frio.
- Fixar a unidade de lâmina a um dos jarros para armazenamento, para evitar o contacto accidental com a lâmina. Não o torça completamente para permitir alguma circulação de ar no jarro, evitando maus cheiros.
- Guarde o aparelho num local fresco e seco, protegido da humidade e afastado do alcance de crianças.
- De preferência, guarde o aparelho na sua embalagem original.

5. Resolução de problemas

Proteção contra sobreaquecimento

Quando o aparelho está a ponto de sobreaquecer, desliga-se automaticamente para evitar danos. Neste caso, desligue o aparelho da corrente e deixe-o arrefecer completamente antes de utilizá-lo de novo.

6. Eliminação



Este símbolo significa que o produto não deve ser eliminado juntamente com o lixo doméstico normal, como lixo não separado, e que deve ser levado para pontos de recolha e separação para a sua reutilização e reciclagem.

A eliminação deve ser realizada em conformidade com os regulamentos locais vigentes.

Para realizar a eliminação, o produto deve ser levado para um ponto de recolha e reciclagem de equipamento elétrico e eletrónico.

7. Garantia

Os seguintes termos que descrevem as condições e o âmbito da nossa garantia não infringem os direitos de garantia do comprador final.

A nossa garantia deste aparelho é concedida ao abrigo dos seguintes termos:

Como comprador de um aparelho Gutfels, tem uma garantia do fabricante (2 anos a contar da data de compra).

Durante este período de garantia, poderá apresentar as suas reclamações ao abrigo da garantia diretamente na plataforma de assistência do fabricante em

www.ggv-service.de.

Se for celebrada uma garantia adicional entre o cliente e o vendedor, todas as reclamações junto do fabricante serão anuladas depois de terminar a garantia de 24 meses do fabricante. Neste caso, entre em contacto diretamente com o vendedor.

Período de garantia

O período de garantia é de 24 meses a contar da data de compra (o comprovativo de compra deve ser apresentado). Durante os primeiros 6 meses, o Serviço de Pós-Venda reparará os defeitos no aparelho sem qualquer encargo, desde que o aparelho esteja facilmente acessível para realizar as reparações. Durante os 18 meses seguintes, o comprador é obrigado a provar que o defeito já existia no ato da entrega.

No caso de utilizações comerciais (p. ex., em hotéis, cantinas) ou da utilização conjunta por várias famílias, o período de garantia é de 12 meses a contar da data de compra (deve ser apresentado um comprovativo de compra). Durante os primeiros 6 meses, o Serviço de Pós-Venda reparará os defeitos no aparelho sem qualquer encargo, desde que o aparelho esteja facilmente acessível para realizar as reparações. Durante os 6 meses seguintes, o comprador é obrigado a provar que o defeito já existia no ato da entrega.

Uma reclamação ao abrigo da garantia não prolonga o período de garantia do aparelho ou de peças recém-instaladas.

Âmbito da resolução de defeitos

Durante os prazos mencionados acima, procederemos à resolução de todos os defeitos no aparelho que sejam comprovadamente devidos a defeitos de fabrico ou defeitos dos materiais. As peças substituídas são da nossa propriedade.

A garantia não cobre:

O desgaste normal, danos intencionais ou negligentes, danos provocados pelo não cumprimento das instruções de utilização, configuração ou instalação incorretas ou ligação à corrente com uma tensão incorreta, danos devido a efeitos químicos ou eletrotérmicos ou devido a outras condições ambientais anómalas, danos no vidro, na pintura ou no esmalte, e possíveis diferenças de cor, bem como lâmpadas defeituosas.

Os defeitos no aparelho resultantes de danos durante o transporte também não estão cobertos. Também não prestamos qualquer serviço, se forem realizados trabalhos no aparelho, sem a nossa aprovação especial por escrito, por pessoas não autorizadas ou se tiverem sido utilizadas peças de terceiros. Esta limitação não se aplica aos trabalhos sem falhas realizados por pessoas qualificadas que utilizem peças nossas de origem para adaptar o aparelho aos regulamentos técnicos de segurança de outro estado-membro da UE.

Âmbito de aplicação

A nossa garantia aplica-se aos aparelhos adquiridos e em utilização na República Federal da Alemanha ou na Áustria.

No caso de reclamações relativas a aparelhos defeituosos, a morada do remetente e a morada do destinatário devem ser na República Federal da Alemanha ou na Áustria.

No caso de aparelhos adquiridos e utilizados noutros países europeus, aplicam-se as condições da garantia do vendedor.

8. Marcação CE



O procedimento de avaliação da conformidade comprovou que este produto foi fabricado em conformidade com as diretivas europeias.

Com a marcação CE, o fabricante declara às autoridades responsáveis da UE que o aparelho cumpre os requisitos de conformidade aplicáveis, especificados nas disposições legais relevantes da União Europeia e nas normas harmonizadas.

A conclusão positiva do procedimento de avaliação da conformidade dá direito à aposição da marca CE.

GUTFELS

GGV HANDELSGES. MBH & CO. KG
AUGUST-THYSSEN-STR.8
D-41564 KAARST
GERMANY

Stand Blender_BLEND 5010_DE&GB_V4_220207

www.gutfels.de