

- Ⓛ Montageanleitung
- Ⓝ Handleiding voor de montage
- Ⓜ Montaj talimat
- Ⓧ Notice de montage
- Ⓒ Montážní návod
- Ⓜ Szereelési útmutató
- Ⓜ Assembly Instructions
- Ⓜ Instrukcja montażu
- Ⓜ Инструкция по монтажу
- Ⓜ Istruzioni di montaggio
- Ⓜ Návod na montáž
- Ⓜ Instrucțiuni de montaj
- Ⓜ Instrucciones de montaje
- Ⓜ Montaj Talimat

nr	L[mm]	B[mm]	T[mm]	Versje	Coli
1	1000	150	16	1	1/1
2	999	184	16	1	1/1

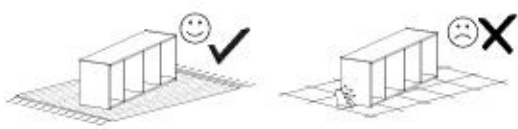

A1		W2		G52		P10	
	ø7x50	x5	x1	5x11	x4	x2	

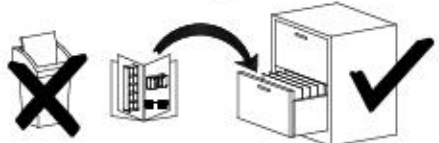
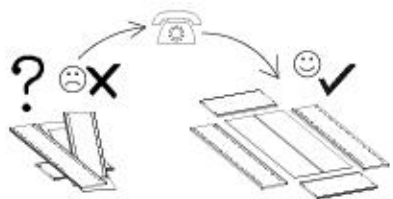
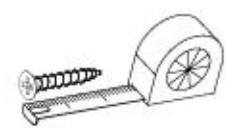
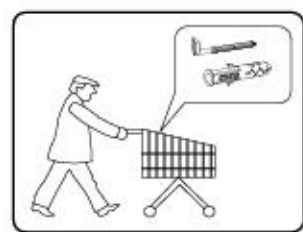
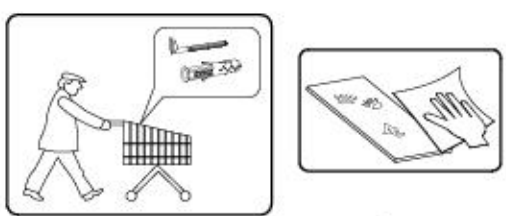
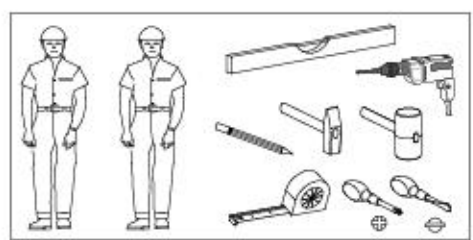
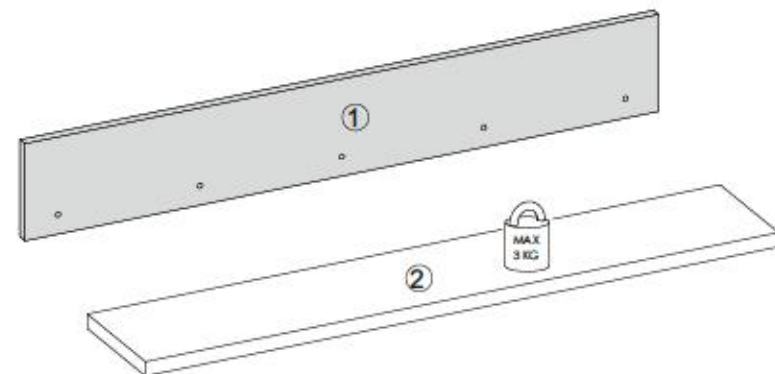

I

G52



5x11

x4

P10



x2

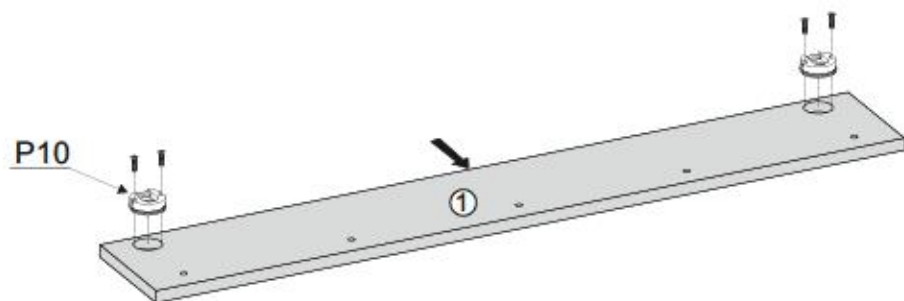

P10

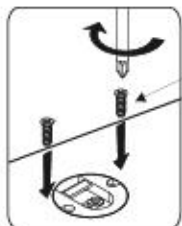
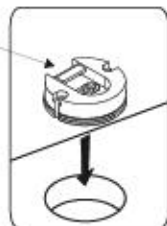

G52

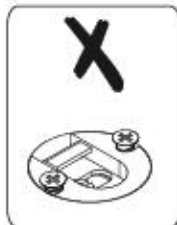

II

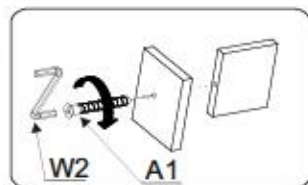

W2

A1

A1



ø7x50

x5

W2



x1

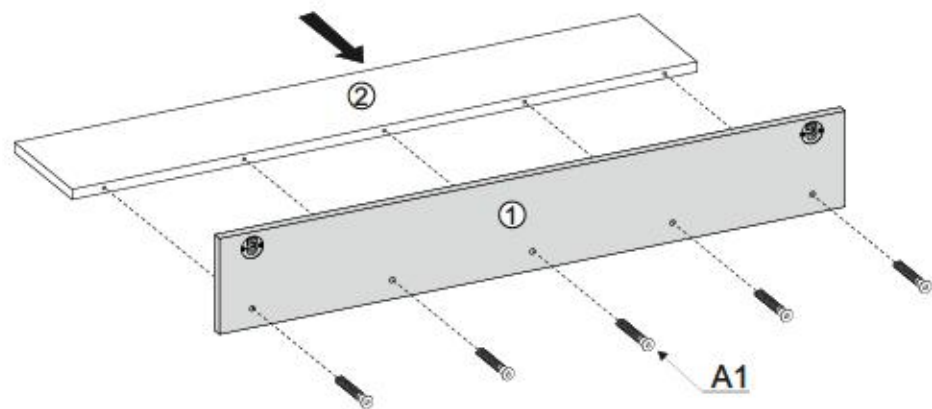

A1



III

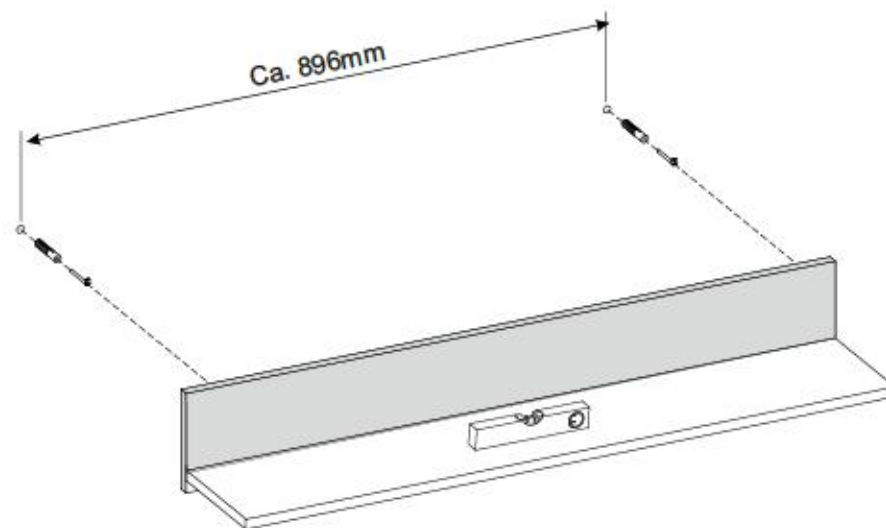
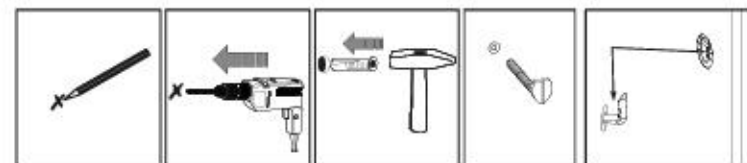
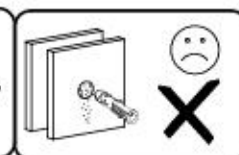
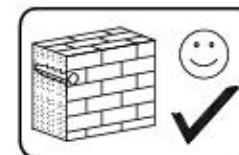

Ca. 896mm

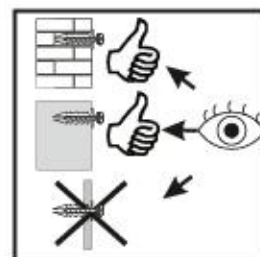

1



2



Name • Nom • Nome • Naom • Nazwa • Иméно
• Názov • Névn • Denumire • Isim • Извание
CITY / GIRON

Nr • No • N° • Номер • Č • Sz
--

Typ • Type • Tip • Típus • Tipo • Тип
74

D Unsere Dienstleistung ist für Beschädigte
Sollten Ihnen ein Beschädigtes helfen, können Sie diese Servicekarte
direkt an die untenstehende Adresse mailen. Wir können sie erst nach
Ihrer Beschädigung auf diesem Wege verschicken. Sollten Sie eine
andere Bezeichnung, an Ihrem Möbelstück, haben, so wenden Sie
sich bitte direkt an Ihr Möbelhaus.

GB Our direct order card is for filling
If a filling part is missing, you can e-mail this service card directly
to the address below. However, we can only send filling parts in
this way if you have any other claims for complaint concerning
your item of furniture, please contact your furniture store directly.

CZ Nahr přímou službu pro kování
Chytl-li vám nějaký díl z kování, můžete tuto servisní kartu odeslat
e-mailem přímo na níže uvedenou adresu. Touto cestou však
můžete kontaktovat jen díly kování. Pokud byste měli nějakou jinou
náhradu, obraťte se přímo na svého prodejce nábytku.

F En attendant la notice de montage
Si vous manquez une ferrure, veuillez envoyer directement la présente
carte service à l'adresse e-mail indiquée ci-dessous. Cependant, ceci
nous permet uniquement d'envoyer des ferrures. Pour tout autre type
de réclamation concernant votre meuble, veuillez contacter
directement votre magasin d'ameublement.

I Il nostro servizio di aiuto per l'ordine dei ferromontanti
Qualora vi dovesse mancare un pezzo di fissaggio, allora vi
preghiamo di inviarci questa carta di servizio immediatamente
affinché il pezzo sia pronto. Possiamo inviare i pezzi di fissaggio
solamente per mezzo di questo procedimento. Qualora dovete
avere qualche altra reclamazione in merito al mobile, allora vi
preghiamo di rivolgervi direttamente al vostro Negozio di mobili.

BG Нашата директна услуга за обнова
Ако липват части от комплект, потърсете местната
сервисна служба и ще я направим на e-mail адреса, посочен
по-долу. По този начин можем да доставим само липващи
елементи от обнова. Ако установите други дефекти по
мобилите, Ви съветваме да се обърнете към местната
изпълнителна, от която сте закупили обнова.

NL Onze directservice voor losse onderdelen
Wanneer er een onderdeel ontbreekt, kunt u deze servicekaart
direct aan onderstaand e-mailadres sturen. Wij kunnen langzame
weg echter alleen losse onderdelen versturen. Mocht u een ander
probleem aan uw meubel hebben, verzoeken wij u contact op te
nemen met uw meubeldealer.

PL Nasz bezpośredni serwis części montażowych
Jeżeli brakuje części konstrukcyjnych do montażu, prosimy o przesłanie
nasz formularz karty serwisowej na niżej podany adres e-mailowy.
W ten sposób możemy przesyłać Państwu tylko brakujące części.
W przypadku innych problemów dotyczących mebla, prosimy zgłaszać
je do salonu meblowego, w którym został dokonany zakup.

HR Servis za otkov
U slučaju da nedostaje neki od dijelova molimo vas da na dole
navedenu mail adresu pošaljete naš servisni kartić. Na ovaj način
možemo sa dostaviti samo otkov. U slučaju da imate dodatne probleme
vezane sa komad namještaja molimo vas da se obratite izravno
ingovini namještaja gdje je isti kupljen.

HU Direktai gátlétek vezetékek esetére
Ha hiányzik egy vasalat, ezt a kártyát közvetlenül elküldheti az
alább található címre. Azonban csak a vasalatokat tudunk így
küldeni. Amennyiben másfajta reklamációkat kell lenn közölniük
bélben, forduljon közvetlenül a boltüzeméhez.

SK Náš priamy servis pre čisté kovánie
Ak by Vám chýbala niekajá časť kovánia, môžeme poslať
túto servisnú kartu poštou e-mailom na nižšie uvedenú
adresu. Cieľou kovánie vieme poslať iba týmto spôsobom.
Ak by ste mali inú reklamáciu ohľadom vášho nábytku,
obráťte sa priamo na Vašu predajnú nábytku.

SLO Naše direktno uslužbovanje storitev za čiščenje
Če vam manjka kakšno okovje, lahko to servisu karico pošljete
po e-pošti direktno na spodnji naslov. Po tej poti vam lahko
pošljemo samo okovje. Če želite reševati kakšen drug del
pohištva, se obrnite neposredno na vašo trgovino pohištva.

RO Serviciul nostru direct pentru kování
În cazul în care vă lipsește o piesă de feronerie pentru să îl înșeați
direct acest card de service prin e-mail la adresa de mai jos. Nu
putem expedia piesa de feronerie decât pe această cale.
Dacă aveți o altă reclamație referitoare la piesa de mobilier,
sună și vă rugăm să vă adresați direct la magazinul dvs. de mobilier.

RUS Наш прямой сервис для поставки фурнитуры
Если обнаружено, что Вы не можете найти какой-либо элемент
фурнитуры, Вы можете отправить сервисную карту по адресу
непосредственно на нижеуказанный адрес электронной
почты. Однако, только об этом мы можем передать лишь
фурнитуру. Если у Вас возникнут иные претензии относительно
приобретенной мебели, пожалуйста, обращайтесь
непосредственно в организацию, осуществляющую продажу.

S M'r direktionscard är för beställningar
Om du saknar en beståndsdel kan du skicka detta servicekort till oss.
Vi kan endast skicka beståndsdelar på detta sätt om du har andra
anmärkningar angående ditt köpta möbelskåp. Om du har andra
anmärkningar angående ditt köpta möbelskåp, kontakta
direkt ditt möbelskåpbutik.

ES Nuestro servicio directo para accesorios
Si le falta algún accesorio, puede enviar este tarjeta de servicio directamente
a la siguiente dirección. No obstante, por este método solo podemos
enviar accesorios. Si tiene alguna otra objeción sobre su mueble, contacte
directamente con su mueblería.

TR Doğrudan loto hizmetleri servisi için
Eğer donatılarınızdan bir tanesini bulamazsanız lütfen aşağıdaki bu e-mail adresine
doğrudan mail gönderin. Ancak bu yolu donatılarınız dışında başka bir
müblehane hakkında şikayetleriniz varsa lütfen doğrudan müblehanenizi de
sorun.

nr	L[mm]	W[mm]	T[mm]	Menge	Teil
1	1000	150	16	1	1/1
2	999	184	16	1	1/1

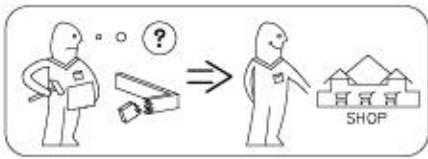
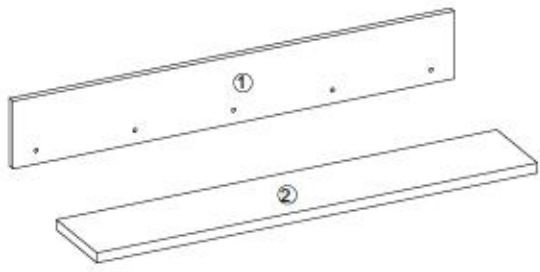

A1 ø7x50 X...	W2 X...
G52 5x11 X...	P10 X...

