

## HTD56320

EG8862



## Zusätzlich erhältlich Zubehör

## Aktivkohlefilter

HTZD56AF01

EG88611

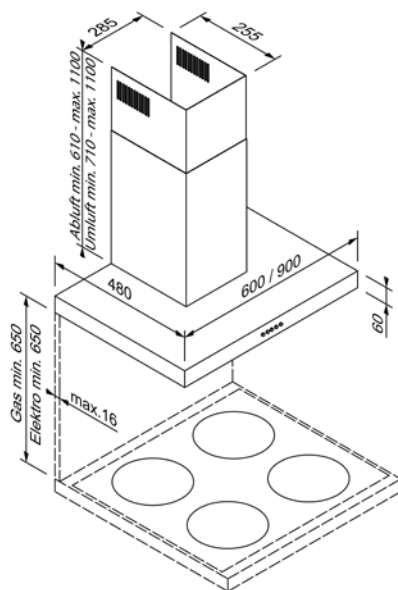

Design	
Farbe	Edelstahl schwarz lackiert
Bauart	Box-Design
Breite (in cm)	60

Betriebsarten & Leistung	
Abluftbetrieb / Umluftbetrieb	•/•
Lüfter-Effizienzklasse	E
Beleuchtungs-Effizienzklasse	C
Fettfilter-Effizienzklasse	D
Abluftleistung max. Normalstufe / Intensivstufe <sup>1</sup>	379 m <sup>3</sup> /h / -
Umluftleistung max. Normalstufe / Intensivstufe <sup>1</sup>	250 m <sup>3</sup> /h / -

Bedienkomfort & Ausstattung	
Bedienung	Drucktasten
Beleuchtung	2 × 2,5 W LED
Leistungsstufen	3
Intensivstufen mit automatischer Rückstellung	-
Multi Control <sup>3</sup>	-
Filtersättigungsanzeige	-

Enthaltenes Zubehör**	
Enthaltenes Zubehör	Metallfettfilter, spülmaschinengeeignet, Abluftschacht

Technische Daten	
Energie-Effizienzklasse	D
Anschlusswert	155 W / 220 – 240 V
Absicherung (in A)	10 A
Frequenz (in Hz)	50 Hz
Steckerart	Typ F
Länge Anschlusskabel (in cm)	120 cm
Nettogewicht (in KG)	13,7 kg
Bruttogewicht (in KG)	17,5 kg
Gerätemaße verpackt (H × B × T)	58,7 × 69,4 × 47,4 cm
Gerätemaße Abluft (H × B × T)	67,0 - 110,0 × 60,0 × 48,0 cm
Gerätemaße Umluft (H × B × T)	67,0 - 110,0 × 60,0 × 48,0 cm
EAN	4251003107128

Hinweis	
Hinweis	

<sup>1</sup> Normen für Lüfterleistung nach EN 61591.

<sup>2</sup> Normen für Schalldruck nach EN 60704-2-13.  
 EEK-Skala von A+++ bis D.