

**Reiskocher
SR-4600**

**Rice Cooker
SR-4600**

CUCKOO JAR COOKER

**Bedienungsanleitung
Instruction Booklet**

CUCKOO

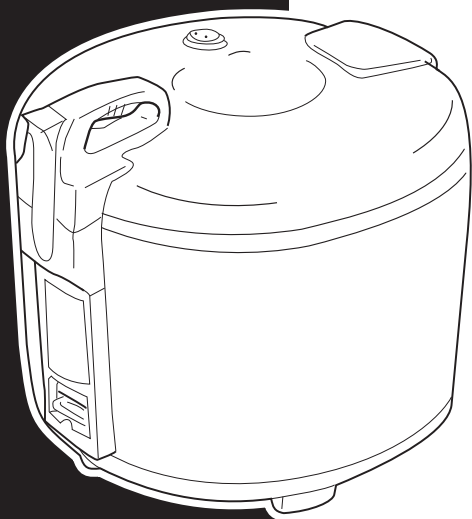

CE

ISO-9001



DNV

QUALITY SYSTEM
CERTIFICATE
COMPANY

BEDIENUNGSANLEITUNG

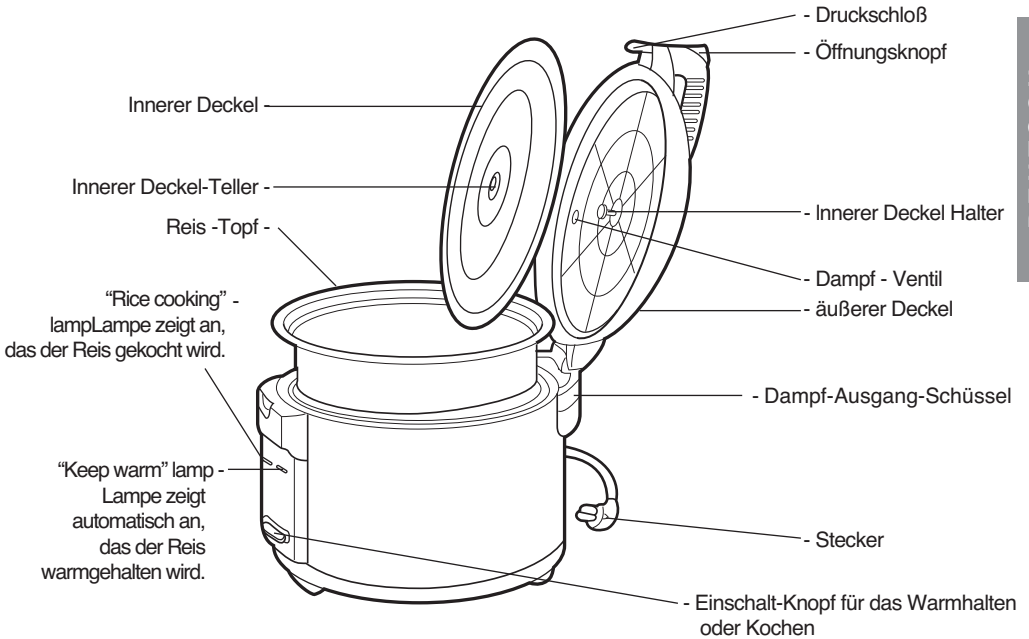

Zubehör



Plastik-Tasse(ca.180ml)



Reis-Löffel

Technische Beschreibung

Name des Model	SR - 4600
Volt, Spannung	AC 220V~240V, 50Hz
Stromverbrauch	beim kochen : 1360W beim warmhalten : 160W
Fassungsvermögen (Kochkapazität)	10-26 Meßbecher (1.8 - 4.6L)

Anleitung zum Reis kochen

1.

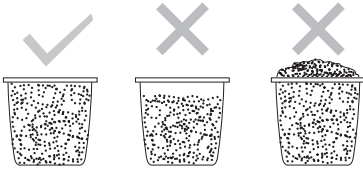

Mit dem Meßbecher geben Sie, wie abgebildet die gewünschte Reismenge in eine Schüssel jede Tasse ca. 180ml reicht für 1 Erwachsenen.

2.

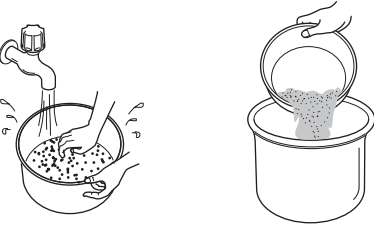

Bevor der Reis in den Reiskocher kommt, gründlich spülen und ca.30 Minuten im Wasser stehen lassen

3.

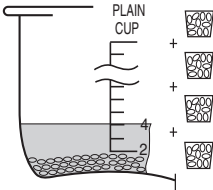

Der Reis wird nun in den Reistopf umgefüllt, wobei die Standardmarkierungen an der Innenseite des Reistopfes beachtet werden sollten Bei 4 Tassen Reis sollte das Wasser bis zur Markierung 4 reichen

4.

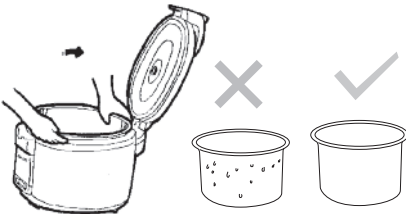

Beim Einsetzen des Reistopfes achten Sie bitte darauf, das der Reistopf außen trocken und sauber ist.

5.

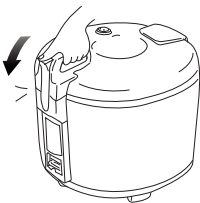

Schließen Sie den Deckel des Reiskochers. Ist der Deckel richtig zu, macht es "Klick"

6.

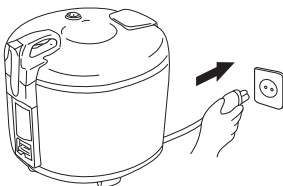

Nun können Sie den Stecker in die Steckdose stecken.

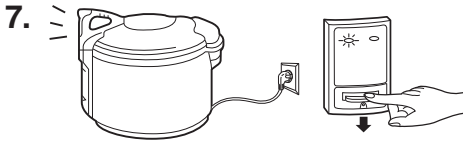

Drücken Sie jetzt den "Switch knob" = Einschalt-Knopf bis das Lämpchen "Rice cooking" (= Reis kocht) aufleuchtet.

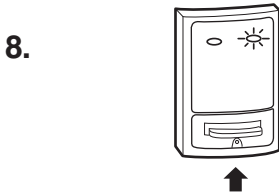

Springt das Lämpchen auf "Keep Warm" (= Warmhaltefunktion) ist der Reis fertig!

9.

Bevor Sie den fertigen Reis servieren wird empfohlen den Reis durchzurühren. Guten Appetit!

10.

Der Rest des Inhalts läßt sich bei geschlossenem Deckel 12 Stunden warmhalten.

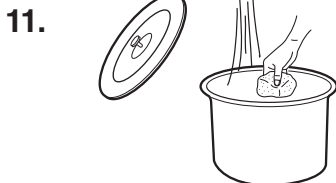

Säubern sie den Reiskocher = Reistopfbehälter mit einem weichen angefeuchtetem Tuch oder Schwamm, nur der Reistopf darf gespült werden

Achten Sie bitte darauf das der Stecker aus der Steckdose gezogen ist!

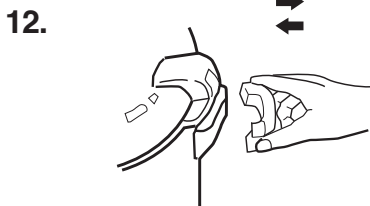

Nach jedem Kochen sollte der Kondenswassersammler, der sich hinter dem Deckelgelenk befindet ausgewaschen werden.

BITTE BEACHTEN SIE DIE FOLGENDEN ANWEISUNGEN

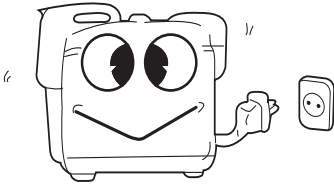

Risiko Vermeidung

Wenn kein gekochter Reis oder etwas anderes im Reistopf ist, ziehen Sie bitte den Stecker aus der Steckdose, um eine Überhitzung und somit ein Risiko zu vermeiden

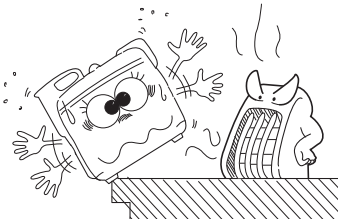

Aufbewahrung des Reiskochers

Bitte bewahren Sie den Reiskocher bei Benutzung an einem sicheren Platz auf:

- der Reiskocher sollte an einem Platz aufgestellt werden, der fallsicher und vor Erschütterungen geschützt ist
- Zudem sollte das Gerät nicht neben einem Herd oder auf einem Teppich aufgestellt werden um eine Überhitzung zu vermeiden

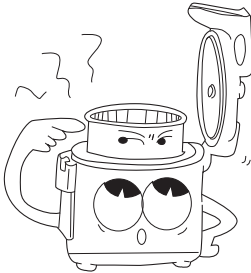

Bitte benutzen sie den Reiskocher sauber

Wenn fremde Materialien den Innenraum des Reistopfbehälters beschmutzen, säubern Sie diese mit einem angefeuchteten Tuch, sonst könnte der Reis beim nächsten kochen anbrennen oder nicht richtig kochen und funktionieren.

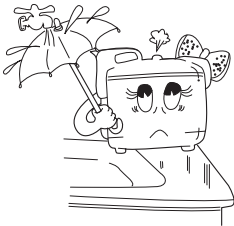

Bitte Vorsicht mit Wasser!

Bitte schütten Sie kein Wasser in den Innenraum und Außenraum des Reistopfbehälters, da dies sonst einen Kurzschluß verursachen könnte!

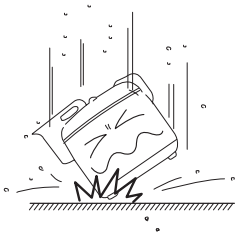

Mit Vorsicht Behandeln!

Schwere Erschütterungen wie zB ein Herunterfallen, verursachen Defekte und Funktionsunfähigkeit.



Wenn Reis warmgehalten wird, ist zu beachten:

- das der Reislöffel nicht im Reis-Topf mitaufbewahrt wird und
- das kalter Reis nicht mit warmgehaltenen Reis vermischt wird, da diese sonst unangenehme Gerüche entwickeln

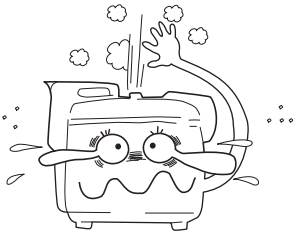

Vorsicht heiß!

Wenn Reis gekocht wird, entströmt aus dem dafür vorgesehenen Dampföffnung heißer Dampf

NEIN!

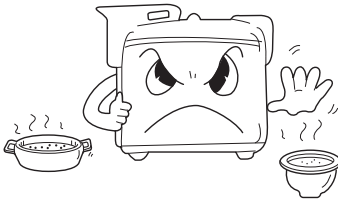

Benutzen sie den Reiskocher nicht für andere Zwecke, wie Wasserkochen



Wenn Sie einen Löffel aus Metall verwenden sollten Sie aufpassen das die Lackierung des Reiskocher nicht zerkratzt

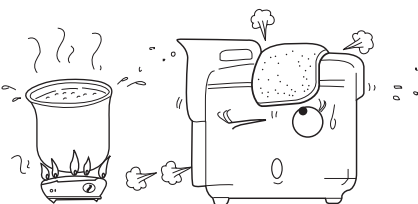

Bitte bedecken Sie den Reiskocher nicht mit einem Tuch oder etwas ähnlichem, da dies sonst eine Farbveränderung oder eine Deformierung zur Folge haben könnte

Benutzen Sie den Reis-Topf nicht auf dem Herd
Bitte benutzen Sie den Reis-Topf ausschließlich für den Reiskocher.

MEMO

PARTS IDENTIFICATION

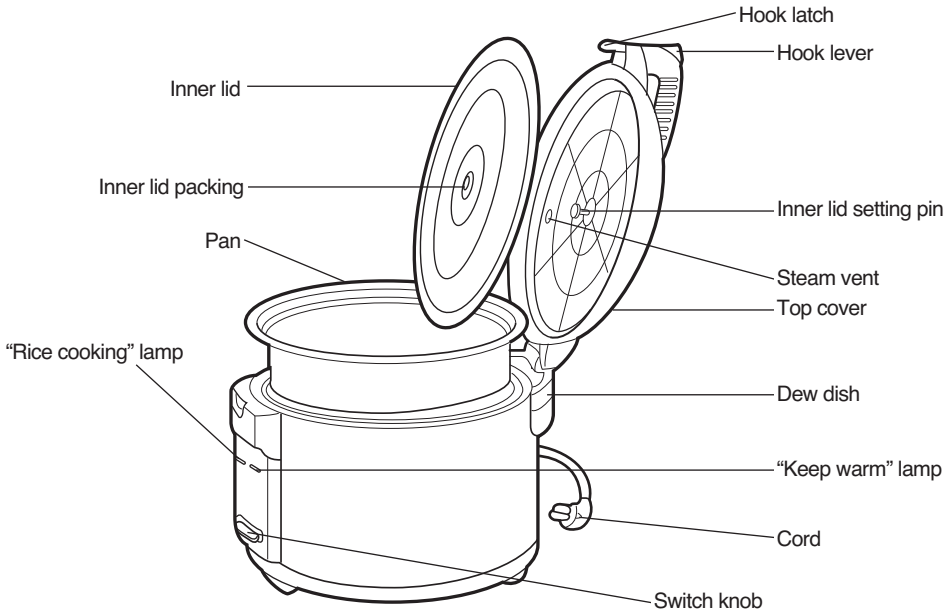

ENGLISH

Accessories

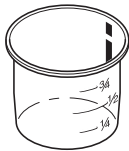

Measuring cup (0.18L)

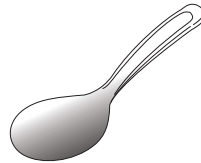

Rice scoop

SPECIFICATIONS

Model name	SR - 4600
Rated Voltage	AC 220V~240V, 50Hz
Power Consumption	Cooking : 1360W Warming : 160W
Cooking Capacity	10~26 cups (1.8~4.6L) * Use the attached measuring cup

HOW TO USE

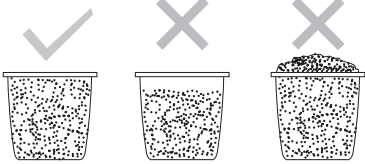

1. Measure the rice volume

- Use the measuring cup provided.
- Each cup of uncooked plain rice normally can give about 2 bowls of cooked rice. Do not cook rice outside the range indicated inside the pan (2-11 cup)
- The rice cooker cannot perform the normal rice cooking function outside the specified range.

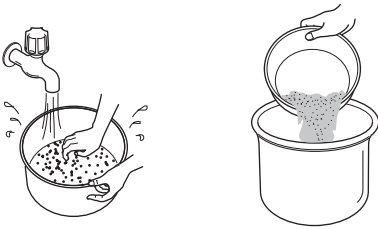

2. Wash the rice gently and thoroughly

- We advise you to use a separate container during washing to avoid damaging the non-stick coating of the pan.

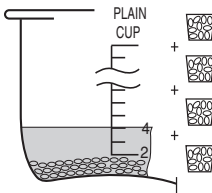

3. Add water according to the marking inside the pan.

- Pour the pre-washing rice into the pan and add water to the **Plain Rice Level** indicated inside the pan, then smooth the rice surface.
- The level marked inside the pan is just an indication, you can always adjust the water level for different types of rice and your own preference. When adding more water, the rice will become softer, and less thick.

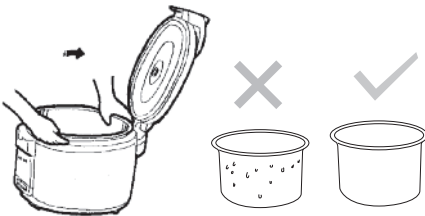

4. Check to ensure the pan is good marking inside the pan.

- Before connecting the power, ensure the outside of the pan is dry and clean and that no foreign object is on the heating plate or the sensor.
- Close the lid firmly until it gives a "click".

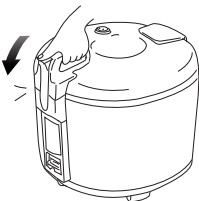

5. Close the Top cover

- Lower the Top cover until the hook clicks into the hook catcher. Be sure to close the lid securely.
- Imperfect closing of the may affect cooking efficiency.

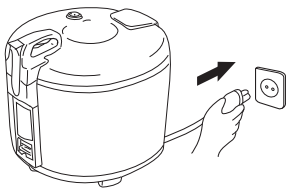

6. Pull out the AC Cord From the cooker and the power cord to a wall outlet.

- Plug the cord immediately before switching on.
- Be sure to plug in fully and securely.

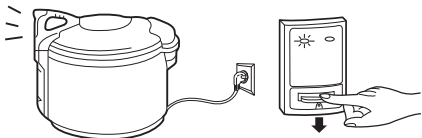

7. Now, you can push the “Switch Knob” until the Lamp “Rice Cooking” turns on.

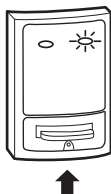

8. The rice is cooked if the “keep warm” Lamp turns on.

9. Please Mix the Boiledrice after finishing cooking.

10. The proper time for warming is within 12 Hours.

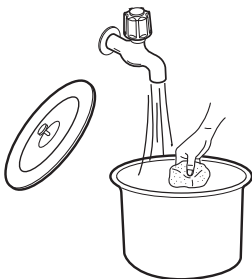

11. Please wash out the oven and inner Lid cleanly after using them. (please use it clearly always.)

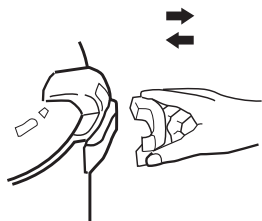

12. After every cooking, the dew-collector had to be wash.

PLEASE SURELY KEEP THE FOLLOWING CONTENTS

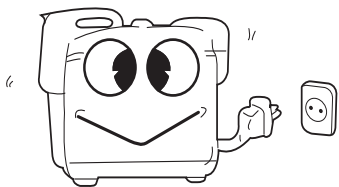

When there is not boiledrice in pan,

When there is not anything in pan, please surely pull out plug. Otherwise it may be heated and cause a risk.

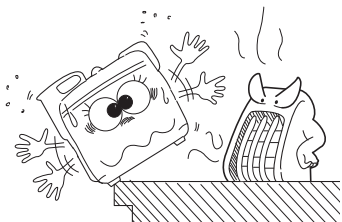

Please use it at a secured place;

Please avoid using it at a insecure place easy to be fallen down, or near hot thing such as stove or gas stove, or on carpet or cushion, etc.

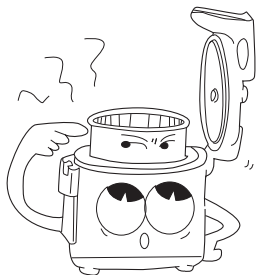

Please use it clearly;

If it is used with any alien material being held there will be hapened any case of boiledrice not being made well or boiledrice being burned. Please use it(them) always clearly by wiping out by sponge-scrubber for the around the pan after soak in water, by sandpaper for the heater or sensor.

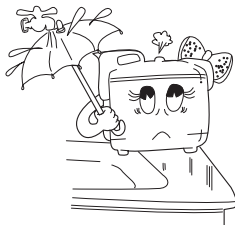

Please pay careful attention against water;

Please surely not wash out the body of this rice cooker by water, which may be a cause of electric shock or firing.

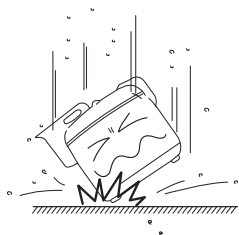

Handling With care

If you fall rice cooker down or and strong impact, which may be a cause of disorder.



When warming boiledrice

and cold boiledrice together, which may be a cause of bad smell.

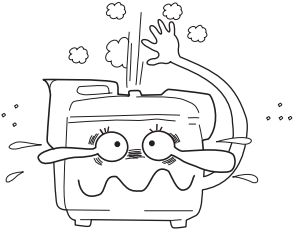

It is avoidable to use it for other use

If you boil water or use for any other use, which may give rice cooker excess and be a cause of disorder.

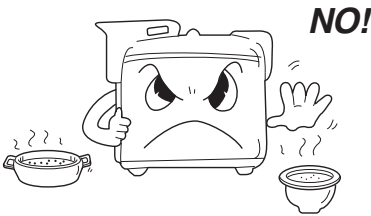

Being hot!

When cooking boiledrice there is coming out hot steam from the hole of steam and please not come your face or hand near it.



With the ricescoop indicated

If you use a metallic ricescoop which may be a cause of the boiledrice being scorched because of peeling off coated film of pan.

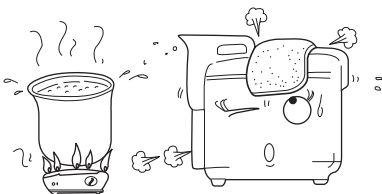

Please pay careful attention against its deforming

- If you put anything such as dishcloth, etc. on the cover when cooking boiled rice or in the course of warming which may be a cause of deforming or decoloring the cover.
- Please not put the pan on any other heater than the rice cooker.

MEMO

383-392A Rev.1
MADE IN KOREA