



DE EN FR IT ES NL PL



BDA-101541-001 / 16.12.2024

Multitool 5in 1

Artikel-Nr.: 101541

Modell-Nr.: GBMT520



www.DEUBAXXL.de

ANLEITUNG

Sehr geehrte Kundin, sehr geehrter Kunde,

vielen Dank, dass Sie sich für unser Produkt entschieden haben, mit dem Kauf eines unserer Markenprodukte haben Sie eine gute Wahl getroffen. Um den gewünschten hohen Qualitätsstandard zu erfüllen, unterliegen unsere Artikel regelmäßigen Kontrollen und entsprechen selbstverständlich stets den hohen Anforderungen der Europäischen Union.



BETRIEBSANLEITUNG LESEN. WICHTIGE HINWEISE. FÜR KÜNFTIGE VERWENDUNG AUFBEWAHREN!

Lesen Sie vor der ersten Verwendung die Anleitung vollständig und gründlich durch. Bewahren Sie diese Anleitung zum späteren Nachschlagen auf. Sollten Sie eines Tages das Produkt weitergeben, achten Sie darauf, auch diese Anleitung weiterzugeben.

INHALTSVERZEICHNIS

1.0 SYMBOLE.....	2
2.0 SICHERHEITSHINWEISE	4
2.1 ALLGEMEINE SICHERHEITSHINWEISE	4
2.2 PERSÖNLICHE SICHERHEIT	5
2.3 Restrisiken.....	6
3.0 BESTIMMUNGSGEMÄßE VERWENDUNG.....	7
4.0 AUSPACKHINWEISE.....	7
4.1 ABBILDUNG DES PRODUKTES	8
4.2 TEILELISTE	9
5.0 INBETRIEBNAHME.....	12
5.1 BENUTZUNG DES MOTORS.....	13
5.2 BENUTZUNG DER AUFSÄTZE.....	13
6.0 BEDIENUNG.....	14
7.0 WARTUNGS- UND PFLEGEHINWEISE.....	16
7.1 REINIGUNG DES LUFTFILTERS	16
8.0 TECHNISCHE DATEN.....	16
9.0 ENTSORGUNG.....	17

1.0 SYMBOLE



ACHTUNG! POTENTIELLE GEFAHR!

Beachten Sie die Sicherheitshinweise und Aufbauanweisungen, um das Risiko von Verletzungen oder Beschädigungen am Produkt zu vermeiden.



ERSTICKUNGSGEFAHR!

Halten Sie kleine Teile und Verpackungsmaterial von Kindern fern!



PRODUKTVERÄNDERUNG

Nehmen Sie niemals Änderungen am Produkt vor! Durch Änderungen erlischt die Gewährleistung und das Produkt kann unsicher bzw. schlimmstenfalls sogar gefährlich werden.



ACHTUNG!

Das Produkt ist kein Spielzeug und gehört nicht in Kinderhände.



WARNUNG VOR ELEKTRISCHER SPANNUNG!

Aufgrund von elektrischer Spannung besteht Gefahr für Leben und Gesundheit.



WARNUNG VOR BRANDGEFAHR!

Brand- und Verbrennungsgefahr.



WARNUNG VOR HEIßEN OBERFLÄCHEN!

Risiko einer heißen Oberfläche, Verbrennungsgefahr!



GARANTIERTER SCHALLLEISTUNGSPEGEL



GEHÖRSCHUTZ TRAGEN!

Tragen Sie einen Gehörschutz, wenn Sie das Gerät benutzen.



Augenschutz TRAGEN!

Tragen Sie einen Augenschutz, wenn Sie das Gerät benutzen.



ATEMSCHUTZ TRAGEN!

Tragen Sie einen Atemschutz, wenn Sie das Gerät benutzen.



SICHERHEITSSCHUHE TRAGEN!

Tragen Sie Sicherheitsschuhe, wenn Sie das Gerät benutzen.



GERÄT KEINEM REGEN ODER FEUCHTIGKEIT AUSSETZEN!



GARANTIERTER SCHALLLEISTUNGSPEGEL



ACHTUNG VERLETZUNGSGEFAHR DURCH SCHARFE KANTEN!

Halten Sie Hände und Füße von den Werkzeugen fern.



ACHTUNG! GIFTIGE DÄMPFE! ABGAS ENTHÄLT KOHLENMONOXID



ACHTUNG LEICHT ENTFLAMMBAR BRANDGEFAHR



KEINE OFFENEN FLAMMEN BRANDGEFAHR



ACHTUNG VERLETZUNGSGEFAHR!

Gegenstände können abprallen und weggeschleudert werden, Abstand halten!

Kinder, unbeteiligte Personen und Tiere vom Arbeitsplatz fernhalten.



ACHTUNG ES BESTEHT DIE GEFAHR DES ELEKTRISCHEN SCHLAGS!

Abstand zu Freileitungen mindestens 15 Meter.

CE KONFORMITÄTSVERMERK

Dieses Produkt erfüllt die Anforderungen der geltenden europäischen und nationalen Richtlinien. Die Konformität wurde nachgewiesen. Entsprechende Erklärungen und Unterlagen sind beim Hersteller hinterlegt.

HINWEISE AUF DEM PRODUKT

Entfernen Sie keine Sicherheitszeichen und Hinweise von dem Produkt. Halten Sie die Aufkleber und Etiketten in einem lesbaren Zustand.

2.0 SICHERHEITSHINWEISE

2.1 ALLGEMEINE SICHERHEITSHINWEISE

- **ACHTUNG!** Lesen Sie alle Sicherheitshinweise und Anweisungen. Versäumnisse bei der Einhaltung der Sicherheitshinweise und Anweisungen können elektrischen Schlag, Brand und/oder schwere Verletzungen verursachen.
- **Achtung!** Halten Sie die Maschine immer mit zwei Händen. Sie dürfen die Maschine nur im Freien nutzen. Benzinmotoren stoßen geruchloses Kohlenmonoxid aus, das tödlich sein kann.
- **Achtung!** Das Gerät ist nur für eine Person bestimmt. Lassen Sie keine anderen Personen in die Nähe ihres Arbeitsbereiches, auch nicht beim Starten.
- **Achtung!** Dieses Gerät ist ein Benzin betriebenes Schneidwerkzeug mit hoher Arbeitsgeschwindigkeit. Beachten Sie besondere Sicherheitsvorkehrungen, um die Verletzungsgefahr zu reduzieren. Fahrlässige oder unsachgemäße Nutzung kann zu ernsthaften oder gar tödlichen Verletzungen führen.
- Gebrauchen Sie niemals ein beschädigtes oder schlecht gewartetes Gerät. Halten Sie alle Griffe stets sauber und trocken. Für eine sichere Handhabung und die nötige Kontrolle über ihr Gerät ist es besonders wichtig, sie vor Feuchtigkeit, Ruß, Ölen Fetten oder Harzen zu schützen.
- Entfernen Sie keine Warnaufkleber oder Schilder vom Produkt.
- Das Multifunktionsgerät ist kein Spielzeug. Halten Sie es unbedingt von Kindern fern.
- Zur Vermeidung von Gefahren wenden Sie sich bei Schäden am Gerät an unseren Kundenservice oder schicken Sie das Gerät zwecks Austausches an eines unserer autorisierten Servicecenter ein, und versuchen Sie nicht, ohne unsere Genehmigung einen Austausch vorzunehmen.
- Beseitigen Sie alle Funken- oder Flammenquellen in den Bereichen, in denen Kraftstoff gemischt, gegossen oder gelagert wird.
- Mischen und gießen Sie Kraftstoff in einem Außenbereich; lagern Sie Kraftstoff an einem kühlen, trockenen gut belüfteten Ort. Verwenden Sie einen zugelassenen, gekennzeichneten Behälter.
- Rauchen Sie nicht beim Umgang mit Kraftstoff oder bei Betrieb des Gerätes
- **Hinweis!** Sollte es zu einem ungewollten Feuer kommen, löschen Sie NICHT mit Wasser. Brennende Flüssigkeiten können Sie mit einem geeigneten Feuerlöscher oder ABC Glutbrandpulver ersticken.
- Stellen Sie sicher, dass das Gerät ordnungsgemäß montiert und in gutem Betriebszustand ist.
- Kraftstofftank nicht füllen, wenn der Motor heiß ist oder läuft.
- Vermeiden Sie das Verschütten von Kraftstoff oder Öl. Wischen Sie verschütteten Kraftstoff auf, bevor Sie den Motor starten.
- Entfernen Sie sich vor Starten des Motors mindestens 3 Meter von Kraftstoff und Betankungsstelle.

- Halten Sie Ihren Arbeitsbereich sauber und gut beleuchtet. Unordnung oder unbeleuchtete Arbeitsbereiche können zu Unfällen führen.
- Halten Sie Schneidwerkzeuge scharf und sauber.
- Achten Sie darauf, dass kein Wasser in das Gerät eindringen kann. Setzen Sie es niemals dem Regen aus.
- Achten Sie bei Arbeiten in Bodennähe, dass weder Sand, Kies noch Steine zwischen die Klingen kommen.
- Benutzen Sie das Gerät nicht, wenn es zuvor fallen gelassen wurde.
- Benutzen Sie das Gerät nicht, wenn es sichtbare Anzeichen von Beschädigungen aufweist.
- Dieses Gerät ist nicht dafür bestimmt, durch Personen (einschließlich Kinder) mit eingeschränkten physischen, sensorischen oder geistigen Fähigkeiten oder mangels Erfahrung und/oder mangels Wissens benutzt zu werden, es sei denn, sie werden durch eine für ihre Sicherheit zuständige Person beaufsichtigt oder erhalten von ihr Anweisungen, wie das Gerät zu benutzen ist. Kinder sollten beaufsichtigt werden um sicherzustellen, dass sie nicht mit dem Gerät spielen.
- Warnung! Der Getriebekasten erhitzt sich während des Betriebs. Berühren Sie ihn nicht, um Verbrennungsgefahr zu vermeiden.
- Es sollte sich niemand, insbesondere Kinder und Tiere, in der Nähe aufhalten, wenn das Gerät benutzt wird.
- Lassen Sie ihr Werkzeug niemals unbeaufsichtigt laufen, um die Verletzungsgefahr von Unbeteiligten und Sachschäden zu verhindern. Schalten Sie es ab und stellen sicher, dass kein Unbefugter Zugang dazu hat, wenn Sie es gerade nicht benutzen. Die Sicherheitshinweise gelten für alle Werkzeugaufsätze.
- Ihr Werkzeug ist nicht gegen elektrische Schläge isoliert. Gebrauchen Sie es nicht in der Nähe von Kabeln, in denen elektrischer Strom fließen könnte, um die Gefahr eines Stromschlags zu verringern.
- Um Verletzungsgefahr wegen Kontrollverlust oder Kontakt mit dem laufenden Werkzeug zu vermeiden, benutzen Sie kein Gerät mit falschen Leerlaufeinstellungen. Bei einem nicht richtig eingestellten Leerlauf läuft der Werkzeugaufsatz nicht.
- Falls das Schneidwerkzeug verstopft oder verklebt ist, schalten Sie den Motor ab und stellen Sie vor dem Reinigen sicher, dass der Aufsatz stillsteht. Das Gerät sollte regelmäßig von Gras, Unkraut und anderen Verschmutzungen befreit werden.
- Der Kontakt mit festen Fremdkörpern wie Steinen, Drahtzäunen oder Metallteilen kann den Werkzeugaufsatz beschädigen.
- Falls dieses Werkzeug großen Belastungen ausgesetzt wird, sollten Sie vor dem Weiterarbeiten sicherstellen, dass es sich in einem guten Zustand befindet.

2.2 PERSÖNLICHE SICHERHEIT

- Arbeiten Sie niemals alleine und halten Sie sich Hörweite von anderen auf, falls Sie Hilfe brauchen.
- Kleiden Sie sich sachgemäß. Die Bekleidung sollte robust sein gut sitzen. Tragen Sie lange Hosen aus schwerem Material, um ihre Beine zu schützen.
- Beim Nutzen des Hochtasters (Kettensägenaufsatz) sollten Sie unbedingt eine Schnittschutzhose tragen.

Hinweis! Tragen Sie weder kurze Hosen noch Sandalen, und arbeiten Sie nicht barfußig. Vermeiden Sie das Tragen von längeren Kleidungsstücken, welche sich im Arbeitsgerät verfangen könnten.

- Tragen Sie keine losen Kleidungsstücke oder Schmuck. Halten Sie Haare, Kleidung und Handschuhe von beweglichen Teilen fern. Lose Kleidung, Schmuck oder lange Haare können sich in beweglichen Teilen verfangen.
- Das Betriebsgeräusch des Werkzeugs kann ihr Hörvermögen beschädigen. Arbeiten Sie deshalb stets mit einem passenden Gehörschutz. Achten Sie bei der Verwendung mit Gehörschutz stets auf ihre Umgebung, da Warnhinweise, Rufe oder Alarmsignale schwer wahrnehmbar sind.
- Um die Verletzungsgefahr für Ihre Augen zu verringern, tragen Sie stets eine Schutzbrille, die einen Schutz von oben und den Seiten bietet, wenn Sie das Werkzeug bedienen.
- Um Verletzungen an ihrem Gesicht zu vermeiden empfehlen wir das Tragen eines Gesichtsschutzes oder einer Maske über ihrer Schutzbrille. Besseren Schutz bietet die Schutzhelmkombination DIN EN 397 zum Schutz vor Sägespänen, Splintern, peitschenden Ästen und gegen Lärm.
- Tragen Sie stets Handschuhe, wenn Sie mit dem Gerät und seinen Aufsätzen umgehen. Strapazierfähige, rutschfeste Handschuhe verbessern ihren Griff und helfen, Ihre Hände zu schützen. Halten Sie den Griff stets fest, aber umklammern Sie die Handgriffe nicht ständig mit übermäßigem Druck.
- Tragen Sie robuste Stiefel mit rutschfesten Sohlen. Arbeitsstiefel mit Stahlkappen sind empfehlenswert.
- Sie müssen sich in einem guten körperlichen und geistigen Zustand befinden und nicht unter dem Einfluss von Medikamenten, Alkohol oder ähnlichem stehen, die ihre Sicht, Geschicklichkeit oder ihr Urteilsvermögen beeinträchtigen könnten.
- Nehmen Sie das Gerät nicht in Betrieb, wenn Sie müde sind.
- Seien Sie wachsam - machen Sie eine Pause, wenn nötig. Müdigkeit kann zu Kontrollverlust führen.
- Die Arbeit mit Werkzeugen kann anstrengend sein. Falls Sie unter einer Krankheit leiden, die durch körperliche Anstrengung verschlimmert wird, konsultieren Sie ihren Arzt, bevor Sie dieses Gerät benutzen.
- Ein Werkzeug mit lockeren Komponenten neigt zu großer Vibration.
- Halten Sie den Griff stets fest, aber umklammern Sie die Handgriffe nicht ständig mit übermäßigem Druck. Machen Sie viele Pausen.
- Unterbrechen Sie ihre Arbeit bei Wind, Sturm oder heftigem Regen.

2.3 Restrisiken

Auch bei bestimmungsgemäßer Verwendung können trotz Einhaltung aller einschlägigen Sicherheitsbestimmungen aufgrund der durch den Verwendungszweck bestimmten Konstruktion noch Restrisiken bestehen. Restrisiken können minimiert werden, wenn die Sicherheitshinweise und die bestimmungsgemäße Verwendung, sowie die Betriebsanleitung insgesamt beachtet werden.

Rücksichtnahme und Vorsicht verringern das Risiko von Personenverletzungen und Beschädigungen:

- Verletzungsgefahr der Finger und Hände, wenn Sie mit der Hand an die Sägekette gelangen.
- Verletzungsgefahr der Finger und Hände bei Montage- und Reinigungsarbeiten.
- Verletzung durch herabfallende Äste.

- Beeinträchtigung des Gehörs bei länger andauernden Arbeiten ohne Gehörschutz.
- Des Weiteren können trotz aller getroffener Vorkehrungen nicht offensichtliche Restrisiken bestehen.

3.0 BESTIMMUNGSGEMÄßE VERWENDUNG

Das -Multitool ist ein vielseitiges Gerät, das speziell für die Pflege und Instandhaltung von Gärten, Terrassen und Außenbereichen entwickelt wurde. Es dient dazu, verschiedene gartenbauliche Aufgaben mit verschiedenen Aufsätzen zu erledigen. Zu den typischen Anwendungen gehören das Schneiden von Ästen und Sträuchern, das Sägen von Holz, das Bearbeiten von Hecken, das Schärfen von Klingen sowie kleinere Schneide-, Schnitt- und Reparaturarbeiten im Gartenbereich. Verwenden Sie das Produkt nur für seinen vorgeschriebenen Zweck. Für entstandene Schäden aufgrund einer nicht bestimmungsgemäßen Verwendung übernimmt der Hersteller keine Haftung. Jegliche Modifikation am Produkt kann die Sicherheit negativ beeinflussen, Gefahren verursachen und führt zum Erlöschen der Gewährleistung.

Nur für den Hausgebrauch und nicht für gewerbliche Nutzung.

4.0 AUSPACKHINWEISE

Öffnen Sie den Karton und nehmen Sie das Produkt heraus. Prüfen Sie das Produkt nach dem Auspacken auf Vollständigkeit oder Beschädigungen. Spätere Reklamationen können nicht akzeptiert werden.

4.1 ABBILDUNG DES PRODUKTES

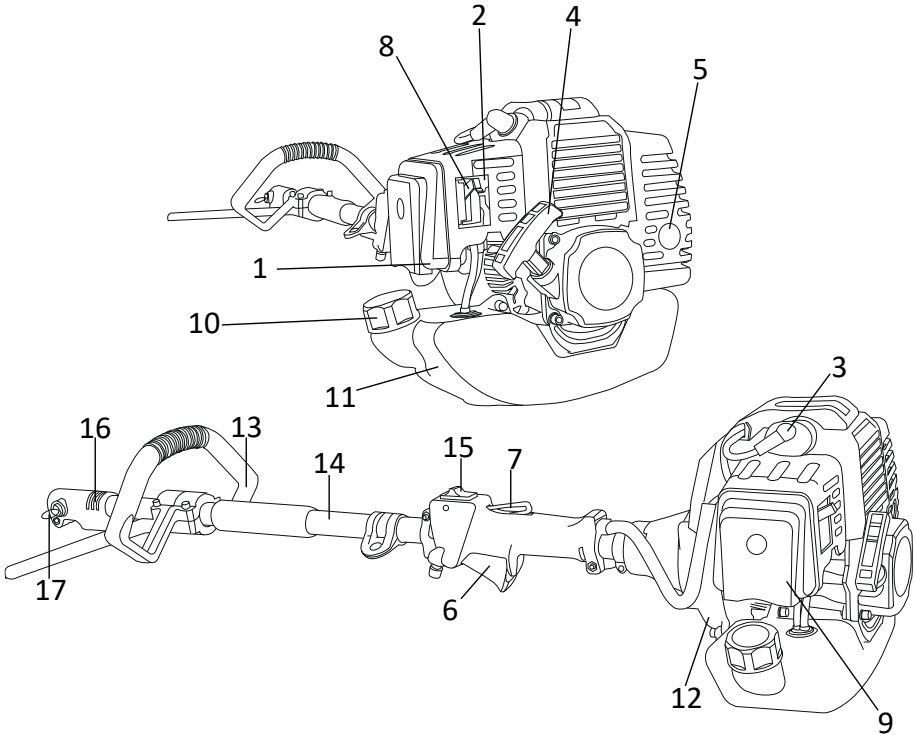







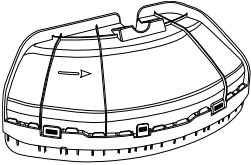
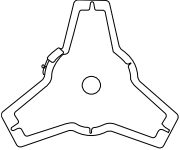
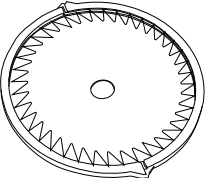
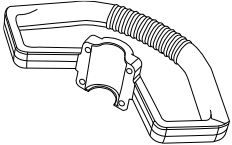
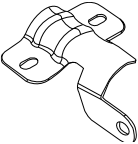
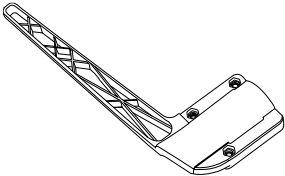
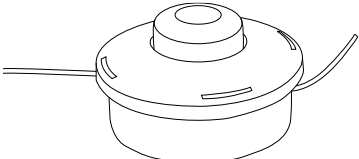

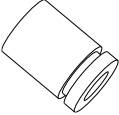

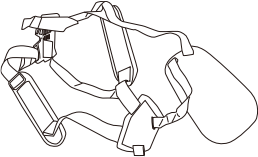
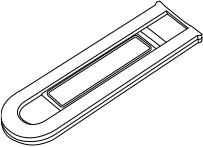
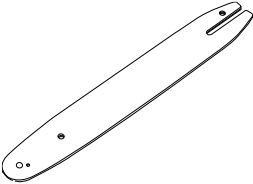

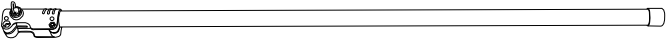

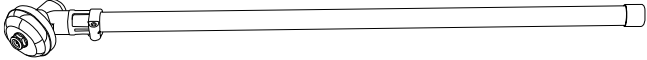
1	Treibstoffpumpe
2	Stellschraube für Vergaser
3	Zündkerzensitz
4	Griff des Starterkabels
5	Auspuffdämpfer
6	Gashebel
7	Gashebelsperre
8	Hebel für Starterklappe
9	Filterabdeckung

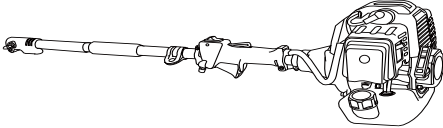
10	Tankdeckel
11	Treibstofftank
12	Motorenaufgabe
13	Schlaufengriff
14	Antriebsachsenrohr
15	Ausschalter
16	Kupplungsmuffe
17	Flügelschraube

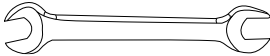
4.2 TEILELISTE

	NO.	STK
	CO-1	1
	CO-2	1
	CO-3	1
	CO-4	1
	CO-5	1
	CO-6	1
	CO-7	1

	CO-8	1
	CO-9	1
	CO-10	1
	CO-11	1
	CO-12	1
	CO-13	1
	CO-14	1

	CO-15	1
	CO-16	1
	CO-17	1
	CO-18	1
	CO-19	1
	CO-20	
	CO-21	1
	CO-22	1
	CO-23	
	CO-24	
	CO-25	
	CO-26	
	CO-27	

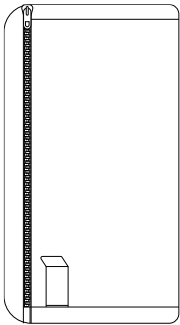
	CO-28	1
---	-------	---

5.0 INBETRIEBNAHME

- **Achtung!** Versuchen Sie nicht, ihr Werkzeug durch „Fallenden Start“ zu starten, um Verletzungsgefahr wegen Verlust der Kontrolle über die Maschine zu vermeiden.
- **Achtung!** Wickeln Sie das Startkabel nicht um ihre Hand, wenn Sie den Startergriff ziehen. Lassen Sie den Griff danach nicht los, sondern führen ihn aktiv beim Einrollen zurück. Ein abweichendes Handeln kann zu Beschädigung als auch zu Verletzungen führen.
- Prüfen Sie vor dem Starten ihren Motor stets auf guten Zustand, insbesondere den Gashebel, die Gashebelsperre, den Ausschaltknopf und den Werkzeugaufsatz.
- Der Gashebel muss frei beweglich sein und stets in die Leerlaufposition zurückspringen.
- Nehmen Sie niemals ein beschädigtes oder schlecht gewartetes Werkzeug in Betrieb.
- Der Auspufftopf und andere Teile des Motors erhitzen sich während des Gebrauchs. Fassen Sie weder den Auspufftopf noch andere heiße Teile an, um Verbrennungen vorzubeugen.
- Der Motor ist mit einem Katalysator ausgestattet, um den Schadstoffausstoß des Motors zu verringern. Aufgrund dieses Vorgangs kühlt der Auspuff nicht so schnell ab wie bei herkömmlichen Modellen. Ein nicht sachgemäß montiertes oder beschädigtes Zylindergehäuse oder ein beschädigtes Zylindergehäuse oder ein beschädigter, deformierter Auspuffmantel kann die Kühlung des Katalysators beeinflussen.
- Achten Sie während des Gebrauchs immer auf ihre Umgebung.
- Prüfen Sie ob die Sicherungsmanschette auf der Zündkerze festmontiert ist. Eine lose Sicherung kann zu Funkenbildung führen, die brennbare Dämpfe entzünden könnte.
- Halten Sie die Geräte stets sauber und trocken. Für eine sichere Handhabung und die nötige Kontrolle über ihr Gerät ist es besonders wichtig, sie vor Feuchtigkeit, Ruß, Ölen, Fetten oder Harzen zu schützen.
- Starten Sie den Motor nur im Freien, im Abstand von min. 3 Metern von der Stelle, an der getankt wurde. Platzieren Sie das Gerät auf festem Untergrund im Freien. Halten Sie das Gleichgewicht und einen sicheren Stand.

5.1 BENUTZUNG DES MOTORS

- Wenn Sie das Gerät transportieren möchten, den Motor stets ausschalten und sicherstellen, dass alle beweglichen Teile zu einem vollkommenen Stillstand gekommen sind. Achten Sie darauf, dass das Gerät nicht umkippen kann und es zu keinen möglichen Schäden oder auslaufen von Treibstoff kommt.
- Der Motor benötigt ein Öl-Benzingemisch als Treibstoff. Achten Sie auf den richtigen Treibstoff und halten Sie das empfohlene Mischverhältnis ein.
- **Hinweis!** Nutzen Sie kein Ölgemisch nach BIA- oder TCW-Standard oder ein anderes, die Einsetzbarkeit bei sowohl Luft als auch wassergekühlten Motoren versprechen.
- Verwenden Sie nur bleifreies Benzin für Autos mit einem Oktanindex von 91 oder höher.
- 1L 25 ml = Verhältnis 1:40
- Füllen Sie beim Mischen zunächst das Öl und dann das Benzin ein. Achten Sie darauf, dass der Treibstoff gut durchmischt wurde.
- Füllen Sie den Tank an gut gelüfteten Orten im Freien. Schalten Sie den Motor stets aus und lassen es vorher abkühlen. Den Tank vor befüllen langsam öffnen, um den darin entstandenen Druck ablassen um eventuelle Verbrennungen oder Verletzungen vorzubeugen.
- **Hinweis:** Den Tankdeckel niemals bei laufendem Motor benutzen.
- Achten Sie beim Tankvorgang auf eventuelle Lecks. Bei eventuellen defekten das Gerät unter keensten Umständen Verwenden.
- **Hinweis:** Ein Fabrikneues Gerät sollte während der ersten 3 Tankfüllungen nicht auf hoher Drehzahl (Vollgas bei null Last) laufen, um hohe Belastungen während der Einlaufphase zu vermeiden.
- Um das Gerät auszuschalten lassen Sie den Gashebel los und den Motor im Leerlauf. Schieben Sie nun den Ausschalter auf die Position „Stop“. Der Motor schaltet sich entsprechend aus.

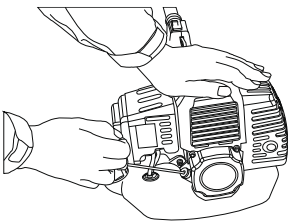

5.2 BENUTZUNG DER AUFSÄTZE

- Das Schneidewerkzeug muss richtig angebracht und in sicherem Betriebszustand sein. Prüfen Sie auf lose Teile (Bolzen, Schrauben usw.) und gesprungene, gebogene, verzogene oder beschädigte Klingen. Überprüfen Sie den Zustand und den Sitz der Klingen bei ausgeschaltetem Motor.
- Achten Sie bei der Inbetriebnahme stets darauf, dass der Motor ausgeschaltet ist und alle beweglichen Teile vollständig zum Stillstand gekommen sind, bevor Sie Änderungen vornehmen, einen Aufsatz aufstecken oder wechseln. Die verschiedenen Aufsätze werden durch ein Stecksystem mit dem Motorelement verbunden. Achten Sie sichere Arretierung und wackelfreien, festen Sitz.
- Ersetzen Sie beschädigte Klingen vor dem Gebrauch des Werkzeugs. Halten Sie sie stets geschärft. Wir empfehlen, ihre Klingen vor der Arbeit mit einem Harzlöser zu besprühen.

- Stellen Sie Geräte mit verstellbarer Stange immer vor dem Gebrauch auf die gewünschte Arbeitsposition ein, um ein effizientes Arbeiten zu ermöglichen. Nehmen Sie Umstellungen nur vor, wenn die Klingen stillstehen.
- **Hinweis:** Stellen Sie die Aufsätze vor Gebrauch auf die richtige Arbeitsposition ein.

6.0 BEDIENUNG

- Halten und steuern Sie die Einheit stets mit beiden Händen an den vorgesehenen Griffen fest. Schließen Sie ihre Finger und Daumen um die Griffe. Platzieren Sie ihre linke auf den vorderen und ihre Rechte auf den hinteren Griff an den Gashebel. Dies gilt auch für Linkshänder. Halten Sie ihre Hände stets in dieser Position, um ihre Säge stets unter Kontrolle zu halten.
- Versuchen Sie niemals ihr Werkzeug einhändig zu bedienen. Der Verlust der Kontrolle über ihr Werkzeug kann zu ernsthaften oder tödlichen Verletzungen führen.
- Bei Maschinen mit verstellbarer Stange muss die passende Arbeitsposition vor dem Start eingestellt werden.
- Prüfen Sie stets das Gelände auf Unebenheiten, Äste oder sonstige Objekte, die ihre Arbeit behindern könnten.
- Geräte mit einer bestimmten Transportposition (Messerbalken ist an der Antriebsachse geklappt) dürfen niemals in dieser Position gestartet werden, da die Klingen hierbei nicht eingerastet sind und man nachher nicht vollziehen kann, ob sie im Leerlauf stillstehen.

HECKENSCHNEIDER

- Das Gerät niemals bei laufender Klinge Tragen oder Transportieren, um Verletzungsgefahr zu vermeiden.
- Tragen Sie es immer nur in horizontaler Lage. Greifen Sie die Stange so, dass das Gerät horizontal ausbalanciert ist. Halten Sie den heißen Auspufftopf weg von ihrem Körper und den Schneideaufsatz hinter ihnen.
- Schalten Sie den Motor stets aus und platzieren das Futteral über den Klingen, bevor Sie das Werkzeug über längere Strecken transportieren. Sichern Sie es beim Transport in einem Fahrzeug entsprechend, um ein Umkippen, Auslaufen des Treibstoffs und Schäden am Gerät zu verhindern.
- Stellen Sie sicher, dass die verstellbare Stange in gesicherter Position ist.

ASTKETTENSÄGE

- Tragen Sie die Astkettensäge immer nur in horizontaler Lage, sodass sie ausbalanciert ist.
- Achten Sie darauf, dass die Kette, Führungsschiene als auch das Kettenrad aufeinander eingestellt sind. Stellen Sie sicher, dass sich nichts in der Nähe der Führungsschiene und der Sägekette befindet, um die Verletzungsgefahr zu verringern.
- Die richtige Kettenspannung ist äußerst wichtig Überprüfen Sie sie regelmäßig. Wenn die Kette während des Schneidens lose wird, schalten Sie den Motor ab, um sie zu befestigen.
- **WARNUNG!** Verwenden Sie die Astsäge nicht auf Leitern.
- **Hinweis:** Die Kette ist dann richtig gespannt, wenn sie im kalten Zustand an der Unterseite der Führungsschiene kein Spiel mehr hat. Sie muss eng anliegen aber noch von (sehr vorsichtig) von Hand zu drehen sein.
- Das Werkzeug hat eine große Reichweite. Halten Sie während des Betriebs alle Passanten in einer Entfernung von mindestens 15 Metern, um möglicherweise Verletzungsgefahr durch unbeabsichtigten Kontakt mit den Schneideklingen oder herabfallenden Objekte zu verringern.

- Arbeiten Sie niemals auf einer Leiter, dem Ast eines Baumes oder anderen unsicheren Untergründen.
- Heben Sie das Gerät dabei niemals über die Schulterhöhe. Beugen Sie sich nicht zu weit vor.
- Benutzen Sie eine Hebebühne für die Arbeit auf einer Höhe von über 4,5 Meter.
- Achten Sie auf ihren Untergrund insbesondere bei rutschigen Oberflächen, versteckten Objekten wie Baumstümpfen, Wurzeln oder Pfützen um ein stolpern mit dem Gerät zu vermeiden.
- Halten Sie den Motor unverzüglich an, wenn sich ihnen jemand nähert.
- Wenn Sie die Säge ansetzen, muss diese mit Voller Geschwindigkeit laufen. Andern falls kann es zu einem Rückschlag kommen, der große Gefahren nach sich ziehen kann.
- Beobachten Sie stets den Zustand des Baumes. Suchen Sie nach Fäulnis und Verwesung in den Wurzeln und Ästen. Wenn diese innen verfault sind, können sie während des Schneidens unerwartet wegbrechen und herunterfallen.
- Bei sehr dicken Ästen oder schweren Ästen machen Sie zunächst einen kleinen Einschnitt unterhalb des Astes, bevor Sie von oben nach unten arbeiten, um ein Abbrechen zu verhindern.
- Schneiden Sie niemals senkrecht über ihren Körper und halten Sie die Kettensäge niemals in einem Winkel von mehr als 60 Grad von der Horizontale.
- Üben Sie keinen Druck aus, wenn das Ende eines Sägevorganges erreichen. Dies kann zu einem unkontrollierten Herausspringen der Führungsschiene und der Kettensäge führen, was wiederum andere Objekte treffen könnte.
- Falls die Säge stecken bleibt, schalten Sie das Gerät aus und versuchen Sie die Kette per Hand aus dem Ast zu befreien.

FREISCHNEIDER, RASENTRIMMER UND KREISSÄGE

- Für den Gebrauch des Trimmers neigen Sie das Schneidewerkzeug nach links in einen 30 Grad-Winkel. Stellen Sie den Griff in die gewünschte Position. Beachten Sie die höhere Verletzungsgefahr für Nutzer, Passanten und Tiere sowie die Gefahr der Sachbeschädigung durch weggeschleuderte Gegenstände.
- Trimmen und schneiden Sie immer bei hoher Motorgeschwindigkeit. Lassen Sie den Motor zu Beginn oder während des Trimmens nicht in niedriger Geschwindigkeit laufen.
- Um den Schneidefaden zu verlängern, lassen Sie den Motor auf Vollgas laufen und drücken kurz einmal vorsichtig den Schneidekopf auf den Boden. Der Draht wird dadurch automatisch verlängert. Der Fadenmesser auf der Schutzabdeckung schneidet den Draht zu der gewünschten Länge! Drücken Sie nicht zu lang, sonst wird übermäßig viel gekürzt und der Fadenkopf muss zu früh ersetzt werden.
- Fadenmesser schärfen:
- Entfernen Sie das Messer von der Schutzabdeckung. Befestigen Sie das Messer in einer Schraubzwinde. Schärfen Sie es mit einer flachen Schleiffeile. Feilen Sie vorsichtig in einem beständigen Winkel. Feilen Sie stets nur in einer Richtung.
- Stehen Sie bei abschüssigem Gelände immer mit dem Schneidewerkzeug über ihnen. Arbeiten Sie nur, wenn Sie dabei auf festem Boden stehen.

SCHULTERGURT

Montage:

- Es gibt vier Löcher für die Montage
- Nehmen Sie den Schlaufengriff
- Gleichen Sie die Position der Löcher an
- Führen Sie die Schrauben in die Löcher und drehen Sie sie ein, bis Sie Widerstand spüren.
- Ziehen Sie die Schrauben gut an.

RÜCKSCHLAG

Reaktive Kräfte kommen während des Betriebs der Sägekette vor. Dabei wirken die Kräfte, die auf Holz angewendet werden sollen, gegen den Operator. Sie treten ein, wenn die laufende Kette in Kontakt mit einem festen Objekt wie einen Ast kommt oder eingeklemmt wird.

7.0 WARTUNGS- UND PFLEGEHINWEISE

Prüfen Sie alle Teile auf Abnutzungserscheinungen. Bei Feststellungen von Mängeln, das Produkt nicht weiterverwenden. Lassen Sie Teile nur gegen Original-Ersatzteile von einem Fachmann austauschen, gemäß den Vorgaben des Herstellers. Durch mangelnde Pflege und Wartung kann das Gerät Schaden nehmen. Gefährliche Situationen können entstehen. Eine regelmäßige Wartung trägt zur Sicherheit des Produkts bei und erhöht die Lebensdauer.

- Warten Sie bis der Motor abgekühlt ist, um den Benzintank zu leeren. Lagern Sie das Gerät an einem trockenen Ort. Die Maschine muss vor Witterungseinflüssen geschützt werden, sonst wird sie Schaden nehmen und dies ist nicht durch die Garantie abgedeckt.

7.1 REINIGUNG DES LUFTFILTERS

- Ein schmutziger Luftfilter drückt auf die Motorleistung, erhöht den Benzinverbrauch und erschwert den Start. Falls sie einen Verlust von Motorleistung bemerken:
- Entfernen Sie die Schraube auf der Filter Abdeckung
- Reinigen Sie den Filter mit Seife und Wasser. Benutzen Sie niemals Benzin oder Benzol!
- Lassen Sie den Filter in der Luft trocknen
- Setzen Sie den Filter wieder ein

8.0 TECHNISCHE DATEN

Artikelnummer	101541
Modellnummer	GBMT520
Motor	Zweitakter
Hubraum	52 CC
Max. Leistung	1,45 kw
Max. Drehzahl	7500 U / min
Leerlaufdrehzahl	3000±200 rpm
Schallpegel Lwa	111 dB
Treibstoffgemisch	1:40
Benzintankkapazität	1200 ml
Klinge zum Mähen	Ø 250 mm
Fadenspule	4 m
Nylonfaden	Ø 2,4 mm

9.0 ENTSORGUNG

Am Ende der langen Lebensdauer Ihres Artikels führen Sie bitte die wertvollen Rohstoffe einer fachgerechten Entsorgung zu, so dass ein ordnungsgemäßes Recycling stattfinden kann. Sollten Sie sich nicht sicher sein, wie Sie am besten vorgehen, helfen die örtlichen Entsorgungsbetriebe oder Wertstoffhöfe gerne weiter.



KORREKTE ENTSORGUNG DIESES PRODUKTS

Entsorgen Sie elektronische Geräte nie über den Hausmüll!

Das nebenstehende Symbol einer durchgestrichenen Mülltonne auf Rädern zeigt an, dass dieses Gerät der Richtlinie 2012/19/EU unterliegt.

Diese Richtlinie besagt, dass Sie dieses Gerät am Ende seiner Nutzungszeit nicht mit dem normalen Haushaltsmüll entsorgen dürfen, sondern in speziell eingerichteten Sammelstellen, Wertstoffhöfen oder Entsorgungsbetrieben abgeben müssen.

Diese Entsorgung ist für Sie kostenfrei. Schonen Sie die Umwelt und entsorgen Sie fachgerecht.

Bitte entnehmen Sie vor der Rückgabe Batterien oder Akkumulatoren, die nicht vom Altgerät umschlossen sind, sowie Lampen, die zerstörungsfrei entnommen werden können und führen diese einer separaten Sammlung zu.

Für den deutschen Markt gilt:

Beim Kauf eines Neugerätes haben Sie das Recht, das entsprechende Altgerät an Ihren Händler zurückzugeben. Händler von Elektro- und Elektronikgeräten mit einer Verkaufsfläche von mindestens 400 qm sowie Lebensmittelhändler mit einer Verkaufsfläche von mindestens 800 qm, die regelmäßig Elektro- und Elektronikgeräte verkaufen, sind außerdem verpflichtet, Altgeräte unentgeltlich zurückzunehmen, auch ohne, dass ein Neugerät gekauft wird, wenn die Altgeräte in keiner Abmessung größer sind als 25 cm.

Sie können Ihre Altgeräte auch an DEUBA zurücksenden. Kontaktieren Sie für weitere Informationen der Rücknahmemöglichkeiten unseren Kundenservice.

Weitere Möglichkeiten zur Entsorgung des ausgedienten Produkts erfahren Sie bei Ihrer Gemeinde- oder Stadtverwaltung.

MANUAL

Dear Customer,

Thank you for choosing our product. You have made a good choice by buying one of our brand-name products. Our products are regularly inspected to ensure that they meet the desired high quality standard and, of course, always comply with the stringent requirements of the European Union.



READ THE OPERATING MANUAL. IMPORTANT INFORMATION. KEEP IN A SAFE PLACE FOR FUTURE USE!

Read the entire manual carefully before using the product for the first time. Keep this manual for future reference. If you pass on the product one day, be sure to hand over this manual as well.

TABLE OF CONTENTS

1.0 SYMBOLS.....	18
2.0 SAFETY INFORMATION	20
2.1 GENERAL SAFETY INFORMATION	20
2.2 PERSONAL SAFETY	21
2.3 RESIDUAL RISKS.....	22
3.0 INTENDED USE	22
4.0 UNPACKING INFORMATION.....	22
4.1 ILLUSTRATION OF THE PRODUCT.....	23
4.2 PARTS LIST.....	24
5.0 STARTUP.....	27
5.1 USING THE ENGINE.....	28
5.2 USING THE ATTACHMENTS.....	28
6.0 OPERATION.....	29
7.0 MAINTENANCE AND CARE INFORMATION.....	31
7.1 CLEANING THE AIR FILTER.....	31
8.0 TECHNICAL DATA.....	31
9.0 DISPOSAL.....	32

1.0 SYMBOLS



ATTENTION! POTENTIAL DANGER!

Observe the safety information and setup instructions to avoid the risk of injury or damage to the product.



RISK OF SUFFOCATION!

Keep small parts and packaging material out of the reach of children!



PRODUCT MODIFICATION

Never make modifications to the product! Modifications will invalidate the warranty and the product may become unsafe or – in the worst-case scenario – even dangerous.



ATTENTION!

The product is not a toy and should not be handled by children.



WARNING – ELECTRIC VOLTAGE!

Danger of death and risk of harm to health due to electric voltage.



WARNING – FIRE HAZARD!

Risk of fire and burns.



WARNING – HOT SURFACES!

Risk of a hot surface. Risk of burns!



GUARANTEED SOUND POWER LEVEL



WEAR HEARING PROTECTION!

Wear hearing protection when using the device.



WEAR EYE PROTECTION!

Wear eye protection when using the device.



WEAR RESPIRATORY PROTECTION!

Wear respiratory protection when using the device.



WEAR SAFETY BOOTS!

Wear safety boots when using the device.



DO NOT EXPOSE THE DEVICE TO RAIN OR MOISTURE!



GUARANTEED SOUND POWER LEVEL



ATTENTION – RISK OF INJURY DUE TO SHARP EDGES!

Keep hands and feet away from the tools.



ATTENTION! TOXIC VAPOURS! EXHAUST GAS CONTAINS CARBON MONOXIDE



ATTENTION – HIGHLY FLAMMABLE – FIRE HAZARD



NO NAKED FLAMES – FIRE HAZARD



ATTENTION – RISK OF INJURY!

Objects can bounce off and be thrown away. Keep your distance!

Keep children, uninvolved individuals and animals away from the work area.



ATTENTION – RISK OF ELECTRIC SHOCK!

Keep at least 15 metres away from overhead power lines.

CE DECLARATION OF CONFORMITY

This product meets the requirements set out in the applicable European and national directives. Conformity has been proven. Corresponding declarations and documents are available from the manufacturer.

NOTICES ON THE PRODUCT

Do not remove any safety signs or notices from the product. Keep the stickers and labels in a legible condition.

2.0 SAFETY INFORMATION

2.1 GENERAL SAFETY INFORMATION

- **ATTENTION!** Read all of the safety information and instructions. Failure to follow the safety information and instructions may lead to electric shock, fire and/or serious injury.
- **Attention!** Always hold the machine with two hands. You must only use the machine outdoors. Petrol engines emit odourless carbon monoxide, which can be fatal.
- **Attention!** The device is intended for use by one person only. Do not allow other people near your work area, not even during startup.
- **Attention!** This device is a petrol-powered cutting tool with a high working speed. Observe special safety precautions to reduce the risk of injury. Negligent or improper use can lead to serious or even fatal injuries.
- Never use a damaged or poorly maintained device. Always keep all handles clean and dry. For safe handling and the necessary control over your device, it is particularly important to protect it from moisture, soot, oils, grease or resins.
- Do not remove any warning labels or signs from the product.
- The multifunctional device is not a toy. Keep it away from children under all circumstances.
- To avoid danger, if the device is damaged please contact our Customer Service team or send the device to one of our authorised service centres for repair. Do not attempt to replace parts without our authorisation.
- Eliminate all sources of sparks or flames in areas where fuel is mixed, poured or stored.
- Mix and pour fuel in an outdoor area. Store fuel in a cool, dry and well-ventilated place. Use an approved, labelled container.
- Do not smoke when handling fuel or operating the device
- **Note!** Should an accidental fire occur, DO NOT extinguish it with water. Burning liquids can be smothered with a suitable fire extinguisher or an ABC extinguisher powder.
- Ensure that the device is properly assembled and in good working order.
- Do not fill the fuel tank when the engine is hot or running.
- Avoid spilling fuel or oil. Wipe up any spilt fuel before starting the engine.
- Move at least 3 metres away from the fuel and refuelling point before starting the engine.
- Keep your work area clean and well lit. Disorder or unlit work areas can lead to accidents.
- Keep cutting tools sharp and clean.
- Ensure that water cannot get into the device. Never expose it to rain.
- When working close to the ground, ensure that no sand, gravel or stones get between the blades.
- Do not use the device if it has previously been dropped.
- Do not use the device if there are visible signs of damage.

- This device is not intended for use by people (including children) with reduced physical, sensory or mental capabilities or a lack of experience and/or knowledge, unless they are supervised by a person who is responsible for their safety or have received instructions from such a person on how to use the device. Children should be supervised to ensure that they do not play with the device.
- Warning! The gearbox heats up during operation. Do not touch it to avoid the risk of burns.
- Nobody – especially children and animals – should be in the vicinity when the device is in use.
- Never leave your tool running unattended to prevent the risk of injury to bystanders and of property damage. Switch it off and ensure that no unauthorised individuals have access to it when you are not using it. The safety information applies to all of the tool attachments.
- Your tool is not insulated against electric shocks. To reduce the risk of electric shock, do not use it near cables that electric current could be flowing in.
- To avoid the risk of injury due to loss of control or contact with the running tool, do not use a device with incorrect idle settings. If the idle speed is not set correctly, the tool attachment will not run.
- If the cutting tool is clogged or stuck, switch off the engine and ensure that the attachment is at a standstill before cleaning. The device should be regularly cleaned of grass, weeds and other debris.
- Contact with solid foreign objects such as stones, wire fences or metal parts can damage the tool attachment.
- If this tool is subjected to heavy loads, you should ensure that it is in good condition before continuing work.

2.2 PERSONAL SAFETY

- Never work alone and stay within earshot of others if you need help.
 - Wear appropriate clothing. The clothing should be hard-wearing and fit well. Wear long trousers made of heavy material to protect your legs.
 - You should always wear cut-resistant protective trousers when using the pole saw (chainsaw attachment).
- Note!** Do not wear shorts or sandals, and do not work barefoot. Avoid wearing longer items of clothing that could get caught in the device.
- Do not wear loose clothing or jewellery. Keep hair, clothing and gloves away from moving parts. Loose clothing, jewellery and long hair may get caught in moving parts.
 - The tool's operating noise can damage your hearing, so always wear suitable hearing protection while working. Always pay attention to your surroundings when wearing hearing protection, since warnings, calls or alarm signals are difficult to hear.
 - To minimise the risk of injury to the eyes, always wear safety goggles that provide protection from above and the sides when operating the tool.
 - To avoid injury to the face, we recommend wearing a face shield or a mask over your safety goggles. The DIN EN 397 safety helmet combination offers better protection against sawdust, splinters, whipping branches and noise.
 - Always wear gloves when handling the device and its attachments. Durable, non-slip gloves improve your grip and help to protect your hands. Always hold the handle firmly, but do not constantly grasp the handles with excessive pressure.
 - Wear sturdy boots with non-slip soles. Work boots with steel toecaps are recommended.

- You must be in a good physical and mental state, and not under the influence of medication, alcohol or similar substances that could impair your vision, dexterity or judgement.
- Do not start up the device when you are tired.
- Be vigilant. Take a break if necessary. Tiredness can lead to loss of control.
- Working with tools can be strenuous. If you suffer from a medical condition that is aggravated by physical exertion, consult your doctor before using this device.
- A tool with loose components tends to vibrate a lot.
- Always hold the handle firmly, but do not constantly grasp the handles with excessive pressure. Take plenty of breaks.
- Stop working in case of wind, storms or heavy rain.

2.3 RESIDUAL RISKS

Even when the product is used as intended, there may still be residual risks due to the design determined by the intended use, despite compliance with all of the relevant safety regulations. Residual risks can be minimised if the safety information and the intended use – as well as the operating manual as a whole – are observed.

Consideration and caution reduce the risk of personal injury and damage:

- Risk of injury to fingers and hands if you reach for the saw chain with your hands.
- Risk of injury to fingers and hands during assembly and cleaning work.
- Injury due to falling branches.
- Hearing loss after prolonged work without wearing hearing protection.
- Furthermore, non-obvious residual risks may exist despite all of the precautions taken.

3.0 INTENDED USE

The multitool is a versatile device that has been specifically developed for caring for and maintaining gardens, patios and outdoor areas. It is used to perform various horticultural tasks with different attachments. Typical applications include cutting branches and shrubs, sawing wood, trimming hedges, sharpening blades and minor cutting, pruning and repair work in the garden.

Use the product only for its intended purpose. The manufacturer accepts no liability for damage caused by improper use. Any modification to the product may negatively impact safety, cause hazards and invalidate the warranty.

Only suitable for domestic use. Not for commercial use.

4.0 UNPACKING INFORMATION

Open the box and remove the product. After unpacking, check the product for damage and to ensure that it is complete. Subsequent complaints cannot be accepted.

4.1 ILLUSTRATION OF THE PRODUCT

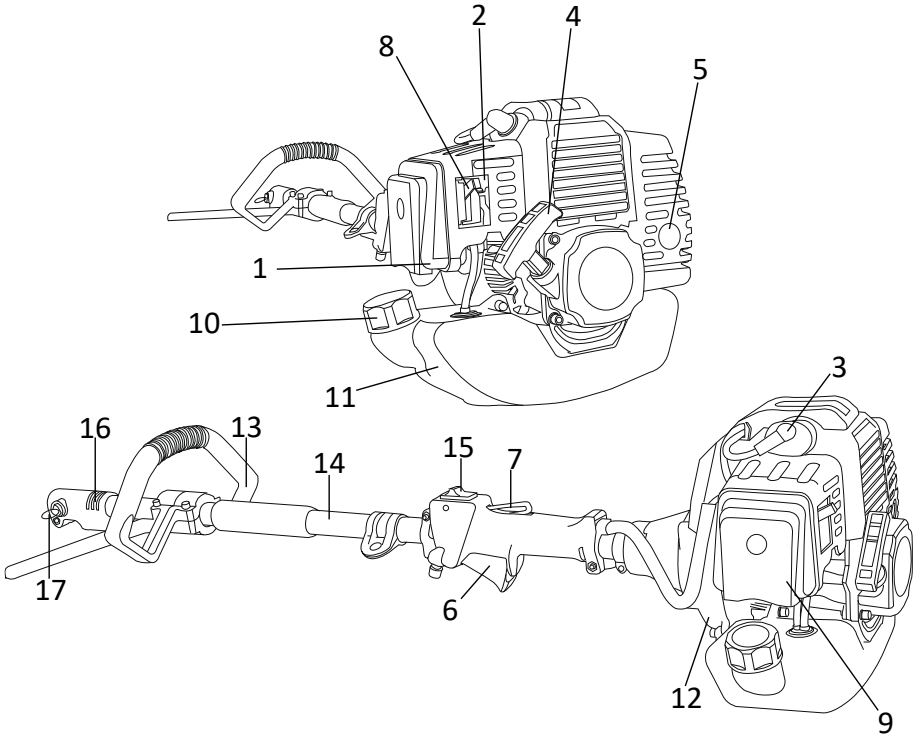







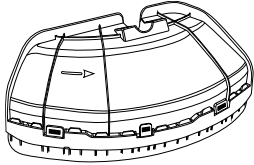
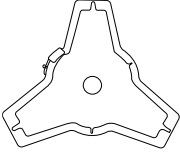
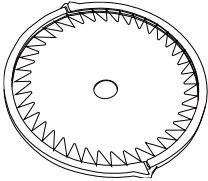
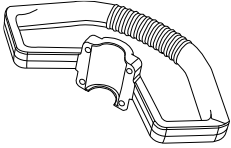
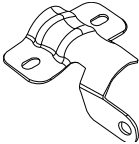
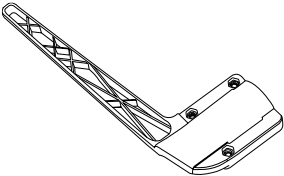
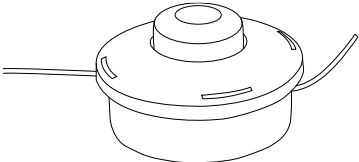

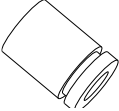
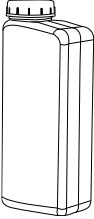
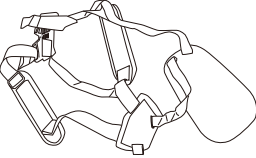
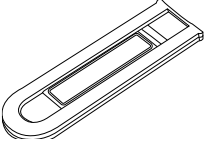
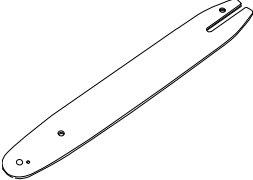

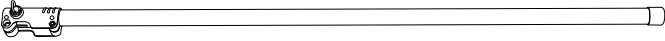
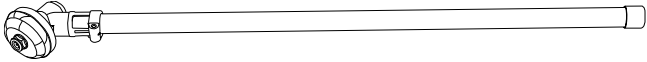

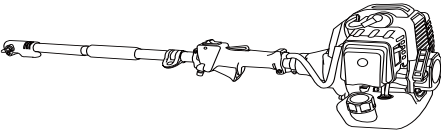

1	Fuel pump
2	Set screw for carburettor
3	Spark plug seat
4	Starter cable handle
5	Exhaust silencer
6	Throttle lever
7	Throttle lever lock
8	Choke lever
9	Filter cover

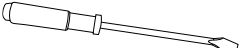
10	Fuel filler cap
11	Fuel tank
12	Engine unit support
13	Handle
14	Drive axle tube
15	Off switch
16	Coupling sleeve
17	Wing screw

4.2 PARTS LIST

	NO.	QTY
	CO-1	1
	CO-2	1
	CO-3	1
	CO-4	1
	CO-5	1
	CO-6	1
	CO-7	1

	CO-8	1
	CO-9	1
	CO-10	1
	CO-11	1
	CO-12	1
	CO-13	1
	CO-14	1
	CO-15	1

	CO-16	1
	CO-17	1
	CO-18	1
	CO-19	1
	CO-20	
	CO-21	1
	CO-22	1
	CO-23	
	CO-24	
	CO-25	
	CO-26	
	CO-27	

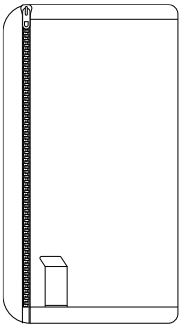
	CO-28	1
---	-------	---

5.0 STARTUP

- **Attention!** Do not attempt to 'drop start' your tool to avoid the risk of injury due to losing control of the machine.
- **Attention!** Do not wrap the starter cable around your hand when pulling the starter handle. Do not release the handle afterwards. Instead, actively guide it back as it retracts. Failure to follow these instructions can lead to both damage and injury.
- Always check that your engine is in good condition before starting it, particularly the throttle lever, throttle lever lock, Off button and tool attachment.
- The throttle lever must move freely and always return to the idle position.
- Never start up a damaged or poorly maintained tool.
- The silencer and other parts of the engine heat up during use. To prevent burns, do not touch the silencer or other hot parts.
- The engine is equipped with a catalytic converter to reduce the engine's pollutant emissions. This process means that the exhaust does not cool down as quickly as with conventional models. An improperly assembled or damaged cylinder housing, or a damaged, deformed exhaust shield can affect the cooling of the catalytic converter.
- Always pay attention to your surroundings during use.
- Check that the securing sleeve is firmly fitted to the spark plug. A loose fuse can cause sparking, which could ignite flammable vapours.
- Always keep the devices clean and dry. For safe handling and the necessary control over your device, it is particularly important to protect it from moisture, soot, oils, grease or resins.
- Only start the engine outdoors, at a distance of at least 3 metres from the refuelling point. Place the device on a solid surface outdoors. Keep your balance and ensure that you have a secure footing.

5.1 USING THE ENGINE

- If you wish to transport the device, always switch off the engine and ensure that all moving parts have come to a complete standstill. Ensure that the device cannot topple over and that there is no possible damage or fuel leakage.
- The engine requires a mixture of oil and petrol as fuel. Ensure that you use the correct fuel and adhere to the recommended mixing ratio.
- **Note!** Do not use oil mixtures that meet the BIA or TCW standards, or any other oil mixtures that claim to be suitable for both air and water-cooled engines.
- Only use unleaded petrol for cars with an octane index of 91 or higher.
- 1 l 25 ml = ratio 1:40
- When mixing, add the oil first of all, and then the petrol. Ensure that the fuel is well mixed.
- Fill the tank outdoors in a well-ventilated place. Always switch off the engine and leave it to cool down beforehand. Open the tank slowly before filling to release the pressure inside to prevent the possibility of burns or injuries.
- **Note:** Never use the fuel filler cap when the engine is running.
- Pay attention to any leaks during the refuelling process. If the device is defective, do not use it under any circumstances.
- **Note:** A brand-new device should not be run at high speed (full throttle at zero load) during the first three tank fillings to avoid high loads during the running-in phase.
- To switch off the device, release the throttle lever and leave the engine idling. Now slide the switch to the 'Stop' position. The engine switches off accordingly.

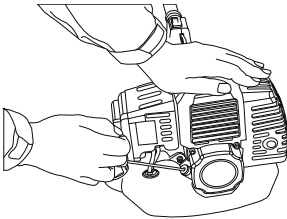

5.2 USING THE ATTACHMENTS

- The cutting tool must be correctly attached and in a safe operating condition. Check for loose parts (bolts, screws, etc.) and cracked, bent, warped or damaged blades. Check the condition and fit of the blades when the engine is switched off.
- During startup, always ensure that the engine is switched off and that all moving parts have come to a complete standstill before making any changes or inserting or replacing an attachment. The various attachments are connected to the engine element by means of a plug-in system. Ensure secure locking and a wobble-free, tight fit.
- Replace damaged blades before using the tool. Keep them sharpened at all times. We recommend spraying your blades with a resin remover before starting work.
- Always set devices with an adjustable rod to the desired working position before use to ensure efficient working. Only make adjustments when the blades are at a standstill.
- **Note:** Adjust the attachments to the correct working position before use.

6.0 OPERATION

- Always hold and control the unit with both hands on the handles provided. Encircle the handles with your fingers and thumbs. Place your left hand on the front handle and your right hand on the rear handle of the throttle. This also applies to left-handed individuals. Always keep your hands in this position to keep your saw under control at all times.
- Never attempt to operate your tool with one hand. Losing control of your tool can lead to serious or fatal injuries.
- For machines with an adjustable rod, the correct working position must be set before starting.
- Always check the area for unevenness, branches or other objects that could hinder your work.
- Devices with a certain transport position (blade bar folded on the drive axle) must never be started in this position, as the blades are not engaged and it is not possible to determine whether they are idling.

HEDGE TRIMMER

- Never carry or transport the device while the blade is running to avoid the risk of injury.
- Only ever wear it in a horizontal position. Grip the rod so that the device is horizontally balanced. Keep the hot silencer away from your body and the cutting attachment behind you.
- Always switch off the engine and place the sheath over the blades before transporting the tool over long distances. When transporting the device in a vehicle, secure it appropriately to prevent it from toppling over, leaking fuel and getting damaged.
- Ensure that the adjustable rod is in the secured position.

PRUNING CHAINSAW

- Only ever carry the pruning chainsaw in a horizontal position so that it is balanced.
- Ensure that the chain, guide rail and sprocket are adjusted to each other. Ensure that there is nothing near the guide rail and saw chain to minimise the risk of injury.
- The correct chain tension is extremely important. Check it regularly. If the chain becomes loose during cutting, switch off the engine to tighten it.
- **WARNING!** Do not use the pruning saw while on a ladder.
- **Note:** The chain is correctly tensioned when it no longer has any play on the underside of the guide rail when cold. It must fit snugly but still be able to be turned (very carefully) by hand.
- The tool has a long reach. Keep all passers-by at least 15 metres away during operation to reduce the possible risk of injury from accidental contact with the cutting blades or falling objects.
- Never work on a ladder, the branch of a tree or other unsafe surfaces.
- Never lift the device above shoulder height. Do not lean too far forward.
- Use a lifting platform to work at heights above 4.5 metres.
- Pay particular attention to the ground underfoot, particularly slippery surfaces, hidden objects such as tree stumps, roots or puddles, to avoid tripping with the device.
- Stop the engine immediately if someone approaches you.
- When you start the saw, it must run at full speed. Otherwise, there may be recoil forces, which can involve major risks.
- Always monitor the tree's condition. Look for rot and decay in the roots and branches. If they are rotten on the inside, they can break away unexpectedly during cutting and fall off.
- For very thick or heavy branches, first of all make a small incision below the branch before working from top to bottom to prevent it from breaking off.

- Never make vertical cuts across your body, and never hold the chainsaw at an angle of more than 60 degrees from the horizontal.
- Do not apply pressure when you reach the end of a sawing operation. This can lead to the guide rail and chainsaw jumping out in an uncontrolled manner, and in turn potentially hitting other objects.
- If the saw gets stuck, switch off the device and try to free the chain from the branch by hand.

BRUSH CUTTER, GRASS TRIMMER AND CIRCULAR SAW

- To use the trimmer, tilt the cutting tool to the left at a 30 degree angle. Move the handle to the desired position. Be aware of the increased risk of injury to users, passers-by and animals, as well as the risk of property damage caused by objects being thrown away.
- Always trim and cut at high engine speed. Do not run the engine at a low speed when starting or during trimming.
- To extend the cutting line, run the engine at full throttle and briefly press the cutting head carefully onto the ground. This automatically extends the line. The line cutter on the protective cover cuts the line to the desired length! Do not press too long, otherwise you will shorten the line too much and the line head will have to be replaced too soon.
- Sharpen the line cutter:
- Remove the cutter from the protective cover. Secure the cutter in a vice. Sharpen it with a flat sanding file. File carefully at a consistent angle. Only ever file in one direction.
- Always stand with the cutting tool above yourself on sloping terrain. Only work when you are standing on solid ground.

SHOULDER STRAP

Assembly:

- There are four holes for assembly
- Take the handle
- Align the position of the holes
- Insert the screws into the holes, and screw them in until you feel resistance.
- Tighten the screws well so that they are secure.

RECOIL

Reactive forces occur when operating the saw chain. The forces that are to be applied to wood act against the operator. They occur when the moving chain comes into contact with a solid object, such as a branch, or when the moving chain is jammed.

7.0 MAINTENANCE AND CARE INFORMATION

Check all the parts for signs of wear. Do not continue to use the product if you find any defects. Only have parts replaced with genuine spare parts by a specialist in accordance with the manufacturer's specifications. A lack of care and maintenance can damage the device. Dangerous situations can arise. Regular maintenance helps to ensure the safety of the product and increases its service life.

- Wait until the engine has cooled down to empty the petrol tank. Store the device in a clean, dry place. The machine must be protected from the elements, otherwise it will be damaged, and this is not covered by the warranty.

7.1 CLEANING THE AIR FILTER

- A dirty air filter reduces engine performance, increases petrol consumption and makes starting more difficult. If you notice a loss of engine power:
- Remove the screw on the filter cover
- Clean the filter with soap and water. Never use petrol or benzene!
- Leave the filter to air dry
- Replace the filter

8.0 TECHNICAL DATA

Item number	101541
Model number	GBMT520
Engine	Two-stroke
Cubic capacity	52 CC
Max. output	1.45 kW
Max. rotational speed	7,500 rpm
Idling speed	3,000±200 rpm
Sound level (LwA)	111 dB
Fuel mixture	1:40
Petrol tank capacity	1,200 ml
Mowing blade	Ø 250 mm
Line spool	4 m
Nylon thread	Ø 2.4 mm

9.0 DISPOSAL

At the end of your item's long service life, please dispose of the valuable raw materials appropriately so that proper recycling can take place. If you are unsure how best to proceed, local waste disposal companies or recycling centres will be happy to help.



DISPOSING OF THIS PRODUCT CORRECTLY

Never dispose of electronic equipment along with household waste!

The adjacent symbol of a crossed-out wheellie bin indicates that this device is subject to Directive 2012/19/EU.

This directive states that you must not dispose of this device along with normal household waste at the end of its useful life. Instead, you must take it to specifically set-up collection points, recycling centres or waste disposal companies.

This disposal is free of charge for you. Protect the environment and dispose of items properly.

Before returning the device, please remove any single-use or rechargeable batteries from it (if possible), as well as any light bulbs that can be removed without destroying them, and dispose of them separately.

NOTICE D'UTILISATION

Chère cliente, Cher client,

Nous vous remercions d'avoir choisi notre produit. Vous avez fait le bon choix en achetant l'un des articles de notre marque. Nos produits sont soumis à des contrôles réguliers et répondent naturellement aux exigences strictes de l'Union européenne afin d'offrir le haut niveau de qualité dont nous souhaitons vous faire profiter.



VEUILLEZ LIRE LA NOTICE D'UTILISATION. INFORMATIONS IMPORTANTES. CONSERVEZ-LA POUR TOUTE UTILISATION ULTÉRIEURE !

Veillez lire la notice attentivement et dans son intégralité avant la première utilisation. Conservez-la afin de pouvoir vous y reporter par la suite. Si vous deviez un jour transmettre le produit à une autre personne, veillez à lui donner également la notice.

TABLE DES MATIÈRES

1.0 SIMBOLI	49
2.0 INDICAZIONI DI SICUREZZA.....	51
2.1 AVVERTENZE GENERALI DI SICUREZZA	51
2.2 SICUREZZA PERSONALE	52
2.3 Rischii residui	53
3.0 UTILIZZO A NORMA.....	53
4.0 INDICAZIONI PER L'APERTURA DELL'IMBALLAGGIO	54
4.1 ILLUSTRAZIONE DEL PRODOTTO	55
4.2 ELENCO DEI COMPONENTI	56
5.0 MESSA IN ESERCIZIO	59
5.1 UTILIZZO DEL MOTORE	60
5.2 UTILIZZO DEGLI INSERTI.....	60
6.0 UTILIZZO.....	61
7.0 ISTRUZIONI DI CURA E MANUTENZIONE.....	63
7.1 PULIZIA DEL FILTRO DELL'ARIA.....	63
8.0 DATI TECNICI	63
9.0 SMALTIMENTO.....	64

1.0 SYMBOLES



ATTENTION ! DANGER POTENTIEL !

Respectez les consignes de sécurité et la notice de montage afin d'éviter tout risque de blessures ou d'endommagements du produit.



RISQUE D'ASPHYXIE !

Conservez les petites pièces et les emballages hors de portée des enfants !



MODIFICATION DU PRODUIT

N'apportez jamais de modifications au produit ! Toute modification entraîne l'annulation de la garantie et peut rendre l'utilisation du produit risquée, voire dangereuse, dans le pire des cas.



ATTENTION !

Ce produit n'est pas un jouet. Il doit être tenu hors de portée des enfants.



AVERTISSEMENT EN CAS DE TENSION ÉLECTRIQUE !

Ce produit étant alimenté en tension, il présente des risques pour la vie et la santé des personnes.



MISE EN GARDE CONTRE LE RISQUE D'INCENDIE !

Risque d'incendie et de brûlure.



MISE EN GARDE CONTRE LES SURFACES BRÛLANTES !

Les surfaces brûlantes présentent des risques de brûlure !



NIVEAU DE PUISSANCE ACOUSTIQUE GARANTI



PORTEZ UNE PROTECTION AUDITIVE !

Portez une protection auditive lorsque vous utilisez l'appareil.



PORTEZ DES LUNETTES DE PROTECTION !

Portez des lunettes de protection lorsque vous utilisez l'appareil.



PORTEZ UN MASQUE DE PROTECTION !

Portez un masque de protection lorsque vous utilisez l'appareil.



PORTEZ DES CHAUSSURES DE SÉCURITÉ !

Portez des chaussures de sécurité lorsque vous utilisez l'appareil.

NE PAS EXPOSER L'APPAREIL À LA PLUIE OU À L'HUMIDITÉ !



NIVEAU DE PUISSANCE ACOUSTIQUE GARANTI



ATTENTION RISQUE DE BLESSURE LIÉ AUX BORDS TRANCHANTS !

Gardez les mains et les pieds à distance de l'outil.



ATTENTION ! FUMÉES TOXIQUES ! LES ÉMISSIONS CONTIENNENT DU MONOXYDE DE CARBONE



ATTENTION, FACILEMENT INFLAMMABLE, RISQUE D'INCENDIE



PAS DE FLAMMES NUES RISQUE D'INCENDIE



ATTENTION RISQUE DE BLESSURE !

Les objets peuvent rebondir et être projetés, rester à distance !



Tenez les enfants, les personnes non concernées et les animaux à l'écart du lieu d'utilisation de l'appareil.



ATTENTION IL EXISTE UN RISQUE DE CHOC ÉLECTRIQUE !

Distance par rapport aux lignes électriques aériennes : au moins 15 mètres.

CE MARQUE DE CONFORMITÉ

Ce produit est conforme aux exigences des directives européennes et nationales en vigueur. La conformité a été établie. Les déclarations et documents correspondants sont déposés auprès du fabricant.

CONSIGNES CONCERNANT LE PRODUIT

Veillez ne pas ôter les symboles de sécurité et les consignes apposés sur le produit. Conservez les autocollants et étiquettes parfaitement lisibles.

2.0 CONSIGNES DE SÉCURITÉ

2.1 CONSIGNES GÉNÉRALES DE SÉCURITÉ

- **ATTENTION !** Lisez l'intégralité des consignes de sécurité et instructions. Tout non-respect des consignes de sécurité et des instructions peut entraîner une décharge électrique, un incendie et/ou des blessures graves.
- **Attention !** Tenez toujours la machine à deux mains. Utilisez la machine exclusivement en extérieur. Les moteurs à essence émettent du monoxyde de carbone inodore, qui peut être mortel.
- **Attention !** L'appareil n'est prévu que pour une seule personne. Ne laissez personne s'approcher de votre zone de travail, même lors du démarrage.
- **Attention !** Cet appareil est un outil de coupe alimenté par essence qui fonctionne à grande vitesse. Prenez des précautions de sécurité particulières pour réduire le risque de blessure. Une utilisation négligente ou incorrecte peut entraîner des blessures graves, voire mortelles.
- N'utilisez jamais un appareil endommagé ou mal entretenu. Gardez toujours les poignées propres et sèches. Pour une utilisation sûre et un contrôle optimal de votre appareil, il est particulièrement important de le protéger de l'humidité, de la suie, des huiles, des graisses ou des résines.
- Ne retirez aucune étiquette d'avertissement ni plaque signalétique du produit.
- L'appareil multifonction n'est pas un jouet. Veillez à le tenir hors de portée des enfants.
- Pour éviter les risques lorsque l'appareil est endommagé, adressez-vous au service client ou envoyez l'appareil à l'un de nos centres après-vente agréés en vue de son remplacement. N'essayez pas de procéder à un échange sans notre autorisation.
- Éliminez toute source d'étincelles ou de flammes dans les zones où le carburant est mélangé, versé ou stocké.
- Mélangez et versez le carburant à l'extérieur ; stockez le carburant dans un endroit frais, sec et bien ventilé. Utilisez un récipient homologué et étiqueté.
- Ne fumez pas lors de la manipulation du carburant ou lors de l'utilisation de l'appareil.
- **Avertissement !** En cas d'incendie accidentel, N'utilisez PAS d'eau pour éteindre le feu. Les liquides enflammés peuvent être étouffés à l'aide d'un extincteur approprié ou d'un agent d'extinction à poudre ABC.
- Assurez-vous que l'appareil est correctement monté et en bon état de fonctionnement.
- Ne remplissez pas le réservoir de carburant lorsque le moteur est chaud ou en marche.

- Évitez de renverser du carburant ou de l'huile. Essayez tout déversement de carburant avant de démarrer le moteur.
- Éloignez-vous d'au moins 3 mètres du carburant et du point de ravitaillement avant de démarrer le moteur.
- Gardez votre espace de travail propre et bien éclairé. Le désordre ou les zones de travail non éclairées peuvent entraîner des accidents.
- Maintenez les outils de coupe affûtés et propres.
- Veillez à ce que l'eau ne puisse pas pénétrer dans l'appareil. Ne le laissez jamais sous la pluie.
- Lorsque vous travaillez à proximité du sol, veillez à ce que ni sable, ni gravier, ni pierres ne viennent se coincer entre les lames.
- N'utilisez pas l'appareil s'il a subi une chute.
- N'utilisez pas l'appareil s'il présente des signes visibles d'endommagement.
- Cet appareil n'est pas destiné à être utilisé par des personnes (y compris des enfants) qui auraient des facultés physiques, sensorielles ou mentales diminuées ou qui ne possèderaient pas l'expérience et/ou la connaissance nécessaire à moins qu'elles soient supervisées par une personne responsable de leur sécurité ou qu'elles reçoivent de cette dernière des instructions sur l'utilisation de l'appareil. Les enfants doivent être surveillés afin qu'ils ne jouent pas avec l'appareil.
- Avertissement ! Le boîtier de transmission chauffe pendant l'utilisation. Ne le touchez pas pour éviter les risques de brûlure.
- Personne, en particulier les enfants et les animaux, ne doit se trouver à proximité lorsque l'outil est utilisé.
- Ne laissez jamais votre outil en marche sans surveillance afin d'éviter tout risque de blessure pour les personnes extérieures et tout dommage matériel. Éteignez-le et assurez-vous qu'aucune personne non autorisée n'y ait accès lorsque vous ne l'utilisez pas. Les consignes de sécurité s'appliquent à tous les accessoires de l'outil.
- Votre outil n'est pas isolé contre les chocs électriques. Pour réduire le risque d'électrocution, ne l'utilisez pas à proximité de câbles pouvant être parcourus par un courant électrique.
- Pour éviter tout risque de blessure dû à une perte de contrôle ou à un contact avec l'outil en fonctionnement, n'utilisez pas un outil dont le ralenti est mal réglé. Si le ralenti n'est pas correctement réglé, l'accessoire de l'outil ne fonctionne pas.
- Si l'outil de coupe est obstrué ou collé, coupez le moteur et assurez-vous que l'accessoire est à l'arrêt avant de le nettoyer. L'outil doit être régulièrement débarrassé de l'herbe, des mauvaises herbes et d'autres débris.
- Le contact avec des corps étrangers solides tels que des pierres, des clôtures en fil de fer ou des pièces métalliques peut endommager l'accessoire.
- Si cet outil est soumis à de fortes contraintes, assurez-vous qu'il est en bon état avant de continuer à l'utiliser.

2.2 SÉCURITÉ PERSONNELLE

- Ne travaillez jamais seul et assurez-vous de rester à portée de voix d'autres personnes au cas où vous auriez besoin d'aide.
- Portez une tenue adaptée. Les vêtements doivent être robustes et bien ajustés. Portez des pantalons longs en matériau épais pour protéger vos jambes.
- Lorsque vous utilisez un élagueur (accessoire tronçonneuse), vous devez absolument porter un pantalon de protection contre les coupures.

Avertissement ! Ne portez ni shorts, ni sandales, et ne travaillez pas pieds nus. Évitez de porter des vêtements longs qui pourraient se coincer dans l'outil de travail.

- Ne portez pas de vêtements amples ou de bijoux. Tenez les cheveux, vêtements et gants éloignés des pièces en mouvement. Les vêtements amples, les bijoux ou les cheveux longs peuvent être happés par les pièces en mouvement.
- Le bruit de fonctionnement de l'outil peut endommager votre audition. Travaillez toujours avec une protection auditive appropriée. Lors de l'utilisation de la protection auditive, soyez particulièrement attentif à votre environnement, car les avertissements, les appels ou les signaux d'alarme peuvent être difficiles à entendre.
- Pour réduire le risque de blessure aux yeux, portez toujours des lunettes de protection offrant une protection sur le dessus et les côtés lorsque vous utilisez l'outil.
- Pour éviter les blessures au visage, nous vous recommandons de porter un écran facial ou un masque par-dessus vos lunettes de protection. La combinaison de casques de protection DIN EN 397 offre une meilleure protection contre les copeaux de bois, les éclats, les branches fouettantes et le bruit.
- Portez toujours des gants lorsque vous manipulez l'outil et ses accessoires. Des gants résistants et antidérapants améliorent votre prise en main et contribuent à protéger vos mains. Tenez toujours fermement la poignée, mais n'exercez pas une pression excessive et permanente dessus.
- Portez des bottes robustes avec des semelles antidérapantes. Des bottes de travail avec des coques en acier sont recommandées.
- Vous devez être en bonne condition physique et en pleine possession de vos capacités mentales et ne pas être sous l'influence de médicaments, d'alcool ou de substances similaires susceptibles d'altérer votre vision, votre dextérité ou votre jugement.
- N'utilisez pas l'appareil si vous êtes fatigué.
- Restez vigilant - faites une pause si nécessaire. La fatigue peut entraîner une perte de contrôle.
- L'utilisation d'outils peut être fatigante. Si vous souffrez d'une maladie aggravée par l'effort physique, consultez votre médecin avant d'utiliser cet outil.
- Un outil dont les composants sont desserrés a tendance à vibrer fortement.
- Tenez toujours fermement la poignée, mais n'exercez pas une pression excessive et permanente dessus. Faites de nombreuses pauses.
- Interrompez votre travail en cas de vent, de tempête ou de forte pluie.

2.3 Risques résiduels

Même en cas d'utilisation conforme, des risques résiduels peuvent subsister en raison de la construction déterminée par l'utilisation prévue, et ce malgré le respect de toutes les dispositions de sécurité applicables. Les risques résiduels peuvent être minimisés si les consignes de sécurité et l'utilisation conforme à l'usage prévu ainsi que la notice d'utilisation sont respectées dans leur ensemble.

L'attention et la prudence réduisent le risque de blessures corporelles et de dommages :

- Risque de blessure des doigts et des mains si vous atteignez la chaîne.
- Risque de blessure des doigts et des mains lors des opérations de montage et de nettoyage.
- Blessure liée à la chute de branches.
- Risque d'altération de l'ouïe en cas d'utilisation prolongée sans protection auditive.
- En outre, malgré toutes les précautions prises, des risques résiduels non évidents peuvent subsister.

3.0 UTILISATION CONFORME À L'USAGE PRÉVU

L'outil multifonction polyvalent est spécialement conçu pour l'entretien des jardins, des terrasses et des espaces extérieurs. Il permet d'effectuer diverses tâches de jardinage à l'aide de différents accessoires. Les applications typiques comprennent la coupe de branches et d'arbustes, la découpe de bois, la taille des haies, l'affûtage des lames et les petits travaux de coupe, de taille et de réparation dans le jardin.

N'utilisez pas ce produit pour un usage autre que celui prévu. Le fabricant décline toute responsabilité pour tout dégât causé en raison d'une utilisation non conforme. Toute modification apportée au produit peut avoir des conséquences négatives en matière de sécurité et engendrer des risques et entraîne l'annulation de la garantie.

Ce produit a uniquement été conçu pour un usage domestique et non pour un usage commercial.

4.0 CONSIGNES DE DÉBALLAGE

Ouvrez le carton et retirez l'article. Une fois le produit déballé, vérifiez qu'il ne présente pas de dégâts et qu'il est complet. Aucune réclamation formulée tardivement ne sera acceptée.

4.1 ILLUSTRATION DU PRODUIT

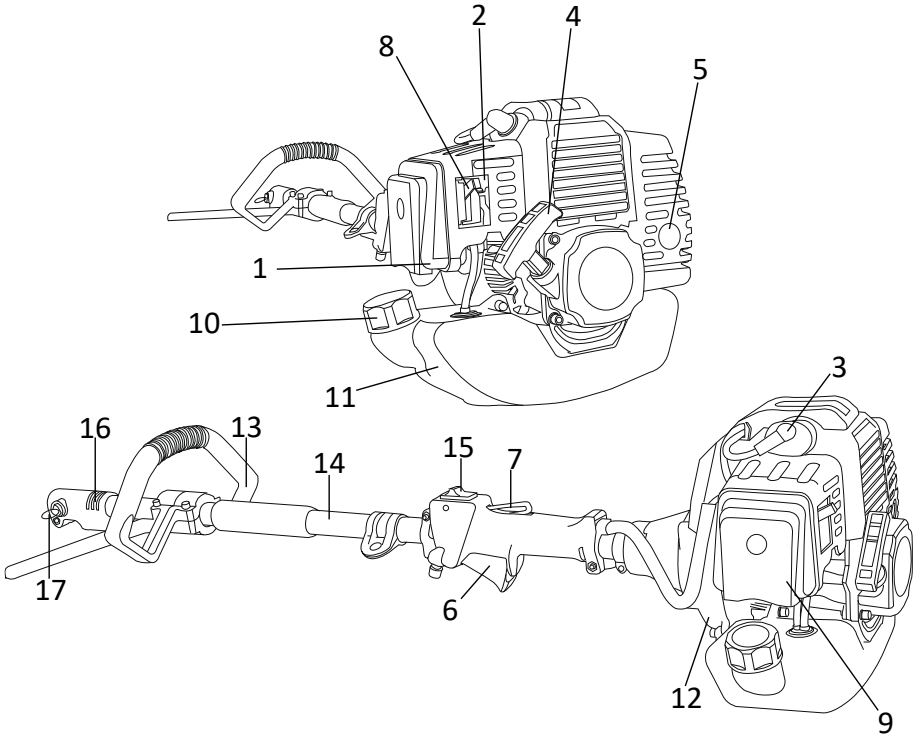







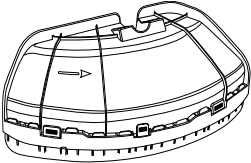
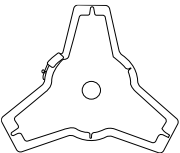
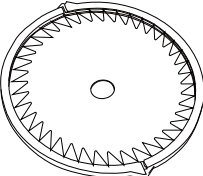
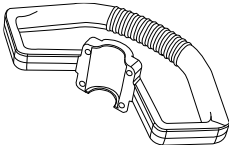
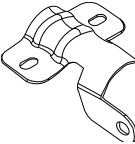
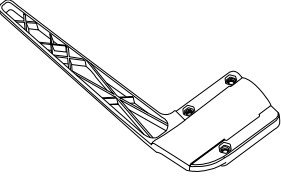
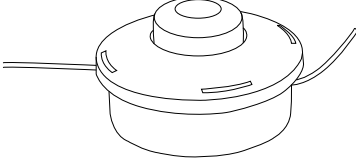

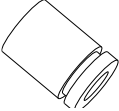
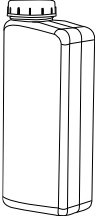
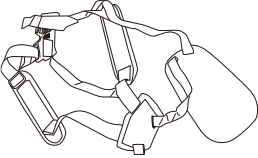
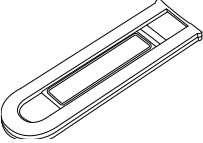
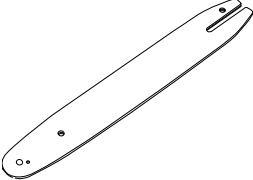

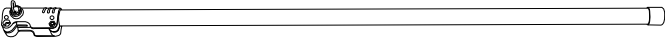
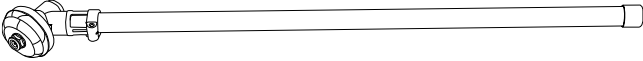

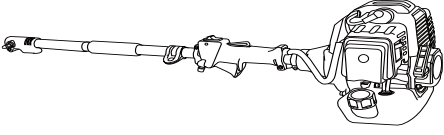

1	Pompe à carburant
2	Vis de réglage du carburateur
3	Siège de la bougie d'allumage
4	Poignée du câble de démarrage
5	Silencieux d'échappement
6	Gâchette d'accélérateur
7	Verrouillage de la gâchette d'accélérateur
8	Levier de clapet de démarrage
9	Couvercle du filtre

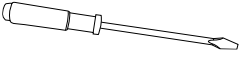
10	Bouchon de réservoir
11	Réservoir de carburant
12	Support moteur
13	Poignée en boucle
14	Tube de l'axe d'entraînement
15	Interrupteur
16	Manchon de couplage
17	Vis à ailettes

4.2 LISTE DES PIÈCES

	N°	QTÉ
	CO-1	1
	CO-2	1
	CO-3	1
	CO-4	1
	CO-5	1
	CO-6	1
	CO-7	1

	CO-8	1
	CO-9	1
	CO-10	1
	CO-11	1
	CO-12	1
	CO-13	1
	CO-14	1
	CO-15	1

	CO-16	1
	CO-17	1
	CO-18	1
	CO-19	1
	CO-20	
	CO-21	1
	CO-22	1
	CO-23	
	CO-24	
	CO-25	
	CO-26	
	CO-27	

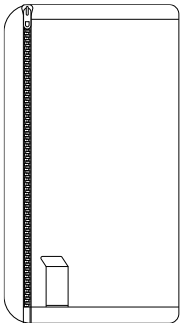
	CO-28	1
---	-------	---

5.0 MISE EN SERVICE

- **Attention !** N'essayez pas de démarrer votre outil par « démarrage par chute libre » afin d'éviter tout risque de blessure dû à une perte de contrôle de la machine.
- **Attention !** N'enroulez pas le câble de démarrage autour de votre main lorsque vous tirez la poignée de démarrage. Ne relâchez pas la poignée après l'avoir tirée, mais faites-la revenir activement en la ré-enroulant. Toute autre action peut entraîner des dommages et des blessures.
- Avant de démarrer, vérifiez toujours le bon état de votre moteur, en particulier la gâchette d'accélérateur, le verrouillage de la gâchette d'accélérateur, le bouton d'arrêt et l'accessoire.
- La gâchette d'accélérateur doit pouvoir se déplacer librement et doit toujours revenir en position de ralenti.
- N'utilisez jamais un outil endommagé ou mal entretenu.
- Le pot d'échappement et les autres pièces du moteur chauffent pendant l'utilisation. Ne touchez ni le pot d'échappement ni d'autres pièces chaudes pour éviter les brûlures.
- Le moteur est équipé d'un catalyseur pour réduire les émissions polluantes du moteur. C'est la raison pour laquelle le pot d'échappement ne refroidit pas aussi rapidement que sur les modèles traditionnels. Un boîtier de cylindre mal monté ou endommagé, ou un pot d'échappement endommagé et déformé, peut affecter le refroidissement du catalyseur.
- Pendant l'utilisation, soyez toujours attentif à votre environnement.
- Vérifiez que le manchon de sécurité sur la bougie d'allumage est correctement fixé. Un manchon desserré peut provoquer des étincelles susceptibles d'enflammer des vapeurs inflammables.
- Gardez toujours l'outil propre et sec. Pour une utilisation sûre et un contrôle optimal de votre appareil, il est particulièrement important de le protéger de l'humidité, de la suie, des huiles, des graisses ou des résines.
- Démarrez le moteur uniquement à l'extérieur, à une distance minimale de 3 mètres de l'endroit où vous avez ajouté le carburant. Placez l'outil sur un sol stable à l'extérieur. Maintenez-le en équilibre et dans une position stable.

5.1 UTILISATION DU MOTEUR

- Lorsque vous transportez l'appareil, éteignez toujours le moteur et assurez-vous que toutes les pièces mobiles sont complètement à l'arrêt. Veillez à ce que l'appareil ne puisse pas basculer et qu'il n'y ait aucun risque de dommage ou de fuite de carburant.
- Le moteur nécessite un mélange huile-carburant comme combustible. Veillez à utiliser le bon carburant et respectez le rapport de mélange recommandé.
- **Avertissement !** N'utilisez pas de mélange d'huiles selon les normes BIA ou TCW, ni d'autres mélanges qui prétendent être compatibles avec les moteurs refroidis par air ou par eau.
- Utilisez uniquement de l'essence sans plomb pour voitures avec un indice d'octane de 91 ou plus.
- 1L 25 ml = rapport 1:40
- Lorsque vous préparez le mélange, versez d'abord l'huile, puis l'essence. Assurez-vous que le carburant est bien mélangé.
- Remplissez le réservoir dans des endroits bien ventilés à l'extérieur. Éteignez toujours le moteur et laissez-le refroidir au préalable. Ouvrez lentement le réservoir avant de le remplir pour laisser échapper la pression qui s'est accumulée afin d'éviter toute brûlure ou blessure.
- **Remarque :** N'utilisez jamais le bouchon du réservoir lorsque le moteur tourne.
- Lors du remplissage, vérifiez qu'il n'y a pas de fuites. En cas de défaut, n'utilisez pas l'appareil.
- **Remarque :** Un appareil neuf ne doit pas fonctionner à plein régime (accélérateur à fond sans charge) pendant les 3 premiers pleins de carburant afin d'éviter une surcharge pendant la phase de rodage.
- Pour arrêter l'appareil, relâchez la gâchette d'accélérateur et laissez le moteur tourner au ralenti. Faites ensuite glisser l'interrupteur sur la position « Stop ». Le moteur s'éteindra automatiquement.

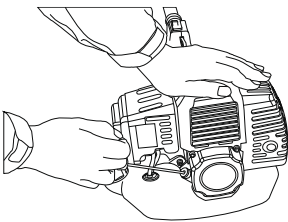

5.2 UTILISATION DES ACCESSOIRES

- L'outil de coupe doit être correctement installé et en état de fonctionnement sûr. Vérifiez qu'il n'y a pas de pièces desserrées (boulons, vis, etc.) et que les lames ne sont pas fissurées, pliées, déformées ou endommagées. Vérifiez l'état et le positionnement des lames lorsque le moteur est éteint.
- Lors de la mise en marche, veillez toujours à ce que le moteur soit éteint et que toutes les pièces mobiles soient complètement à l'arrêt avant de procéder à des ajustements, d'insérer ou de changer un accessoire. Les différents accessoires sont reliés à l'élément moteur par un système d'emboîtement. Assurez-vous que l'accessoire est correctement inséré et solidement fixé, sans jeu.
- Remplacez les lames endommagées avant d'utiliser l'outil. Gardez-les toujours affûtées. Nous vous recommandons de pulvériser les lames avec un dissolvant de résine avant toute utilisation.

- Réglez toujours les appareils à bras réglable sur la position de travail souhaitée avant l'utilisation pour permettre un travail efficace. Effectuez des ajustements et réglages uniquement lorsque les lames sont à l'arrêt.
- **Remarque** : Réglez les accessoires sur la position de travail correcte avant toute utilisation.

6.0 FONCTIONNEMENT

- Tenez et contrôlez toujours l'unité avec les deux mains par les poignées prévues à cet effet. Fermez vos doigts et vos pouces autour des poignées. Placez votre main gauche sur la poignée avant et votre main droite sur la poignée arrière près de la gâchette d'accélérateur. Cette consigne s'applique également aux gauchers. Gardez toujours vos mains dans cette position pour garder le contrôle de votre tronçonneuse.
- N'essayez jamais d'utiliser votre outil d'une seule main. La perte de contrôle de votre outil peut entraîner des blessures graves ou mortelles.
- Pour les machines équipées d'un bras réglable, la position de travail appropriée doit être réglée avant le démarrage.
- Vérifiez toujours le terrain pour détecter des irrégularités, des branches ou d'autres objets susceptibles de gêner votre travail.
- Les appareils ayant une position de transport spécifique (barre de coupe repliée sur l'axe d'entraînement) ne doivent jamais être démarrés dans cette position, car les lames ne sont pas correctement enclenchées et il est impossible de savoir si elles sont à l'arrêt en mode ralenti.

TAILLE-HAIES

- Ne transportez jamais l'appareil lorsque la lame est en marche afin d'éviter tout risque de blessure.
- Transportez-le toujours en position horizontale. Tenez le bras de manière à ce que l'appareil soit équilibré horizontalement. Gardez le pot d'échappement chaud loin de votre corps et l'accessoire de coupe derrière vous.
- Éteignez toujours le moteur et placez la housse de protection sur les lames avant de transporter l'outil sur de longues distances. Assurez-vous de bien sécuriser l'appareil lors du transport dans un véhicule pour éviter qu'il ne bascule, que du carburant ne fuit et que l'appareil ne soit endommagé.
- Assurez-vous que le bras réglable est en position sécurisée.

SCIE ÉLAGUEUSE À CHAÎNE

- Portez toujours la scie élagueuse à l'horizontale, de manière à ce qu'elle soit bien équilibrée.
- Assurez-vous que la chaîne, le guide-chaîne et la roue dentée sont correctement alignés. Assurez-vous que rien ne se trouve à proximité du guide-chaîne et de la chaîne de coupe afin de réduire le risque de blessure.
- La tension de la chaîne est extrêmement importante ; vérifiez-la régulièrement. Si la chaîne se desserre pendant la coupe, coupez le moteur pour la fixer.
- **AVERTISSEMENT !** N'utilisez pas la scie élagueuse sur une échelle.
- **Remarque** : La chaîne est correctement tendue lorsqu'elle n'a plus de jeu sur la partie inférieure du guide-chaîne à froid. Elle doit être bien tendue mais doit pouvoir être tournée à la main (avec beaucoup de précaution).
- L'outil a une grande portée. Pendant l'utilisation, maintenez les passants à une distance d'au moins 15 mètres pour réduire les risques de blessures dus à un contact accidentel avec les lames de coupe ou à la chute d'objets.

- Ne travaillez jamais sur une échelle, une branche d'arbre ou toute autre surface instable.
- Ne soulevez jamais l'outil au-dessus des épaules. Ne vous penchez pas trop en avant.
- Utilisez une plateforme élévatrice pour travailler à une hauteur supérieure à 4,5 mètres.
- Faites attention au sol, en particulier aux surfaces glissantes, aux éléments peu visibles tels que les souches, les racines ou les flaques d'eau afin d'éviter de trébucher avec l'appareil.
- Arrêtez immédiatement le moteur si quelqu'un s'approche de vous.
- Lorsque vous mettez la scie en marche, elle doit fonctionner à pleine vitesse. Dans le cas contraire, un rebond peut se produire, ce qui est très dangereux.
- Observez toujours l'état de l'arbre. Recherchez la présence de pourriture et de décomposition au niveau des racines et des branches. Si l'arbre est pourri à l'intérieur, des morceaux peuvent se détacher de manière inattendue et tomber pendant la coupe.
- Pour les branches très larges ou lourdes, faites d'abord une petite incision en dessous de la branche avant de travailler de haut en bas pour éviter qu'elle ne se casse.
- Ne coupez jamais à la verticale au-dessus de votre corps et ne tenez jamais la scie à chaîne à un angle de plus de 60 degrés par rapport à l'horizontale.
- N'exercez pas de pression lorsque vous atteignez la fin de la coupe. Cela pourrait entraîner une sortie incontrôlée du guide-chaîne et de la scie à chaîne, qui pourrait à son tour percuter d'autres objets.
- Si la scie se coince, éteignez l'appareil et essayez de dégager la chaîne de la branche à la main.

DÉBROUSSAILLEUSE, COUPE-BORDURES ET SCIE CIRCULAIRE

- Pour utiliser le coupe-bordures, inclinez l'outil de coupe à un angle de 30 degrés vers la gauche. Réglez la poignée dans la position souhaitée. Soyez particulièrement attentif au risque accru de blessures pour les utilisateurs, les passants et les animaux, ainsi qu'au risque de dommages matériels dus à la projection d'objets.
- Coupez et taillez toujours à une vitesse moteur élevée. Ne laissez pas le moteur tourner à une vitesse faible, que ce soit au début ou pendant l'utilisation.
- Pour rallonger le fil de coupe, laissez le moteur tourner à plein régime et appuyez brièvement et délicatement le tête de coupe sur le sol. Le fil s'étendra automatiquement. Le coupe-fil sur le capot de protection coupe le fil à la longueur souhaitée ! Ne maintenez pas l'appui trop longtemps, sinon le fil sera trop raccourci, ce qui entraînera un remplacement prématuré de la tête de coupe.
- Affûtage du coupe-fil :
- Retirez la lame du capot de protection. Fixez la lame dans un étau. Affûtez-la avec une lime plate. Limez soigneusement en maintenant un angle constant. Limez toujours dans une seule direction
- Lorsque le terrain est en pente, placez toujours l'outil de coupe au-dessus de vous. Travaillez uniquement lorsque vous êtes debout sur un sol stable.

BANDOULIÈRE

Montage :

- Il y a quatre trous pour le montage
- Prenez la poignée en forme de boucle
- Alignez la position des trous
- Insérez les vis dans les trous et vissez-les jusqu'à ce que vous sentiez une résistance
- Serrez fermement les vis

REBOND

Des forces réactives surviennent lors de l'utilisation de la chaîne de coupe. Ces forces, qui devraient être appliquées au bois, s'exercent en sens inverse sur l'opérateur. Elles surviennent lorsque la chaîne en mouvement entre en contact avec un objet solide, comme une branche, ou lorsqu'elle se retrouve coincée.

7.0 CONSIGNES DE MAINTENANCE ET D'ENTRETIEN

Vérifiez toutes les pièces afin de vous assurer qu'elles ne présentent pas de traces d'usure. Si vous constatez des défauts, cessez d'utiliser le produit. Les pièces doivent uniquement être remplacées par des pièces de rechange d'origine et l'opération doit être réalisée exclusivement par un professionnel conformément aux consignes du fabricant. L'appareil peut se détériorer s'il n'est pas suffisamment entretenu. Cela peut entraîner des risques. Un entretien régulier contribue à la sûreté du produit et augmente sa durée de vie.

- Attendez que le moteur refroidisse pour vider le réservoir d'essence. Stockez l'appareil dans un endroit sec. La machine doit être protégée des intempéries, sinon elle risque d'être endommagée, et ces dommages ne seront pas couverts par la garantie.

7.1 NETTOYAGE DU FILTRE À AIR

- Un filtre à air encrassé réduit les performances du moteur, augmente la consommation de carburant et rend le démarrage plus difficile. Si vous constatez une perte de puissance moteur :
- Retirez la vis sur le capot du filtre
- Nettoyez le filtre avec de l'eau et du savon. N'utilisez jamais d'essence ou de benzène !
- Laissez le filtre sécher à l'air libre
- Remettez le filtre en place.

8.0 DONNÉES TECHNIQUES

Référence de l'article	101541
Référence du modèle	GBMT520
Moteur	Deux temps
Cylindrée	52 cm ³
Puissance max.	1,45 kw
Régime maximal	7050 tr/min
Vitesse de rotation à vide	3000±200 rpm
Niveau sonore Lwa	111 dB
Mélange de carburant	1:40
Capacité du réservoir d'essence	1200 ml
Lame de coupe	Ø 250 mm
Bobine de fil	4 m
Fil de nylon	Ø 2,4 mm

9.0 MISE AU REBUT

À l'issue de longues années de loyaux services, lorsque votre produit sera hors d'usage, veuillez en éliminer les matières premières recyclables de manière à ce qu'elles soient recyclées conformément à la réglementation applicable. Si vous avez un doute sur la meilleure façon de procéder, renseignez-vous auprès des entreprises qui gèrent les déchets dans votre localité ou des déchetteries de la région.



Le produit et l'emballage sont soumis aux directives de recyclage. Pour plus d'informations, rendez-vous sur: quefairedemesdechets.fr

MISE AU REBUT CONFORME DE CE PRODUIT

Ne jetez pas les appareils électroniques avec les ordures ménagères !

Le symbole ci-contre représentant une poubelle sur roues barrée d'une croix indique que cet appareil est soumis à la directive 2012/19/UE.

Cette directive stipule qu'à la fin de sa durée de vie, cet appareil ne doit pas être jeté avec les déchets ménagers normaux, mais doit être déposé dans des centres de collecte, des centres de recyclage ou des entreprises de traitement des déchets spécialement équipés.

Cette élimination est gratuite pour vous. Préservez l'environnement et éliminez-le de manière appropriée.

Avant de retourner l'appareil, veuillez ôter les piles ou les accumulateurs qui ne sont pas enveloppés dans l'appareil usagé, ainsi que les lampes qui peuvent être retirées sans être détruites, et les remettre à un centre de collecte séparé.



ISTRUZIONI

Gentile cliente,

grazie per aver scelto il nostro articolo, con l'acquisto di un nostro prodotto ha compiuto un'ottima scelta. Al fine di soddisfare gli elevati standard qualitativi richiesti, i nostri articoli sono sottoposti a controlli periodici e sono naturalmente sempre in linea con i rigorosi requisiti previsti dall'Unione Europea.



LEGGERE LE ISTRUZIONI PER L'USO. AVVERTENZE IMPORTANTI. CONSERVARE PER UN USO FUTURO.

Prima del primo utilizzo, leggere attentamente e integralmente le istruzioni. Conservare le presenti istruzioni per consultazioni future. In caso di cessione del prodotto a terzi, assicurarsi di consegnare anche le presenti istruzioni.

INDICE

1.0 SIMBOLI	49
2.0 INDICAZIONI DI SICUREZZA.....	51
2.1 AVVERTENZE GENERALI DI SICUREZZA	51
2.2 SICUREZZA PERSONALE	52
2.3 Rischi residui	53
3.0 UTILIZZO A NORMA.....	53
4.0 INDICAZIONI PER L'APERTURA DELL'IMBALLAGGIO.....	54
4.1 ILLUSTRAZIONE DEL PRODOTTO	55
4.2 ELENCO DEI COMPONENTI	56
5.0 MESSA IN ESERCIZIO	59
5.1 UTILIZZO DEL MOTORE	60
5.2 UTILIZZO DEGLI INSERTI.....	60
6.0 UTILIZZO.....	61
7.0 ISTRUZIONI DI CURA E MANUTENZIONE.....	63
7.1 PULIZIA DEL FILTRO DELL'ARIA.....	63
8.0 DATI TECNICI	63
9.0 SMALTIMENTO.....	64

1.0 SIMBOLI



ATTENZIONE! POTENZIALE PERICOLO!

Osservare le avvertenze di sicurezza e le istruzioni di montaggio per evitare il rischio di lesioni o danni al prodotto.



PERICOLO DI SOFFOCAMENTO!

Tenere le parti più piccole e il materiale d'imballaggio lontano dalla portata dei bambini!



MODIFICHE AL PRODOTTO

Non apportare in nessun caso modifiche al prodotto! Eventuali modifiche possono invalidare la garanzia e rendere il prodotto non sicuro o addirittura pericoloso.



ATTENZIONE!

Il prodotto non è un giocattolo. Tenere fuori dalla portata dei bambini.



TENSIONE ELETTRICA PERICOLOSA!

Questo simbolo indica pericolo per la vita e la salute delle persone dovuto alla presenza di tensione elettrica.



ATTENZIONE: PERICOLO DI INCENDIO!

Pericolo di incendio e di ustioni.



ATTENZIONE: SUPERFICI MOLTO CALDE!

Rischio di una superficie molto calda, pericolo di ustioni!



LIVELLO DI POTENZA SONORA GARANTITO



INDOSSARE PROTETTORI AURICOLARI!

Indossare protettori auricolari quando si utilizza l'apparecchio.



INDOSSARE OCCHIALI DI PROTEZIONE!

Indossare occhiali di protezione quando si utilizza l'apparecchio.



INDOSSARE UNA PROTEZIONE DELLE VIE RESPIRATORIE!

Indossare una protezione delle vie respiratorie quando si utilizza l'apparecchio.



INDOSSARE SCARPE ANTINFORTUNISTICHE!

Indossare scarpe antinfortunistiche quando si utilizza l'apparecchio.



NON ESPORRE L'APPARECCHIO ALLA PIOGGIA O ALL'UMIDITÀ!



LIVELLO DI POTENZA SONORA GARANTITO



ATTENZIONE, PERICOLO DI LESIONI DOVUTO A SPIGOLI VIVI!

Tenere mani e piedi lontani dagli attrezzi.



ATTENZIONE! VAPORI TOSSICI! I GAS DI SCARICO CONTENGONO MONOSSIDO DI CARBONIO



ATTENZIONE ALTAMENTE INFIAMMABILE, PERICOLO D'INCENDIO



NON USARE FIAMME LIBERE, PERICOLO D'INCENDIO



ATTENZIONE, PERICOLO DI LESIONI!

Gli oggetti potrebbero rimbalzare ed essere scagliati via, mantenersi a distanza!



Tenere lontano dalla postazione di lavoro bambini, persone non operanti e animali.



ATTENZIONE, PERICOLO DI SCOSSA ELETTRICA!

Mantenere una distanza di almeno 15 metri dai cavi aerei.

CE DICHIARAZIONE DI CONFORMITÀ

Questo prodotto soddisfa i requisiti delle direttive europee e nazionali. La conformità è stata verificata. Le dichiarazioni e i documenti corrispondenti sono disponibili presso il produttore.

INDICAZIONI RIPORTATE SUL PRODOTTO

Non rimuovere la segnaletica di sicurezza o le indicazioni riportate sul prodotto. Assicurarsi che etichette e adesivi rimangano sempre leggibili.

2.0 INDICAZIONI DI SICUREZZA

2.1 AVVERTENZE GENERALI DI SICUREZZA

- **ATTENZIONE!** Leggere attentamente le istruzioni e le avvertenze di sicurezza. Il mancato rispetto delle istruzioni e delle avvertenze di sicurezza può causare folgorazioni, incendi e/o lesioni gravi.
- **Attenzione!** Impugnare la macchina sempre con due mani. L'uso della macchina è consentito solo all'aperto. I motori a benzina producono monossido di carbonio inodore, che può portare alla morte.
- **Attenzione!** L'apparecchio è progettato per una sola persona. Non permettere la presenza di altre persone nell'area di lavoro, nemmeno durante l'avviamento.
- **Attenzione!** Questo apparecchio è uno strumento da taglio alimentato a benzina con elevata velocità di lavoro. Adottare speciali precauzioni di sicurezza, al fine di ridurre il rischio di lesioni. Un utilizzo negligente o improprio può portare a lesioni gravi, talvolta anche mortali.
- Non utilizzare l'apparecchio se danneggiato o sottoposto a scarsa manutenzione. Mantenere tutte le impugnature asciutte e pulite. Per un utilizzo in sicurezza e per l'esecuzione dei controlli necessari, è particolarmente importante proteggerle da umidità, fuliggine, oli, grasso o resine.
- Non rimuovere la segnaletica o gli adesivi di sicurezza dal prodotto.
- L'attrezzo multifunzione non è un giocattolo. Assicurarsi di tenerlo sempre lontano dalla portata dei bambini.
- Al fine di evitare situazioni pericolose, in caso di danneggiamento dell'apparecchio prendere contatto con il nostro servizio clienti o spedirlo per la sostituzione a uno dei nostri centri di assistenza autorizzati. Non provvedere autonomamente alla sostituzione dell'apparecchio senza la nostra autorizzazione.
- Rimuovere tutte le sorgenti di innesco, come scintille o fiamme, nell'area di miscelazione, versamento e conservazione del carburante.
- Miscelare e versare il carburante in un ambiente esterno; conservare il carburante in un luogo fresco, asciutto e ben ventilato. Utilizzare un contenitore autorizzato all'uso e con apposito contrassegno.
- Non fumare nelle vicinanze del carburante o mentre l'apparecchio è in funzione.
- **Avviso!** In caso di incendio accidentale, **NON** spegnere le fiamme con acqua. Per estinguere le fiamme generate da liquidi infiammabili utilizzare un apposito estintore o polvere estinguente ABC.
- Assicurarsi che l'apparecchio sia montato in maniera corretta e in buone condizioni di funzionamento.
- Non riempire il serbatoio del carburante quando il motore è caldo o acceso.
- Evitare la fuoriuscita di carburante o olio. Asciugare con uno straccio il carburante fuoriuscito prima di avviare il motore.

- Prima di avviare il motore, allontanarsi di almeno 3 metri dal carburante e dal luogo del rifornimento.
- Mantenere l'area di lavoro pulita e ben illuminata. Aree di lavoro disordinate o scarsamente illuminate possono causare incidenti.
- Mantenere gli strumenti da taglio affilati e puliti.
- Accertarsi che non penetri acqua all'interno dell'apparecchio. Non esporlo mai alla pioggia.
- Se si lavora in prossimità del terreno, assicurarsi che le lame non vengano a contatto con sabbia, ghiaia o pietre.
- Non utilizzare l'apparecchio se in precedenza è stato fatto cadere.
- Non utilizzare l'apparecchio se presenta danni visibili.
- Questo apparecchio non deve essere utilizzato da persone (bambini compresi) con capacità fisiche, sensoriali o mentali limitate o con mancanza di esperienza e/o di conoscenza, a meno che non vengano supervisionate da una persona responsabile della loro sicurezza o ricevano dalla stessa indicazioni su come utilizzare l'apparecchio. I bambini dovranno essere sorvegliati affinché non giochino con l'apparecchio.
- Avvertenza! La scatola di trasmissione tende a riscaldarsi durante l'uso: evitare di toccarla per non incorrere nel pericolo di ustioni.
- Quando l'apparecchio è in funzione, non permettere a nessuno, specialmente ai bambini, di sostare nelle vicinanze.
- Non lasciare mai l'attrezzo acceso senza supervisione, al fine di evitare il rischio di lesioni a terzi e danni materiali. Spegnerlo e assicurarsi che persone non autorizzate non vi abbiano accesso. Le avvertenze di sicurezza sono valide per tutti gli inserti dell'attrezzo.
- L'attrezzo non è isolato contro le scosse elettriche. Per ridurre il rischio di folgorazione, non utilizzarlo nelle vicinanze di cavi di corrente elettrica.
- Per evitare il rischio di lesioni dovuto a perdita di controllo o contatto con l'attrezzo in funzionamento, non utilizzare l'apparecchio con impostazioni a regime minimo non corrette. Se il regime minimo non è impostato correttamente, gli inserti dell'attrezzo non funzionano.
- Nel caso in cui lo strumento da taglio sia ostruito o bloccato, spegnere il motore e assicurarsi che l'inserto sia completamente fermo prima di procedere con la pulizia. Rimuovere regolarmente erbe, erbacce e altre impurità dall'apparecchio.
- Il contatto con corpi estranei solidi, come pietre, recinzioni o altri elementi metallici può danneggiare l'inserto.
- Nel caso in cui l'attrezzo sia sottoposto a forti sollecitazioni, prima di continuare con l'utilizzo, assicurarsi che si trovi in buone condizioni.

2.2 SICUREZZA PERSONALE

- Non lavorare mai completamente soli e tenersi a portata di voce da altre persone, nel caso sia necessario chiedere aiuto.
- Vestirsi in modo appropriato. Indossare capi resistenti e comodi, ad esempio pantaloni lunghi in materiale pesante, adatti a proteggere le gambe.
- Quando si utilizza il potatore (inserto motosega), indossare necessariamente dei pantaloni antitaglio.
Avviso! Non indossare pantaloncini, né sandali, né tanto meno lavorare scalzi. Evitare di indossare capi troppo lunghi, poiché potrebbero impigliarsi nell'attrezzo da lavoro.
- Non indossare abiti larghi o gioielli. Tenere lontano dalle parti mobili capelli, vestiti e guanti. Abiti non aderenti, gioielli o capelli lunghi possono impigliarsi nelle parti mobili.

- Il rumore di funzionamento dell'attrezzo può danneggiare l'udito. Indossare pertanto protettori auricolari adatti mentre si lavora. Prestare sempre attenzione all'ambiente circostante mentre si indossano dei protettori auricolari, poiché questi possono rendere meno avvertibili avvisi, grida e segnali di allarme.
- Per ridurre il rischio di lesioni agli occhi, mentre si utilizza l'attrezzo indossare sempre occhiali protettivi in grado di coprire l'area oculare dall'alto e di lato.
- Per prevenire lesioni al viso, consigliamo di indossare una protezione per il viso, come una visiera o degli occhiali protettivi. Per una sicurezza ottimale utilizzare un elmetto protettivo DIN EN 397, che offre protezione da segatura, schegge, rami scagliati e rumore.
- Indossare sempre dei guanti quando si maneggia l'apparecchio e i suoi inserti. L'uso di guanti resistenti e antiscivolo migliorano la presa e aiutano a proteggere le mani. Tenere saldamente l'impugnatura, ma senza esercitare una pressione eccessiva.
- Indossare stivali robusti con soles antiscivolo. Si consiglia l'uso di stivali da lavoro con punte in acciaio.
- Per utilizzare l'apparecchio è necessario essere in buone condizioni fisiche e mentali e non sotto l'effetto di farmaci, alcol o sostanze simili, che potrebbero compromettere la vista, le abilità o la capacità di giudizio.
- Non mettere in funzione l'apparecchio se si è stanchi.
- Rimanere vigili; fare una pausa se necessario. La stanchezza può provocare la perdita di controllo dell'attrezzo.
- Lavorare con attrezzi di questo tipo può essere faticoso: se si soffre di una patologia che lo sforzo fisico potrebbe aggravare, consultare il proprio medico prima di utilizzare l'apparecchio.
- Se i componenti non sono fissati correttamente, l'attrezzo tende a vibrare.
- Tenere saldamente l'impugnatura, ma senza esercitare una pressione eccessiva. Fare diverse pause.
- Interrompere il lavoro in caso di vento, bufere o pioggia battente.

2.3 Rischi residui

Anche in caso di utilizzo secondo le disposizioni possono insorgere, malgrado il rispetto di tutte le disposizioni di sicurezza fornite, rischi residui a causa della struttura dell'apparecchio dovuta all'impiego previsto. I rischi residui possono essere ridotti se si rispettano avvisi di sicurezza, utilizzo secondo le disposizioni e disposizioni per l'uso.

Rispetto e attenzione riducono il rischio di danni e lesioni alle persone:

- Pericolo di lesioni a dita e mani se si tocca la catena della motosega.
- Pericolo di lesione delle dita e delle mani in caso di lavori di montaggio e pulizia.
- Lesioni dovute a caduta di rami.
- Compromissione dell'udito in caso di lunghi lavori senza protettori auricolari.
- Malgrado tutti i provvedimenti assunti si possono comunque manifestare rischi residui non noti.

3.0 UTILIZZO A NORMA

L'attrezzo multifunzione è un apparecchio versatile, sviluppato appositamente per la cura e la manutenzione di giardini, terrazze e spazi esterni. È progettato per eseguire diverse attività di giardinaggio grazie ai diversi inserti disponibili. Tra le applicazioni tipiche rientrano: la potatura di rami e cespugli, il taglio del legno, la potatura di siepi, l'affilatura di lame e altri piccoli lavori di taglio, potatura e riparazione in giardino.

Utilizzare il prodotto solo per lo scopo previsto. Il produttore declina qualsiasi responsabilità per danni derivanti da un uso improprio del prodotto. Qualsiasi modifica al prodotto può influire negativamente sulla sicurezza, causare pericoli e invalidare la garanzia.

Solo per uso domestico e non adatto a un utilizzo commerciale.

4.0 INDICAZIONI PER L'APERTURA DELL'IMBALLAGGIO

Aprire il cartone di imballaggio ed estrarre il prodotto. Dopo aver disimballato il prodotto, verificare che sia completo e non presenti danni. Reclami tardivi non potranno essere accettati.

4.1 ILLUSTRAZIONE DEL PRODOTTO

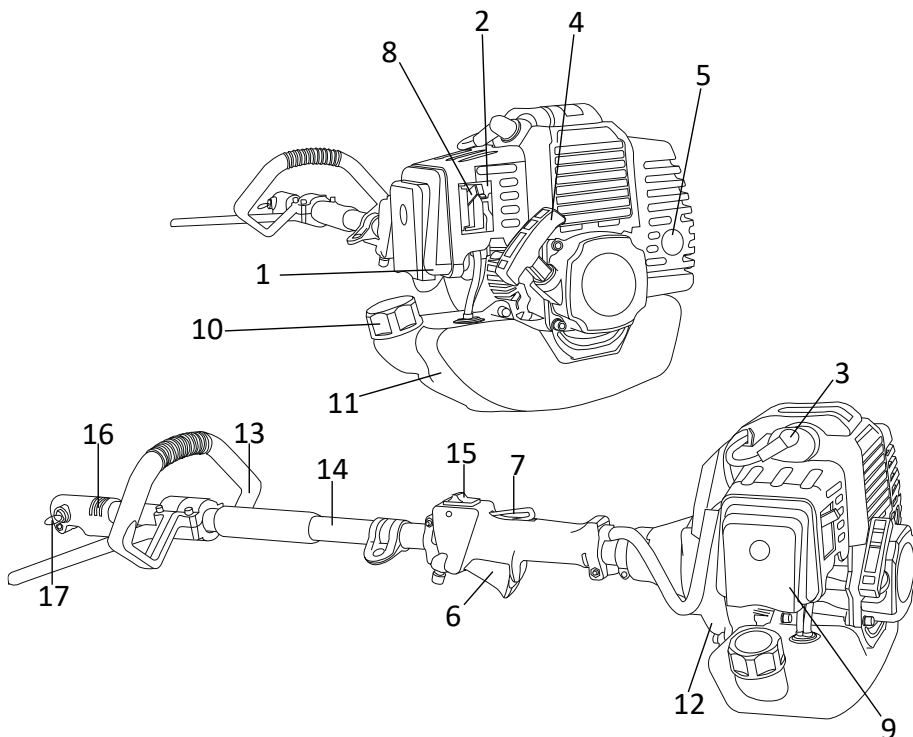







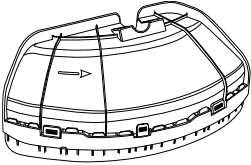
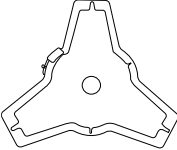
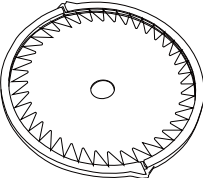
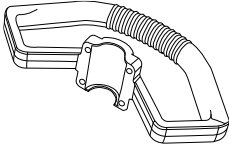
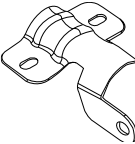
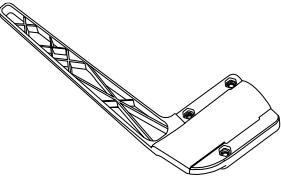
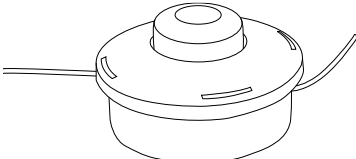

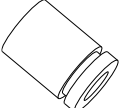

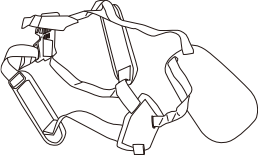
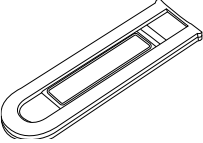
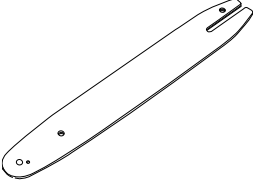

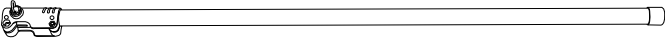
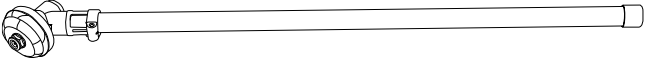

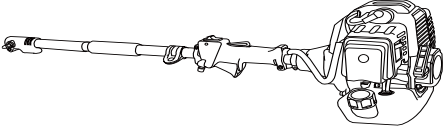

1	Pompa del carburante
2	Vite di regolazione per carburatore
3	Alloggiamento candele
4	Maniglia di avviamento
5	Marmitta
6	Comando acceleratore
7	Fermo acceleratore
8	Starter
9	Coperchio del filtro

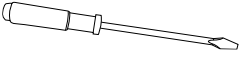
10	Tappo del serbatoio
11	Serbatoio del carburante
12	Supporto motore
13	Impugnatura circolare
14	Tubo asse motore
15	Interruttore di spegnimento
16	Manicotto
17	Vite ad alette

4.2 ELENCO DEI COMPONENTI

	N°	PZ
	CO-1	1
	CO-2	1
	CO-3	1
	CO-4	1
	CO-5	1
	CO-6	1
	CO-7	1

	CO-8	1
	CO-9	1
	CO-10	1
	CO-11	1
	CO-12	1
	CO-13	1
	CO-14	1
	CO-15	1

	CO-16	1
	CO-17	1
	CO-18	1
	CO-19	1
	CO-20	
	CO-21	1
	CO-22	1
	CO-23	
	CO-24	
	CO-25	
	CO-26	
	CO-27	

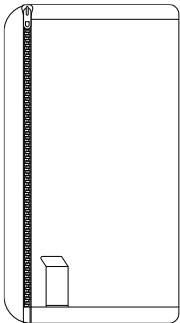
	CO-28	1
---	-------	---

5.0 MESSA IN ESERCIZIO

- **Attenzione!** Non tentare di avviare l'attrezzo spingendo il cavo di avviamento e l'alloggiamento motore in direzioni opposte, al fine di evitare la perdita di controllo del macchinario.
- **Attenzione!** Non avvolgere il cavo di avviamento attorno alla mano, quando si tira la maniglia di avviamento. Una volta avviato il motore, non lasciare andare la maniglia, ma accompagnarla attivamente fino al riavvolgimento, per evitare il rischio di danni e lesioni.
- Prima di avviare il motore accertarsi che sia in buone condizioni: controllare in particolare il comando acceleratore, il fermo acceleratore, l'interruttore di spegnimento e l'inserto.
- Il comando acceleratore deve potersi spostare liberamente e tornare indietro alla posizione di regime minimo.
- Non mettere mai in funzione l'apparecchio se danneggiato o sottoposto a scarsa manutenzione.
- La marmitta e gli altri componenti del motore tendono a riscaldarsi durante l'utilizzo. Per evitare il rischio di ustioni, non toccare la marmitta o altri componenti caldi.
- Il motore è dotato di un catalizzatore per ridurre l'emissione di sostanze inquinanti; per questo motivo la marmitta tende a raffreddarsi più lentamente rispetto ai comuni modelli. Se l'alloggiamento del cilindro non è montato correttamente o è danneggiato o se il rivestimento della marmitta è danneggiato o deformato, il raffreddamento del catalizzatore può essere ostacolato.
- Durante l'utilizzo prestare sempre attenzione all'ambiente circostante.
- Verificare che il manicotto di blocco sia saldamente montato sulla candela: una sicura allentata può provocare scintille che potrebbero incendiare vapori infiammabili.
- Mantenere gli attrezzi sempre asciutti e puliti. Per un utilizzo in sicurezza e per l'esecuzione dei controlli necessari, è particolarmente importante, proteggerli da umidità, fuliggine, oli, grasso o resine.
- Avviare il motore solo all'aperto, ad almeno 3 metri di distanza dal punto in cui è stato rifornito di carburante. Collocare l'apparecchio su una superficie stabile all'aperto. Mantenere sempre l'equilibrio e una postura sicura.

5.1 UTILIZZO DEL MOTORE

- Se si desidera trasportare l'apparecchio, spegnere il motore e assicurarsi che tutte le parti mobili si siano completamente fermate. Assicurarsi che l'apparecchio non possa ribaltarsi e che non si verifichino danni o fuoriuscite di carburante.
- Il motore è alimentato da una miscela di olio e benzina. Assicurarsi di utilizzare il carburante adatto e rispettare il rapporto di miscelazione consigliato.
- **Avviso! Non utilizzare miscele di oli secondo lo standard BIA o TWC o altre miscele che promettono l'uso con motori raffreddati sia ad aria che ad acqua.**
- Utilizzare solo benzina senza piombo per auto con un indice di ottano di 91 o superiore.
- 1L 25 ml = rapporto 1:40
- Per preparare la miscela versare prima l'olio, quindi la benzina. Assicurarsi che il carburante sia ben miscelato.
- Riempire il serbatoio in un luogo aperto e ben ventilato. Prima di procedere con il rifornimento, spegnere il motore e lasciarlo raffreddare. Aprire lentamente il serbatoio per eliminare la pressione generatasi e per evitare ustioni o lesioni.
- **Nota: non maneggiare mai il tappo del serbatoio con motore acceso.**
- Durante il rifornimento fare attenzione ad eventuali fuoriuscite di carburante. Non utilizzare in nessun caso l'apparecchio, se sono presenti danni.
- **Nota: se l'apparecchio è nuovo di fabbrica non deve essere fatto operare ad un alto numero di giri (pieno regime a zero carico) in occasione dei primi 3 rifornimenti, al fine di evitare eccessivi carichi durante la fase di rodaggio.**
- Per spegnere l'apparecchio, rilasciare il comando acceleratore e lasciare girare il motore al regime minimo. Spingere l'interruttore nella posizione "Stop". Il motore si spegne.

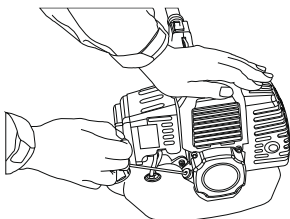

5.2 UTILIZZO DEGLI INSERTI

- Lo strumento da taglio deve essere inserito correttamente e trovarsi in condizioni di utilizzo sicure. Verificare che non vi siano componenti allentati (bulloni, viti, ecc.) e che le lame non siano incrinates, piegate, storte o danneggiate. Verificare lo stato e la posizione delle lame a motore spento.
- Prima della messa in funzione, verificare sempre che il motore sia spento e che tutte le parti mobili si siano completamente fermate prima di apportare modifiche all'apparecchio o di inserire o sostituire un inserto. I diversi inserti vengono collegati all'elemento motore tramite un sistema a innesto. Assicurarsi che l'innesto avvenga correttamente e che l'inserto sia saldamente posizionato.
- Sostituire eventuali lame danneggiate prima di utilizzare l'attrezzo. Tenere le lame sempre affilate. Consigliamo di spruzzare sulle lame un solvente per resine prima di utilizzare l'attrezzo.

- Per una maggiore efficienza operativa, regolare l'asta telescopica nella posizione di lavoro desiderata prima di iniziare le operazioni di lavoro. Se in seguito si desidera cambiare la regolazione, attendere il blocco completo delle lame.
- **Nota: prima di utilizzare l'apparecchio, spostare gli inserti nella corretta posizione di lavoro.**

6.0 UTILIZZO

- Tenere e manovrare l'unità sempre con entrambe le mani e utilizzando le apposite impugnature. Chiudere pollici e dita intorno alle impugnature. Posizionare la mano sinistra sull'impugnatura anteriore e la mano destra sull'impugnatura posteriore, sul comando acceleratore. Ciò vale anche per le persone mancine. Rimanere con le mani sempre in questa posizione per mantenere la sega sempre sotto controllo.
- Non tentare mai di utilizzare l'attrezzo con una sola mano. La perdita di controllo dell'attrezzo può comportare lesioni gravi o mortali.
- Negli apparecchi con asta regolabile, la posizione di lavoro più adatta deve essere scelta prima dell'avvio delle operazioni di lavoro.
- Assicurarsi che nell'area di lavoro non siano presenti irregolarità, rami o altri oggetti che potrebbero ostacolare il lavoro.
- Gli apparecchi che richiedono una posizione di trasporto particolare (la barra di taglio è ripiegata sull'asse motore) non devono essere avviati in questa posizione, poiché le lame non sono correttamente bloccate in posizione e non è possibile rendersi conto se a regime minimo si siano effettivamente fermate.

TAGLIASIEPI

- Non spostare o trasportare in nessun caso l'apparecchio con le lame ancora in movimento, al fine di evitare il rischio di lesioni.
- Reggerlo sempre e solo in posizione orizzontale. Impugnare l'asta in modo tale da bilanciare orizzontalmente l'apparecchio. Tenere la marmitta calda lontano dal corpo e l'inserto da taglio dietro di sé.
- Prima di trasportare l'attrezzo su lunghe distanze, spegnere il motore e inserire il coprilame. In caso di trasporto su un veicolo, assicurare l'apparecchio in modo da evitare ribaltamenti, fuoriuscite di carburante e danneggiamenti dello stesso.
- Assicurarsi che l'asta regolabile sia bloccata.

MOTOSEGA TELESCOPICA

- Reggere la motosega telescopica sempre e solo in posizione orizzontale, in modo da bilanciarla.
- Assicurarsi che la catena, la barra di guida e la ruota dentata siano inserite le une nelle altre. Per ridurre il rischio di lesioni, assicurarsi che non vi sia nulla nelle vicinanze della barra di guida e della catena della motosega.
- È fondamentale che la catena sia sempre alla giusta tensione: verificare questo aspetto regolarmente. Se durante le operazioni di taglio la catena dovesse allentarsi, spegnere il motore prima di procedere con il fissaggio.
- **AVVERTENZA! Non utilizzare la sega telescopica su scale.**
- **Nota: la catena è correttamente tensionata quando da ferma non ha più gioco nella parte inferiore della barra; deve essere ben tesa, ma deve comunque poter essere girata manualmente (con molta cautela) con facilità.**

- L'attrezzo ha un raggio di azione molto esteso. Durante il funzionamento, tenere le persone a distanza di almeno 15 metri, per ridurre il rischio di lesioni dovute al contatto accidentale con le lame da taglio o con oggetti in caduta libera.
- Non lavorare mai su scale, sui rami degli alberi o su altre superfici di appoggio instabili.
- Non sollevare mai l'apparecchio all'altezza delle spalle. Non piegarsi eccessivamente in avanti.
- Per eseguire lavori a un'altezza superiore a 4,5 metri utilizzare una piattaforma elevatrice.
- Fare attenzione ad eventuali superfici scivolose e a oggetti nascosti come tronchi d'albero, radici o pozzanghere, per evitare di inciamparvi con l'apparecchio in funzione.
- Spegnerne immediatamente il motore se qualcuno si avvicina.
- La sega va utilizzata alla massima velocità; in caso contrario possono generarsi pericolosi contraccolpi.
- Osservare sempre lo stato dell'albero e andare alla ricerca di radici o rami marci o in decomposizione: questi infatti potrebbero rompersi o cadere inaspettatamente durante le operazioni di taglio.
- In caso di rami spessi o pesanti eseguire prima un piccolo taglio sotto il ramo, prima di procedere con taglio dall'alto verso il basso: in questo modo è possibile evitare pericolose scosciature.
- Non tagliare mai in verticale sopra il proprio corpo e non tenere mai la motosega inclinata di oltre 60 gradi rispetto al piano orizzontale.
- Non esercitare alcuna pressione una volta raggiunta la fine di un'operazione di taglio: ciò può portare ad un balzo incontrollato della barra di guida e della motosega e dunque al taglio accidentale di altri oggetti.
- Se la sega rimane bloccata in un ramo, spegnere l'apparecchio e cercare di liberare la catena con la mano.

DECESPUGLIATORE, TAGLIAERBA E SEGA CIRCOLARE

- Per utilizzare il tagliaerba, inclinare lo strumento da taglio a sinistra fino a formare un angolo di 30 gradi. Posizionare l'impugnatura nella posizione desiderata. Considerare l'elevato rischio di lesioni per utenti, passanti e animali, nonché il pericolo di danneggiamenti dovuti ad oggetti scagliati a distanza.
- Tosare e tagliare sempre alla massima velocità del motore. All'inizio o durante le operazioni di taglio non lasciare funzionare il motore a bassa velocità.
- Per allungare il filo di taglio, lasciare il motore alla massima velocità e premere brevemente e con cautela la testina sul terreno: in questo modo il filo si allungherà automaticamente. Il coltello tagliafilo sul coperchio di protezione taglia il filo alla lunghezza desiderata! Non premere troppo a lungo altrimenti il filo sarà accorciato oltremodo, rendendo necessaria la sostituzione prematura della testina.
- Affilare il coltello tagliafilo:
- Rimuovere il coltello dal coperchio di protezione. Stringere il coltello in un morsetto. Affilarlo con una lima abrasiva piatta. Limare con cautela mantenendo un'inclinazione costante. Limare solo in una direzione.
- Nei terreni in pendenza posizionarsi sempre con lo strumento da taglio al di sopra di questi. Lavorare solo se a contatto con una superficie solida.

TRACOLLA

Assemblaggio:

- la tracolla presenta diversi fori per l'assemblaggio
- Prendere l'impugnatura circolare
- Allineare la posizione dei fori
- Inserire le viti nei fori e ruotarle fino ad avvertire resistenza.
- Serrare le viti.

CONTRACCOLPI

Mentre la catena della motosega è in funzione possono generarsi forze di reazione. In questi casi, in particolare, le forze che dovrebbero essere applicate sul legno agiscono contro l'operatore. Tali forze si manifestano quando la catena in funzionamento entra in contatto con o si blocca in un oggetto solido come un ramo.

7.0 ISTRUZIONI DI CURA E MANUTENZIONE

Esaminare tutti i componenti per verificare eventuali segni di usura. Se si riscontrano difetti, non utilizzare il prodotto. Far sostituire i componenti difettosi da personale qualificato e utilizzare solo pezzi di ricambio originali, in conformità con le disposizioni del produttore. La mancata cura o la scarsa manutenzione possono danneggiare l'apparecchio. Potrebbero verificarsi situazioni di pericolo. Una manutenzione effettuata regolarmente contribuisce alla sicurezza del prodotto e ne aumenta la durata.

- Attendere il completo raffreddamento del motore prima di procedere con il rifornimento di carburante. Conservare l'apparecchio in un luogo asciutto. Proteggere il macchinario dalle intemperie, al fine di evitare danneggiamenti non coperti da garanzia.

7.1 PULIZIA DEL FILTRO DELL'ARIA

- Un filtro dell'aria sporco incide sulla potenza del motore, aumenta il consumo di benzina e complica l'avvio dell'apparecchio. Nel caso in cui si nota una perdita di potenza del motore:
- Rimuovere la vite dal coperchio del filtro
- Pulire il filtro con acqua e sapone. Non utilizzare in nessun caso benzina o benzene!
- Far asciugare il filtro all'aria aperta
- Reinstallare il filtro

8.0 DATI TECNICI

Numero articolo	101541
Numero del modello	GBMT520
Motore	A due tempi
Cilindrata	52 CC
Potenza massima	1,45 kw
Numero di giri massimo	7500 U/min
Regime minimo	3000±200 rpm
Livello di potenza sonora Lwa	111 dB
Miscela carburante	1:40
Capacità serbatoio	1200 ml
Lama per falciatura	Ø 250 mm
Bobina portafilo	4 m
Filo di nylon	Ø 2,4 mm

9.0 SMALTIMENTO

Al termine del lungo ciclo di vita dell'articolo provvedere al corretto smaltimento delle preziose materie prime per permetterne il regolare riciclaggio. In caso di dubbi rivolgersi ai centri di raccolta e smaltimento presenti nella propria zona.



CORRETTO SMALTIMENTO DEL PRODOTTO

Non smaltire in alcun caso gli apparecchi elettronici nei rifiuti domestici!

Il simbolo accanto di un bidone dell'immondizia su ruote barrato indica che questo apparecchio rientra nel campo di applicazione della Direttiva 2012/19/UE.

In tale Direttiva si afferma che questo apparecchio, al termine del suo periodo di utilizzo, non potrà essere smaltito con la normale spazzatura, ma consegnato in centri di raccolta speciali, discariche per materiali riciclabili o aziende di smaltimento.

Lo smaltimento, per l'acquirente, è gratuito. Rispetta l'ambiente e smaltisci nei modi dovuti.

Prima di restituire il prodotto, rimuovere le batterie o gli accumulatori che non sono contenuti nel vecchio apparecchio, così come le lampadine che possono essere rimosse senza essere distrutte, e portarle in un punto di raccolta separato.

MANUAL DE INSTRUCCIONES

Apreciada clienta, apreciado cliente:

Muchas gracias por elegir nuestro producto. Sin duda, ha hecho una buena elección al comprar uno de los artículos de nuestra marca. Para cumplir el alto nivel de calidad deseado, nuestros productos se someten a inspecciones periódicas y, lógicamente, siempre cumplen con los elevados requisitos de la Unión Europea.



LEA ESTE MANUAL DE INSTRUCCIONES DETENIDAMENTE, YA QUE CONTIENE INFORMACIÓN IMPORTANTE. ¡CONSERVELO PARA FUTURAS CONSULTAS!

Antes de usar el producto por primera vez, lea detenidamente este manual de instrucciones. Conserve el producto para poder consultarlo en un futuro. En caso de que, en algún momento, entregara este producto a un tercero, no olvide proporcionarle también este manual de instrucciones.

ÍNDICE

1.0 SÍMBOLOS.....	65
2.0 INDICACIONES DE SEGURIDAD	67
2.1 INDICACIONES GENERALES DE SEGURIDAD.....	67
2.2 SEGURIDAD PERSONAL	68
2.3 Riesgos residuales.....	69
3.0 USO PREVISTO	69
4.0 INSTRUCCIONES DE DESEMBALAJE	70
4.1 ILUSTRACIÓN DEL PRODUCTO	71
4.2 LISTA DE PIEZAS	72
5.0 PUESTA EN FUNCIONAMIENTO.....	75
5.1 USO DEL MOTOR	76
5.2 USO DE LOS ACCESORIOS	76
6.0 MANEJO DEL EQUIPO.....	77
7.0 INDICACIONES DE MANTENIMIENTO Y CUIDADO.....	79
7.1 LIMPIEZA DEL FILTRO DE AIRE	79
8.0 DATOS TÉCNICOS	79
9.0 ELIMINACIÓN	80

1.0 SÍMBOLOS



¡ATENCIÓN! ¡RIESGO POTENCIAL!

Siga las indicaciones de seguridad y las instrucciones de montaje para prevenir riesgos de lesiones o daños en el producto.



¡RIESGO DE ASFIXIA!

¡Mantenga las piezas pequeñas y los materiales de embalaje fuera del alcance de los niños!



MODIFICACIONES DEL PRODUCTO

¡No haga modificaciones en este producto bajo ningún pretexto! Cualquier modificación anulará la garantía y podría hacer que el producto se vuelva inseguro o, en el peor de los casos, incluso peligroso.



¡ATENCIÓN!

Este producto no es un juguete y no debe ser manejado por niños.



¡ADVERTENCIA DE TENSIÓN ELÉCTRICA!

Peligro para la vida y la salud de las personas debido a la tensión eléctrica.



¡RIESGO DE INCENDIO!

Riesgo de incendio y quemaduras.



¡ADVERTENCIA POR SUPERFICIES A ALTAS TEMPERATURAS!

¡Riesgo de quemaduras por superficies calientes!



NIVEL DE POTENCIA SONORA GARANTIZADO



¡USE PROTECTORES AUDITIVOS!

Utilice protectores auditivos para trabajar con el equipo.



¡USE PROTECCIÓN OCULAR!

Utilice protección ocular para trabajar con el equipo.



¡USE PROTECCIÓN RESPIRATORIA!

Utilice protección respiratoria para trabajar con el equipo.



¡USE CALZADO DE SEGURIDAD!

Utilice calzado de seguridad para trabajar con el equipo.



¡NO EXPONER EL EQUIPO A LA LLUVIA NI A LA HUMEDAD!



NIVEL DE POTENCIA SONORA GARANTIZADO



ATENCIÓN: ¡PELIGRO DE LESIONES DEBIDO A BORDES AFILADOS!

Mantenga las manos y los pies alejados de las herramientas.



¡ATENCIÓN! ¡VAPORES TÓXICOS! LOS GASES DE ESCAPE CONTIENEN MONÓXIDO DE CARBONO



ATENCIÓN: FÁCILMENTE INFLAMABLE. PELIGRO DE INCENDIO



NO ENCENDER LLAMAS. PELIGRO DE INCENDIO



ATENCIÓN: ¡PELIGRO DE LESIONES!

Los objetos pueden rebotar y salir despedidos, ¡mantenga la distancia!



Mantenga a los niños, terceras personas y animales lejos del lugar de trabajo.



ATENCIÓN: ¡EXISTE UN RIESGO DE DESCARGA ELÉCTRICA!

Distancia con respecto a las líneas eléctricas de al menos 15 metros.

CE CERTIFICACIÓN DE CONFORMIDAD

Este producto cumple con los requisitos de las directrices europeas y nacionales aplicables. Se ha acreditado la conformidad. Las declaraciones y los documentos correspondientes están en poder del fabricante.

INDICACIONES EN EL PRODUCTO

No retire los símbolos de seguridad o las eventuales indicaciones adheridas al producto. Asegúrese de que las pegatinas y etiquetas se mantengan legibles.

2.0 INDICACIONES DE SEGURIDAD

2.1 INDICACIONES GENERALES DE SEGURIDAD

- ¡ATENCIÓN! Lea todas las indicaciones de seguridad e instrucciones. El incumplimiento de las indicaciones de seguridad y las instrucciones puede provocar una descarga eléctrica, un incendio y/o lesiones graves.
- ¡Atención! Sujete la máquina con ambas manos. Utilice la máquina solo en exteriores. Los motores de gasolina expulsan monóxido de carbono inodoro, que puede ser mortal.
- ¡Atención! El aparato está diseñado para ser utilizado por una sola persona. No permita que otras personas se acerquen a su zona de trabajo, ni siquiera durante la puesta en marcha.
- ¡Atención! Este equipo es una herramienta de corte que funciona con gasolina y tiene una velocidad de trabajo elevada. Tenga en cuenta las precauciones de seguridad especiales para reducir el riesgo de lesiones. El uso negligente o inadecuado puede provocar lesiones graves o incluso la muerte.
- No utilice nunca un equipo dañado o en mal estado. Mantenga los mangos limpios y secos. A fin de garantizar un manejo seguro y el control necesario sobre el equipo es especialmente importante protegerlo contra la humedad, el hollín, los aceites, las grasas o las resinas.
- No retire las etiquetas o símbolos de advertencia del producto.
- La herramienta multifunción no es un juguete. Manténgala alejada de los niños.
- Para evitar peligros, si el producto presenta daños, contacte con nuestro servicio de atención al cliente o envíe el producto a uno de nuestros centros de servicio autorizados para su sustitución; no intente realizar una sustitución sin nuestra aprobación.
- Elimine todas las fuentes de chispas o llamas en las zonas donde se mezcla, vierte o almacena el combustible.
- Mezcle y vierta el combustible en un espacio exterior; almacene el combustible en un lugar fresco, seco y bien ventilado. Utilice un recipiente aprobado y etiquetado.
- No fume mientras manipula el combustible o utiliza el equipo
- **Nota:** En caso de incendio accidental, NO lo extinga con agua. Los líquidos inflamables pueden combatirse con un extintor adecuado o con polvo ABC.
- Asegúrese de que el equipo esté montado correctamente y en buen estado de funcionamiento.
- No llene el depósito de combustible cuando el motor está caliente o en funcionamiento.
- Evite los derrames de combustible o aceite. Limpie el combustible derramado antes de poner en marcha el motor.

- Aléjese al menos 3 metros del combustible y del área de abastecimiento antes de poner en marcha el motor.
- Mantenga su zona de trabajo limpia y bien iluminada. El desorden y la falta de iluminación en las zonas de trabajo pueden causar accidentes.
- Mantenga las herramientas de corte afiladas y limpias.
- Asegúrese de que no puede entrar agua en el aparato. No lo exponga a la lluvia.
- Al trabajar cerca del suelo, asegúrese de que no ingrese arena, grava o piedras entre las cuchillas.
- No utilice el aparato si se ha caído previamente.
- No utilice el aparato si presenta signos evidentes de daños.
- Este equipo no está previsto para ser utilizado por personas (incluso niños) que presenten una disminución en sus facultades físicas, sensoriales o mentales o no posean la experiencia y/o los conocimientos suficientes, a menos que sean supervisados por una persona responsable de su seguridad o reciban de esta las instrucciones necesarias sobre la utilización del equipo. Se debe supervisar a los niños a fin de garantizar que no jueguen con el aparato.
- ¡Advertencia! La caja de engranajes se calienta durante el funcionamiento. No la toque para evitar quemaduras.
- No deje que nadie se acerque cuando el equipo esté en funcionamiento, en especial niños y animales.
- No deje la herramienta en marcha sin supervisión para evitar el riesgo de lesiones a terceras personas y daños materiales. Apáguela y asegúrese de que nadie tenga acceso a ella cuando no la esté utilizando. Las indicaciones de seguridad se aplican a todos los accesorios de la herramienta.
- Su herramienta no está aislada contra descargas eléctricas. A fin de reducir el riesgo de descarga eléctrica, no la utilice cerca de cables por los que pudiera circular corriente eléctrica.
- Para evitar el riesgo de lesiones derivado de la pérdida de control o el contacto con la herramienta en funcionamiento, no utilice equipos con ajustes de ralentí incorrectos. Si la marcha al ralentí se ajusta de forma incorrecta, la herramienta no funcionará.
- En caso de obstrucción o atascamiento de la herramienta de corte, apague el motor y espere a que el accesorio se detenga antes de proceder a su limpieza. Limpie regularmente el aparato para eliminar el césped, la maleza y otros residuos.
- El contacto con otros objetos sólidos, como piedras, alambradas o piezas metálicas, puede dañar la herramienta.
- Si somete la herramienta a grandes cargas, asegúrese de que se encuentre en buen estado antes de continuar trabajando.

2.2 SEGURIDAD PERSONAL

- No trabaje en solitario y manténgase a la vista de otras personas por si necesita ayuda.
- Utilice ropa adecuada. La ropa debe ser resistente y quedar bien ajustada. Utilice pantalones largos de un material grueso para proteger sus piernas.
- Es indispensable el uso de pantalones con protección contra cortes al utilizar la podadora alta (accesorio de motosierra).
Nota: No utilice pantalones cortos ni sandalias ni trabaje descalzo. Evite el uso de prendas largas que podrían engancharse en el equipo.
- No utilice ropa holgada ni joyas. Mantenga el pelo, la ropa y los guantes alejados de las partes móviles. La ropa holgada, las joyas y el pelo largo pueden engancharse en las partes móviles.

- El ruido de funcionamiento de la herramienta puede dañar su capacidad auditiva. Por eso es importante utilizar protectores auditivos adecuados para trabajar. Al utilizar protección auditiva, preste especial atención a su entorno, ya que podría tener dificultades para oír las advertencias, los gritos o las señales de alarma.
- Para minimizar el riesgo de lesiones en los ojos, utilice gafas de protección que le protejan por arriba y por los lados mientras usa la herramienta.
- A fin de evitar posibles lesiones en la cara, recomendamos el uso de un protector facial o una máscara sobre las gafas de protección. Los cascos protectores DIN EN 397 ofrecen una protección óptima contra el serrín, las astillas, las ramas que salen despedidas y el ruido.
- Utilice guantes para manipular el aparato y sus accesorios. Los guantes resistentes y antideslizantes mejorarán su agarre y le ayudarán a proteger sus manos. Sujete el equipo con firmeza, pero no agarre los mangos con excesiva presión constante.
- Utilice botas resistentes con suela antideslizante. Se recomienda el uso de botas de trabajo con punteras de acero.
- Debe encontrarse en buenas condiciones físicas y mentales y no estar bajo la influencia de medicamentos, alcohol o sustancias similares que puedan afectar a su visión, destreza o juicio.
- No utilice el equipo en marcha si se siente cansado.
- Manténgase siempre alerta y tómese un descanso si es necesario. La fatiga puede provocar una pérdida de control.
- El trabajo con herramientas puede ser agotador. Si padece alguna enfermedad que se acentúa con el esfuerzo físico, consulte a su médico antes de utilizar esta herramienta.
- Una herramienta con componentes sueltos tiende a vibrar mucho.
- Sujete el equipo con firmeza, pero no agarre los mangos con excesiva presión constante. Haga muchas pausas.
- Interrumpa su trabajo en caso de viento, tormenta o lluvia intensa.

2.3 Riesgos residuales

Incluso si se utiliza adecuadamente, pueden existir riesgos residuales derivados del diseño determinado por el uso previsto a pesar de cumplir todas las normas de seguridad aplicables. Los riesgos residuales pueden minimizarse respetando las indicaciones de seguridad y el uso previsto, así como las instrucciones de uso en general.

La consideración y la prudencia disminuyen el riesgo de daños personales y materiales:

- Peligro de lesiones en los dedos y las manos si se alcanza con la mano la cadena de sierra.
- Peligro de lesiones en los dedos y las manos durante los trabajos de montaje y limpieza.
- Lesiones por caída de ramas.
- Lesiones auditivas en caso de trabajar de manera prolongada sin protectores.
- Además, a pesar de tomar todas las precauciones necesarias, pueden existir riesgos residuales que no sean perceptibles.

3.0 USO PREVISTO

La herramienta multifunción es un equipo versátil desarrollado especialmente para el cuidado y el mantenimiento de jardines, terrazas y espacios exteriores. Se utiliza para realizar diversas tareas de horticultura con diferentes accesorios. Entre las aplicaciones típicas se incluyen cortar ramas y arbustos, serrar madera, podar setos, afilar cuchillas y trabajos menores de corte, poda y reparación en el jardín.

El producto debe emplearse únicamente para el fin previsto. El fabricante no se hace responsable de los daños causados por un uso inadecuado. Cualquier modificación realizada en el producto puede repercutir negativamente en la seguridad u ocasionar riesgos, por lo que anulará la garantía.

Solo para uso doméstico y no comercial.

4.0 INSTRUCCIONES DE DESEMBALAJE

Abra la caja y saque el producto. A continuación, asegúrese de que el producto no presente daños y esté completo. No se aceptarán reclamaciones posteriores.

4.1 ILUSTRACIÓN DEL PRODUCTO

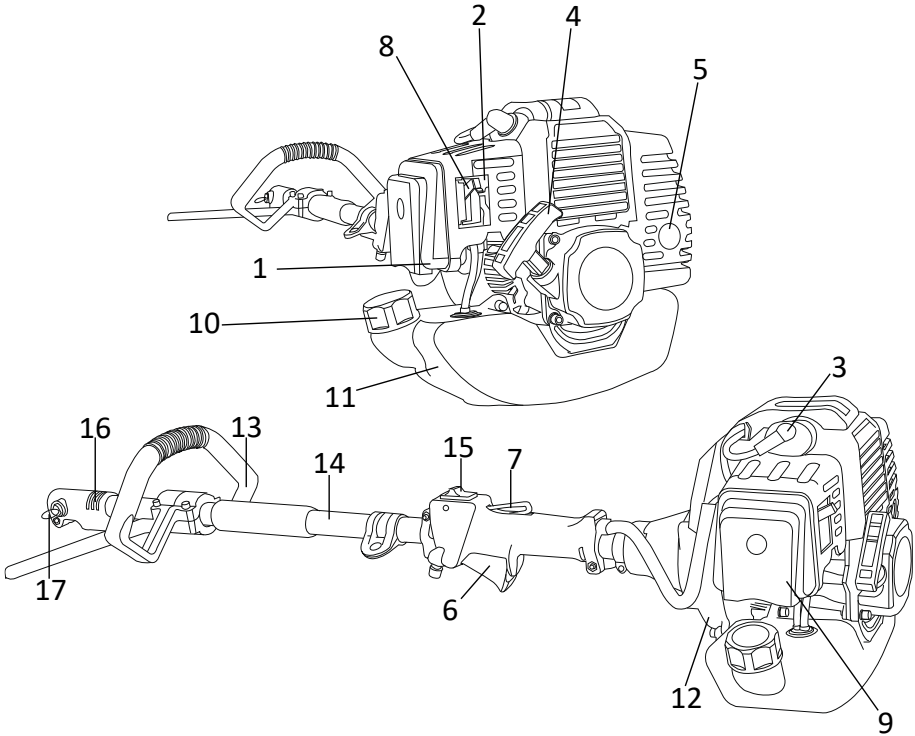







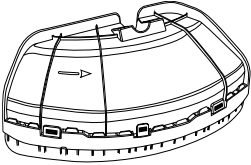
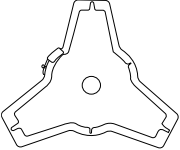
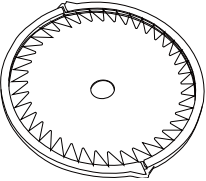
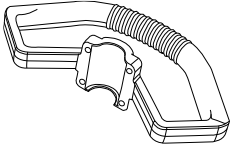
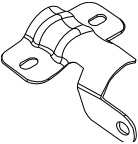
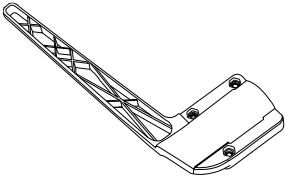
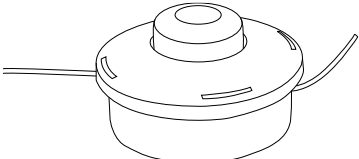

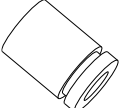

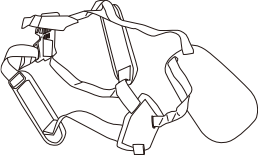
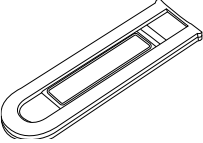
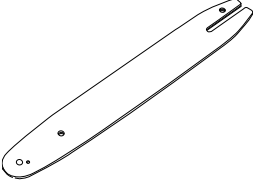

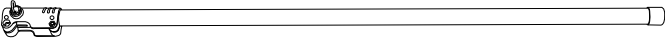
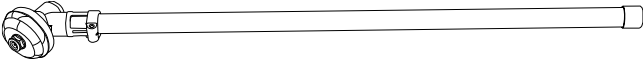

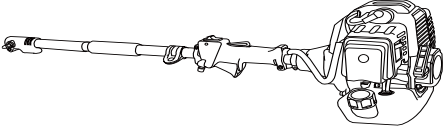

1	Bomba de combustible
2	Tornillo de ajuste del carburador
3	Alojamiento de la bujía
4	Asa del cable de arranque
5	Silenciador de escape
6	Palanca del acelerador
7	Bloqueo de la palanca del acelerador
8	Palanca de la válvula de arranque
9	Tapa del filtro

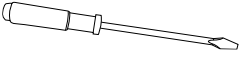
10	Tapa del depósito
11	Depósito de combustible
12	Soporte del motor
13	Asa de lazo
14	Tubo del eje de transmisión
15	Interruptor de apagado
16	Manguito de acoplamiento
17	Tornillo mariposa

4.2 LISTA DE PIEZAS

	N.º	UD.
	CO-1	1
	CO-2	1
	CO-3	1
	CO-4	1
	CO-5	1
	CO-6	1
	CO-7	1

	CO-8	1
	CO-9	1
	CO-10	1
	CO-11	1
	CO-12	1
	CO-13	1
	CO-14	1
	CO-15	1

	CO-16	1
	CO-17	1
	CO-18	1
	CO-19	1
	CO-20	
	CO-21	1
	CO-22	1
	CO-23	
	CO-24	
	CO-25	
	CO-26	
	CO-27	

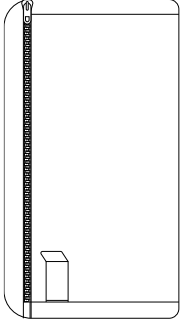
	CO-28	1
---	-------	---

5.0 PUESTA EN FUNCIONAMIENTO

- **¡Atención!** Con el fin de prevenir riesgos de lesiones, asegúrese de no poner en marcha su herramienta hasta tener un control total de la máquina.
- **¡Atención!** No enrosque el cable de arranque alrededor de la mano al tirar del asa de arranque. A continuación, no suelte el asa; tire activamente de él mientras enrolla el cable de vuelta. En caso contrario, podrían producirse daños o lesiones.
- Antes de poner en marcha el motor, asegúrese de que el equipo se encuentre en buen estado, en especial la palanca del acelerador, el bloqueo de la palanca del acelerador, el botón de apagado y el accesorio de la herramienta.
- La palanca del acelerador debe moverse libremente y volver siempre a la posición de marcha al ralentí.
- No utilice nunca una herramienta dañada o en mal estado.
- El silenciador y otras partes del motor se calientan durante el uso. No toque el silenciador ni otras partes calientes a fin de evitar quemaduras.
- El motor está equipado con un catalizador para reducir las emisiones contaminantes del motor. Debido a este proceso, el tubo de escape no se enfría tan rápidamente como en los modelos convencionales. Una carcasa del cilindro montada de forma incorrecta o dañada o un recubrimiento del tubo de escape dañado o deformado pueden afectar la refrigeración del catalizador.
- Preste atención a su entorno durante el uso.
- Asegúrese de que el manguito de seguridad esté correctamente montado en la bujía. Un seguro suelto puede provocar la generación de chispas que podrían encender vapores inflamables.
- Mantenga los equipos limpios y secos. A fin de garantizar un manejo seguro y el control necesario sobre el equipo, es especialmente importante protegerlo contra la humedad, el hollín, los aceites, las grasas o las resinas.
- Arranque el motor únicamente al aire libre, a una distancia mínima de 3 metros del área de abastecimiento. Coloque el equipo sobre suelo firme al aire libre. Mantenga el equilibrio y una posición firme.

5.1 USO DEL MOTOR

- Si desea transportar el equipo, apague el motor y asegúrese de que las piezas móviles se hayan detenido por completo. Cerciérese de que el aparato no pueda volcarse y de que no exista riesgo de daños o fugas de combustible.
- El motor requiere una mezcla de aceite y gasolina como combustible. Asegúrese de utilizar el combustible adecuado y de respetar la proporción de mezcla recomendada.
- **Nota:** No utilice mezclas de aceite según las normas BIA o TCW o cualquier otra que asegure la compatibilidad con motores refrigerados tanto por aire como por agua.
- Utilice únicamente gasolina sin plomo para coches con un índice de octano de 91 o superior.
- 1 l 25 ml = Proporción 1:40
- Al mezclar, añada primero el aceite y después la gasolina. Asegúrese de mezclar bien el combustible.
- Llene el tanque al aire libre en lugares bien ventilados. Apague el motor y espere a que se enfríe. Abra lentamente el depósito antes de llenarlo para liberar la presión del interior y evitar posibles quemaduras o lesiones.
- **Nota:** No abra la tapa del depósito con el motor en marcha.
- Al llenar el depósito, preste atención a posibles fugas. No utilice el equipo bajo ninguna circunstancia si presenta daños.
- **Nota:** No haga funcionar el equipo nuevo a alta velocidad (potencia máxima sin carga) durante los primeros 3 llenados del tanque a fin de evitar cargas elevadas durante la fase de rodaje.
- Para apagar el equipo, suelte la palanca del acelerador y deje el motor al ralentí. A continuación, coloque el interruptor en la posición «Stop». El motor se apagará.

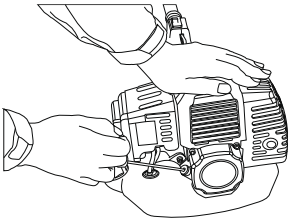

5.2 USO DE LOS ACCESORIOS

- La herramienta de corte debe montarse adecuadamente y estar en condiciones de funcionamiento seguras. Asegúrese de que no haya piezas sueltas (pernos, tornillos, etc.) ni cuchillas agrietadas, dobladas, deformadas o dañadas. Compruebe el estado y el ajuste de las cuchillas con el motor apagado.
- Durante la puesta en marcha, asegúrese de que el motor esté apagado y que todas las piezas estén completamente detenidas antes de realizar cualquier cambio o de montar o desmontar un accesorio. Los accesorios se conectan al motor mediante un sistema de enchufe. Asegúrese de que queden correctamente fijados y no se tambaleen.
- Sustituya las cuchillas dañadas antes de utilizar la herramienta. Manténgalas siempre afiladas. Le recomendamos rociar las cuchillas con un disolvente de resina antes de empezar a trabajar.
- Coloque los equipos con barra ajustable en la posición de trabajo deseada antes de utilizarlos para garantizar un trabajo eficaz. Realice todos los ajustes necesarios únicamente con las cuchillas detenidas.
- **Nota:** Ajuste los accesorios a la posición de trabajo correcta antes de utilizarlos.

6.0 MANEJO DEL EQUIPO

- Sujete y maneje el equipo siempre con ambas manos por las asas previstas. Cierre los dedos y los pulgares alrededor de las asas. Coloque la mano izquierda en el asa delantera y la derecha en el asa trasera de la palanca del acelerador. Esto también se aplica a las personas zurdas. Mantenga siempre las manos en esta posición para tener la sierra bajo control en todo momento.
- No intente manejar la herramienta con una mano. La pérdida de control sobre la herramienta puede provocar lesiones graves o mortales.
- En el caso de las máquinas con barra ajustable, la posición de trabajo debe ajustarse antes de comenzar a trabajar.
- Asegúrese de que el suelo no presente desniveles, ramas u otros objetos que puedan obstaculizar su trabajo.
- Los equipos con una posición de transporte determinada (la barra de corte está plegada sobre el eje de transmisión) no deben ponerse en marcha en esta posición, ya que las cuchillas no están fijadas y no es posible determinar si están en ralentí.

CORTASETOS

- Con el fin de evitar el riesgo de lesiones, no transporte el equipo con las cuchillas en funcionamiento.
- Llévelo siempre en posición horizontal. Sujete la barra de forma que el aparato esté equilibrado horizontalmente. Mantenga el silenciador caliente alejado de su cuerpo y la herramienta de corte detrás de usted.
- Antes de transportar la herramienta por distancias largas, apague el motor y coloque las fundas sobre las cuchillas. Al transportarla en un vehículo, sujétela adecuadamente para evitar que vuelque, pierda combustible y se dañe el equipo.
- Asegúrese de que la barra ajustable esté en una posición segura.

MOTOSIERRA PARA RAMAS

- Transporte la motosierra para ramas siempre en posición horizontal para garantizar su equilibrio.
- Asegúrese de que la cadena, la barra guía y la rueda dentada estén alineadas. Compruebe que no haya nada cerca de la barra guía y de la cadena de sierra para minimizar el riesgo de lesiones.
- Es muy importante que la cadena tenga la tensión correcta. Verifíquela con regularidad. Si la cadena se afloja durante el corte, apague el motor para tensarla.
- **¡ADVERTENCIA!** No utilice la sierra de podar sobre escaleras.
- **Nota:** La cadena tiene la tensión correcta cuando no presenta holguras en la parte inferior de la barra guía en frío. Debe estar tensa, pero también debe poder girarse (cuidadosamente) con la mano.
- La herramienta tiene un gran alcance. Mantenga a todos los transeúntes a una distancia mínima de 15 metros durante el uso para reducir el riesgo de lesiones por contacto accidental con las cuchillas de corte o la caída de objetos.
- No trabaje sobre escaleras, ramas de árboles u otras superficies inestables.
- No levante el equipo por encima de la altura del hombro. No se incline demasiado hacia adelante.
- Para trabajar a más de 4,5 metros de altura, utilice una plataforma elevadora.

- Preste atención al suelo, en especial a las superficies resbaladizas y los objetos ocultos como tocones de árboles, raíces o charcos, para evitar tropezar con el equipo.
- Detenga el motor de inmediato si alguien se acerca.
- Al utilizar la sierra, esta debe estar funcionando a toda velocidad. De lo contrario, puede producirse un retroceso, que puede ser extremadamente peligroso.
- Compruebe siempre el estado del árbol. Busque signos de podredumbre y descomposición y en las raíces y ramas. Si están podridas por dentro, pueden desprenderse inesperadamente durante el corte y caer.
- En el caso de las ramas muy gruesas o pesadas, haga primero un pequeño corte debajo de la rama antes de comenzar a trabajar desde arriba hacia abajo para evitar que se quiebre.
- Nunca corte verticalmente sobre su cuerpo y nunca sostenga la motosierra en un ángulo mayor de 60° con respecto al plano horizontal.
- No ejerza presión al llegar al final del corte. Esto podría hacer que la barra guía y la motosierra salten fuera de control, lo que, a su vez, podría golpear otros objetos.
- Si la sierra se queda atascada, apague el equipo e intente liberar la cadena de la rama con la mano.

DESBROZADORA, CORTABORDES Y SIERRA CIRCULAR

- Para utilizar el cortabordes, incline la herramienta de corte hacia la izquierda en un ángulo de 30°. Coloque el asa en la posición deseada. Tenga en cuenta que existe un mayor riesgo de lesiones para usuarios, transeúntes y animales, así como de daños materiales, debido a los objetos que pueden salir despedidos.
- Corte siempre a alta velocidad del motor. No haga funcionar el motor a baja velocidad al inicio o durante el uso.
- Para alargar el hilo de corte, haga funcionar el motor a alta velocidad y presione brevemente el cabezal de corte contra el suelo con mucho cuidado. El cable se alargará automáticamente. ¡El cortador de hilo de la cubierta protectora corta el hilo a la longitud deseada! No presione demasiado, ya que se acortará demasiado y tendrá que cambiar el cabezal del hilo demasiado pronto.
- Para afilar el cortador de hilo:
- Retire la cuchilla de la cubierta protectora. Fije la cuchilla en una abrazadera. Afílela con una lima plana. Lime con cuidado en un ángulo continuo. Lime siempre en la misma dirección.
- En terrenos inclinados, coloque siempre la herramienta de corte por encima de usted. Trabaje solo si se encuentra sobre terreno firme.

CORREA PARA EL HOMBRO

Montaje:

- Hay cuatro orificios para el montaje
- Coja el asa de lazo
- Alinee la posición de los orificios
- Introduzca los tornillos en los orificios y gírelos hasta que perciba resistencia.
- Apriete todos los tornillos con firmeza.

RETROCESO

Durante el funcionamiento de la cadena de sierra surgen fuerzas reactivas. Las fuerzas que se aplican a la madera repercuten contra el usuario. Estas se producen cuando la cadena en marcha entra en contacto con un objeto macizo, como una rama, o se atasca.

7.0 INDICACIONES DE MANTENIMIENTO Y CUIDADO

Revise todos los componentes para verificar que no estén deteriorados. Si constata algún daño, no siga usando el producto. Encargue a un especialista la sustitución de las piezas por piezas de recambio originales, respetando las indicaciones del fabricante. En caso de mantenimiento o cuidado incorrecto, el aparato puede dañarse. Se pueden generar situaciones peligrosas. Un mantenimiento regular contribuye a la seguridad del producto y prolonga su vida útil.

- Para vaciar el depósito de gasolina, espere a que el motor se haya enfriado. Guarde el equipo en un lugar seco. No exponga la máquina a la intemperie; de lo contrario, sufrirá daños que no cubre la garantía.

7.1 LIMPIEZA DEL FILTRO DE AIRE

- Un filtro de aire sucio disminuye el rendimiento del motor, aumenta el consumo de gasolina y dificulta el arranque. Si observa una disminución de potencia del motor:
- Retire el tornillo de la cubierta del filtro
- Limpie el filtro con agua y jabón. ¡No utilice gasolina ni benceno!
- Deje secar el filtro al aire libre
- Vuelva a colocar el filtro

8.0 DATOS TÉCNICOS

Número de artículo	101541
Número de modelo	GBMT520
Motor	Dos tiempos
Cilindrada	52 CC
Potencia máxima	1,45 kw
Velocidad máxima	7500 r. p. m.
Velocidad de ralentí	3000±200 r. p. m.
Nivel sonoro LWA	111 dB
Mezcla de combustible	1:40
Capacidad del depósito de gasolina	1200 ml
Cuchilla para segar	Ø 250 mm
Carrete de hilo	4 m
Hilo de nailon	Ø 2,4 mm

9.0 ELIMINACIÓN

Al final de la larga vida útil de su artículo, deseche las materias primas valiosas de una manera adecuada para que se puedan reciclar según corresponda. En caso de duda sobre la mejor manera de proceder, consulte a las empresas de gestión de residuos o a los centros de reciclaje locales.



ELIMINACIÓN CORRECTA DE ESTE PRODUCTO

¡No elimine los productos electrónicos con los residuos domésticos!

El símbolo de un contenedor de basura tachado indica que este equipo está sujeto a la Directiva 2012/19/UE.

Esta directiva establece que no debe eliminar este equipo con los residuos domésticos al final de su vida útil, sino que debe llevarlo a un centro de recogida especializado, un centro de reciclaje o una empresa de gestión de residuos.

Esta eliminación es gratuita para usted. Cuide el medioambiente y elimine el equipo correctamente.

Antes de devolver el equipo, retire las baterías o los acumuladores que no estén incorporados al equipo antiguo, así como las bombillas que puedan retirarse sin provocar daños, y llévelos a un punto para su recogida separada.

GEBRUIKSAANWIJZING

Beste klant,

Bedankt dat u heeft gekozen voor een product van ons bedrijf; u heeft met de aankoop van een van onze merkproducten een goede keuze gemaakt. Om aan de gewenste hoge kwaliteitsstandaard te voldoen, worden onze artikelen regelmatig gecontroleerd en voldoen ze uiteraard altijd aan de hoge eisen van de Europese Unie.



LEES DE GEBRUIKSAANWIJZING. BELANGRIJKE INSTRUCTIES. BEWAAR DEZE VOOR TOEKOMSTIG GEBRUIK!

Lees voor het eerste gebruik de hele gebruiksaanwijzing zorgvuldig door. Bewaar deze gebruiksaanwijzing voor toekomstig gebruik. Mocht u het product ooit doorgeven, zorg er dan voor dat u deze gebruiksaanwijzing ook doorgeeft.

INHOUDSOPGAVE

1.0 SYMBOLEN	81
2.0 VEILIGHEIDSINSTRUCTIES	83
2.1 ALGEMENE VEILIGHEIDSINSTRUCTIES	83
2.2 PERSOONLIJKE VEILIGHEID	84
2.3 Restrisico's	85
3.0 BEOOGD GEBRUIK	85
4.0 UITPAKINSTRUCTIES	86
4.1 AFBEELDING VAN HET PRODUCT	87
4.2 ONDERDELENLIJST	88
5.0 INBEDRIJFSTELLING	91
5.1 GEBRUIK VAN DE MOTOR	92
5.2 GEBRUIK VAN DE OPZETSTUKKEN	92
6.0 BEDIENING	93
7.0 ONDERHOUDSINSTRUCTIES	95
7.1 REINIGING VAN DE LUCHTFILTER	95
8.0 TECHNISCHE GEGEVENS	95
9.0 VERWIJDERING	96

1.0 SYMBOLEN



LET OP! POTENTIEEL GEVAAR!

Volg de veiligheids- en montage-instructies om het risico op verwondingen of schade aan het product te voorkomen.



VERSTIKKINGSGEVAAR!

Houd kleine onderdelen en verpakkingsmateriaal uit de buurt van kinderen!



WIJZIGINGEN AAN HET PRODUCT

Breng nooit wijzigingen aan het product aan! Door wijzigingen vervalt de garantie en kan het product onveilig of in het ergste geval zelfs gevaarlijk worden.



LET OP!

Dit apparaat is geen speelgoed en hoort niet in de handen van kinderen.



WAARSCHUWING VOOR ELEKTRISCHE SPANNING!

Er bestaat gevaar voor leven en gezondheid door elektrische spanning.



WAARSCHUWING VOOR BRANDGEVAAR!

Brand- en verbrandingsgevaar.



WAARSCHUWING VOOR HETE OPPERVLAKKEN!

Risico op een heet oppervlak, risico op brandwonden!



GEGARANDEERD GELUIDSVERMOGENSNIVEAU



DRAAG GEHOORBESCHERMING!

Draag gehoorbescherming tijdens het gebruik van het apparaat.



DRAAG EEN VEILIGHEIDSBRIL!

Draag een veiligheidsbril tijdens het gebruik van het apparaat.



DRAAG ADEMHALINGSBESCHERMING!

Draag ademhalingsbescherming tijdens het gebruik van het apparaat.



DRAAG VEILIGHEIDSSCHOENEN!

Draag veiligheidsschoenen tijdens het gebruik van het apparaat.



STEL HET APPARAAT NIET BLOOT AAN REGEN OF VOCHT!



GEGARANDEERD GELUIDSVERMOGENSNIVEAU



PAS OP KANS OP LETSEL WEGENS SCHERPE RANDEN!

Houd uw handen en voeten uit de buurt van het apparaat.



LET OP! GIFTIGE DAMPEN! UITLAATGAS BEVAT KOOLMONOXIDE



PAS OP GEMAKKELIJK ONTVLAMBAAR BRANDGEVAAR



GEEN OPEN VLAMMEN BRANDGEVAAR



LET OP GEVAAR VOOR LETSEL!

Voorwerpen kunnen afketsen of weggeslingerd worden; houd afstand!

Houd kinderen, omstanders en dieren uit de buurt van de werkplek.



PAS OP GEVAAR VOOR ELEKTRISCHE SCHOKKEN!

Houd minimaal 15 meter afstand van bovengrondse stroomkabels.



CE CONFORMITEITSVERKLARING

Dit product voldoet aan de eisen van de toepasselijke Europese richtlijnen en nationale richtlijnen. Conformiteit is aangetoond. Overeenkomstige verklaringen en documenten zijn bij de fabrikant opgeslagen.

OPMERKINGEN OVER HET PRODUCT

Verwijder geen veiligheidstekens of aanwijzingen van het product. Houd de stickers en etiketten in een leesbare staat.

2.0 VEILIGHEIDSINSTRUCTIES

2.1 ALGEMENE VEILIGHEIDSINSTRUCTIES

- **LET OP!** Lees alle waarschuwingen en veiligheidsinstructies. Het niet opvolgen van de waarschuwingen en veiligheidsinstructies kan leiden tot elektrische schokken, brand en/of ernstig letsel.
- **Let op!** Houd de machine altijd met twee handen vast. Gebruik de machine uitsluitend buitenshuis. Benzinemotoren stoten geurloos koolmonoxide uit, wat dodelijk kan zijn.
- **Let op!** Het apparaat is uitsluitend bedoeld voor één persoon. Laat geen andere personen in de buurt van uw werkplek komen, ook niet bij het starten.
- **Let op!** Dit apparaat is een door benzine aangedreven zaaggereedschap met hoge werksnelheid. Neem speciale veiligheidsmaatregelen in acht om het risico op letsel te verminderen. Onzorgvuldig of oneigenlijk gebruik kan leiden tot ernstig letsel of zelfs de dood.
- Gebruik nooit een beschadigd of slecht onderhouden apparaat. Zorg dat alle handgrepen altijd schoon en droog zijn. Om een veilig gebruik en de nodige controle over uw apparaat te garanderen, is het bijzonder belangrijk om het te beschermen tegen vocht, roet, olie, vetten of harsen.
- Waarschuwingstickers of gegevensplaatjes mogen niet van het product worden verwijderd.
- De multi-tool is geen speelgoed. Houd het altijd uit de buurt van kinderen.
- Als het apparaat beschadigd is, neem dan contact op met onze klantenservice of stuur het apparaat naar een van onze erkende servicecentra voor vervanging om gevaren te voorkomen. Probeer het niet te vervangen zonder onze toestemming.
- Elimineer alle bronnen van vonken of vlammen in ruimtes waar brandstof wordt gemengd, gegoten of opgeslagen.
- Meng en giet brandstof buitenshuis; bewaar brandstof op een koele, droge, goed geventileerde plaats. Gebruik een goedgekeurd, geëtiketteerd reservoir.
- Rook niet tijdens het hanteren van brandstof of het bedienen van het apparaat
- **Let op!** Als er een ongewenste brand ontstaat, blus deze dan NIET met water. Brandende vloeistoffen kunt u verstikken met een geschikte brandblusser of ABC-bluspoeder.
- Zorg ervoor dat het apparaat correct is gemonteerd en in goede staat verkeert.
- Vul de brandstoftank niet als de motor warm is of draait.
- Vermijd het morsen van brandstof of olie. Veeg gemorste brandstof op voordat u de motor start.
- Voordat u de motor start, moet u zich op minimaal 3 meter afstand van de brandstof en tankplaats bevinden.
- Houd de werkplek schoon en zorg voor goede verlichting. Niet opgeruimde of onverlichte werkplekken kunnen leiden tot ongelukken.

- Houd het zaaggereedschap scherp en schoon.
- Voorkom dat er water in het apparaat kan komen. Stel het apparaat nooit bloot aan regen.
- Zorg er bij werkzaamheden dicht bij de grond voor dat er geen zand, grind of stenen tussen de messen komen.
- Gebruik het apparaat niet als het gevallen is.
- Gebruik het apparaat niet als het zichtbare tekenen van beschadiging vertoont.
- Dit apparaat is niet bedoeld om te worden gebruikt door personen (inclusief kinderen) met beperkte fysieke, zintuiglijke of mentale vermogens of een gebrek aan ervaring en kennis, tenzij ze onder toezicht staan of instructies hebben gekregen over het gebruik van het apparaat van een persoon die verantwoordelijk is voor hun veiligheid. Kinderen moeten onder toezicht staan om te voorkomen dat ze met het apparaat gaan spelen.
- Waarschuwing! De versnellingsbak wordt tijdens bedrijf warm. Raak deze niet aan om het risico op brandwonden te voorkomen.
- Er mag zich niemand, vooral geen kinderen en dieren, in de buurt bevinden wanneer het apparaat in gebruik is.
- Laat uw gereedschap nooit onbeheerd draaien om het risico op letsel bij omstanders en schade aan eigendommen te voorkomen. Schakel het uit en zorg ervoor dat geen onbevoegden er toegang toe hebben als u het niet gebruikt. De veiligheidsinstructies zijn van toepassing op alle opzetstukken van het gereedschap.
- Uw gereedschap is niet geïsoleerd tegen elektrische schokken. Om het risico op een elektrische schok te verminderen, mag u het apparaat niet gebruiken in de buurt van mogelijk spanningsvoerende kabels.
- Om het risico op letsel als gevolg van verlies van controle of contact met het draaiende gereedschap te voorkomen, mag u geen apparaat gebruiken met onjuiste instellingen voor stationair draaien. Als het stationair toerental niet correct is ingesteld, draait het opzetstuk niet.
- Als het zaaggereedschap verstopt is of er materiaal aan kleeft, schakel dan de motor uit en zorg ervoor dat het hulpstuk stilstaat voordat u het schoonmaakt. Het apparaat moet regelmatig worden gereinigd van gras, onkruid en ander vuil.
- Contact met vaste vreemde voorwerpen zoals stenen, draadheksen of metalen onderdelen kan het opzetstuk van het gereedschap beschadigen.
- Als dit gereedschap intensief wordt gebruikt, moet u ervoor zorgen dat het in goede staat verkeert voordat u verdergaat met werken.

2.2 PERSOONLIJKE VEILIGHEID

- Werk nooit alleen en blijf binnen gehoorsafstand van anderen ingeval u hulp nodig heeft.
- Draag gepaste kleding. De kleding moet robuust zijn en goed passen. Draag een lange broek van zwaar materiaal om je benen te beschermen.
- Draag bij het gebruik van de telescopische zaag (kettingzaagopzetstuk) zeker een beschermingsbroek.

Let op! Draag geen korte broeken of sandalen en werk niet op blote voeten. Vermijd het dragen van lange kledingstukken die verstrikt kunnen raken in het apparaat.

- Draag geen losse kleding of sieraden. Houd haar, kleding en handschoenen uit de buurt van bewegende delen. Losse kleding, sieraden of lang haar kunnen vast komen te zitten in bewegende delen.

- Het bedrijfsgeluid van het gereedschap kan uw gehoor beschadigen. Werk daarom altijd met passende gehoorbescherming. Houd bij het gebruik van gehoorbescherming altijd rekening met uw omgeving, aangezien waarschuwingen, geroep of alarmsignalen moeilijk te horen zijn.
- Om het risico op oogletsel te verminderen, dient u altijd een veiligheidsbril te dragen die boven- en zijbescherming biedt wanneer u het gereedschap gebruikt.
- Om verwondingen aan uw gezicht te voorkomen, raden wij u aan een gelaatsbescherming over uw veiligheidsbril te dragen. De veiligheidshelmcombinatie DIN EN 397 biedt een betere bescherming tegen zaagsel, splinters, bewegende takken en tegen lawaai.
- Draag altijd handschoenen wanneer u het apparaat en de hulpstukken hanteert. Robuuste, anti-sliphandschoenen verbeteren uw grip en helpen uw handen te beschermen. Houd de handgreep altijd stevig vast, maar houd de handgrepen niet voortdurend met overmatige druk vast.
- Draag stevige laarzen met anti-slipzolen. Werklaarzen met stalen neuzen worden aanbevolen.
- U moet in een goede lichamelijke en geestelijke conditie verkeren en niet onder invloed zijn van medicijnen, alcohol of iets dergelijks die uw gezichtsvermogen, behendigheid of beoordelingsvermogen kunnen aantasten.
- Gebruik het apparaat niet als u moe bent.
- Wees alert – neem indien nodig een pauze. Vermoeidheid kan leiden tot verlies van controle.
- Werken met gereedschap kan vermoeiend zijn. Als u een medische aandoening heeft die verergert door lichamelijke inspanning, raadpleeg dan uw arts voordat u dit apparaat gebruikt.
- Een gereedschap met losse onderdelen is gevoelig voor hevige trillingen.
- Houd de handgreep altijd stevig vast, maar houd de handgrepen niet voortdurend met overmatige druk vast. Neem voldoende pauzes.
- Stop met werken tijdens wind, storm of hevige regen.

2.3 Restrisco's

Ook bij beoogd gebruik kunnen er, ondanks het naleven van alle relevante veiligheidsinstructies, toch restrisco's zijn als gevolg van het ontwerp dat wordt bepaald door het beoogde gebruik. Restrisco's kunnen worden geminimaliseerd als de veiligheidsinstructies, het beoogde gebruik en de gebruiksaanwijzing volledig worden nageleefd.

Oplettenheid en voorzichtigheid verminderen het risico op persoonlijk letsel en schade:

- Risico op letsel aan vingers en handen als uw handen in contact met de zaagketting komen.
- Gevaar voor letsel aan vingers en handen tijdens montage- en reinigingswerkzaamheden.
- Letsel door vallende takken.
- Gevaar voor gehoorverlies bij langdurig werken zonder gehoorbescherming.
- Bovendien kunnen er ondanks alle genomen voorzorgsmaatregelen nog andere restrisco's zijn.

3.0 BEOOGD GEBRUIK

De multitool is een veelzijdig apparaat dat speciaal is ontworpen voor het onderhoud van tuinen, terrassen en buitenruimtes. Het wordt gebruikt om verschillende tuinbouwtaken uit te voeren met behulp van verschillende hulpstukken. Typische toepassingen zijn het snoeien van takken en struiken, het zagen van hout, het snoeien van heggen, het slijpen van messen en kleine snoei-, trim- en reparatiewerkzaamheden in de tuin.

Gebruik het product alleen voor het beoogde doel. De fabrikant aanvaardt geen aansprakelijkheid voor schade als gevolg van oneigenlijk gebruik. Elke wijziging aan het product kan een negatieve invloed hebben op de veiligheid, gevaren veroorzaken en de garantie ongeldig maken.

Alleen voor huishoudelijk gebruik en niet voor commerciële doeleinden.

4.0 UITPAKINSTRUCTIES

Open de doos en neem het product eruit. Controleer het product na het uitpakken op volledigheid en beschadigingen. Latere klachten kunnen niet in behandeling worden genomen.

4.1 AFBEELDING VAN HET PRODUCT

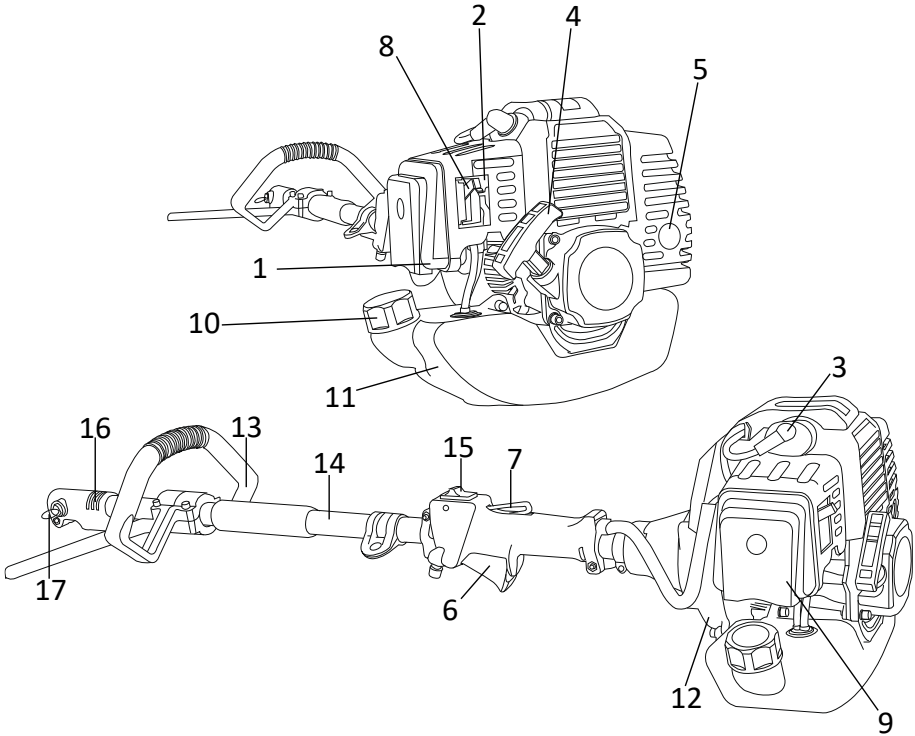







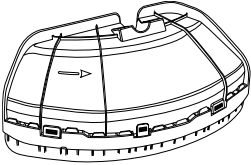
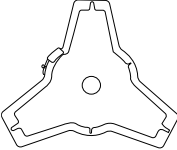
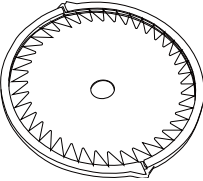
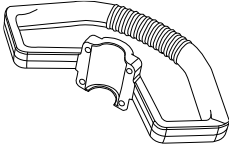
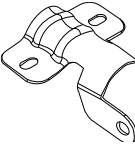
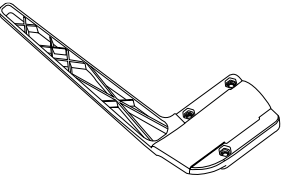
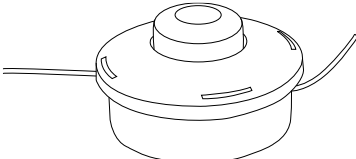

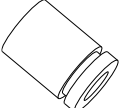

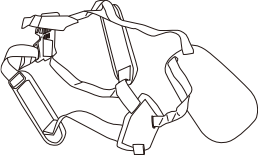
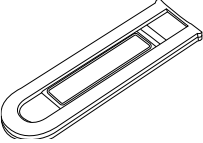
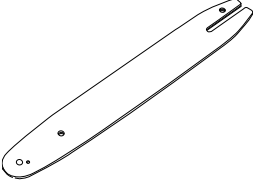

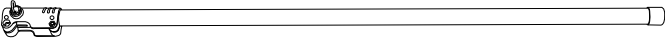
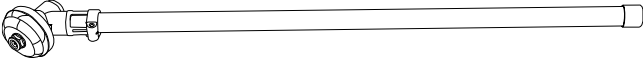

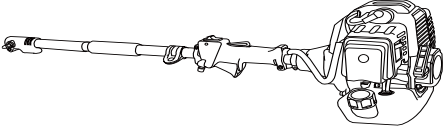

1	Brandstofpomp
2	Stelschroef voor carburetur
3	Bougiezitting
4	Greep van startkabel
5	Uitlaatdemper
6	Gashendel
7	Gashendelvergrendeling
8	Startklephendel
9	Filterdeksel

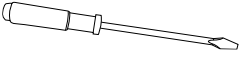
10	Tankdop
11	Brandstoftank
12	Motorondersteuning
13	Lusgreep
14	Aandrijfasbuis
15	Uitknop
16	Koppelingshuls
17	Vleugelbout

4.2 ONDERDELENLIJST

	NR.	ST.
	CO-1	1
	CO-2	1
	CO-3	1
	CO-4	1
	CO-5	1
	CO-6	1
	CO-7	1

	CO-8	1
	CO-9	1
	CO-10	1
	CO-11	1
	CO-12	1
	CO-13	1
	CO-14	1
	CO-15	1

	CO-16	1
	CO-17	1
	CO-18	1
	CO-19	1
	CO-20	
	CO-21	1
	CO-22	1
	CO-23	
	CO-24	
	CO-25	
	CO-26	
	CO-27	

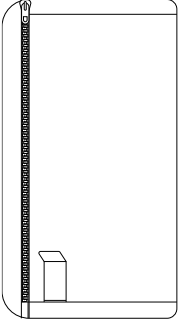
	CO-28	1
---	-------	---

5.0 INBEDRIJFSTELLING

- **Let op!** Probeer uw gereedschap niet te starten door middel van een "vallende start" om het risico op letsel als gevolg van verlies van controle over de machine te voorkomen.
- **Let op!** Wikkel de startkabel niet om uw hand wanneer u aan de starthendel trekt. Laat de hendel daarna niet los, maar beweeg hem actief naar achteren bij het oprollen. Als u anders handelt, kan dit leiden tot schade en letsel.
- Controleer vóór het starten altijd of uw motor in goede staat verkeert, vooral de gashendel, de gashendelvergrendeling, de uitschakelknop en het opzetstuk van het gereedschap.
- De gashendel moet vrij kunnen bewegen en altijd terugkeren naar de stand voor stationair draaien.
- Gebruik nooit beschadigd of slecht onderhouden gereedschap.
- De uitlaatdemper en andere delen van de motor worden warm tijdens gebruik. Raak de uitlaatdemper of andere hete onderdelen niet aan om brandwonden te voorkomen.
- De motor is uitgerust met een katalysator om de motoremissies te verminderen. Door dit proces koelt de uitlaat niet zo snel af als bij traditionele modellen. Een verkeerd geïnstalleerd of beschadigd cilinderhuis of een beschadigde, vervormde uitlaatmantel kan de koeling van de katalysator beïnvloeden.
- Let tijdens het gebruik altijd op uw omgeving.
- Controleer of de borgkraag stevig op de bougie is gemonteerd. Een losse zekering kan vonken veroorzaken die brandbare dampen kunnen doen ontbranden.
- Houd de apparaten altijd schoon en droog. Om een veilig gebruik en de nodige controle over uw apparaat te garanderen, is het bijzonder belangrijk om het te beschermen tegen vocht, roet, olie, vetten of harsen.
- Start de motor alleen buitenshuis, op een afstand van minimaal 3 meter van de plaats waar u heeft getankt. Plaats het apparaat buitenshuis op een stevige ondergrond. Houd uw evenwicht en zorg voor een stabiele positie.

5.1 GEBRUIK VAN DE MOTOR

- Als u het apparaat wilt vervoeren, schakel dan altijd de motor uit en zorg ervoor dat alle bewegende delen volledig tot stilstand zijn gekomen. Zorg ervoor dat het apparaat niet kan omvallen en dat er geen schade of brandstoflekkage kan ontstaan.
- De motor heeft een olie-benzinmengsel als brandstof nodig. Zorg ervoor dat u de juiste brandstof gebruikt en houd u aan de aanbevolen mengverhouding.
- **Let op!** Gebruik geen oliemengsel volgens BIA- of TCW-normen of een ander oliemengsel waarvan beweerd wordt dat het geschikt is voor zowel lucht- als watergekoelde motoren.
- Gebruik alleen loodvrije benzine voor auto's met een octaangetal van 91 of hoger.
- 1 l 25 ml = verhouding 1:40
- Bij het mengen eerst de olie en daarna de benzine toevoegen. Zorg ervoor dat de brandstof goed gemengd is.
- Vul de tank in een goed geventileerde buitenruimte. Schakel de motor altijd uit en laat deze eerst afkoelen. Open vóór het vullen de tank langzaam om de druk te laten ontsnappen, om mogelijke brandwonden of letsels te voorkomen.
- **Opmerking:** Gebruik nooit de tankdop als de motor draait.
- Let bij het tanken op eventuele lekkages. Als het apparaat defect is, mag u het in geen geval gebruiken.
- **Opmerking:** Een gloednieuw apparaat mag tijdens de eerste 3 tankvullingen niet op hoge snelheid (volgas bij nullast) draaien om hoge belastingen tijdens de inloofase te voorkomen.
- Om het apparaat uit te schakelen, laat u de gashendel los en laat u de motor stationair draaien. Schuif nu de uitknop naar de 'Stop'-stand. De motor wordt overeenkomstig uitgeschakeld.

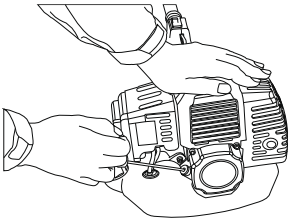

5.2 GEBRUIK VAN DE OPZETSTUKKEN

- Het zaaggereedschap moet correct zijn bevestigd en zich in een veilige bedrijfstoestand bevinden. Controleer op losse onderdelen (bouten, schroeven, enz.) en gebarsten, verbogen, kromgetrokken of beschadigde messen. Controleer de staat van de messen en of deze goed vastzitten terwijl de motor uitgeschakeld is.
- Wanneer u het apparaat voor de eerste keer gebruikt, zorg er dan altijd voor dat de motor is uitgeschakeld en dat alle bewegende delen volledig tot stilstand zijn gekomen voordat u wijzigingen aanbrengt, een opzetstuk aanbrengt of vervangt. De verschillende opzetstukken worden door middel van een insteekstelsysteem met het motorelement verbonden. Zorg voor een veilige vergrendeling en dat ze wiebelvrij en goed vastzitten.
- Vervang beschadigde messen voordat u het gereedschap gebruikt. Zorg dat de messen altijd scherp zijn. Wij raden aan om uw messen vóór het werk in te spuiten met een harsverwijderaar.
- Stel apparaten met een verstelbare stang vóór gebruik altijd in op de gewenste werkstand, zodat u efficiënt kunt werken. Voer wijzigingen alleen uit als de messen stilstaan.
- **Opmerking:** Stel vóór gebruik de opzetstukken in op de juiste werkstand.

6.0 BEDIENING

- Houd het apparaat altijd met beide handen vast en bedien het met behulp van de meegeleverde handgrepen. Sluit uw vingers en duimen rond de handgrepen. Plaats uw linkerhand op de voorste handgreep en uw rechterhand op de achterste handgreep op de gashendel. Dit geldt ook voor linkshandigen. Houd uw handen altijd in deze positie om uw zaag onder controle te houden.
- Probeer uw gereedschap nooit met één hand te bedienen. Als u de controle over uw gereedschap verliest, kan dit ernstig letsel of de dood tot gevolg hebben.
- Bij machines met een verstelbare stang moet vóór het starten de juiste werkstand worden ingesteld.
- Controleer het terrein altijd op oneffenheden, takken of andere voorwerpen die uw werk kunnen hinderen.
- Apparaten met een specifieke transportstand (messenbalk is op de aandrijfjas geklapt) mogen nooit in deze stand worden gestart, omdat de messen niet zijn vergrendeld en achteraf niet kan worden gecontroleerd of ze stationair draaien.

HEGGENSCHAAR

- Draag of transporteer het apparaat nooit terwijl het mes draait om het risico op letsel te voorkomen.
- Draag de heggenschaar altijd in horizontale positie. Pak de stang zo vast dat het apparaat horizontaal in evenwicht is. Houd de hete uitlaatdemper uit de buurt van uw lichaam en het opzetstuk achter u.
- Schakel altijd de motor uit en plaats de huls over de messen voordat u het gereedschap over lange afstanden transporteert. Wanneer u het apparaat in een voertuig vervoert, moet u het op de juiste manier beveiligen om omvallen, brandstoflekkage en schade aan het apparaat te voorkomen.
- Zorg ervoor dat de verstelbare stang in een veilige positie staat.

MINI-KETTINGZAAG

- Draag de mini-kettingzaag altijd horizontaal, zodat deze in balans is.
- Zorg ervoor dat de ketting, het zaagblad en het kettingwiel in één lijn liggen met elkaar. Zorg ervoor dat er niets in de buurt van het zaagblad en de zaagketting is om het risico op letsel te verminderen.
- De juiste kettingspanning is uiterst belangrijk. Controleer deze regelmatig. Als de ketting tijdens het zagen losraakt, stop dan de motor om hem strakker te maken.
- **WAARSCHUWING!** Gebruik de mini-kettingzaag niet op ladders.
- **Opmerking:** De ketting is goed gespannen als er bij koude geen speling meer is op de onderzijde van het zaagblad. Deze moet goed aansluiten, maar toch (heel voorzichtig) met de hand gedraaid kunnen worden.
- Het gereedschap heeft een groot bereik. Houd tijdens het gebruik alle voorbijgangers op minimaal 15 meter afstand om het risico op letsel door onbedoeld contact met de messen of vallende voorwerpen te verminderen.
- Werk nooit op een ladder, boomtak of ander onveilig oppervlak.
- Hef het apparaat nooit boven schouderhoogte. Leun niet te ver naar voren.
- Gebruik bij werkzaamheden op een hoogte van meer dan 4,5 meter een hefplatform.
- Let op de ondergrond, vooral op gladde oppervlakken, verborgen voorwerpen zoals boomstronken, wortels of plassen, om te voorkomen dat u struikelt met het apparaat.

- Zet de motor onmiddellijk af als iemand dichterbij komt.
- Wanneer u de zaag start, moet deze op volle snelheid draaien. Anders kan er een terugslag ontstaan, die tot groot gevaar kan leiden.
- Houd altijd de toestand van de boom in de gaten. Zoek naar rot en bederf in de wortels en takken. Als deze van binnen verrot zijn, kunnen ze tijdens het zagen onverwacht breken en vallen.
- Maak bij zeer dikke takken of zware takken eerst een kleine inkeping onder de tak voordat u van boven naar beneden werkt om afbreken te voorkomen.
- Zaag nooit verticaal boven uw lichaam en houd de kettingzaag nooit in een hoek van meer dan 60 graden ten opzichte van de horizontale as.
- Oefen geen druk uit bij het bereiken van het einde van een zaagproces. Hierdoor kunnen het zaagblad en de kettingzaag ongecontroleerd naar buiten springen, waardoor andere voorwerpen kunnen worden geraakt.
- Als de zaag vastloopt, schakel dan het apparaat uit en probeer de ketting met de hand los te maken van de tak.

BOSMAAIERS, GRASTRIMMERS EN CIRKELZAGEN

- Om de trimmer te gebruiken, kantel het maaigereedschap naar links in een hoek van 30 graden. Plaats de handgreep in de gewenste stand. Houd rekening met het hogere risico op letsel voor gebruikers, voorbijgangers en dieren, evenals op het risico op materiële schade door wegslingerende voorwerpen.
- Trim en maai altijd met een hoog motortoerental. Laat de motor niet op laag toerental draaien wanneer u begint of tijdens het trimmen.
- Om de maaidraad te verlengen, laat de motor op vol gas draaien en druk de snijkop kortstondig voorzichtig op de grond. Hierdoor wordt de draad automatisch verlengd. De draadafsnijder op de beschermkap knipt de draad op de gewenste lengte! Niet te lang drukken, anders wordt de draad teveel ingekort en moet de draadkop te snel worden vervangen.
- Draadmessen slijpen:
- Haal het mes uit de beschermhuls. Zet het mes vast in een schroefklem. Slijp het met een platte slijpvijl. Vijl voorzichtig in een consistente hoek. Vijl altijd slechts in één richting.
- Ga op hellend terrein altijd staan met het zaaggereedschap boven u. Werk alleen als u op een vaste ondergrond staat.

SCHOUDERBAND

Montage:

- Er zijn vier gaten voor de montage
- Pak de lusgreep
- Pas de positie van de gaten aan
- Steek de schroeven in de gaten en draai ze vast totdat u weerstand voelt.
- Draai alle schroeven goed vast.

TERUGSLAG

Er treden reactiekrachten op tijdens het gebruik van de zaagketting. De krachten die op het hout moeten worden uitgeoefend, werken tegen de gebruiker. Ze ontstaan wanneer de lopende ketting in contact komt met een vast voorwerp zoals een boomtak, of bekneld raakt.

7.0 ONDERHOUDSINSTRUCTIES

Controleer alle onderdelen op tekenen van slijtage. Gebruik het product niet langer als het gebreken vertoont. Laat onderdelen alleen door originele reserveonderdelen vervangen door een vakman, volgens de specificaties van de fabrikant. Onvoldoende verzorging en onderhoud kan het apparaat beschadigen. Er kunnen gevaarlijke situaties ontstaan. Regelmatig onderhoud draagt bij aan de veiligheid van het product en verlengt de levensduur.

- Wacht tot de motor is afgekoeld voordat u de benzinetank leegmaakt. Bewaar het apparaat op een droge plaats. De machine moet worden beschermd tegen de elementen, anders zal deze beschadigd raken en dit valt niet onder de garantie.

7.1 REINIGING VAN DE LUCHTFILTER

- Een vervuild luchtfilter vermindert de motorprestaties, verhoogt het brandstofverbruik en maakt het starten moeilijker. Als u een verlies aan motorvermogen constateert:
- Verwijder de schroef op het filterdeksel
- Reinig het filter met zeep en water. Gebruik nooit benzine of benzeen!
- Laat het filter aan de lucht drogen.
- Plaats het filter dan terug.

8.0 TECHNISCHE GEGEVENS

Artikelnummer	101541
Modelnummer	GBMT520
Motor	tweetakt
Cilinderinhoud	52 CC
Max. vermogen	1,45 kW
Max. toerental	7500 rpm
Stationair toerental	3000±200 rpm
Geluidsniveau Lwa	111 dB
Brandstofmengsel	1:40
Inhoud benzinetank	1200 ml
Maimes	Ø 250 mm
Draadspoel	4 m
Nylondraad	Ø 2,4 mm

9.0 VERWIJDERING

Voer aan het einde van de lange levensduur van het product de waardevolle grondstoffen op de juiste manier af, zodat een goede recycling kan plaatsvinden. Als u niet zeker weet wat u moet doen, helpen de plaatselijke afvalverwerkingsbedrijven of recyclingcentra u graag verder.



CORRECTE VERWIJDERING VAN DIT PRODUCT

Gooi elektronische apparaten nooit bij het huisvuil!

Het symbool hiernaast van een doorgekruiste afvalbak geeft aan dat dit apparaat valt onder richtlijn 2012/19/EU.

Deze richtlijn bepaalt dat u dit apparaat aan het einde van zijn levensduur niet met het normale huisvuil mag afvoeren, maar moet inleveren bij speciaal daarvoor ingerichte inzamelpunten, recyclingcentra of afvalverwerkingsbedrijven.

Deze verwijdering is gratis voor u. Bescherm het milieu door gescheiden verwijdering van afval.

Verwijder voor het inleveren eventuele batterijen of accu's die niet in het apparaat zijn ingebouwd, alsmede lampen die zonder destructieve handelingen kunnen worden verwijderd, en voer deze apart af.

INSTRUKCJA

Szanowni Klienci,

dziękujemy, że zdecydowali się Państwo na zakup naszego produktu. Decydując się na jeden z naszych markowych produktów, dokonali Państwo dobrego wyboru. W celu spełnienia wysokich standardów jakościowych nasze artykuły poddawane są regularnym kontrolom i zawsze spełniają wysokie wymogi Unii Europejskiej.



NALEŻY ZAPOZNAĆ SIĘ Z INSTRUKCJĄ EKSPLOATACJI. WAŻNE WSKAZÓWKI: ZACHOWAĆ DO PÓŹNIEJSZEGO UŻYCIA!

Przed pierwszym użyciem należy dokładnie przeczytać całą instrukcję. Prosimy zachować tę instrukcję w celu jej późniejszego użycia. W przypadku przekazania produktu innemu użytkownikowi należy przekazać mu także tę instrukcję.

SPIS TREŚCI

1.0 SYMBOLE.....	97
2.0 WSKAZÓWKI DOTYCZĄCE BEZPIECZEŃSTWA.....	99
2.1 OGÓLNE WSKAZÓWKI DOTYCZĄCE BEZPIECZEŃSTWA.....	99
2.2 BEZPIECZEŃSTWO OSOBISTE.....	100
2.3 Pozostałe zagrożenia.....	101
3.0 UŻYTKOWANIE ZGODNIE Z PRZEZNACZENIEM.....	102
4.0 WSKAZÓWKI DOTYCZĄCE ROZPAKOWYWANIA.....	102
4.1 WIDOK PRODUKTU.....	103
4.2 LISTA CZĘŚCI.....	104
5.0 URUCHOMIENIE.....	107
5.1 UŻYWANIE SILNIKA.....	108
5.2 UŻYWANIE PRZYSTAWEK.....	108
6.0 OBSŁUGA.....	109
7.0 KONSERWACJA I UTRZYMANIE.....	111
7.1 CZYSZCZENIE FILTRA POWIETRZA.....	111
8.0 DANE TECHNICZNE.....	111
9.0 UTYLIZACJA.....	112

1.0 SYMBOLE



UWAGA! POTENCJALNE NIEBEZPIECZEŃSTWO!

Przestrzegać wskazówek dotyczących bezpieczeństwa i instrukcji montażu, aby uniknąć ryzyka urazów lub uszkodzenia produktu.



NIEBEZPIECZEŃSTWO ZADŁAWIENIA!

Drobne części i materiał opakowaniowy przechowywać poza zasięgiem dzieci!



MODYFIKACJE PRODUKTU

Nigdy nie dokonywać modyfikacji produktu! Wskutek modyfikacji gwarancja wygasa, a produkt może stać się niesprawny lub, w najgorszym wypadku, nawet niebezpieczny.



UWAGA!

Ten produkt nie jest zabawką i nie powinien się znaleźć w rękach dzieci.



OSTRZEŻENIE PRZED NAPIĘCIEM ELEKTRYCZNYM!

Napięcie elektryczne stanowi zagrożenie dla życia i zdrowia.



OSTRZEŻENIE PRZED ZAGROŻENIEM POŻAROWYM!

Ryzyko pożaru i oparzenia.



OSTRZEŻENIE PRZED GORĄCYMI POWIERZCHNIAMI!

Ryzyko związane z kontaktem z gorącą powierzchnią, ryzyko oparzenia!



GWARANTOWANY POZIOM MOCY AKUSTYCZNEJ



NOSIĆ ŚRODKI OCHRONY SŁUCHU!

Podczas używania urządzenia nosić środki ochrony słuchu.



NOSIĆ OKULARY OCHRONNE!

Podczas używania urządzenia nosić okulary ochronne.



NOSIĆ ŚRODKI OCHRONY DRÓG ODDECHOWYCH!

Podczas używania urządzenia nosić środki ochrony dróg oddechowych.



NOSIĆ OBUWIE OCHRONNE!

Podczas używania urządzenia nosić obuwie ochronne.



NIE NARAŻAĆ URZĄDZENIA NA DZIAŁANIE DESZCZU LUB WILGOCI!



GWARANTOWANY POZIOM MOCY AKUSTYCZNEJ



UWAGA RYZYKO OBRAŻEŃ SPOWODOWANYCH PRZEZ OSTRE KRAWĘDZIE!

Nie zbliżać rąk ani stóp do narzędzi.



UWAGA! TOKSYCZNE OPARY! SPALINY ZAWIERAJĄ TLENEK WĘGLA



UWAGA ZAGROŻENIE POŻAREM ZE WZGLĘDU NA ŁATWOPALNOŚĆ



NIE UŻYWAĆ OTWARTEGO OGNIĄ ZAGROŻENIE POŻAROWE



UWAGA RYZYKO OBRAŻEŃ!

Przedmioty mogą się odbijać i zostać wyrzucone. Zachować odstęp!

Dzieci, osoby postronne i zwierzęta nie powinny znajdować się w pobliżu stanowiska pracy.



UWAGA ISTNIEJE RYZYKO PORAŻENIA PRĄDEM ELEKTRYCZNYM!

Odstęp od linii napowietrznych powinien wynosić co najmniej 15 metrów.

CE INFORMACJA O ZGODNOŚCI

Ten produkt spełnia wymagania obowiązujących dyrektyw europejskich i krajowych. Zgodność została udokumentowana. Odpowiednie deklaracje i dokumenty są dostępne u producenta.

WSKAZÓWKI ZAMIESZCZONE NA PRODUKCIE

Nie usuwać z produktu żadnych znaków bezpieczeństwa ani wskazówek. Dbać o to, żeby naklejki i etykiety były czytelne.

2.0 WSKAZÓWKI DOTYCZĄCE BEZPIECZEŃSTWA

2.1 OGÓLNE WSKAZÓWKI DOTYCZĄCE BEZPIECZEŃSTWA

- **UWAGA!** Należy zapoznać się ze wszystkimi wskazówkami bezpieczeństwa i instrukcjami. Zaniedbania związane z nieprzestrzeganiem wskazówek bezpieczeństwa i instrukcji mogą skutkować porażeniem prądem, pożarem lub ciężkimi obrażeniami.
- **Uwaga!** Urządzenie należy zawsze trzymać obiema rękami. Używać urządzenia wyłącznie na zewnątrz. Silniki benzynowe emitują bezwonny tlenek węgla, który może być śmiertelny.
- **Uwaga!** Urządzenie jest przeznaczone wyłącznie dla jednej osoby. Nie dopuszczać innych osób w pobliżu obszaru roboczego, także podczas uruchamiania.
- **Uwaga!** To urządzenie jest benzynowym narzędziem tnącym o dużej prędkości roboczej. Należy przestrzegać specjalnych środków ostrożności, aby zmniejszyć ryzyko obrażeń. Niedbałe lub nieprawidłowe użytkowanie może prowadzić do poważnych, a nawet śmiertelnych obrażeń.
- Nigdy nie używać uszkodzonego lub źle konserwowanego urządzenia. Wszystkie uchwyty powinny być zawsze czyste i suche. W celu zapewnienia bezpiecznej obsługi i niezbędnej kontroli nad urządzeniem szczególnie ważne jest, aby chronić je przed wilgocią, sadzą, olejami, smarami lub żywicami.
- Nie usuwać naklejek ostrzegawczych ani tabliczek.
- Urządzenie wielofunkcyjne nie jest zabawką. Należy zawsze trzymać je z dala od dzieci.
- Aby zapobiec niebezpieczeństwu, w razie uszkodzenia urządzenia należy zwrócić się do naszego działu obsługi klienta lub wysłać urządzenie w celu wymiany do jednego z naszych autoryzowanych serwisów. Nie należy dokonywać zmian bez naszego pozwolenia.
- Należy wyeliminować wszelkie źródła iskier lub płomieni w obszarach, w których paliwo jest mieszane, nalewane lub przechowywane.
- Paliwo należy mieszać i nalewać na wolnym powietrzu; paliwo należy przechowywać w chłodnym, suchym i dobrze wentylowanym miejscu. Używać zatwierdzonego, oznakowanego pojemnika.
- Nie wolno palić tytoniu podczas kontaktu z paliwem lub obsługi urządzenia.
- **Wskazówka!** W razie powstania niezamierzonego ognia NIE gasić go wodą. Płonące płyny można ugasić odpowiednią gaśnicą lub proszkiem gaśniczym ABC.
- Należy się upewnić, że urządzenie jest prawidłowo zamontowane i sprawne.
- Nie napełniać zbiornika paliwa, gdy silnik jest gorący lub pracuje.

- Unikać rozlewania paliwa lub oleju. Rozlane paliwo wytrzeć przed uruchomieniem silnika.
- Przed uruchomieniem silnika należy oddalić się na odległość co najmniej 3 metrów od miejsca tankowania paliwa.
- Należy utrzymywać porządek oraz zapewnić dobre oświetlenie w obszarze pracy. Nieporządek lub brak oświetlenia w obszarze pracy mogą prowadzić do wypadków.
- Dbać o to, aby narzędzia tnące zawsze były ostre i czyste.
- Chronić urządzenie przed kontaktem z wodą. Nie narażać urządzenia na działanie deszczu.
- Podczas pracy blisko ziemi należy upewnić się, że piasek, żwir lub kamienie nie dostaną się między ostrza.
- Nie używać urządzenia, jeżeli wcześniej upadło.
- Nie używać urządzenia, jeżeli ma widoczne oznaki uszkodzenia.
- To urządzenie nie jest przeznaczone do używania przez osoby (w tym dzieci) z ograniczonymi możliwościami fizycznymi, sensorycznymi lub mentalnymi, bądź którym brakuje doświadczenia i/lub wiedzy, chyba że są nadzorowane przez osobę odpowiedzialną za ich bezpieczeństwo i otrzymały instrukcje na temat sposobu korzystania z urządzenia. Dzieci powinny być nadzorowane, aby mieć pewność, że nie bawią się urządzeniem.
- Ostrzeżenie! Obudowa przekładni nagrzewa się podczas pracy. Nie należy jej dotykać, aby uniknąć ryzyka poparzenia.
- Nikt, zwłaszcza dzieci i zwierzęta, nie powinien przebywać w pobliżu, gdy urządzenie jest używane.
- Nigdy nie pozostawiać pracującego narzędzia bez nadzoru, aby uniknąć ryzyka obrażeń osób postronnych i szkód materialnych. Gdy urządzenie nie jest używane, należy je wyłączyć i upewnić się, że nikt nieupoważniony nie ma do niego dostępu. Instrukcje bezpieczeństwa dotyczą wszystkich przystawek.
- Narzędzie nie jest wyposażone w izolację przed porażeniem prądem elektrycznym. Aby zmniejszyć ryzyko porażenia prądem, nie należy używać urządzenia w pobliżu przewodów, którymi może płynąć prąd elektryczny.
- Aby uniknąć ryzyka obrażeń spowodowanych utratą kontroli lub kontaktem z pracującym narzędziem, nie należy używać urządzenia z nieprawidłowymi ustawieniami biegu jałowego. Jeśli prędkość biegu jałowego nie jest ustawiona prawidłowo, narzędzie nie będzie pracować.
- Jeśli narzędzie tnące jest zatkałe lub zablokowane, przed przystąpieniem do czyszczenia należy wyłączyć silnik i upewnić się, że przystawka jest nieruchoma. Urządzenie należy regularnie czyścić z trawy, chwastów i innych zanieczyszczeń.
- Kontakt z ciałami obcymi, takimi jak kamienie, ogrodzenia z drutu lub części metalowe, może spowodować uszkodzenie przystawki.
- Jeśli narzędzie jest narażone na duże obciążenia, przed kontynuowaniem pracy należy upewnić się, że jest ono w dobrym stanie.

2.2 BEZPIECZEŃSTWO OSOBISTE

- Nigdy nie należy pracować w pojedynkę, a w razie potrzeby pomocy należy pozostawać w zasięgu słuchu innych osób.
- Odpowiednio się ubierać. Odzież powinna być solidna i dobrze dopasowana. Należy nosić długie spodnie wykonane z grubego materiału, aby chronić nogi.
- Podczas korzystania z piły teleskopowej (przystawki piły łańcuchowej) należy zawsze nosić spodnie chroniące przed przecięciem.

Wskazówka! Nie nosić szortów ani sandałów i nie pracować boso. Unikać noszenia długich elementów odzieży, które mogłyby zostać wciągnięte przez narzędzie.

- Nie nosić luźnej odzieży ani ozdób. Włosy, odzież i rękawice trzymać z dala od ruchomych części. Luźna odzież, ozdoby lub długie włosy mogą zaplątać się w ruchome części.
- Hałas wytwarzany przez pracujące narzędzie może spowodować uszkodzenie słuchu. Dlatego należy zawsze używać odpowiedniej ochrony słuchu. Podczas stosowania ochrony słuchu należy zawsze zwracać uwagę na otoczenie, ponieważ ostrzeżenia, krzyki lub sygnały alarmowe są trudne do usłyszenia.
- Aby zminimalizować ryzyko obrażeń oczu, podczas obsługi narzędzia należy zawsze nosić okulary ochronne, które zapewniają ochronę z góry i z boku.
- Aby uniknąć obrażeń twarzy, zalecamy noszenie osłony twarzy lub maski na okulary ochronne. Połączenie kasku ochronnego DIN EN 397 zapewnia lepszą ochronę przed trocinami, drzazgami, uderzeniami gałęzi i hałasem.
- Podczas obsługi urządzenia i jego przystawek należy zawsze nosić rękawice. Wytrzymałe, antypoślizgowe rękawice poprawiają chwyt i pomagają chronić dłonie. Zawsze należy mocno trzymać uchwyt, jednak bez nadmiernego ściskania przez cały czas.
- Należy nosić solidne buty z cholewką i antypoślizgowymi podeszwami. Zaleca się buty robocze ze stalowymi noskami.
- Osoba obsługująca urządzenie musi być w dobrej kondycji fizycznej i psychicznej oraz nie może znajdować się pod wpływem leków, alkoholu lub podobnych substancji, które mogłyby pogorszyć jej wzrok, sprawność manualną lub zdolność oceny sytuacji.
- Nie obsługiwać urządzenia, będąc zmęczonym.
- Zachować czujność – w razie potrzeby należy zrobić przerwę. Zmęczenie może prowadzić do utraty kontroli.
- Praca z narzędziami może być męcząca. Jeśli osoba obsługująca urządzenie cierpi na schorzenie, które nasila się pod wpływem wysiłku fizycznego, należy skonsultować się z lekarzem przed użyciem tego narzędzia.
- Narzędzie z luźnymi elementami ma tendencję do silnych wibracji.
- Zawsze należy mocno trzymać uchwyt, jednak bez nadmiernego ściskania przez cały czas. Należy robić dużo przerw.
- Pracę należy przerwać w razie wiatru, burzy lub ulewnego deszczu.

2.3 Pozostałe zagrożenia

Nawet przy prawidłowym użytkowaniu urządzenia i przestrzeganiu wszystkich odpowiednich przepisów bezpieczeństwa wciąż może występować ryzyko resztkowe ze względu na konstrukcję urządzenia wynikającą z jego przeznaczenia. Ryzyko to może być zminimalizowane, jeśli przestrzegane są zalecenia dotyczące bezpieczeństwa i prawidłowego stosowania oraz ogólne zasady obsługi.

Zachowanie ostrożności i skupienia zmniejsza ryzyko obrażeń ciała i uszkodzeń:

- Ryzyko obrażeń palców i rąk, gdy ręka dotknie łańcucha piły.
- Ryzyko obrażeń palców i rąk podczas prac montażowych i czyszczenia urządzenia.
- Obrażenia spowodowane przez spadające gałęzie.
- Uszkodzenie słuchu w wyniku długotrwałej pracy bez środków ochrony słuchu.
- Mimo wszystkich podjętych działań nadal może występować nieoczywiste ryzyko resztkowe.

3.0 UŻYTKOWANIE ZGODNIE Z PRZEZNACZENIEM

Narzędzie wielofunkcyjne to wszechstronne narzędzie, które zostało opracowane specjalnie do pielęgnacji i konserwacji ogrodów, tarasów i terenów zewnętrznych. Służy do wykonywania różnych zadań ogrodniczych za pomocą różnych przystawek. Typowe zastosowania obejmują przycinanie gałęzi i krzewów, piłowanie drewna, przycinanie żywopłotów, ostrzenie noży oraz drobne prace związane z cięciem, przycinaniem i naprawami w ogrodzie.

Produktu należy używać tylko zgodnie z jego przeznaczeniem. Producent nie odpowiada za szkody powstałe wskutek niewłaściwego użytkowania. Wszelkie modyfikacje produktu mogą negatywnie wpłynąć na bezpieczeństwo jego użytkowania i spowodować zagrożenia, a także prowadzą do wygaśnięcia gwarancji.

Produkt jest przeznaczony tylko do użytku domowego i niekomercyjnego.

4.0 WSKAZÓWKI DOTYCZĄCE ROZPAKOWYWANIA

Otworzyć karton i wyjąć produkt. Po rozpakowaniu skontrolować produkt pod względem kompletności lub uszkodzeń. Późniejsze reklamacje nie będą akceptowane.

4.1 WIDOK PRODUKTU

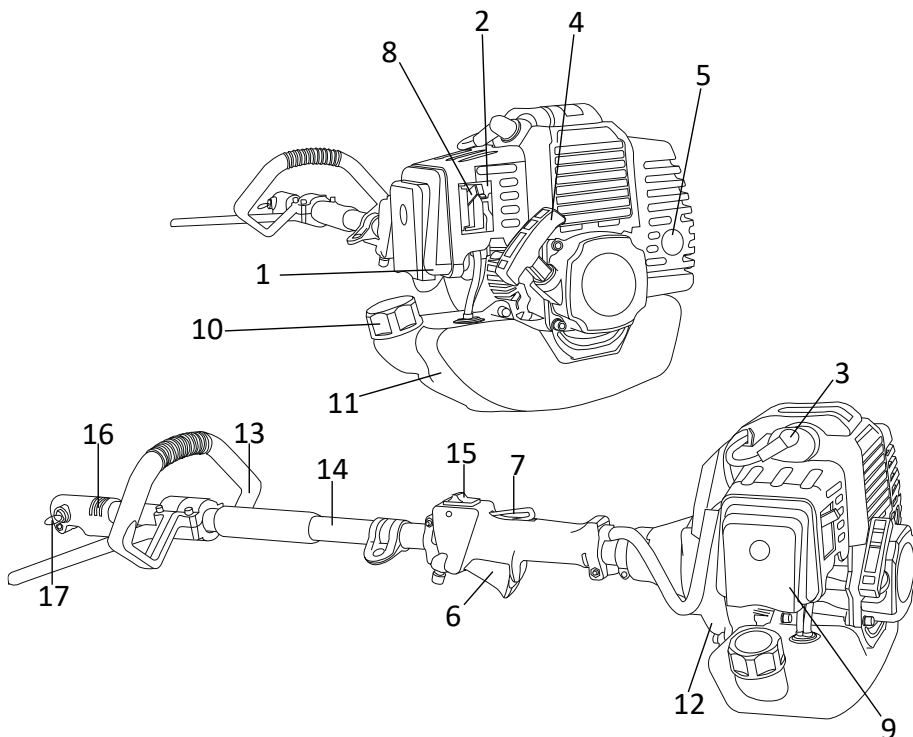







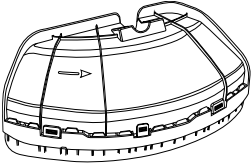
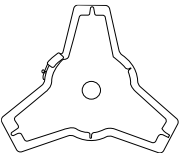
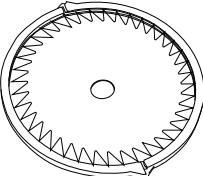
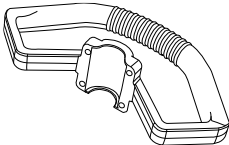
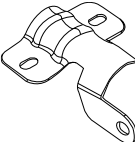
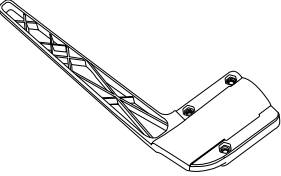
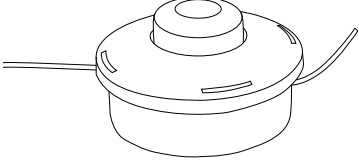

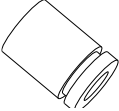
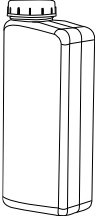
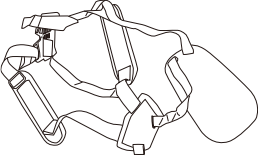
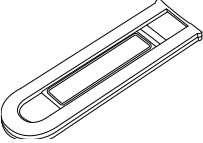
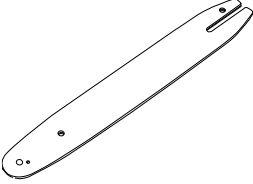

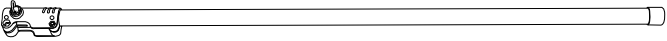
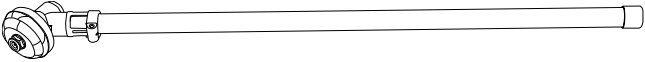

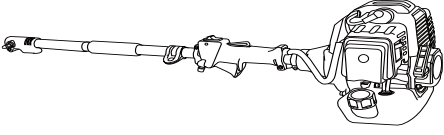

1	Pompa paliwa
2	Śruba regulacyjna gaźnika
3	Gniazdo zapłonowej świecy
4	Uchwyt linki rozrusznika
5	Tłumik wydechu
6	Dźwignia przepustnicy
7	Blokada dźwigni przepustnicy
8	Dźwignia kłapy rozrusznika
9	Pokrywa filtra

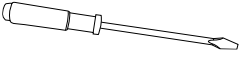
10	Korek wlewu paliwa
11	Zbiornik paliwa
12	Ośłona silnika
13	Uchwyt pętlowy
14	Rura napędu
15	Wyłącznik
16	Tuleja sprzęgła
17	Śruba motylkowa

4.2 LISTA CZĘŚCI

	NR	SZT.
	CO-1	1
	CO-2	1
	CO-3	1
	CO-4	1
	CO-5	1
	CO-6	1
	CO-7	1

	CO-8	1
	CO-9	1
	CO-10	1
	CO-11	1
	CO-12	1
	CO-13	1
	CO-14	1
	CO-15	1

	CO-16	1
	CO-17	1
	CO-18	1
	CO-19	1
	CO-20	
	CO-21	1
	CO-22	1
	CO-23	
	CO-24	
	CO-25	
	CO-26	
	CO-27	

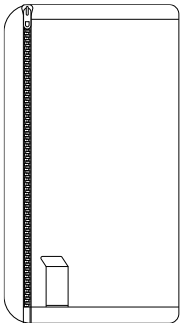
	CO-28	1
---	-------	---

5.0 URUCHOMIENIE

- **Uwaga!** Nie należy próbować uruchamiać narzędzia poprzez „upadek”, aby uniknąć ryzyka obrażeń spowodowanych utratą kontroli nad maszyną.
- **Uwaga!** Nie owijaj linki rozrusznika wokół dłoni podczas ciągnięcia za uchwyt rozrusznika. Po uruchomieniu urządzenia nie zwalniać uchwytu, lecz aktywnie prowadzić go z powrotem podczas zwijania. W przeciwnym razie może dojść do uszkodzeń lub obrażeń ciała.
- Przed uruchomieniem urządzenia należy zawsze sprawdzić, czy jest ono w dobrym stanie. Dotyczy to zwłaszcza dźwigni przepustnicy, blokady dźwigni przepustnicy, przycisku wyłączania i przystawki.
- Dźwignia przepustnicy musi poruszać się swobodnie i zawsze powracać do pozycji biegu jałowego.
- Nigdy nie używać uszkodzonego lub źle konserwowanego urządzenia.
- Tłumik i inne części silnika nagrzewają się podczas użytkowania. Aby uniknąć poparzeń, nie należy dotykać tłumika ani innych gorących części.
- Silnik jest wyposażony w katalizator redukujący emisję spalin. W wyniku tego procesu spaliny nie schładzają się tak szybko, jak w modelach konwencjonalnych. Nieprawidłowo zamontowana lub uszkodzona obudowa cylindra lub uszkodzona, zdeformowana osłona wydechu mogą mieć wpływ na chłodzenie katalizatora.
- Podczas użytkowania należy zawsze zwracać uwagę na otoczenie.
- Sprawdzić, czy kołnierz bezpiecznika jest dobrze przymocowany do świecy zapłonowej. Luźny bezpiecznik może powodować iskrzenie, które może doprowadzić do zapłonu łatwopalnych oparów.
- Urządzenia należy zawsze utrzymywać w stanie czystym i suchym. W celu zapewnienia bezpiecznej obsługi i niezbędnej kontroli nad urządzeniem szczególnie ważne jest, aby chronić je przed wilgocią, sadzą, olejami, smarami lub żywicami.
- Silnik należy uruchamiać wyłącznie na zewnątrz, w odległości co najmniej 3 metrów od miejsca tankowania. Urządzenie należy ustawiać na twardym podłożu. Należy zachować równowagę i stabilną pozycję.

5.1 UŻYWANIE SILNIKA

- Podczas transportu urządzenia należy zawsze wyłączyć silnik i upewnić się, że wszystkie ruchome części zostały całkowicie zatrzymane. Upewnić się, że urządzenie nie przewróci się i nie ma ryzyka uszkodzenia lub wycieku paliwa.
- Paliwem do silnika jest mieszanka oleju i benzyny. Należy się upewnić, że użyto właściwego paliwa, i przestrzegać zalecanych proporcji mieszanki.
- **Wskazówka!** Nie używać mieszanki oleju według standardu BIA lub TCW ani żadnej innej mieszanki przeznaczonej zarówno do silników chłodzonych powietrzem, jak i do silników chłodzonych wodą.
- Używać wyłącznie benzyny bezołowiowej do samochodów o liczbie oktanowej 91 lub wyższej.
- 1 litr 25 ml = stosunek 1:40
- Podczas mieszania należy najpierw dodać olej, a następnie benzynę. Należy się upewnić, że paliwo jest dobrze wymieszane.
- Zbiornik należy napełniać na zewnątrz w dobrze wentylowanym miejscu. Należy zawsze wyłączać silnik i poczekać, aż ostygnie. Przed napełnieniem należy powoli otworzyć zbiornik, aby uwolnić powstałe wewnątrz ciśnienie i zapobiec ewentualnym oparzeniom lub obrażeniom.
- **Wskazówka:** Nigdy nie używać korka wlewu paliwa, gdy silnik pracuje.
- Podczas tankowania należy zwrócić uwagę na ewentualne wycieki. Pod żadnym pozorem nie używać uszkodzonego urządzenia.
- **Wskazówka:** Fabrycznie nowe urządzenie nie powinno pracować na wysokich obrotach (pełny gaz przy zerowym obciążeniu) podczas pierwszych 3 tankowań, aby uniknąć wysokich obciążeń podczas fazy docierania.
- Aby wyłączyć urządzenie, należy zwolnić dźwignię przepustnicy i pozostawić silnik na biegu jałowym. Następnie ustawić wyłącznik w pozycji „Stop”. Silnik się wyłączy.

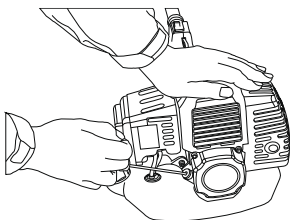

5.2 UŻYWANIE PRZYSTAWEK

- Narzędzie tnące musi być prawidłowo zamocowane i sprawne. Należy sprawdzić, czy nie ma poluzowanych części (śrub, wkrętów itp.) oraz pękniętych, wygiętych, wypaczonych lub uszkodzonych ostrzy. Sprawdzić stan i osadzenie ostrzy, gdy silnik jest wyłączony.
- Podczas uruchamiania, przed dokonaniem jakichkolwiek zmian lub zamontowaniem bądź wymianą przystawki należy zawsze upewnić się, że silnik jest wyłączony, a wszystkie ruchome części są całkowicie zatrzymane. Różne przystawki są podłączone do elementu silnika za pomocą systemu wtykowego. Zapewnia to bezpieczne zablokowanie i szczelne dopasowanie bez luzów.
- Przed użyciem narzędzia należy wymienić uszkodzone ostrza. Ostrza powinny być zawsze naostrzone. Przed rozpoczęciem pracy zalecamy spryskanie ostrzy środkiem do usuwania żywicy.

- Narzędzia z regulowanym drążkiem należy zawsze ustawiać w żądanej pozycji roboczej przed użyciem, aby zapewnić wydajną pracę. Regulacji należy dokonywać tylko wtedy, gdy ostrza są nieruchome.
- **Wskazówka:** Przed użyciem należy ustawić przystawkę w odpowiedniej pozycji roboczej.

6.0 OBSŁUGA

- Zawsze należy trzymać i kontrolować urządzenie obiema rękami na odpowiednich uchwytach. Zaciśnąć palce i kciuki wokół uchwytów. Lewą rękę należy położyć na przednim uchwycie, a prawą na tylnym uchwycie dźwigni przepustnicy. Dotyczy to także osób leworęcznych. Zawsze trzymać ręce w tej pozycji, aby zachować kontrolę nad piłą przez cały czas.
- Nigdy nie próbować obsługiwać narzędzia jedną ręką. Utrata kontroli nad narzędziem może prowadzić do poważnych lub śmiertelnych obrażeń.
- W przypadku maszyn z regulowanym drążkiem przed rozpoczęciem pracy należy ustawić prawidłową pozycję roboczą.
- Zawsze należy sprawdzać teren pod kątem nierówności, gałęzi lub innych obiektów, które mogłyby utrudniać pracę.
- Urządzenia ze specjalną pozycją transportową (belka tnąca jest złożona na osi napędowej) nigdy nie mogą być uruchamiane w tej pozycji, ponieważ ostrza nie są zablokowane i nie ma możliwości sprawdzenia, czy są ustawione na biegu jałowym.

OBCINACZ DO ŻYWOPŁOTU

- Nigdy nie przenosić ani nie transportować urządzenia, gdy ostrze pracuje, aby uniknąć ryzyka obrażeń.
- Urządzenie należy przenosić wyłącznie w pozycji poziomej. Trzymać drążek tak, aby urządzenie było wyważone poziomo. Gorący tłumik powinien znajdować się z dala od ciała, a przystawka tnąca z tyłu.
- Zawsze wyłączać silnik i zakładać osłonę na ostrza przed transportem narzędzia na duże odległości. Podczas transportu w pojeździe należy odpowiednio zabezpieczyć urządzenie, aby zapobiec przewróceniu, wyciekowi paliwa i uszkodzeniu urządzenia.
- Należy się upewnić, że regulowany drążek znajduje się w bezpiecznej pozycji.

PIŁA ŁAŃCUCHOWA DO GAŁĘZI

- Piłę łańcuchową do gałęzi należy przenosić wyłącznie w pozycji poziomej, tak aby była wyważona.
- Należy się upewnić, że łańcuch, prowadnica i koło łańcuchowe są do siebie dopasowane. Upewnić się, że nic nie znajduje się w pobliżu prowadnicy i piły łańcuchowej, aby zminimalizować ryzyko obrażeń.
- Prawidłowe napięcie łańcucha jest niezwykle ważne. Jeśli łańcuch poluzuje się podczas cięcia, należy wyłączyć silnik, aby go napiąć.
- **OSTRZEŻENIE!** Nie używać piły do gałęzi, stojąc na drabinie.
- **Wskazówka:** Łańcuch jest prawidłowo napięty, gdy nie ma luzu na spodzie prowadnicy, gdy jest zimny. Łańcuch musi być napięty, ale w stopniu umożliwiającym (bardzo ostrożne) obracanie ręczne.
- Narzędzie ma duży zasięg. Podczas pracy należy zachować odległość co najmniej 15 metrów od osób postronnych, aby zmniejszyć ryzyko obrażeń w wyniku niezamierzonego kontaktu z ostrzami tnącymi lub spadającymi obiektami.

- Nigdy nie należy pracować na drabinie, gałęziach drzew lub innych niestabilnych powierzchniach.
- Nigdy nie podnosić urządzenia powyżej wysokości ramion. Nie pochylać się zbyt do przodu.
- Podczas pracy na wysokości powyżej 4,5 metra należy korzystać z pomostu roboczego.
- Zwracać uwagę na podłoże, zwłaszcza na śliskich powierzchniach, ukryte objekty, takie jak pnie drzew, korzenie lub kałuże, aby uniknąć potknięcia się podczas trzymania urządzenia.
- Gdy ktoś się zbliża, należy natychmiast zatrzymać silnik.
- Po uruchomieniu piły musi ona pracować na pełnych obrotach. W przeciwnym razie może dojść do odrzutu, co może być bardzo niebezpieczne.
- Zawsze należy obserwować stan drzewa. Wśród korzeni i gałęzi należy szukać objawów gnicia i próchnicy. Jeśli są one spróchniałe od wewnątrz, mogą niespodziewanie odłamać się podczas cięcia i spaść.
- W przypadku bardzo grubych lub ciężkich gałęzi należy najpierw wykonać małe nacięcia poniżej gałęzi, a następnie pracować od góry do dołu, aby zapobiec odłamaniu gałęzi.
- Nigdy nie ciąć pionowo nad sobą i nie trzymać piły pod kątem większym niż 60 stopni od poziomu.
- Nie wywierać nacisku podczas kończenia cięcia. Może to doprowadzić do niekontrolowanego wyskokienia prowadnicy i piły łańcuchowej, co z kolei może spowodować uderzenie w inne objekty.
- Jeśli piła utknie, wyłączyć urządzenie i spróbować ręcznie uwolnić łańcuch z gałęzi.

KOSA MECHANICZNA, PODKASZARKA DO TRAWY I PIŁA TARCZOWA

- Aby użyć podkaszarki, należy przechylić narzędzie tnące w lewo pod kątem 30 stopni. Ustawić uchwyt w wybranej pozycji. Należy pamiętać o zwiększonym ryzyku obrażeń użytkowników, osób postronnych i zwierząt, a także ryzyku szkód materialnych w wyniku wyrzucenia przedmiotów.
- Zawsze należy przycinać i ciąć z dużą prędkością silnika. Nie uruchamiać silnika na niskich obrotach na początku lub podczas podkaszania.
- Aby wydłużyć żyłkę tnącą, uruchomić silnik na pełnych obrotach i lekko docisnąć głowicę tnącą do podłoża, z zachowaniem ostrożności. Spowoduje to automatyczne wydłużenie żyłki. Obcinacz żyłki na osłonie ochronnej przytnie żyłkę do żądanej długości! Nie naciskać zbyt długo, w przeciwnym razie żyłka zostanie zbyt mocno skrócona i konieczna będzie wcześniejsza wymiana głowicy żyłki.
- Ostrzenie obcinacza żyłki:
- Wyjąć ostrze z osłony ochronnej. Zabezpieczyć ostrze w ścisłym śrubowym. Naostriżyć ostrze za pomocą płaskiego pilnika. Ostrożnie piłować pod stałym kątem. Zawsze piłować tylko w jednym kierunku.
- Na pochyłym terenie należy zawsze stać z narzędziem tnącym powyżej siebie. W czasie pracy zawsze stać na twardym podłożu.

PASEK NA RAMIĘ

Montaż:

- Dostępne są cztery otwory montażowe
- Chwycić uchwyt pętlowy
- Wyrównać położenie otworów
- Włożyć śruby do otworów i wkręcić je do oporu.
- Dokręcić wszystkie śruby.

ODRZUT

Podczas pracy piły łańcuchowej występują siły reakcji. Siły stosowane na drewno działają przeciwko operatorowi. Występują one, gdy pracujący łańcuch zetknie się z twardym przedmiotem, takim jak gałąź, lub zostanie zablokowany.

7.0 KONSERWACJA I UTRZYMANIE

Należy kontrolować wszystkie części pod kątem oznak zużycia. W przypadku stwierdzenia wad należy zaprzestać używania produktu. Wymiana części może być dokonywana tylko przez specjalistę i przy użyciu oryginalnych części zamiennych, zgodnie z wytycznymi producenta. Niewłaściwa pielęgnacja i brak konserwacji mogą spowodować uszkodzenie urządzenia. Może to doprowadzić do niebezpiecznych sytuacji. Regularna konserwacja przyczynia się do zapewnienia bezpieczeństwa produktu i zwiększa jego żywotność.

- Poczekać, aż silnik ostygnie, aby opróżnić zbiornik paliwa. Urządzenie przechowywać w suchym miejscu. Maszynę należy chronić przed czynnikami atmosferycznymi, w przeciwnym razie ulegnie ona uszkodzeniu, które nie jest objęte gwarancją.

7.1 CZYSZCZENIE FILTRA POWIETRZA

- Zanieczyszczony filtr powietrza zmniejsza wydajność silnika, zwiększa zużycie paliwa i utrudnia rozruch. W razie zauważenia spadku mocy silnika:
- Odkręcić śrubę na pokrywie filtra.
- Wyczyścić filtr wodą z mydłem. Nigdy nie używać benzyny ani benzenu!
- Pozostawić filtr do wyschnięcia na powietrzu.
- Ponownie włożyć filtr.

8.0 DANE TECHNICZNE

Numer artykułu	101541
Numer modelu	GBMT520
Silnik	dwusuwowy
Pojemność skokowa	52 cm ³
Maks. moc	1,45 kW
Maks. prędkość obrotowa	7500 obr./min
Prędkość obrotowa przy pracy jałowej	3000±200 obr./min
Poziom hałasu Lwa	111 dB
Mieszanka paliwowa	1:40
Pojemność zbiornika paliwa	1200 ml
Ostrze do koszenia	Ø 250 cm
Szpuła żyłki	4 m
Żyłka nylonowa	Ø 2,4 cm

9.0 UTYLIZACJA

Na końcu długiego okresu żywotności produktu należy odpowiednio zutylizować cenne surowce, tak by możliwy był ich recykling. W razie niepewności, jak to zrobić, można skonsultować się z lokalnymi podmiotami zajmującymi się usuwaniem odpadów lub przetwarzaniem surowców wtórnych.



PRAWIDŁOWA UTYLIZACJA PRODUKTU

Urządzeń elektronicznych nigdy nie wolno wyrzucać razem z odpadami z gospodarstwa domowego!

Pokazany obok symbol przekreślonego pojemnika na kółkach informuje, że to urządzenie podlega dyrektywie 2012/19/UE.

Dyrektywa ta określa, że po zakończeniu eksploatacji urządzenie to nie może być utylizowane wraz ze zwykłymi odpadami z gospodarstwa domowego, lecz należy je dostarczyć do specjalnie wyznaczonych punktów zbiórki, składów surowców wtórnych lub zakładów utylizacji.

Taka utylizacja jest dla użytkownika bezpłatna. Należy dbać o środowisko i usuwać sprzęty zgodnie z przepisami.

Przed oddaniem urządzenia należy wyjąć baterie lub akumulatory, które nie są stałym elementem zużytego urządzenia, oraz źródła światła, które można wyjąć bez ich zniszczenia, i oddać je osobno do punktu selektywnej zbiórki odpadów.



EU- Konformitätserklärung

EU Declaration of Conformity

im Sinne der EU- Richtlinie 2006/42/EU (Maschinenrichtlinie)
within the meaning of the EU Directive 2006/42/EU (machinery directive, MD)

Wir, die
We, the

Deuba GmbH & Co KG
Zum Wiesenhof 84
66663 Merzig
Deutschland

erklären in alleiniger Verantwortung, dass das folgende Gerät
declare under our sole responsibility that the following device

Produkt
Product
Modell
Model

5-in-1 Multitool
GBMT520, Art.-nr.: 101541, 993167

entwickelt, konstruiert und gefertigt
wurde in Übereinstimmung mit den
Anforderungen der europäischen
Richtlinien und Verordnungen
*has been developed, designed and
manufactured in accordance with the
requirements of the European directives and
regulations*

2006/42/EU
2016/1628/EU
2000/14/EU
2014/30/EU
2011/65/EU

Der oben beschriebene Gegenstand der Erklärung erfüllt die einschlägigen
Harmonisierungsrechtsvorschriften der Europäischen Union

The subject matter of the declaration described above complies with the relevant European Union harmonisation legislation.

Die Beurteilung stützt sich auf
folgende angewandte Normen:
*The assessment is based on the following
applied standards:*

EN ISO 11680-1:2021
EN ISO 11806-1:2022
EN ISO 10517:2019
EN ISO 12100:2010
EN ISO 14982:2009
EN IEC 63000 :2018

Sonstige angewandte Spezifikationen:
Other applied specifications:

AfPS GS 2019:01 PAK
EK9-BE-55(v2):2020
EK9-BE-56(v4):2020
EK9-BE-98(v6):2020

Garantierter Schallpegel
guaranteed acoustic capacity level

(LwA): 111dB(A)
Konformität bewertet nach Anhang V/Richtlinie 2000/14/EC
& 2005/88/EC
*Conformity assessed according to Annex V/Directive 2000/14/EC &
2005/88/EC*

EU-Typzulassung
EU-Type-Approval

e9*2016/1628*2022/992SHB1/P*1191*02

Verantwortlich für die
Zusammenstellung der technischen
Unterlagen:

*Responsible for compiling the technical
documentation:*

Merzig, den 10.10.2024

H. Valentin
Deuba GmbH & Co KG
Zum Wiesenhof 84
66663 Merzig



H. Valentin
Geschäftsführer
deuba

Deuba GmbH & Co. KG
Zum Wiesenhof 84
66663 Merzig



www.deubaservice.de

SERVICEPORTAL

DE

Für jede Art Service, Reklamationen und technischen Support können Sie sich vertrauensvoll an unsere geschulten Mitarbeiter wenden.

EN

For any kind of service, complaints and technical support, you can confidently turn to our trained staff.

FR

Pour tout type de service, réclamations et assistance technique, vous pouvez vous adresser en toute confiance à notre personnel qualifié.

IT

Per qualsiasi tipo di servizio, reclami e supporto tecnico, puoi rivolgerti con fiducia al nostro personale qualificato.

ES

Para cualquier tipo de servicio, quejas y soporte técnico, puede contactar con confianza a nuestro personal capacitado.

NL

U kunt bij ons geschoolde personeel terecht voor elke vorm van service, klachten en technische ondersteuning.

PL

Przy serwisowaniu, reklamacjach i wsparciu technicznym mogą Państwo liczyć na naszych przeszkolonych pracowników.

Hergestellt für:

Deuba GmbH & Co. KG
Zum Wiesenhof 84
66663 Merzig, Germany
kontakt@deuba.info

Made for:

Deuba LTD
Wyatt Way, Thetford
Norfolk, IP24 1HB

Copyright by



Stand 2024/03 Rev6

Alle Rechte vorbehalten. Ohne schriftliche Zustimmung der Deuba GmbH & Co. KG darf dieses Handbuch, auch nicht auszugsweise, in irgendeiner Form reproduziert werden oder unter Verwendung elektronischer, mechanischer oder chemischer Verfahren vervielfältigt oder verarbeitet werden. Änderungen im Sinne des technischen Fortschritts können jederzeit ohne Ankündigungen vorgenommen werden. Das Handbuch wird regelmäßig korrigiert. Für technische und drucktechnische Fehler und ihre Folgen übernehmen wir keine Haftung.