



BEDIENUNGSANLEITUNG

Digitaler Konvektor

SHX22HEAT100



HERZLICHEN GLÜCKWUNSCH!

VIELEN DANK, DASS SIE SICH FÜR DIESES PRODUKT VON SHX ENTSCHEIDEN HABEN.



Dieses Produkt ist nur für gut isolierte Räume oder für den gelegentlichen Gebrauch geeignet.

DE

FR

IT

NL

SE

CZ

SK

RO

EN

21

41

61

81

101

121

141

161

INHALTSVERZEICHNIS

DE

Wichtige Informationen zur Sicherheit, Standort und zum elektrischen Anschluss
Recycling, Entsorgung, Konformitätserklärung
Lieferumfang
Beschreibung des Gerätes
Inbetriebnahme und Funktion
Schutzeinrichtungen
Reinigung und Wartung
Tätigkeiten zu Saisonbeginn/-ende
Technische Informationen
Erforderliche Angaben zu elektrischen Einzelraumheizgeräten

LESEN SIE BITTE DIE BEDIENUNGSANLEITUNG SORGFÄLTIG DURCH, BEVOR SIE MIT MONTAGE, INSTALLATION, BEDIENUNG ODER WARTUNG BEGINNEN. SCHÜTZEN SIE SICH SELBST UND ANDERE, INDEM SIE DIE SICHERHEITSHINWEISE BEFOLGEN. DIE NICHTBEACHTUNG VON ANWEISUNGEN KÖNNTE ZU PERSONEN- UND/ODER SACHSCHÄDEN UND/ODER ZUM VERLUST DES GEWÄHRLEISTUNGSANSPRUCHS FÜHREN!

Bestimmungsgemäße Verwendung

Dieses Gerät ist **ausschließlich zum Heizen von Wohnräumen in Haushalten vorgesehen** und darf für keine anderen Zwecke eingesetzt werden. Das Produkt ist für den Einsatz als Konvektionsheizung vorgesehen. Wenn die Luft erwärmt wird, steigt sie nach oben, kühlt dann ab und zirkuliert wieder nach unten, um wieder erwärmt zu werden. Es ist nur für gut isolierte Räume und gelegentliche Nutzung geeignet. Es kann mit der mitgelieferten Fernbedienung gesteuert werden. Dieses Produkt ist für den Innenbereich, nicht gewerblich, nicht industriell und nur für den privaten Gebrauch bestimmt. Nicht im Freien verwenden. Verwenden Sie das Produkt nicht für andere Zwecke. Es darf nicht auf Baustellen, Gewächshäusern, Scheunen, Ställen, Mühlen oder anderen Orten, an denen entzündliche Staubpartikel auftreten können, verwendet werden. Aus Sicherheits- und Zulassungsgründen dürfen Sie das Produkt nicht umbauen und/oder verändern. Sollten Sie das Produkt für andere als die zuvor beschriebenen Zwecke verwenden, kann das Produkt beschädigt werden. Eine unsachgemäße Verwendung kann außerdem zu Gefahren wie Kurzschlüsse, Brände oder elektrischen Schlägen führen. Lesen Sie sich die Bedienungsanleitung sorgfältig durch und bewahren Sie diese sicher auf. Reichen Sie das Produkt nur zusammen mit der Bedienungsanleitung an Dritte weiter.

WICHTIGE INFORMATIONEN ZUR SICHERHEIT, STANDARD UND ZUM ELEKTRISCHEN ANSCHLUSS



1. Verwenden Sie dieses Gerät **ausschließlich gemäß den Richtlinien in der Bedienungsanleitung**. Jede andere Verwendung, die nicht vom Hersteller empfohlen wird, könnte zu Bränden, elektrischen Schlägen oder Personenschäden führen.

2. Dieses Gerät ist **ausschließlich zum Heizen von Wohnräumen in Haushalten vorgesehen** und darf für keine anderen Zwecke eingesetzt werden.
3. Entfernen Sie die Verpackung und stellen Sie sicher, dass das Gerät nicht beschädigt ist. Im Zweifelsfall verwenden Sie das Gerät nicht und kontaktieren Sie Ihren Händler.
4. Vor Anschluss an das Netz müssen Sie **überprüfen, ob Stromart und Netzspannung mit den Angaben des Gerätetypschildes übereinstimmen.**
5. Die elektrische Steckdose, an der Sie das Gerät anschließen, darf nicht defekt oder lose sein und muss für die erforderliche Strombelastung geeignet und vor allem zuverlässig geerdet sein.
6. Vermeiden Sie die Verwendung eines Verlängerungskabels, denn dieses könnte überhitzen und einen Brand erzeugen.
7. Das Gerät darf nicht direkt unter einer Wandsteckdose aufgestellt sein. Im Zweifelsfall lassen Sie Ihre elektrische Installation von einem qualifizierten Elektriker überprüfen.
8. Es ist verboten die Eigenschaften dieses Gerätes wie auch immer anzupassen oder zu modifizieren. Verwenden Sie nur vom Hersteller empfohlene Ersatz- und Zubehörteile (Nichtbeachtung kann zum Verlust der Gewährleistung führen).

9. Dieses Heizgerät nicht benutzen, wenn es sichtbare Anzeichen von Beschädigungen aufweist.

10. Kindern ab 3 Jahren und jünger als 8 Jahre dürfen das Gerät nur ein- und ausschalten, wenn sie beaufsichtigt werden oder bezüglich des sicheren Gebrauchs des Gerätes unterwiesen wurden und die daraus resultierenden Gefahren verstanden haben, vorausgesetzt, dass das Gerät in seiner normalen Gebrauchslage platziert oder installiert ist. Kindern ab 3 Jahren und jünger als 8 Jahre dürfen nicht den Stecker in die Steckdose stecken, das Gerät nicht regulieren, das Gerät nicht reinigen und/oder nicht die Wartung durch den Benutzer durchführen.

11. **Betreiben Sie das Gerät nicht unbeaufsichtigt.** Sollten Sie den Raum verlassen, **schalten Sie das Gerät immer aus.**

12. Verwenden Sie das Gerät nicht in kleinen Räumen, in denen sich Personen aufhalten, die nicht in der Lage sind, den Raum selbstständig zu verlassen, es sei denn, diese werden ständig überwacht.

13. **Kinder dürfen nicht mit dem Gerät spielen.**

Kinder unter 3 Jahren sind vom Gerät fernzuhalten, es sei denn, Sie werden ständig überwacht.

14. Halten Sie Kinder von Verpackungsmaterial fern.

Bei Verschlucken besteht Erstickungsgefahr!

15. Das Gerät ist nicht für Dauer- und Präzisionsbetrieb geeignet.

16. Dieses Heizgerät nicht benutzen, wenn es zuvor fallen gelassen wurde.

17. Dieses Gerät dient **nur zum Betrieb in trockenen Innenräumen.**

18. Benutzen Sie das Gerät nicht in der Nähe von Wasser oder starker Feuchtigkeit, z.B. im feuchten Keller, neben Schwimmbecken, Badewanne oder Dusche. Achten Sie darauf, dass kein Wasser in das Gerät eindringen kann.

19. Benutzen Sie das Gerät nicht in direkter Nähe zu Benzin, Gas, Öl, Alkohol oder anderen explosionsgefährlichen und leicht brennbaren Flüssigkeiten oder Gasen.

20. Um die Brandgefahr zu mindern halten Sie vom Luftauslass des Gerätes einen Abstand von **mind. einem Meter zu allen leicht entzündlichen Stoffen** wie z.B.:

- a. unter Druck befindlichen Gefäßen (z.B. Sprühbehälter)
- b. Möbeln
- c. Textilien jeglicher Art

21. Dieses Heizgerät auf einer waagerechten und stabilen Fläche oder gegebenenfalls an einer Wand befestigt benutzen.

Stellen Sie **keine Gegenstände auf das Gerät.**

22. **Decken Sie das Gerät während des Betriebes und der Auskühlphase niemals ab.**

23. Schalten Sie das Gerät **immer aus, bevor Sie den Netzstecker ziehen.**

24. Ziehen Sie nicht am Netzkabel, um das Gerät vom Netzstrom zu trennen. Ziehen Sie immer am Stecker, um das Netzkabel herauszuziehen.

25. **Vorsicht - Einige Teile des Produktes können sehr heiß werden** und Verbrennungen verursachen. Besondere Vorsicht ist geboten, wenn Kinder und schutzbedürftige Personen anwesend sind.

Lassen Sie das **Gerät immer abkühlen,** bevor Sie es reinigen oder demontieren möchten.

26. Ziehen Sie den Stecker, wenn Sie das Gerät nicht verwenden, bevor Sie es reinigen bzw. wenn es gewartet werden muss.

Reinigung und Benutzer-Wartung dürfen nicht von Kindern ohne Beaufsichtigung durchgeführt werden.

27. Fassen Sie den Stecker nicht mit nassen Händen an, um Stromschläge zu vermeiden.

WARNUNG: Dieses Gerät kann von Kindern ab 8 Jahren und darüber sowie von Personen mit verringerten physischen, sensorischen oder mentalen Fähigkeiten oder Mangel an Erfahrung und Wissen benutzt werden, wenn sie beaufsichtigt oder bezüglich des sicheren Gebrauchs des Gerätes unterwiesen wurden und die daraus resultierenden Gefahren verstehen.

WARNUNG: Wenn die Netzanschlussleitung dieses Gerätes beschädigt wird, muss sie durch den Hersteller oder seinen Kundendienst oder eine ähnlich qualifizierte Person ersetzt werden, um Gefährdungen zu vermeiden.

WARNUNG: Um eine Überhitzung des Heizgerätes zu vermeiden, darf das Heizgerät nicht abgedeckt werden.

WARNUNG: Nicht abdecken. Decken Sie das Produkt niemals während des Betriebes oder kurz nach dem Betrieb ab (z. B. mit Kleidung, einer Decke, einem Vorhang etc.), um eine Überhitzung des Produktes zu vermeiden. Es besteht Brandgefahr!



Symbole auf dem Gerät

Symbol:





Bedeutung:

Achtung! Nicht abdecken! Das Symbol am Gerät weist darauf hin, dass es nicht zulässig ist, Gegenstände (z.B. Handtücher, Kleidung etc.) über dem Gerät oder direkt davor aufzuhängen. Das Heizgerät darf nicht abgedeckt werden, um Überhitzung und Brandgefahr zu vermeiden!

<p>ACHTUNG</p> 	<p style="text-align: center;"><u>VERLETZUNGSGEFAHR</u></p> <p style="text-align: center;">Das Gerät wird während des Betriebes heiß!</p> <p>Berühren sie niemals das Gerät während des Betriebes → dies könnte zu ernsthaften VERBRENNUNGEN führen.</p>
<p>ACHTUNG</p> 	<p style="text-align: center;"><u>BRANDGEFAHR</u></p> <p>WARNUNG: Um eine Überhitzung des Heizgerätes zu vermeiden, darf das Heizgerät nicht abgedeckt werden.</p>
<p>ACHTUNG</p> 	<p style="text-align: center;"><u>SICHERHEITSSABSTAND</u></p> <p>Halten Sie mind. einen Meter Sicherheitsabstand zu leicht entzündlichen Gegenständen wie Möbeln, Vorhängen, Papier, etc. ein!</p> <p style="text-align: center;"><u>STANDORT</u></p> <p>Stellen Sie das Gerät immer so auf, dass die Luft ungehindert ein- und ausströmen kann.</p> <p style="text-align: center;"><u>VERBRENNUNGSGEFAHR</u></p> <p>Das Gerät wird während des Gebrauchs sehr heiß und kann Verbrennungen verursachen. Besondere Vorsicht ist geboten, wenn Kinder und schutzbedürftige Personen anwesend sind.</p> <p style="text-align: center;"><u>ÜBERHITZUNGSGEFAHR</u></p> <p>Beheizen Sie keine Räume mit weniger als 4m³ Rauminhalt</p>

Recycling, Entsorgung, Konformitätserklärung

	<p><u>RECYCLING</u></p> <p>Die Verpackungsmaterialien können recycelt werden. Deswegen wird empfohlen, diese im sortierten Abfall zu entsorgen</p>
	<p><u>ENTSORGUNG</u></p> <p>Das Symbol "durchgestrichene Mülltonne" erfordert die separate Entsorgung von Elektro- und Elektronik-Altgeräten (WEEE). Elektrische und elektronische Geräte können gefährliche und umweltgefährdende Stoffe enthalten. Entsorgen Sie dieses daher nicht im unsortierten Restmüll, sondern an einer ausgewiesenen Sammelstelle für Elektro- und Elektronik-Altgeräte. Dadurch tragen Sie zum Schutz der Ressourcen und der Umwelt bei. Für weitere Informationen wenden Sie sich bitte an Ihren Händler oder die örtlichen Behörden. Richtlinie 2012/19/EU</p>
	<p><u>BATTERIEENTSORGUNG</u></p> <p>Gemäss der Gesetzesverordnung 188 vom 20. November 2008 zur Umsetzung der Richtlinie 2006/66/EG über Batterien, Akkumulatoren und verwandte Abfälle weist das Symbol der durchgestrichenen Mülltonne auf der Batterie darauf hin, dass es verboten ist, Altbatterien im Hausmüll zu entsorgen. Batterien und Akkus enthalten stark umweltbelastende Stoffe. Der Benutzer ist verpflichtet, Altbatterien an den Sammelstellen in der Gemeinde oder in den entsprechenden Behältern zu entsorgen. Der Service ist kostenlos. Auf diese Weise werden die gesetzlichen Anforderungen eingehalten und die Umwelt geschont. Diese Zeichen finden Sie auf Batterien: Li = Batterie enthält Lithium Al = Batterie enthält Alkali Mn = Batterie enthält Mangan</p> <p>CR 2025 (Li); AA (Al, Mn); AAA (Al, Mn)</p>

KONFORMITÄTSERKLÄRUNG



Hiermit bestätigen wir, dass dieser Artikel den grundlegenden Anforderungen, Vorschriften und Richtlinien der EU entspricht. Die ausführliche Konformitätserklärung können Sie jederzeit unter folgendem Link einsehen:

<https://www.schuss-home.at/downloads>

Irrtümer und technische Änderungen vorbehalten.

Lieferumfang

- Konvektorheizung
- Standfüße (2x)
- Fixierschrauben (8x)
- Bedienungsanleitung

Fernbedienung

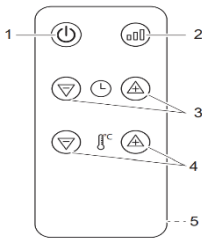

- (1) Betriebstaste (Ein / Standby-Modus)
- (2) Heizstufe einstellen (niedrig,mittel,hoch)
- (3) Timer einstellen
- (4) Temperatur einstellen
- (5) Batteriefach auf der Rückseite Batterie CR 2025

Reichweite der Fernbedienung ca. 5m

Beschreibung des Gerätes

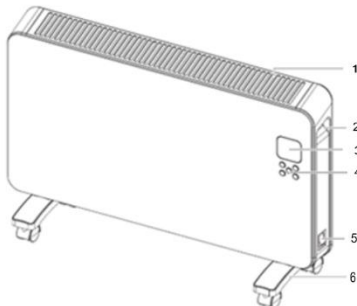

- (1) Luftauslass
- (2) Tragegriff
- (3) LED - Display
- (4) Bedienungstasten
- (5) Hauptschalter
- (6) Standfüße inkl. Rollen

Inbetriebnahme und Funktion

1. Entnehmen Sie das Gerät aus der Verpackung und entfernen Sie alle Verpackungsmaterialien.
2. Prüfen Sie das Gerät auf mögliche Schäden.
3. Montieren Sie die Standfüße wie folgt:

- Drehen Sie das Gerät vorsichtig um.
- Montieren Sie die mitgelieferten Standfüße mit den Schrauben.

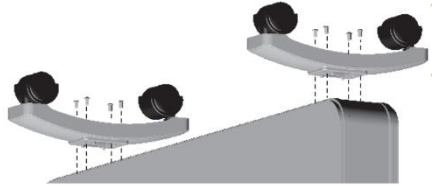

4. Drehen Sie den Konvektor wieder um und stellen Sie ihn kippstabil auf einen stabilen, ebenen und wärmeunempfindlichen Untergrund und schließen Sie danach das Gerät an die Stromversorgung an.
5. Vergewissern Sie sich vor Inbetriebnahme, dass der Hauptschalter ausgeschaltet ist.
6. Stecken Sie nun den Netzstecker in eine geeignete Steckdose.

Hauptschalter

- Stellen Sie den Hauptschalter auf ON. Er leuchtet zur Anzeige, dass das Gerät mit Strom versorgt wird.
- Ein Signalton ertönt und das Gerät wechselt in den Standby Modus.
-

FERNBEDIENUNG VORBEREITEN

Bitte beachten Sie die folgenden Anweisungen:

1. Für den Betrieb der Fernbedienung ziehen Sie bitte den Plastikschutz aus dem Batteriefach.
2. Um die Batterie zu wechseln, gehen Sie wie folgt vor:
Ziehen Sie die Batteriehalterung auf der Rückseite der Fernbedienung heraus,

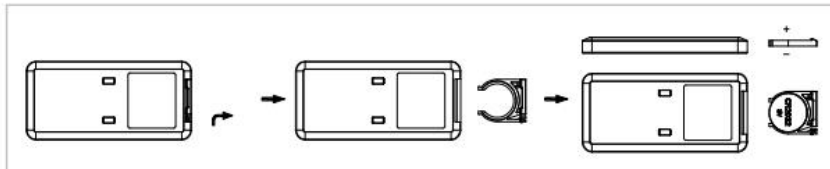

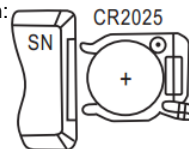

entnehmen die alte Batterie und setzen anschließend eine neue ein:

3. Bitte achten Sie dabei immer auf die Polaritätsmarkierungen (+/-) auf der Batterie und der Batteriehalterung:





4. Schieben Sie anschließend die Batteriehalterung wieder vollständig in die Fernbedienung ein.





Heizung aktivieren und Standby-Modus beenden

- Drücken Sie auf dem Heizgerät die Betriebstaste  , um es einzuschalten und drücken Sie die Taste erneut, um in den Standby-Modus zurückzukehren (ausschalten).
- Das Symbol  wird im Display angezeigt und das Gerät ist aktiv.
- Im LED-Display wird ebenfalls die aktuelle Temperatur angezeigt.

Temperatur einstellen







- Der Temperaturbereich beträgt 5° bis 50C° und die Standardtemperatur 15C°.
- Liegt die Zimmertemperatur 1°C über der eingestellten Temperatur, wird das Heizgerät ausgeschaltet. Liegt die Zimmertemperatur 2°C unter der eingestellten Temperatur, schaltet sich das Heizgerät wieder ein.
- Drücken Sie  oder  , um die Temperatur in 1 °C-Schritten einzustellen.
-  blinkt nach jeder Einstellung im Display.
- Die Temperatur wird nach 3 Sekunden ohne Aktion gespeichert.

Heizstufe einstellen

- Wenn das Heizgerät die eingestellte Temperatur nicht erreichen kann oder Sie den Prozess beschleunigen möchten, können Sie eine Erhöhung der Heizstufe in Betracht ziehen.
- Drücken Sie  , um die Heizstufe einzustellen.
- Das Display zeigt die Heizstufe an (niedrig , mittel , hoch )

Timer Funktion

Ausschalttimer einstellen

- Wenn das Gerät läuft, können Sie den Timer programmieren, um es nach einer bestimmten Anzahl von Stunden auszuschalten.
- Drücken Sie , um die Timereinstellung aufzurufen.  wird im Display blinken.
- Drücken Sie  oder , um die Anzahl der Stunden (1 bis 24) einzustellen.
- Die Stunden werden nach 3 Sekunden ohne Tastendruck gespeichert.
- Das Display zeigt  und  an, was bedeutet, dass der Timer eingestellt ist.
- Sie können den Timer mit  abbrechen.

Automatische Frostschutzfunktion

- Der Hauptschalter muss auf ON stehen.
- Wenn die Raumtemperatur unter 5°C liegt, beginnt das Heizgerät automatisch zu heizen, um Frostbildung zu vermeiden.
Im Display wird "f" angezeigt.
- Wenn die Zimmertemperatur 10°C erreicht, schaltet sich das Heizgerät aus.



Bitte beachten Sie ganz genau die Informationen zum Aufstellen des Geräts in den Sicherheitshinweisen.

Schutzeinrichtungen

Der Konvektor ist mit einer Schutzeinrichtung ausgestattet, die sowohl das Gerät schützt als auch eine Brandgefahr ausschließen soll.

Bitte beachten Sie, dass es sich bei dem Mechanismus nicht um einen Autostopp oder eine sonstige Komfortfunktion handelt. Schalten Sie das Gerät immer aus, ziehen den Netzstecker aus und warten Sie, bis der Konvektor abkühlt, bevor Sie das Gerät umstellen, reinigen oder lagern wollen.

Kippsicherungsschalter

Das Heizgerät schaltet sich aus, wenn es umkippt oder über einen sicheren Winkel hinaus geneigt aufgestellt wird. Stellen Sie das Heizgerät wieder in die normale aufrechte Position, um die normale Funktion wieder aufzunehmen.

Überhitzungsschutz

Bei jeglicher Überhitzungsgefahr (z.B.: Abdeckung des Gerätes, Netzüberlastung, etc.) schaltet der eingebaute Überhitzungsschutz das Gerät aus. Stecken Sie das Gerät aus und lassen Sie es abkühlen.

Warten Sie, bis sich das Gerät ausreichend abgekühlt hat, bevor Sie die Stromversorgung wieder einschalten.



Eine häufige Ursache für Überhitzung sind Staubablagerungen oder Fussel im Gerät. Reinigen Sie daher das Gerät regelmäßig und entfernen Sie diese Ablagerungen mit Hilfe eines Staubsaugers.

Reinigung und Wartung

Bevor Sie das Gerät reinigen, schalten Sie den Konvektor aus, ziehen Sie den Netzstecker und warten Sie anschließend, bis das Gerät komplett abgekühlt ist.

Reinigen Sie das Gerät mit einem weichen, mäßig feuchten Tuch und wischen Sie es anschließend mit einem trockenen Tuch ab.

Um Staub zu entfernen, verwenden Sie einen Staubsauger, insbesondere an den Luftein- und -auslässen.



Der Konvektor darf nicht in Wasser oder andere Flüssigkeiten getaucht werden oder damit in Berührung kommen.

Verwenden Sie zur Reinigung des Gerätes nie Benzin, Alkohol oder Lösungsmittel – dies könnte gefährlich sein.

Sprühen Sie keine Insektizide oder ähnliche Mittel auf den Heizkonvektor.

Nicht in Feuchträumen verwenden.

NICHT ABDECKEN – BRANDGEFAHR!

Tätigkeiten zu Saisonbeginn

Überprüfen Sie, ob das Stromversorgungskabel in Ordnung ist und ob die Erdung funktionsfähig ist.

Befolgen Sie die Installations- und Sicherheitsanweisungen genauestens.

Tätigkeiten zu Saisonende

Schalten Sie das Gerät aus und ziehen Sie den Netzstecker. Verpacken Sie das Gerät - am besten in der Original-Verpackung - und bewahren Sie es an einem kühlen, trockenen Ort auf.

Beheben von Störungen

Problem	Ursache	Lösungsvorschlag
Das Heizgerät schaltet sich nicht ein.	Kein Strom an der Steckdose vorhanden oder Hauptsicherung defekt.	Prüfen Sie die Stromversorgung und Hauptsicherung.
	Netzstecker wurde nicht vollständig eingesteckt.	Stecken Sie den Netzstecker in die Steckdose.
	Das Gerät wurde nicht mit dem Hauptschalter eingeschaltet.	Schalten Sie das Gerät EIN.
	Der Kippsicherungsschalter wurde ausgelöst.	Stellen Sie das Heizgerät wieder in die normale aufrechte Position.
	Die Raumtemperatur befindet sich über der am Thermostat eingestellten Temperatur.	Normaler Betrieb. Gerät schaltet sich automatisch ein und heizt auf, sobald die Temperatur unter den eingestellten Wert absinkt.
	Der Überhitzungsschutz wurde ausgelöst.	Entfernen Sie sofort alle Gegenstände, die das Heizgerät bedecken (falls zutreffend) und schalten Sie es AUS. Warten Sie, bis sich das Heizgerät ausreichend abgekühlt hat, und schalten Sie dann den Strom wieder EIN. Wenn sich das Heizgerät nicht wieder einschaltet, kann es durch die übermäßige Hitze beschädigt worden sein. Schalten Sie das Gerät AUS und trennen Sie es von der Stromversorgung. Wenden Sie sich an unseren technischen Support oder an andere technische Mitarbeiter.
„E2“ wird im Display angezeigt	Der Temperatursensor funktioniert nicht richtig.	Schalten Sie das Gerät AUS! Trennen Sie die Stromversorgung und wenden Sie sich an unseren technischen Kundendienst oder an andere technische Mitarbeiter.

TECHNISCHE INFORMATIONEN

Artikelnummer:	SHX22HEAT100
Eingangsspannung:	230 V~
Frequenz:	50Hz
Bemessungsaufnahme:	2000 W
Leistungsbereich/Stromaufnahme	Niedrig: 800 W, 3,5 A
Leistungsbereich/Stromaufnahme	Mittel: 1200 W, 5,2 A
Leistungsbereich/Stromaufnahme	Hoch: 2000 W, 8,7 A
Leistungsaufnahme Standby:	<0,5 W
Heizbereich:	5 – 50 C°
Gewicht:	4,8 kg
Schutzklasse:	I
Abmessungen:	48 x 70 x 22 cm
Abmessungen ohne Räder:	40,5 x 70 x 8 cm
Fernbedienung:	CR2025 3V
Kontaktadresse für weitere Informationen:	<p>Schuss Home Electronic GmbH Scheringgasse 3, A-1140 Wien Serviceline: +43 (1) 97 0 21 www.schuss-home.at FB-Nr: 236974 t / FB-Gericht: Wien</p>

Erforderliche Angaben zu elektrischen Einzelraumheizgeräten

Artikelnummer SHX22HEAT100					
Angabe	Symbol	Wert	Einheit	Angabe	Einheit
Wärmeleistung				Nur bei elektrischen Speicher-Einzelraumheizgeräten: Art der Regelung der Wärmezufuhr	
Nennwärmeleistung	P_{nom}	2,0	kW	Manuelle Regelung der Wärmezufuhr mit integriertem Thermostat	Nein
Mindestwärmeleistung (Richtwert)	P_{min}	0,8	kW	Manuelle Regelung der Wärmezufuhr mit Rückmeldung der Raum- und/oder Außentemperatur	Nein
Maximale kontinuierliche Wärmeleistung	$P_{max,c}$	2,0	kW	Elektronische Regelung der Wärmezufuhr mit Rückmeldung der Raum- und/oder Außentemperatur	Nein
Hilfsstromverbrauch				Wärmeabgabe mit Gebläseunterstützung	
Bei Nennwärmeleistung	eI_{max}	0,00036	kW	Art der Wärmeleistung/Raumtemperaturkontrolle	
Bei Mindestwärmeleistung	eI_{min}	0,00036	kW	Einstufige Wärmeleistung, keine Raumtemperaturkontrolle	Nein
Im Bereitschaftszustand	eI_{sB}	0,00036	kW	Zwei oder mehr manuell einstellbare Stufen, keine Raumtemperaturkontrolle	Nein
				Raumtemperaturkontrolle mit mechanischem Thermostat	Nein
				Mit elektronischer Raumtemperaturkontrolle	Ja
				Elektronische Raumtemperaturkontrolle und Tageszeitregelung	Nein
				Elektronische Raumtemperaturkontrolle und Wochentagsregelung	Nein
				Sonstige Regelungsoptionen	
				Raumtemperaturkontrolle mit Präsenzerkennung	Nein
				Raumtemperaturkontrolle mit Erkennung offener Fenster	Nein
				Mit Fernbedienungsoption (WiFi)	Nein
				Mit adaptiver Regelung des Heizbeginns	Nein
				Mit Betriebszeitbegrenzung	Nein
				Mit Schwarzkugelsensor	Nein
Kontaktangaben:		Schuss Home Electronic GmbH Scheringgasse 3 - 1140 Wien -Österreich https://www.schuss-home.at/			

GARANTIE

Mit diesem Qualitätsprodukt von SHX haben Sie eine Entscheidung für Innovation, Langlebigkeit und Zuverlässigkeit getroffen.

Für dieses SHX Gerät gewähren wir eine Garantiezeit von 2 Jahren ab Kaufdatum gültig in Österreich und Deutschland!

Sollten in diesem Zeitraum wider Erwarten dennoch Servicearbeiten an Ihrem Gerät notwendig sein, garantieren wir Ihnen hiermit eine kostenlose Reparatur (Ersatzteile und Arbeitszeit) oder (nach Ermessen der Firma Schuss) das Produkt auszutauschen. Sollten weder Reparatur noch Tausch aus wirtschaftlichen Gründen möglich sein, behalten wir uns das Recht vor, eine Zeitwertgutschrift zu erstellen.

Bitte wenden Sie sich auf jeden Fall als ersten Schritt an die Kundenhotline (siehe Gebrauchsanweisung – „Kontaktadressen für weitere Informationen und Serviceline“).

Wir weisen darauf hin, dass Reparaturarbeiten, die nicht durch autorisierte Vertragswerkstätten vorgenommen worden sind, die Gültigkeit dieser Garantie sofort beenden.

Von dieser Garantie nicht umfasst sind:

- Schäden aufgrund von Nichtbeachtung der Bedienungsanleitung
- Reparatur oder Tausch von Teilen aufgrund üblicher Verschleißerscheinungen
- Geräte, die - auch nur teilweise - gewerblich genutzt werden
- durch äußeren Einfluss mechanisch beschädigte Geräte (Sturz, Stoß, Bruch, unsachgemäßer Gebrauch etc.) sowie Abnutzungserscheinungen ästhetischer Art
- Geräte, die unsachgemäß behandelt wurden
- Geräte, die nicht von unserer autorisierten Servicewerkstätte geöffnet wurden
- Nicht erfüllte Konsumentenerwartungen
- Schäden, die auf höhere Gewalt, Wasser, Blitzschlag, Überspannung zurückzuführen sind
- Geräte, bei denen die Typenbezeichnung und/oder Seriennummer am Gerät geändert, gelöscht, unleserlich gemacht oder entfernt worden ist
- Defekte aufgrund außerordentlicher Verschmutzung
- Dienstleistungen außerhalb unserer Vertragswerkstätten, die Transportkosten zu einer Vertragswerkstatt oder an uns und retour sowie die damit verbundenen Risiken

Wir weisen nachdrücklich darauf hin, dass innerhalb der Garantiezeit bei Bedienungsfehlern oder wenn kein Fehler festgestellt wurde, ein Pauschalbetrag von € 60.- (indiziert Basis VPI 2015, Juni 2020) in Rechnung gestellt wird.

Durch die Erbringung einer Garantieleistung (Reparatur oder Austausch des Gerätes) wird die absolute Garantiedauer von 2 Jahren ab Kaufdatum nicht verlängert.

Die 2 Jahres-Garantie gilt nur gegen Vorlage des Kaufbelegs (Name und Anschrift des Händlers sowie die vollständige Gerätebezeichnung muss enthalten sein) und des dazugehörigen Garantiezertifikats, auf dem die Gerätetype sowie die Seriennummer (am Karton und auf der Geräterück- bzw. Unterseite ersichtlich) zu vermerken sind! Ohne Vorlage des Garantiezertifikats gilt nur die gesetzliche Gewährleistung!

Wir weisen ausdrücklich darauf hin, dass die gesetzlichen Gewährleistungsrechte durch diese Garantie nicht berührt werden und unvermindert fortbestehen.

Eine Schadenersatzpflicht seitens Schuss Home Electronic GmbH sowie deren Erfüllungsgehilfen besteht nur bei Vorliegen grober Fahrlässigkeit oder Vorsatz. Ausgeschlossen ist jedenfalls die Haftung für entgangenen Gewinn, *erwartete, aber nicht eingetretene Ersparnisse, Folgeschäden und Schäden aus Ansprüchen Dritter.*

Die Kontaktadresse der jeweiligen Servicewerkstätte finden Sie auf unserer Homepage www.schuss-home.at.

Herzliche Gratulation zu Ihrer Wahl. Wir wünschen Ihnen viel Freude mit Ihrem SHX Gerät!

ANSCHRIFT

SHX Vertrieb

Schuss Home Electronic GmbH

A-1140 Wien, Scheringgasse 3

Tel.: +43 (0)1/ 970 21

Typenbezeichnung:.....

Seriennummer:.....

MODE D'EMPLOI

Convecteur numérique

SHX22HEAT100



FÉLICITATIONS !

MERCI D'AVOIR OPTÉ EN FAVEUR DE CE PRODUIT DE SHX.



Ce produit ne convient que pour les pièces bien isolées ou pour une utilisation occasionnelle..

SOMMAIRE

FR

Informations importantes sur la sécurité, le lieu et le branchement électrique
Recyclage, élimination, déclaration de conformité
Contenu de la livraison
Description de l'appareil
Mise en service et fonction
Dispositifs de protection
Nettoyage et maintenance
Activités en début/fin de saison
Informations techniques
Informations requises pour les appareils de chauffage électrique individuels

LISEZ ATTENTIVEMENT LE MODE D'EMPLOI AVANT DE MONTER, D'INSTALLER, D'UTILISER OU D'ENTREtenir L'APPAREIL. PROTÉGEZ-VOUS AINSI QUE LES PERSONNES TIERCES EN VOUS CONFORMANT AUX CONSIGNES DE SÉCURITÉ. LE NON-RESPECT DES INSTRUCTIONS PEUT ENTRAÎNER DES DOMMAGES CORPORELS ET/OU MATÉRIELS ET/OU L'ANNULATION DE LA GARANTIE !

Utilisation conforme

Cet appareil est **conçu exclusivement pour chauffer des pièces d'habitation à des fins domestiques** et ne doit pas être utilisé à d'autres fins. Le produit est conçu pour être utilisé comme chauffage par convection. Lorsque l'air est chauffé, il monte, puis se refroidit et circule à nouveau vers le bas pour être réchauffé. Il ne convient qu'aux pièces bien isolées et à une utilisation occasionnelle. Il peut être contrôlé par la télécommande fournie. Ce produit est destiné à un usage intérieur, non commercial, non industriel et uniquement privé. Ne pas utiliser à l'extérieur. N'utilisez pas le produit à d'autres fins. Il ne doit pas être utilisé sur des chantiers de construction, dans des serres, des granges, des étables, des moulins ou tout autre endroit où des particules de poussière inflammables peuvent être présentes. Pour des raisons de sécurité et d'homologation, vous ne devez pas transformer et/ou modifier le produit. Si vous utilisez le produit à des fins autres que celles décrites ci-dessus, vous risquez de l'endommager. Une utilisation incorrecte peut également entraîner des risques tels que des courts-circuits, des incendies ou des chocs électriques. Lisez attentivement le mode d'emploi et conservez-le en lieu sûr. Ne transmettez le produit à un tiers qu'accompagné du manuel d'utilisation.

INFORMATIONS IMPORTANTES SUR LA SÉCURITÉ, LES NORMES ET LE RACCORDEMENT ÉLECTRIQUE



1. Utilisez cet appareil **exclusivement conformément aux directives contenues dans ce mode d'emploi**. Toute autre utilisation qui n'est pas recommandée par le fabricant risque de provoquer des incendies, des électrocutions ou des dommages corporels.
2. Cet appareil est **conçu exclusivement pour chauffer des pièces d'habitation à des fins domestiques** et ne doit pas être utilisé à d'autres fins.

3. Retirez l'emballage et assurez-vous que l'appareil n'est pas endommagé. En cas de doute, n'utilisez pas l'appareil et contactez votre revendeur.
4. Avant de brancher l'appareil au réseau, **assurez-vous que le type de courant et la tension réseau coïncident avec les indications de la plaque signalétique.**
5. La prise électrique à laquelle vous branchez l'appareil ne doit pas être défectueuse ni lâche ; elle doit convenir pour la charge de courant requise et être, avant tout, correctement mise à la terre.
6. Évitez d'utiliser une rallonge électrique car celle-ci pourrait surchauffer et provoquer un incendie.
7. L'appareil ne doit pas être placé directement sous une prise murale. En cas de doute, faites contrôler votre installation électrique par un électricien qualifié.
8. Il est interdit d'adapter de quelque manière que ce soit ou de modifier les caractéristiques de cet appareil. Utilisez uniquement les pièces de rechange et accessoires recommandés par le fabricant (tout manquement à cela entraîne l'annulation de la garantie).
9. Ne pas utiliser cet appareil de chauffage s'il présente des signes visibles de détérioration.

10. Les enfants âgés de 3 ans ou moins et de moins de 8 ans ne doivent pas mettre l'appareil en marche ou l'arrêter, à moins qu'ils ne soient surveillés ou qu'ils aient reçu des instructions concernant l'utilisation sûre de l'appareil et qu'ils comprennent les risques qui en découlent, à condition que l'appareil soit placé ou installé dans sa position normale d'utilisation. Les enfants de plus de 3 ans et de moins de 8 ans ne doivent pas brancher la fiche dans la prise de courant, régler l'appareil, nettoyer l'appareil et/ou effectuer l'entretien par l'utilisateur.

11. **Ne laissez pas l'appareil fonctionner sans surveillance. Éteignez toujours l'appareil** avant de quitter la pièce.

12. N'utilisez pas l'appareil dans de petites pièces où se trouvent des personnes qui ne sont pas en mesure de quitter la pièce par elles-mêmes, à moins qu'elles ne soient surveillées en permanence.

13. **Les enfants ne doivent pas jouer avec l'appareil.**

Les enfants de moins de 3 ans doivent être tenus à l'écart de l'appareil, à moins qu'ils ne soient surveillés en permanence.

14. Tenez les enfants éloigné des matériaux d'emballage.

En cas d'ingestion, risque d'étouffement !

15. L'appareil ne convient pas pour un fonctionnement continu et précis.

16. Ne pas utiliser cet appareil de chauffage si vous l'avez fait tomber auparavant.

17. Cet appareil est destiné à être **utilisé uniquement en intérieur**, dans un environnement sec.

18. N'utilisez pas l'appareil à proximité de l'eau ou là où règne une humidité importante (p. ex. : dans des caves humides, à côté de piscines, de baignoires ou de douches). Veillez à ce qu'il n'y ait pas d'infiltration d'eau dans l'appareil.

19. N'utilisez pas l'appareil à proximité immédiate d'essence, de gaz, d'huile, d'alcool ou d'autres liquides ou gaz explosifs et facilement inflammables.

20. Afin de réduire le risque d'incendie, maintenez **une distance d'au moins un mètre** entre la sortie d'air de l'appareil et **toutes les substances facilement inflammables** telles que :

- a. les récipients sous pression (par exemple, des pulvérisateurs)
- b. meubles
- c. textiles de toute sorte

21. Utiliser cet appareil de chauffage sur une surface horizontale et stable ou, le cas échéant, fixé à un mur.

Ne placez **pas d'objets lourds sur l'appareil**.

22. **Ne couvrez jamais l'appareil pendant son fonctionnement et sa phase de refroidissement.**

23. Éteignez **toujours** l'appareil **avant de débrancher la fiche réseau**.

24. Ne tirez pas sur le câble d'alimentation pour débrancher l'appareil du secteur électrique. Saisissez toujours la fiche réseau pour débrancher le câble d'alimentation.

25. **Attention - certaines parties du produit peuvent devenir très chaudes** et provoquer des brûlures. Il convient d'être particulièrement vigilant en présence d'enfants et de personnes vulnérables.

Laissez **toujours l'appareil refroidir** avant de vouloir le nettoyer ou le démonter.

26. Débranchez l'appareil lorsque vous ne l'utilisez pas, avant de le nettoyer ou lorsqu'il nécessite un entretien.

Le nettoyage et la maintenance par l'utilisateur ne doivent pas être effectués par des enfants sans surveillance.

27. Ne saisissez pas la fiche réseau avec les mains mouillées afin d'éviter tout risque d'électrocution.

AVERTISSEMENT : Cet appareil peut être utilisé par des enfants âgés de 8 ans et plus, ainsi que par des personnes dont les capacités physiques, sensorielles ou mentales sont réduites ou qui manquent d'expérience et de connaissances, à condition qu'elles soient surveillées ou qu'elles aient reçu des instructions concernant l'utilisation de l'appareil en toute sécurité et qu'elles comprennent les risques qui en découlent.

AVERTISSEMENT : Si le cordon d'alimentation de cet appareil est endommagé, il doit être remplacé par le fabricant, son service après-vente ou une personne de qualification similaire afin d'éviter tout danger.

AVERTISSEMENT : Pour éviter une surchauffe de l'appareil de chauffage, ne le couvrez pas.

AVERTISSEMENT : Ne pas couvrir. Ne couvrez jamais le produit (par exemple avec des vêtements, une couverture, un rideau, etc.) pendant ou juste après son utilisation afin d'éviter une surchauffe du produit. Il existe un risque d'incendie !





Symboles sur l'appareil

Symbole :



Signification :

Attention ! Ne pas couvrir ! Le symbole sur l'appareil indique qu'il est interdit de suspendre des objets (par exemple des serviettes, des vêtements, etc.) au-dessus ou juste devant l'appareil. L'appareil de chauffage ne doit pas être recouvert afin d'éviter toute surchauffe et tout risque d'incendie !

<p>ATTENTION</p> 	<p align="center"><u>RISQUE DE BLESSURE</u></p> <p>L'appareil devient chaud pendant son fonctionnement !</p> <p>Ne touchez jamais l'appareil pendant son fonctionnement →, cela pourrait entraîner de graves BRÛLURES.</p>
<p>ATTENTION</p> 	<p align="center"><u>RISQUE D'INCENDIE</u></p> <p>AVERTISSEMENT : Pour éviter une surchauffe de l'appareil de chauffage, ne le couvrez pas.</p>
<p>ATTENTION</p> 	<p align="center"><u>DISTANCE DE SÉCURITÉ</u></p> <p>Maintenez une distance de sécurité d'au moins un mètre avec les objets facilement inflammables tels que les meubles, les rideaux, le papier, etc !</p> <p align="center"><u>EMPLACEMENT</u></p> <p>Placez toujours l'appareil de manière à ce que l'air puisse entrer et sortir librement.</p> <p align="center"><u>RISQUE DE BRÛLURE</u></p> <p>L'appareil devient très chaud pendant l'utilisation et peut provoquer des brûlures. Il convient d'être particulièrement vigilant en présence d'enfants et de personnes vulnérables.</p> <p align="center"><u>RISQUE DE SURCHAUFFE</u></p> <p align="center">Ne chauffez pas les pièces de moins de 4m³</p>

Recyclage, élimination, déclaration de conformité

	<p><u>RECYCLAGE</u></p> <p>Les matériaux d'emballage sont recyclables. Nous recommandons donc de les éliminer en respectant les règles du tri sélectif</p>
---	---

	<p><u>ÉLIMINATION</u></p> <p>Le symbole de la « poubelle barrée » indique qu'il faut l'éliminer séparément avec les déchets d'équipements électriques et électroniques (DEEE). Les équipements électriques et électroniques peuvent contenir des substances nocives et polluantes. Ne les éliminez donc pas avec les déchets non recyclables, mais portez-les à un centre de collecte reconnu pour déchets d'équipements électriques et électroniques. Vous contribuerez ainsi à la protection des ressources et de l'environnement. Pour plus d'informations, veuillez consulter votre revendeur ou les autorités locales. Directive 2012/19/UE</p>
	<p><u>ÉLIMINATION DES PILES</u></p> <p>Conformément au décret législatif 188 du 20 novembre 2008 portant transposition de la directive 2006/66/CE relative aux piles, accumulateurs et déchets assimilés, le symbole de la poubelle barrée sur la pile indique qu'il est interdit de jeter les piles usagées avec les ordures ménagères. Les piles et accumulateurs contiennent des substances très polluantes. L'utilisateur est tenu de se débarrasser des piles usagées dans les points de collecte de la municipalité ou dans les conteneurs appropriés. Le service est gratuit. De cette manière, les exigences légales sont respectées et l'environnement est préservé.</p> <p>Vous trouverez ces symboles sur les piles :</p> <p>Li = la pile contient du lithium Al = la pile contient de l'alcali Mn = la pile contenant du manganèse</p> <p>CR 2025 (Li) ; AA (Al, Mn) ; AAA (Al, Mn)</p>
	<p><u>DÉCLARATION DE CONFORMITÉ</u></p> <p>Nous certifions, par la présente, que cet article satisfait aux exigences, dispositions et directives fondamentales de l'Union européenne. Vous pouvez consulter, à tout moment, la déclaration de conformité détaillée à l'adresse suivante :</p> <p>https://www.schuss-home.at/downloads</p>

Sous réserve d'erreurs et de modifications techniques.

Contenu de la livraison

- Chauffage convecteur
- Pieds (2x)
- Vis de fixation (8x)
- Mode d'emploi

Télécommande

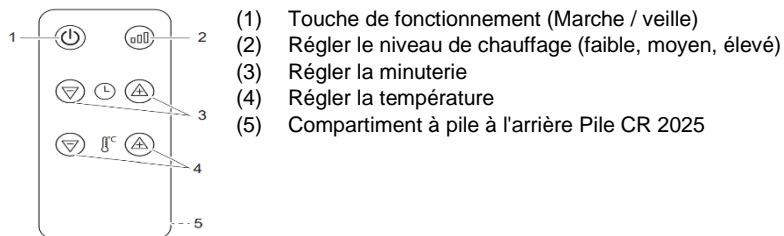

- (1) Touche de fonctionnement (Marche / veille)
- (2) Régler le niveau de chauffage (faible, moyen, élevé)
- (3) Régler la minuterie
- (4) Régler la température
- (5) Compartiment à pile à l'arrière Pile CR 2025

Portée de la télécommande environ 5m

Description de l'appareil

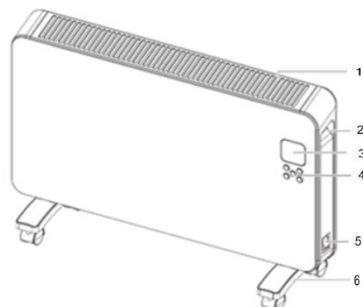

- (1) Sortie d'air
- (2) Poignée de transport
- (3) Écran à LED
- (4) Touches de commande
- (5) Interrupteur principal
- (6) Pieds avec roulettes

Mise en service et fonction

1. Sortez l'appareil de son emballage et retirez tous les matériaux d'emballage.
2. Vérifiez que l'appareil n'est pas endommagé.
3. Montez les pieds comme suit :

- Retournez délicatement l'appareil.
- Montez les pieds fournis avec les vis.

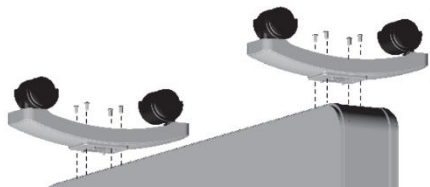

4. Retournez le convecteur et placez-le sur une surface stable, plane et insensible à la chaleur, sans le faire basculer, puis branchez l'appareil sur le secteur.
5. Assurez-vous que l'interrupteur principal est éteint avant d'utiliser l'appareil.
6. Branchez maintenant la fiche d'alimentation dans une prise électrique appropriée.

Interrupteur principal

- Placez l'interrupteur principal sur ON. Il s'allume pour indiquer que l'appareil est alimenté en électricité.
- Un signal sonore retentit et l'appareil passe en mode veille.
-

PRÉPARER LA TÉLÉCOMMANDE

Veillez tenir compte des instructions suivantes :

5. Pour utiliser la télécommande, veuillez retirer la protection en plastique du compartiment des piles.
6. Pour remplacer la pile, procédez comme suit :
Retirez le support de pile à l'arrière de la télécommande, retirez la pile usagée, puis

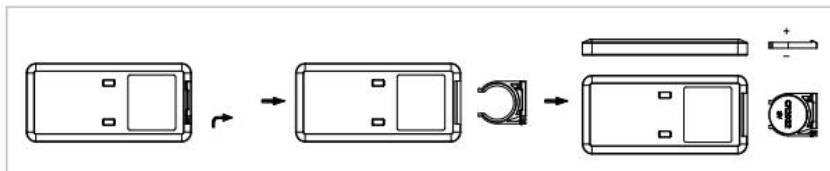

installez une pile neuve :

7. Veillez toujours à ce que les indicateurs de polarité (+/-) sur la pile et le support de pile correspondent :

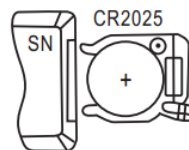

8. Remplacez ensuite complètement le support de pile sur la télécommande.





Activer le chauffage et quitter le mode veille

- Sur l'appareil de chauffage, appuyez sur la touche de fonctionnement , pour l'allumer et appuyez à nouveau sur le bouton pour revenir en mode veille (éteindre).
- Le symbole s'affiche à l'écran et l'appareil est actif.
- La température actuelle est également affichée sur l'écran LED.

Régler la température







- La plage de température est de 5° à 50C° et la température standard est de 15C°.
- Si la température de la pièce est supérieure de 1°C à la température définie, l'appareil de chauffage s'éteint. Si la température de la pièce est inférieure de 2°C à la température définie, l'appareil de chauffage se remet en marche.
- Appuyez sur ou pour régler la température par incréments de 1°C.
- clignote à l'écran après chaque réglage.
- La température est enregistrée après 3 secondes sans action.

Régler le niveau de chauffage

- Si l'appareil de chauffage ne parvient pas à atteindre la température définie ou si vous souhaitez accélérer le processus, vous pouvez envisager d'augmenter le niveau de chauffage.
- Appuyez sur  pour régler le niveau de chauffage.
- L'écran indique le niveau de chauffage (faible , moyen , élevé )

Fonction Minuterie

Régler la minuterie d'arrêt

- Lorsque l'appareil fonctionne, vous pouvez programmer la minuterie pour qu'il s'éteigne après un certain nombre d'heures.
- Appuyez sur  pour ouvrir les paramètres de la minuterie.  se met à clignoter à l'écran.
- Appuyez sur  ou , pour régler le nombre d'heures (1 à 24).
- Les heures sont enregistrées au bout de 3 secondes sans pression sur le bouton.
- L'écran affiche  et  s'affiche, ce qui signifie que la minuterie est réglée.
- Vous pouvez annuler la minuterie en appuyant sur .

Fonction de protection automatique contre le gel

- L'interrupteur principal doit être sur ON.
- Lorsque la température ambiante est inférieure à 5°C, le chauffage commence automatiquement à chauffer pour éviter la formation de gel.
"  " s'affiche à l'écran.
- Lorsque la température de la pièce atteint 10°C, l'appareil de chauffage s'éteint.



Veillez suivre très attentivement les informations relatives à l'installation de l'appareil dans les consignes de sécurité..

Dispositifs de protection

Le convecteur est équipé d'un dispositif de protection qui vise à la fois à protéger l'appareil et à exclure tout risque d'incendie.

Veillez noter que ce mécanisme n'est pas un auto-stop ou une autre fonction de confort. Éteignez toujours l'appareil, débranchez le cordon d'alimentation et attendez que le convecteur refroidisse avant de déplacer, de nettoyer ou de ranger l'appareil.

Interrupteur de protection anti-basculement

Le chauffage s'éteint s'il se renverse ou s'il est incliné au-delà d'un angle sûr. Remettez l'appareil de chauffage dans sa position verticale normale pour qu'il retrouve son fonctionnement normal.

Protection contre la surchauffe

En cas de risque quelconque de surchauffe (par exemple : couverture de l'appareil, surcharge du réseau, etc.), la protection intégrée contre la surchauffe met l'appareil hors tension. Débranchez l'appareil et laissez-le refroidir.

Attendez que l'appareil ait suffisamment refroidi avant de le remettre sous tension.



L'accumulation de poussière ou de peluches dans l'appareil est une cause fréquente de surchauffe. Nettoyez donc régulièrement l'appareil et éliminez ces dépôts à l'aide d'un aspirateur.

Nettoyage et maintenance

Avant de nettoyer l'appareil, éteignez le convecteur, débranchez le cordon d'alimentation et attendez ensuite que l'appareil soit complètement refroidi.

Nettoyez l'appareil avec un chiffon doux, légèrement humide ; essuyez-le ensuite avec un chiffon sec.

Pour éliminer la poussière, utilisez un aspirateur, en particulier au niveau des entrées et sorties d'air.

ATTENTION

Le convecteur ne doit pas être immergé ou entrer en contact avec de l'eau ou d'autres liquides.

N'utilisez jamais d'essence, d'alcool ou de solvant pour nettoyer l'appareil - cela pourrait être dangereux.

Ne pulvérisez pas d'insecticides ou de produits similaires sur le convecteur.

Ne pas utiliser dans des pièces humides.

NE PAS COUVRIR – RISQUE D'INCENDIE !

Activités en début de saison

Assurez-vous que le câble d'alimentation est en bon état et que la mise à la terre est correcte.

Conformez-vous strictement aux consignes d'installation et de sécurité.

Activités en fin de saison

Éteignez l'appareil et retirez la fiche réseau. Emballez l'appareil - de préférence dans son emballage d'origine - et conservez-le dans un endroit frais et sec.

Dépannage

Problème	Cause	Proposition de solution
L'appareil de chauffage ne s'allume pas.	Pas de courant disponible à la prise ou fusible principal défectueux.	Vérifiez l'alimentation électrique et le fusible principal.
	La fiche d'alimentation n'a pas été complètement insérée.	Branchez la fiche dans la une prise électrique.
	L'appareil n'a pas été mis sous tension avec l'interrupteur principal.	Mettez l'appareil sur MARCHÉ.
	L'interrupteur de protection anti-basculement s'est déclenché.	Remettez l'appareil de chauffage dans sa position verticale normale.
	La température de la pièce est supérieure à la température réglée sur le thermostat.	Fonctionnement normal. L'appareil se met automatiquement en marche et chauffe dès que la température descend en dessous de la valeur définie.
	La protection contre la surchauffe s'est déclenchée.	Retirez immédiatement tout objet recouvrant l'appareil de chauffage (le cas échéant) et éteignez-le. Attendez que l'appareil de chauffage ait suffisamment refroidi, puis remettez le courant. Si l'appareil de chauffage ne se rallume pas, il est possible qu'il ait été endommagé par la chaleur excessive. Mettez à nouveau l'appareil sur ARRÊT et débranchez-le du secteur. Contactez notre support technique ou d'autres membres du personnel technique.
« E2 » apparaît à l'écran	Le capteur de température ne fonctionne pas correctement.	Mettez l'appareil sur ARRÊT ! Débranchez l'alimentation électrique et contactez notre service technique ou d'autres collaborateurs techniques.

INFORMATIONS TECHNIQUES

Référence :	SHX22HEAT100
Tension d'entrée :	230 V~
Fréquence :	50 Hz
Consommation assignée :	2000 W
Plage de puissance/consommation électrique	Faible : 800 W, 3,5 A
Plage de puissance/consommation électrique	Moyenne : 1200 W, 5,2 A
Plage de puissance/consommation électrique	Élevée : 2000 W, 8,7 A
Consommation en veille :	<0,5 W
Plage de chauffage :	5 – 50 C°
Poids :	4,8 kg
Classe de protection :	I
Dimensions :	48 x 70 x 22 cm
Dimensions sans les roues :	40,5 x 70 x 8 cm
Télécommande :	CR2025 3V
Coordonnées pour de plus amples informations :	<p>Schuss Home Electronic GmbH Scheringgasse 3, A-1140 Wien Service clientèle : +43 (1) 97 0 21 www.schuss-home.at N° au registre du commerce : 236974 t / tribunal responsable du registre du commerce : Vienne</p>

Informations requises pour les appareils de chauffage électrique individuels

Référence SHX22HEAT100					
Indication	Symbole	Valeur	Unité	Indication	Unité
Puissance thermique				Uniquement pour les appareils de chauffage électrique individuel à accumulation : Type de régulation de l'apport de chaleur	
Puissance thermique nominale	Puissance thermique nominale	2,0	kW	Contrôle manuel de l'apport de chaleur avec thermostat intégré	Non
Puissance thermique minimale (valeur indicative)	P_{min}	0,8	kW	Régulation manuelle de l'apport de chaleur avec retour d'information sur la température ambiante et/ou extérieure	Non
Puissance thermique continue maximale	$P_{max,c}$	2,0	kW	Régulation électronique de l'apport de chaleur avec retour d'information sur la température ambiante et/ou extérieure	Non
Consommation d'énergie auxiliaire				Émission de chaleur avec assistance d'un ventilateur	
Pour Puissance thermique nominale	$e_{l,max}$	0,00036	kW	Type de puissance thermique/contrôle de la température ambiante	
Pour Puissance thermique minimale	$e_{l,min}$	0,00036	kW	Puissance thermique à un niveau, pas de contrôle de la température ambiante	Non
En état de veille	$e_{l,sB}$	0,00036	kW	Deux ou plusieurs niveaux réglables manuellement, pas de contrôle de la température ambiante	Non
				Contrôle de la température ambiante avec thermostat mécanique	Non
				Avec contrôle électronique de la température ambiante	Oui
				Contrôle électronique de la température ambiante et de l'heure du jour	Non
				Contrôle électronique de la température ambiante et réglage du jour de la semaine	Non
				Autres options de régulation	
				Contrôle de la température ambiante avec détection de présence	Non
				Contrôle de la température ambiante avec détection de fenêtre ouverte	Non
				Avec option de télécommande (Wifi)	Non
				Avec contrôle adaptatif du début du chauffage	Non
				Avec limite de temps de fonctionnement	Non
				Avec capteur à bille noire	Non
Coordonnées :		Schuss Home Electronic GmbH Scheringgasse 3 - 1140 Wien - Autriche https://www.schuss-home.at/			

GARANTIE

En choisissant ce produit de qualité SHX, vous avez opté en faveur de l'innovation, la durabilité et la fiabilité. Pour cet appareil SHX, nous accordons une période de garantie de 2 ans valide en Autriche et en Allemagne à compter de la date d'achat !

Par la présente, nous vous garantissons une réparation gratuite (pièces de rechange et temps de travail) ou le remplacement du produit (à la discrétion de la société Schuss) s'il s'avérait, contre toute attente, que votre appareil requière une intervention technique durant cette période. Si, pour des raisons économiques, ni la réparation ni le remplacement n'est possible, nous nous réservons le droit de fournir un crédit de valeur temps. Dans tous les cas, la première étape consiste à contacter la hotline client (voir le mode d'emploi – « Adresses de contact pour plus d'informations et ligne de service »).

Nous attirons l'attention sur le fait que toute réparation qui n'est pas effectuée dans des ateliers contractuels agréés annule immédiatement la validité de la présente garantie.

Ne sont pas couverts par cette garantie :

- Les dommages dus au non-respect du mode d'emploi
- La réparation ou le remplacement de pièces en raison de l'usure normale
- Les appareils utilisés, même partiellement, à des fins professionnelles.
- Les appareils endommagés mécaniquement en raison d'influences extérieures (chute, choc, rupture, utilisation incorrecte, etc.) ou présentant des signes d'usure de type esthétique
- Les appareils manipulés de manière incorrecte.
- Les appareils qui n'ont pas été ouverts par notre atelier de réparation agréé
- Les attentes non satisfaites du consommateur
- Les dommages résultant de cas de force majeure ou causés par l'eau, la foudre, la surtension
- Les appareils sur lesquels la désignation de type et/ou le numéro de série de l'appareil a été modifié(e), effacé(e), rendu(e) illisible ou retiré(e)
- Défaits dus à un encrassement exceptionnel
- Les prestations de service effectuées en dehors nos ateliers contractuels, les frais de transport vers un atelier contractuel ou notre maison et les retours ainsi que les risques qui y sont liés

Nous attirons expressément l'attention sur le fait que, en cas d'erreur de manipulation ou d'absence de défaut durant la période de garantie, il sera facturé un montant forfaitaire de 60,00 € (sur la base de l'indice des prix à la consommation 2015, juin 2020).

La période de garantie absolue de 2 ans à compter de la date d'achat ne se prolonge pas en cas de prestation de garantie (réparation ou remplacement de l'appareil).

La garantie de 2 ans est valide uniquement sur présentation du bon d'achat (devant comporter le nom et l'adresse du revendeur ainsi que la désignation complète de l'appareil) et du certificat de garantie correspondant, sur lequel il faut inscrire le type d'appareil ainsi que le numéro de série (indiqués sur le carton et sur la face arrière ou la partie inférieure de l'appareil) ! Sans présentation du certificat de garantie, seule la garantie légale s'applique !

Nous attirons expressément l'attention sur le fait que cette garantie n'affecte aucunement les droits légaux de garantie et que ceux-ci persistent sans préjudice.

Il existe une responsabilité en dommages-intérêts de la part de la société Schuss Home Electronic GmbH et de ses agents d'exécution uniquement en cas de négligence grave ou de faute intentionnelle. La responsabilité pour le manque à gagner, les économies attendues mais non réalisées, *les dommages consécutifs et les dommages résultant de prétentions de tiers est exclue dans tous les cas.*

Vous trouverez l'adresse de chaque atelier de service après-vente sur notre site Internet www.schuss-home.at.

Nous vous félicitons de votre choix. Nous vous souhaitons beaucoup de plaisir avec votre appareil SHX !

ADRESSE

SHX Vertrieb
Schuss Home Electronic GmbH
A-1140 Wien, Scheringgasse 3
Tél. : +43 (0)1/ 970 21

Désignation de
type :

.. . . .

ISTRUZIONI PER L'USO

Convettore digitale

SHX22HEAT100



CONGRATULAZIONI!!

GRAZIE PER AVER DECISO DI ACQUISTARE QUESTO
PRODOTTO DI SHX.



Questo prodotto è adatto soltanto per ambienti ben isolati o per
l'uso occasionale.

Informazioni importanti su sicurezza, luogo di installazione e collegamento elettrico
Riciclaggio, smaltimento, dichiarazione di conformità
Contenuto della fornitura
Descrizione del dispositivo
Messa in funzione e funzionamento
Dispositivi di sicurezza
Manutenzione e pulizia
Attività da svolgere all'inizio/alla fine della stagione
Informazioni tecniche
Informazioni necessarie relative agli apparecchi elettrici per il riscaldamento d'ambiente locale

PRIMA DI PROCEDERE CON IL MONTAGGIO, L'INSTALLAZIONE, L'UTILIZZO O LA MANUTENZIONE, LEGGERE ATTENTAMENTE LE PRESENTI ISTRUZIONI PER L'USO. PROTEGGERE SÉ STESSI E GLI ALTRI OSSERVANDO LE AVVERTENZE DI SICUREZZA. L'INOSSERVANZA DELLE ISTRUZIONI E DELLE AVVERTENZE PUÒ PROVOCARE LESIONI PERSONALI E/O DANNI MATERIALI E/O LA PERDITA DEL DIRITTO DI GARANZIA!

Uso previsto

Questo dispositivo è **concepito esclusivamente per il riscaldamento di ambienti abitativi in abitazioni private**. L'uso per altri scopi non è consentito. Il prodotto è destinato all'uso per riscaldamento a convezione. Quando l'aria viene riscaldata sale verso l'alto, poi si raffredda e circola di nuovo verso il basso per essere nuovamente riscaldata. Il prodotto è adatto soltanto per ambienti ben isolati o per l'uso occasionale. Può essere azionato con il telecomando in dotazione. Questo prodotto è destinato al solo uso in ambienti interni. Non può essere adibito ad usi commerciali e industriali ma solo ad uso privato. Non usare il prodotto all'aperto. Non utilizzare il prodotto per altri scopi. Il prodotto non deve essere usato in cantieri edili, serre, fienili, stalle, mulini o altri luoghi dove possono esserci particelle di polvere infiammabile. Per ragioni di sicurezza e di omologazione, il prodotto non può essere trasformato e/o modificato. Un uso diverso da quello per gli scopi precedentemente descritti può danneggiare il prodotto. Un uso improprio può inoltre provocare pericoli come cortocircuiti, incendi o scosse elettriche. Leggere attentamente le istruzioni per l'uso e conservarle in un luogo sicuro. Consegnare il prodotto a terzi solo insieme alle istruzioni per l'uso.

INFORMAZIONI IMPORTANTI SU SICUREZZA, LUOGO DI INSTALLAZIONE E COLLEGAMENTO ELETTRICO



1. Utilizzare questo dispositivo **esclusivamente in conformità alle indicazioni contenute nelle istruzioni per l'uso**. Qualsiasi altro utilizzo non consigliato dal produttore può provocare incendi, scosse elettriche o lesioni personali.
2. Questo dispositivo è **concepito esclusivamente per il riscaldamento di ambienti abitativi in abitazioni private**. L'uso per altri scopi non è consentito.

3. Rimuovere l'imballaggio e assicurarsi che il dispositivo non sia danneggiato. In caso di dubbi, non usare il dispositivo e contattare il proprio rivenditore.
4. Prima dell'allacciamento alla rete elettrica, occorre **verificare se il tipo di corrente e la tensione di rete corrispondono ai dati riportati sulla targhetta del dispositivo.**
5. La presa di corrente a cui si collega il dispositivo non deve essere difettosa, deve essere ben fissata, idonea alla corrente necessaria per il funzionamento e soprattutto provvista di un'efficace messa a terra.
6. Evitare l'uso di un cavo di prolunga, poiché questo potrebbe surriscaldarsi e provocare un incendio.
7. Non posizionare il dispositivo direttamente sotto una presa a muro. In caso di dubbi, far controllare l'installazione elettrica a un elettricista qualificato.
8. È vietato apportare adeguamenti o modifiche di qualsiasi tipo alle caratteristiche di questo dispositivo. Utilizzare solo accessori e parti di ricambio consigliati dal produttore (l'inosservanza di tale obbligo porta alla perdita del diritto di garanzia).
9. Non utilizzare questo dispositivo se presenta segni visibili di danneggiamento.

10. I bambini a partire dai 3 anni o con un'età inferiore agli 8 anni possono accendere e spegnere il dispositivo soltanto se sono sorvegliati o sono stati istruiti sull'uso sicuro del dispositivo e abbiano compreso i pericoli da esso derivanti, a condizione che il dispositivo sia posizionato o installato nella sua normale posizione di utilizzo. I bambini a partire dai 3 anni o con un'età inferiore agli 8 anni non possono inserire la spina nella presa, regolare il dispositivo, pulire il dispositivo e/o eseguire la manutenzione a carico dell'utilizzatore.

11. **Non lasciare incustodito il dispositivo mentre è in funzione.** Se si lascia il locale in cui si trova il dispositivo, **spegnere sempre.**

12. Non utilizzare il dispositivo in ambienti piccoli in cui si trovano persone che non sono in grado di lasciare il locale autonomamente a meno che non siano costantemente sorvegliate.

13. **Ai bambini non è consentito giocare con il dispositivo.**

Tenere i bambini con un'età inferiore ai 3 anni lontani dal dispositivo, a meno che non siano costantemente sorvegliati.

14. Tenere il materiale d'imballaggio fuori dalla portata dei bambini.

Sussiste il pericolo di soffocamento in caso di ingestione!

15. Il dispositivo non è indicato per l'uso permanente o di precisione.
16. Non utilizzare questo dispositivo se è caduto.
17. Questo dispositivo è adatto **esclusivamente al funzionamento in ambienti interni asciutti.**
18. Non usare il dispositivo nelle vicinanze di acqua o in presenza di umidità eccessiva, per es. in cantine umide, accanto a piscine, vasche da bagno o docce. Accertarsi che l'acqua non possa penetrare nel dispositivo.
19. Non usare il dispositivo nelle dirette vicinanze di benzina, gas, olio, alcol o altri liquidi o gas esplosivi e facilmente infiammabili.
20. Per ridurre il pericolo di incendio, mantenere l'uscita dell'aria del dispositivo a una distanza di almeno **un metro da tutte le sostanze facilmente infiammabili**, per es.:
- a. recipienti pressurizzati (per es. serbatoi di nebulizzazione)
 - b. mobili
 - c. tessuti di qualsiasi tipo
21. Utilizzare questo dispositivo su una superficie piana e stabile o eventualmente fissato a una parete.
- Non** posizionare **oggetti sul dispositivo.**
22. **Non coprire mai il dispositivo mentre è in funzione e durante la fase di raffreddamento.**

23. **Spegnere sempre** il dispositivo **prima di staccare la spina** dalla presa di corrente.

24. Per staccare il dispositivo dalla rete di corrente, non afferrare il cavo di rete. Per sfilare il cavo di rete, afferrare sempre la spina.

25. **Attenzione: alcune parti del prodotto possono diventare molto calde** e provocare ustioni. Prestare particolare attenzione quando sono presenti bambini e persone vulnerabili.

Far **raffreddare sempre il dispositivo** prima di pulirlo o smontarlo.

26. Staccare la spina in caso di inutilizzo del dispositivo, prima di pulirlo o se si devono eseguire lavori di manutenzione.

La pulizia e la manutenzione a carico dell'utilizzatore non devono essere eseguite da bambini privi di sorveglianza.

27. Per evitare scosse elettriche, non toccare la spina con le mani umide.

AVVERTIMENTO: Questo dispositivo può essere utilizzato da bambini a partire dagli 8 anni d'età e da persone con ridotte capacità fisiche, sensoriali o mentali oppure prive di esperienza e conoscenza soltanto se sono sorvegliati o sono stati istruiti sull'uso sicuro del dispositivo e abbiano compreso i pericoli da esso derivanti.

AVVERTIMENTO: Se il cavo di alimentazione di questo dispositivo è danneggiato, farlo sostituire dal produttore o dalla sua assistenza clienti oppure da una persona parimenti qualificata al fine di evitare pericoli.

AVVERTIMENTO: Per evitare un surriscaldamento del dispositivo, non coprirlo.

AVVERTIMENTO: Non coprire. Non coprire mai il prodotto durante il funzionamento o subito dopo di esso (ad es. con vestiti, coperte, tende ecc.) per evitare che si surriscaldi. Pericolo di incendio!





Simboli presenti sul dispositivo

Simbolo:



Significato:

Attenzione! Non coprire! Il simbolo sul dispositivo indica che non è consentito appendere oggetti (per es. asciugamani, vestiti, ecc.) sopra o direttamente davanti al dispositivo. Non coprire il dispositivo al fine di evitare il surriscaldamento e il pericolo di incendio!

<p>ATTENZIONE</p> 	<p><u>PERICOLO DI LESIONI</u></p> <p>Il dispositivo si surriscalda durante il funzionamento!</p> <p>Non toccare mai il dispositivo durante il funzionamento → ciò potrebbe causare USTIONI gravi.</p>
<p>ATTENZIONE</p> 	<p><u>PERICOLO DI INCENDIO</u></p> <p>AVVERTIMENTO: Per evitare un surriscaldamento del dispositivo, non coprirlo.</p>
<p>ATTENZIONE</p> 	<p><u>DISTANZA DI SICUREZZA</u></p> <p>Garantire una distanza di sicurezza minima di un metro dagli oggetti facilmente infiammabili come mobili, tende, carta, ecc.!</p> <p><u>LUOGO DI INSTALLAZIONE</u></p> <p>Posizionare sempre il dispositivo in modo che l'aria possa entrare e uscire senza ostacoli.</p> <p><u>PERICOLO DI USTIONI</u></p> <p>Il dispositivo si surriscalda durante il funzionamento e può causare ustioni. Prestare particolare attenzione quando sono presenti bambini e persone vulnerabili.</p> <p><u>PERICOLO DI SURRISCALDAMENTO</u></p> <p>Non riscaldare stanze con un'area inferiore a 4 m³</p>

Riciclaggio, smaltimento, dichiarazione di conformità

	<p><u>RICICLAGGIO</u></p> <p>I materiali d'imballaggio possono essere riciclati. Pertanto si consiglia di fare la raccolta differenziata.</p>
---	--

	<p><u>SMALTIMENTO</u></p> <p>Il simbolo del “bidone della spazzatura barrato” richiede uno smaltimento separato delle apparecchiature elettriche ed elettroniche dismesse (RAEE). Le apparecchiature elettriche ed elettroniche possono contenere sostanze pericolose e nocive per l’ambiente. Pertanto, non smaltire il dispositivo insieme ai rifiuti domestici, bensì presso un centro di raccolta apposito per apparecchiature elettriche ed elettroniche dismesse. In tal modo si contribuisce alla protezione delle risorse e dell’ambiente. Per ulteriori informazioni rivolgersi al proprio rivenditore o alle autorità locali. Direttiva 2012/19/UE</p>
	<p><u>SMALTIMENTO DELLE BATTERIE</u></p> <p>In conformità al decreto legge n. 188 del 20 novembre 2008 di recepimento della direttiva 2006/66/CE relativa a batterie, accumulatori e relativi rifiuti, il simbolo del bidone barrato sulla batteria indica che è vietato smaltire le batterie usate insieme ai rifiuti domestici. Le batterie e le batterie ricaricabili contengono sostanze altamente inquinanti. L’utente è obbligato a smaltire le batterie usate presso i punti di raccolta comunali o negli appositi contenitori. Il servizio è gratuito. In tal modo si rispettano i requisiti di legge e si protegge l’ambiente.</p> <p>Sulle batterie sono riportati i seguenti simboli:</p> <p>Li = la batterie contiene litio Al = la batterie contiene alcali Mn = la batterie contiene manganese</p> <p>CR 2025 (Li); AA (Al, Mn); AAA (Al, Mn)</p>
	<p><u>DICHIARAZIONE DI CONFORMITÀ</u></p> <p>Con la presente dichiariamo che questo articolo è conforme ai requisiti, alle disposizioni e alle direttive UE. La dichiarazione di conformità completa può essere consultata in qualsiasi momento al seguente link:</p> <p>https://www.schuss-home.at/downloads</p>

Con riserva di errori e modifiche tecniche.

Contenuto della fornitura

- Convettore
- Piedino d'appoggio (2x)
- Viti di fissaggio (8x)
- Istruzioni per l'uso

Telecomando

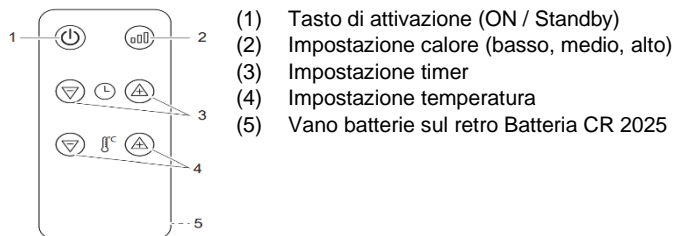

Portata del telecomando ca. 5 metri

Descrizione del dispositivo

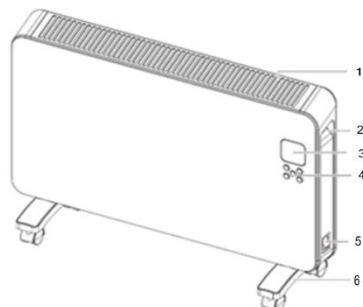

- (1) Uscita dell'aria
- (2) Impugnatura per il trasporto
- (3) Display LED
- (4) Tasti di azionamento
- (5) Interruttore principale
- (6) Piedini d'appoggio con ruote

Messa in funzione e funzionamento

1. Estrarre il dispositivo dall'imballaggio e rimuovere tutti i materiali d'imballaggio.
2. Controllare che il dispositivo non presenti danni.
3. Montare i piedini d'appoggio nel seguente modo:

- Capovolgere con cautela il dispositivo.
- Montare i piedini d'appoggio per mezzo delle viti.

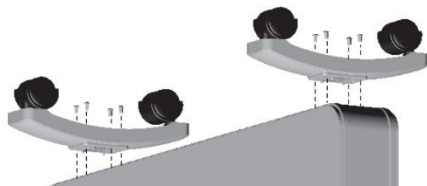

4. Capovolgere nuovamente il convettore e posizionarlo su una superficie stabile, piana e resistente al calore, quindi collegare il dispositivo all'alimentazione elettrica.
5. Prima della messa in funzione assicurarsi che l'interruttore principale sia spento.
6. Inserire la spina in una presa adatta.

Interruttore principale

- Impostare l'interruttore principale su ON. La spia si accende: il dispositivo riceve corrente elettrica.
- Un segnale sonoro avvisa che il dispositivo passa alla modalità stand-by.
-

PREPARAZIONE DEL TELECOMANDO

Ossevare le seguenti indicazioni:

9. Per il funzionamento del telecomando, estrarre dal vano batteria la protezione in plastica.
10. Per sostituire la batteria procedere come descritto di seguito:
Estrarre il portabatteria sul retro del telecomando, rimuovere la vecchia batteria e

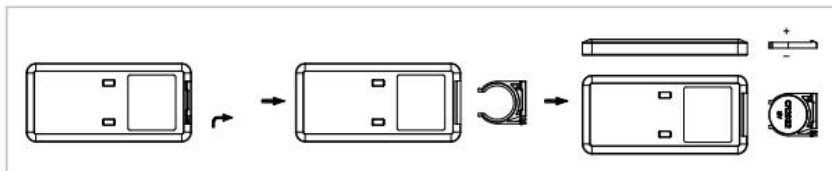

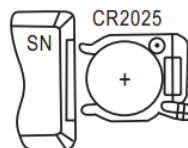

inserirne una nuova:

11. Prestare sempre attenzione ai simboli di polarità (+/-) sulla batteria e sul portabatteria:





12. Infine reinserire completamente il portabatteria nel telecomando.





Attivazione del riscaldamento e termine della modalità standby

- Per accendere il convettore premere il tasto di attivazione  e poi premerlo nuovamente per tornare alla modalità standby (spegnimento).
- Sul display compare il simbolo  e il dispositivo è acceso.
- Sul display LED viene visualizzata anche la temperatura attuale.

Impostazione della temperatura







- Il range di temperatura va da 5 °C a 50 °C, la temperatura standard è 15 °C.
- Se la temperatura ambiente supera di 1 °C quella impostata, il convettore si spegne. Se la temperatura ambiente è inferiore di 2 °C a quella impostata, il convettore si riaccende.
- Premere  o  per regolare la temperatura a intervalli di 1 °C.
- Dopo ogni impostazione  lampeggia sul display.
- Senza ulteriori azioni, dopo 3 secondi la temperatura viene memorizzata.

Impostazione del livello di calore

- Se il convettore non può raggiungere la temperatura impostata o se si desidera accelerare il processo, è possibile aumentare il livello di calore.
- Per regolare il livello di calore premere .
- Il display visualizza i livelli di calore (basso , medio , alto )

Funzione timer

Impostazione dello spegnimento tramite timer

- Quando il dispositivo è in funzione si può programmare il timer affinché lo spenga dopo un certo numero di ore.
- Per iniziare l'impostazione del timer premere . Sul display lampeggia .
- Per impostare il numero di ore (da 1 a 24) premere  o .
- Senza ulteriori pressioni dei tasti, dopo 3 secondi le ore vengono memorizzate.
- Il display visualizza  e : ciò significa che il timer è impostato.
- Per annullare l'impostazione premere .

Funziona antigelo automatica

- L'interruttore principale deve essere posizionato su ON.
- Se la temperatura ambiente è inferiore a 5 °C il convettore inizia automaticamente a riscaldare per evitare la formazione di gelo.
Il display visualizza "  ".
- Il convettore si spegne quando la temperatura raggiunge 10 °C.

ATTENZIONE

Prestare molta attenzione alle informazioni relative all'installazione del dispositivo presenti nelle avvertenze di sicurezza.

Dispositivi di sicurezza

Il convettore è dotato di un dispositivo di sicurezza che protegge l'apparecchio ed elimina il pericolo di incendio.

Nota: il meccanismo non è un dispositivo di arresto automatico o una qualsiasi altra funzione comfort. Spegnerne sempre il dispositivo, staccare la spina e attendere fino al raffreddamento del convettore prima di spostare, pulire o riporre il dispositivo.

Protezione dal ribaltamento

In caso di ribaltamento o di inclinazione oltre un'angolazione sicura, il convettore si spegne. Per ripristinare il normale funzionamento riportare il convettore nella normale posizione eretta.

Protezione dal surriscaldamento

In caso di pericolo di surriscaldamento (per es. coperchio del dispositivo, sovraccarico di rete, ecc.), la protezione dal surriscaldamento integrata spegne il dispositivo. Spegnerne il dispositivo e lasciarlo raffreddare.

Prima di riattivare l'alimentazione elettrica attendere che il dispositivo si sia sufficientemente raffreddato.

ATTENZIONE

Una causa comune del surriscaldamento sono i depositi di polvere o la presenza di pelucchi nel dispositivo. Pulire il dispositivo a intervalli regolari e rimuovere questi depositi con l'ausilio di un aspirapolvere.

Manutenzione e pulizia

Prima di procedere alla pulizia spegnere il convettore, staccare la spina e aspettare che il dispositivo sia completamente freddo.

Pulire il dispositivo con un panno morbido e sufficientemente umido, poi ripassarlo con un panno asciutto.

Per rimuovere la polvere, utilizzare un aspirapolvere, in particolare sulle prese e le uscite dell'aria.

⚠ ATTENZIONE ⚠

Il convettore non deve essere immerso o venire a contatto con acqua o altri liquidi.

Per la pulizia del dispositivo, non usare mai benzina, alcool o solventi, poiché ciò potrebbe risultare pericoloso.

Non spruzzare insetticidi o prodotti simili sul termoconvettore.

Non utilizzare in ambienti umidi.

NON COPRIRE – PERICOLO DI INCENDIO!

Attività da svolgere all'inizio della stagione

Controllare se il cavo di alimentazione funziona correttamente e se la messa a terra è funzionante.

Osservare rigorosamente le istruzioni di installazione e le avvertenze di sicurezza.

Attività da svolgere alla fine della stagione

Spegnere il dispositivo e staccare la spina dalla presa di corrente. Imballare il dispositivo (preferibilmente nell'imballaggio originale) e conservarlo in un luogo asciutto e fresco.

Risoluzione dei problemi

Problema	Causa	Soluzione proposta
Il convettore non si accende.	La presa non riceve corrente o il dispositivo di sicurezza è difettoso.	Controllare l'alimentazione elettrica e l'interruttore di sicurezza.
	La spina non è stata completamente inserita.	Inserire la spina nella presa.
	Il dispositivo non è stato acceso premendo l'interruttore principale.	Accendere il dispositivo.
	Si è attivata la protezione dal ribaltamento.	Riportare il convettore nella normale posizione eretta.
	La temperatura ambiente è superiore a quella impostata sul termostato.	Il funzionamento è normale. Il dispositivo si accende automaticamente e riscalda non appena la temperatura scende al di sotto del valore impostato.
	Si è attivata la protezione dal surriscaldamento.	Rimuovere subito tutti gli oggetti che coprono il convettore (se vi sono) e spegnerlo. Attendere che il convettore si sia sufficientemente raffreddato e poi riaccendere l'alimentazione elettrica. Se il convettore non si riaccende è possibile che il surriscaldamento lo abbia danneggiato. Spegnerlo il dispositivo e scollegarlo dalla rete elettrica. Rivolgersi alla nostra assistenza tecnica o ad altro personale parimenti qualificato.
Sul display compare il simbolo „E2“	Il sensore di temperatura non funziona correttamente.	Spegnerlo il dispositivo! Staccare l'alimentazione elettrica e rivolgersi alla nostra assistenza tecnica o ad altro personale parimenti qualificato.

INFORMAZIONI TECNICHE

Numero articolo:	SHX22HEAT100
Tensione in ingresso:	230 V
Frequenza:	50 Hz
Potenza nominale assorbita:	2000 W
Gamma di potenza/Consumo	Bassa: 800 W, 3,5 A
Gamma di potenza/Consumo	Media: 1200 W, 5,2 A
Gamma di potenza/Consumo	Alta: 2000 W, 8,7 A
Consumo in standby:	<0,5 W
Intervallo di riscaldamento:	5 – 50 C°
Peso:	4,8 kg
Classe di isolamento:	I
Dimensioni:	48 x 70 x 22 cm
Dimensioni senza ruote:	40,5 x 70 x 8 cm
Telecomando:	CR2025 3 V
Indirizzi di contatto per ulteriori informazioni:	<p>Schuss Home Electronic GmbH Scheringgasse 3, A-1140 Vienna Linea di assistenza: +43 (1) 97 0 21 www.schuss-home.at N° Reg. Imp.: 236974 t / Tribunale di commercio: Vienna</p>

Informazioni necessarie relative agli apparecchi elettrici per il riscaldamento d'ambiente locale

Codice articolo SHX22HEAT100					
Indicazione	Simbolo	Valore	Unità	Indicazione	Unità
Potenza termica				Solo per apparecchi elettrici per il riscaldamento d'ambiente locale ad accumulo: Tipo di controllo della fornitura di calore	
Potenza termica nominale	P_{nom}	2,0	kW	Controllo manuale della fornitura di calore con termostato integrato	No
Potenza termica minima (valore di riferimento)	P_{min}	0,8	kW	Controllo manuale della fornitura di calore con feedback sulla temperatura ambiente e/o esterna	No
Potenza termica continua massima	$P_{max,c}$	2,0	kW	Controllo elettronico della fornitura di calore con feedback sulla temperatura ambiente e/o esterna	No
Consumo di energia ausiliaria				Emissione di calore con supporto della ventola	
Con Potenza termica nominale	$e_{l_{max}}$	0,00036	kW	Tipo di potenza termica/controllo della temperatura ambiente	
Con Potenza termica minima	$e_{l_{min}}$	0,00036	kW	Potenza termica a un livello, nessun controllo della temperatura ambiente	No
Nella modalità standby	$e_{l_{SB}}$	0,00036	kW	Due o più livelli regolabili manualmente, nessun controllo della temperatura ambiente	No
				Controllo della temperatura ambiente con termostato meccanico	No
				Con controllo elettronico della temperatura ambiente	Si
				Controllo elettronico della temperatura ambiente e regolazione dell'ora	No
				Controllo elettronico della temperatura ambiente e regolazione del giorno	No
				Altre opzioni di regolazione	
				Controllo della temperatura ambiente con rilevamento di presenza	No
				Controllo della temperatura ambiente con rilevamento della finestra aperta	No
				Con opzione telecomando (Wi-Fi)	No
				Con regolazione adattiva dell'inizio del riscaldamento	No
				Con limitazione del tempo di funzionamento	No
				Con sensore a sfera nero	No
Informazioni di contatto:		Schuss Home Electronic GmbH Scheringgasse 3 - 1140 Vienna -Austria https://www.schuss-home.at/			

GARANZIA

Con questo prodotto di qualità di SHX avete optato per innovazione, una lunga durata di vita utile e affidabilità. Per questo dispositivo SHX concediamo una garanzia di 2 anni a partire dalla data di acquisto. La garanzia è valida in Austria e in Germania!

Se in questo periodo, contro ogni aspettativa, si rendessero necessari interventi di manutenzione al dispositivo, garantiamo una riparazione gratuita (pezzi di ricambio e manodopera) o (a discrezione dell'azienda Schuss) una sostituzione del prodotto. Se per motivi economici non fossero possibili né una riparazione né la sostituzione, ci riserviamo il diritto di emettere un accredito del valore corrente.

Per qualsiasi necessità, rivolgersi innanzitutto al numero verde dell'assistenza clienti (vedere istruzioni per l'uso "Indirizzi di contatto per ulteriori informazioni e linea di assistenza").

N.B.: Gli interventi di riparazione non eseguiti da centri di riparazione autorizzati invalidano immediatamente la presente garanzia.

La presente garanzia non copre quanto segue:

- Danni causati dalla mancata osservanza delle istruzioni per l'uso;
- Riparazione o sostituzione di componenti in seguito a comune usura;
- Dispositivi che, anche solo parzialmente, siano usati a scopo commerciale;
- Dispositivi danneggiati da influssi esterni (caduta, urto, rottura, uso scorretto ecc.) e segni di logoramento di tipo estetico
- Dispositivi trattati in modo improprio;
- Dispositivi non aperti dalla nostra officina di assistenza autorizzata;
- Aspettative non soddisfatte da parte del consumatore;
- Danni riconducibili a forza maggiore, acqua, fulmini, sovrattensione;
- Dispositivi nei quali la denominazione del tipo e/o il numero di serie sul dispositivo sono stati rimossi, modificati, cancellati o resi illeggibili;
- Guasti dovuti a sporcizia fuori dal comune;
- Servizi non prestati dalle nostre centri di riparazione autorizzati, costi di trasporto a un centro di riparazione autorizzato o a noi e resi, nonché i rischi connessi.

Facciamo esplicitamente presente che, durante il periodo di garanzia, in caso di errori di utilizzo o se non è stato riscontrato un malfunzionamento, sarà addebitato un importo forfettario pari a 60 € (indice dei prezzi al consumo indicizzato 2015, giugno 2020).

A seguito della fornitura di un servizio di garanzia (riparazione o sostituzione del dispositivo), la durata assoluta di garanzia

di 2 anni a decorrere dalla data di acquisto non sarà prorogata.

La garanzia di 2 anni è valida solo previa presentazione dello scontrino di acquisto (deve contenere il nome e l'indirizzo del rivenditore nonché la denominazione completa del dispositivo) e del certificato di garanzia corrispondente, sul quale sono indicati il tipo di dispositivo e il numero di serie (visibili sul cartone di imballaggio e sul retro/fondo del dispositivo)! Senza la presentazione del certificato di garanzia, si applica soltanto la garanzia legale!

Facciamo esplicitamente presente che i diritti di garanzia legale non sono influenzati dalla presente garanzia e permarranno con lo stesso valore.

L'obbligo del risarcimento del danno da parte di Schuss Home Electronic GmbH e dei suoi ausiliari sussiste solo in caso di negligenza grave o dolo. Si esclude inoltre la responsabilità per mancato guadagno, risparmi previsti ma non presentatisi, danni indiretti e danni subiti da terzi.

L'indirizzo di contatto delle rispettive officine di assistenza sono disponibili sulla nostra homepage www.schuss-home.at.

Congratulazioni per il prodotto acquistato! Vi auguriamo che il dispositivo SHX soddisfi le vostre aspettative!

INDIRIZZO

SHX Vertrieb
Schuss Home Electronic GmbH
A-1140 Vienna, Scheringgasse 3
Tel.: +43 (0)1/ 970 21

Denominazione del
tipo:.....

.. .. .

GEBRUIKSAANWIJZING

Digitale convector

SHX22HEAT100



HARTELIJK GEFELICITEERD!

HARTELIJK BEDANKT DAT U VOOR DIT PRODUCT VAN SHX
HEBT GEKOZEN.



Dit product is alleen geschikt voor goed geïsoleerde ruimtes of
voor incidenteel gebruik.

INHOUDSOPGAVE

NL

Belangrijke informatie over veiligheid, locatie en elektrische aansluiting
Recycling, verwijdering, conformiteitsverklaring
Leveringsomvang
Beschrijving van het apparaat
Ingebruikname en werking
Beveiligingen
Reiniging en onderhoud
Activiteiten aan het begin/einde van het seizoen
Technische informatie
Vereiste informatie over elektrische kachels voor enkele kamers

LEES DE GEBRUIKSAANWIJZING ZORGVULDIG DOOR VOORDAT U MET MONTAGE, INSTALLATIE, BEDIENING OF ONDERHOUD BEGINT. BESCHERM UZELF EN ANDEREN DOOR DE VEILIGHEIDSAANWIJZINGEN OP TE VOLGEN. HET NIET OPVOLGEN VAN DE AANWIJZINGEN KAN TOT PERSOONLIJK LETSEL EN/OF MATERIËLE SCHADE EN/OF VERLIES VAN GARANTIE LEIDEN!

Beoogd gebruik

Dit apparaat is **uitsluitend bedoeld voor het verwarmen van woonruimtes in huishoudens** en mag niet voor andere doeleinden worden gebruikt. Het product is bedoeld voor gebruik als convectieverwarmer. De lucht stijgt op als die wordt verwarmd, koelt dan af en circuleert weer naar beneden, om opnieuw verwarmd te worden. Het is alleen geschikt voor goed geïsoleerde ruimtes en voor incidenteel gebruik. Het kan met de meegeleverde afstandsbediening bediend worden. Dit product is bestemd voor privégebruik binnenshuis, maar niet voor commercieel of industrieel gebruik. Niet buiten gebruiken. Gebruik het product niet voor andere doeleinden. Het mag niet worden gebruikt op bouwterreinen of in kassen, schuren, stallen, molens of andere plaatsen waar licht ontvlambare stofdeeltjes kunnen voorkomen. Vanwege de veiligheid en toelating mag u het product niet ombouwen en/of wijzigen. Als u het product gebruikt voor andere dan de hierboven beschreven doelen, kan het product beschadigd raken. Ondeskundig gebruik kan bovendien tot gevaarlijks situaties leiden, zoals kortsluiting, brand of elektrische schokken. Lees de gebruiksaanwijzing zorgvuldig en bewaar deze op een veilige plek. Geef het product alleen samen met gebruiksaanwijzing aan derden door.

BELANGRIJKE INFORMATIE OVER VEILIGHEID, STANDAARDEN EN ELEKTRISCHE AANSLUITING



1. Gebruik dit apparaat **uitsluitend volgens de richtlijnen uit de gebruiksaanwijzing.** Elk ander gebruik dat niet door de producent is aanbevolen, kan tot brand, elektrische schokken en persoonlijk letsel leiden.
2. Dit apparaat is **uitsluitend bedoeld voor het verwarmen van woonruimtes in huishoudens** en mag niet voor andere doeleinden worden gebruikt.

3. Verwijder de verpakking en controleer of het apparaat niet beschadigd is. Gebruik bij twijfel het apparaat niet en neem contact op met uw verkoper.
4. Voor het aansluiten op het stroomnet moet u **controleren of het type stroom en de netspanning overeenkomen met de gegevens op het typeplaatje van het apparaat.**
5. Het stopcontact waarop u het apparaat aansluit, mag niet defect zijn of loszitten, moet geschikt zijn voor de vereiste stroombelasting en absoluut goed geaard zijn.
6. Vermijd het gebruik van een verlengsnoer, omdat dit kan oververhitten en brand veroorzaken.
7. Het apparaat mag niet direct onder een stopcontact worden opgesteld. Laat in het geval van twijfel de elektrische installatie aan een erkende elektricien over.
8. Het is verboden om de eigenschappen van dit apparaat aan te passen of te modificeren. Gebruik alleen door de fabrikant aanbevolen accessoires en reserveonderdelen (het niet respecteren hiervan kan tot verlies van de garantie leiden).
9. Gebruik deze kachel niet als hij zichtbare tekenen van beschadiging vertoont.

10. Kinderen tussen de 3 en 8 jaar mogen het apparaat uitsluitend in- of uitschakelen als het apparaat op zijn normale plek is geplaatst of geïnstalleerd en wanneer ze onder toezicht staan of instructies hebben ontvangen over hoe het apparaat op veilige wijze gebruikt kan worden en begrijpen welke gevaren eraan verbonden zijn. Kinderen tussen de 3 en 8 jaar mogen niet de stekker in het stopcontact steken, het apparaat instellen, reinigen of gebruikersonderhoud uitvoeren.

11. **Gebruik het apparaat nooit zonder toezicht.** Als u de kamer verlaat, **schakel het apparaat dan altijd uit.**

12. Gebruik het apparaat niet in kleine ruimtes waarin zich personen bevinden die niet in staat zijn om de kamer zelfstandig te verlaten, tenzij deze blijvend in de gaten worden gehouden.

13. **Kinderen mogen niet met het apparaat spelen.**

Kinderen jonger dan 3 jaar dienen uit de buurt van het apparaat te worden gehouden, tenzij ze continu onder toezicht staan.

14. Houd kinderen uit de buurt van verpakkingsmateriaal.

Bij inslikken bestaat verstikkingsgevaar!

15. Het apparaat is niet geschikt voor nauwkeurig en continu gebruik.

16. Gebruik de kachel niet als deze eerder gevallen is.

17. Dit apparaat is alleen bedoeld voor **gebruik in droge binnenruimtes.**

18. Gebruik het apparaat niet in de buurt van water of veel vocht, bijv. in natte kelders, naast zwembaden, badkuipen of douches. Let op dat er geen water in het apparaat kan binnendringen.

19. Gebruik het apparaat niet in de directe omgeving van benzine, gas, olie, alcohol of andere explosiegevaarlijke en licht brandbare vloeistoffen of gassen.

20. Houd om het risico op brand te verlagen een afstand van de luchtuitlaat van het apparaat van **minstens een meter ten opzichte van alle licht ontvlambare stoffen** zoals bijv.:

- a. onder druk staande vaten (bijv. spuitbussen)
- b. meubels
- c. alle soorten textiel

21. Gebruik deze kachel op een recht en stabiel oppervlak of indien nodig aan een wand bevestigd.

Plaats **geen objecten op het apparaat.**

22. **Dek het apparaat tijdens het gebruik en afkoelen nooit af.**

23. Schakel het apparaat **altijd uit voordat u de stekker uit het stopcontact trekt.**

24. Trek niet aan de netkabel om de verbinding van het apparaat met het stroomnet te verbreken. Trek altijd aan de stekker om de netkabel te verwijderen.

25. **Voorzichtig - sommige onderdelen van het product kunnen zeer heet worden** en verbranding veroorzaken. Bijzondere voorzichtigheid is geboden wanneer er kinderen en kwetsbare personen aanwezig zijn.

Laat het **apparaat altijd afkoelen** voordat u het reinigt of wilt demonteren.

26. Trek als u het apparaat niet gebruikt de stekker eruit voordat u het reinigt of als het bijv. onderhoud nodig heeft.

Reiniging en gebruikersonderhoud mogen niet door kinderen zonder toezicht worden uitgevoerd.

27. Pak de stekker niet met natte handen beet om stroomschokken te voorkomen.

WAARSCHUWING: Dit apparaat kan worden gebruikt door kinderen vanaf 8 jaar en ook door personen met verminderde lichamelijke, zintuiglijke of geestelijke vermogens of met gebrek aan ervaring en kennis, mits ze onder toezicht staan of instructies hebben ontvangen over hoe het apparaat op veilige wijze gebruikt kan worden en begrijpen welke gevaren eraan verbonden zijn.

WAARSCHUWING: Als de netkabel van dit apparaat beschadigt raakt, moet deze door de fabrikant of diens klantenservice of een gekwalificeerde persoon worden vervangen om gevaar te voorkomen.

WAARSCHUWING: De kachel mag niet worden afgedekt om oververhitting te voorkomen.

WAARSCHUWING: Niet afdekken. Dek het product nooit af (met bijvoorbeeld kleding, een deken, een gordijn, enz.) tijdens of kort na gebruik om oververhitting van het product te voorkomen. Er is brandgevaar!





Symbolen op het apparaat

Symbol:



Betekenis:

Let op! Niet afdekken! Het symbool op het apparaat betekent dat het niet toegestaan is om objecten (bijv. handdoeken, kleding enz.) over het apparaat of direct daarvoor te hangen. De verwarming mag niet afgedekt worden, om oververhitting en brandgevaar te voorkomen!

<p>LET OP</p> 	<p style="text-align: center;"><u>GEVAAR VOOR LETSEL</u></p> <p style="text-align: center;">Het apparaat wordt heet tijdens het gebruik!</p> <p>Raak het apparaat nooit tijdens het gebruik aan → dit kan tot ernstige VERBRANDINGEN leiden.</p>
<p>LET OP</p> 	<p style="text-align: center;"><u>BRANDGEVAAR</u></p> <p style="text-align: center;">WAARSCHUWING: De kachel mag niet worden afgedekt om oververhitting te voorkomen.</p>
<p>LET OP</p> 	<p style="text-align: center;"><u>VEILIGHEIDSAFSTAND</u></p> <p>Houd minstens een meter veiligheidsafstand van licht ontvlambare objecten zoals meubels, gordijnen, papier, enz.!</p> <p style="text-align: center;"><u>LOCATIE</u></p> <p>Stel het apparaat altijd zodanig op dat de lucht ongehinderd in en uit kan stromen.</p> <p style="text-align: center;"><u>GEVAAR VOOR VERBRANDING</u></p> <p>Het apparaat wordt tijdens het gebruik erg heet en kan verbrandingen veroorzaken. Bijzondere voorzichtigheid is geboden wanneer er kinderen en kwetsbare personen aanwezig zijn.</p> <p style="text-align: center;"><u>GEVAAR VOOR OVERVERHITTING</u></p> <p>Verwarm geen ruimtes met een inhoud van minder dan 4 m³</p>

Recycling, verwijdering, conformiteitsverklaring

	<p style="text-align: center;"><u>RECYCLING</u></p> <p>De verpakkingsmaterialen kunnen gerecycled worden. Daarom raden we aan om deze gescheiden af te voeren</p>
---	--

	<p><u>VERWIJDERING</u></p> <p>Het symbool "doorgestreepte vuilnisbak" vereist gescheiden verwijdering van oude elektrische en elektronische apparaten (WEEE). Elektrische en elektronische apparaten kunnen gevaarlijke en voor het milieu schadelijke stoffen bevatten. Verwijder deze daarom niet met het ongesorteerde huisvuil, maar op een daarvoor aangewezen inzamelpunt voor oude elektrische en elektronische apparaten. Op deze manier draagt u bij aan de bescherming van grondstoffen en het milieu. Meer informatie vindt u bij uw verkoper of de lokale overheid. Richtlijn 2012/19/EU</p>
	<p><u>VERWIJDERING VAN BATTERIJEN</u></p> <p>Overeenkomstig wetsbesluit 188 van 20 november 2008 voor de toepassing van Richtlijn 2006/66/EG inzake batterijen, accu's en verwant afval, geeft het symbool met de doorgestreepte vuilnisbak op de batterij aan dat het verboden is om afgedankte batterijen via het huishoudelijk afval te verwijderen. Batterijen en accu's bevatten sterk verontreinigende stoffen. De gebruiker is verplicht om oude batterijen te verwijderen via de inzamelpunten van de gemeente of in de daarvoor bedoelde containers. Deze service is kosteloos. Op deze manier wordt aan de wettelijke vereisten voldaan en wordt het milieu beschermd. Deze tekens zijn op batterijen te vinden: Li = Batterij bevat lithium Al = Batterij bevat alkali Mn = Batterij bevat mangaan CR 2025 (Li); AA (Al, Mn); AAA (Al, Mn)</p>
	<p><u>CONFORMITEITSVERKLARING</u></p> <p>Hierbij verklaren we dat dit artikel voldoet aan de essentiële eisen, verordeningen en richtlijnen van de EU. Die uitgebreide conformiteitsverklaring kunt u op elk gewenst moment inzien via de volgende link: https://www.schuss-home.at/downloads</p>

Fouten en technische wijzigingen voorbehouden.

Leveringsomvang

- Convectorverwarming
- Voetjes (2x)
- Bevestigingsschroeven (8x)
- Gebruiksaanwijzing

Afstandsbediening

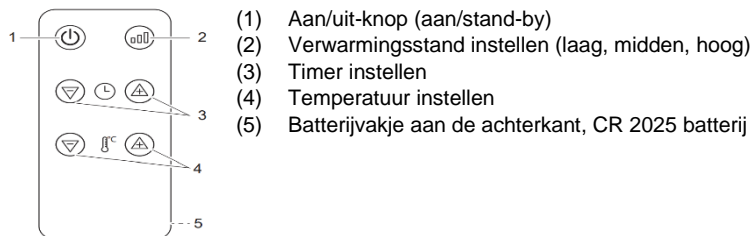

- (1) Aan/uit-knop (aan/stand-by)
- (2) Verwarmingsstand instellen (laag, midden, hoog)
- (3) Timer instellen
- (4) Temperatuur instellen
- (5) Batterijvakje aan de achterkant, CR 2025 batterij

Bereik van de afstandsbediening ca. 5 m

Beschrijving van het apparaat

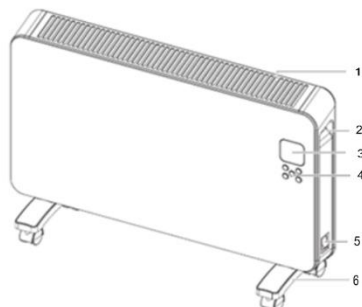

- (1) Luchtuitlaat
- (2) Draaggreep
- (3) LED-display
- (4) Bedieningsknoppen
- (5) Hoofdschakelaar
- (6) Standvoeten inclusief wieltjes

Ingebruikname en werking

1. Haal het apparaat uit de verpakking en verwijder alle verpakkingsmaterialen.
2. Controleer het apparaat op eventuele beschadigingen.
3. Monteer de voetjes als volgt:

- Draai het apparaat voorzichtig om.
- Bevestig de meegeleverde standvoeten met de schroeven.

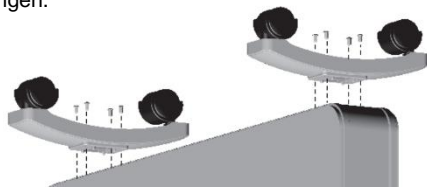

4. Draai de convector weer om en plaats hem veilig voor omkiepen op een stabiel, recht en warmtebestendig oppervlak. Sluit het apparaat vervolgens aan op het elektriciteitsnet.
5. Controleer voor de ingebruikname of de hoofdschakelaar is uitgeschakeld.
6. Steek nu de stekker in een geschikt stopcontact.

Hoofdschakelaar

- Zet de hoofdschakelaar op ON. Het lampje licht op om aan te geven dat het apparaat stroom heeft.
- Met een piepton zet het apparaat zich op stand-by.
-

AFSTANDBEDIENING VOORBEREIDEN

Houd u aan de onderstaande instructies:

13. Verwijder voor het gebruik van de afstandsbediening de plastic bescherming uit het batterijvak.
14. Doe het volgende om de batterij te vervangen:
Trek de batterijhouder aan de achterkant van de afstandsbediening eruit, verwijder de

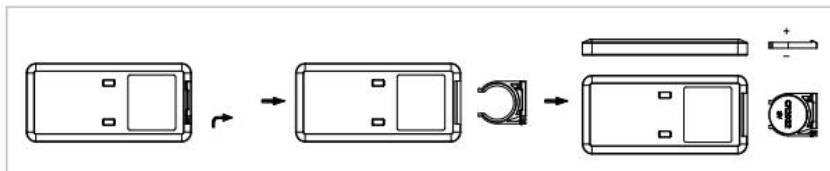

oude batterij en plaats een nieuwe batterij:

15. Let daarbij altijd goed op de markeringen met de polariteit (+/-) op de batterij en op de batterijhouder:

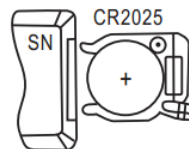



16. Schuif vervolgens de batterijhouder weer volledig in de afstandsbediening.

Verwarming activeren en stand-by beëindigen

- Druk op de aan/uit-knop van de verwarming  om het aan te zetten. Druk opnieuw op de knop om het weer op stand-by te zetten (uitschakelen).
- In het display verschijnt het symbool  en het apparaat staat aan.
- Het LED-display toont de actuele temperatuur.

Temperatuur instellen

- Het temperatuurbereik ligt tussen de 5° en 50°C. De standaardtemperatuur is 15°C.
- Zodra de kamertemperatuur 1°C boven de ingestelde temperatuur komt, gaat het apparaat uit. Zodra de kamertemperatuur 2°C onder de ingestelde temperatuur komt, gaat het apparaat weer aan.
- Druk op  of , om de temperatuur in stappen van 1°C in te stellen.
-  knippert na iedere instelling op het display.
- De temperatuur wordt bewaard na drie seconden zonder actie.

Verwarmingsstand instellen

- Als de verwarming de ingestelde temperatuur niet kan bereiken of als u het proces wilt versnellen, dan kunt u een hogere verwarmingsstand overwegen.
- Druk op om de verwarmingsstand in te stellen.
- Het display geeft de verwarmingsstand aan (laag , midden , hoog

Timerfunctie

Uitschakeltimer instellen

- Als het apparaat aanstaat, kunt u de timer zo programmeren dat het na een bepaald aantal uur uitgaat.
- Druk op om de timer in te stellen, knippert op het display.
- Druk op of om het aantal uur in te stellen (1 tot 24).
- Na 3 seconden zonder verdere invoer wordt het aantal uur opgeslagen.
- Het display toont en om aan te geven dat de timer ingesteld is.
- U kunt de timer met uitzetten.

Automatische bescherming tegen bevriezen

- De hoofdschakelaar moet op ON staan.
- Zodra de kamertemperatuur onder de 5°C komt, slaat de kachel automatisch aan om bevriezing te voorkomen.
Het display laat " " zien.
- Zodra de kamertemperatuur 10°C bereikt, schakelt de kachel weer uit.



LET OP



Let zeer goed op de informatie over het opstellen van het apparaat in de veiligheidsaanwijzingen..

Beveiligingen

De convector is met een beveiliging uitgerust die zowel het apparaat beschermt als brandgevaar moet voorkomen.

Let op dat het bij dit mechanisme niet om een automatische stop of een comfortfunctie gaat. Schakel het apparaat altijd uit, trek de stekker uit het stopcontact en wacht tot de convector is afgekoeld voordat u het apparaat verplaatst, reinigt of wilt opbergen.

Anti-kantelschakelaar

De verwarming gaat uit als die omvalt of schever staat dan veilig is. Zet de verwarming weer normaal rechtop, om het normaal te laten functioneren.

Oververhittingsbeveiliging

Bij elk gevaar voor oververhitting (bijv: afdekking van het apparaat, overbelasting van het netwerk, enz.) schakelt de ingebouwde oververhittingsbeveiliging het apparaat uit. Trek de stekker uit het stopcontact en laat het apparaat afkoelen.

Doe de stekker pas weer in het stopcontact als het apparaat voldoende is afgekoeld.



Een veelvoorkomende oorzaak voor oververhitting is stof of pluizen in het apparaat. Reinig het apparaat regelmatig en verwijder deze afzettingen met behulp van een stofzuiger.

Reiniging en onderhoud

Voordat u het apparaat schoonmaakt: schakel het apparaat uit, trek de stekker uit het stopcontact en wacht vervolgens tot het apparaat volledig is afgekoeld.

Reinig het apparaat met een zachte, licht vochtige doek en veeg het vervolgens af met een droge doek.

Gebruik een stofzuiger om stof te verwijderen, vooral bij de luchtinlaten en -uitlaten.



De convector mag niet in water of andere vloeistoffen worden ondergedompeld of daarmee in aanraking komen.

Gebruik nooit benzine, alcohol of oplosmiddelen om het apparaat te reinigen - dit kan gevaarlijk zijn.

Spuit geen insecticide of soortgelijke middelen op de convector.

Niet gebruiken in vochtige ruimtes.

NIET AFDEKKEN – BRANDGEVAAR!

Activiteiten aan het begin van het seizoen

Controleer of de stroomkabel in orde is en de aarding functioneel.

Volg de installatie- en veiligheidsaanwijzingen nauw op.

Activiteiten aan het einde van het seizoen

Schakel het apparaat uit en trek de stekker uit het stopcontact. Pak het apparaat in (bij voorkeur in de originele verpakking) en bewaar het op een koele, droge plek.

Problemen oplossen

Probleem	Oorzaak	Mogelijke oplossing
De verwarming gaat niet aan.	Het stopcontact heeft geen stroom of de hoofdzekering is defect.	Controleer de stroomvoorziening en hoofdzekering.
	Stekker niet goed in het stopcontact.	Steek de stekker in het stopcontact.
	Het apparaat is niet met de hoofdschakelaar ingeschakeld.	Zet het apparaat AAN.
	De anti-kantelschakelaar is geactiveerd.	Zet de verwarming weer normaal rechtop.
	De kamertemperatuur is hoger dan de op de thermostaat ingestelde temperatuur.	Normaal gebruik. Het apparaat gaat automatisch aan zodra de temperatuur onder de ingestelde waarde komt.
	De oververhittingsbeveiliging is geactiveerd.	<p>Verwijder onmiddellijk alle voorwerpen die de verwarming afdekken (indien van toepassing) en zet het UIT.</p> <p>Wacht tot de verwarming voldoende is afgekoeld en schakel het dan pas weer AAN.</p> <p>Als de verwarming niet meer aangaat, kan het door oververhitting beschadigd zijn. Schakel het apparaat UIT en trek de stekker uit het stopcontact. Neem contact op met onze technische support of een andere technische medewerker.</p>
„E2“ verschijnt op het display	De temperatuursensor functioneert niet goed.	Zet het apparaat UIT! Trek de stekker het stopcontact en neem contact op met onze technische support of een andere technische medewerker.

TECHNISCHE INFORMATIE

Artikelnummer:	SHX22HEAT100
Ingangsspanning:	230 V~
Frequentie:	50 Hz
Ingangsvermogen:	2000 W
Vermogensbereik/stroomverbruik	Laag: 800 W, 3,5 A
Vermogensbereik/stroomverbruik	Midden: 1200 W, 5,2 A
Vermogensbereik/stroomverbruik	Hoog: 2000 W, 8,7 A
Stroomverbruik stand-by:	<0,5 W
Verwarmingsbereik:	5 – 50°C
Gewicht:	4,8 kg
Beschermingsklasse:	I
Afmetingen:	48 x 70 x 22 cm
Afmetingen zonder wieltjes:	40,5 x 70 x 8 cm
Afstandsbediening:	CR2025 3 V
Contactadres voor aanvullende informatie:	<p>Schuss Home Electronic GmbH Scheringgasse 3, A-1140 Wenen, Oostenrijk Serviceline: +43 (1) 97 0 21 www.schuss-home.at FB-nr: 236974 t / bevoegde rechtbank: Wenen</p>

Vereiste informatie over elektrische kachels voor enkele kamers

Artikelnummer SHX22HEAT100				
Aanduiding	Symbool	Waarde	Eenheid	
Warmteafgifte				Alleen bij elektrische kachels met warmteopslag voor enkele kamers: Type regeling van de warmtetoevoer
Nominale warmteafgifte	P_{nom}	2,0	kW	Handmatige regeling van de warmtetoevoer met geïntegreerde thermostaat
Minimale warmteafgifte (richtwaarde)	P_{min}	0,8	kW	Handmatige regeling van de warmtetoevoer met terugmelding van de kamer- en/of buitentemperatuur
Maximale continue warmteafgifte	$P_{max,c}$	2,0	kW	Elektronische regeling van de warmtetoevoer met terugmelding van de kamer- en/of buitentemperatuur
Hulpstroomverbruik				Warmteafgifte met ventilatie-ondersteuning
Bij Nominale warmteafgifte	eI_{max}	0,00036	kW	Type warmteafgifte/regeling van de kamertemperatuur
Bij Minimale warmteafgifte	eI_{min}	0,00036	kW	Warmteafgifte met één stand, geen regeling van de kamertemperatuur
In Stand-by-modus	eI_{sB}	0,00036	kW	Twee of meer handmatig in te stellen standen, geen regeling van de kamertemperatuur
				Regeling van de kamertemperatuur met mechanische thermostaat
				Met elektronische regeling van de kamertemperatuur
				Elektronische regeling van de kamertemperatuur en instelling van tijd
				Elektronische regeling van de kamertemperatuur en instelling van weekdag
Overige instellingsopties				
				Regeling van de kamertemperatuur met aanwezigheidsdetectie
				Regeling van de kamertemperatuur met detectie van open ramen
				Met optie voor afstandsbediening (wifi)
				Met aanpasbare instelling voor starten van de verwarming
				Met begrenzing van bedrijfstijd
				Met zwarte kogelsensor
Contactgegevens:	Schuss Home Electronic GmbH Scheringgasse 3 - 1140 Wenen - Oostenrijk https://www.schuss-home.at/			

GARANTIE

Met dit kwaliteitsproduct van SHX hebt u gekozen voor innovatie, duurzaamheid en betrouwbaarheid. We bieden een garantie van 2 jaar vanaf de aankoopdatum voor dit SHX-apparaat, geldig in Oostenrijk en Duitsland!

Mochten er tijdens deze periode tegen de verwachting in toch servicewerkzaamheden aan uw apparaat nodig zijn, garanderen we u hierbij gratis reparatie (onderdelen en arbeidsloon) of (naar keuze van de firma Schuss) een vervangend product. Als reparatie of omruiling om economische redenen niet mogelijk is, behouden we ons het recht voor om een tegoedbon voor de huidige waarde van het product te verstrekken.

Wend u in ieder geval in eerste instantie tot de klantenhotline (zie gebruiksaanwijzing – „Contactadressen voor verdere informatie en serviceline“).

We wijzen erop dat reparatiewerkzaamheden die niet door erkende bedrijven zijn uitgevoerd de geldigheid van deze garantie per direct teniet doen.

Deze garantie omvat niet:

- schade als gevolg van het niet respecteren van de gebruiksaanwijzing
- reparatie of vervanging van onderdelen als gevolg van normale slijtage
- apparaten die (ook slechts gedeeltelijk) zakelijk worden gebruikt
- door invloeden van buitenaf mechanisch beschadigde apparaten (vallen, stoten, breken, verkeerd gebruik, enz.), maar ook slijtage van esthetische aard
- apparaten die onjuist gebruikt zijn
- apparaten die niet door onze erkende reparatiebedrijven zijn geopend
- niet vervulde verwachtingen van klanten
- schade die het gevolg is van opzet, water, blikseminslag of overspanning
- apparaten waarbij de typeaanduiding en/of het serienummer op het apparaat veranderd, gewist, onleesbaar gemaakt of verwijderd is
- defecten als gevolg van buitensporige vervuiling
- diensten die niet binnen onze erkende werkplaatsen worden uitgevoerd, transportkosten naar een erkende reparateur of naar ons en terug, alsmede de daaraan verbonden risico's

We wijzen er nadrukkelijk op dat er binnen de garantieperiode een vast bedrag van € 60,- in rekening zal worden gebracht (geïndexeerd op basis van CPI 2015, juni 2020) in geval van bedieningsfouten of als er geen fout wordt vastgesteld.

Het aanbieden van een garantieservice (reparatie of vervanging van het apparaat) leidt niet tot verlenging van de absolute garantietermijn van 2 jaar vanaf de aankoopdatum.

De garantie van 2 jaar is alleen geldig als de aankoopbon kan worden getoond (met naam en adres van de verkoper en de volledige aanduiding van het apparaat) en het bijbehorende garantiecertificaat waarop het type apparaat en het serienummer (zichtbaar op de doos en op de achter- of onderkant van het apparaat) moeten zijn vermeld! Zonder het garantiecertificaat geldt alleen de wettelijke garantie!

We wijzen er nadrukkelijk op dat de wettelijke garantierechten door deze garantie niet worden aangetast en onverminderd blijven gelden.

Schuss Home Electronic GmbH en haar vertegenwoordigers zijn alleen aansprakelijk voor schade in geval van grove nalatigheid of opzet. Aansprakelijkheid voor winstderving, *verwachte maar niet gerealiseerde besparingen, gevolgschade en schade als gevolg van aanspraken van derden* is uitgesloten.

De contactadressen van de betreffende servicebedrijven vindt u op onze homepage www.schuss-home.at.

Hartelijk gefeliciteerd met uw keuze. We wensen u veel plezier met uw SHX-apparaat!

ADRES

SHX Vertrieb
Schuss Home Electronic GmbH
A-1140 Wenen, Scheringgasse 3
Tel.: +43 (0)1/ 970 21

Typeaanduiding:.....

Serienummer:.....

BRUKSANVISNING

Digital konvektor

SHX22HEAT100



GRATTIS!

TACK FÖR ATT DU HAR BESTÄMT DIG FÖR DEN HÄR
PRODUKTEN FRÅN SHX.



Den här produkten är endast lämplig för välisolerade utrymmen
och den får endast användas tillfälligtvis (inte kontinuerligt).

INNEHÅLLSFÖRTECKNING

SE

Viktig information om säkerhet, placering och elektrisk anslutning
Återvinning, avfallshantering, försäkran om överensstämmelse
Leveransomfång
Beskrivning av apparaten
Idrifttagning och funktion
Skyddsanordningar
Rengöring och underhåll
Åtgärder i början/slutet av säsongen
Teknisk information
Uppgifter som krävs för elektriska rumsvärmare

LÄS IGENOM BRUKSANVISNINGEN NOGA INNAN DU BÖRJAR MONTERA, INSTALLERA, ANVÄNDA ELLER UNDERHÅLLA PRODUKTEN. SKYDDA DIG SJÄLV OCH ANDRA GENOM ATT FÖLJA SÄKERHETSANVISNINGARNA. OM ANVISNINGAR INTE FÖLJS, KAN DET LEDA TILL SKADOR PÅ PERSONER OCH/ELLER EGENDOM OCH/ELLER TILL ATT GARANTIN UPPHÖR ATT GÄLLA!

Avsedd användning

Den här apparaten är **endast avsedd för uppvärmning av boningsrum i hushåll** och får inte användas för några andra ändamål. Produkten är till för att användas som konvektionsvärmare. När luften värms upp stiger den uppåt, kyls av och cirkuleras nedåt igen för att värmas upp igen. Produkten är endast lämplig för välisolerade utrymmen och får endast användas tillfälligtvis (inte kontinuerligt). Den kan styras via den medföljande fjärrkontrollen. Produkten är till för att användas inomhus, och den är endast till för privat bruk, inte för kommersiellt eller industriellt bruk. Produkten får inte användas utomhus. Produkten får inte användas för andra ändamål. Den får inte användas på byggarbetsplatser, i växthus, lador, stall, kvarnar eller på andra platser där antändliga dammpartiklar kan förekomma. Av säkerhetsskäl och för att typgodkännandet ska fortsätta att gälla får du inte bygga om eller ändra produkten. Produkten kan skadas om du använder den till några andra ändamål än de som beskrivits ovan. Felaktig/ej avsedd användning kan dessutom leda till faror som kortslutningar, bränder eller elektriska stötar. Läs igenom bruksanvisningen noga och förvara den på ett säkert ställe. Om du överlämnar produkten till tredje part måste bruksanvisningen alltid överlämnas också.

VIKTIG INFORMATION OM SÄKERHET, STANDARD OCH ELEKTRISK ANSLUTNING



1. Använd den här apparaten **endast enligt riktlinjerna i bruksanvisningen**. All annan användning som inte rekommenderas av tillverkaren, kan leda till brand, elektriska stötar eller personskador.
2. Den här apparaten är **endast avsedd för uppvärmning av boningsrum i hushåll** och får inte användas för några andra ändamål.

3. Ta bort förpackningen och kontrollera att apparaten inte har några skador. I tveksamma fall ska du inte använda apparaten utan kontakta din återförsäljare.
4. Före anslutning till elnätet måste du **kontrollera att strömtypen och nätspänningen överensstämmer med uppgifterna på apparatens typskylt.**
5. Det eluttag som du ansluter apparaten till, får inte vara defekt eller sitta löst och måste vara lämpligt för den strömbelastning som krävs och framför allt vara jordat på ett tillförlitligt sätt.
6. Undvik att använda en förlängningssladd. En sådan kan överhettas och orsaka brand.
7. Apparaten får inte placeras direkt under ett vägguttag. I tveksamma fall ska du låta en behörig elektriker kontrollera din elektriska installation.
8. Det är förbjudet att på något som helst sätt anpassa eller modifiera den här apparatens egenskaper. Använd endast sådana reservdelar och tillbehör som rekommenderas av tillverkaren (om detta ej beaktas kan det leda till att garantin upphör att gälla).
9. Använd inte den här värmaren om den visar synliga tecken på skador.

10. Barn från 3 år och yngre än 8 år får slå på och stänga av apparaten endast om de är under tillsyn av en vuxen eller har instruerats om hur apparaten används på ett säkert sätt och har förstått de risker som det medför, förutsatt att apparaten är placerad eller installerad i sitt normala användningsläge. Barn från 3 år och yngre än 8 år får inte sätta i kontakten i eluttaget, inte reglera apparaten, inte rengöra apparaten och inte heller utföra det underhåll som ska utföras av användaren.

11. **Lämna inte apparaten utan tillsyn när den är i drift.**
Om du lämnar rummet **ska du alltid stänga av apparaten.**

12. Använd inte apparaten i små rum där personer vistas som inte kan lämna rummet självständigt, såvida de inte övervakas permanent.

13. **Barn får inte leka med apparaten.**

Barn under 3 år ska hållas borta från apparaten, såvida de inte står under ständig uppsikt.

14. Håll barn borta från förpackningsmaterial.

Om det sväljs finns risk för kvävning!

15. Apparaten är inte lämplig för kontinuerlig drift eller precisionsdrift.

16. Använd inte den här värmaren om den har fallit i golvet innan.

17. Den här apparaten är **endast till för att användas i torra utrymmen inomhus.**

18. Använd inte apparaten i närheten av vatten eller stark fukt, t.ex. i en fuktig källare eller bredvid en simbassäng, ett badkar eller en dusch. Var noga med att inget vatten kan tränga in i apparaten.

19. Använd inte apparaten i direkt närhet till bensin, gas, olja, alkohol eller andra explosionsfarliga och lättantändliga vätskor eller gaser.

20. För att minska brandrisken ska du se till att det alltid finns ett avstånd på **minst en meter mellan apparatens luftutsläpp och alla lättantändliga ämnen** som t.ex.:

- a. trycksatta behållare (t.ex. sprejburkar)
- b. möbler
- c. alla slags textilier

21. Den här värmaren ska stå på en vågrät och stabil yta eller eventuellt vara fäst på väggen när den används.

Placera **inga föremål på apparaten**.

22. **Täck aldrig över apparaten när den är i drift eller medan den svalnar.**

23. Stäng alltid av apparaten **innan du drar ut stickkontakten ur eluttaget.**

24. Dra inte i anslutningskabeln för att skilja apparaten från nätströmmen. Dra alltid i kontakten för att dra ut anslutningskabeln.

25. **Var försiktig – En del delar av produkten kan bli mycket heta** och orsaka brännskador. Särskild försiktighet ska iakttas när barn och personer som är i behov av skydd är närvarande.

Låt **apparaten alltid svalna** innan du rengör eller monterar ner den.

26. Dra ut kontakten ur eluttaget när du inte använder apparaten, innan du rengör den resp. när den måste underhållas.

Rengöring och underhåll som ska utföras av användaren får inte utföras av barn utan tillsyn av en vuxen.

27. För att undvika elektriska stötar ska du inte vidröra kontakten med våta händer.

WARNING: Den här apparaten kan användas av barn från 8 år och uppåt samt av personer med nedsatt fysisk, sensorisk eller mental förmåga eller brist på erfarenhet och kunskap, om de är under tillsyn av en vuxen eller har instruerats om hur apparaten används på ett säkert sätt och har förstått de risker som det medför.

WARNING: Om den här apparatens anslutningskabel skadas, måste den ersättas av tillverkaren eller tillverkarens kundtjänst eller någon person med liknande kompetens, för att undvika risker.

WARNING: För att undvika överhettning av värmaren, får värmaren inte täckas över.

WARNING: Produkten får inte övertäckas! Täck aldrig över produkten under driften eller direkt efter driften (t.ex. med kläder, täcken, draperier osv.), för att undvika att produkten överhettas. Brandrisk föreligger!



Symboler på apparaten

Symbol:



Betydelse:

Varning! Täck inte över! Symbolen på apparaten betyder att det inte är tillåtet att hänga upp föremål (t.ex. handdukar, kläder osv.) över apparaten eller direkt framför den. För att undvika överhettning och brandrisk får värmaren inte täckas över!

<p>VARNING</p> 	<p><u>RISK FÖR PERSONSKADOR</u></p> <p>Apparaten blir het när den är i drift!</p> <p>Vidrör aldrig apparaten när den är i drift → det kan leda till allvarliga BRÄNNSKADOR.</p>
<p>VARNING</p> 	<p><u>BRANDRISK</u></p> <p>VARNING: För att undvika överhettning av värmaren, får värmaren inte täckas över.</p>
<p>VARNING</p> 	<p><u>SÄKERHETSAVSTÅND</u></p> <p>Håll ett säkerhetsavstånd på minst en meter till lättantändliga föremål som möbler, draperier, papper osv.!</p> <p><u>PLACERING</u></p> <p>Placera apparaten alltid på ett sådant sätt att luften kan strömma in och ut utan hinder.</p> <p><u>RISK FÖR BRÄNNSKADOR</u></p> <p>Apparaten blir mycket het under användningen och kan orsaka brännskador. Särskild försiktighet ska iaktas när barn och personer som är i behov av skydd är närvarande.</p> <p><u>RISK FÖR ÖVERHETTNING</u></p> <p>Värm inte upp utrymmen med ett kubikinnehåll på mindre än 4 m³.</p>

Återvinning, avfallshantering, försäkran om överensstämmelse

	<p><u>ÅTERVINNING</u></p> <p>Förpackningsmaterialen kan återvinnas. Därför rekommenderas att källsortera dem.</p>
---	--

	<p><u>AVFALLSHANTERING</u></p> <p>Symbolen som består av en genomstruken soptunna kräver separat avfallshantering av uttjänta elektriska och elektroniska apparater (WEEE). Elektriska och elektroniska apparater kan innehålla farliga och miljöfarliga ämnen. Därför ska du inte hantera dessa som osorterat restavfall, utan lämna dem till ett insamlingsställe för elektriska och elektroniska apparater. Därmed bidrar du till att skydda resurserna och miljön. För mer information ska du kontakta din återförsäljare eller de lokala myndigheterna. Direktiv 2012/19/EU</p>
	<p><u>AVFALLSHANTERING AV BATTERIER</u></p> <p>Enligt lagdekret 188 av den 20 november 2008 om genomförande av direktiv 2006/66/EG om batterier, ackumulatörer och likartat avfall, hänvisar symbolen med den genomstrukna soptunnan på batteriet till att det är förbjudet att slänga uttjänta batterier i hushållssoporna. Batterier och ackumulatörer innehåller ämnen som i hög grad förorenar miljön. Användaren är skyldig att lämna uttjänta batterier till kommunens insamlingsställen eller i batteriholkar. Servicen är gratis. På det sättet följs de lagstadgade kraven och miljön skonas.</p> <p>Dessa märkningar hittar du på batterier: Li = batteriet innehåller litium Al = batteriet innehåller alkali Mn = batteriet innehåller mangan</p> <p>CR 2025 (Li); AA (Al, Mn); AAA (Al, Mn)</p>
	<p><u>FÖRSÄKRAN OM ÖVERENSSTÄMMELSE</u></p> <p>Härmed bekräftar vi att den här produkten motsvarar EU:s grundläggande krav, föreskrifter och direktiv. Den utförliga försäkran om överensstämmelse finns tillgänglig på följande länk:</p> <p>https://www.schuss-home.at/downloads</p>

Med reservation för fel och tekniska ändringar.

Leveransomfång

- Konvektorvärmare
- Stödfötter (2 x)
- Fästskruvar (8x)
- Bruksanvisning

Fjärrkontroll

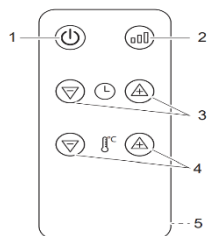

- (1) AV/PÅ-knapp (på/standby-läge)
- (2) Våremnivå-inställning (låg, medel, hög)
- (3) Timer-inställning
- (4) Temperatur-inställning
- (5) Batterifack på baksidan, batteri CR 2025

Fjärrkontrollens räckvidd ca 5 m

Beskrivning av apparaten

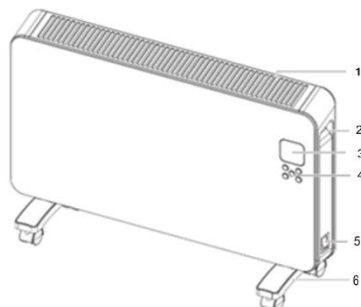

- (1) Luftutsläpp
- (2) Bärhandtag
- (3) LED-display
- (4) Kontrollknappar
- (5) Huvudströmbrytare
- (6) Fötter inkl. hjul

Idrifttagning och funktion

1. Ta ut apparaten ur förpackningen och ta bort allt förpackningsmaterial.
2. Kontrollera apparaten med avseende på eventuella skador.
3. Gör så här för att montera stödfötterna:

- Vänd försiktigt på apparaten.
- Montera de medföljande fötterna med skruvarna.

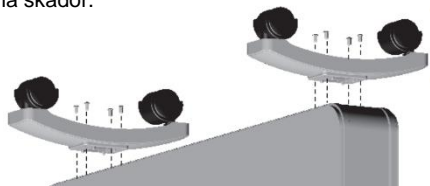

4. Vänd på konvektorn igen och ställ den på ett stabilt, jämnt och värmetåligt underlag på ett sådant sätt att den inte kan tippa omkull. Anslut sedan apparaten till strömförsörjningen.
5. Kontrollera före idrifttagningen att huvudströmbrytaren är avstängd.
6. Sätt nu i stickkontakten i ett lämpligt eluttag.

Huvudströmbrytaren

- Ställ in huvudströmbrytaren på ON. Den lyser för att visa att strömförsörjningen till apparaten är aktiverad.
- En signal hörs och apparaten går över till standby-läget.
-

GÖRA I ORDNING FJÄRRKONTROLLEN

Följ de nedanstående anvisningarna:

17. För att aktivera fjärrkontrollen drar du ut plastskyddet ur batterifacket.
18. För att byta batteri gör du så här:
Dra ut batterihållaren på baksidan av fjärrkontrollen, ta ut det gamla batteriet och sätt i ett

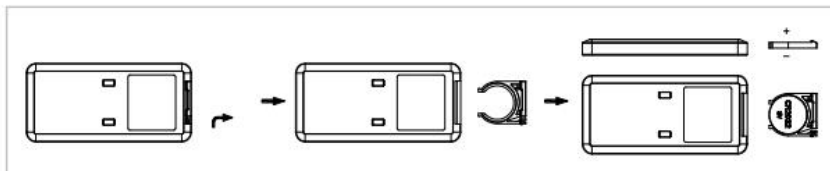

nytt:

19. Observera markeringarna för batteriets poler (+/-) på batteriet och på batterihållaren och se till att polerna hamnar rätt:

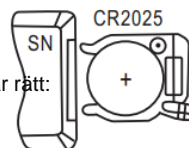

20. Skjut sedan in batterihållaren hela vägen in i fjärrkontrollen igen.





Aktivera värmaren och avsluta standby-läget

- Tryck på AV/PÅ-knappen på värmaren för att aktivera den och tryck en gång till på knappen för att återgå till standby-läget (avstängning).
- Symbolen visas på displayen och apparaten är nu aktiverad.
- På LED-displayen visas även den aktuella temperaturen.

Ställa in temperaturen







- Temperaturområdet ligger mellan 5 och 50 °C och standardtemperaturen är 15 °C.
- Om temperaturen i rummet ligger 1 °C över den inställda temperaturen så stängs värmaren av automatiskt. Om temperaturen i rummet ligger 2 °C under den inställda temperaturen så aktiveras värmaren igen automatiskt.
- Tryck på eller för att ställa in temperaturen i steg om 1 °C.
- blinkar efter varje inställning på displayen.
- Efter 3 sekunders inaktivitet sparas temperaturen.

Ställa in värmenivån

- Om värmaren inte kan uppnå den inställda temperaturen eller om du vill snabba på processen, så kan du fundera på att höja värmenivån.
- Tryck på  för att ställa in värmenivån.
- Värmenivån visas på displayen (låg , medel , hög )

Timer-funktionen

Ställa in avstängningstimern

- När apparaten är i gång kan du programmera timern, så att den stängs av efter ett visst antal timmar.
- Tryck på  för att öppna timer-inställningen.  blinkar på displayen.
- Tryck på  eller  för att ställa in antalet timmar (1 till 24).
- Efter 3 sekunder utan att man trycker på någon knapp sparas det inställda antalet timmar.
- På displayen visas  och , vilket betyder att timern är inställd.
- Du kan avbryta timern med .

Automatisk frostskyddsfunktion

- Huvudströmbrytaren måste vara inställd på ON.
- Om rumstemperaturen faller under 5 °C börjar värmaren värma automatiskt, för att förhindra frostbildning.

På displayen visas "  " .

- När rumstemperaturen når upp till 10 °C stängs värmaren av automatiskt.



Var noga med att exakt följa den information om uppställning av apparaten som anges i säkerhetsanvisningarna..

Skyddsanordningar

Konvektorn är utrustad med en skyddsanordning som är avsedd att både skydda apparaten och utesluta brandrisk.

Observera att den här mekanismen inte utgör något automatiskt stopp eller någon annan komfortfunktion. Stäng alltid av apparaten, dra ut stickkontakten och vänta tills konvektorn har svalnat innan du flyttar på, rengör eller stugar undan apparaten.

Tippskyddsbrytare

Värmaren stängs av om den välter eller om den ställs upp så att den lutar med en vinkel som ligger utanför det säkra området. Ställ värmaren upprätt i sin normala position igen, så att den normala driften kan återupptas.

Överhettningsskydd

Vid alla slags risker för överhettning (t.ex. övertäckning av apparaten, överbelastning av nätet osv.) stänger det inbyggda överhettningsskyddet av apparaten. Dra ur apparatens kontakt ur eluttaget och låt den svalna.

Vänta tills apparaten har svalnat tillräckligt innan du kopplar in strömförsörjningen igen.



En ofta förekommande orsak till överhettning är dammavlagringar eller ludd i apparaten. Därför ska du rengöra apparaten regelbundet och ta bort dessa avlagringar med hjälp av en dammsugare.

Rengöring och underhåll

Innan du rengör apparaten ska du stänga av konvektorn, dra ut kontakten ur eluttaget och sedan vänta tills apparaten har svalnat helt och hållet.

Rengör apparaten med en mjuk och måttligt fuktig trasa. Torka av den efteråt med en torr trasa.

För att ta bort damm ska du använda en dammsugare, särskilt vid luftintagen och luftutsläppen.

VARNING

Konvektorn får inte doppas ned i vatten eller andra vätskor eller komma i kontakt med sådana.

Använd aldrig bensin, alkohol eller lösningsmedel för att rengöra apparaten – det kan vara farligt.

Spreja inte insektsbekämpningsmedel eller liknande medel på värmekonvektorn.

Använd inte produkten i våtrum.

FÅR EJ ÖVERTÄCKAS – BRANDRISK!

Åtgärder i början av säsongen

Kontrollera om elkabeln är intakt och om jordningen fungerar.

Följ installations- och säkerhetsanvisningarna exakt.

Åtgärder i slutet av säsongen

Stäng av apparaten och dra ut stickkontakten ur eluttaget. Packa ned apparaten – helst i originalförpackningen – och förvara den på en sval och torr plats.

Felsökning

Problem	Orsak	Lösningsförslag
Värmaren går inte att aktivera.	Ingen ström i eluttaget eller huvudsäkring är defekt.	Kontrollera strömförsörjningen och huvudsäkring.
	Kontakten är inte helt isatt i eluttaget.	Sätt i kontakten i eluttaget.
	Huvudströmbrytaren på apparaten är inte påslagen.	Ställ in huvudströmbrytaren på PÅ.
	Tippskydds brytaren har löst ut.	Ställ värmaren upprätt igen i sin normala position.
	Rumstemperaturen ligger över den temperatur som är inställd på termostaten.	Normal drift. Apparaten aktiveras igen automatiskt och värmer igen, så snart som temperaturen faller under det inställda värdet.
	Överhettningsskyddet har löst ut.	Ta omedelbart bort alla föremål som täcker över värmaren (i förekommande fall) och stäng AV den. Vänta tills värmaren har svalnat tillräckligt och slå sedan PÅ strömmen igen. Om värmaren inte aktiveras igen kan den ha skadats av överhettningen. Stäng AV apparaten igen och dra ur kontakten ur eluttaget. Vänd dig till vår tekniska support eller till någon annan teknisk medarbetare.
"E2" visas på displayen	Temperatursensorn fungerar inte som den ska.	Stäng AV apparaten! Dra ut kontakten ur eluttaget och vänd dig till vår tekniska kundtjänst eller någon annan teknisk medarbetare.

TEKNISK INFORMATION

Artikelnummer:	SHX22HEAT100
Ingångsspänning:	230 V~
Frekvens:	50 Hz
Dimensionerande effektbehov:	2000 W
Effektområde/ström	Låg: 800 W, 3,5 A
Effektområde/ström	Medel: 1200 W, 5,2 A
Effektområde/ström	Hög: 2000 W, 8,7 A
Effektförbrukning i standby:	<0,5 W
Uppvärmningsområde:	5–50 °C
Vikt:	4,8 kg
Skyddsklass:	I
Mått:	48 x 70 x 22 cm
Mått utan hjul:	40,5 x 70 x 8 cm
Fjärrkontroll:	CR2025 3V
Kontaktadress för ytterligare information:	<p>Schuss Home Electronic GmbH Scheringgasse 3, A-1140 Wien Kundtjänst: +43 (1) 97 0 21 www.schuss-home.at FB-nr (organisationsnummer): 236974 t/FB- Gericht (registerförande domstol): Wien</p>

Uppgifter som krävs för elektriska rumsvärmare

Artikelnummer SHX22HEAT100					
Uppgift	Symbol	Värde	Enhet	Uppgift	Enhet
Värmeeffekt				Endast för elektriska värmelagrande rumsvärmare: Typ av tillförd värme	
Nominell avgiven värmeeffekt	P_{nom}	2,0	kW	Manuell reglering av värmeförseln med inbyggd termostat	Nej
Lägsta värmeeffekt (indikativt)	P_{min}	0,8	kW	Manuell reglering av värmeförseln med återkoppling av inomhus- och/eller utomhustemperaturen	Nej
Maximal kontinuerlig värmeeffekt	$P_{max,c}$	2,0	kW	Elektronisk reglering av värmeförseln med återkoppling av inomhus- och/eller utomhustemperaturen	Nej
Tillsatsförbrukning				Värmeavgivning med hjälp av fläkt	
Vid Nominell avgiven värmeeffekt	$e_{l_{max}}$	0,00036	kW	Typ av reglering av värmeeffekt/rumstemperatur	
Vid Lägsta värmeeffekt	$e_{l_{min}}$	0,00036	kW	Enstegs värmeeffekt utan rumstemperaturreglering	Nej
I viloläge	$e_{l_{SB}}$	0,00036	kW	Två eller flera manuella steg utan rumstemperaturreglering	Nej
				Med mekanisk termostat för rumstemperaturreglering	Nej
				Med elektronisk rumstemperaturreglering	Ja
				Med elektronisk rumstemperaturreglering plus dygnstimer	Nej
				Med elektronisk rumstemperaturreglering plus veckotimer	Nej
				Andra regleringsalternativ	
				Rumstemperaturreglering med närvarodetektering	Nej
				Rumstemperaturreglering med detektering av öppna fönster	Nej
				Med möjlighet till fjärrstyrning (Wi-Fi)	Nej
				Med anpassningsbar startreglering	Nej
				Med driftstidsbegränsning	Nej
				Med svartkroppsgivare	Nej
Kontaktuppgifter:		Schuss Home Electronic GmbH Scheringgasse 3 - 1140 Wien - Österrike https://www.schuss-home.at/			

GARANTI

Med denna kvalitetsprodukt från SHX får du innovation, lång livslängd och pålitlighet på köpet.

På denna apparat från SHX ger vi 2 års garanti som gäller i Österrike och Tyskland från och med inköpsdatumet.

Om det under denna tidsperiod mot förmodan skulle bli nödvändigt att utföra service på din apparat, så garanterar vi härmed att gratis reparera produkten (reservdelar och arbetstid) eller (enligt företaget Schuss egen bedömning) att byta ut produkten. Om varken en reparation eller ett byte är möjligt av ekonomiska skäl, förbehåller vi oss rätten att kreditera det verkliga värdet.

Börja alltid med att vända dig till vår kundtjänst (se bruksanvisningens avsnitt – "Kontaktadresser för mer information och kundtjänst").

Observera att reparationsarbeten som inte utförts av auktoriserade serviceverkstäder leder till att denna garanti omedelbart upphör att gälla.

Denna garanti gäller inte för:

- Skador som uppstår genom att bruksanvisningen inte följs.
- Reparationer eller byten av delar som beror på normalt slitage
- Apparater som – helt eller endast delvis – används för kommersiellt bruk
- Apparater som skadats genom yttre påverkan (fall, stötar, brottskador, ej ändamålsenlig användning osv.) samt för slitage/nötningskador av rent estetisk natur.
- Apparater som behandlats på ett felaktigt sätt.
- Apparater som öppnats av någon annan än våra auktoriserade serviceverkstäder.
- Förväntningar från konsumenten som inte gått i uppfyllelse.
- Skador som uppstått genom force majeure som blixtnedslag, vattenskador eller överspänning.
- Apparater på vilka typbeteckningen och/eller serienumret på apparaten har ändrats, raderats, gjorts oläsligt eller tagits bort helt.
- Defekter som uppstått på grund av orimlig nedsmutsning.
- Tjänster som utförs utanför våra auktoriserade serviceverkstäder, fraktkostnader till en auktoriserad serviceverkstad eller till oss och returfraktkostnader och de risker som är förknippade med detta.

Vi vill uttryckligen påpeka att vi även inom garantitiden tar ut en standardavgift på 60 € (baserat på konsumentprisindex 2015, juni 2020), om ett användningsfel fastställs eller om inget fel hittas.

Om ett garantianspråk uppfylls (reparation eller byte av apparaten) så förlängs inte garantitiden på 2 år från inköpsdatumet genom detta.

Garantin på 2 år gäller bara om man kan visa kvittot på köpet (som måste innehålla försäljarens namn och adress och apparatens fullständiga beteckning) och det tillhörande garantibeviset på vilket apparatens typbeteckning och serienummer (står på förpackningen och apparatens bak- eller undersida) ska vara antecknade! Om man inte kan visa upp garantibeviset så gäller endast de lagstadgade garantierna!

Vi vill uttryckligen påpeka att de lagstadgade garantierna inte påverkas av denna garanti och att de fortsätter att gälla i full utsträckning.

En skadeståndsskyldighet för företaget Schuss Home Electronic GmbH föreligger endast vid grov vårdslöshet eller uppsåt. Inget ansvar tas heller för utebliven vinst, *förväntade men ej realiserade besparingar, följdskador och skador till följd av anspråk från tredje part.*

Kontaktadresserna till våra olika serviceverkstäder hittar du på vår hemsida www.schuss-home.at.

Grattis till ett klokt val! Vi önskar dig mycket nöje med din apparat från SHX!

ADRESS

SHX Vertrieb
Schuss Home Electronic GmbH
A-1140 Wien, Scheringgasse 3
Tel.: +43 (0)1/ 970 21

Typbeteckning:.....

Serienummer:.....

NÁVOD K OBSLUZE

Digitální konvektor

SHX22HEAT100



SRDEČNĚ BLAHOPŘEJEME!

DĚKUJEME, ŽE JSTE SE ROZHODLI PRO TENTO PRODUKT
SPOLEČNOSTI SHX.



Tento výrobek je vhodný pouze pro dobře izolované místnosti
nebo pro příležitostné použití.

Důležité informace o bezpečnosti, místu instalace a elektrickém připojení
Recyklace, likvidace, prohlášení o shodě
Rozsah dodávky
Popis zařízení
Uvedení do provozu a funkce
Ochranné přípravy
Čištění a údržba
Činnosti na začátku/konci sezóny
Technické informace
Požadované údaje týkající se ohřivačů pro jednotlivé místnosti

PŘEDTÍM NEŽ ZAČNETE S MONTÁŽÍ, INSTALACÍ, OBSLUHOU NEBO ÚDRŽBOU PŘEČTĚTE SI PROSÍM PEČLIVĚ NÁVOD K OBSLUZE. CHRAŇTE SEBE I DRUHÉ DODRŽOVÁNÍM BEZPEČNOSTNÍCH UPOZORNĚNÍ. NERESPEKTOVÁNÍ INSTRUKCÍ MŮŽE VÉST K ÚJMĚ NA ZDRAVÍ A/NEBO VĚCNÝM ŠKODÁM A/NEBO ZTRÁTĚ ZÁRUČNÍCH NÁROKŮ!

Použití ve shodě s určením

Toto zařízení je **určeno výlučně k vytápění obytných prostor v domácnostech** a nesmí se použít pro žádný jiný účel. Výrobek je určen k použití jako konvekční topení. Když se vzduch ohřeje, stoupá nahoru, pak se ochladí a cirkuluje zpět dolů, aby se znovu ohřál. Je vhodný pouze pro dobře izolované místnosti nebo pro příležitostné použití. Lze jej ovládat přiloženým dálkovým ovládáním. Tento výrobek je určen pro použití ve vnitřních prostorech, pro nekomerční, neprůmyslové a pouze pro soukromé použití. Nepoužívejte jej venku. Nepoužívejte výrobek k žádnému jinému účelu. Nesmí se používat na staveništích, ve sklenících, stodolách, stájích, mlýnech a jiných místech, kde se mohou vyskytovat hořlavé prachové částice. Z bezpečnostních důvodů a důvodů schválení nesmíte výrobek přestavovat a/nebo měnit. Pokud výrobek používáte pro jiné účely, než jsou výše popsány, může dojít k poškození výrobku. Nesprávné použití může také vést k nebezpečí, jako je zkrat, požár nebo úraz elektrickým proudem. Přečtěte si pozorně návod k obsluze a uschovejte jej na bezpečném místě. Třetím osobám předejte výrobek pouze společně s návodem k obsluze.

DŮLEŽITÉ INFORMACE O BEZPEČNOSTI, STANDARDECH A ELEKTRICKÉM PŘIPOJENÍ



1. Zařízení používejte **výlučně v souladu se směrnicemi v návodu k obsluze**. Jakékoli jiné použití, které není výrobcem doporučeno, může vést k požáru, úderu elektrickým proudem a újmě na zdraví.
2. Toto zařízení je **určeno výlučně k vytápění obytných prostor v domácnostech** a nesmí se použít pro žádný jiný účel.

3. Odstraňte obal a přesvědčte se, že zařízení není poškozeno. V případě pochybnosti zařízení nepoužívejte a kontaktujte svého prodejce.
4. Před připojením k síti musíte **zkontrolovat, zda typ proudu a síťové napětí souhlasí s údaji typového štítku zařízení.**
5. Elektrická zásuvka, ke které se zařízení připojuje, nesmí být defektní nebo volná a musí být vhodná pro nutné zatížení proudem a především spolehlivě uzemněná.
6. Zamezte použití prodlužovacího kabelu, protože by se mohl přehřát a zapříčinit požár.
7. Zařízení nesmíte postavit přímo pod zásuvku ve zdi. V případě pochybností nechte svou elektrickou instalaci prověřit kvalifikovaným elektrikářem.
8. Je zakázáno jakýmkoliv způsobem upravovat nebo měnit vlastnosti tohoto zařízení. Používejte pouze výrobcem doporučené náhradní díly a díly příslušenství (nerespektování vede k ztrátě záruky a poskytnutí záručního plnění).
9. Tento ohříváč nepoužívejte, jestliže vykazuje zjevné známky poškození.

10. Děti starší 3 let a mladší 8 let smí zařízení jenom zapínat a vypínat za předpokladu, že jsou pod dohledem nebo byly poučeny o bezpečném používání zařízení a pochopily nebezpečí, která jsou s tím spojená, a také jenom za podmínky, že zařízení je umístěno nebo instalováno ve své obvyklé poloze pro používání. Děti starší 3 let a mladší 8 let nesmí zasunovat zástrčku do zásuvky, ovládat zařízení, čistit jej a/nebo provádět uživatelskou údržbu.

11. **Zařízení neprovozujte bez dozoru.** Pokud chcete místnost opustit, **zařízení vždy vypněte.**

12. Zařízení nepoužívejte v malých místnostech, v nichž se zdržují osoby, které nejsou schopny, danou místnost samostatně opustit. Výjimkou je situace, kdy jsou pod neustálým dozorem.

13. **Děti si se zařízením nesmí hrát.**

Děti mladší 3 let držte mimo dosah zařízení, ledaže jsou pod neustálým dozorem.

14. Obalový materiál držte mimo dosah dětí.

V případě polknutí hrozí nebezpečí udušení!

15. Zařízení není vhodné pro trvalý a přesný provoz.

16. Tento ohřívač nepoužívejte, jestliže předtím spadl.

17. Toto zařízení slouží **pouze k provozu v suchých interiérech.**

18. Zařízení nepoužívejte v blízkosti vody nebo při silné vlhkosti, např. ve vlhkých sklepech, vedle bazénů, van na koupání nebo sprch. Dejte pozor, aby do zařízení nemohla vniknout voda.

19. Zařízení nepoužívejte v bezprostřední blízkosti benzínu, plynu, oleje, alkoholu nebo jiných potenciálně výbušných a lehce hořlavých kapalin nebo plynů.

20. Abyste snížili nebezpečí požáru, musí být výstup vzduchu ze zařízení ve vzdálenosti **alespoň jednoho metru od všech lehce vznětlivých látek**, jako jsou např.:

- a. nádoby pod tlakem (např. spreje)
- b. nábytek
- c. textilie jakéhokoli druhu

21. Tento ohřívač používejte na vodorovné a stabilní ploše nebo případně připevněný na zdi.

Na zařízení nepokládejte žádné předměty.

22. Zařízení během provozu a fáze vychlazení nikdy nezakrývejte.

23. Před vytažením síťové zástrčky zařízení vždy vypněte.

24. Pro odpojení zařízení ze sítě netahejte nikdy za síťový kabel. Pro vytažení síťového kabelu, táhněte vždy za zástrčku.

25. **Pozor - Některé díly výrobku mohou být velmi horké** a mohou způsobit popáleniny. Mimořádná opatrnost je na místě, pokud jsou přítomné děti a osoby, které je třeba chránit.

Před čištěním nebo demontáží musíte **zařízení vždy nechat vychladnout.**

26. Pokud zařízení nepoužíváte, pokud jej chcete vyčistit, resp. podrobit údržbě, vytáhněte nejprve zástrčku.

Čištění a uživatelskou údržbu nesmí provádět děti bez dozoru.

27. Zástrčky se nikdy nedotýkejte mokřýma rukama, abyste zabránili úderům elektrického proudu.

VAROVÁNÍ: Toto zařízení smí používat děti starší 8 let a osoby se sníženými tělesnými, smyslovými a duševními schopnostmi nebo nedostatkem zkušeností a poznatků pouze za předpokladu, že jsou pod dohledem nebo byly poučeny o bezpečném používání zařízení a pochopily nebezpečí, která jsou s tím spojená.

VAROVÁNÍ: Je-li síťové připojovací vedení tohoto zařízení poškozeno, musí být nahrazeno výrobcem nebo jeho zákaznickým servisem nebo podobně kvalifikovanou osobou, aby se předešlo ohrožení.

VAROVÁNÍ: Ohřívač nesmíte zakrývat, abyste zabránili jeho přehřátí.



VAROVÁNÍ: Nezakrývat. Nikdy nezakrývejte výrobek během provozu nebo krátce po provozu (např. oděvem, příkrývkou, závěsem atd.), aby nedošlo k přehřátí výrobku. Hrozí nebezpečí požáru!

Symboly na zařízení







Význam:

Pozor! Nezakrývat! Symbol na zařízení poukazuje na to, že je nepřípustné věšet nad zařízení nebo přímo před něj předměty (ručníky, oblečení atd.). Ohřívač nesmíte zakrývat, abyste zamezili jeho přehřátí a nebezpečí požáru!

<p>POZOR</p> 	<p style="text-align: center;"><u>NEBEZPEČÍ PORANĚNÍ</u></p> <p style="text-align: center;">Zařízení je během provozu horké!</p> <p>Nikdy se nedotýkejte zařízení v provozu → mohlo by způsobit závažné POPÁLENINY.</p>
<p>POZOR</p> 	<p style="text-align: center;"><u>NEBEZPEČÍ POŽÁRU</u></p> <p style="text-align: center;">VAROVÁNÍ: Ohříváč nesmíte zakrývat, abyste zabránili jeho přehřátí.</p>
<p>POZOR</p> 	<p style="text-align: center;"><u>BEZPEČNOSTNÍ VZDÁLENOST</u></p> <p>Dodržujte bezpečnostní vzdálenost alespoň jednoho metru od lehce vznětlivých předmětů, jako jsou nábytek, závěsy, papír atd.!</p> <p style="text-align: center;"><u>UMÍSTĚNÍ</u></p> <p>Zařízení postavte vždy tak, aby z něj i do něj mohl bez omezení proudit vzduch.</p> <p style="text-align: center;"><u>NEBEZPEČÍ POPÁLENÍ</u></p> <p>Zařízení je během provozu velmi horké a může způsobit popáleniny. Mimořádná opatrnost je na místě, pokud jsou přítomné děti a osoby, které je třeba chránit.</p> <p style="text-align: center;"><u>NEBEZPEČÍ PŘEHŘÁTÍ</u></p> <p>Nevytápějte místnosti s objemem vzduchu menším než 4 m³</p>

Recyklace, likvidace, prohlášení o shodě

	<p style="text-align: center;"><u>RECYKLACE</u></p> <p>Obalové materiály lze recyklovat. Proto doporučujeme tyto obaly předat jako vyříděný odpad k recyklaci</p>
---	--

	<p><u>LIKVIDACE</u></p> <p>Symbol „přeškrtnuté popelnice“ vyžaduje samostatnou likvidaci starých elektrických a elektronických zařízení (WEEE). Elektrická a elektronická zařízení mohou obsahovat nebezpečné a pro životní prostředí škodlivé látky. Nelikvidujte je proto s netříděným domovním odpadem, nýbrž je předejte do určené sběrný starých elektrických a elektronických zařízení. Tím přispějete k ochraně zdrojů a životního prostředí. Pro další informace se obraťte prosím na svého prodejce nebo místní správní orgány. Směrnice 2012/19/EU</p>
	<p><u>LIKVIDACE BATERIE</u></p> <p>Podle zákonného nařízení 188 ze dne 20. listopadu 2008 o implementaci směrnice 2006/66/ES o bateriích, akumulátorech a příbuzných odpadech poukazuje symbol přeškrtnuté popelnice na baterii na to, že je zakázáno vyhazovat staré baterie do komunálního odpadu. Baterie a akumulátory obsahují látky, které silně zatěžují životní prostředí. Uživatel je povinen staré baterie odevzdat k likvidaci na sběrných místech ve své obci nebo je vyhodit do příslušných nádob. Tato služba je zdarma. Tímto způsobem dodržíte zákonné požadavky a přispějete k šetrnému zacházení se životním prostředím.</p> <p>Tyto značky najdete na bateriích: Li = baterie obsahuje lithium Al = baterie obsahuje zásady Mn = baterie obsahuje mangan</p> <p>CR 2025 (Li); AA (Al, Mn); AAA (Al, Mn)</p>
	<p><u>PROHLÁŠENÍ O SHODĚ</u></p> <p>Tímto potvrzujeme, že tento výrobek odpovídá základním požadavkům, předpisům a směrnicím EU. Podrobné prohlášení o shodě je kdykoliv k nahlédnutí na následujícím odkazu:</p> <p>https://www.schuss-home.at/downloads</p>

Omyly a technické změny vyhrazeny.

Rozsah dodávky

- konvektorové topení
- Stojanové nožky (2x)
- upevňovací šrouby (8x)
- Návod k obsluze

Dálkové ovládání

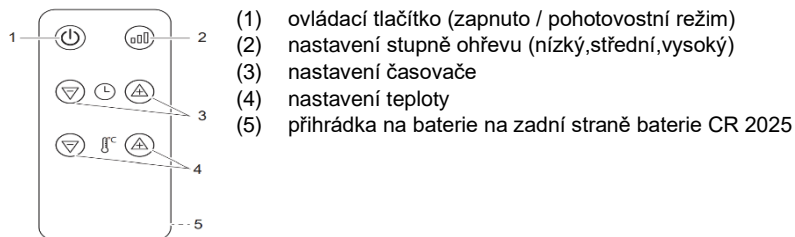

Dosah dálkového ovládání cca 5m

Popis zařízení

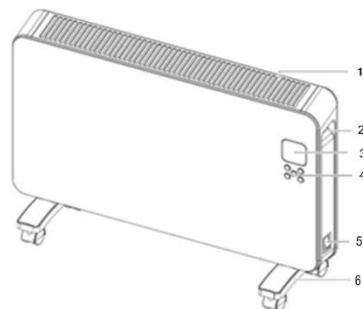

- (1) Výstup vzduchu
- (2) Rukojeť k nošení
- (3) LED displej
- (4) ovládací tlačítka
- (5) hlavní spínač
- (6) stojanové nožky vč. koleček

Uvedení do provozu a funkce

1. Zařízení vyjměte z obalu a odstraňte všechny obalové materiály.
2. Zkontrolujte, zda zařízení není poškozené.
3. Stojanové nožky namontujte tímto způsobem:

- Zařízení opatrně otočte na druhou stranu.
- Dodané stojanové nožky namontujte pomocí šroubů.

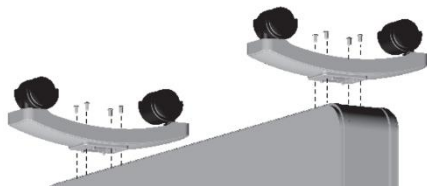

4. Konvektor opět otočte a postavte jej na stabilní, rovný a tepelně odolný podklad tak, aby se nemohl převrátit a následně zařízení zapojte do elektrického napájení.
5. Před uvedením do provozu se ujistěte, že hlavní spínač jsou vypnutý.
6. Nyní zastrčte síťovou zástrčku do vhodné zásuvky.

Hlavní spínač

- Nastavte hlavní spínač do polohy ON/ZAP. Rozsvítí se, čímž indikuje, že je zařízení napájeno proudem.
- Zazní signál a zařízení se přepne do pohotovostního režimu.
-

PŘÍPRAVA DÁLKOVÉHO OVLÁDÁNÍ

Respektujte prosím následující instrukce:

21. Pro provoz dálkového ovládání sejměte plastový kryt z přihrádky na baterie.
22. Při výměně baterie postupujte takto:
Vytáhněte držák baterie na zadní straně dálkového ovládání, vyjměte starou baterii a

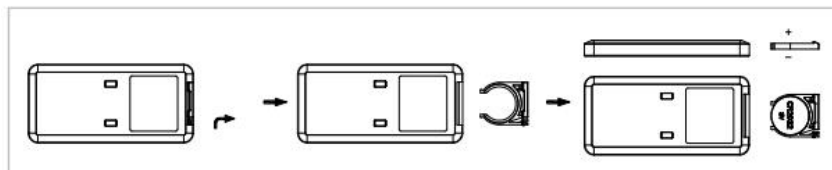

vložte novou:

23. Přitom vždy dbejte na označení polarity (+/-) na baterii a v držáku baterie:

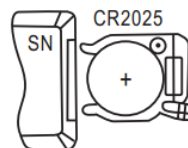

24. Následně zasuňte držák baterie opět úplně do dálkového ovládání.





Aktivování topení a ukončení pohotovostního režimu

- K zapnutí ohřívače stiskněte na něm ovládací tlačítka a k navrácení se do pohotovostního režimu (vypnutí) znovu stiskněte toto tlačítko.
- Na displeji se zobrazí symbol a zařízení je aktivní.
- Na LED displeji se také zobrazí aktuální teplota.

Nastavení teploty







- Teplotní rozsah je v rozmezí od 5° až do 50C° a standardní teplota je 15C°.
- Je-li pokojová teplota o 1°C nad nastavenou teplotou, ohřívač se vypne. Je-li pokojová teplota v místnosti o 2 °C nižší než je nastavená teplota, ohřívač se znovu zapne.
- Pro nastavení teploty v krocích po 1 °C stiskněte nebo .
- bliká na displeji po každém nastavení.
- Teplota se uloží po 3 sekundách bez jakékoli akce.

Nastavení stupně ohřevu

- Pokud ohřívač nemůže dosáhnout nastavenou teplotu nebo chcete proces urychlit, můžete zvážit zvýšení stupně ohřevu.
- Pro nastavení stupně ohřevu stiskněte .
- Na displeji se zobrazí stupeň ohřevu (nízký , střední , vysoký )

Funkce časovače

Nastavení časovače vypnutí

- Když je zařízení v chodu, můžete naprogramovat časovač tak, aby se po určitém počtu hodin vypnul.
- K vyvolání nastavení časovače stiskněte .  bude na displeji blikat.
- K nastavení počtu hodin (1 až 24) stiskněte  nebo .
- Hodiny se uloží po 3 sekundách bez stisknutí tlačítka.
- Na displeji se zobrazí  a , což znamená, že časovač je nastaven.
- Časovač můžete přerušit tlačítkem .

Automatická funkce ochrany proti mrazu

- Hlavní spínač musí být v poloze ON/ZAP.
 - Když je teplota v místnosti pod 5°C, ohřívač začne automaticky topit, aby se zabránilo tvorbě námrazy.
- Na displeji se zobrazí "  ".
- Když teplota v místnosti dosáhne 10°C, ohřívač se vypne.



Dodržujte absolutně přesně informace týkající se postavení zařízení, které jsou uvedeny v bezpečnostních upozorněních.

Ochranné přípravky

Konektor je vybaven ochranným přípravkem, jehož účelem je jak ochrana zařízení, tak také vyloučení vzniku požáru.

Mějte prosím na paměti, že tento mechanismus neslouží jako automatické vypínání ani jako žádná jiná komfortní funkce. Zařízení vždy vypněte, vytáhněte síťovou zástrčku a čekejte, než konektor vychladne, teprve poté smíte zařízení přemístit, vyčistit nebo uskladnit.

Bezpečnostní spínač proti převrácení

Ohříváč se vypne, jakmile se převrhne nebo se nakloní za bezpečný úhel. K obnovení normální funkce ohříváč postavte opět do normální vzpřímené polohy.

Ochrana proti přehřátí

V případě jakéhokoli nebezpečí přehřátí (např. v důsledku zakrytí zařízení, přetížení sítě atd.) vypne integrovaná ochrana proti přehřátí zařízení. Odpojte zařízení a nechte jej vychladnout. Před opětovným zapnutím počkejte, až zařízení dostatečně vychladne.



Častou příčinou přehřátí jsou usazeniny prachu nebo vláken v zařízení. Zařízení tudíž pravidelně čistěte a tyto usazeniny odstraňte vysavačem.

Čištění a údržba

Ještě před zahájením čištění musíte konvektor vypnout, vytáhnout síťovou zástrčku a počkat, než zařízení zcela vychladne.

Vyčistěte zařízení měkkým, mírně vlhkým hadrem a následně jej otřete suchým hadrem.

K odstraňování prachu používejte vysavač, zaměřte se pak zejména vstupy a výstupy vzduchu.



Konvektor nesmíte ponořit do vody ani do žádné jiné kapaliny. Zařízení s nimi ani nesmí vůbec přijít do styku.

K čištění zařízení nikdy nepoužívejte benzín, alkohol nebo ředidla – mohlo by to být nebezpečné.

Na topný konvektor nestříkejte insekticidy ani podobné prostředky.

Nepoužívejte ve vlhkých místnostech.

NEZAKRÝVAT – NEBEZPEČÍ POŽÁRU!

Činnosti na začátku sezóny

Zkontrolujte, zda je napájecí kabel v pořádku a zda je uzemnění funkční.

Dodržujte co nejpřesněji instalační a bezpečnostní pokyny.

Činnosti na konci sezóny

Vypněte zařízení a vytáhněte síťovou zástrčku. Zabalte zařízení – ideálně do originálního obalu – a uložte jej na chladném, suchém místě.

Odstranění poruch

Problém	Příčina	Navrhované řešení
Ohřívač se nezapne.	Ze zásuvky není dodáván proud nebo je vadná hlavní pojistka.	Zkontrolujte napájení proudem a hlavní pojistku.
	Síťová zástrčka nebyla úplně zastrčená do zásuvky.	Zastrčte síťovou zástrčku do zásuvky.
	Zařízení nebylo zapnuto hlavním spínačem.	ZAPněte zařízení.
	Spustil se bezpečnostní spínač proti převrácení.	Postavte ohřívač opět do normální vzpřímené polohy.
	Pokožová teplota v místnosti je nad teplotou nastavenou na termostatu.	Normální provoz. Zařízení se automaticky zapne a vyhřívá, jakmile teplota klesne pod nastavenou hodnotu.
	Spustila se ochrana proti přehřátí.	Okamžitě odstraňte veškeré předměty, zakrývající ohřívač (pokud je tomu tak) a VYPNĚTE jej. Počkejte, až ohřívač dostatečně vychladne, a poté jej znovu zapněte. Pokud se ohřívač znovu nezapne, může být poškozen nadměrným teplem. Zařízení VYPněte a odpojte jej od napájení proudem. Kontaktujte naši technickou podporu nebo jiný technický personál.
„E2“ se zobrazí na displeji	Teplotní senzor nepracuje správně.	VYPněte zařízení! Odpojte napájení proudem a kontaktujte naši technickou podporu nebo jiný technický personál.

TECHNICKÉ INFORMACE

Číslo zboží:	SHX22HEAT100
Vstupní napětí:	230 V~
Frekvence:	50 Hz
Nominální příkon:	2000 W
Výkonový rozsah/odběr proudu	Nízký: 800 W, 3,5 A
Výkonový rozsah/odběr proudu	Střední: 1200 W, 5,2 A
Výkonový rozsah/odběr proudu	Vysoký: 2000 W, 8,7 A
Spotřeba energie v pohotovostním režimu:	<0,5 W
Topný rozsah:	5 – 50 C°
Hmotnost:	4,8 kg
Třída ochrany:	I
Rozměry:	48 x 70 x 22 cm
Rozměry bez koleček:	40,5 x 70 x 8 cm
Dálkové ovládání:	CR2025 3V
Kontaktní adresy pro další informace:	<p>Schuss Home Electronic GmbH Scheringgasse 3, A-1140 Vídeň Servisní linka: +43 (1) 97 0 21 www.schuss-home.at Č. obchodního rejstříku: 236974 t / Soud obchodního rejstříku: Vídeň</p>

Požadované údaje týkající se ohřivačů pro jednotlivé místnosti

Číslo zboží SHX22HEAT100					
Údaj	Symbol	Hodnota	Jednotka	Údaj	Jednotka
Tepelný výkon				Jen u elektrických ohřivačů jednotlivých místností se zásobníkem: Druh regulace přívodu tepla	
Jmenovitý tepelný výkon	P_{nom}	2,0	kW	Manuální regulace přívodu tepla s integrovaným termostatem	Ne
Minimální tepelný výkon (orientační hodnota)	P_{min}	0,8	kW	Manuální regulace přívodu tepla s hlášením teploty interiéru a/nebo exteriéru	Ne
Maximální kontinuální tepelný výkon	$P_{max,c}$	2,0	kW	Elektronická regulace přívodu tepla s hlášením teploty interiéru a/nebo exteriéru	Ne
Spotřeba pomocného proudu				Odvádění tepla s podporou ventilátoru	
Při Jmenovitý tepelný výkon	eI_{max}	0,00036	kW	Druh tepelného výkonu/Kontrola teploty v místnosti	
Při Minimální tepelný výkon	eI_{min}	0,00036	kW	Jednostupňový tepelný výkon, bez kontroly teploty v místnosti	Ne
V pohotovostním stavu	eI_{sB}	0,00036	kW	Dva nebo více manuálně nastavitelných stupňů, bez kontroly teploty v místnosti	Ne
				Kontrola teploty v místnosti s mechanickým termostatem	Ne
				S elektronickou kontrolou teploty v místnosti	Ano
				Elektronická kontrola teploty v místnosti a regulace podle dob dne	Ne
				Elektronická kontrola teploty v místnosti a regulace podle dnů týdne	Ne
				Jiné možnosti regulace	
				Kontrola teploty v místnosti s identifikací přítomnosti	Ne
				Kontrola teploty v místnosti s identifikací otevřeného okna	Ne
				S možností dálkového ovládání (WiFi)	Ne
				S adaptivní regulací začátku topení	Ne
				S omezením provozní doby	Ne
				Se senzorem v podobě černé koule	Ne
Kontaktní údaje:		Schuss Home Electronic GmbH Scheringgasse 3 – 1140 Vídeň – Rakousko https://www.schuss-home.at/			

ZÁRUKA

Koupí tohoto kvalitního produktu společnosti SHX jste se rozhodli pro inovativní výrobek, dlouhou životnost a spolehlivost.

Na toto zařízení SHX poskytujeme s platností pro Rakousko a Německo záruční dobu 2 roky od data zakoupení!

Pokud by v tomto časovém období byly proti očekávání na Vašem přístroji přesto nutné servisní práce, zaručujeme Vám tímto bezplatnou opravu (náhradní díly a pracovní čas) nebo (po posouzení firmou Schuss) výměnu produktu. Pokud by nebyla ani oprava ani výměna z ekonomických důvodů možná, vyhrazuje si právo vystavení dobropisu ve výši časové hodnoty.

V každém případě jako první krok kontaktujte zákaznickou poradenskou linku (viz návod k použití – „Kontaktní adresy pro další informace a servisní linka“).

Upozorňujeme na to, že opravy, které nebyly provedeny autorizovanými smluvními dílnami, okamžitě ukončí platnost této záruky.

V této záruce není zahrnuto:

- škody vzniklé v důsledku nedodržení návodu k obsluze
- oprava nebo výměna dílů v důsledku běžného opotřebení
- Přístroje, které byly i pouze částečně, použity pro komerční účely
- zařízení, poškozená mechanicky vnějšími vlivy (pád, náraz, lom, nesprávné použití apod.), jakož i známky opotřebení estetického charakteru
- Přístroje, s kterými bylo nesprávně zacházeno
- zařízení, která nebyla otevřena naší autorizovanou dílnou
- nespelněná očekávání spotřebitele
- škody vzniklé v důsledku vyšší moci, vody, úderu blesku a přepětí
- zařízení, u nichž bylo typové označení a/nebo sériové číslo změněno, vymazáno, odstraněno nebo učiněno nečitelným
- vady způsobené mimořádným znečištěním
- služby, které nebyly provedeny našimi smluvními servery, přepravní náklady do smluvního servisu nebo k nám a zpět, jakož i s tím spojená rizika

Výslovně upozorňujeme, že v rámci záruční doby účtujeme při chybné obsluze nebo, pokud nebyla žádná vada zjištěna, paušální poplatek ve výši 60 eur (indexovaný základ Index spotřebitelských cen 2015, červen 2020).

Poskytnutím záručního plnění (oprava nebo výměna zařízení) se absolutně záruční doba 2 roky od data zakoupení neprodlužuje.

2letá záruka platí pouze při předložení dokladu o koupi (musí obsahovat jméno a adresu prodejce, jakož i úplné označení přístroje) a příslušný záruční doklad, na kterém musí být vyznačen typ přístroje, jakož i sériové číslo (uvedené na krabici a na zadní, popř. spodní straně zařízení)! Bez předložení záručního certifikátu platí pouze zákonná záruka!

Důrazně upozorňujeme na to, že zákonná práva ze záruky nejsou toto zárukou dotčena a zůstávají nezměněna.

Povinnost náhrady škody ze strany Schuss Home Electronic GmbH, jakož i jejich pověřených partnerů platí pouze při existenci hrubé nedbalosti nebo úmyslu. Vyloučena je v každém případě odpovědnost za ušlý zisk, očekávané, ale nenaplněné úspory, následné škody a škody z nároků třetích stran.

Kontaktní adresu příslušné servisní dílny naleznete na naší domovské stránce www.schuss-home.at.

Srdečně gratulujeme k Vaší koupi. Přejeme Vám hodně radosti s Vaším zařízením SHX!

ADRESA

SHX Vertrieb
Schuss Home Electronic GmbH
A-1140 Vídeň, Scheringgasse 3
Tel.: +43 (0)1/ 970 21

Typové označení:.....

Sériové číslo:.....

NÁVOD NA OBSLUHU

Digitálny konvektor

SHX22HEAT100



SRDEČNE BLAHOŽELÁME!

ĎAKUJEME, ŽE STE SA ROZHODLI PRE TENTO VÝROBOK
OD SHX.



Tento výrobok je vhodný len pre dobre izolované miestnosti
alebo na príležitostné použitie.

Dôležité informácie o bezpečnosti, umiestnení a elektrickom pripojení
Recyklácia, likvidácia, vyhlásenie o zhode
Obsah dodávky
Opis zariadenia
Sprevádzkovanie a funkcia
Ochranné prípravky
Čistenie a údržba
Činnosti na začiatku a konci sezóny
Technické informácie
Požadované údaje pre elektrické ohrievače jednotlivých miestností

PRED MONTÁŽOU, INŠTALÁCIOU, OBSLUHOU ALEBO ÚDRŽBOU SI STAROSTLIVO PREČÍTAJTE NÁVOD NA OBSLUHU. CHRÁŇTE SEBA I INÝCH TÝM, ŽE BUDETE DODRŽIAVAŤ BEZPEČNOSTNÉ UPOZORNENIA. NEDODRŽANIE POKYNOV MÔŽE VIESŤ K OSOBNÝM A/ALEBO VECNÝM ŠKODÁM A/ALEBO KU STRATE NÁROKU NA ZÁRUČNÉ PLNENIE!

Použitie v súlade s určením

Toto zariadenie je **určené výhradne na ohrievanie obytných miestností v domácnostiach** a nesmie sa používať na iné účely. Výrobok je určený na použitie ako konvekčné kúrenie. Keď sa vzduch ohreje, stúpa nahor, potom sa ochladzuje a cirkuluje opäť nadol, aby sa znova zohrial. Je vhodný len pre dobre izolované miestnosti alebo na príležitostné použitie. Možno ho riadiť pomocou dodaného diaľkového ovládania. Výrobok je určený pre interiéry. Nesmie sa používať komerčne a priemyselne, ale len súkromne. Nepoužívajte vonku. Nepoužívajte výrobok na iné účely. Nesmie sa používať na stavbách, v skleníkoch, stodolách, stajniach, mlynoch alebo na iných miestach, kde sa môžu vyskytovať zápalné častice prachu. Z bezpečnostných a schvaľovacích dôvodov nie je povolené výrobok predstavovať a/alebo pozmeňovať. Ak chcete výrobok použiť na iné účely než tu vyššie opísané, môže dôjsť k poškodeniu zariadenia. Nesprávne použitie môže okrem toho viesť ku vzniku nebezpečenstiev ako skraty, požiare alebo údery elektrickým prúdom. Návod na obsluhu si dôkladne prečítajte a uschovajte si ho. Výrobok odovzdávajte tretím osobám len spolu s návodom na obsluhu.

DÔLEŽITÉ INFORMÁCIE O BEZPEČNOSTI, ŠTANDARDE A ELEKTRICKOM PRIPOJENÍ



1. Používajte toto zariadenie **výhradne podľa usmernení v návode na obsluhu**. Akékoľvek iné použitie, ktoré neodporúča výrobca, by mohlo viesť k požiarom, úderom elektrického prúdu alebo osobným škodám.
2. Toto zariadenie je **určené výhradne na ohrievanie obytných miestností v domácnostiach** a nesmie sa používať na iné účely.

3. Odstráňte obal a presvedčte sa, že zariadenie nie je poškodené. V prípade pochybností zariadenie nepoužívajte a kontaktujte svojho predajcu.
4. Pred pripojením k sieti musíte **skontrolovať, či sa druh prúdu a sieťové napätie zhodujú s údajmi na typovom štítku zariadenia.**
5. Elektrická zásuvka, ku ktorej pripojíte zariadenie, nesmie byť defektná ani uvoľnená. Musí byť vhodná pre požadované prúdové zaťaženie a predovšetkým byť spoľahlivo uzemnená.
6. Vyhnite sa používaniu predlžovacích káblov, keďže by sa mohli prehriať a spôsobiť požiar.
7. Zariadenie nesmie byť postavené priamo pod nástennou zásuvkou. V prípade pochybností dajte elektrickú inštaláciu preveriť kvalifikovaným elektrikárom.
8. Je zakázané akokoľvek upravovať a pozmeňovať vlastnosti tohto zariadenia. Používajte len výrobcom odporúčené náhradné diely a príslušenstvo (nedodržanie môže viesť ku strate nároku na ručenie).
9. Tento ohrievač nepoužívajte, keď vykazuje viditeľné príznaky poškodenia.

10. Deti staršie ako 3 roky a mladšie ako 8 rokov smú zariadenie zapínať a vypínať výhradne pod dozorom alebo musia už byť poučené o bezpečnom používaní zariadenia a dokázali pochopiť nebezpečenstvá, ktoré z toho plynú, aj to len za predpokladu, že zariadenie je umiestnené alebo inštalované vo svojej obvyklej polohe pre používanie. Deti vo veku od 3 rokov a mladšie ako 8 rokov nesmú zasúvať zástrčku do zásuvky, zariadenie regulovať, čistiť a/ani vykonávať údržbu používateľom.

11. **Zariadenie neprevádzkujte bez dozoru.** Ak chcete miestnosť opustiť, **zariadenie vždy vypnite.**

12. Zariadenie nepoužívajte v malých miestnostiach, v ktorých sa zdržiavajú osoby, ktoré nie sú schopné miestnosť samostatne opustiť, výnimkou je len situácia, keď sú neustále pod dozorom.

13. **So zariadením sa nesmú hrať deti.**

Deti mladšie ako 3 roky držte mimo dosahu, poprípade ich majte neustále na očiach.

14. Obalový materiál držte mimo dosahu detí.

Pri prehltnutí hrozí nebezpečenstvo zadusenía!

15. Zariadenie nie je vhodné pre trvalú a precíznu prevádzku.

16. Tento ohrievač nepoužívajte, ak predtým spadol.

17. Toto zariadenie slúži **len na prevádzku v suchých interiéroch.**

18. Zariadenie nepoužívajte v blízkosti vody alebo výraznej vlhkosti, napr. vo vlhkých pivniciach, vedľa bazénu, vane či sprchy. Dávajte pozor na to, aby sa do zariadenia nemohla dostať voda.

19. Zariadenie nepoužívajte v priamom susedstve benzínu, plynu, oleja, alkoholu alebo iných potenciálne výbušných či ľahko horľavých kvapalín alebo plynov.

20. Aby ste minimalizovali nebezpečenstvo požiaru, udržiavajte vývod vzduchu zariadenia vo vzdialenosti **min. jedného metra od všetkých ľahko zápalných látok**, ako sú napr.:

- a. nádoby pod tlakom (napr. spreje)
- b. nábytok
- c. textilie všetkého druhu

21. Tento ohrievač používajte iba na vodorovnej a stabilnej ploche alebo popripade namontovaný na stene.

Na zariadenie **nekladte žiadne predmety.**

22. **Zariadenie počas prevádzky a fázy chladnutia nikdy nezakrývajte.**

23. **Pred vytiahnutím zástrčky vždy** najskôr zariadenie **vypnite.**

24. Keď chcete zariadenie odpojiť od elektrického prúdu, nikdy neťahajte za sieťový kábel. Ak chcete vytiahnuť sieťový kábel, ťahajte ho vždy za zástrčku.

25. Pozor – Niektoré diely výrobku môžu byť veľmi horúce a spôsobiť popálenia. Mimoriadna opatrnosť je potrebná, ak sú na mieste prítomné deti a zraniteľné osoby.

Pred čistením alebo demontážou **musíte zariadenie vždy najskôr nechať vychladnúť**.

26. Pred čistením, resp. pred nutnou údržbou a keď zariadenie nebudete používať, vytiahnite zástrčku zo zásuvky.

Čistenie ani používateľskú údržbu nesmú vykonávať deti bez dozoru.

27. Zástrčky sa nedotýkajte mokrými rukami, inak vám hrozí úder elektrickým prúdom.

VAROVANIE: Toto zariadenie smú používať deti staršie ako 8 rokov a tiež osoby so zníženými telesnými, zmyslovými alebo duševnými schopnosťami či s nedostatkom skúseností a vedomostí, ak sú pod dozorom alebo boli poučené o bezpečnom používaní zariadenia a dokázali pochopiť nebezpečenstvá, ktoré z toho plynú.

VAROVANIE: Keď sa sieťová prípojka tohto zariadenia poškodí, musí ju vymeniť výrobca alebo jeho zákaznícky servis alebo obdobne kvalifikovaná osoba, aby sa zabránilo hrozbe nebezpečenstiev.

VAROVANIE: Ohrievač nesmiete zakrývať, aby ste predišli jeho prehriatiu.

VAROVANIE: Nezakrývať. Výrobok počas prevádzky alebo krátko po prevádzke nikdy nezakrývajte (napr. odevmi, dekou, závesom atď.), aby ste predišli prehriatiu. Hrozí nebezpečenstvo požiaru!

Symboly na zariadení

Symbol:







Význam:

Pozor! Nezakrývať! Symbol na zariadení poukazuje na to, že je zakázané nad alebo priamo pred zariadenie vešať predmety (napr. uteráky, odevy atď.). Ohrievač nesmiete zakrývať, aby ste predišli jeho prehriatiu a nebezpečenstvu požiaru!

<p>POZOR</p> 	<p align="center"><u>NEBEZPEČENSTVO PORANENIA</u></p> <p align="center">Zariadenie sa počas prevádzky rozhorúči!</p> <p>Nikdy sa počas prevádzky zariadenia nedotýkajte. → Mohlo by to totiž spôsobiť ťažké POPÁLENINY.</p>
<p>POZOR</p> 	<p align="center"><u>NEBEZPEČENSTVO POŽIARU</u></p> <p>VAROVANIE: Ohrievač nesmiete zakrývať, aby ste predišli jeho prehriatiu.</p>
<p>POZOR</p> 	<p align="center"><u>BEZPEČNOSTNÁ VZDIALENOSŤ</u></p> <p>Udržiavajte bezpečnostnú vzdialenosť aspoň jeden meter od ľahko zápalných predmetov ako nábytok, závesy, papier atď.!</p> <p align="center"><u>UMIESTNENIE</u></p> <p>Zariadenie postavte vždy tak, aby doň a z neho mohol bez prekážok prúdiť vzduch.</p> <p align="center"><u>NEBEZPEČENSTVO POPÁLENIA</u></p> <p>Zariadenie sa počas prevádzky veľmi rozhorúči, čo môže mať za následok popálenie. Mimoriadna opatrosť je potrebná, ak sú na mieste prítomné deti a zraniteľné osoby.</p> <p align="center"><u>NEBEZPEČENSTVO PREHRIATIA</u></p> <p>Nevykurujte miestnosti s objemom nižším ako 4 m³</p>

Recyklácia, likvidácia, vyhlásenie o zhode

	<p><u>RECYKLÁCIA</u></p> <p>Obalové materiály možno recyklovať. Preto vám odporúčame, aby ste ich správne vytriedili</p>
	<p><u>LIKVIDÁCIA</u></p> <p>Symbol „preškrtnutý smetný kôš“ znamená, že zariadenie musíte zlikvidovať ako elektroodpad (WEEE). Elektrické a elektronické zariadenia môžu obsahovať nebezpečné látky a látky ohrozujúce životné prostredie. Zariadenie preto</p>

	<p>nevyhadzujte do netriedeného komunálneho odpadu, ale ho zanezte na zberný dvor alebo do kontajnera pre zber elektroodpadu. Prispějete tým k ochrane zdrojov a životného prostredia. Ak potrebujete ďalšie informácie, obráťte sa na svojho predajcu alebo na miestne úrady. Smernica 2012/19/EÚ</p>
	<p><u>LIKVIDÁCIA BATÉRIÍ</u> Na základe zákonného nariadenia č. 188 z 20. novembra 2008 pre implementáciu smernice 2006/66/ES o batériách, akumulátoroch a príbuznom odpade poukazuje tento symbol preškrtnutého smetného koša na batérii na to, že je zakázané vyhadzovať staré batérie do komunálneho odpadu. Batérie a akumulátory obsahujú látky, ktoré predstavujú silnú záťaž pre životné prostredie. Používateľ je povinný staré batérie likvidovať prostredníctvom určených zberných miest v obci alebo príslušných zberných nádob. Táto služba je bezplatná. Týmto spôsobom dodržíte zákonné požiadavky a prispějete k ochrane životného prostredia. Na batériách nájdete tieto značky: Li = batéria obsahuje lítium Al = batéria obsahuje zásady Mn = batéria obsahuje mangán CR 2025 (Li); AA (Al, Mn); AAA (Al, Mn)</p>
	<p><u>VYHLÁSENIE O ZHODE</u> Týmto potvrdzujeme, že tento výrobok spĺňa základné požiadavky, predpisy a smernice EÚ. Na podrobné znenie Vyhlásenia o zhode sa môžete kedykoľvek pozrieť kliknutím na tento link: https://www.schuss-home.at/downloads</p>

Chyby a technické zmeny vyhradené.

Obsah dodávky

- Konvektorové vykurovanie
- Stojanové nohy (2x)
- Fixačné skrutky (8x)
- Návod na obsluhu

Diaľkové ovládanie

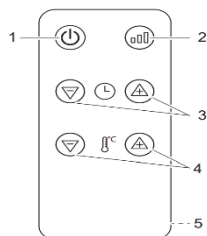

- (1) Prevádzkové tlačidlo (zap/pohotovostný režim)
- (2) Nastavenie stupňa ohrevu (nízky, stredný, vysoký)
- (3) Nastavenie časovača
- (4) Nastavenie teploty
- (5) Priehradka na batériu na zadnej strane Batéria CR 2025

Dosah diaľkového ovládania cca 5 m

Opis zariadenia

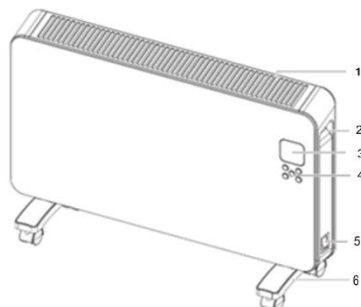

- (1) Výstup vzduchu
- (2) Rukoväť na nosenie
- (3) LED displej
- (4) Ovládacie tlačidlá
- (5) Hlavný spínač
- (6) Stojanové nohy vrát. koliesok

Sprevádzkovanie a funkcia

1. Zariadenie vyberte z obalu a obalové materiály odstráňte.
2. Skontrolujte výskyt prípadných poškodení zariadenia.
3. Stojanové nohy namontujte takto:

- Zariadenie opatrne otočte.
- Pomocou skrutiek namontuje dodané stojanové nohy.

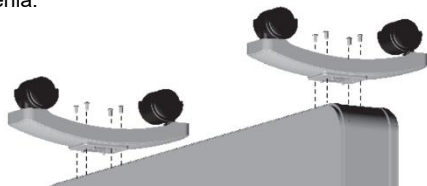

4. Konvektor opäť otočte a postavte ho tak, aby sa nemohol prevrátiť, na stabilný, rovný a voči vplyvu vysokých teplôt necitlivý podklad. Potom zariadenie pripojte k elektrickej sieti.
5. Ubezpečte sa pred sprevádzkovaním, že hlavný spínač je vypnutý.
6. Teraz zastrčte elektrickú zástrčku do vhodnej zásuvky.

Hlavný spínač

- Postavte hlavný spínač do polohy ON. Začne svietiť, čím ukazuje, že zariadenie je napájané el. prúdom.
- Ozve sa signálny zvuk a zariadenie prejde do pohotovostného režimu.
-

PRÍPRAVA DIAĽKOVÉHO OVLÁDANIA

Riadte sa, prosím, nasledujúcimi pokynmi:

25. Ak chcete začať používať diaľkové ovládanie, musíte vybrať plastovú ochranu z priehradky na batérie.
26. Pri výmene batérie postupujte takto:
Vyťahnite držiak batérie na zadnej strane diaľkového ovládania, vyberte starú batériu a

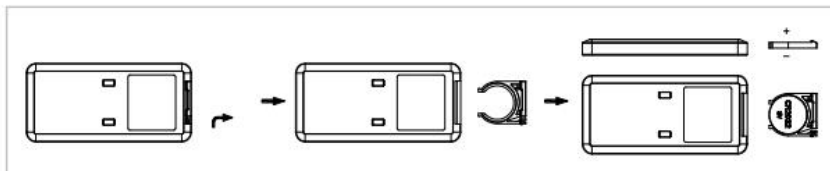

následne vložte novú:

27. Dbajte pritom na označenie pólou (+/-) na batérii na držiaku batérie:

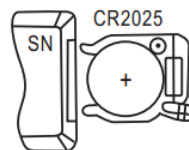

28. Následne zasuňte držiak batérie v úplnosti do diaľkového ovládania.





Aktivácia kúrenia a ukončenie pohotovostného režimu

- Na ohrievači stlačte prevádzkové tlačidlo , aby ste ho zapli. Keď tlačidlo stlačíte opäť, vrátite sa do pohotovostného režimu (vypnutie).
- Tento symbol sa zobrazí na displeji a zariadenie je aktívne.
- Na LED displeji sa taktiež zobrazí aktuálna teplota.

Nastavenie teploty







- Teplotný rozsah činí od 5 ° do 50 °C, pričom štandardná teplota je 15 °C.
- Ak teplota v izbe leží 1 °C nad nastavenou teplotou, ohrievač sa vypne. Ak teplota v izbe leží 2 °C pod nastavenou teplotou, ohrievač sa znovu zapne.
- Stláčaním alebo nastavíte teplotu po 1 °C krokoch.
- bliká po každom nastavení na displeji.
- Teplota sa po 3 sekundách bez úkonu uloží.

Nastavenie stupňa ohrevu

- Keď ohrievač nedokáže dosiahnuť nastavenú teplotu alebo ak chcete proces urýchliť, môžete sa rozhodnúť pre zvýšenie ohrevného stupňa.
- Stlačte , aby ste nastavili ohrevný stupeň.
- Na displeji sa ukáže ohrevný stupeň (nízky , stredný , vysoký )

Funkcia časovača

Nastavenie časovača vypnutia

- Keď zariadenie beží, môžete naprogramovať časovač, aby sa zariadenie po stanovenom počte hodín vyplo.
- Stlačte , aby ste vyvolali nastavenie časovača.  začne blikať na displeji.
- Stlačte  alebo , aby ste nastavili počet hodín (1 až 24).
- Hodiny sa po 3 sekundách bez stlačenia tlačidla uložia.
- Na displeji sa ukáže  a , čo znamená, že časovač je nastavený.
- Časovač môžete zrušiť pomocou .

Automatická funkcia ochrany pred mrazom

- Hlavný spínač musí byť v polohe ON.
- Keď teplota v miestnosti leží pod 5 °C, začne ohrievač automaticky hriať, aby zabránil mrznutiu. Na displeji sa zobrazí "❄".
- Keď je dosiahnutá teplota v izbe 10 °C, ohrievač sa vypne.



Dbajte, prosím, absolútne presne na informácie týkajúce sa postavenia zariadenia. Nájdete ich v bezpečnostných upozorneniach.

Ochranné prípravky

Konvektor je vybavený ochranným prípravkom, ktorý chráni zariadenie a má za úlohu vylúčiť nebezpečenstvo požiaru.

Majte, prosím, na pamäti, že pri tomto mechanizme nejde o automatické zastavenie ani o inú komfortnú funkcionálnu. Zariadenie vždy vypnite, vytriahnite sieťovú zástrčku a počkajte, kým konvektor nevychladne, až potom smiete zariadenie premiestniť, vyčistiť alebo uskladniť.

Spínač ochrany pri prevrhnutí

Ohrievač sa vypne, ak sa prevrátil alebo ak bol postavený pod uhlom, ktorý už nie je bezpečný. Ohrievač opäť postavte do normálnej stojatej polohy, aby mohol znova normálne fungovať.

Ochrana pred prehriatím

Pri akomkoľvek nebezpečenstve prehriatia (napr. zakrytie zariadenia, preťaženie siete atď.) vypne zabudovaná ochrana pred prehriatím zariadenie. Zariadenie vypojte zo zásuvky a nechajte ho vychladnúť.

Počkajte, kým zariadenie dostatočne vychladne, až potom smiete znova zapnúť sieťové napájanie.



Častou príčinou prehriatia sú usadeniny prachu alebo vlákna v zariadení. Preto zariadenie pravidelne čistite a tieto usadeniny odstraňujte pomocou vysávača.

Čistenie a údržba

Pred začatím čistenia zariadenia konvektor vypnite, vytiahnite sieťovú zástrčku a následne čakajte, kým zariadenie úplne vychladne.

Zariadenie čistite mäkkou, mierne navlhčenou utierkou a následne ho utrite suchou utierkou.

Ak chcete odstrániť prach, použite vysávač – povysávajte najmä vstup a výstup vzduchu.



Konvektor sa nesmie ponárať do vody ani do iných kvapalín ani s nimi prísť do styku.

Na čistenie zariadenia nikdy nepoužívajte benzín, alkohol alebo rozpúšťadlá – mohlo by to byť nebezpečné.

Na ohrevný konvektor nestriekajte insekticídy ani podobné prostriedky.

Nepoužívajte vo vlhkých miestnostiach.

NEZAKRÝVAŤ – NEBEZPEČENSTVO POŽIARU!

Činnosti na začiatku sezóny

Skontrolujte, či je kábel napájania elektrickým prúdom v poriadku a či je uzemnenie funkčné.

Vždy dôkladne dodržiavajte pokyny pre inštaláciu a bezpečnosť.

Činnosti na konci sezóny

Zariadenie vypnite a vytiahnite von sieťovú zástrčku. Zariadenie zabaľte – ideálne do originálneho obalu – a uschovajte ho na chladnom, suchom mieste.

Odstraňovanie porúch

Problém	Príčina	Návrh riešenia
Ohrievač sa nezapína.	V zásuvke chýba elektrický prúd alebo je pokazený hlavný istič.	Skontrolujte napájanie el. prúdom a hlavný istič.
	Sieťová zástrčka nie je úplne zastrčená.	Zastrčte zástrčku do zásuvky.
	Zariadenie nebolo zapnuté hlavným spínačom.	Zariadenie ZAPNITE.
	Spínač ochrany pri prevrnutí bol aktivovaný.	Ohrievač opäť postavte do normálnej stojatej polohy.
	Teplota v miestnosti sa nachádza nad teplotou nastavenou na termostate.	Normálna prevádzka. Zariadenie sa automaticky zapne a začne hriať, len čo teplota poklesne pod nastavenú teplotu.
	Ochrana pred prehriatím bola aktivovaná.	Okamžite odstráňte všetky predmety, ktoré zakrývajú predmety (ak tam sú) a VYPNITE ho. Počkajte, kým ohrievač dostatočne vychladne, a potom opäť ZAPNITE el. prúd. Keď sa ohrievač znova nezapne, možno je poškodený nadmerným prehriatím. Zariadenie VYPNITE a odpojte ho od elektrickej siete. Obráťte sa na našu technickú podporu alebo na iných technických pracovníkov.
Na displeji sa zobrazí „E2“	Teplotný senzor nefunguje.	Zariadenie VYPNITE! Odpojte napájanie el. prúdom a obráťte sa na našu technickú podporu alebo na iných technických pracovníkov.

TECHNICKÉ INFORMÁCIE

Číslo tovaru:	SHX22HEAT100
Vstupné napätie:	230 V~
Frekvencia:	50 Hz
Menovitý príkon:	2000 W
Výkonnostný rozsah/Spotreba prúdu	Nízky: 800 W, 3,5 A
Výkonnostný rozsah/Spotreba prúdu	Stredný: 1200 W, 5,2 A
Výkonnostný rozsah/Spotreba prúdu	Vysoký: 2000 W, 8,7 A
Príkon v pohotovostnom režime:	<0,5 W
Rozsah ohrevu:	5 – 50 C°
Hmotnosť:	4,8 kg
Trieda ochrany:	I
Rozmery:	48 x 70 x 22 cm
Rozmery bez kolies:	40,5 x 70 x 8 cm
Diaľkové ovládanie:	CR2025 3V
Kontaktná adresa pre ďalšie informácie:	<p>Schuss Home Electronic GmbH Scheringgasse 3, A-1140 Wien Servisná linka: +43 (1) 97 0 21 www.schuss-home.at Č. v OR: 236974 t / OR vedený pri súde: Viedeň</p>

Požadované údaje pre elektrické ohrievače jednotlivých miestností

Číslo tovaru SHX22HEAT100				Údaj	Jednotka
Údaj	Symbol	Hodnota	Jednotka	Údaj	Jednotka
Teplný výkon				Len pri elektrických ohrievačov jednotlivých miestností so zásobníkom:	
				Druh regulácie prívodu tepla	
Menovitý tepelný výkon	P_{nom}	2,0	kW	Manuálne čistenie prívodu tepla s integrovaným termostatom	Nie
Minimálny tepelný výkon (orientačná hodnota)	P_{min}	0,8	kW	Manuálna regulácia prívodu tepla s hlásením teploty interiéru a/alebo exteriéru	Nie
Maximálny kontinuálny tepelný výkon	$P_{max,c}$	2,0	kW	Elektronická regulácia prívodu tepla s hlásením teploty interiéru a/alebo exteriéru	Nie
Spotreba pomocného prúdu				Odvádzanie tepla s podporou ventilátora	
Pri Menovitý tepelný výkon	eI_{max}	0,00036	kW	Druh tepelného výkonu/Kontrola teploty v miestnosti	
Pri Minimálny tepelný výkon	eI_{min}	0,00036	kW	Jednostupňový tepelný výkon, bez kontroly teploty v miestnosti	Nie
V pohotovostnom stave	eI_{sB}	0,00036	kW	Dva alebo viac manuálne nastaviteľných stupňov, bez kontroly teploty v miestnosti	Nie
				Kontrola teploty v miestnosti s mechanickým termostatom	Nie
				S elektronickou kontrolou teploty v miestnosti	Áno
				Elektronická kontrola teploty v miestnosti a regulácia podľa dób dňa	Nie
				Elektronická kontrola teploty v miestnosti a regulácia podľa dní v týždni	Nie
				Iné možnosti regulácie	
				Kontrola teploty v miestnosti s identifikáciou prítomnosti	Nie
				Kontrola teploty v miestnosti s identifikáciou otvoreného okna	Nie
				S možnosťou diaľkového ovládania (WiFi)	Nie
				S adaptívnou reguláciou začiatku ohrievania	Nie
				S obmedzením prevádzkovej doby	Nie
				So senzorom v podobe čiernej gule	Nie
Kontaktné údaje:		Schuss Home Electronic GmbH Scheringgasse 3 - 1140 Wien - Österreich https://www.schuss-home.at/			

ZÁRUKA

Kúpou tohto akostného výrobku od spoločnosti SHX ste sa rozhodli pre inováciu, dlhú životnosť a spoľahlivosť. Na toto zariadenie SHX poskytujeme záručnú dobu v dĺžke 2 rokov od dátumu kúpy platnú v Rakúsku a Nemecku!

Ak by navzdory očakávaniám boli v tejto dobe potrebné servisné práce na vašom zariadení, zaručujeme vám týmto bezplatnú opravu (náhradné diely a pracovný čas) alebo (podľa uváženia firmy Schuss) výmenu výrobku. Ak z hospodárskych dôvodov nie je možná oprava ani výmena, vyhradzujeme si právo vystaviť vám výber so zohľadnením zníženia hodnoty v čase (amortizácie).

V prvom rade sa, prosím, obráťte na zákaznickú hotline (pozri pokyn pre použitie – „Kontaktné adresy pre ďalšie informácie a servisná linka“).

Upozorňujeme na skutočnosť, že opravné práce vykonané neautorizovanými zmluvnými servismi má za následok okamžitú stratu platnosti tejto záruky.

Táto záruka nezahŕňa:

- Škody v dôsledku nedodržania návodu na obsluhu
- Opravu alebo výmenu dielov v dôsledku bežného opotrebenia
- Zariadenia, ktoré sa čo i len čiastočne, používajú na komerčné účely
- Zariadenia mechanicky poškodené pôsobením vonkajších vplyvov (pád, náraz, zlomenie, nesprávne použitie atď.) a javy opotrebenia estetického druhu
- Zariadenia, s ktorými sa manipulovalo nesprávnym spôsobom
- Zariadenia, ktoré boli otvorené nie naším autorizovaným servisom
- Nenaplnené očakávania spotrebiteľa
- Škody, ktoré možno pripísať na vrub vyššej moci ako voda, úder blesku, prepätie
- Zariadenia, na ktorých došlo ku zmene, vymazaniu, nečitateľnosti alebo odstráneniu typového označenia a/alebo sériového čísla na zariadení
- Defekty v dôsledku nadmerného znečistenia
- Služby mimo našich zmluvných servisných dielní, prepravné náklady do zmluvného servisu alebo k nám a späť a tiež s tým spojené riziká

Výslovne upozorňujeme na to, že v priebehu záručnej doby účtujeme v prípade chyby pri obsluhu alebo nezistenia žiadnej chyby paušálnu sumu 60.- € (určené na základe VPI 2015, jún 2020).

Poskytnutie garančného plnenia (oprava alebo výmena zariadenia) nepredlžuje absolútnu dobu trvania záruky 2 roky od dátumu kúpy.

2-ročná záručná doba platí len za predpokladu predloženia nákupného dokladu (musí obsahovať meno a adresu predajcu a úplné označenie zariadenia) a príslušného záručného certifikátu, na ktorom sú zaznačené typ zariadenia a sériové číslo (vidno ich na škatuli a na zadnej, resp. spodnej strane zariadenia)! Bez predloženia záručného certifikátu platí len zákonná záruka!

Výslovne upozorňujeme na to, že táto záruka nemá žiaden dopad na zákonné záručné práva, ktoré zostávajú v platnosti v nezniženej miere.

Povinnosť náhrady škody zo strany firmy Schuss Home Electronic GmbH a jej partnerov pre plnenie nárokov existuje len v prípade hrubej nedbanlivosti alebo úmyslu. Vylučuje sa taktiež každopádne ručenie za ušlý zisk, *očakávané, avšak nerealizované úspory, následné škody a škody z nárokov tretích strán.*

Kontaktnú adresu príslušnej servisnej dielne nájdete na našej domovskej stránke www.schuss-home.at.

Blahoželáme k vášmu výberu. Prajeme vám veľa radosti pri používaní vášho zariadenia SHX!

ADRESA

SHX Predaj
Schuss Home Electronic GmbH
A-1140 Wien, Scheringgasse 3
Tel.: +43 (0)1/ 970 21

Typové označenie:.....

Sériové číslo:.....

INSTRUCȚIUNI DE UTILIZARE

Convector digital SHX22HEAT100



FELICITĂRI!

VĂ MULȚUMIM CĂ AȚI DECIS SĂ ACHIZIȚIONAȚI ACEST
PRODUSUL DE LA SHX.



Acest produs este adecvat doar pentru încăperi bine izolate sau
pentru utilizarea ocazională.

CUPRINS

RO

Informații importante privind siguranța, locația și racordarea electrică
Reciclare, eliminarea ca deșeu, declarația de conformitate
Conținutul livrării
Descrierea dispozitivului
Punerea în funcțiune și operarea
Dispozitive de protecție
Curățarea și întreținerea
Activități la începutul/sfârșitul sezonului
Informații tehnice
Informații necesare despre încălzitoarele electrice pentru spații individuale

ÎNAINTE DE A ÎNCEPE MONTAREA, INSTALAREA, OPERAREA SAU ÎNTREȚINEREA, CITIȚI CU ATENȚIE INSTRUCȚIUNILE DE UTILIZARE. PROTEJAȚI-VĂ PE DVS. ȘI PE CEILALȚI URMÂND INDICAȚIILE DE SIGURANȚĂ. NERESPECTAREA INDICAȚIILOR POATE DUCE LA VĂTĂMĂRI CORPORALE ȘI/SAU DAUNE MATERIALE ȘI/SAU ANULAREA GARANȚIEI!

Utilizarea prevăzută

Acest dispozitiv **este destinat numai încălzirii spațiilor de locuit din gospodării** și nu trebuie utilizat în alte scopuri. Produsul este destinat utilizării ca încălzitor prin convecție. Atunci când aerul este încălzit, se ridică, apoi se răcește și circulă din nou în jos, pentru a fi reîncălzit. Este adecvat doar pentru încăperi bine izolate și pentru utilizare ocazională. Acesta poate fi controlat cu ajutorul telecomenzii furnizate. Acest produs este destinat utilizării în spații închise, necomerciale, neindustriale și numai pentru uz privat. Nu se utilizează în aer liber. Nu folosiți produsul în alte scopuri. Nu este permisă utilizarea pe șantiere de construcții, în sere, hambare, grajduri, mori sau în alte locuri unde pot apărea particule de praf inflamabil. Din motive de siguranță și autorizare, nu este permisă transformarea și/sau modificarea produsului. Dacă utilizați produsul în alte scopuri decât cele descrise mai sus, produsul poate fi deteriorat. Utilizarea necorespunzătoare poate duce, de asemenea, la pericole precum scurtcircuite, incendii sau șocuri electrice. Citiți cu atenție instrucțiunile de utilizare și păstrați-le într-un loc sigur. Transferați produsul către terți numai împreună cu instrucțiunile de utilizare.

INFORMAȚII IMPORTANTE PRIVIND SIGURANȚA, STANDARDUL ȘI RACORDAREA ELECTRICĂ



1. Utilizați acest dispozitiv **numai în conformitate cu îndrumările din instrucțiunile de utilizare.** Orice altă utilizare nerecomandată de producător poate duce la incendiu, electrocutare sau vătămare corporală.
2. Acest dispozitiv **este destinat numai încălzirii spațiilor de locuit din gospodării** și nu trebuie utilizat în alte scopuri.

3. Îndepărtați ambalajul și asigurați-vă că dispozitivul nu este deteriorat. Dacă aveți incertitudini, nu utilizați dispozitivul și contactați distribuitorul.
4. Înainte de conectarea la rețea, trebuie să **verificați dacă tipul de curent și tensiunea rețelei se potrivesc cu informațiile de pe plăcuța de identificare a dispozitivului.**
5. Priza electrică la care conectați dispozitivul nu trebuie să fie defectă sau desprinsă și trebuie să fie adecvată pentru sarcina de curent necesară și, mai presus de toate, să fie împământată fiabil.
6. Evitați utilizarea unui prelungitor, deoarece acesta se poate supraîncălzi și poate provoca un incendiu.
7. Dispozitivul nu trebuie să fie amplasat direct sub o priză de perete. Dacă aveți incertitudini, solicitați verificarea instalației electrice de către un electrician calificat.
8. Este interzisă ajustarea sau modificarea în orice mod a caracteristicilor acestui dispozitiv. Folosiți doar piese de schimb și accesorii recomandate de producător (nerespectarea poate duce la pierderea garanției).
9. Nu utilizați acest încălzitor dacă prezintă semne vizibile de deteriorare.

10. Dispozitivul poate fi pornit și oprit de copiii de peste 3 ani și mai mici de 8 ani atunci când sunt supravegheați sau instruiți în utilizarea în condiții de siguranță a dispozitivului și au înțeles pericolele care rezultă, cu condiția ca dispozitivul să fie așezat sau instalat în poziția normală de utilizare. Copiilor cu vârste cuprinse între 3 ani și 8 ani nu le este permis să introducă ștecărul în priză, să regleze dispozitivul, să curețe dispozitivul și/sau să efectueze lucrările de întreținere care îi revin utilizatorului.

11. Nu lăsați dispozitivul să funcționeze nesupravegheat. Când părăsiți încăperea, **opriți întotdeauna dispozitivul.**

12. Nu utilizați dispozitivul în încăperi mici ocupate de persoane care nu pot părăsi singuri camera, decât dacă acestea sunt supravegheate în mod constant.

13. Copiii nu au voie să se joace cu dispozitivul.

Copiii cu vârsta sub 3 ani trebuie ținuti la distanță de dispozitiv, cu excepția cazului în care sunt supravegheați permanent.

14. Țineți copiii la distanță de materialele de ambalare.

La înghitire există pericol de asfixiere!

15. Dispozitivul nu este adecvat pentru operarea continuă și de precizie.

16. Nu utilizați acest încălzitor dacă a căzut.

17. Acest dispozitiv este destinat **numai pentru funcționarea în spații interioare uscate.**

18. Nu utilizați dispozitivul lângă apă sau în locuri cu umiditate ridicată, de ex. într-un subsol umed, lângă o piscină, o cadă sau un duș. Asigurați-vă că în dispozitiv nu poate pătrunde apă.

19. Nu utilizați dispozitivul în imediata apropiere a benzinei, gazului, uleiului, alcoolului sau a altor lichide sau gaze explozive și inflamabile.

20. Pentru a reduce pericolul de incendiu, păstrați orificiul de evacuare a aerului al dispozitivului **la cel puțin un metru distanță față de toate substanțele ușor inflamabile,** de ex.:

- a. recipiente sub presiune (de ex. recipiente de pulverizare)
- b. mobilier
- c. orice tipuri de textile

21. Utilizați acest încălzitor pe o suprafață orizontală și stabilă sau fixat pe un perete, dacă este necesar.

Nu așezați **niciun obiect pe dispozitiv.**

22. **Nu acoperiți niciodată dispozitivul în timpul funcționării și în faza de răcire.**

23. **Opriti întotdeauna dispozitivul înainte de a scoate ștecărul din priză.**

24. Nu trageți de cablul de alimentare pentru a scoate deconecta dispozitivul de la priza de alimentare. Trageți întotdeauna de ștecăr pentru a-l scoate din priză.

25. Atenție! - Unele părți ale produsului se pot încălzi foarte puternic și pot provoca arsuri. Este necesară o atenție deosebită atunci când sunt prezenți copii și persoanele care au nevoie de protecție.

Lăsați întotdeauna dispozitivul să se răcească înainte de a-l curăța sau demonta.

26. Scoateți ștecărul din priză atunci când dispozitivul nu este utilizat, înainte de curățare sau când este necesară întreținerea.

Curățarea și întreținerea care îi revine utilizatorului nu trebuie efectuate de copii fără supraveghere.

27. Nu atingeți ștecărul cu mâinile ude, pentru a evita electrocutările.

AVERTIZARE: Acest dispozitiv poate fi utilizat de copiii începând cu vârsta de 8 ani și de persoanele cu capacități fizice, senzoriale sau mentale diminuate sau deficiențe în ceea ce privește experiența sau cunoștințele, dacă sunt supravegheați/supravegheate sau au fost instruiți/instruite în vederea utilizării sigure a dispozitivului și dacă înțeleg pericolele rezultate de aici.

AVERTIZARE: În cazul în care cablul de conectare la rețea al acestui dispozitiv este avariata, pentru a se evita pericolele, acesta va trebui înlocuit de către producător sau serviciul de asistență tehnică al acestuia sau de către o persoană cu calificare asemănătoare.

AVERTIZARE: Pentru a evita supraîncălzirea încălzitorului, acesta nu trebuie acoperit.

AVERTIZARE: Nu acoperiți. Nu acoperiți niciodată produsul în timpul funcționării sau la scurt timp după funcționare (de exemplu, cu îmbrăcăminte, o pătură, o perdea etc.) pentru a preveni supraîncălzirea produsului. Există pericol de incendiu!



Simboluri de pe dispozitiv

Simbol:







Semnificație:

Atenție! Nu acoperiți! Simbolul de pe dispozitiv indică faptul că nu este permisă agățarea obiectelor (de ex. prosoape, îmbrăcăminte etc.) deasupra sau direct în fața dispozitivului. Încălzitorul nu trebuie acoperit, pentru a evita supraîncălzirea și riscul de incendiu!

<p>ATENȚIE</p> 	<p align="center"><u>PERICOL DE RĂNIRE</u></p> <p align="center">În timpul utilizării dispozitivul devine fierbinte!</p> <p>Nu atingeți niciodată dispozitivul în timpul funcționării → acesta poate provoca ARSURI grave.</p>
<p>ATENȚIE</p> 	<p align="center"><u>PERICOL DE INCENDIU</u></p> <p align="center">AVERTIZARE: Pentru a evita supraîncălzirea încălzitorului, acesta nu trebuie acoperit.</p>
<p>ATENȚIE</p> 	<p align="center"><u>DISTANȚA DE SIGURANȚĂ</u></p> <p>Păstrați o distanță de siguranță de cel puțin un metru față de obiectele ușor inflamabile de ex. mobilier, perdele, hârtie etc.!</p> <p align="center"><u>LOCAȚIE</u></p> <p>Poziționați întotdeauna dispozitivul astfel încât aerul să poată intra și ieși nestingherit.</p> <p align="center"><u>PERICOL DE ARSURI</u></p> <p>Dispozitivul devine foarte fierbinte în timpul utilizării și poate provoca arsuri. Este necesară o atenție deosebită atunci când sunt prezenți copii și persoanele care au nevoie de protecție.</p> <p align="center"><u>PERICOL DE SUPRAÎNCĂLZIRE</u></p> <p>Nu încălziți încăperi cu un volum mai mic de 4 m³</p>

Reciclare, eliminarea ca deșeu, declarația de conformitate

	<p><u>RECICLARE</u></p> <p>Materialele de ambalare pot fi reciclate. Prin urmare, se recomandă să le aruncați la deșeurile sortate</p>
---	---

	<p><u>ELIMINAREA CA DEȘEU</u></p> <p>Simbolul tomeronului de gunoi cu roți tăiat înseamnă că pentru acest dispozitivul este necesară eliminarea separată a deșeurilor de echipamente electrice și electronice (DEEE). Dispozitivele electrice și electronice pot conține substanțe periculoase și poluante pentru mediu. Prin urmare, nu aruncați dispozitivul împreună cu deșeurile reziduale nesortate, ci predați-l la un punct de colectare desemnat pentru echipamentele electrice și electronice vechi. În acest fel contribuiți la protecția resurselor și a mediului. Pentru mai multe informații, vă rugăm să vă adresați comerciantului dvs. sau autorităților locale. Directiva 2012/19/UE</p>
	<p><u>ELIMINAREA BATERIILOR</u></p> <p>Conform Ordonanței legislative 188 din 20 noiembrie 2008 de transpunere a Directivei 2006/66/CE privind bateriile, acumulatorii și deșeurile aferente, simbolul tomeronului de gunoi cu roți tăiat de pe baterie indică faptul că este interzisă aruncarea bateriilor uzate împreună cu deșeurile menajere. Bateriile conțin substanțe foarte poluante pentru mediu. Utilizatorul este obligat să elimine bateriile uzate la punctele de colectare din municipiu sau în containerele corespunzătoare. Serviciul este gratuit. În acest fel, cerințele legale sunt îndeplinite și mediul este protejat.</p> <p>Pe baterii veți găsi următoarele simboluri: Li = bateria conține litiu Al = bateria conține alcali Mn = bateria conține mangan</p> <p>CR 2025 (Li); AA (Al, Mn); AAA (Al, Mn)</p>
	<p><u>DECLARAȚIE DE CONFORMITATE</u></p> <p>Prin prezenta, confirmăm că acest articol respectă cerințele, reglementările și directivele esențiale ale UE. Puteți vizualiza în orice moment declarația de conformitate detaliată la următorul link:</p> <p>https://www.schuss-home.at/downloads</p>

Ne rezervăm dreptul de a nu răspunde în privința unor eventuale erori și de a face modificări de natură tehnică.

Conținutul livrării

- Dispozitiv de încălzire prin convecție
- Picioare de susținere (2x)
- Șuruburi de fixare (8x)
- Instrucțiuni de operare

Telecomandă

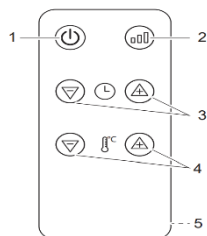

- (1) Tastă de operare (modul Pornit / Standby)
- (2) Setarea treptei de încălzire (scăzut, mediu, ridicat)
- (3) Setarea temporizatorului
- (4) Setarea temperaturii
- (5) Compartiment pentru baterii pe partea din spate baterie CR 2025

Raza de acțiune a telecomenzii cca 5 m

Descrierea dispozitivului

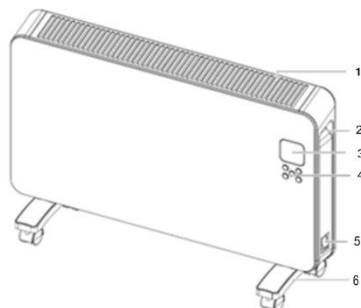

- (1) Evacuarea aerului
- (2) Mâner de transport
- (3) LED - afișaj
- (4) Taste de operare
- (5) Înterupător principal
- (6) Picioare de susținere, incl. role

Punerea în funcțiune și operarea

1. Scoateți dispozitivul din ambalaj și îndepărtați toate materialele de ambalare.
2. Verificați dispozitivul cu privire la posibile deteriorări.
3. Montați picioarele de sprijin după cum urmează:

- Întoarceți cu atenție dispozitivul.
- Montați picioarele de susținere furnizate cu șuruburi.

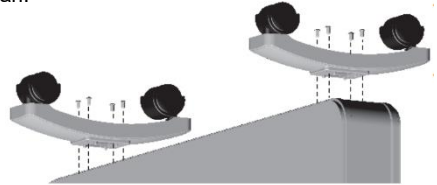

4. Întoarceți la loc convectorul și așezați-l pe o suprafață stabilă, plană și rezistentă la căldură, astfel încât să nu se răstoarne, apoi conectați dispozitivul la sursa de alimentare.
5. Înainte de a-l pune în funcțiune, asigurați-vă că toate întrerupătorul principal este oprit.
6. Introduceți acum ștecărul de rețea într-o priză adecvată.

Întrerupător principal

- Poziționați întrerupătorul principal pe PORNIT. Acesta se aprinde pentru a indica faptul că dispozitivul este alimentat cu energie electrică.
- Se aude un semnal sonor și dispozitivul trece în modul Standby.
-

PREGĂTIRE TELECOMANDĂ

Vă rugăm să urmați instrucțiunile de mai jos:

29. Pentru funcționarea telecomenzii, scoateți protecția din plastic din compartimentul pentru baterii.
30. Pentru a schimba bateria, procedați după cum urmează:
Extrageți suportul pentru baterii de pe partea din spate a telecomenzii, scoateți bateria

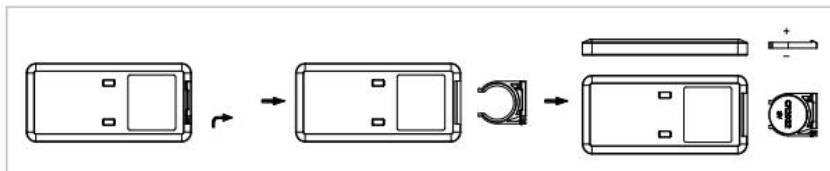

veche și apoi introduceți una nouă:

31. Vă rugăm să acordați întotdeauna atenție marcajelor de polaritate (+/-) de pe baterie și de pe suportul bateriei:

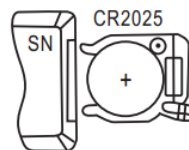

32. Apoi împingeți suportul bateriei complet înapoi în telecomandă.





Activarea încălzirii și încheierea modului Standby

- Apăsați tasta de operare de pe încălzitor pentru a-l porni și apăsați din nou tasta pentru a reveni la modul Standby (oprire).
- Simbolul apare pe afișaj, iar dispozitivul este activ.
- Afișajul cu LED indică, de asemenea, temperatura curentă.

Setarea temperaturii







- Intervalul de temperatură este cuprins între 5° și 50°C, iar temperatura standard este de 15°C.
- Dacă temperatura camerei este cu 1°C peste temperatura setată, încălzitorul este oprit. Dacă temperatura camerei este cu 2°C sub temperatura setată, încălzitorul este repornit.
- Apăsați sau , pentru a seta temperatura în pași de 1 °C.
- clipește pe afișaj după fiecare setare.
- Temperatura este salvată după 3 secunde fără nicio acțiune.

Setarea trepte de încălzire

- Dacă încălzitorul nu poate atinge temperatura setată sau dacă doriți să accelerați procesul, puteți lua în considerare creșterea trepte de încălzire.
- Apăsăți  , pentru setarea trepte de încălzire.
- Afișajul indică treapta de încălzire (scăzut  , mediu  , ridicat )

Funcția temporizator

Setarea temporizatorului de oprire

- Când dispozitivul este în funcțiune, puteți programa temporizatorul pentru a-l opri după un anumit număr de ore.
- Apăsăți  , pentru apelarea setării temporizatorului.  clipește pe afișaj.
- Apăsăți  sau  , pentru a seta numărul de ore (1 până la 24).
- Orele sunt salvate după 3 secunde fără apăsarea tastei..
- Pe afișaj apar  și  , ceea ce înseamnă că temporizatorul este setat.
- Puteți anula temporizatorul cu .

Funcție automată de protecție împotriva înghețului

- Întrerupătorul principal trebuie să fie în poziția PORNIT.
 - Atunci când temperatura camerei este sub 5°C, încălzitorul începe să încălzească automat pentru a preveni formarea gheții.
- Pe afișaj apare ”  ”.
- Când temperatura camerei ajunge la 10°C, încălzitorul se oprește.



Respectați cu precizie informațiile privind configurarea dispozitivului descrise în indicațiile de siguranță.

Dispozitive de protecție

Convectorul este echipat cu un dispozitiv de protecție care atât protejează dispozitivul, cât și elimină riscul de incendiu.

Rețineți că mecanismul nu este o oprire automată sau o altă funcție de confort. Opriți întotdeauna dispozitivul, scoateți ștecărul din priză și așteptați răcirea convectorului înainte de a muta, curăța sau depozita dispozitivul.

Comutator de asigurare împotriva răsturnării

Încălzitorul se va opri dacă este răsturnat sau înclinat peste unghiul de siguranță. Reduceți încălzitorul în poziția verticală normală pentru a relua funcționarea normală.

Protecția împotriva supraîncălzirii

Dacă există vreun risc de supraîncălzire (de ex. acoperirea dispozitivului, supraîncărcarea rețelei etc.), protecția încorporată la supraîncălzire oprește dispozitivul. Scoateți dispozitivul din priză și lăsați-l să se răcească.

Așteptați ca dispozitivul să se răcească suficient înainte de a porni din nou sursa de alimentare.



O cauză comună a supraîncălzirii sunt depunerile de praf sau scame din dispozitiv. Așadar, curățați dispozitivul în mod periodic și îndepărtați aceste depuneri cu ajutorul unui aspirator.

Curățarea și întreținerea

Înainte de a curăța dispozitivul, opriți convectorul, deconectați ștecărul de la rețeaua electrică și apoi așteptați până când aparatul se răcește complet.

Curățați dispozitivul cu o cârpă moale, umezită moderat, apoi ștergeți-l cu o cârpă uscată.

Pentru a îndepărta praful, utilizați un aspirator, în special pentru orificiile de intrare și de evacuare a aerului.



Convectorul nu trebuie să fie imersat sau să intre în contact cu apă sau alte lichide.

Nu utilizați niciodată benzină, alcool sau solvenți pentru a curăța dispozitivul – aceștia pot fi periculoși.

Nu pulverizați insecticide sau agenți similari pe convectorul de încălzire.

A nu se utiliza în încăperi umede.

A NU SE ACOPERI – PERICOL DE INCENDIU!

Activități la începutul sezonului

Verificați starea corespunzătoare a cablului de alimentare și funcționarea împământării.

Urmați cu atenție instrucțiunile de instalare și de siguranță.

Activități la sfârșitul sezonului

Opriți întotdeauna dispozitivul și scoateți ștecărul din priză. Ambalați dispozitivul, în mod optim în ambalajul original, și depozitați-l într-un loc răcoros și uscat.

Remedierea defecțiunilor

Problema	Cauză	Propunere de rezolvare
Încălzitorul nu pornește.	Nu există energie electrică disponibilă la priză sau întrerupătorul principal este defect.	Verificați sursa de alimentare și siguranța principală.
	Ștecărul nu a fost introdus complet .	Introduceți ștecărul în priză.
	Dispozitivul nu a fost pornit de la întrerupătorul principal.	Porniți dispozitivul.
	Comutatorul de asigurare împotriva răsturnării a fost declanșat.	Așezați din nou încălzitorul în poziția verticală normală.
	Temperatura camerei este peste temperatura reglată pe termostat.	Funcționare normală. Dispozitivul pornește automat și încălzește imediat ce temperatura scade sub valoarea setată.
Protecția împotriva supraîncălzirii a fost declanșată.	<p>Îndepărtați imediat toate obiectele care acoperă încălzitorul (dacă este cazul) și opriți-l.</p> <p>Așteptați până când încălzitorul s-a răcit suficient și apoi porniți din nou alimentarea electrică.</p> <p>Dacă încălzitorul nu pornește din nou, este posibil ca acesta să fi fost deteriorat de căldura excesivă. Opriți dispozitivul și deconectați-l de la sursa de alimentare. Contactați serviciul nostru de asistență tehnică sau alt personal tehnic.</p>	
„E2“ apare pe afișaj	Senzorul de temperatură nu funcționează corect.	Opriți dispozitivul! Deconectați sursa de alimentare și contactați serviciul nostru tehnic pentru clienți sau alt personal tehnic.

INFORMAȚII TEHNICE

Numărul articolului:	SHX22HEAT100
Tensiune de intrare:	230 V~
Frecvență:	50 Hz
Putere nominală absorbită:	2000 W
Interval de putere/consum de curent	Redus: 800 W, 3,5 A
Interval de putere/consum de curent	Mediu: 1200 W, 5,2 A
Interval de putere/consum de curent	Ridicat: 2000 W, 8,7 A
Consum de putere în Standby:	<0,5 W
Interval de încălzire:	5 – 50 C°
Greutate:	4,8 kg
Clasa de protecție:	I
Dimensiuni:	48 x 70 x 22 cm
Dimensiuni fără roți:	40,5 x 70 x 8 cm
Telecomandă:	CR2025 3V
Adresă de contact pentru informații suplimentare:	<p>Schuss Home Electronic GmbH Scheringgasse 3, A-1140 Wien Linie telefonică pentru service: +43 (1) 97 0 21 www.schuss-home.at Nr. Registrul Comerțului: 236974 t / Tribunal-Registrul Comerțului: Viena</p>

Informații necesare despre încălzitoarele electrice pentru spații individuale

Numărul articolului SHX22HEAT100					
Informații	Simbol	Valoare	Unitate	Informații	Unitate
Putere termică				Numai pentru încălzitoarele electrice pentru spații individuale cu acumulator de căldură: Tipul sistemului de control al aportului de căldură	
Putere termică nominală	P_{nom}	2,0	kW	Sistem manual de control al aportului de căldură cu termostat integrat	Nu
Putere termică minimă (valoare orientativă)	P_{min}	0,8	kW	Sistem manual de control al aportului de căldură cu feedback despre temperatura încăperii și/sau exterioară	Nu
Putere termică maximă continuă	$P_{max,c}$	2,0	kW	Sistem electronic de control al aportului de căldură cu feedback despre temperatura încăperii și/sau exterioară	Nu
Consum auxiliar de energie				Emisia de căldură cu sprijinul ventilatorului	
La Putere termică nominală	e_{lmax}	0,00036	kW	Tipul puterii termice/controlului temperaturii încăperii	
La Putere termică minimă	e_{lmin}	0,00036	kW	Putere termică cu un singur nivel, fără control al temperaturii încăperii	Nu
În stare pregătită de funcționare	e_{lsB}	0,00036	kW	Două sau mai multe niveluri reglabile manual, fără controlul temperaturii încăperii	Nu
				Controlul temperaturii încăperii cu termostat mecanic	Nu
				Cu control electronic al temperaturii încăperii	Da
				Control electronic al temperaturii încăperii sistem de control pe durata zilei	Nu
				Control electronic al temperaturii încăperii sistem de control pe durata săptămânii	Nu
				Alte opțiuni de sisteme de control	
				Controlul temperaturii încăperii cu detectarea prezenței	Nu
				Controlul temperaturii încăperii cu detectarea ferestrei deschise	Nu
				Cu opțiune de operare cu telecomandă (WiFi)	Nu
				Cu sistem adaptiv de control al pornirii încălzirii	Nu
				Cu limitarea timpului de funcționare	Nu
				Cu senzor cu bilă neagră	Nu
Informații de contact:		Schuss Home Electronic GmbH Scheringgasse 3 - 1140 Wien -Austria https://www.schuss-home.at/			

GARANȚIE

Cu acest produs de calitate de la SHX, v-ați decis pentru inovație, durabilitate și fiabilitate.

Pentru acest dispozitiv SHX acordăm o perioadă de garanție de 2 ani de la data achiziției, valabilă în Austria și Germania!

În cazul în care, contrar așteptărilor, vor fi totuși necesare lucrări de service la dispozitivul dumneavoastră în această perioadă, vă garantăm prin prezența repararea (piese de schimb și manoperă) sau (la latitudinea Schuss) înlocuirea gratuită a produsului. În cazul în care, din motive economice, nu este posibilă nici repararea, nici înlocuirea, ne rezervăm dreptul de a emite o notă de credit la valoarea actuală.

În orice caz, vă rugăm să contactați în primul rând linia de asistență pentru clienți (a se vedea instrucțiunile de utilizare – „Adrese de contact pentru informații suplimentare și linia de service”).

Dorim să subliniem faptul că lucrările de reparații care nu au fost efectuate de ateliere autorizate prin contract anulează imediat valabilitatea acestei garanții.

Această garanție nu acoperă:

- Deteriorări datorate nerespectării instrucțiunilor de utilizare
- Repararea sau înlocuirea pieselor din cauza uzurii normale
- Dispozitive care sunt utilizate - chiar și numai parțial - în scopuri comerciale
- Dispozitive deteriorate din punct de vedere mecanic din cauza unei influențe externe (cădere, impact, rupere, utilizare necorespunzătoare etc.), precum și semne de uzură legate de aspect
- Dispozitive, care a fost manipulate necorespunzător
- Dispozitive, care nu au fost deschise de către atelierul nostru de service autorizat
- Așteptări neîndeplinite ale consumatorilor
- Daune datorate forței majore, apei, fulgerului, supratensiunii
- Dispozitive, în cazul în care denumirea tipului și/sau numărul de serie de pe aparat a fost modificat, șters, făcut ilizibil sau îndepărtat
- Defecte datorate unei murdării extraordinare
- Servicii în afara atelierelor noastre autorizate prin contract, costuri de transport până la un atelier autorizat sau până la noi și înapoi, precum și riscurile asociate

Precizăm în mod expres că, în cadrul perioadei de garanție, se va percepe o sumă forfetară de 60 € (indexată pe baza IPC 2015, iunie 2020) în cazul unor erori de operare sau dacă nu a fost detectată nicio eroare.

Furnizarea serviciului de garanție (repararea sau înlocuirea dispozitivului) nu prelungeste perioada de garanție absolută

de 2 ani de la data achiziției.

Garanția de 2 ani este valabilă numai la prezentarea chitanței de achiziție (trebuie să fie incluse numele și adresa comerciantului, precum și denumirea completă a aparatului) și a certificatului de garanție asociat, pe care trebuie să fie notat tipul de aparat, precum și numărul de serie (vizibil pe cutie și pe spatele sau partea inferioară a aparatului)! Fără prezentarea certificatului de garanție, se aplică doar garanția legală!

Atragem atenția în mod expres asupra faptului că drepturile de garanție legală nu sunt afectate de această garanție și rămân neschimbate.

Schuss Home Electronic GmbH și agenții săi indirecti sunt răspunzători pentru daune numai în caz de neglijență gravă sau intenție. În orice caz, este exclusă răspunderea pentru pierderi de profit, economii estimate, dar nerealizate, daune indirecte și daune rezultate din pretenții ale unor terțe părți.

Adresa de *contact* a atelierului de service respectiv o găsiți pe pagina noastră de internet www.schuss-home.at.

Felicitări pentru alegerea dumneavoastră. Sperăm că vă veți bucura de utilizarea dispozitivului dumneavoastră SHX!

ADRESĂ

SHX distribuție
Schuss Home Electronic GmbH
A-1140 Wien, Scheringgasse 3
Tel.: +43 (0)1/ 970 21

Denumire tip:.....

Număr de serie:.....

OPERATING MANUAL

Digital Convector Heater

SHX22HEAT100



CONGRATULATIONS!

THANK YOU FOR PURCHASING THIS SHX PRODUCT.



This product is intended for use in well-insulated areas and for occasional use only.

TABLE OF CONTENTS

EN

Important information on safety, place of use and electrical connections
Recycling, disposal and Declaration of Conformity
Scope of delivery
Description of the appliance
Starting up and functions
Safety features
Cleaning and maintenance
Activities at the start/end of the season
Technical information
Required data for single-room electrical heating devices

PLEASE READ THE OPERATING MANUAL CAREFULLY BEFORE BEGINNING ASSEMBLY,, INSTALLATION, OPERATION OR MAINTENANCE. PROTECT YOURSELF AND OTHERS BY FOLLOWING THE SAFETY INSTRUCTIONS. FAILURE TO COMPLY WITH THESE INSTRUCTIONS MAY RESULT IN PERSONAL INJURY AND/OR PROPERTY DAMAGE AND/OR LOSS OF CLAIMS UNDER WARRANTY.

Intended Use

This appliance is **intended exclusively for the heating of domestic living spaces** and may not be used for any other purpose. The product is intended to be used as a convection heater. When the air is heated it rises upwards, then cools and circulates back down to be reheated again. It is only suitable for well-insulated spaces and occasional use. It can be operated using the supplied remote control. This product is intended for indoor, non-commercial, non-industrial and household use only. Do not use outdoors. Do not use the product for any other purpose. It must not be used in construction sites, greenhouses, barns, stables, mills, or other areas that may contain combustible dust. For safety and approval purposes, you must not rebuild and/or modify this product. If you use the product for purposes other than those described above, the product may be damaged. In addition, improper use can result in short circuits, fires, electric shocks or other hazards. Read the operating manual carefully and store it in a safe place. Make this product available to third parties only together with the operating manual.

IMPORTANT INFORMATION ON SAFETY, STANDARDS AND ELECTRICAL CONNECTIONS



1. Use this appliance **only in accordance with the guidelines in this operating manual**. Any other use not recommended by the manufacturer may result in fire, electrical shock or personal injury.
2. This appliance is **intended exclusively for the heating of domestic living spaces** and may not be used for any other purpose.

3. Remove the packaging and check that the appliance is not damaged. If you are in doubt, do not use the appliance and contact your dealer.
4. Before connecting to the mains power supply, **check that the mains voltage and type matches the information provided on the type plate of the appliance.**
5. The electrical socket to which you connect the appliance must not be defective or loose, must be suitable for the current load required, and above all must be reliably earthed.
6. Avoid using an extension cable, because this could overheat and cause a fire.
7. Do not situate the appliance directly beneath a wall power socket. In case of doubt, have your electrical installation checked by a qualified electrician.
8. It is forbidden to adapt or modify the properties of this appliance in any way. Use only replacement parts and accessories recommended by the manufacturer (failure to do so may result in loss of warranty cover).
9. Do not use this heater if it shows visible signs of damage.

10. Children over 3 and under 8 years may only switch the appliance on or off under supervision or if they have been instructed in its safe use and understand the resultant dangers, on the condition that the appliance is positioned or installed in its normal place of use. Children over 3 and under 8 years must not be allowed to insert the plug into the socket, alter the settings, clean the appliance or perform user maintenance on the appliance.

11. **Do not operate the appliance unattended.** Whenever you leave the room, **always switch off the appliance.**

12. Do not use the appliance in small rooms where people are present who are unable to leave the room by themselves, unless they are under constant supervision.

13. **Do not allow children to play with the appliance.**

Keep children under the age of 3 away from the appliance unless they are under constant supervision.

14. Keep the packaging materials away from children.

If swallowed, these pose a risk of suffocation.

15. The appliance is not suitable for continuous or high-precision operation.

16. Do not use this heater if it has previously been dropped.

17. This appliance is for use in **dry indoor spaces only.**

18. Do not use the appliance near water or high humidity, e.g. in damp cellars, or near swimming pools, baths or showers. Make sure that water cannot get into the appliance.

19. Do not use the appliance in close proximity to petrol, gas, oil, alcohol or other explosive or flammable liquids or gases.

20. To minimise the risk of fire, ensure a distance of **at least one metre between the air outlet of the appliance and any flammable materials** such as:

- a. Pressurised containers (e.g. spray cans)
- b. Furniture
- c. Textiles of any kind

21. This heater should be operated on a level, stable surface or attached to a wall if necessary.

Do not place any objects on top of the appliance.

22. **Never cover the appliance while it is in operation or while cooling down after use.**

23. **Always** switch the appliance off **before unplugging it.**

24. Do not pull the mains cable to disconnect the appliance from the mains supply. Always pull by the plug to disconnect the mains cable.

25. **Caution: certain parts of this appliance may become very hot** and cause burns. Take particular care if children or vulnerable persons are present.

Always **allow the appliance to cool down** before cleaning it or removing it from its mounting.

26. Unplug the appliance when you are not using it and before cleaning it or performing any maintenance.

Do not allow children to clean or perform user maintenance on the appliance without supervision.

27. To avoid electric shocks, do not touch the plug with wet hands.

WARNING: Children of 8 years and above and persons with limited physical, sensory or mental capabilities or without experience or knowledge may use the appliance under supervision or if they have been instructed in its safe use and understand the resultant dangers.

WARNING: If the power cable to this appliance becomes damaged, it must be replaced by the manufacturer, its customer services department or a similarly qualified person in order to prevent hazards.

WARNING: To prevent the heater becoming overheated, do not cover it or place any item over it.



WARNING: Do not cover. Never cover the product while it is in operation or shortly after it was in use (e.g. with clothing, a blanket, a curtain, etc.) in order prevent the product from overheating. There is a risk of fire!



Symbol markings on the appliance **Symbol:**



Meaning:

Attention! Do not cover The symbol on the device indicates that it is not permitted to suspend any item (e.g. towels, clothing etc.) above the appliance or directly in front of it. To prevent overheating and the risk of fire, the heater must not be covered!

<p>ATTENTION</p> 	<p style="text-align: center;"><u>RISK OF INJURY</u></p> <p>The appliance becomes hot while it is in operation!</p> <p>Never touch the appliance while it is in operation → this may result in severe BURNS.</p>
<p>ATTENTION</p> 	<p style="text-align: center;"><u>RISK OF FIRE</u></p> <p>WARNING: To prevent the heater becoming overheated, do not cover it or place any item over it.</p>
<p>ATTENTION</p> 	<p style="text-align: center;"><u>SAFE DISTANCE</u></p> <p>Maintain a safe distance of at least one metre from flammable items such as furniture, curtains, paper and similar.</p> <p style="text-align: center;"><u>PLACE OF USE</u></p> <p>Position the appliance in such a way that air can flow in and out without hindrance.</p> <p style="text-align: center;"><u>RISK OF BURNS</u></p> <p>This appliance becomes very hot during use and can cause burns. Take particular care if children or vulnerable persons are present.</p> <p style="text-align: center;"><u>RISK OF OVERHEATING</u></p> <p>Do not use the appliance in rooms with a volume less than 4m³.</p>

Recycling, disposal and Declaration of Conformity

	<p><u>RECYCLING</u></p> <p>The packaging materials can be recycled. It is recommended that you dispose of them in separated waste.</p>
---	---

	<p><u>DISPOSAL</u></p> <p>The pictogram with the crossed out dustbin indicates that electrical and electronic appliances must be disposed of separately from household waste (WEEE). Electrical and electronic appliances can contain harmful and environmentally hazardous materials. Do not dispose of them in unsorted residual waste, but at a registered collection centre for waste electrical and electronic equipment. By doing so, you will help to conserve resources and protect the environment. For further information please consult your dealer or your local authorities. Directive 2012/19/EU</p>
	<p><u>DISPOSAL OF BATTERIES</u></p> <p>In accordance with Legislative Decree no. 188 of 20 November 2008 implementing Directive 2006/66/EC on batteries, accumulators and their associated waste, the symbol of the crossed-out dustbin shown on the battery indicates that it is prohibited to dispose of batteries in household waste. Batteries and accumulators contain environmentally hazardous substances. Users are obliged to dispose of used batteries at municipal collection centres or in collectors set up for the purpose. This service is free of charge. This ensures that the legal requirements are complied with and the environment is preserved.</p> <p>You may find the following symbols on batteries:</p> <p>Li = battery contains lithium Al = battery contains alkali Mn = battery contains manganese</p> <p>CR 2025 (Li); AA (Al, Mn); AAA (Al, Mn)</p>
	<p><u>DECLARATION OF CONFORMITY</u></p> <p>We hereby confirm that this article complies with the essential requirements, regulations and guidelines of the EU. The detailed declaration of conformity can be viewed at any time via following link:</p> <p>https://www.schuss-home.at/downloads</p>

Errata and technical changes reserved.

Scope of delivery

- Convector heater
- Feet (x2)
- Fixing screws (x8)
- Operating manual

Remote control

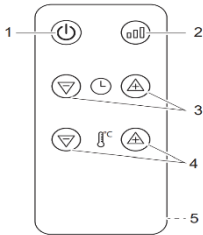

- (1) Power button (On/Standby mode)
- (2) Setting the heating level (low, medium, high)
- (3) Setting the timer
- (4) Setting the temperature
- (5) Battery compartment on the back of the CR 2025 battery

Remote control range approx. 5 m

Description of the appliance

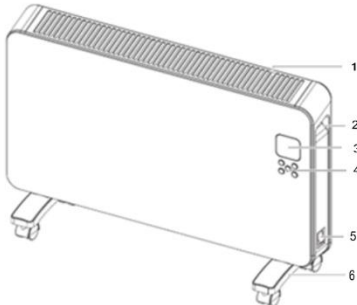

- (1) Air outlet
- (2) Carrying handle
- (3) LED display
- (4) Operating buttons
- (5) Main switch
- (6) Feet incl. castors

Starting up and functions

1. Remove the appliance from the packaging and remove all packaging materials.
2. Check the appliance for possible damage.
3. Attach the feet as follows:

- Carefully turn the appliance upside down.
- Attach the feet using the screws provided.

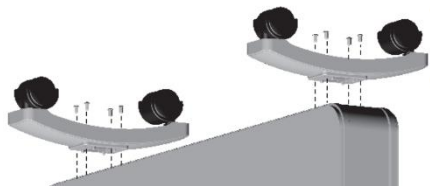

4. Turn the convector heater back upright and place it on a stable, level surface where it will not tip over and which is not heat-sensitive. Next, connect the appliance to the power supply.
5. Before operating the appliance, check that the main switch is switched off.
6. Now insert the power plug into a suitable outlet socket.

Main switch

- Put the main switch to ON. It lights up to indicate that the appliance has power.
- A beep will sound and the appliance will switch to standby mode.
-

PREPARING THE REMOTE CONTROL

Please follow the steps below to make it operate correctly:

33. To operate the appliance via remote control, please remove the plastic protection from the battery compartment.
34. To change the battery, carry out the following steps:
Pull out the battery holder on the back of the remote control, remove the old battery and

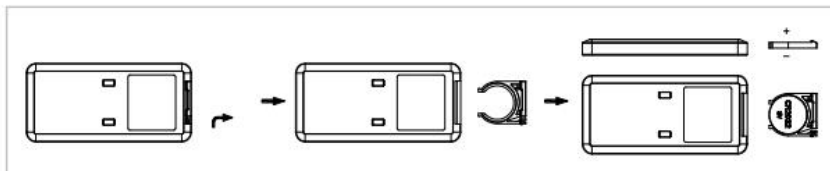

then insert a new one:

35. Please always pay attention to the polarity markings (+/-) on the battery and the battery holder:

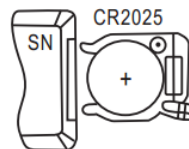

36. Then insert the battery holder back into the remote control.





Starting heating and stopping standby mode

- Press the power button on the heater to switch it on or press it again to return to standby mode (switch off).
- The symbol will show on the display to indicate the heater is active
- The current temperature will also be shown on the LED display.

Setting the temperature







- The temperature range is 5°C to 50°C, and the default temperature is 15°C.
- If the room temperature is 1°C higher than the temperature setting, the heater will switch off. If the room temperature is 2°C lower than the temperature setting, the heater will switch on again.
- Press or to set the temperature in increments of 1°C.
- **88** will flash on the display after each setting.
- The temperature will be saved after 3 seconds of inactivity.

Setting the heating level

- If the heater cannot achieve the temperature setting or you would like to speed the process up, you may consider increasing the heating level.
- Press  to set the heating level.
- The heating level (low , medium , high ) is shown on the display.

Timer function

Setting the shut-off timer

- If the heater is currently running, you can program the timer to switch it off after a set number of hours.
- Press  to access the timer setting.  will flash on the display.
- Press  or  to set the number of hours (1 to 24).
- The hours will be saved after 3 seconds of no button being pressed.
-  and  will be shown on the display to indicate that the timer has been set.
- You can press  to cancel the timer.

Automatic anti-frost function

- The main switch must be in the ON position.
- If the room temperature is lower than 5°C, the heater will automatically start heating to prevent frost from forming.
 is shown on the display.
- When the room temperature reaches 10°C, the heater will switch off.

⚠ ATTENTION ⚠

Please follow the information on installing the appliance provided in the safety information section very carefully.

Safety features

This convector heater features a protection system designed to protect it and to minimise the risk of fire.

Please be aware that this mechanism is not intended to act as an auto-stop or other convenience function. Always switch the appliance off, unplug from the power socket and allow the convector to cool before moving, cleaning or putting it into storage.

Tip-over switch

The heater switches off if the heater tips over or is tilted beyond a safe angle. Return the heater to the normal upright position to resume normal function.

Overheating protection

If there is any danger of the appliance overheating (e.g. because something is covering it or due to power supply overload), the built-in overheating protection will switch the heater off. Unplug the appliance and allow it to cool.

Wait for the appliance to cool down sufficiently before turning the power back on.

⚠ ATTENTION ⚠

A common cause of overheating is a build-up of dust or fluff inside the appliance. You are advised to clean the appliance regularly and to use a vacuum cleaner to remove such a build-up.

Cleaning and maintenance

Before cleaning the appliance, switch the convector heater off, unplug it from the power socket and then wait until the appliance has cooled completely.

Clean the appliance with a soft, moderately damp cloth, then wipe with a dry cloth.

To remove dust, use a vacuum cleaner, particularly at the air inlet and outlet grilles.

ATTENTION

Do not immerse the heater in water or other liquids or allow it to come into contact with these.

Never use petrol, alcohol or solvents to clean the appliance – this could be dangerous.

Do not spray insecticides or similar agents onto the heater.

Do not use the appliance in wet rooms.

DO NOT COVER – RISK OF FIRE!

Activities at the start of the season

Check that the power supply cable is in good condition and that the earthing is functioning.

Follow the installation and safety instructions carefully.

Activities at the end of the season

Switch the appliance off and disconnect the mains plug. Pack the appliance away, ideally in its original packaging, and store it in a cool, dry place.

Troubleshooting

Problem	Cause	Suggested solution
The heater does not switch on.	No power to the power socket or main fuse defective.	Check the power supply and main fuse.
	Power plug has not been fully inserted.	Insert the power plug in the power socket.
	The appliance was not switched on using the main switch.	Switch the appliance ON.
	Tip-over switch has been triggered.	Return the heater to the normal upright position.
	The room temperature is above the temperature set on the thermostat.	Normal operation. Appliance automatically switches on and heats up as soon as the temperature drops below the set value.
	Overheating protection has been triggered.	<p>Immediately remove any objects covering the heater (if applicable) and switch the appliance OFF.</p> <p>Wait until the heater has cooled down sufficiently, then switch the power back ON.</p> <p>If the heater will not switch back ON, it may be damaged from the excessive heat. Switch the appliance OFF and disconnect it from the power supply. Contact our technical support service or other technical personnel.</p>
'E2' is shown on the display	The temperature sensor is not functioning properly.	Switch the appliance OFF! Disconnect from the power supply and contact our technical support service or other technical personnel.

TECHNICAL INFORMATION

Article number:	SHX22HEAT100
Input voltage:	230 V~
Frequency:	50 Hz
Rated power consumption:	2000 W
Power range/current consumption	Low: 800 W, 3.5 A
Power range/current consumption	Medium: 1200 W, 5.2 A
Power range/current consumption	High: 2000 W, 8.7 A
Standby power consumption:	<0.5 W
Heating temperature range:	5°C–50°C
Weight:	4.8 kg
Protection class:	I
Dimensions:	48 x 70 x 22 cm
Dimensions without castors:	40.5 x 70 x 8 cm
Remote control:	CR2025 3V
Contact address for further information:	<p>Schuss Home Electronic GmbH Scheringgasse 3, A-1140 Vienna, Austria Serviceline: +43 (1) 97 0 21 www.schuss-home.at FB no.: 236974 t / FB court: Vienna</p>

Required data for single-room electrical heating devices

Article number SHX22HEAT100					
Information	Symbol	Value	Unit	Information	Unit
Heat output				Single-room electric storage heaters only: Method of heat transfer control	
Nominal heat output	P_{nom}	2.0	kW	Manual control of heat transfer with integrated thermostat	No
Minimum heat output (guideline)	P_{min}	0.8	kW	Manual control of heat transfer with feedback of room and/or outside temperature	No
Maximum continuous heat output	$P_{max,c}$	2.0	kW	Electronic control of heat transfer with feedback of room and/or outside temperature	No
Auxiliary current consumption				Fan-assisted heat outlet	
At Nominal heat output	e_{lmax}	0.00036	kW	Type of heat output/room temperature control	
At Minimum heat output	e_{lmin}	0.00036	kW	Single heat output level, no room temperature control	No
In standby mode	e_{lsB}	0.00036	kW	Two or more manually settable output levels, no room temperature control	No
				Room temperature control with mechanical thermostat	No
				With electronic room temperature control	Yes
				Electronic room temperature control and timed control through the day	No
				Electronic room temperature control and timed control through the week	No
				Other control options	
				Room temperature control with presence detection	No
				Room temperature control with detection of open windows	No
				With remote control option (WiFi)	No
				With adaptive start-up control	No
				With operating time limiter	No
				With ball-type sensor	No
Contact information:		Schuss Home Electronic GmbH Scheringgasse 3 – 1140 Vienna – Austria https://www.schuss-home.at/			



WARRANTY

By purchasing this SHX quality product, it means you have decided to place trust in durability, reliability and innovation.

For this SHX appliance, we grant a warranty period of 2 years from the date of purchase valid in Austria and Germany!

If, contrary to expectations, service work on your appliance is still necessary during this period, we hereby guarantee either free repairs (spare parts and working time) or (at the discretion of Schuss) that we will replace the product. If it is not possible to either repair or exchange the product for economic reasons, we reserve the right to create a time value credit.

In any case, please contact the customer hotline as a first step (see the operating manual – ‘contact addresses for further information and service line’).

We would like to point out that repair work that has not been performed by authorised contract workshops will immediately terminate the validity of this warranty.

This warranty does not cover:

- Damage due to nonadherence to the operating manual
- Repair or replacement of parts due to normal wear and tear
- Appliances that are used commercially, even in part
- Appliances mechanically damaged due to external influence (any fall(s), impact(s), breakage(s), improper use, etc.) as well as signs of wear and tear of an aesthetic nature
- Appliances that have been improperly treated
- Appliances that have not been opened by our authorised service workshop
- Unfulfilled consumer expectations
- Damage caused by force majeure, water, lightning and overvoltage
- Appliances that have had their type designation and/or serial number on the appliance changed, deleted, made illegible or removed
- Defects due to extreme contamination
- Services outside our contract workshops, the transport costs to either an authorised workshop or to us and back, and the associated risks

We would like to expressly point out that a fixed amount of €60 (indexed basis CPI 2015, June 2020) will be charged within the warranty period in the event of operating errors or if no error has been detected.

The provision of a warranty service (repairs or replacement of the appliance) does not extend the absolute warranty period of 2 years from the date of purchase.

The 2-year warranty is only valid upon presentation of the proof of purchase (name and address of the dealer as well as the complete appliance designation must be included) and the corresponding warranty certificate, on which the appliance type and the serial number (on the box and on both the back and underside of the appliance) are to be noted! Without presenting the warranty certificate, only the legal warranty applies!

We would like to expressly point out that the statutory warranty rights are unaffected by this warranty and continue unabated.

A liability for damage on the part of Schuss Home Electronic GmbH and its vicarious agents only exists in the event of gross negligence or intent. In any event, liability for lost profits, expected but not occurred savings, consequential damage and damage arising from claims of third parties is excluded.

The *contact* address of the respective service workshop is available on our homepage www.schuss-home.at.

Congratulations on making your choice. We wish you a lot of pleasure with the SHX appliance!

ADDRESS

SHX Vertrieb
Schuss Home Electronic GmbH
A-1140 Vienna (Austria), Scheringgasse 3

Tel.: +43 (0)1/ 970 21

Type designation:.....

Serial number:.....