

# Montageanleitung Lamellen-Schiebetür

M106

Schiebetüranlage mit Lamellen, Bodensystem, mit U-Profil

## LIEFERUMFANG



Vormontierte Schiebetür auf Maß

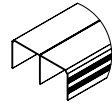

Obere Führungsschiene (beidseitig als Vorderseite verwendbar)

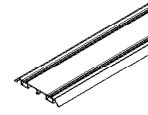

Bodenschiene (inkl. doppelseitigem Klebeband)



Positionsstopper (2 Stck. pro Tür)



Dübel, Schrauben für obere Laufschiene

## VARIANTEN

### Variante 1

1-läufige Boden-/Führungsschiene

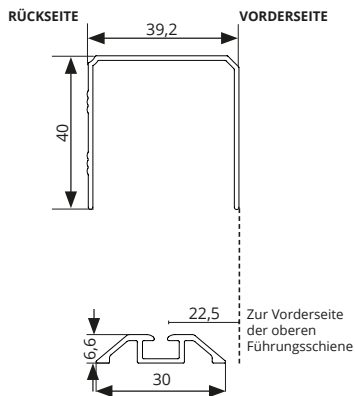

Sofern Sie die Bodenschiene vor Fertigstellung der Türflügel montieren wollen, können Sie sich an diesem Maß orientieren. **Wir empfehlen aber, die Schiene auszuloten wie in Schritt 2 beschrieben.**

### Variante 2

2-läufige Boden-/Führungsschiene

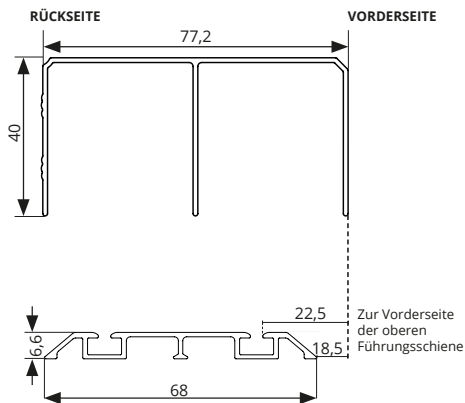

Sofern Sie die Bodenschiene vor Fertigstellung der Türflügel montieren wollen, können Sie sich an diesem Maß orientieren. **Wir empfehlen aber, die Schiene auszuloten wie in Schritt 2 beschrieben.**

### Variante 3

3-läufige Boden-/Führungsschiene

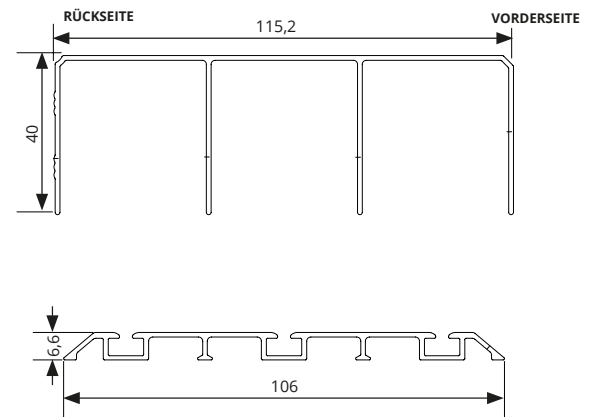

Sofern Sie die Bodenschiene vor Fertigstellung der Türflügel montieren wollen, können Sie sich an diesem Maß orientieren. **Wir empfehlen aber, die Schiene auszuloten wie in Schritt 2 beschrieben.**

## MONTAGE

- Schrauben Sie zunächst die vorgebohrte obere Führungsschiene unter die Decke. Bei einer Montage vor Möbeln empfehlen wir einen Abstand von 2 cm, gemessen von der hinteren Kante der Schiene bis zu den Möbeln.

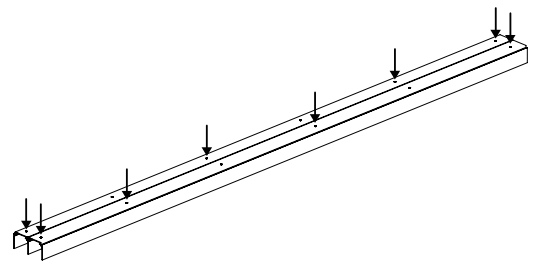

- Legen Sie nun die Bodenschiene auf (**bitte noch nicht kleben**). Setzen Sie die Tür in die Führungs- und Bodenschiene ein. Heben Sie dazu die unteren Rollen leicht an. Jetzt kann ausgelotet und an entsprechender Stelle markiert werden. Anschließend muss die Tür zunächst wieder ausgehängt werden.

Falls gewünscht, schieben Sie die Positionstopper an die entsprechende Stelle der Bodenschiene (hiermit legen Sie die Endposition der Tür fest). Diese können später noch justiert und per Imbus fixiert werden. Jetzt kann die Bodenschiene an der zuvor markierten Stelle geklebt werden. (Doppelseitiges Klebeband auf Bodenschiene vorhanden).

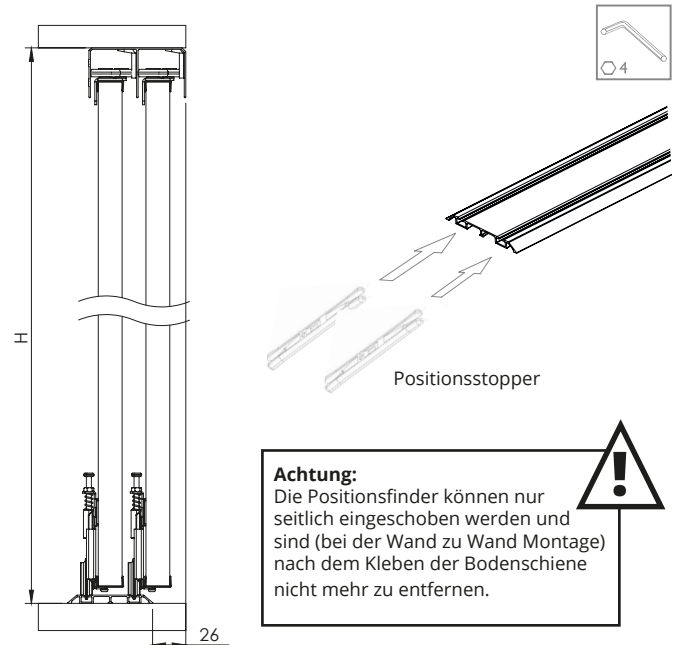

**Achtung:** Die Positionsfinder können nur seitlich eingeschoben werden und sind (bei der Wand zu Wand Montage) nach dem Kleben der Bodenschiene nicht mehr zu entfernen.

**BEI DER VERWENDUNG EINES SOFTCLOSES:** An der Position, an der der Softclose montiert wird, ist die Verwendung der Positionstopper nicht empfehlenswert!

- 3 Nun hängen Sie die Tür wieder in die Führungs-/Bodenschiene ein. Heben Sie hierbei erneut die unteren Rollen leicht an.

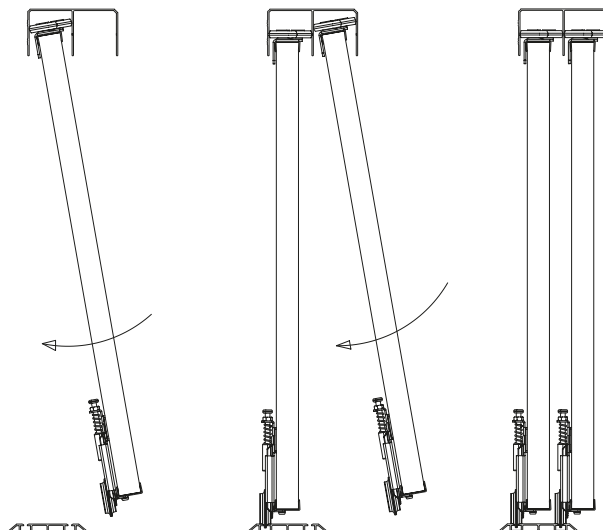

- 4 Durch das Verstellen der Schrauben können Sie noch einen Höhenausgleich erzielen.

