

- Ⓛ Montageanleitung
- Ⓝ Handleiding voor de montage
- Ⓜ Montaj talimat
- Ⓧ Notice de montage
- Ⓒ Montážní návod
- Ⓜ Szereelési útmutató
- Ⓜ Assembly Instructions
- Ⓜ Instrukcja montażu
- Ⓜ Инструкция по монтажу
- Ⓜ Istruzioni di montaggio
- Ⓜ Návod na montáž
- Ⓜ Instrucțiuni de montaj
- Ⓜ Instrucciones de montaje
- Ⓜ Montaj Talimat

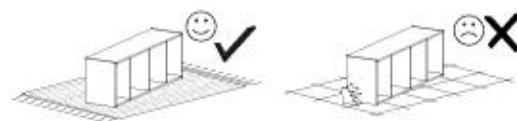

nr	L [mm]	B [mm]	T [mm]	Menge	Coll
1	350	300	16	1	1/1
2	350	300	16	1	1/1
3	968	266	16	1	1/1
4	962	254	16	1	1/1
5	862	100	16	1	1/1
6	962	344	16	1	1/1
7	968	332	16	1	1/1

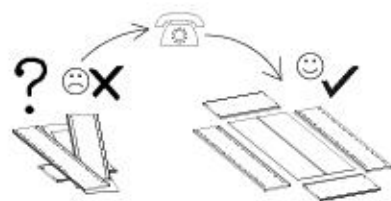
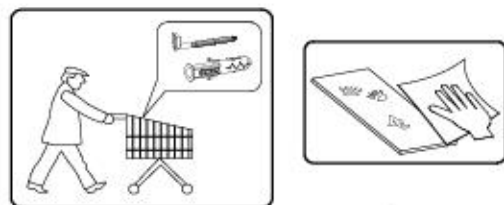
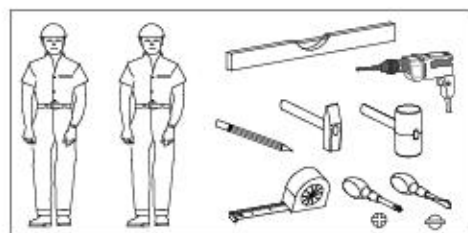
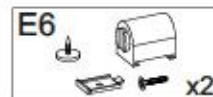
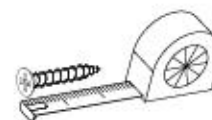
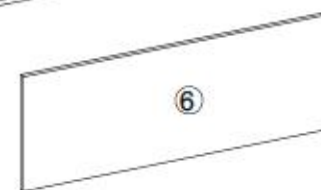
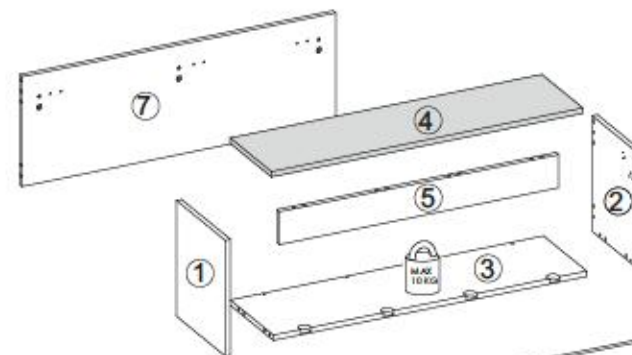

B1 ø8x35 x14	I7 x8	K1 x16	K10 x16	F4 x2
D4 x2	G34 3,5x16 x4	G52 5x11 x6	P10 x3	C6 x2
C16 80N x2	C17 60N x2	C20 x4	I8 x3	Q2 x3

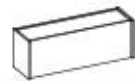

I

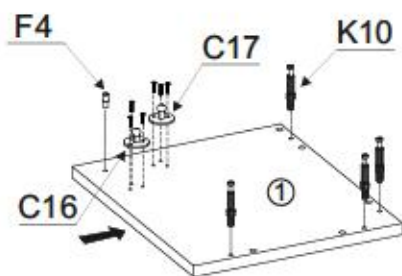

F4



x2

K10



x8

C16



80N x2

C17



60N x2

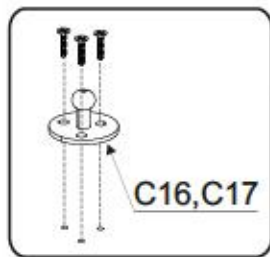
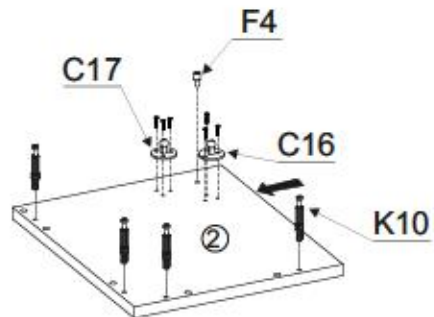

C16,C17

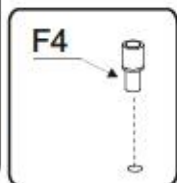

F4



II

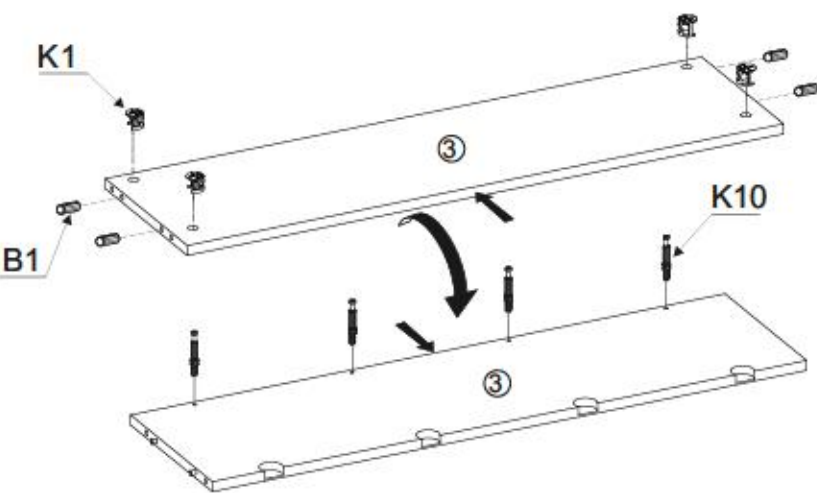

K10



x4

B1



x4

K1



x4

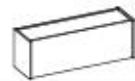
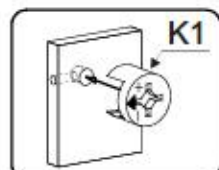
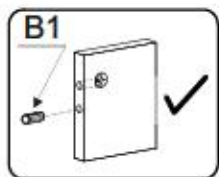

III

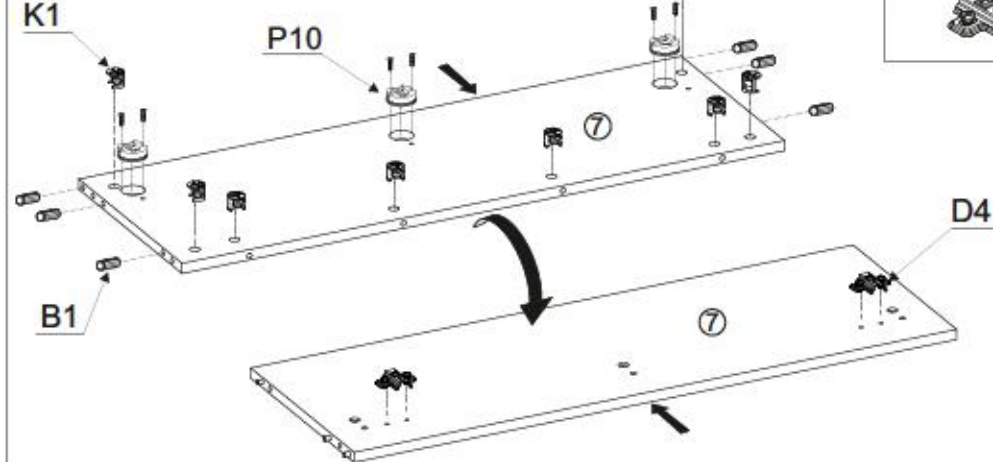

B1



x6

K1



x8

G52



5x11 x6

P10



x3

D4



x2

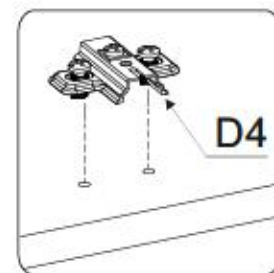
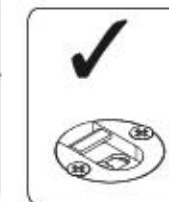
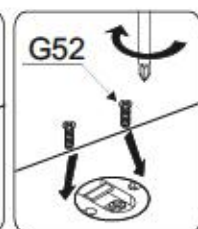
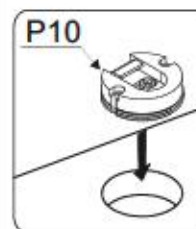

IV

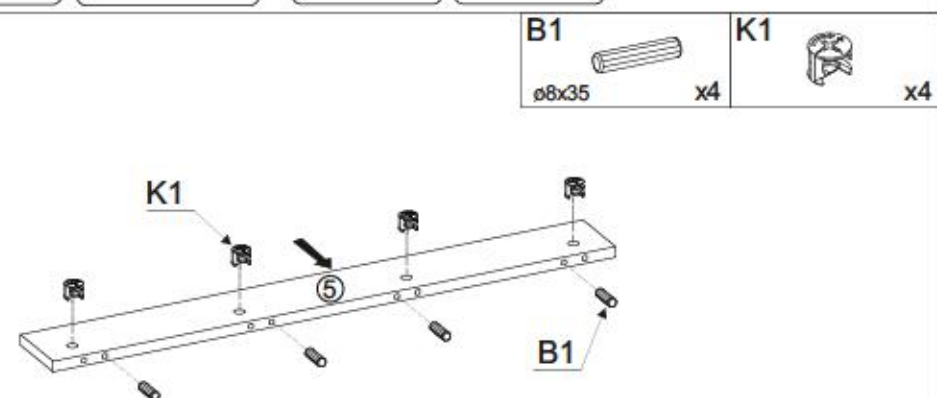

B1



x4

K1



x4

5/13

CITY / GIRON 08

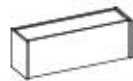

V

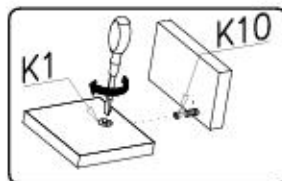
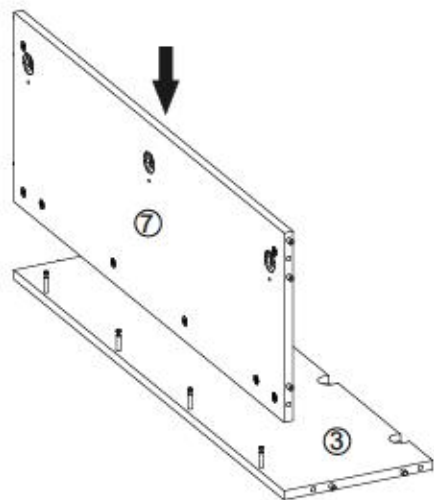

VI

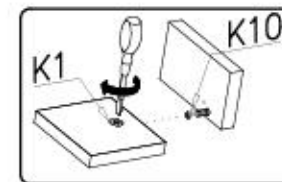
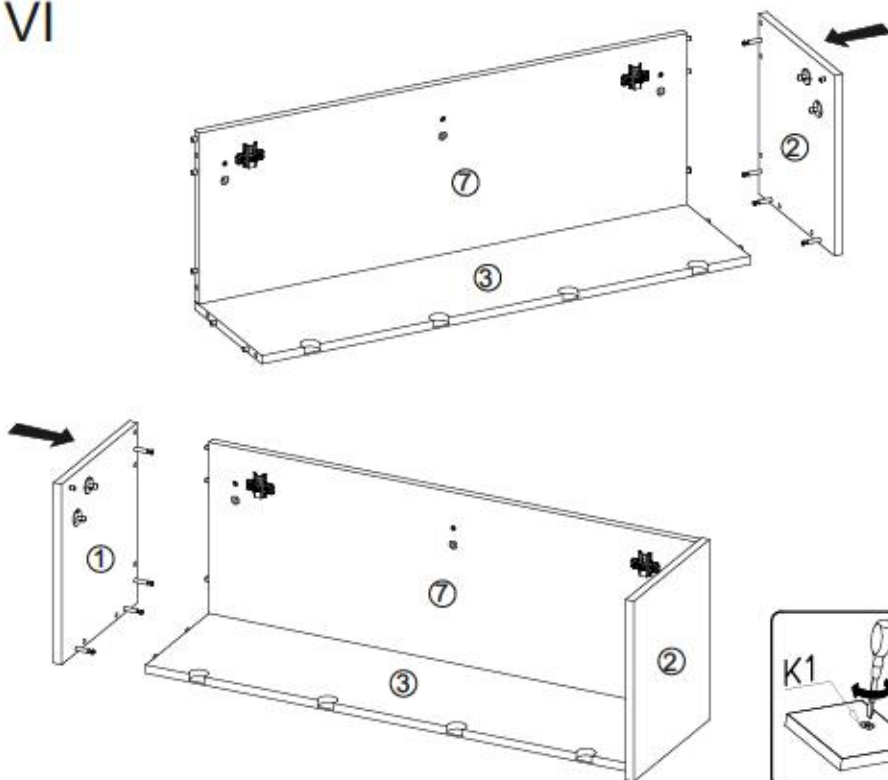

6/13

CITY / GIRON 08



VII

G34
3,5x16 x4

x4

C20 x4



x4

E6 x2



x2

C16 x2



x2

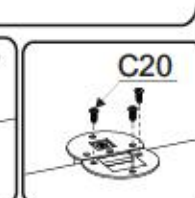
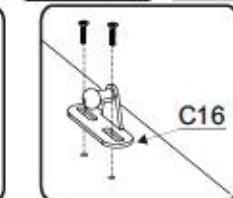
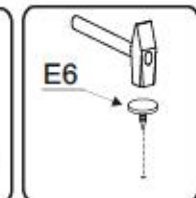
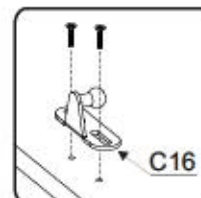
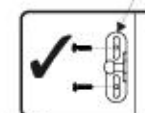
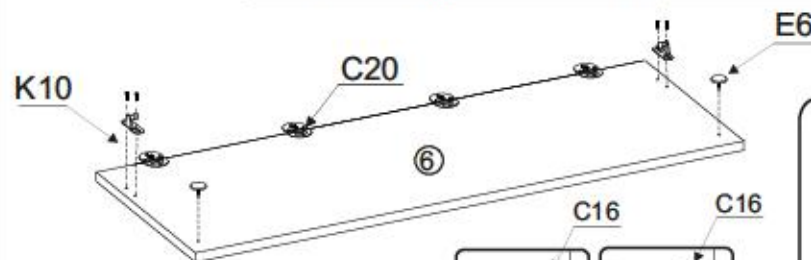

VIII

K10 x4



x4

C6 x2



x2

E6 x2



x2

G34 3,5x16 x4



x4

C17 x2



x2

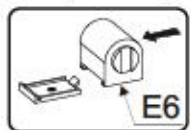
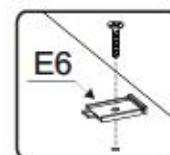
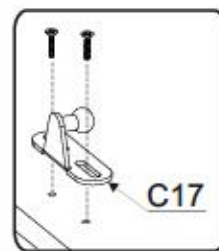
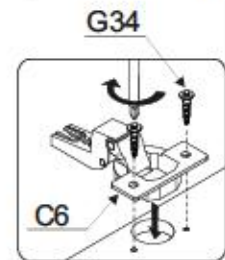
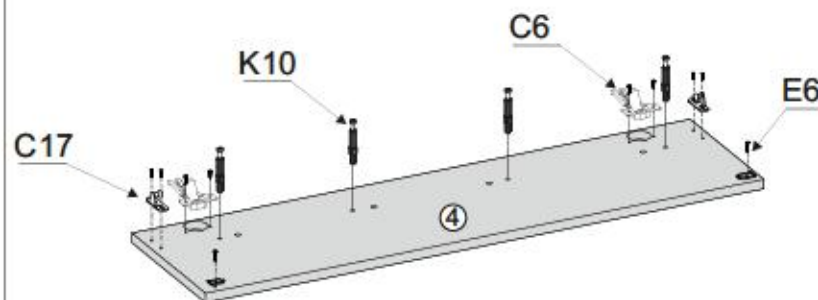

7/13

CITY / GIRON 08

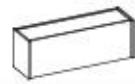

IX

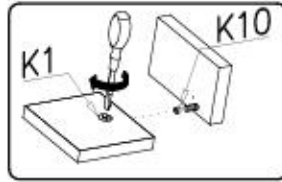
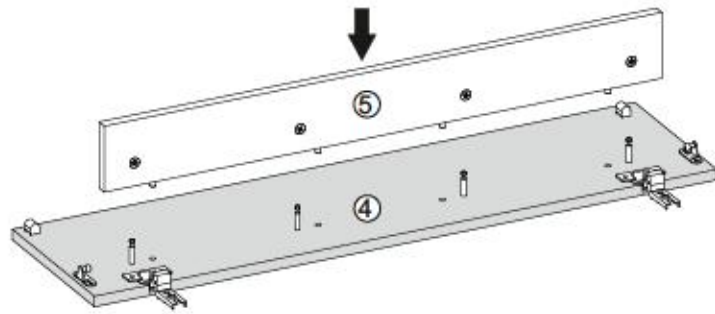

X

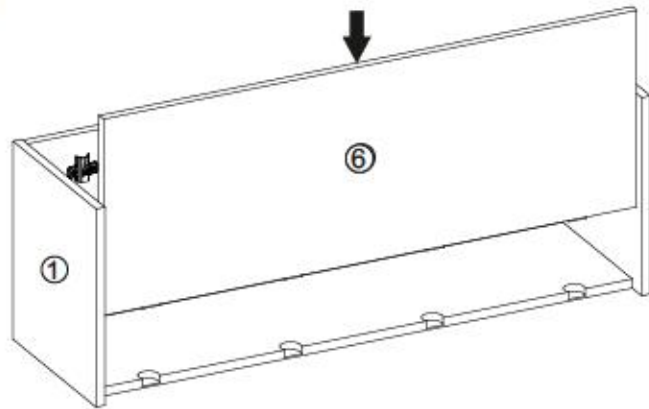

C20 x4

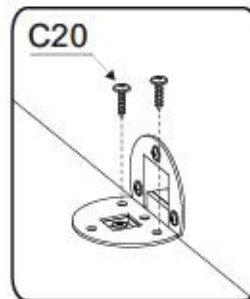
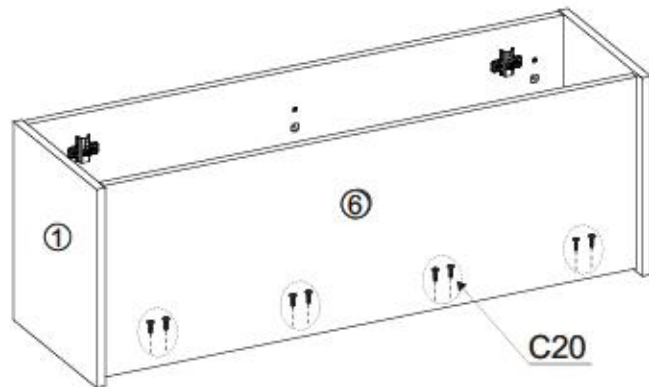
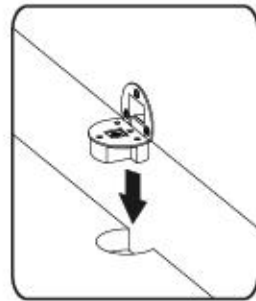

8/13

CITY / GIRON 08



XI

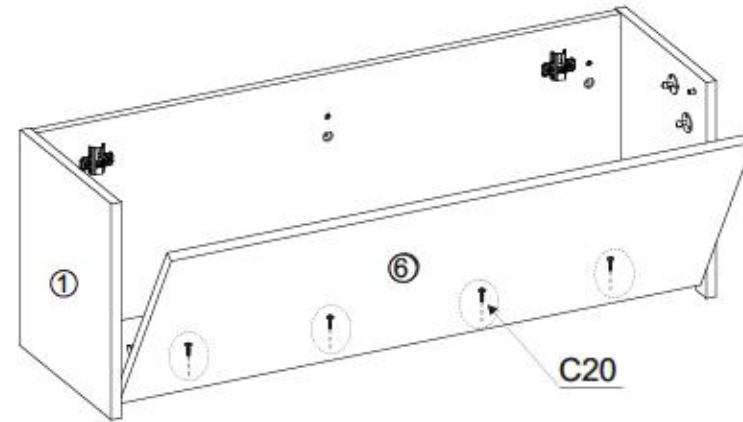

C20 x4

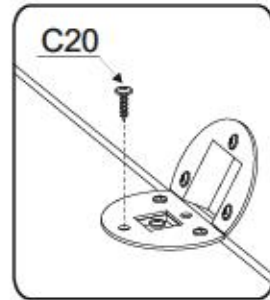

XII

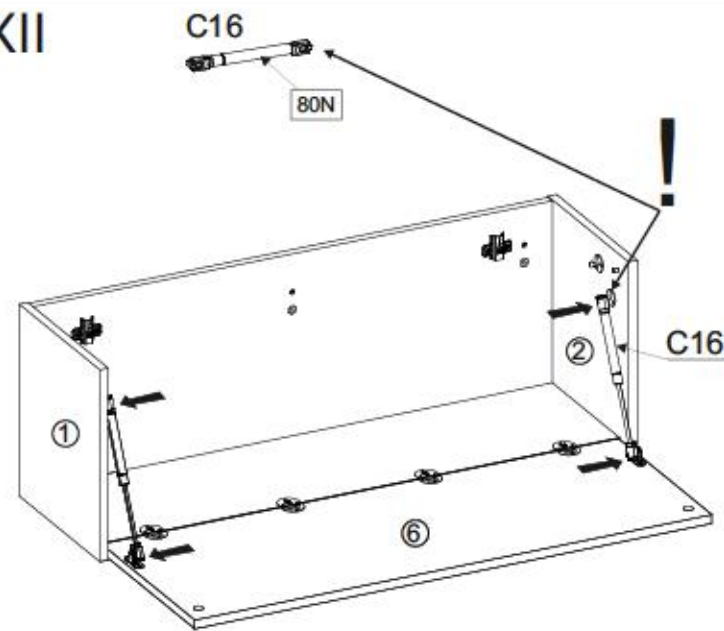

C16 80N x2

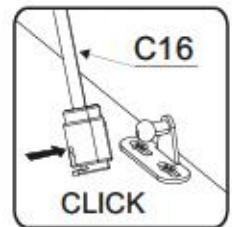
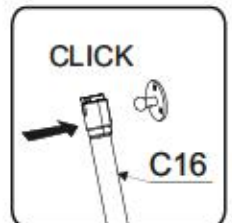

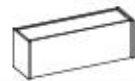

XIII

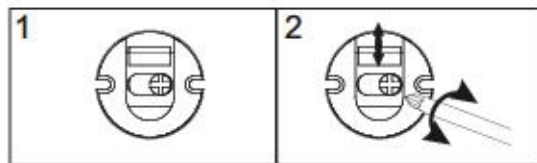
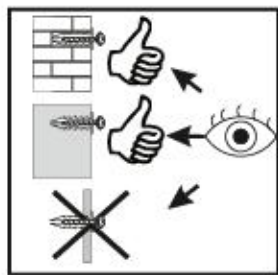
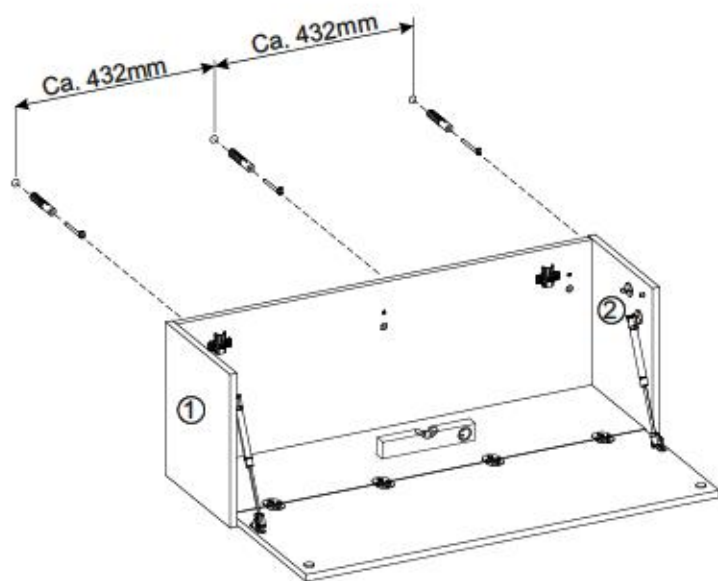
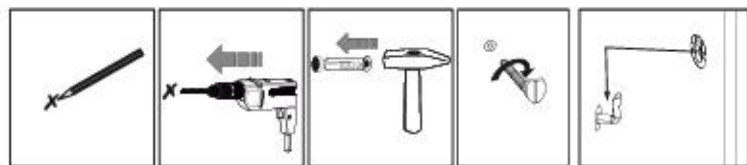
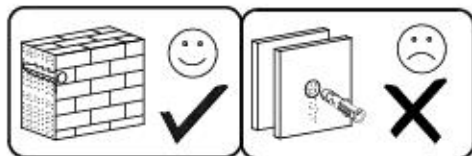

XIV

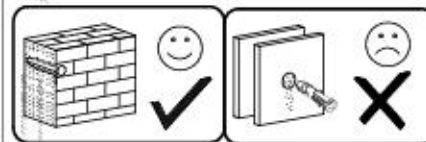
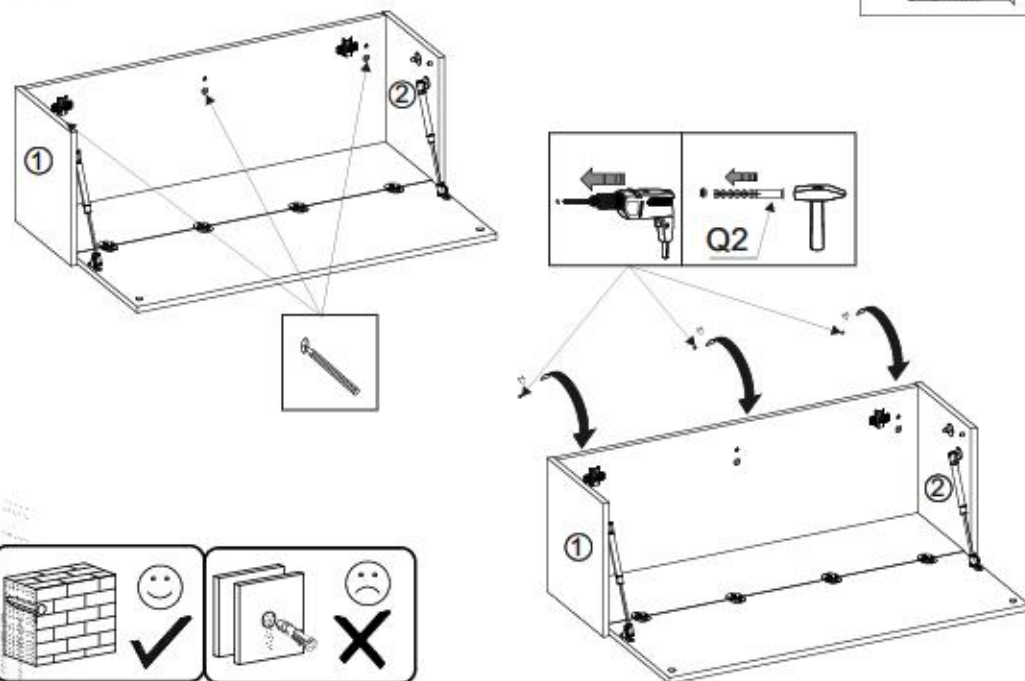
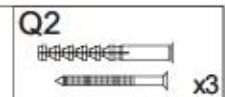

XV

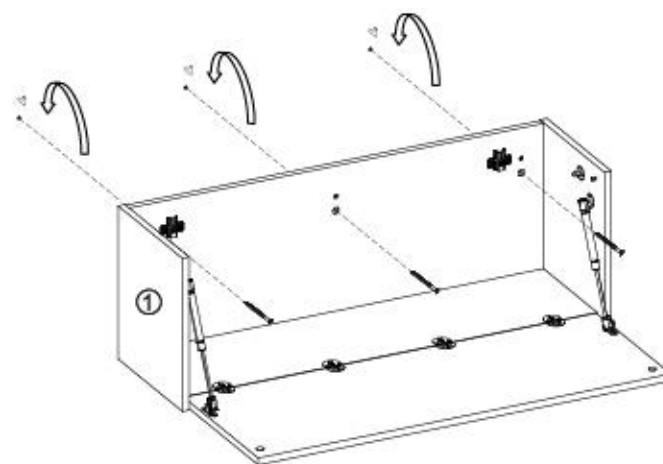
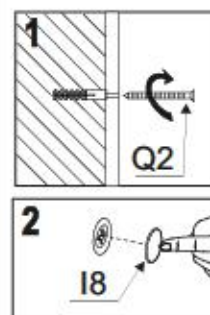

Name • Nom • Nome • Naom • Nazwa • Jméno • Názov • Név • Denumire • Isim • Имя
CITY / GIRON

Nr • No • N° • Номер • Č • Sz • Тип • Type • Tip • Трпс • Трп • Tun
 --- 08

D Unsere Dienstleistungen für Beschädigte
 Sollten Ihnen ein Beschädigter fallen, können Sie diese Servicekarte an die untenstehende Adresse mailen. Wir können sie mit einer nur Beschädigte auf diesem Wege verschicken. Sollten Sie eine andere Beseitigung an Ihrem Möbelstück haben, so wenden Sie sich bitte direkt an Ihr Möbelhaus.

GB Our direct order service for filling
 If a filling part is missing, you can e-mail this service card directly to the address below. However, we can only send filling parts in this way if you have any other claims for complaint concerning your item of furniture, please contact your furniture store directly.

CZ Nahr přílohu služby pro kování
 Chytl-li vám nějaká díl z kování, můžete tuto servisní kartu odeslat e-mailem přímo na níže uvedenou adresu. Touto cestou však můžete rovněž jen díly kování. Pokud byste měli nějaký jiný problém, obraťte se přímo na svého prodejce nábytku.

F En attendant la notice de montage
 Si vous remarquez une erreur, veuillez envoyer directement la présente carte service à l'adresse e-mail indiquée ci-dessous. Cependant, ceci nous permet uniquement d'envoyer des fermetures. Pour tout autre type de réclamation ou notamment votre meuble, veuillez contacter directement votre magasin d'ameublement.

I Il nostro servizio di aiuto per il ordine dei fermeture
 Qualora Vi dovesse mancare un pezzo di fissaggio, allora Vi preghiamo di inviarci questa carta di servizio immediatamente affinché il pezzo arrivi subito. Possiamo inviare i pezzi di fissaggio solamente per mezzo di questo procedimento. Qualora dovete avere qualche altra reclamazione in merito al mobile, allora Vi preghiamo di rivolgerVi direttamente al Vostro Negozio di mobili.

BG Нашата директна услуга за обвивка
 Ако ви липне част от комплекта, потърсете местоположението на адреса на е-майл и изпратете на е-майл адреса, посочен по-долу. По този начин можем да доставим само необходимите елементи от обвивка. Ако установите друг дефект по мебелта, Ви съветваме да се обърнете към местното изпалателство, от който сте закупили мебелта.

NL Onze directservice voor losse onderdelen
 Wanneer er een onderdeel ontbreekt, kunt u deze servicekaart direct aan onderstaand e-mailadres sturen. Wij kunnen langzame deze weg echter alleen bestaande verstuuren. Mocht u een ander probleem aan uw meubel hebben, verzoeken wij u contact op te nemen met uw meubel dealer.

PL Nasz bezpośredni serwis części montażowych
 Jeżeli brakuje części koniecznych do montażu, prosimy o przesłanie nam niniejszej karty w celu wysłania na nasz podany adres e-mailowy. W ten sposób możemy przesłać Państwu tylko brakujące części. W przypadku innych reklamacji dotyczących mebla, prosimy zgłaszać je do swojego meblowego, w którym został dokonany zakup.

HR Servis za otkov
 U slučaju da nedostaje neki od dijelova molimo vas da na dole navedenu mail adresu pošaljete ovaj servisni obrazac. Na ovaj način mogu se dostaviti samo otkovi. U slučaju da imate dodatne prigovore vezane uz komad namještaja molimo vas da se obratite izravno trgovini namještaja gdje je isti kupljen.

HU Direktnai gátlételek vasalattok esetén
 Ha hiányzik egy vasalat, ezt a kártyát elektronikus úton küldheti az alább található címre. Azonban csak a vasalattok tudunk így küldeni. Amennyiben másfajta reklamációt áll fel a bútorendelője felé, forduljon kizárólagosan a bolti eladóhoz.

SK Náš priamy servis pre štít kování
 Ak by Vám chýbala niekajá časť kování, môžete poslať toto servisní listu priamo e-mailom na nižšie uvedenú adresu. Cieľ je kovánie a vieme poslať iba tyčiny spojovacie. Ak by ste mali iný problém s nábytkom, obráťte sa priamo na Vašu predajňu nábytku.

SLO Naše direktno uslužbovanje za delce
 Če vam manjka kakikoli delca, lahko to servisno kartico pošljete po e-pošti direktno na spodnji naslov. Po tej poti vam lahko pošljemo samo otkove. Če delite nekatere kakovostne druge delce pohištva, se obrnite neposredno na vašo trgovino pohištva.

RO Serviciul nostru direct pentru kování
 În cazul în care vă lipsește o piesă de kování e-mailați cu listelei direct acest card de service prin e-mail la adresa de mai jos. Nici nu putem expedia piesa de feronerie decât pe această cale. Dacă aveți o altă reclamație și referitoare la piesa de mobilier, atunci vă rugăm să vă adresați direct la magazinul de mobilă.

RUS Наш прямой сервис для поставки фурнитуры
 Если обнаружено, что Вам не хватает того или иного элемента фурнитуры, Вы можете отправить сервисную карту по факсу непосредственно на нижеуказанный адрес электронной почты. Однако, такие образцы мы сможем переслать лишь фурнитуру. Если же у Вас обнаружены другие претензии относительно приобретенной мебели, пожалуйста, обращайтесь непосредственно в магазин, осуществляющий продажу.

S Měr direktní služba pro štít kování
 Om du mearner bestaget kan du skicka detta servicekortet direkt till produktionsen som anges nedan. Tillk på så sätt ska du endast mör kování till skicka bestagdelar till dig. Om du mör annan del mobil av en annan anledning måste du kontakta ditt möbelhus direkt.

ES Nuestro servicio directo para accesorios
 Si le falta algún accesorio, puede enviar esta tarjeta de servicio directamente a la siguiente dirección. No obstante, por este método solo podemos enviar accesorios. Si tiene el gura otra objeción sobre su mueble, consulte directamente con su mueblería.

TR Doğrudan lara dogrudan servisleriniz
 Bir donanma eksikligi bu servisi lara dogrudan iletmeniz bir uyan adresine dogrudan mail ile yapabilirsiniz. Sadece bu yolu kullanarak donanmalari lara. Mobil harici baska sularilerinizi varsen kilerin dogrudan mobilya satiliciniz ile iletiniz.

nr	L[mm]	B[mm]	T[mm]	Wenge	Coll
1	350	300	16	1	1/1
2	350	300	16	1	1/1
3	968	266	16	1	1/1
4	962	254	16	1	1/1
5	862	100	16	1	1/1
6	962	344	16	1	1/1
7	968	332	16	1	1/1

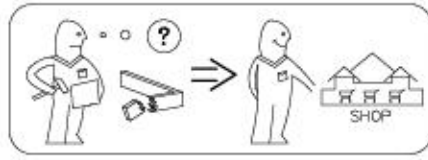
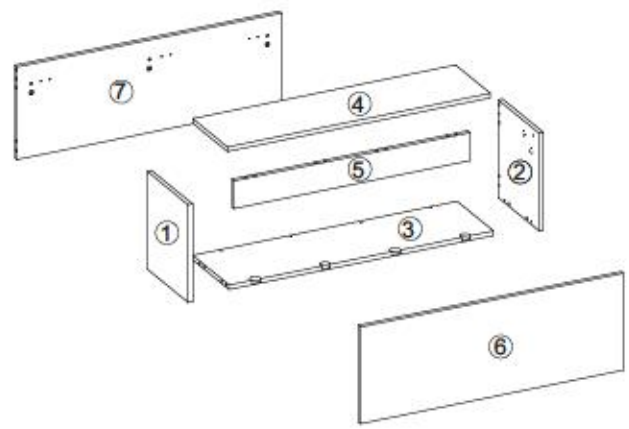

Modell: CITY / GIRON 20

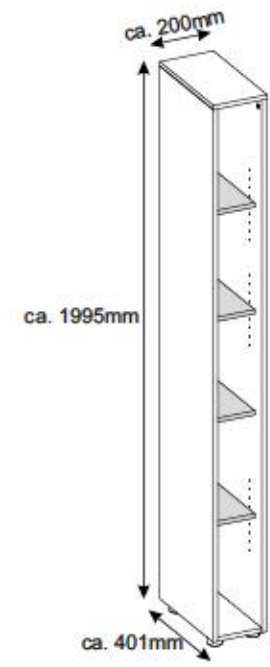

- Ⓛ Montageanleitung
- ⓃL Handleiding voor de montage
- ⓂR Montaj talimat
- ⓕ Notice de montage
- ⒸZ Montážní návod
- ⓂU Szerelési útmutató
- ⓂB Assembly Instructions
- ⓂL Instrukcja montażu
- ⓂU Инструкция по монтажу
- ⓂT Istruzioni di montaggio
- ⓂK Návod na montáž
- ⓂO Instrucțiuni de montaj
- ⓂS Instrucciones de montaje
- ⓂR Montaj Talimat

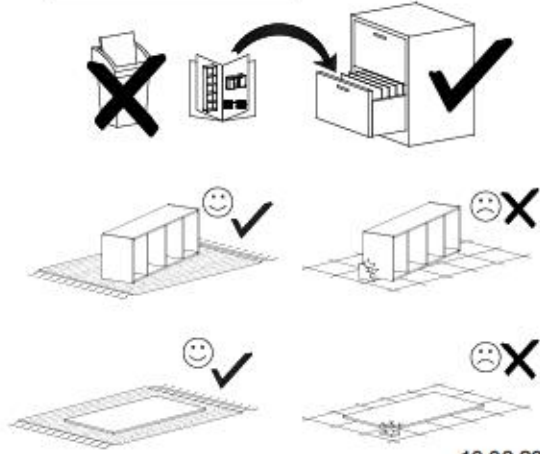
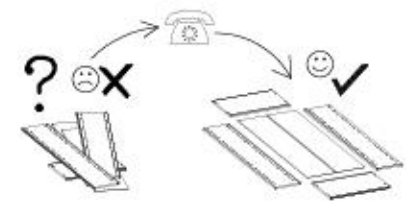
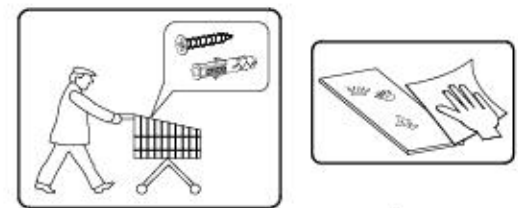
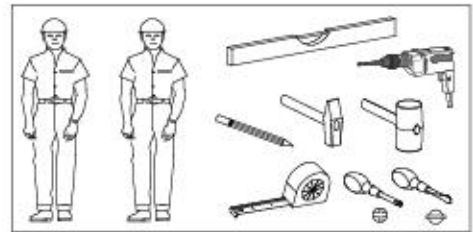



nr	L[mm]	B[mm]	T[mm]	Verge	Coll
1	1954	400	16	1	1/1
2	1954	400	16	1	1/1
3	200	401	16	1	1/1
4	166	378	16	1	1/1
5	166	325	16	3	1/1
6	166	325	16	1	1/1
7	1956	176	3	1	1/1

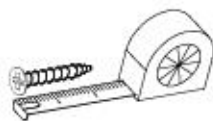
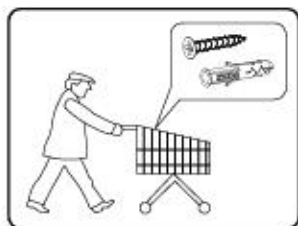
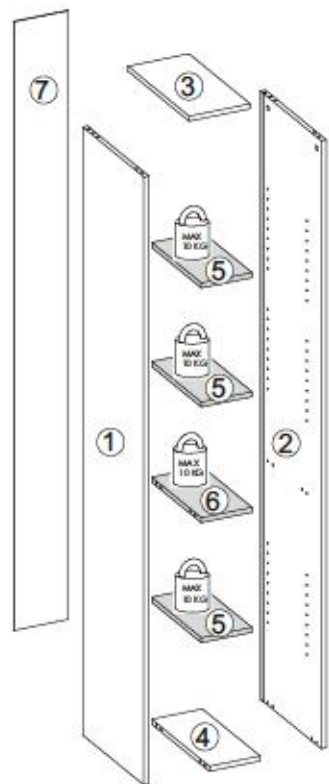

B1 ø8x35 x12	I7a x4	I7b x4	G36 4x30 x4	G34 3,5x16 x1
K1 x12	K10 x12	F4 x12	M11 x1	G50 3x20 x4
P10 x4				

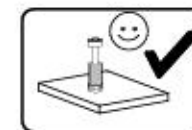
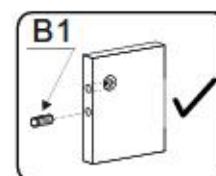
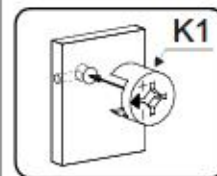
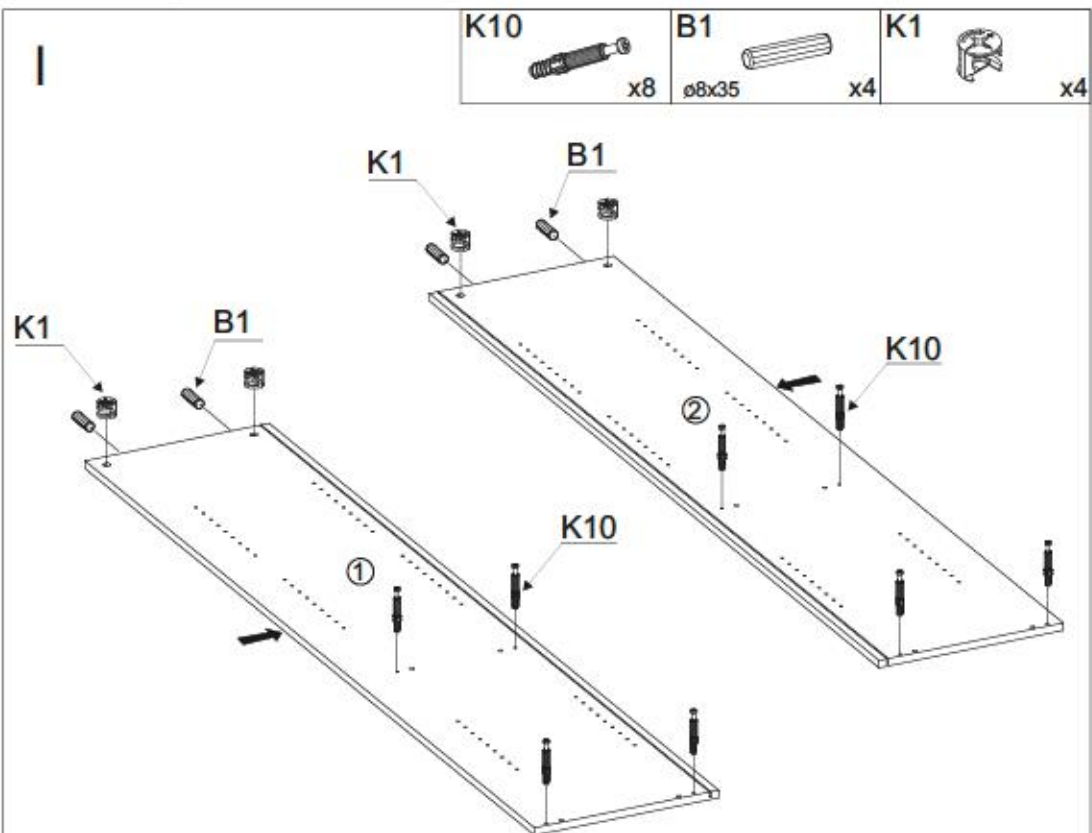
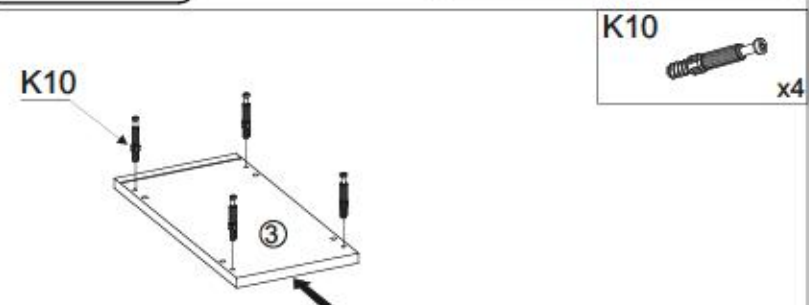
**II**



III

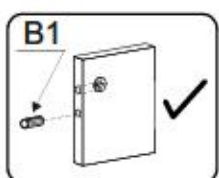
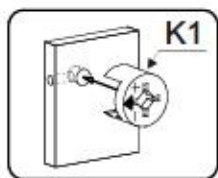
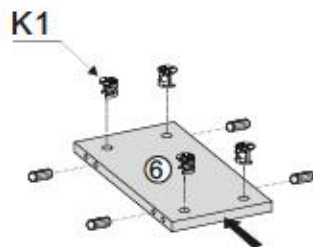
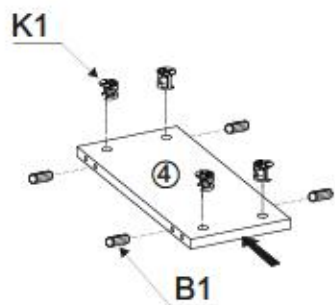

IV

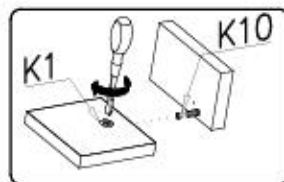
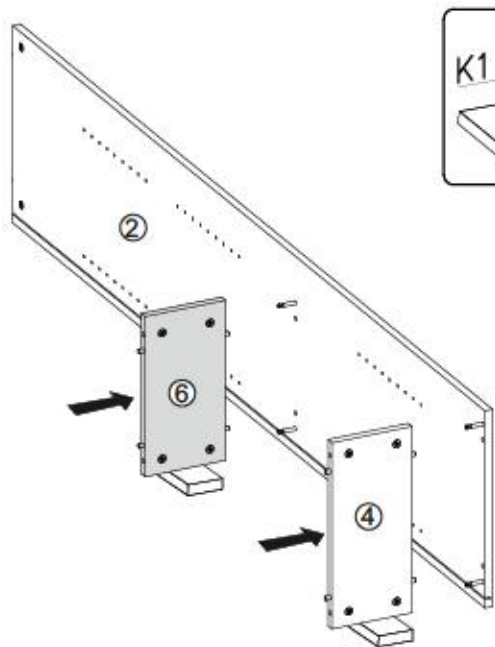
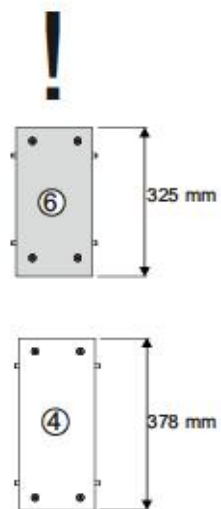

V

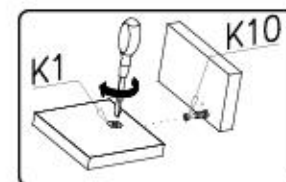
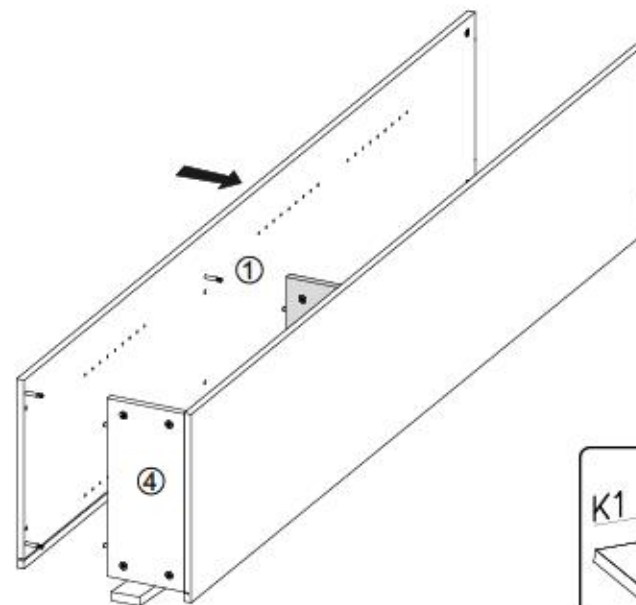

VI

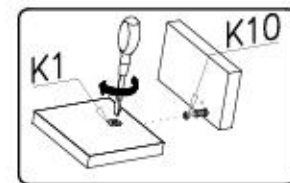
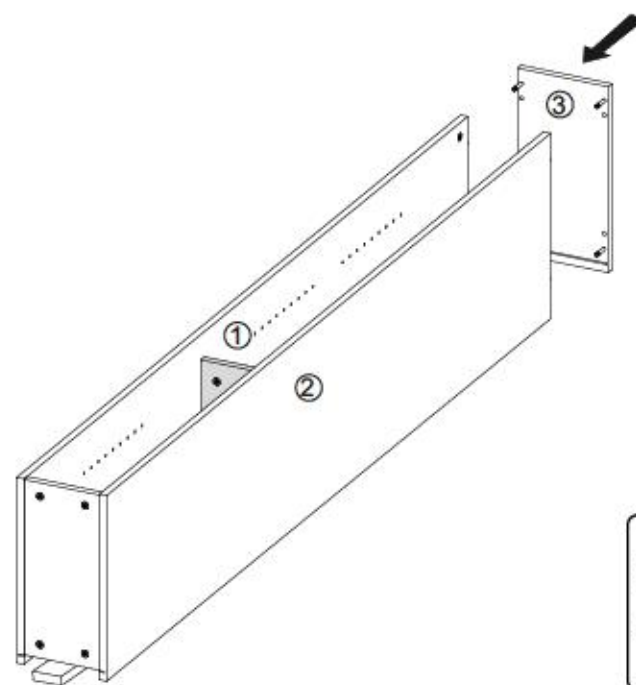



VII

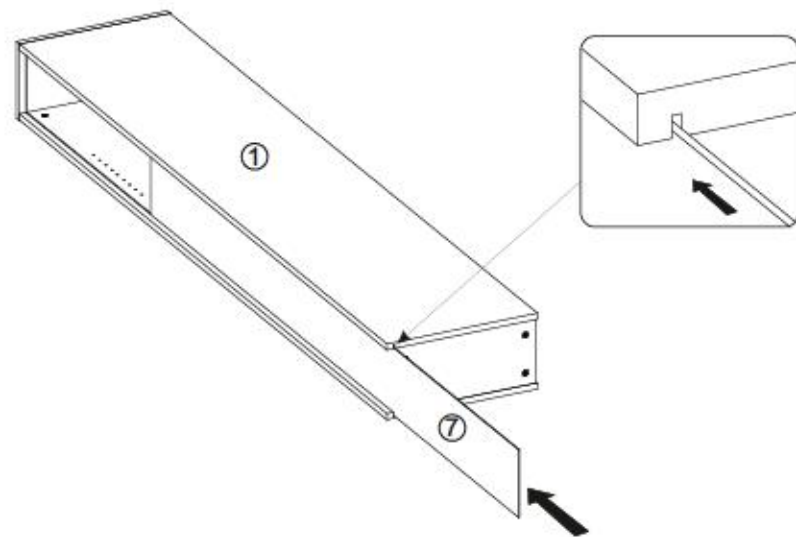

VIII

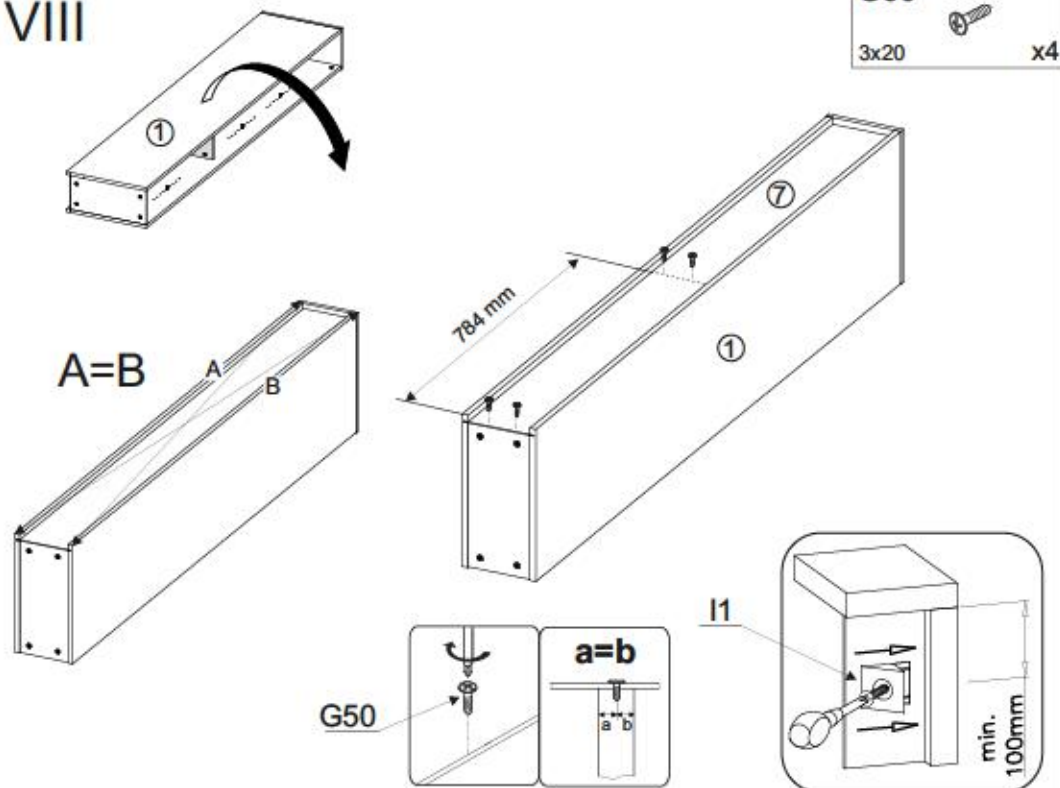

IX

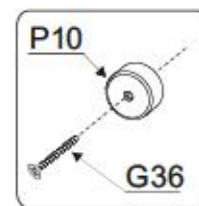

P10



x4

G36



4x30

x4

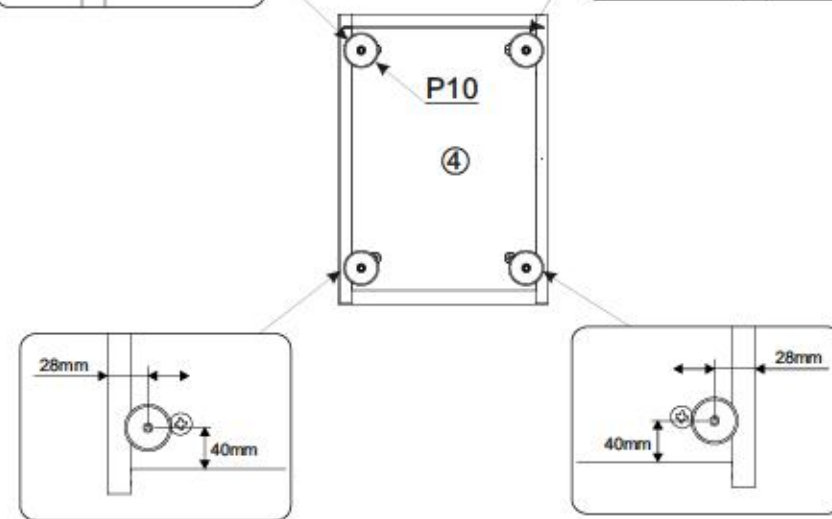
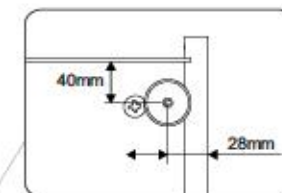
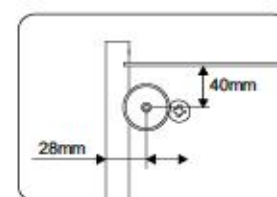
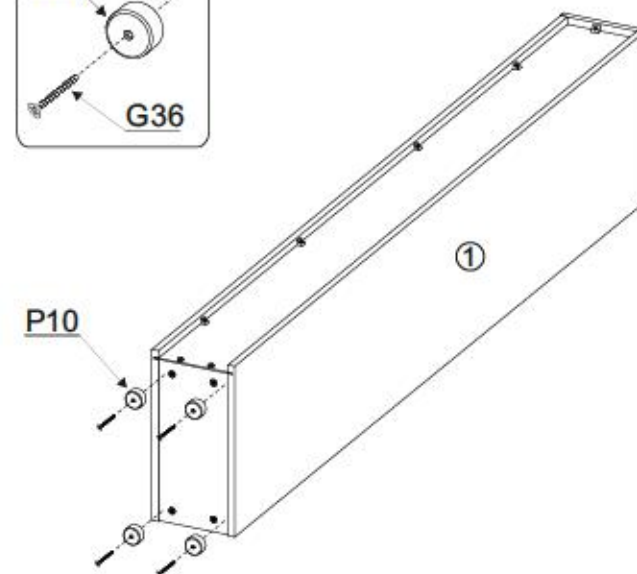

8/11

CITY / GIRON 20



X

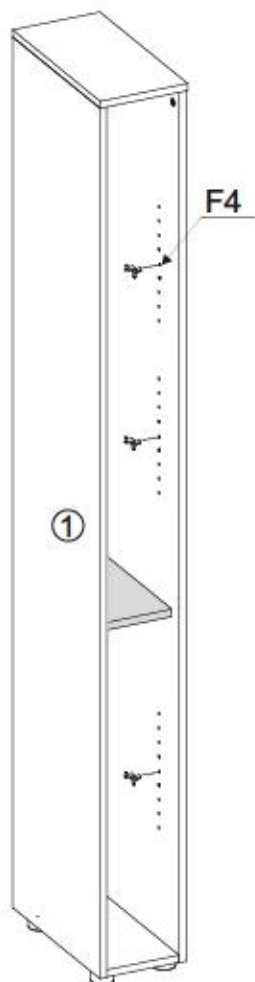
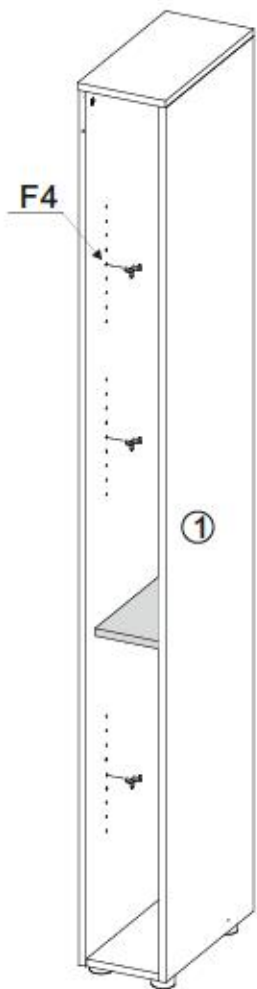
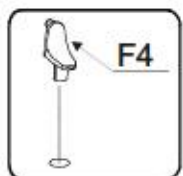
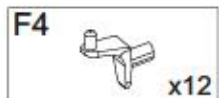

9/11

CITY / GIRON 20



XI

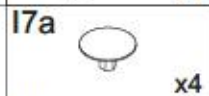
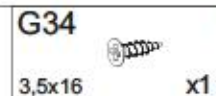
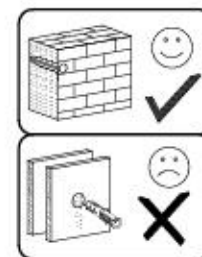

M11

M11

G34

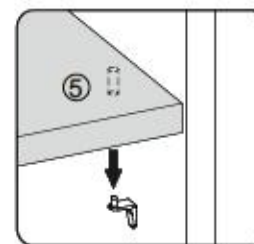
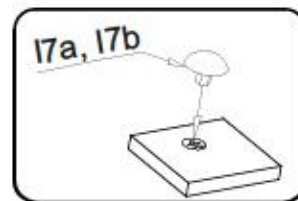
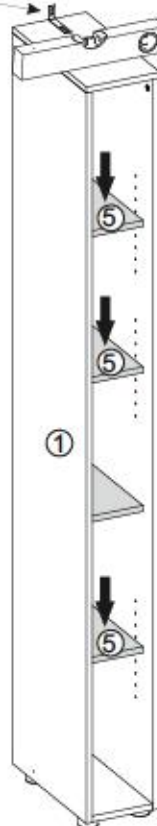

10/11 Service • Assistenza • Dienstverlening • Serwis • Servis • Szerviz • Сервисная служба

Name • Nom • Nome • Naam • Nazwa • Jméno • Ἄνδρον • Νέον • Denumire • Isim • Имя
 CITY / GIRON --- 20

D Unsere Dienstleistung ist beschlaglos. Sollten Sie diese Servicekarte direkt an die untenstehende Adresse mailen, Wir können auf diese Weise nur Beschlaglos auf diesem Wege verschicken. Sollten Sie eine andere Beseitigung an Ihrem Möbelstück haben, so wenden Sie sich bitte direkt an Ihr Möbelhaus.
GB Our direct order service is for filling. If a filling part is missing, you can e-mail this service card directly to the address below. However, we can only send filling parts in this way if you have any other cause for complaint concerning your item of furniture, please contact your furniture store directly.

CZ Nášle přímé služby pro kování. Chybí-li vám nějaký díl z kování, můžete tuto službu rovnou odeslat e-mailem přímo na níže uvedenou adresu. Touto cestou však můžeme doručit jen díly kování. Pokud byste měli jinou příčinu stížnosti, obraťte se přímo na svého prodejce nábytku.
F Il nostro servizio di rete per l'ordine dei ferreamenti. Qualora vi dovesse mancare un pezzo di ferreamenti, allora vi preghiamo di inviare questa carta di servizio immediatamente all'indirizzo sottostante. Possiamo inviare i pezzi di ferreamenti solamente per mezzo di questo procedimento. Qualora dovete avere qualche altra reclamo in merito al mobile, allora vi preghiamo di rivolgervi direttamente al Vostro Negozio di mobili.

I Наше прямое обслуживание. Если не хватает части от комплекта, пожалуйста, направить сервисную карту и не прикреплять ее к мебели, поскольку по-другому. По всем остальным вопросам для доставки своего заказа обращайтесь к продавцу. Если у вас возникли другие проблемы по мебели, то пожалуйста обратитесь к продавцу мебели.
BG Ова директна услуга за обвив. Ако неговите част от комплекта, пожалуйста, направте сервисната карта и не я прикрепяте на е-мал адреса, защото по-други. По всички останали въпроси за доставката на вашия продукт се обвивайте до продавците на мебелите, от който сте закупили стоката.
NL Onze directievoor voor losse onderdelen. Wanneer er een onderdeel ontbreekt, kunt u deze servicekaart direct aan onderstaand e-mailadres sturen. Wij kunnen langere tijd nog echter alleen bestellingen vastmaken. Mocht u een ander probleem aan uw meubel hebben, verzoeken wij u contact op te nemen met uw meubeldealer.
PL Nasz bezpośredni serwis części montażowych. Jeżeli brakuje części konstrukcyjnych do montażu, prosimy o przesłanie nam niniejszej karty serwisowej na niżej podany adres e-mailowy. W ten sposób możemy przesyłać. Ponadto tylko konstrukcyjne części. W przypadku innych reklamacji dotyczących mebli, prosimy zgłaszać je do salonu meblowego, w którym został dokonany zakup.

HR Servis za otkove. U slučaju da nedostaje neki od dijelova molimo vas da ne dođe na dostavu mail adresom poštoje na ovaj servisni karticu. Na ovaj način mogu se dostaviti samo otkove. U slučaju da imate dodatne prigovore vezane uz komad namještaja molimo vas da se obratite bravno trgovini namještaja gdje je isti kupljen.
HU Direkt szolgáltatunk vasalátok esetén. Ha hiányzik egy vasalat, ezt a kártyát közvetlenül elküldhet az alább található címre. Azonban csak vasalátokat tudunk így küldeni. Amennyiben másfajta reklamációt áll fel Önök ellenében, kérem, forduljon közvetlenül a boltüzeméhez.
SK Náš priamy servis pre čisti kovania. Ak by Vám chýbala nejaká časť kování, môžete poslať túto servisnú kartu poštou e-mailom na nižšie uvedenú adresu. Cieľ je kování. Vieme poslať iba tieto aplikácie. Ak by ste mali inú reklamáciu ohľadom vášho nábytku, obráťte sa priamo na Vašu predajňu nábytku.
SLO Nášle direktno uslužbovanje strokovnih delov. Če vam manjka kakšen del, lahko to servisu kar tako pošljete po e-pošti direktno na spodnji naslov. Po tej poti vam lahko pošljemo samo otkove. Če imate kakšne druge pritožbe, se obrnite neposredno na vašo trgovino pohištva.

RO Serviciu la domicili direct pentru feronerie. Dacă în casa vă lipsește o piesă de feronerie, puteți să trimiteți direct această card de serviciu prin e-mail la adresa de mai jos. Noi nu putem expedia piesa de feronerie decât pe această cale. Dacă aveți o altă reclamație referitoare la piesa de mobilier, atunci vă rugăm să vă adresați direct la magazinul dvs. de mobilier.
RUS Наш прямой сервис для поставок фурнитуры. Если возникает, что Вам не хватает той или иной комплектной фурнитуры, Вы можете отправить сервисную карту по факсу непосредственно на нижеприведенный адрес электронной почты. Однако, таким образом мы можем переслать лишь фурнитуру. Если же у Вас возникнут иные претензии относительно приобретенной мебели, пожалуйста, обращайтесь непосредственно в магазин, осуществляющий продажу.

S Vår direktna tjena för beställningar. Om du saknar en beställning kan du skicka detta servicekort direkt till e-postadressen som anges nedan. Tillåt oss dock inte direkt skicka delar till ditt hem. Om du har några andra klagomål på ditt möbel av annan anledning än att du saknar delar, kontakta ditt möbelhus direkt.
ES Nuestro servicio directo para accesorios. Si le falta algún accesorio, puede enviar esta tarjeta de servicio directamente a la siguiente dirección. No obstante, por este método solo podemos enviar accesorios. Si tiene alguna otra objeción sobre su mueble, consulte directamente con su mueblería.
TR Doğrudan işi doğrudan teslimatlar. Eğer evinizde eksik bir aksesuar varsa, lütfen doğrudan aşağıdaki bu e-mail adresine doğrudan mail ile gönderin. Ancak bu yöntemle sadece aksesuarları gönderebiliriz. Mobilyanızda başka şikayetleriniz varsa lütfen doğrudan mobilya satışınıza dönün.



B1 ø8x35 X...	I7a X...	I7b X...
K1 X...	K10 X...	G36 4x30 X...
G34 3,5x16 X...	M11 X...	G50 3x20 X...
P10 X...	F4 X...	

service@mv-steinheim.de

+49 5233 95 290 10

11/11 Service • Assistenza • Dienstverlening • Serwis • Servis • Szerviz • Сервисная служба

Name • Nom • Nome • Naam • Nazwa • Jméno • Ἄνδρον • Νέον • Denumire • Isim • Имя
 CITY / GIRON --- 20

D Unsere Dienstleistung ist beschlaglos. Sollten Sie diese Servicekarte direkt an die untenstehende Adresse mailen, Wir können auf diese Weise nur Beschlaglos auf diesem Wege verschicken. Sollten Sie eine andere Beseitigung an Ihrem Möbelstück haben, so wenden Sie sich bitte direkt an Ihr Möbelhaus.
GB Our direct order service is for filling. If a filling part is missing, you can e-mail this service card directly to the address below. However, we can only send filling parts in this way if you have any other cause for complaint concerning your item of furniture, please contact your furniture store directly.

CZ Nášle přímé služby pro kování. Chybí-li vám nějaký díl z kování, můžete tuto servisní kartu odeslat e-mailem přímo na níže uvedenou adresu. Touto cestou však můžeme doručit jen díly kování. Pokud byste měli jinou příčinu stížnosti, obraťte se přímo na svého prodejce nábytku.
F Il nostro servizio di rete per l'ordine dei ferreamenti. Qualora vi dovesse mancare un pezzo di ferreamenti, allora vi preghiamo di inviare questa carta di servizio immediatamente all'indirizzo sottostante. Possiamo inviare i pezzi di ferreamenti solamente per mezzo di questo procedimento. Qualora dovete avere qualche altra reclamo in merito al mobile, allora vi preghiamo di rivolgervi direttamente al Vostro Negozio di mobili.

I Наше прямое обслуживание. Если не хватает части от комплекта, пожалуйста, направить сервисную карту и не прикреплять ее к мебели, поскольку по-другому. По всем остальным вопросам для доставки своего заказа обращайтесь к продавцу. Если у вас возникли другие проблемы по мебели, то пожалуйста обратитесь к продавцу мебели.
BG Ова директна услуга за обвив. Ако неговите част от комплекта, пожалуйста, направте сервисната карта и не я прикрепяте на е-мал адреса, защото по-други. По всички останали въпроси за доставката на вашия продукт се обвивайте до продавците на мебелите, от който сте закупили стоката.
NL Onze directievoor voor losse onderdelen. Wanneer er een onderdeel ontbreekt, kunt u deze servicekaart direct aan onderstaand e-mailadres sturen. Wij kunnen langere tijd nog echter alleen bestellingen vastmaken. Mocht u een ander probleem aan uw meubel hebben, verzoeken wij u contact op te nemen met uw meubeldealer.
PL Nasz bezpośredni serwis części montażowych. Jeżeli brakuje części konstrukcyjnych do montażu, prosimy o przesłanie nam niniejszej karty serwisowej na niżej podany adres e-mailowy. W ten sposób możemy przesyłać. Ponadto tylko konstrukcyjne części. W przypadku innych reklamacji dotyczących mebli, prosimy zgłaszać je do salonu meblowego, w którym został dokonany zakup.

HR Servis za otkove. U slučaju da nedostaje neki od dijelova molimo vas da ne dođe na dostavu mail adresom poštoje na ovaj servisni karticu. Na ovaj način mogu se dostaviti samo otkove. U slučaju da imate dodatne prigovore vezane uz komad namještaja molimo vas da se obratite bravno trgovini namještaja gdje je isti kupljen.
HU Direkt szolgáltatunk vasalátok esetén. Ha hiányzik egy vasalat, ezt a kártyát közvetlenül elküldhet az alább található címre. Azonban csak vasalátokat tudunk így küldeni. Amennyiben másfajta reklamációt áll fel Önök ellenében, kérem, forduljon közvetlenül a boltüzeméhez.
SK Náš priamy servis pre čisti kovania. Ak by Vám chýbala nejaká časť kování, môžete poslať túto servisnú kartu poštou e-mailom na nižšie uvedenú adresu. Cieľ je kování. Vieme poslať iba tieto aplikácie. Ak by ste mali inú reklamáciu ohľadom vášho nábytku, obráťte sa priamo na Vašu predajňu nábytku.
SLO Nášle direktno uslužbovanje strokovnih delov. Če vam manjka kakšen del, lahko to servisu kar tako pošljete po e-pošti direktno na spodnji naslov. Po tej poti vam lahko pošljemo samo otkove. Če imate kakšne druge pritožbe, se obrnite neposredno na vašo trgovino pohištva.

RO Serviciu la domicili direct pentru feronerie. Dacă în casa vă lipsește o piesă de feronerie, puteți să trimiteți direct această card de serviciu prin e-mail la adresa de mai jos. Noi nu putem expedia piesa de feronerie decât pe această cale. Dacă aveți o altă reclamație referitoare la piesa de mobilier, atunci vă rugăm să vă adresați direct la magazinul dvs. de mobilier.
RUS Наш прямой сервис для поставок фурнитуры. Если возникает, что Вам не хватает той или иной комплектной фурнитуры, Вы можете отправить сервисную карту по факсу непосредственно на нижеприведенный адрес электронной почты. Однако, таким образом мы можем переслать лишь фурнитуру. Если же у Вас возникнут иные претензии относительно приобретенной мебели, пожалуйста, обращайтесь непосредственно в магазин, осуществляющий продажу.

S Vår direktna tjena för beställningar. Om du saknar en beställning kan du skicka detta servicekort direkt till e-postadressen som anges nedan. Tillåt oss dock inte direkt skicka delar till ditt hem. Om du har några andra klagomål på ditt möbel av annan anledning än att du saknar delar, kontakta ditt möbelhus direkt.
ES Nuestro servicio directo para accesorios. Si le falta algún accesorio, puede enviar esta tarjeta de servicio directamente a la siguiente dirección. No obstante, por este método solo podemos enviar accesorios. Si tiene alguna otra objeción sobre su mueble, consulte directamente con su mueblería.
TR Doğrudan işi doğrudan teslimatlar. Eğer evinizde eksik bir aksesuar varsa, lütfen doğrudan aşağıdaki bu e-mail adresine doğrudan mail ile gönderin. Ancak bu yöntemle sadece aksesuarları gönderebiliriz. Mobilyanızda başka şikayetleriniz varsa lütfen doğrudan mobilya satışınıza dönün.

nr	l [mm]	Ø [mm]	l [mm]	Menge	Coll
1	1954	400	16	1	1/1
2	1954	400	16	1	1/1
3	200	401	16	1	1/1
4	166	378	16	1	1/1
5	166	325	16	3	1/1
6	166	325	16	1	1/1
7	1956	176	3	1	1/1

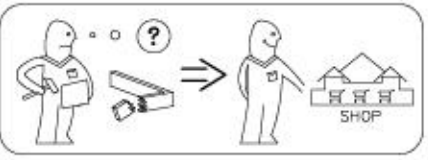
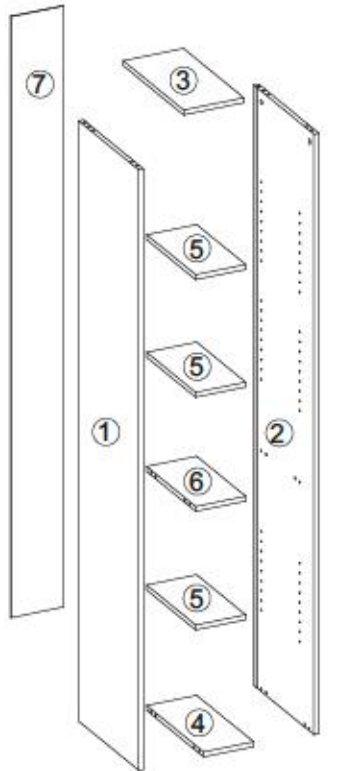

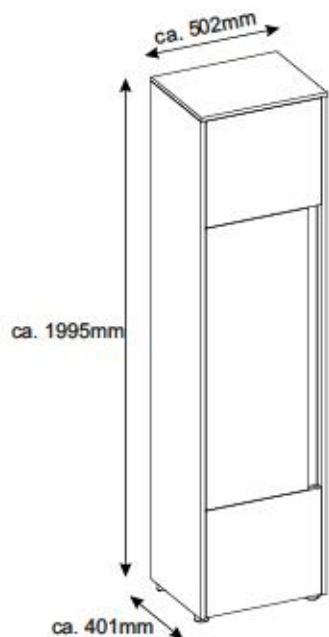

- Ⓓ **Montageanleitung**
- Ⓐ **Handleiding voor de montage**
- Ⓙ **Montaj talimat**
- Ⓕ **Notice de montage**
- Ⓒ **Montážní návod**
- Ⓗ **Szerelési útmutató**
- Ⓖ **Assembly Instructions**
- Ⓟ **Instrukcja montażu**
- Ⓡ **Инструкция по монтажу**
- Ⓣ **Istruzioni di montaggio**
- Ⓚ **Návod na montáž**
- Ⓡ **Instrucțiunile de montaj**
- Ⓔ **Instrucciones de montaje**
- Ⓙ **Montaj Talimat**

nr	L[mm]	B[mm]	T[mm]	Menge	Coll
1	1954	400	16	1	2/2
2	1954	400	16	1	2/2
3	502	401	16	1	1/2
4	468	362	16	3	1/2
5	468	322	16	2	1/2
6	1122	77	38	1	1/2
7	419	463	16	2	1/2
8	1105	410	16	1	1/2
9	1956	478	3	1	2/2

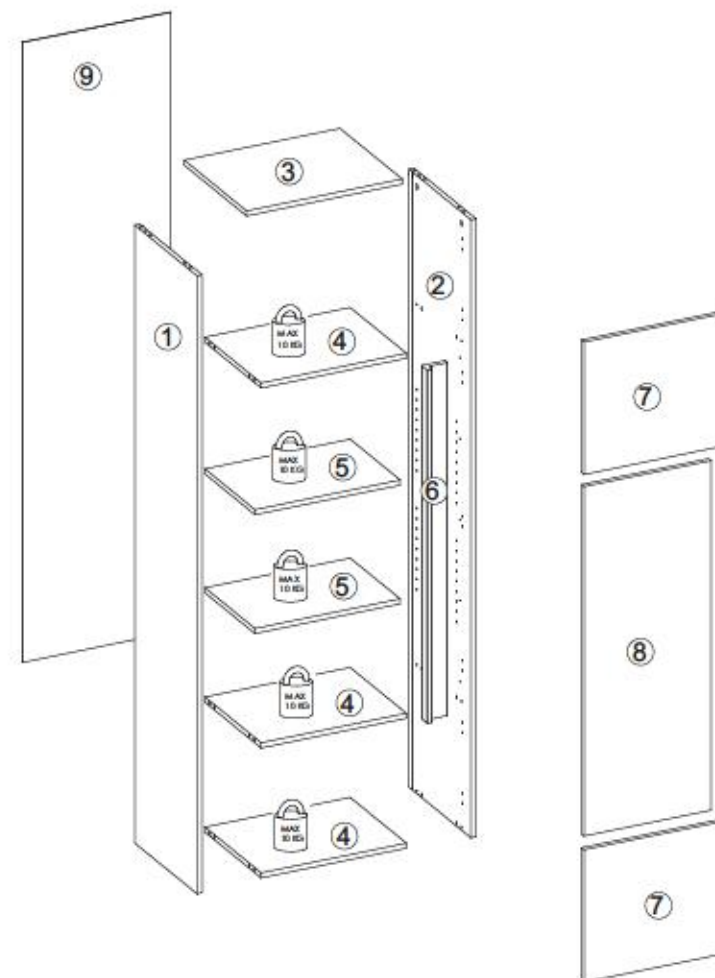
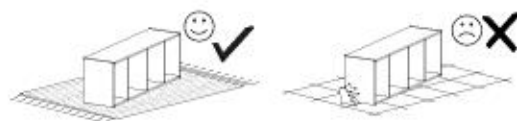
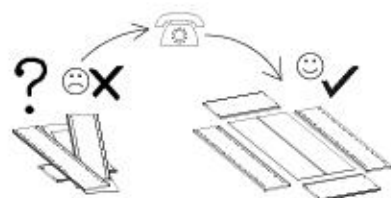
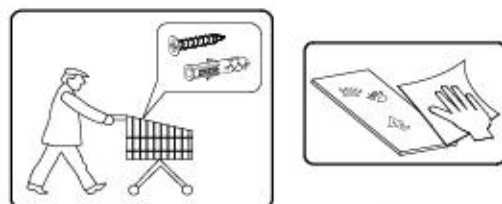
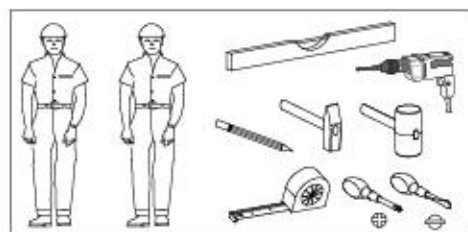

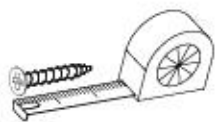
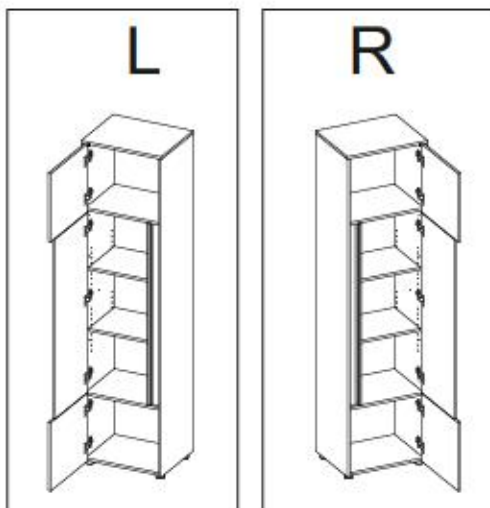

B1 ø8x35 x16	I7 x12	K1 x16	K10 x16	D4 x7
C6 x7	G36 4x30 x4	G34 3,5x16 x15	G49 4x16 x10	F13 x5
I1 x9	M11 x1	G50 3x20 x12	P10 x4	F2 x8

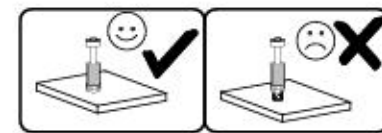
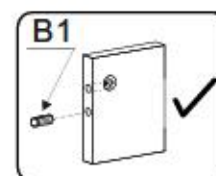
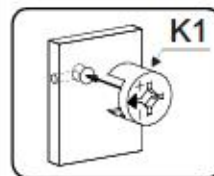
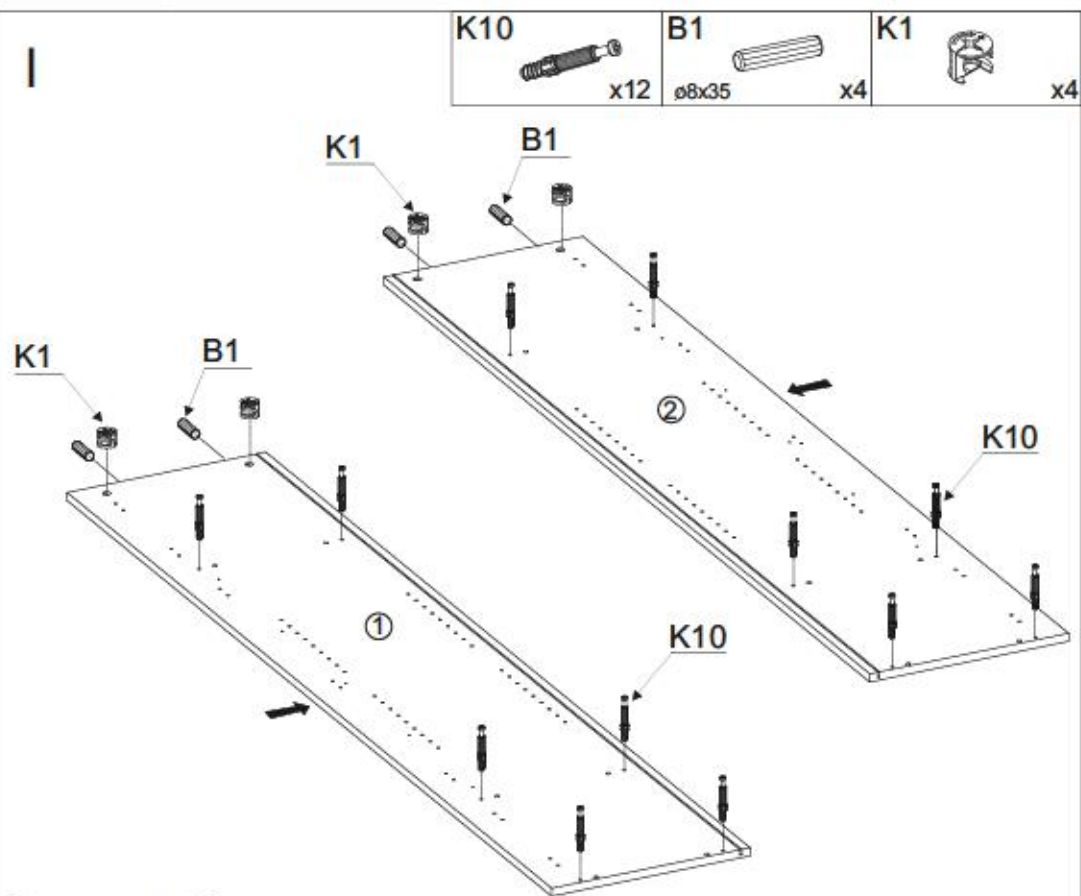

II

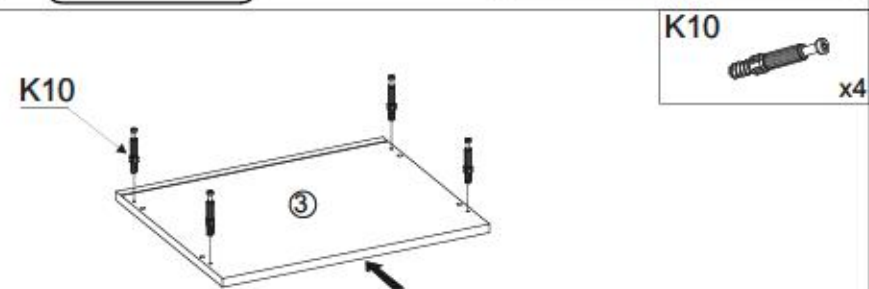



III

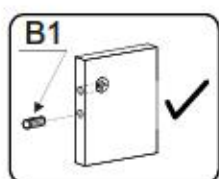
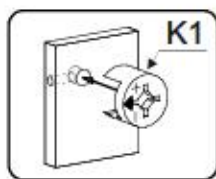
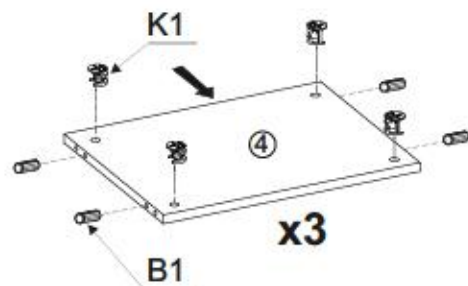
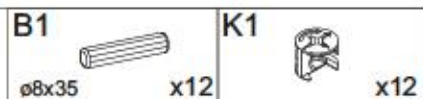

IV

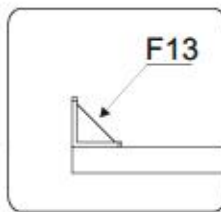
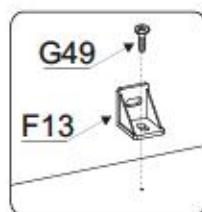
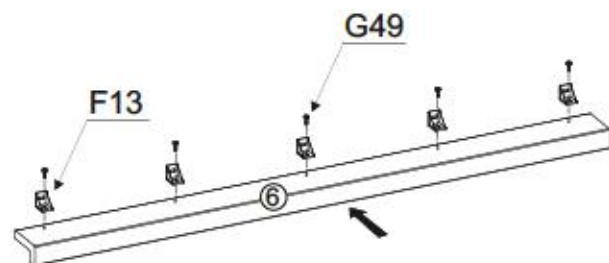
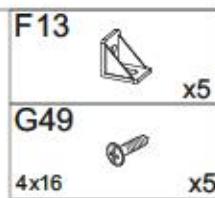

V

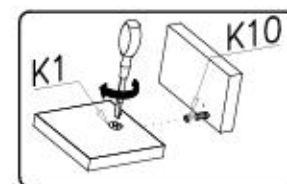
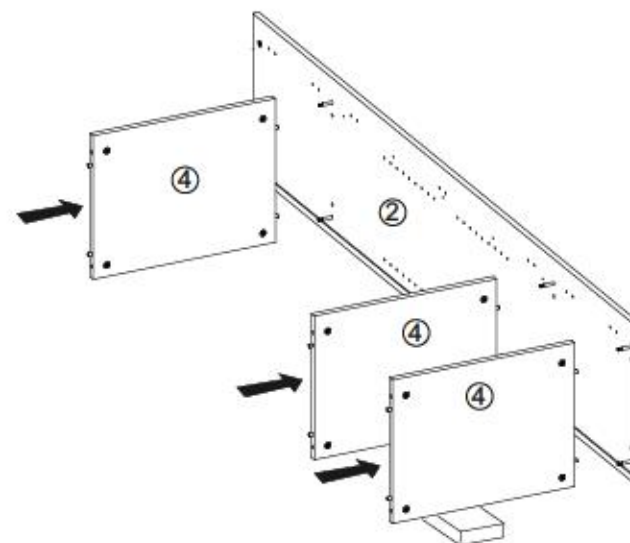

VI

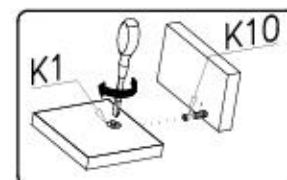
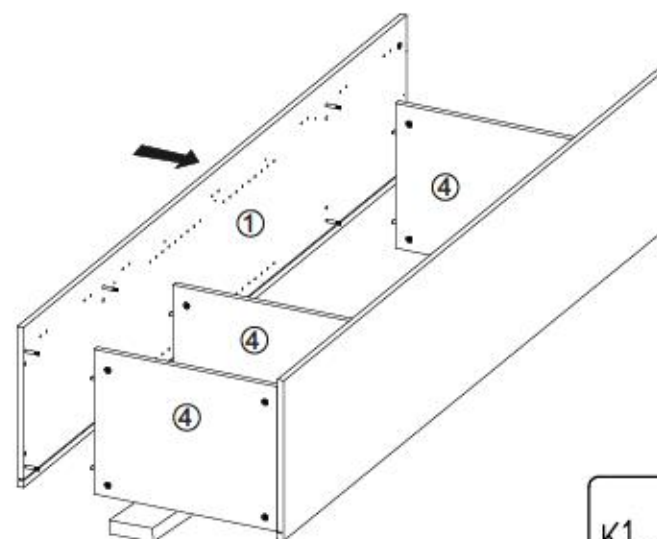



VII

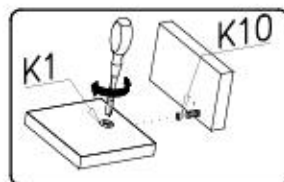
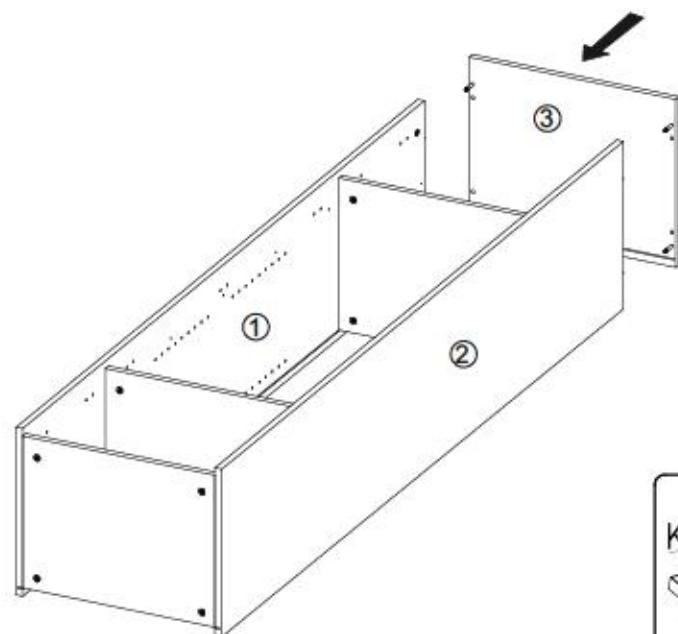

VIII

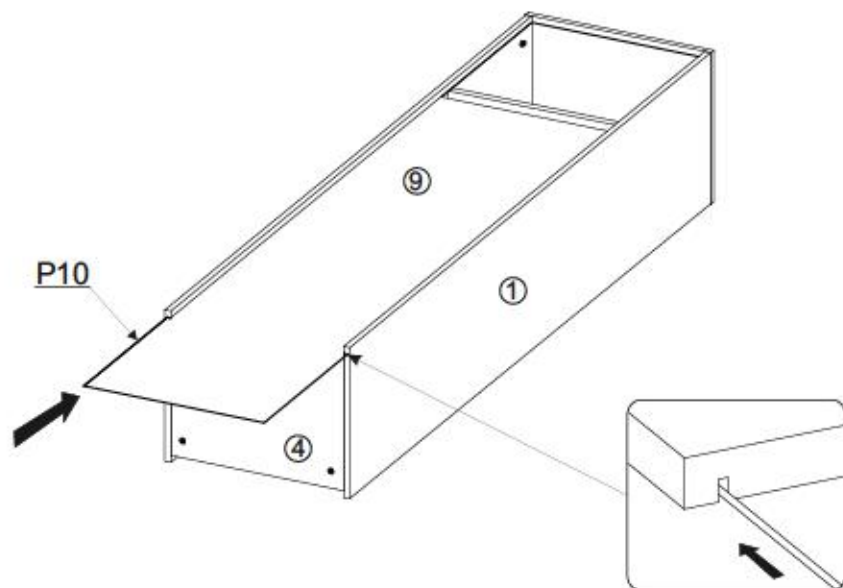

IX

G50
3x20

x12

I1



x9

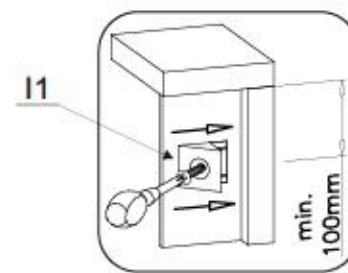
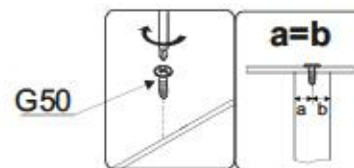
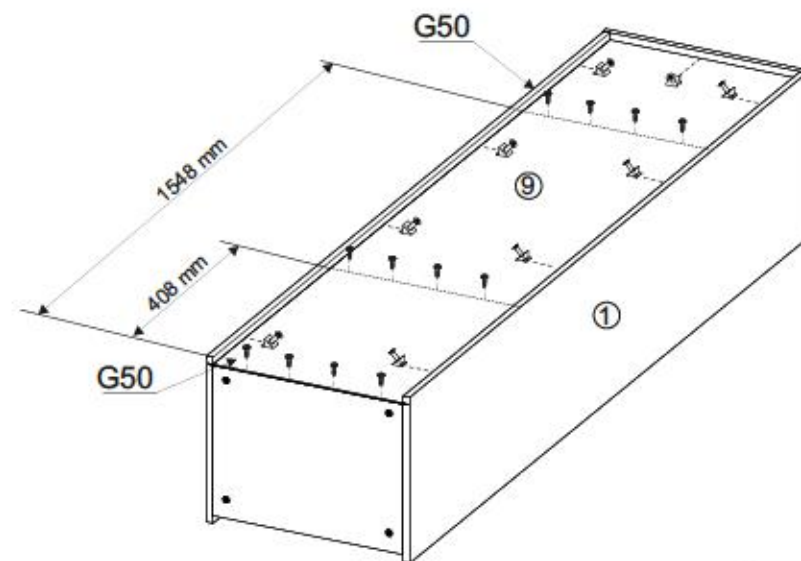
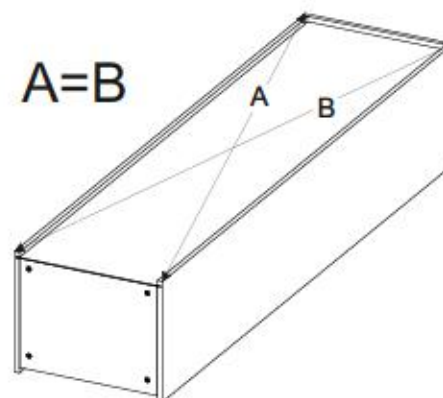

9/18

CITY / GIRON 25



X

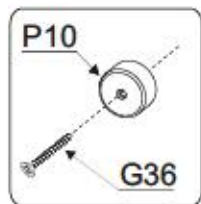

P10



x4

G36



4x30

x4

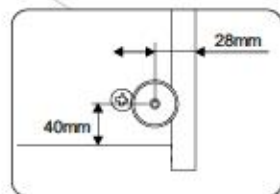
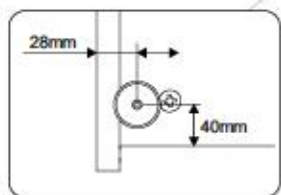
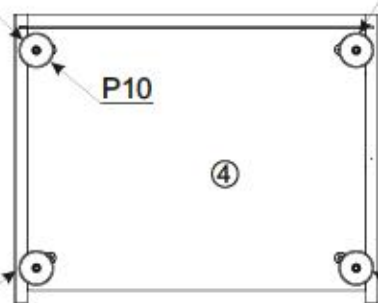
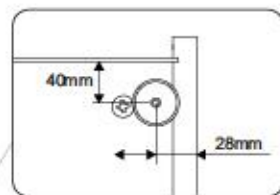
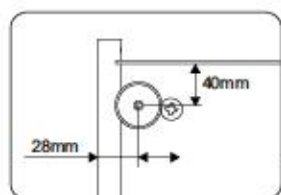
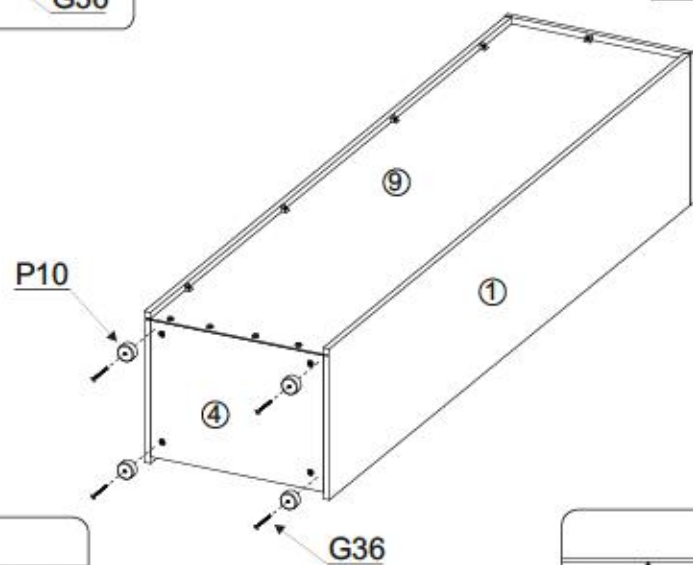

10/18

CITY / GIRON 25



XI

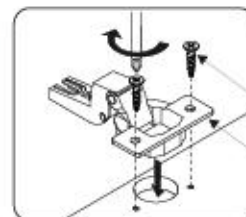

G34

C6

C6



x3

G34



3,5x16

x6

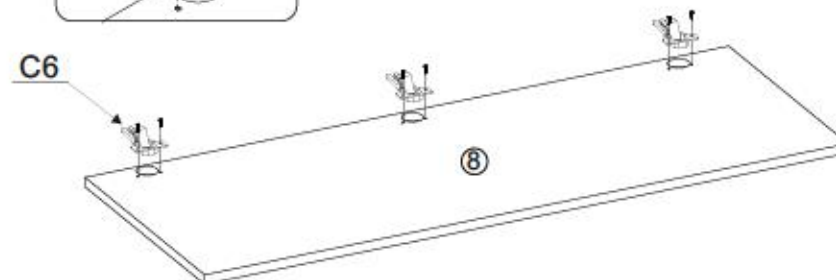

XII

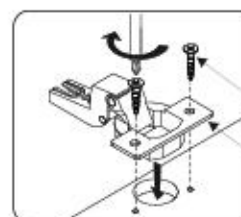

G34

C6

C6



x4

G34



3,5x16

x8

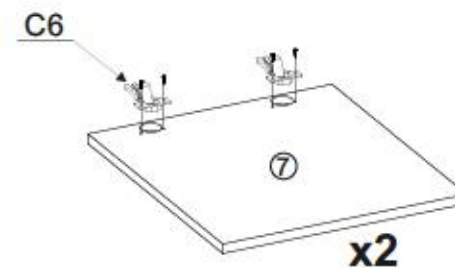

11/18

CITY / GIRON 25



XIII

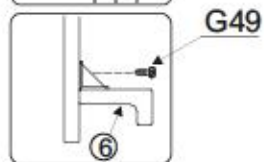
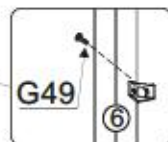
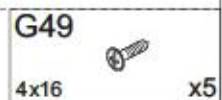
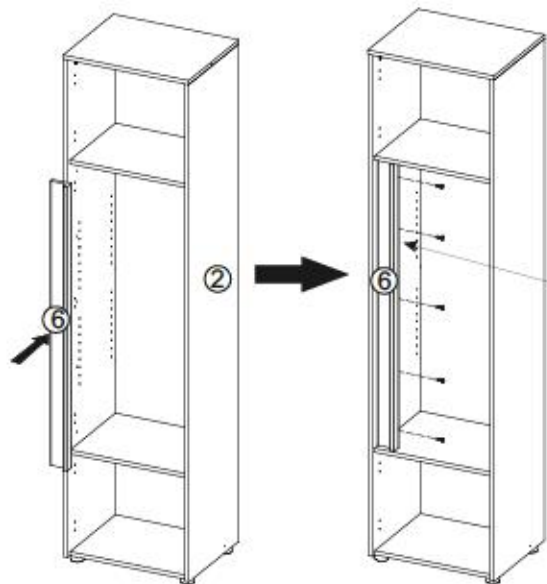
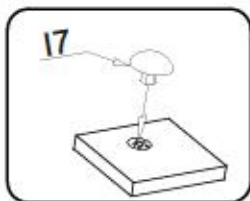
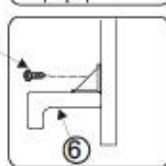
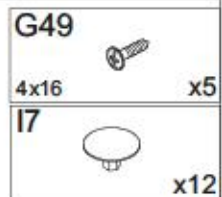
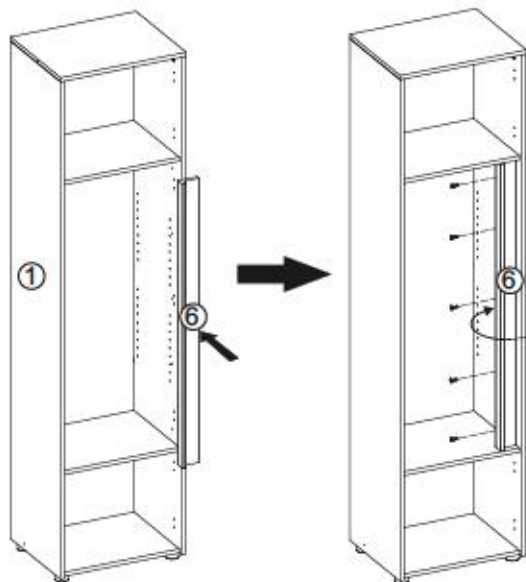
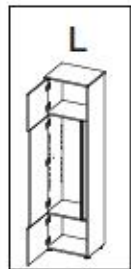

12/18

CITY / GIRON 25



XIV

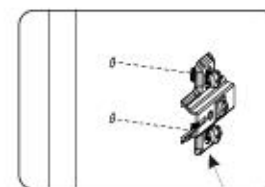
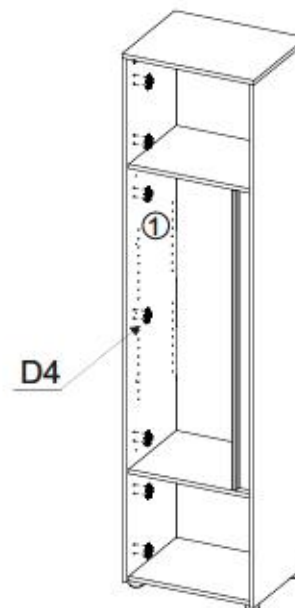
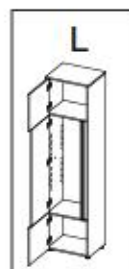

D4

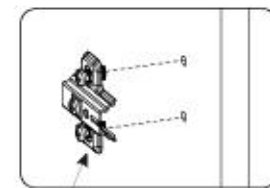
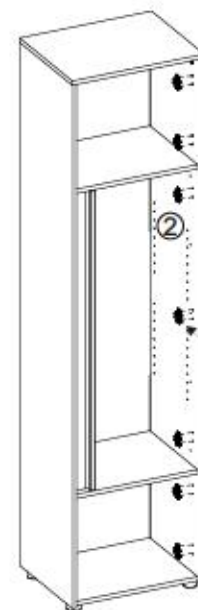

D4



XV

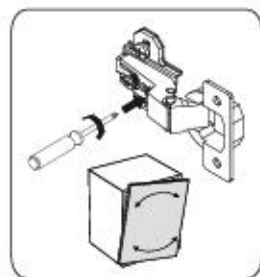
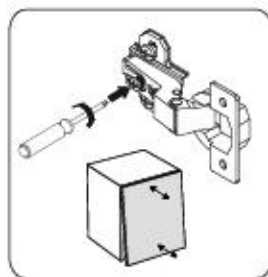
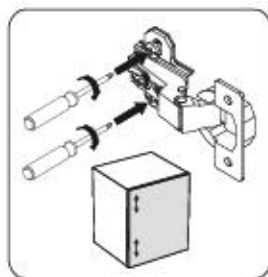
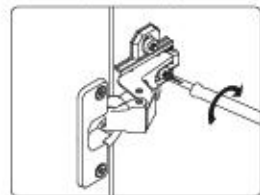
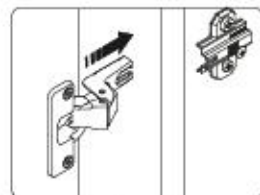
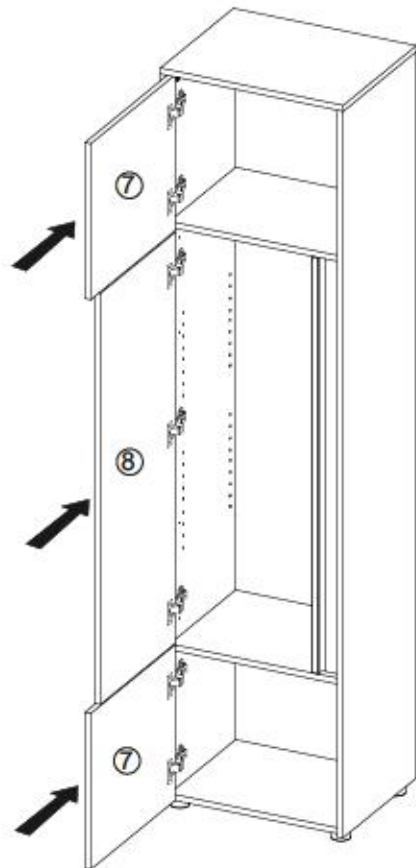
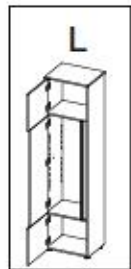

R

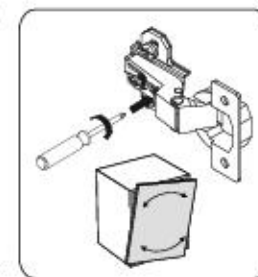
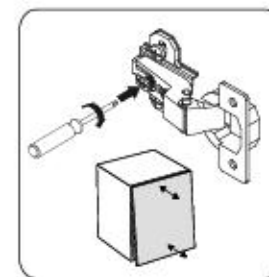
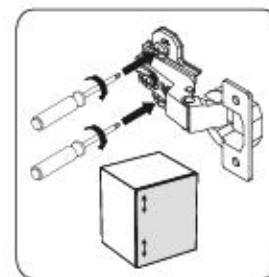
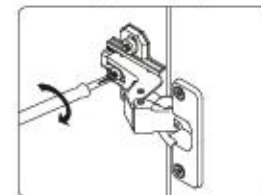
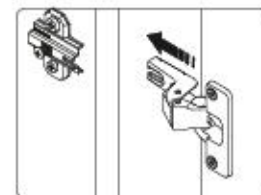
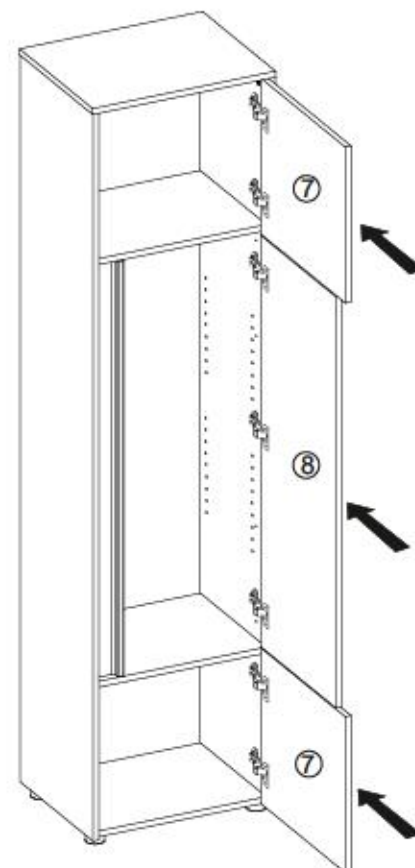
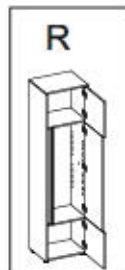

15/18

CITY / GIRON 25



XVI

F2



x8

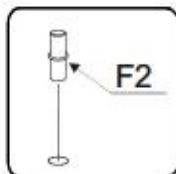

F2

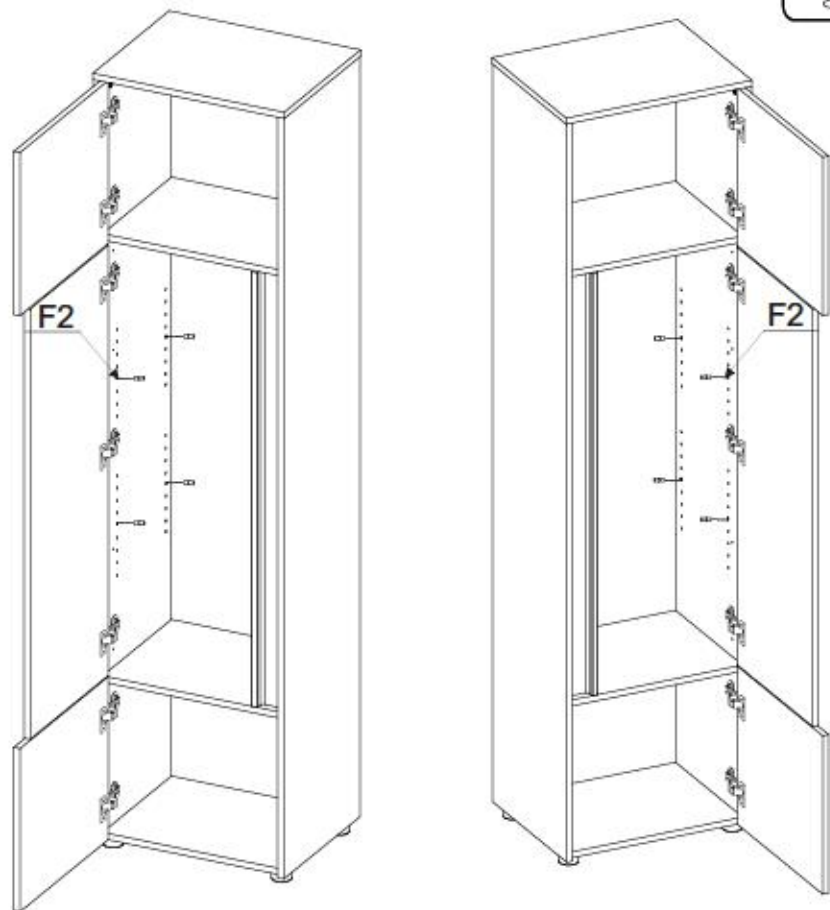

16/18

CITY / GIRON 25



XVII

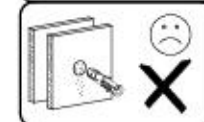
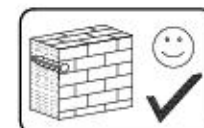

G34



3,5x16

x1

M11



x1

M11

M11

G34

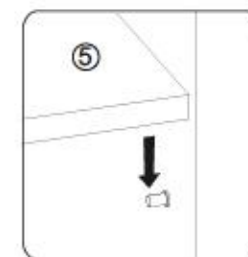
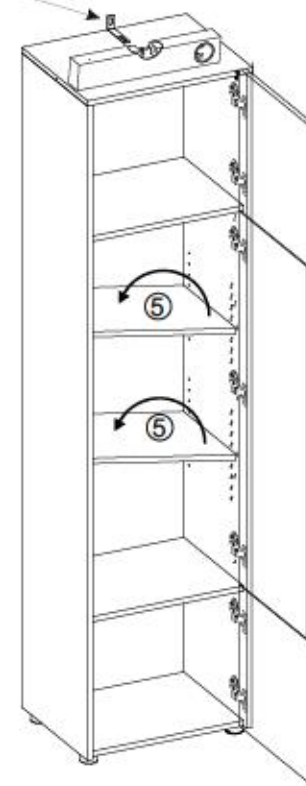
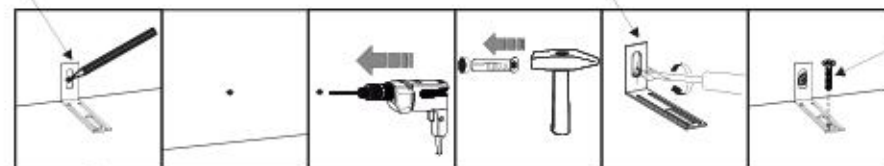

17/18 Service • Assistenza • Dienstverlening • Serwis • Servis • Szerviz • Сервисная служба

Name • Nom • Nome • Naom • Nazwa • Имя
• Názov • Név • Denumire • Isim • Имя
CITY / GIRON -- 25

D Utolsó Díszítésnél az Úr Díszítéskor
Sollten Ihnen ein Beschlagteil fehlen, können Sie diese Dienstkarte
direkt an die untenstehende Adresse mailen. Wir können ansonsten
nur Beschlagteile auf diesem Wege verschicken. Sollten Sie eine
andere Bauscheidung an Ihrem Möbelsatz haben, so wenden Sie
sich bitte direkt an Ihr Möbelhaus.

GB Our direct order service for fitting
If a fitting part is missing, you can e-mail this service card directly
to the address below. However, we can only send fitting parts in
this way if you have any other cause for complaint concerning
your item of furniture, please contact your furniture store directly.

CZ Násle přímá služba pro kování
Chybí-li vám nějaký díl z kování, můžete tuto servisní kartu odeslat
e-mailem přímo na níže uvedenou adresu. Touto cestou však
můžeme doručit jen díly kování. Pokud byste měli jinou příčinu
vášho problému, obraťte se přímo na svého prodejce nábytku.

F Si un atelier la notice de montage
Si vous remarque une erreur, veuillez envoyer directement la présente
carte service à l'adresse e-mail indiquée ci-dessous. Cependant, ceci
nous permet uniquement d'envoyer des fixures. Pour tout autre type
de réclamation concernant votre meuble, veuillez contacter
directement votre magasin d'aménagement.

I Il nostro servizio di aiuto per l'ordine della ferramenta
Qualora Vi dovesse mancare un pezzo di fissaggio, allora Vi
preghiamo di inviare questa carta di servizio immediatamente
all'indirizzo sottostante. Possiamo inviare i pezzi di fissaggio
solamente per mezzo di questo procedimento. Qualora dovesse
avere qualche altra reclamo relativo al mobile, allora Vi
preghiamo di rivolgerVi direttamente al Vostro Negozio di mobili.

BG Нашата директна услуга за облик
Ако липват части от комплектта, потърсете настоящата
сервисна карта и ни изпратете на е-мил адреса, посочен
по-долу. По този начин може да доставим само необходимите
елементи от облица. Ако установите други дефекти по
мебелта, Ви съветваме да се обрнете към мебелната
експлоатация, от която сте закупили стоката.

NL Onze directie voor losse onderdelen
Wanneer er een onderdeel ontbreekt, kunt u deze servicekaart
direct aan onze afdeling e-mailadres sturen. Wij kunnen langere
tijd weg schiet u alleen losse onderdelen vastmaken. Mocht u een ander
probleem aan uw meubel hebben, verzaken wij u contact op te
nemen met uw meubeldealer.

PL Nasz bezpośredni serwis części montażowych
Jeżeli brakuje części koniecznych do montażu, prosimy o przesłanie
nam niniejszej karty serwisowej na niżej podany adres e-mailowy.
W ten sposób możemy przesłać: Pełniaku tylko brakujące części.
W przypadku innych reklamacji dotyczących mebla, prosimy zgłaszać
je do salonu meblowego, w którym został dokonany zakup.

HR Servis za otkove
U slučaju da nedostaje neki od dijelova mobilno vas da na dalje
povećavate mail adresu pošaljete ovaj servisni obrazac. Na ovaj način
može se dostaviti samo otkovi. U slučaju da imate dodatne prigovore
vezane uz komad namještaja mobilno vas da se obratite bravno
trgovini namještaja gdje je isti kupljen.

HU Direktárgótlátunk vasalókat esetlén
Ha hiányzik egy vasalék, ezt a kártyát elektronikus úton küldhet az
alább található címre. Azonban csak az alábbiak tudnak így
küldeni. Amennyiben másféle reklamációt kíván benyújtani, ké-
rjük, forduljon közvetlenül a boltvezetőhöz.

SK Náš priamy servis pri čístej kováni
Ak by Vám chýbala niekajá časť kování, môžete poslať
túto servisnú kartu poslať e-mailom na nižšie uvedené
adresu. Cieľou kováni vieme poslať iba tieto aplikácie.
Ak by ste mali inú námietku ohľadom vášho nábytku,
obráťte sa priamo na Vašu predajňu nábytku.

SLO Nasle direktna služba storitev za delanje
V tem namreč lahko otkove, lahko to serviso karico pošljete
po e-pošti direktno na spodnji naslov. Po tej poti vam lahko
pošljemo samo otkove. Če imate kakršnakoli kakšen drug del
povabila, se obrnite neposredno na vašo trgovino povabila.

RO Serviciul nostru direct pentru fierare
Dacă în casa vă lipsește o piesă de fierare (sau) și înlocuiți
direct acest card de service prin e-mail la adresa de mai jos. Noi
nu putem expedia piesa de fierare decât pe această cale.
Dacă aveți o altă reclamație referitoare la piesa de mobilă,
atunci vă rugăm să vă adresați direct la magazinul dvs. de mobilă.

RUS Наш прямой сервис для поставок фурнитуры
Если возникает, что Вам не хватает того или иного элемента
фурнитуры, Вы можете отправить сервисную карту по адресу
непосредственно на электронный адрес электронной
почты. Однако, таким образом мы можем переслать лишь
фурнитуру. Если же у Вас возникнут иные претензии относительно
конкретной мебели, пожалуйста, обращайтесь
непосредственно в магазин, осуществляющий продажу.

S Vår direktna tjena för beställningar
Om du saknar en beställning kan du skicka detta servicekort direkt
till adressen som anges nedan. Till då du skickar in den enda
vi kan skicka beställningar till dig. Om du har någon annan
anledning till att du kontaktar ditt möbelslag direkt.
Nuestro servicio directo para accesorios
Si le falta algún accesorio, puede enviar esta tarjeta de servicio directamente
a la siguiente dirección. No obstante, por este método solo podemos
enviar accesorios. Si tiene alguna otra objeción sobre su mueble, consulte
directamente con su mueblería.

ES Nuestro servicio directo para accesorios
Si le falta algún accesorio, puede enviar esta tarjeta de servicio directamente
a la siguiente dirección. No obstante, por este método solo podemos
enviar accesorios. Si tiene alguna otra objeción sobre su mueble, consulte
directamente con su mueblería.

TR Doğrudan lık doğrudan teslimatlar
Bir donanım eksikliği bu servis kartını doğrudan aşağıdaki bulunan adrese
doğrudan mail ile gönderebilirsiniz. Sadece bu yolu kullanarak gönderilebilir.
Mobilyanızda başka şikayetleriniz varsa lütfen doğrudan mobilya satışınıza
başvurunuz.



B1 ø8x35 X...	I7 X...	K1 X...
K10 X...	D4 X...	C6 X...
G36 4x30 X...	G34 3,5x16 X...	G49 4x16 X...
F13 X...	I1 X...	M11 X...
G50 3x20 X...	P10 X...	F2 X...

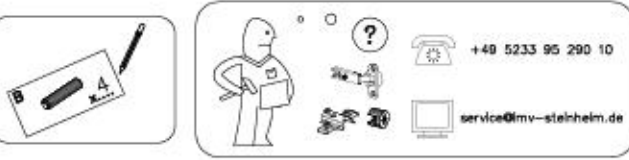

18/18 Service • Assistenza • Dienstverlening • Serwis • Servis • Szerviz • Сервисная служба

Name • Nom • Nome • Naom • Nazwa • Имя
• Názov • Név • Denumire • Isim • Имя
CITY / GIRON -- 25

D Letzte Direktanfrage für Beschlagteile
Sollten Ihnen ein Beschlagteil fehlen, können Sie diese Dienstkarte
direkt an die untenstehende Adresse mailen. Wir können allerdings
nur Beschlagteile auf diesem Wege verschicken. Sollten Sie eine
andere Bauscheidung an Ihrem Möbelsatz haben, so wenden Sie
sich bitte direkt an Ihr Möbelhaus.

GB Our direct order service for fitting
If a fitting part is missing, you can e-mail this service card directly
to the address below. However, we can only send fitting parts in
this way if you have any other cause for complaint concerning
your item of furniture, please contact your furniture store directly.

CZ Násle přímá služba pro kování
Chybí-li vám nějaký díl z kování, můžete tuto servisní kartu odeslat
e-mailem přímo na níže uvedenou adresu. Touto cestou však
můžeme doručit jen díly kování. Pokud byste měli jinou příčinu
vášho problému, obraťte se přímo na svého prodejce nábytku.

F Bien utiliser la notice de montage
Si vous remarque une erreur, veuillez envoyer directement la présente
carte service à l'adresse e-mail indiquée ci-dessous. Cependant, ceci
nous permet uniquement d'envoyer des fixures. Pour tout autre type
de réclamation concernant votre meuble, veuillez contacter
directement votre magasin d'aménagement.

I Il nostro servizio diretto per l'ordine della ferramenta
Qualora Vi dovesse mancare un pezzo di fissaggio, allora Vi
preghiamo di inviare questa carta di servizio immediatamente
all'indirizzo sottostante. Possiamo inviare i pezzi di fissaggio
solamente per mezzo di questo procedimento. Qualora dovesse
avere qualche altra reclamo relativo al mobile, allora Vi
preghiamo di rivolgerVi direttamente al Vostro Negozio di mobili.

BG Нашата директна услуга за облик
Ако липват части от комплектта, потърсете настоящата
сервисна карта и ни изпратете на е-мил адреса, посочен
по-долу. По този начин може да доставим само необходимите
елементи от облица. Ако установите други дефекти по
мебелта, Ви съветваме да се обрнете към мебелната
експлоатация, от която сте закупили стоката.

NL Onze directie voor losse onderdelen
Wanneer er een onderdeel ontbreekt, kunt u deze servicekaart
direct aan onze afdeling e-mailadres sturen. Wij kunnen langere
tijd weg schiet u alleen losse onderdelen vastmaken. Mocht u een ander
probleem aan uw meubel hebben, verzaken wij u contact op te
nemen met uw meubeldealer.

PL Nasz bezpośredni serwis części montażowych
Jeżeli brakuje części koniecznych do montażu, prosimy o przesłanie
nam niniejszej karty serwisowej na niżej podany adres e-mailowy.
W ten sposób możemy przesłać: Pełniaku tylko brakujące części.
W przypadku innych reklamacji dotyczących mebla, prosimy zgłaszać
je do salonu meblowego, w którym został dokonany zakup.

HR Servis za otkove
U slučaju da nedostaje neki od dijelova mobilno vas da na dalje
povećavate mail adresu pošaljete ovaj servisni obrazac. Na ovaj način
može se dostaviti samo otkovi. U slučaju da imate dodatne prigovore
vezane uz komad namještaja mobilno vas da se obratite bravno
trgovini namještaja gdje je isti kupljen.

HU Direktárgótlátunk vasalókat esetlén
Ha hiányzik egy vasalék, ezt a kártyát elektronikus úton küldhet az
alább található címre. Azonban csak az alábbiak tudnak így
küldeni. Amennyiben másféle reklamációt kíván benyújtani, ké-
rjük, forduljon közvetlenül a boltvezetőhöz.

SK Náš priamy servis pri čístej kováni
Ak by Vám chýbala niekajá časť kování, môžete poslať
túto servisnú kartu poslať e-mailom na nižšie uvedené
adresu. Cieľou kováni vieme poslať iba tieto aplikácie.
Ak by ste mali inú námietku ohľadom vášho nábytku,
obráťte sa priamo na Vašu predajňu nábytku.

SLO Nasle direktna služba storitev za delanje
V tem namreč lahko otkove, lahko to serviso karico pošljete
po e-pošti direktno na spodnji naslov. Po tej poti vam lahko
pošljemo samo otkove. Če imate kakršnakoli kakšen drug del
povabila, se obrnite neposredno na vašo trgovino povabila.

RO Serviciul nostru direct pentru fierare
Dacă în casa vă lipsește o piesă de fierare (sau) și înlocuiți
direct acest card de service prin e-mail la adresa de mai jos. Noi
nu putem expedia piesa de fierare decât pe această cale.
Dacă aveți o altă reclamație referitoare la piesa de mobilă,
atunci vă rugăm să vă adresați direct la magazinul dvs. de mobilă.

RUS Наш прямой сервис при поставках фурнитуры
Если возникает, что Вам не хватает того или иного элемента
фурнитуры, Вы можете отправить сервисную карту по адресу
непосредственно на электронный адрес электронной
почты. Однако, таким образом мы можем переслать лишь
фурнитуру. Если же у Вас возникнут иные претензии относительно
конкретной мебели, пожалуйста, обращайтесь
непосредственно в магазин, осуществляющий продажу.

S Vår direktna tjena för beställningar
Om du saknar en beställning kan du skicka detta servicekort direkt
till adressen som anges nedan. Till då du skickar in den enda
vi kan skicka beställningar till dig. Om du har någon annan
anledning till att du kontaktar ditt möbelslag direkt.
Nuestro servicio directo para accesorios
Si le falta algún accesorio, puede enviar esta tarjeta de servicio directamente
a la siguiente dirección. No obstante, por este método solo podemos
enviar accesorios. Si tiene alguna otra objeción sobre su mueble, consulte
directamente con su mueblería.

ES Nuestro servicio directo para accesorios
Si le falta algún accesorio, puede enviar esta tarjeta de servicio directamente
a la siguiente dirección. No obstante, por este método solo podemos
enviar accesorios. Si tiene alguna otra objeción sobre su mueble, consulte
directamente con su mueblería.

TR Doğrudan lık doğrudan teslimatlar
Bir donanım eksikliği bu servis kartını doğrudan aşağıdaki bulunan adrese
doğrudan mail ile gönderebilirsiniz. Sadece bu yolu kullanarak gönderilebilir.
Mobilyanızda başka şikayetleriniz varsa lütfen doğrudan mobilya satışınıza
başvurunuz.

nr	L[mm]	B[mm]	T[mm]	Menge	Coll
1	1954	400	16	1	1/1
2	1954	400	16	1	1/1
3	502	401	16	1	1/1
4	468	362	16	3	1/1
5	468	322	16	2	1/1
6	1122	77	38	1	1/1
7	419	463	16	2	1/1
8	1105	410	16	1	1/1
9	1956	478	3	1	1/1

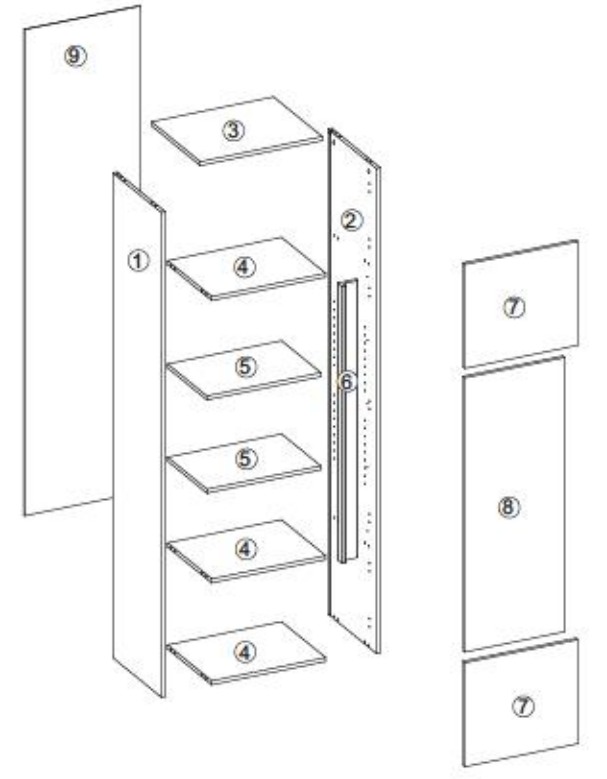

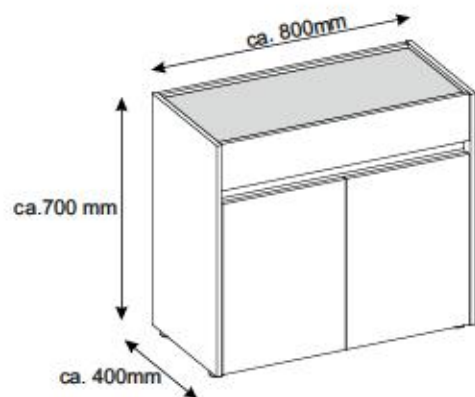

- Ⓓ **Montageanleitung**
- Ⓖ **Handleiding voor de montage**
- Ⓜ **Montaj talimat**
- Ⓕ **Notice de montage**
- Ⓒ **Montážní návod**
- Ⓗ **Szerelési útmutató**
- Ⓖ **Assembly Instructions**
- Ⓟ **Instrukcja montażu**
- Ⓡ **Инструкция по монтажу**
- Ⓜ **Istruzioni di montaggio**
- Ⓚ **Návod na montáž**
- Ⓡ **Instrucțiunile de montaj**
- Ⓔ **Instrucciones de montaje**
- Ⓜ **Montaj Talimat**

n.r.	L[mm]	B[mm]	T[mm]	Menge	Call
1	680	400	16	1	1/1
2	680	400	16	1	1/1
3	99	365	16	1	1/1
4	768	366	16	1	1/1
5	768	366	16	1	1/1
6	768	366	16	1	1/1
7	768	77	38	1	1/1
8	380	497	16	2	1/1
9	678	768	16	1	1/1
10	763	126	16	1	1/1
11	290	80	12	2	1/1
12	290	80	12	2	1/1
13	344	65	12	2	1/1
14	354	297	3	2	1/1

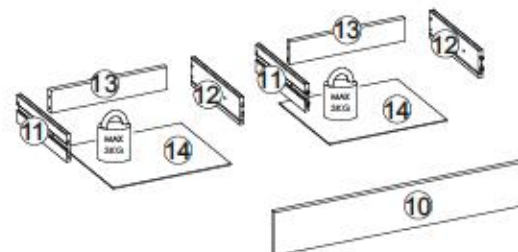
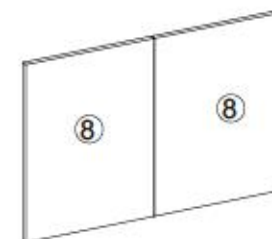
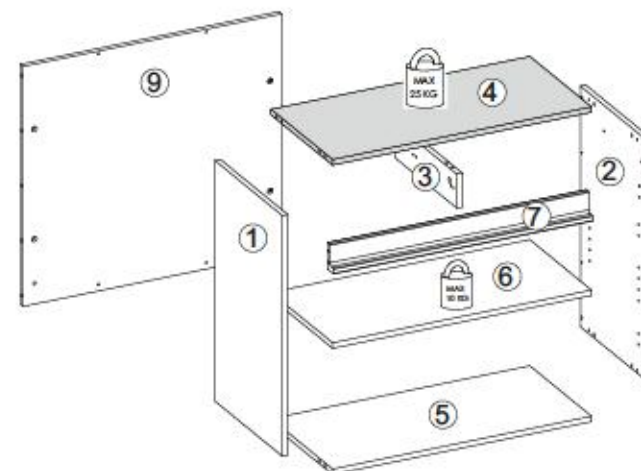
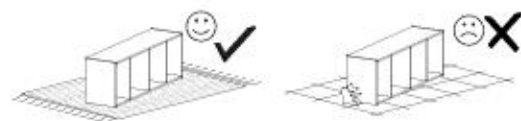
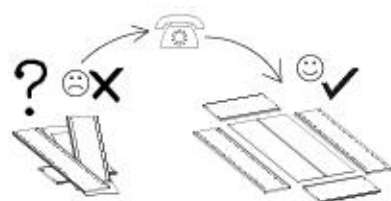
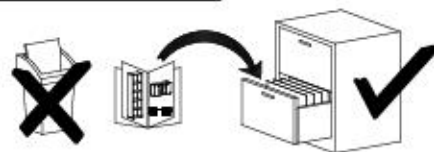
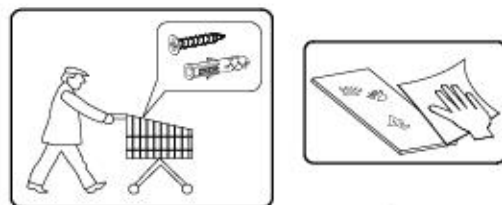
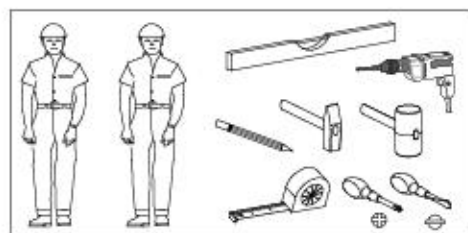

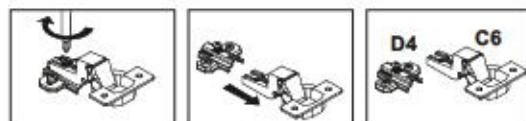
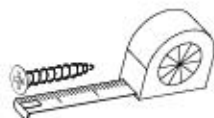

B1 ø8x35 x18	B2 ø6x30 x4	A1 ø7x50 x4	W2 x1	I7 x4
K1 x20	K10 x20	D4 x4	C6 x4	F2 x4
N1 M4x9 x4	G34 3,5x16 x8	G47 6,3x13 x8	G50 3x20 x6	W1 x1
P10 x4	G36 4x30 x4	H5 17x280 x4	Q2 x2	



I

G47

6,3x13



x4

H5



17x280

x2

K10



x14

D4



x4

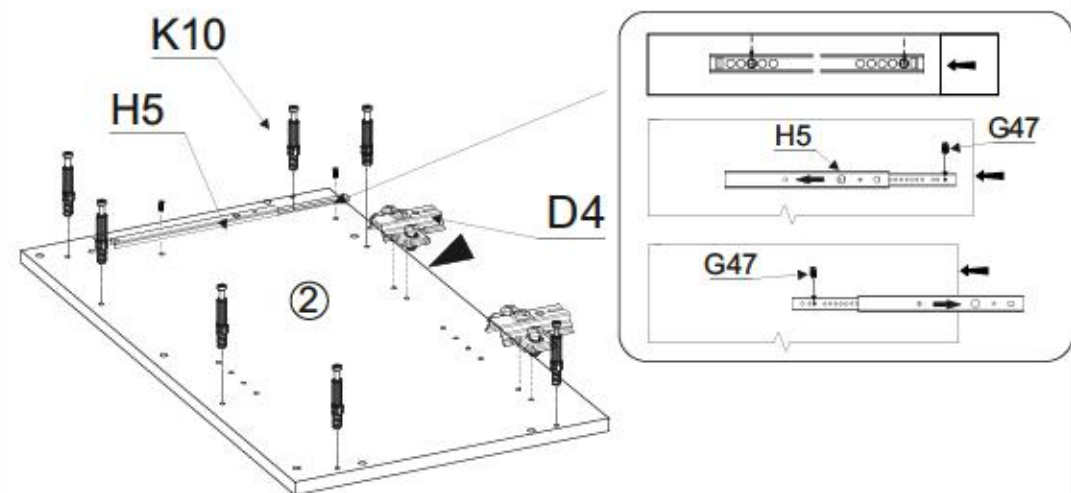
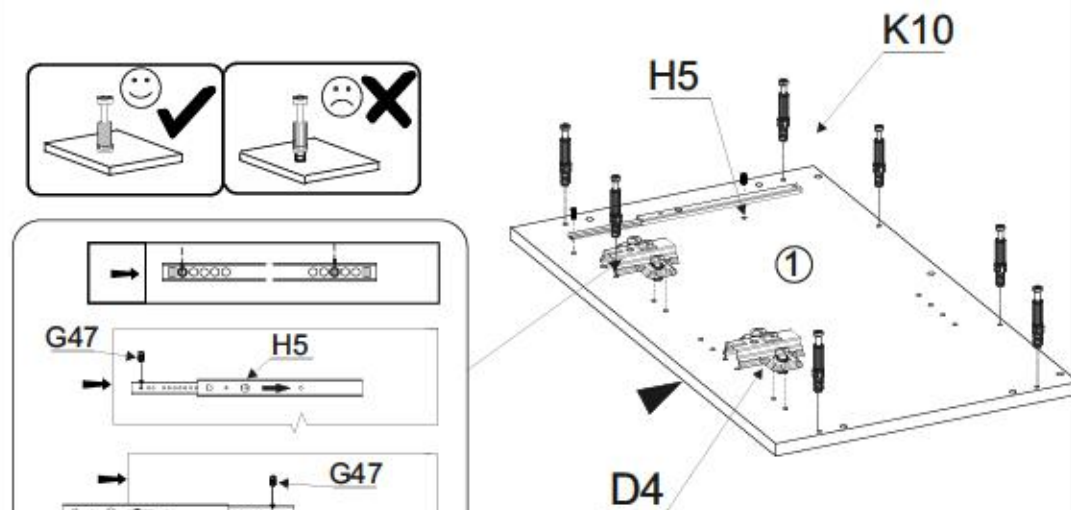
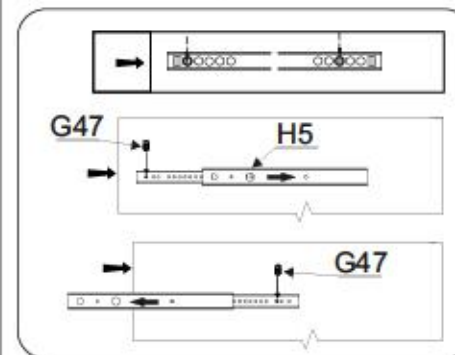



II

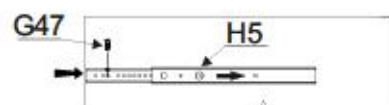
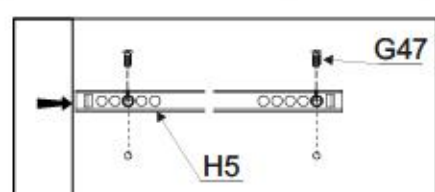
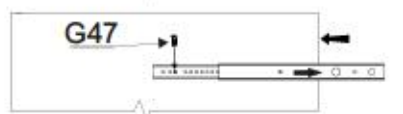
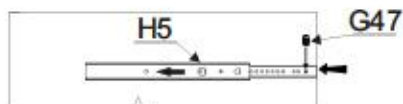
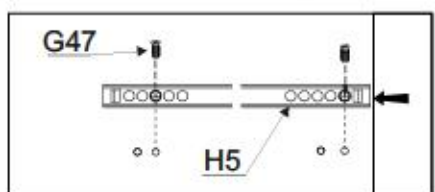
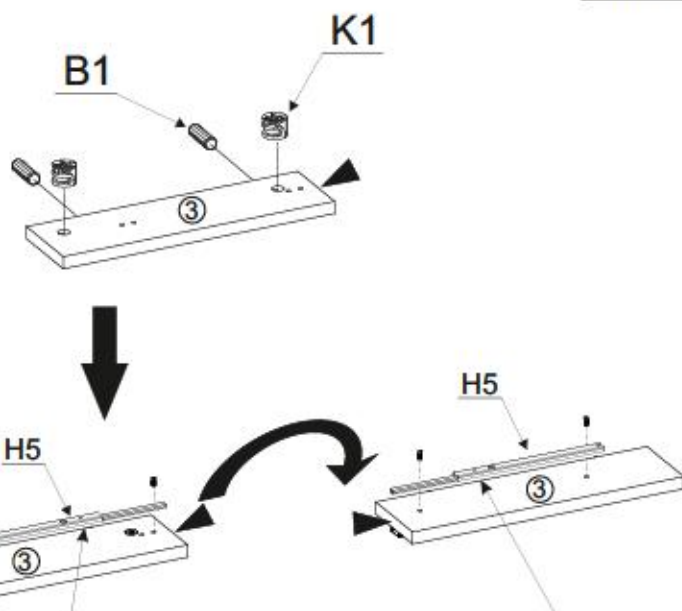
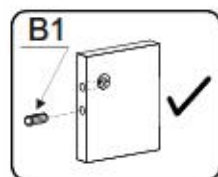
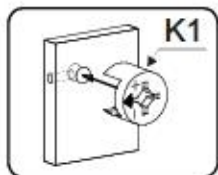
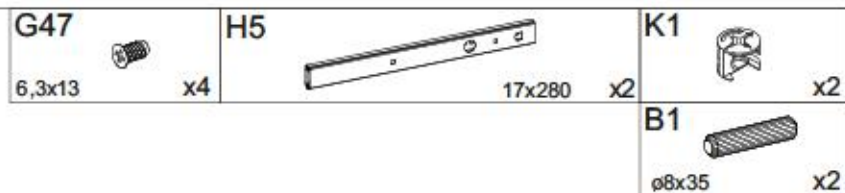

III

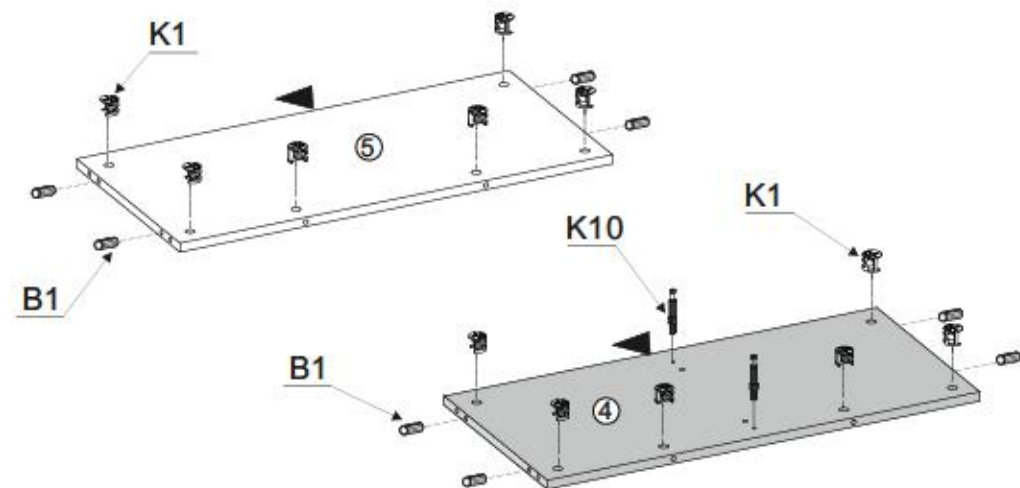
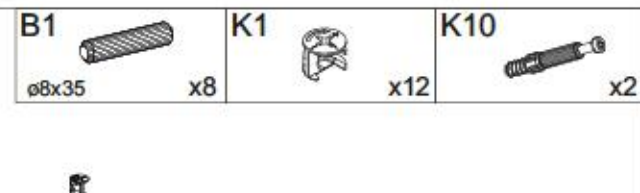

IV

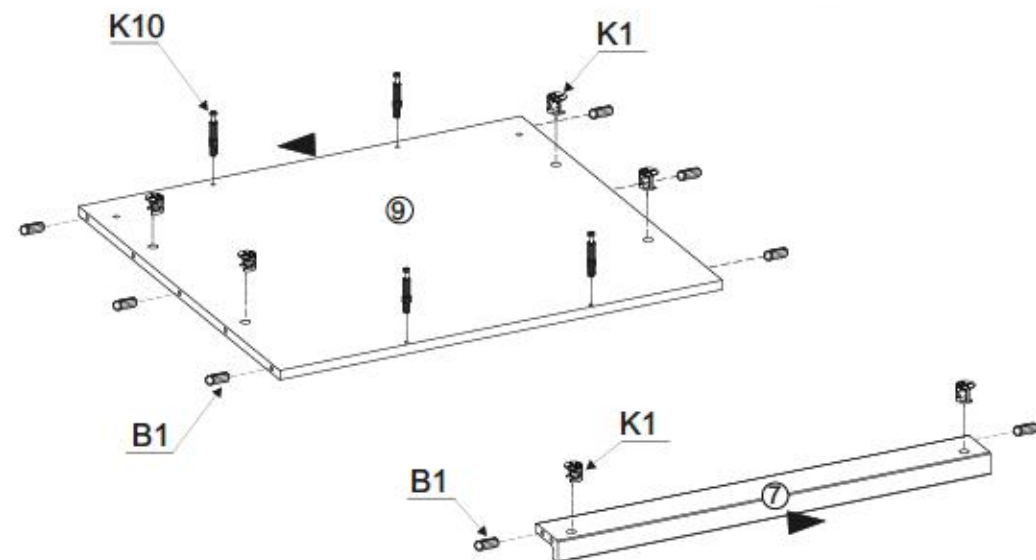



V

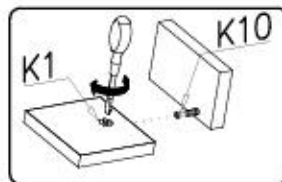
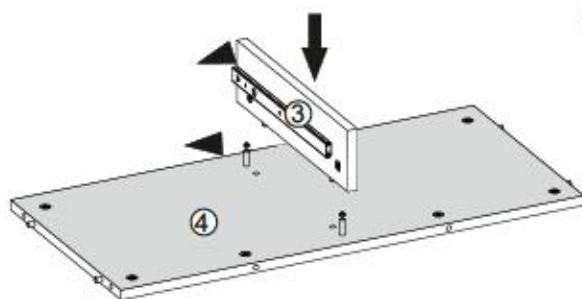

VI

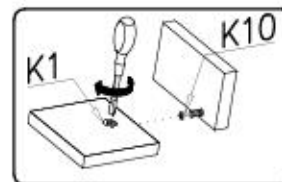
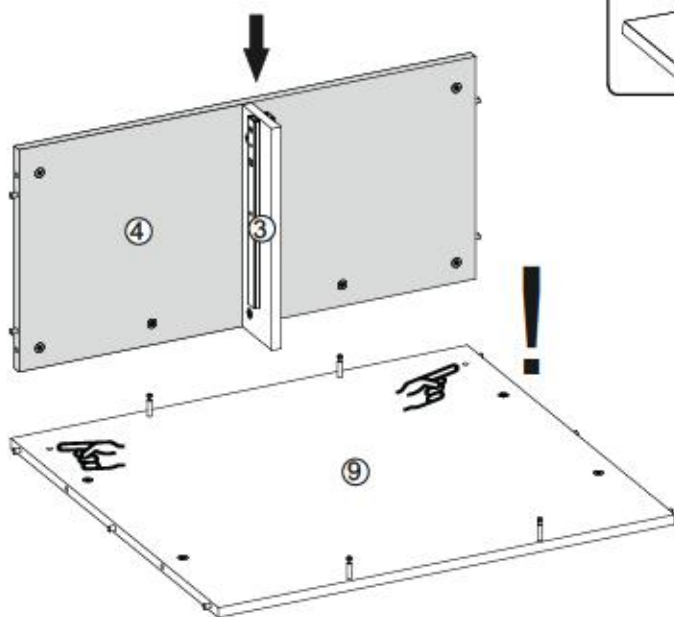

VII

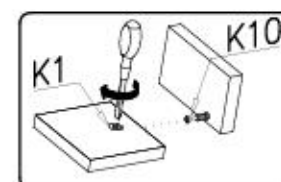
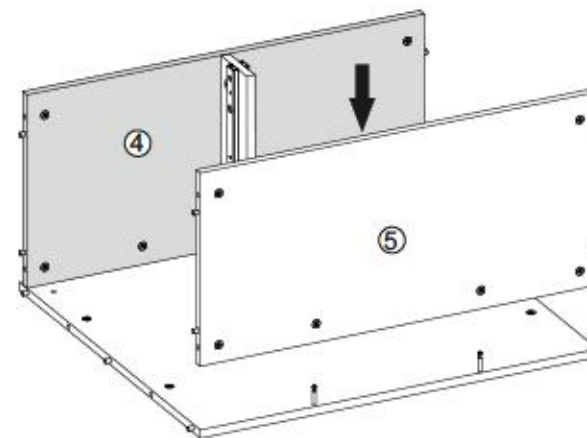

VIII

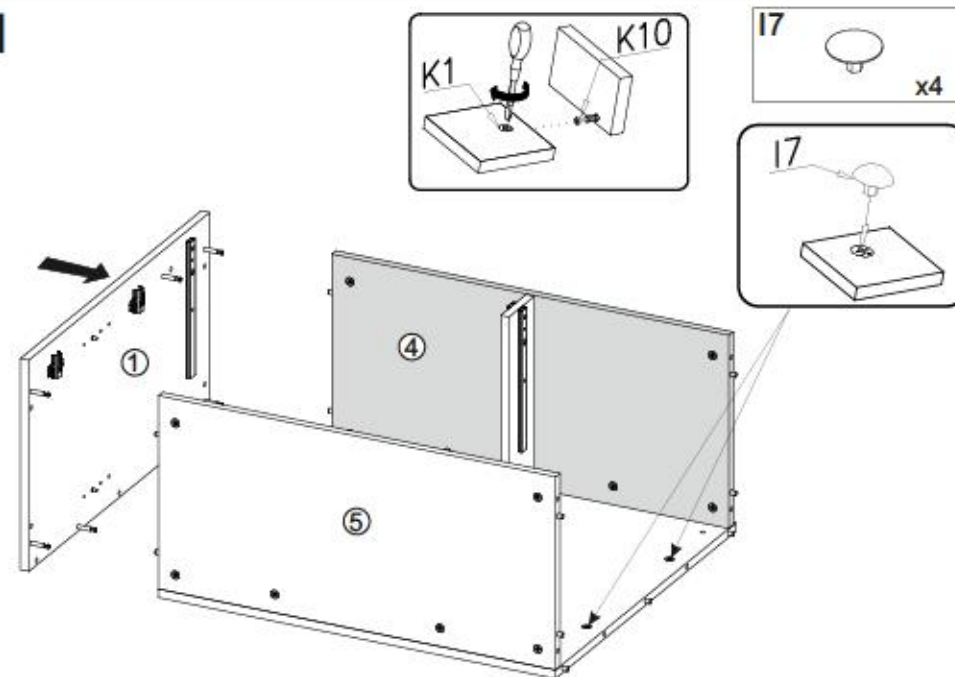



IX

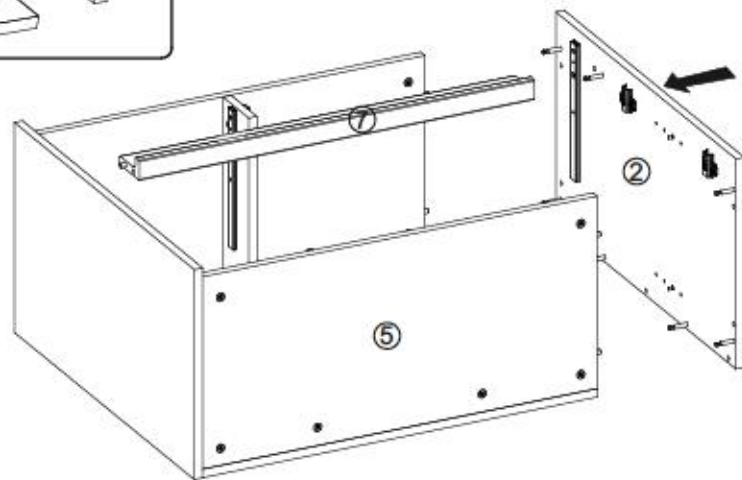
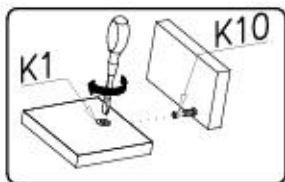

X

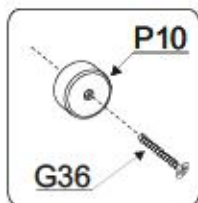

P10



x4

G36



x4

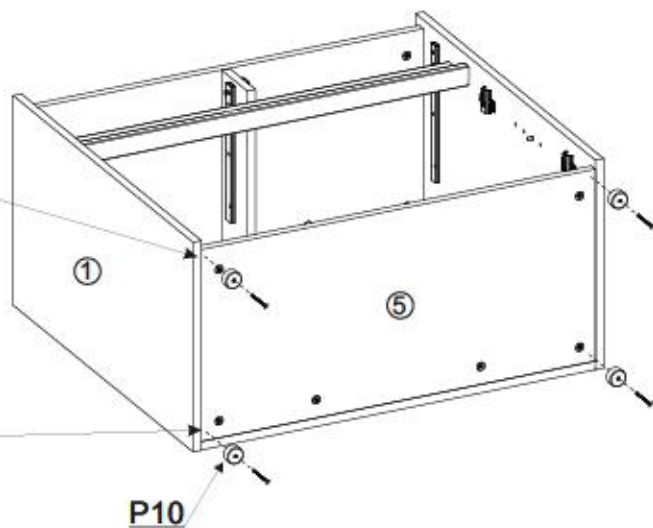
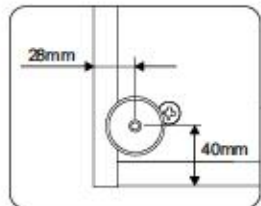
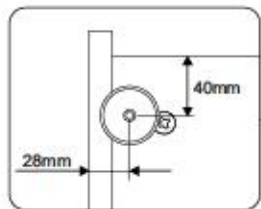

XI

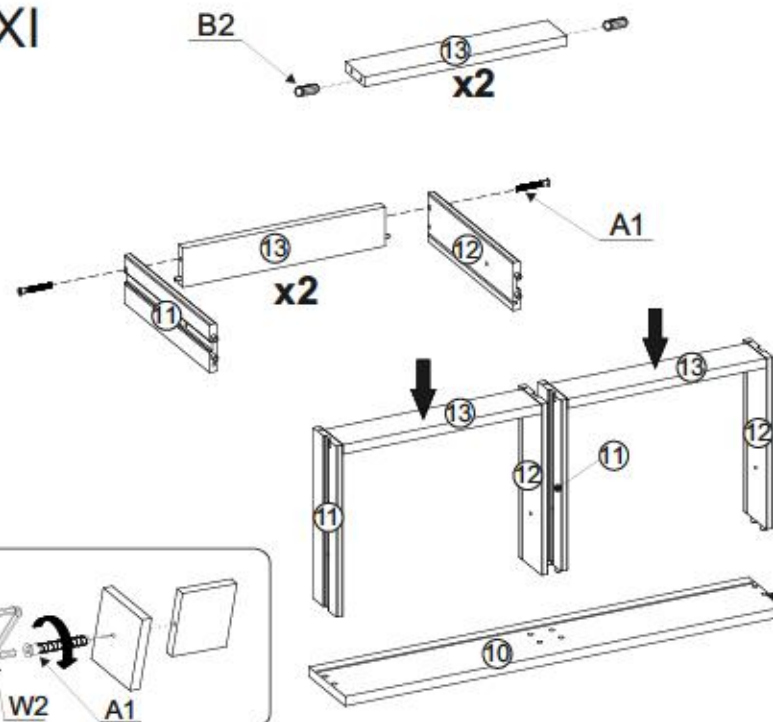

B2



ø6x30 x4

A1



ø7x50 x4

W2



x1

W1



x1



0,5h

W1



XII

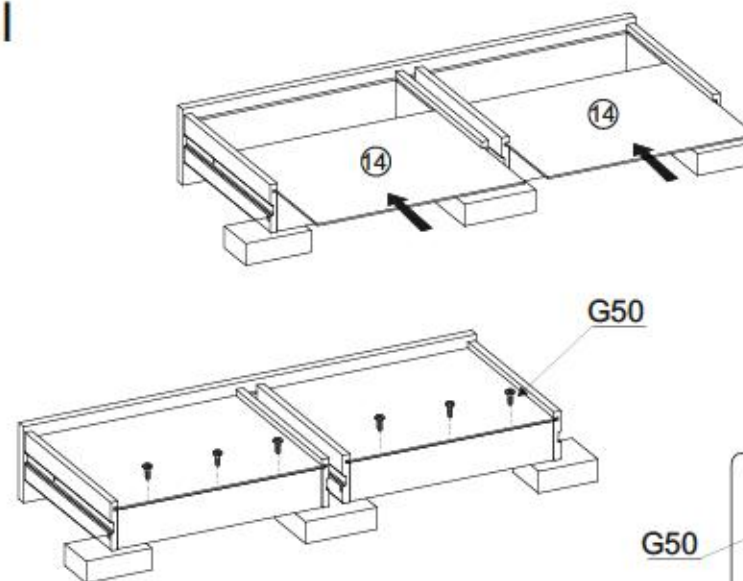

G50



3x20 x6

G50

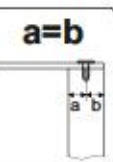



XIII

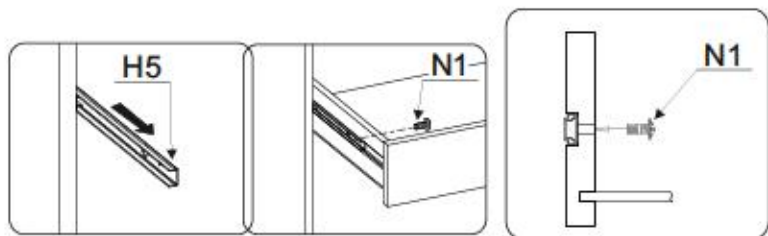

N1

M4X9

x4

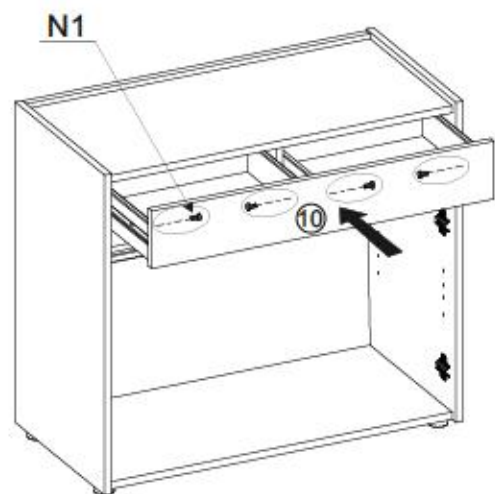

XIV

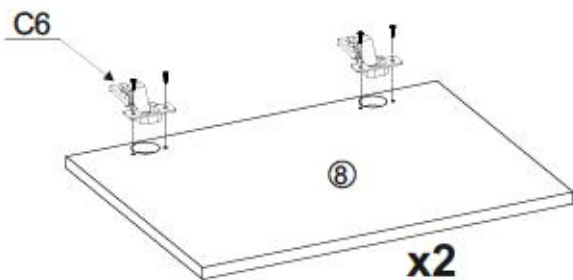

C6

x4

G34

3,5x16

x8

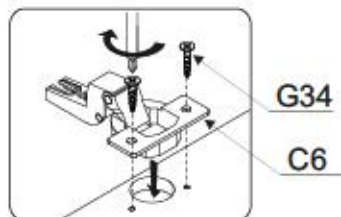

G34

C6



XV

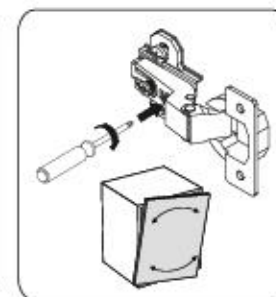
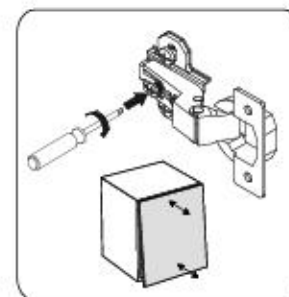
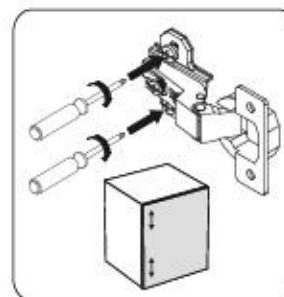
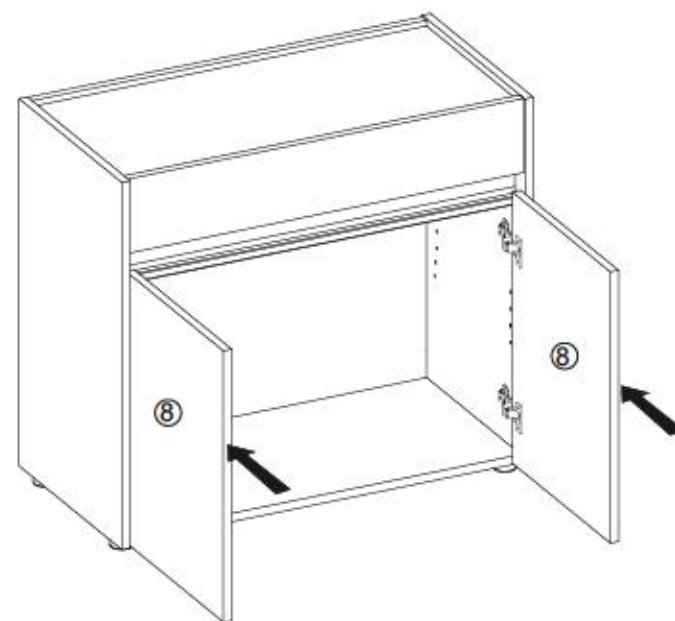
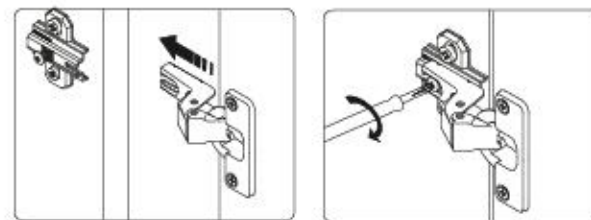



XVI

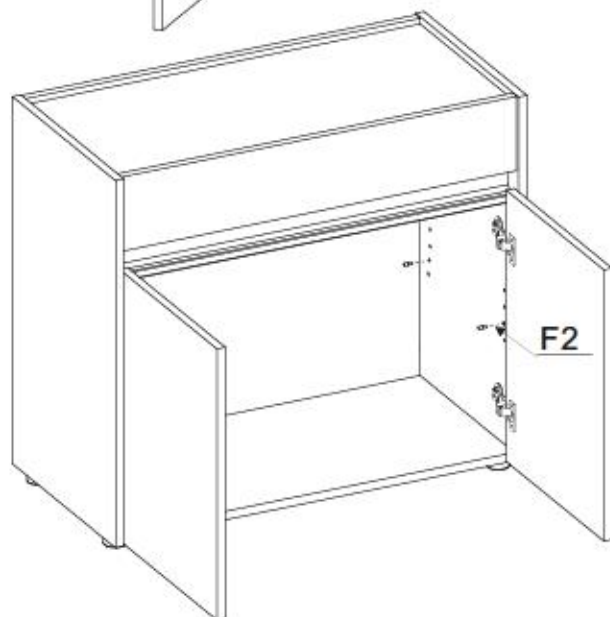
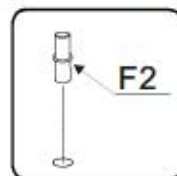
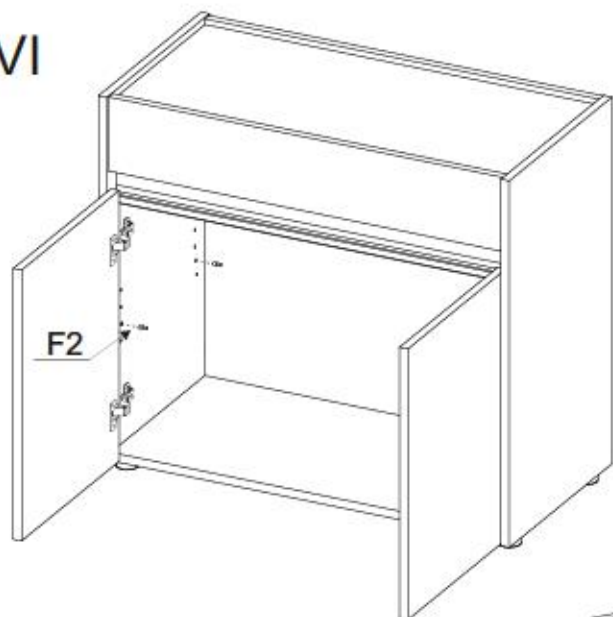

XVII

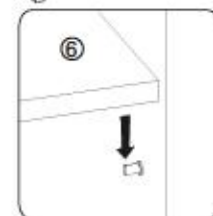
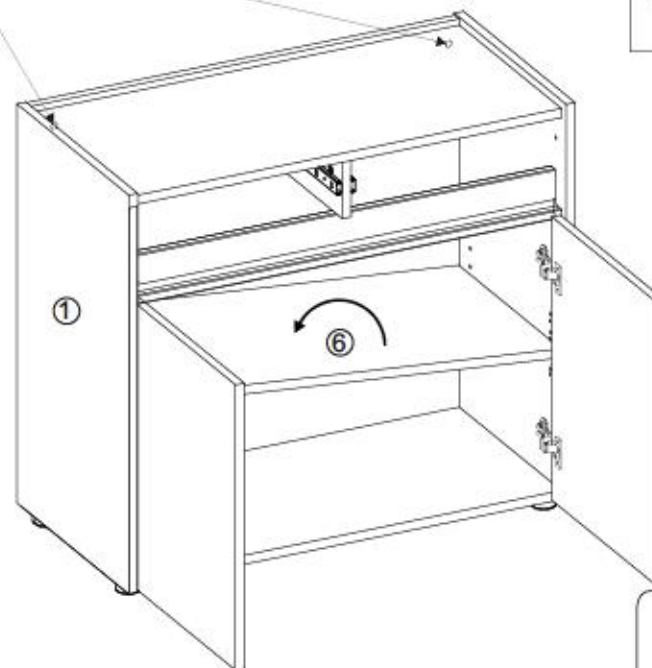
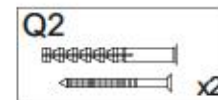
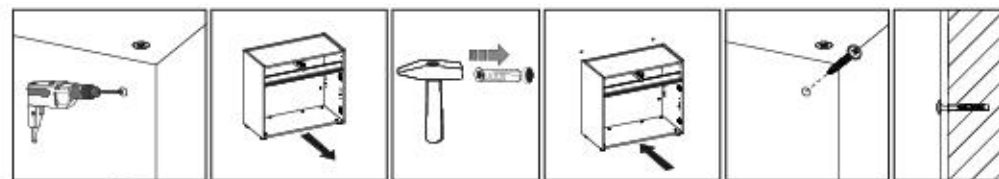
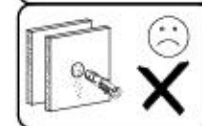
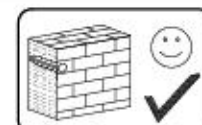

15/16 Service • Assistenza • Dienstverlening • Serwis • Servis • Szerviz • Сервисная служба

Name • Nom • Nome • Naam • Nazwa • Jméno • Νόζov • Νέv • Denumire • Isim • Имя
 Nr • No • N° • Номер • Č • Sz
 Typ • Type • Tip • Típus • Tipo • Тип
 CITY / GRON --- 53

D Unsere Dienstleistung ist beschädigt. Sollen Ihnen ein Beschädigtes helfen, können Sie diese Servicekarte direkt an die untenstehende Adresse mailen. Wir können ansonsten nur Beschädigte auf diesem Wege verschicken. Sollen Sie eine andere Beseitigung an Ihrem Möbelstück haben, so wenden Sie sich bitte direkt an Ihr Möbelhaus.

GB Our direct order service for filing. If a filing part is missing, you can e-mail this service card directly to the address below. However, we can only send filing parts in this way if you have any other cause for complaint concerning your item of furniture, please contact your furniture store directly.

CZ Náš servisní službu pro kování. Chybí-li vám nějaký díl z kování, můžete tuto servisní kartu odeslat e-mailem přímo na níže uvedenou adresu. Touto cestou však můžeme doručit jen díly kování. Pokud byste měli nějakou jinou důvod, obraťte se přímo na svého prodejce nábytku.

F Bien étudier la notice de montage. Si vous remarque une erreur, veuillez envoyer directement la présente carte service à l'adresse ci-dessous. Cependant, nous ne pouvons permettre uniquement d'envoyer des fixures. Pour tout autre type de réclamation concernant votre meuble, veuillez contacter directement votre magasin d'aménagement.

I Il nostro servizio di aiuto per il collare dei fileamenti. Qualora vi dovesse mancare un pezzo di fileaggio, allora vi preghiamo di inviare questa carta di servizio immediatamente all'indirizzo sottostante. Possiamo inviare i pezzi di fileaggio solamente per mezzo di questo procedimento. Qualora dovete avere qualche altro reclamo in merito al mobile, allora vi preghiamo di rivolgervi direttamente al Vostro Negozio di mobili.

BG Нашата директна услуга за обвив. Ако липват части от комплектта, потърсете настоящата справка карта и не изпращайте на e-mail адреса, по-скоро по-попу. Тя може да бъде използвана за доставяне само на необходимите елементи от обвива. Ако установите други дефекти по мебелта, се свържете пряко с обвивача или мебелната експлоатация, от който сте закупили стоката.

NL Onze directievoor voor losse onderdelen. Wanneer er een onderdeel ontbreekt, kunt u deze servicekaart direct aan onderstaand e-mailadres sturen. Wij kunnen langere tijd wel schriftelijk advies geven, maar problemen met een ander probleem aan uw meubel hebben, verzeken wij u contact op te nemen met uw meubeldealer.

PL Nasz bezpośredni serwis części montażowych. Jeżeli brakuje części koniecznych do montażu, prosimy o przesłanie nam niniejszej karty serwisowej na niżej podany adres e-mailowy. W ten sposób możemy przesłać: Pełniaku tylko brakujące części. W przypadku innych reklamacji dotyczących mebla, prosimy zgłaszać je do salonu meblowego, w którym został dokonany zakup.

HR Servis za otkove. U slučaju da nedostaje neki od dijelova molimo vas da na dole navedenu mail adresu pošaljete ovaj servisni obrazac. Na ovaj način mogu se dostaviti samo otkovi. U slučaju da imate dodatne prigovore vezane uz komad namještaja molimo vas da se obratite bravno trgovini namještaja gdje je isti kupljen.

HU Direktvizitáltunk vasalattal esetlén. Ha hiányzik egy vasalat, azt a kérényt elektronail elküldhet az alább található címre. Azonban csak az alábbiak tudunk így küldeni. Amennyiben másféle reklamációt áll fel Ön kárelőzetlénél, kérem, forduljon közvetlenül a boltiüzletéhez.

SK Náš priamy servis pri číslí kování. Ak by Vám chýbala nejaká časť kování, môžete poslať toto servisné listu poslať e-mail om na nižšie uvedené adresu. Cieľu kování vieme poslať iba týmto spôsobom. Ak by ste mali inú reklamáciu ohľadom vášho nábytku, obráťte sa priamo na Vašu predajnú nábytku.

SLO Náš servisni službu ustroja stolica za otkove. Na vam manjka delov delov stolice, lahko to servisu kartico pošljete po e-pošti direktno na spodnji naslov. Po tej poti vam lahko pošljemo samo otkove. Če imate kakršnakoli kakšen drug del pohištva, se obrnite neposredno na vašo trgovino pohištva.

RO Serviciul nostru direct pentru fileamente. Dacă în casa vă lipsește o piesă de fileament (pieși) și trimiteți direct acest card de serviciu prin e-mail la adresa de mai jos. Noi nu putem expedia piesa de fileament decât pe această cale. Dacă aveți o altă reclamație referitoare la piesa de mobilă, atunci vă rugăm să vă adresați direct la magazinul dvs. de mobilă.

RUS Наш прямой сервис при поставках фурнитуры. Если возникает, что Вам не хватает того или иного элемента фурнитуры, Вы можете отправить сервисную карту по факсу непосредственно на нижеприведенный адрес электронной почты. Однако, также от этого мы можем переслать лишь фурнитуру. Если же у Вас возникли иные претензии относительно приобретенной мебели, пожалуйста, обращайтесь непосредственно в магазин, осуществляющий продажу.

S Vår direkta tvärs för beställningar. Om du saknar en beställning från du skickade detta servicekort direkt till e-postadressen som anges nedan. Tillåt oss dock inte den enda gången att skicka beställningar till dig. Om du har några andra frågor om möbeln av annan anledning än fel på komponenter till möbeln, direkt. Nášroto servisni službu za poročila.

ES Si le falta algún accesorio, puede enviar esta tarjeta de servicio directamente a la siguiente dirección. No obstante, por este método solo podemos enviar accesorios. Si tiene alguna otra objeción sobre su mueble, consulte directamente con su mueblería.

TR Doğrudan loto doğrudan servisi. Bir donanım eksikliği bu servise belirli doğrudan sorgular bu adresle doğrudan mail ile yapılabilir. Sadece bu yolu donanım giderimleri için. Mobilyanızda başka şikayetleriniz varsa lütfen doğrudan mobilya satışınıza dönün.



B1 Ø8x35 X...	B2 Ø6x30 X...	A1 Ø7x50 X...
W2 X...	I7 X...	K1 X...
K10 X...	D4 X...	C6 X...
F2 X...	N1 M4x9 X...	G34 3,5x16 X...
G47 6,3x13 X...	G50 3x20 X...	W1 X...
P10 X...	G36 4x30 X...	Q2 X...
H5 17x280 X...		

service@mv-stehelm.de

+49 5233 95 290 10

15/16 Service • Assistenza • Dienstverlening • Serwis • Servis • Szerviz • Сервисная служба

Name • Nom • Nome • Naam • Nazwa • Jméno • Νόζov • Νέv • Denumire • Isim • Имя
 Nr • No • N° • Номер • Č • Sz
 Typ • Type • Tip • Típus • Tipo • Тип
 CITY / GRON --- 53

D Unsere Dienstleistung ist beschädigt. Sollen Ihnen ein Beschädigtes helfen, können Sie diese Servicekarte direkt an die untenstehende Adresse mailen. Wir können allerdings nur Beschädigte auf diesem Wege verschicken. Sollen Sie eine andere Beseitigung an Ihrem Möbelstück haben, so wenden Sie sich bitte direkt an Ihr Möbelhaus.

GB Our direct order service for filing. If a filing part is missing, you can e-mail this service card directly to the address below. However, we can only send filing parts in this way if you have any other cause for complaint concerning your item of furniture, please contact your furniture store directly.

CZ Náš servisní službu pro kování. Chybí-li vám nějaký díl z kování, můžete tuto servisní kartu odeslat e-mailem přímo na níže uvedenou adresu. Touto cestou však můžeme doručit jen díly kování. Pokud byste měli nějakou jinou důvod, obraťte se přímo na svého prodejce nábytku.

F Bien étudier la notice de montage. Si vous remarque une erreur, veuillez envoyer directement la présente carte service à l'adresse ci-dessous. Cependant, nous ne pouvons permettre uniquement d'envoyer des fixures. Pour tout autre type de réclamation concernant votre meuble, veuillez contacter directement votre magasin d'aménagement.

I Il nostro servizio di aiuto per il collare dei fileamenti. Qualora vi dovesse mancare un pezzo di fileaggio, allora vi preghiamo di inviare questa carta di servizio immediatamente all'indirizzo sottostante. Possiamo inviare i pezzi di fileaggio solamente per mezzo di questo procedimento. Qualora dovete avere qualche altro reclamo in merito al mobile, allora vi preghiamo di rivolgervi direttamente al Vostro Negozio di mobili.

BG Нашата директна услуга за обвив. Ако липват части от комплектта, потърсете настоящата справка карта и не изпращайте на e-mail адреса, по-скоро по-попу. Тя може да бъде използвана за доставяне само на необходимите елементи от обвива. Ако установите други дефекти по мебелта, се свържете пряко с обвивача или мебелната експлоатация, от който сте закупили стоката.

NL Onze directievoor voor losse onderdelen. Wanneer er een onderdeel ontbreekt, kunt u deze servicekaart direct aan onderstaand e-mailadres sturen. Wij kunnen langere tijd wel schriftelijk advies geven, maar problemen met een ander probleem aan uw meubel hebben, verzeken wij u contact op te nemen met uw meubeldealer.

PL Nasz bezpośredni serwis części montażowych. Jeżeli brakuje części koniecznych do montażu, prosimy o przesłanie nam niniejszej karty serwisowej na niżej podany adres e-mailowy. W ten sposób możemy przesłać: Pełniaku tylko brakujące części. W przypadku innych reklamacji dotyczących mebla, prosimy zgłaszać je do salonu meblowego, w którym został dokonany zakup.

HR Servis za otkove. U slučaju da nedostaje neki od dijelova molimo vas da na dole navedenu mail adresu pošaljete ovaj servisni obrazac. Na ovaj način mogu se dostaviti samo otkovi. U slučaju da imate dodatne prigovore vezane uz komad namještaja molimo vas da se obratite bravno trgovini namještaja gdje je isti kupljen.

HU Direktvizitáltunk vasalattal esetlén. Ha hiányzik egy vasalat, azt a kérényt elektronail elküldhet az alább található címre. Azonban csak az alábbiak tudunk így küldeni. Amennyiben másféle reklamációt áll fel Ön kárelőzetlénél, kérem, forduljon közvetlenül a boltiüzletéhez.

SK Náš priamy servis pri číslí kování. Ak by Vám chýbala nejaká časť kování, môžete poslať toto servisné listu poslať e-mail om na nižšie uvedené adresu. Cieľu kování vieme poslať iba týmto spôsobom. Ak by ste mali inú reklamáciu ohľadom vášho nábytku, obráťte sa priamo na Vašu predajnú nábytku.

SLO Náš servisni službu ustroja stolica za otkove. Na vam manjka delov delov stolice, lahko to servisu kartico pošljete po e-pošti direktno na spodnji naslov. Po tej poti vam lahko pošljemo samo otkove. Če imate kakršnakoli kakšen drug del pohištva, se obrnite neposredno na vašo trgovino pohištva.

RO Serviciul nostru direct pentru fileamente. Dacă în casa vă lipsește o piesă de fileament (pieși) și trimiteți direct acest card de serviciu prin e-mail la adresa de mai jos. Noi nu putem expedia piesa de fileament decât pe această cale. Dacă aveți o altă reclamație referitoare la piesa de mobilă, atunci vă rugăm să vă adresați direct la magazinul dvs. de mobilă.

RUS Наш прямой сервис при поставках фурнитуры. Если возникает, что Вам не хватает того или иного элемента фурнитуры, Вы можете отправить сервисную карту по факсу непосредственно на нижеприведенный адрес электронной почты. Однако, также от этого мы можем переслать лишь фурнитуру. Если же у Вас возникли иные претензии относительно приобретенной мебели, пожалуйста, обращайтесь непосредственно в магазин, осуществляющий продажу.

S Vår direkta tvärs för beställningar. Om du saknar en beställning från du skickade detta servicekort direkt till e-postadressen som anges nedan. Tillåt oss dock inte den enda gången att skicka beställningar till dig. Om du har några andra frågor om möbeln av annan anledning än fel på komponenter till möbeln, direkt. Nášroto servisni službu za poročila.

ES Si le falta algún accesorio, puede enviar esta tarjeta de servicio directamente a la siguiente dirección. No obstante, por este método solo podemos enviar accesorios. Si tiene alguna otra objeción sobre su mueble, consulte directamente con su mueblería.

TR Doğrudan loto doğrudan servisi. Bir donanım eksikliği bu servise belirli doğrudan sorgular bu adresle doğrudan mail ile yapılabilir. Sadece bu yolu donanım giderimleri için. Mobilyanızda başka şikayetleriniz varsa lütfen doğrudan mobilya satışınıza dönün.

nr	L[mm]	B[mm]	T[mm]	Menge	Coll
1	680	400	16	1	1/1
2	680	400	16	1	1/1
3	99	365	16	1	1/1
4	768	366	16	1	1/1
5	768	366	16	1	1/1
6	768	366	16	1	1/1
7	768	77	38	1	1/1
8	380	497	16	2	1/1
9	678	768	16	1	1/1
10	763	126	16	1	1/1
11	290	80	12	2	1/1
12	290	80	12	2	1/1
13	344	65	12	2	1/1
14	354	297	3	2	1/1