

BAUANLEITUNG

TIPPS

1. Dieses Produkt wird für die Lieferung in 2 Pakete aufgeteilt. Sie kommen möglicherweise nicht gleichzeitig an. Bitte warte geduldig

2. Wir danken ihnen für den einkauf! Wir haben daran gearbeitet, Ihnen Produkte mit hoher Qualität anzubieten. Im seltenen Fall, dass Ihr Produkt beschädigt ist, Teile fehlen oder Sie auf Probleme bei der Montage stoßen, wenden Sie sich damit bitte an unseren Kundendienst, um die fehlendes Teile. die Montagevorschläge und die Garantieansprüche zu erreichen. Wir werden Ihnen die beste Lösung schnellstmöglich anbieten. Um Ihr Problem schneller zu lösen bitte stellen Sie uns einige Bilder zur Verfügung, die das Produktproblem deutlich widerspiegeln können. Vielen Dank!

3. Setzen Sie die Schrauben in die Löcher ein und ziehen Sie die Schrauben fest, aber nicht zu fest, 70 % ~ 80 % ist ok, und ziehen Sie schließlich alle Schrauben fest. Wenn einige Schrauben nicht mit den Löchern ausgerichtet werden können oder einige Teile schwierig zu installieren sind, passen Sie bitte die Stärke der Schrauben an.

4. Es wird empfohlen, dass 2 Personen es fertig machen.

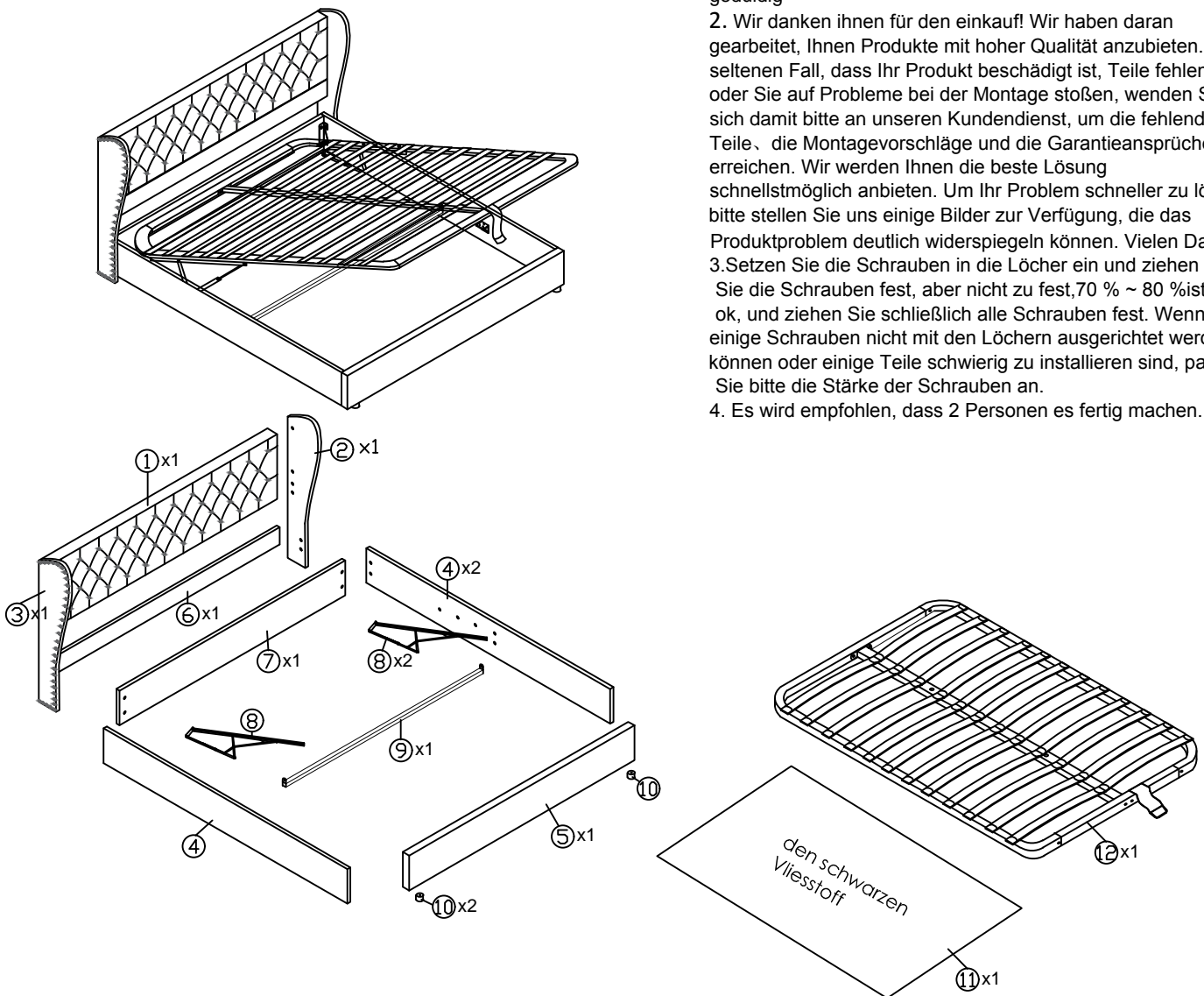





Liste der Einzelteile			Hardwareliste A-R:		
NO	ITEM	QTY	NO	ITEM	QTY
1	Kopfplatte	1	A	Inbusschlüssel 	1
2	Seitliches Kopfteil	1	B	Schrauben (M8x45mm) 	20
3	Seitliches Kopfteil	1	C	Waschmaschine 	4
4	Seitenschienen	2	D	Schrauben (M8x25mm) 	20
5	Fußbrett	1	E	Anschluss "7" 	2
6	Kreuzbrett	1	F	Schrauben (M8x40mm) 	4
7	Aufbewahrungsbox Bord	1	G	Nägel (M4x50mm) 	2
8	Gaslift	2	H	Scharnier 	4
9	Querbalken	1	I	Nägel (M4x25mm) 	12
10	Beine	2	J	Kunststoff 	4
11	Vlies	1	K	Schrauben (M6x30mm) 	10
12	Lattenrost	1	L	Nüsse 	2
			M	Nüsse 	14
			N	Halterung aus 	1
			O	Mittlere Beine 	2
			P	Mittlere Latten 	12
			Q	Endleistenkappe 	24
			R	Lasche ziehen 	1

Achtung: Ziehen Sie die Schrauben nicht an, bevor Sie die gesamte Installation abgeschlossen haben. Wenn Sie Schwierigkeiten mit der Installation haben, können Sie sich gerne an uns wenden.

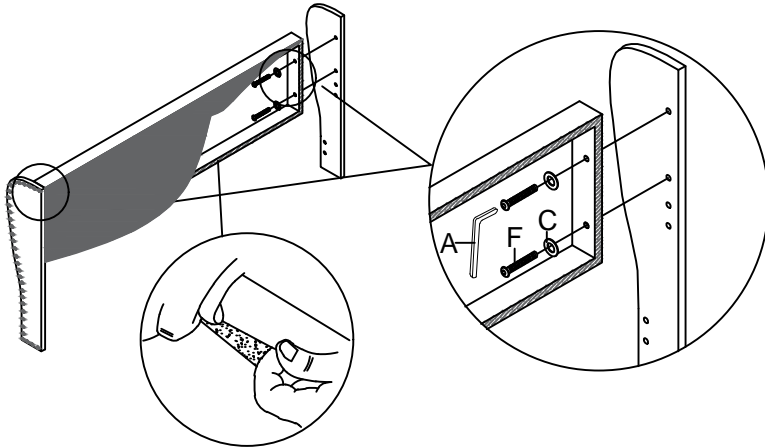
Schritt 1x2

Befestigen Sie das Sideboard ②/ ③ am Kopfteil ① mit den Schrauben F und den Unterlegscheiben C mit dem Inbusschlüssel A und kleben Sie dann den schwarzen Vliesstoff auf die Unterseite des Kopfteils.





A Inbusschlüssel x1	C Waschmaschine x 4	F Schrauben x 4 M8X40mm
		

Schritt 2x2

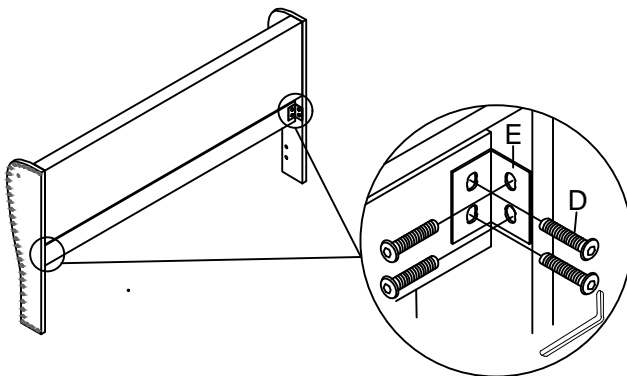
Befestigen Sie die Querplatte ⑥ an der seitlichen Kopfplatte ② und ③ mit dem "7"-Anschluss E und der Schraube D mit dem Inbusschlüssel A.





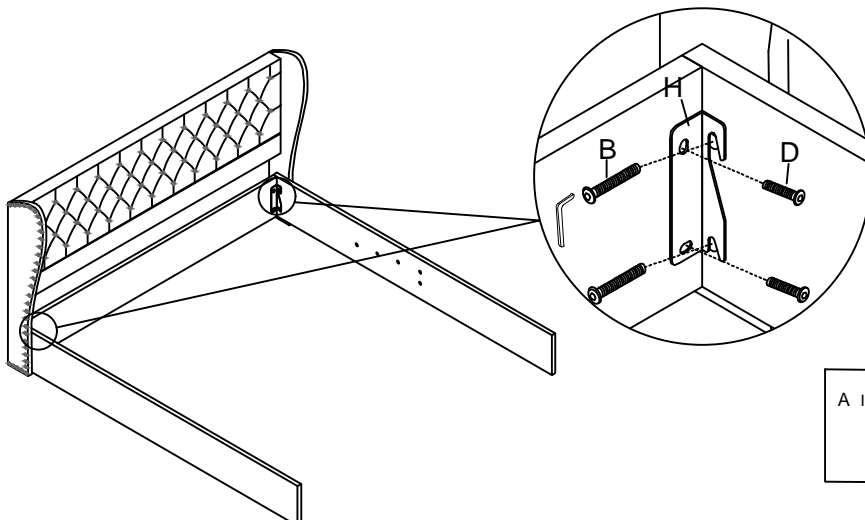

A Inbusschlüssel	E Anschluss "7" x2	D Schrauben x 8 M8X25mm
		

Schritt 3x2

Befestigen Sie die Seitengitter ④ am seitlichen Kopfteil ② und ③ mit den Schrauben B, Schrauben D und Scharnieren H mit dem Inbusschlüssel A.



A Inbusschlüssel	B Schrauben x 8 M8X45mm	D Schrauben x 8 M8X25mm	H Scharnier x2
			

Schritt 4x2

Befestigen Sie das Trittbrett ⑤ an den Seitenschienen ④ mit den Schrauben D und den Scharnieren H an den Seitenschienen mit dem Inbusschlüssel A.

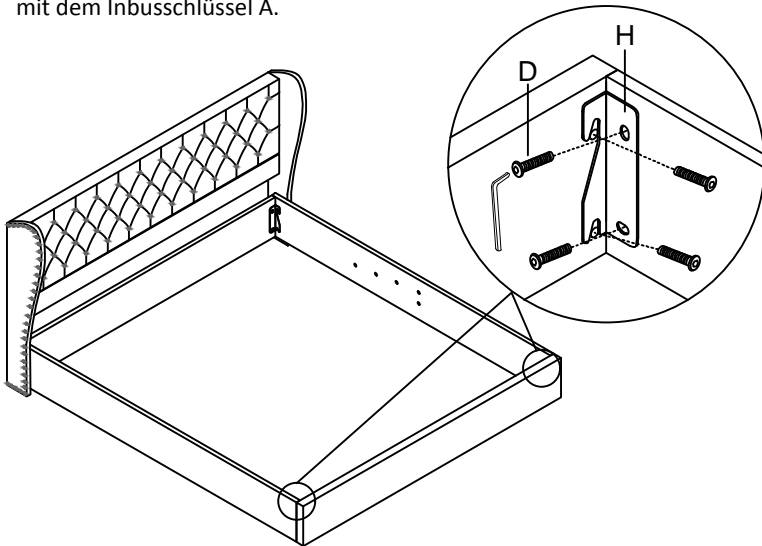

A Inbusschlüssel	D Schrauben x 8 M8X25mm	H Scharnier x2
------------------	----------------------------	----------------

Schritt 5

Kleben Sie den schwarzen Vliesstoff ⑪ auf die Unterseite des Bettes.

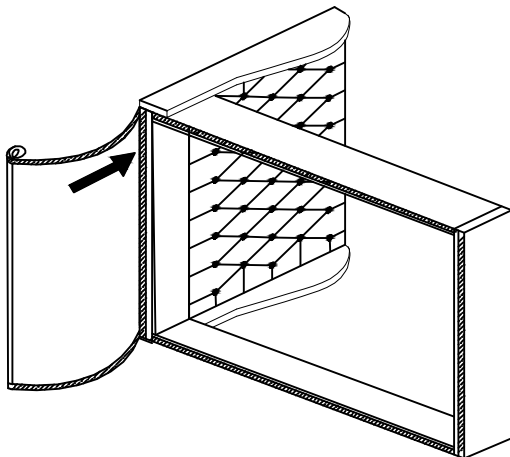

Schritt 6x2

Verwenden Sie eine elektrische Bohrmaschine oder einen Schraubendreher, um die Beine ⑩ mit Nägeln G zu befestigen.

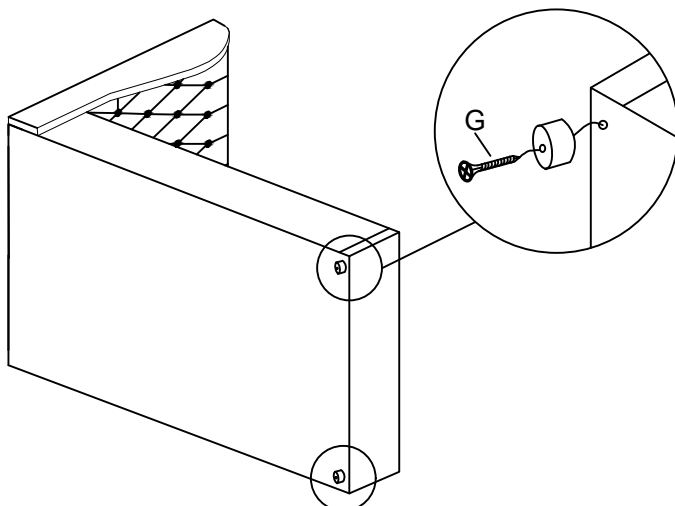

G Nägel x2 M4X50mm	
-----------------------	--

Schritt 7

Verwenden Sie eine Bohrmaschine oder Schraubendreher, um die Poly-Halterungen J an den Seitenschienen^④ und Trittbrett^⑤ mit Nägeln I zu befestigen.

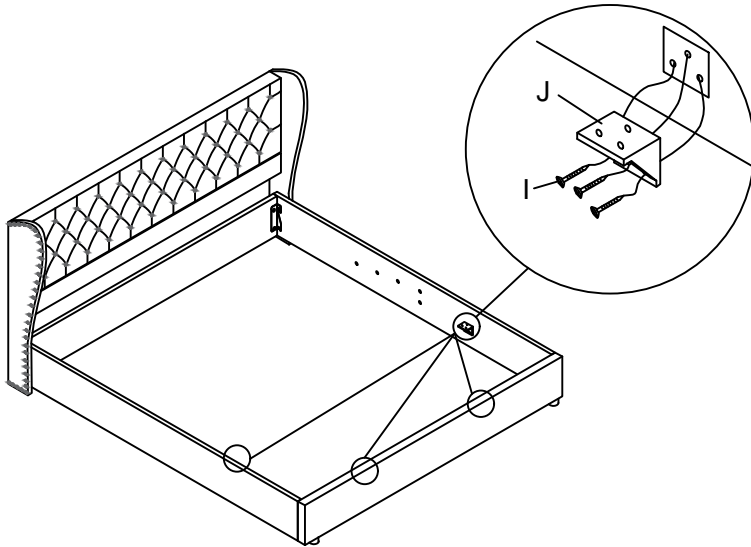



I Nägel x12  M4X25mm	J Kunststoff x4 	
---	--	---

Schritt 8

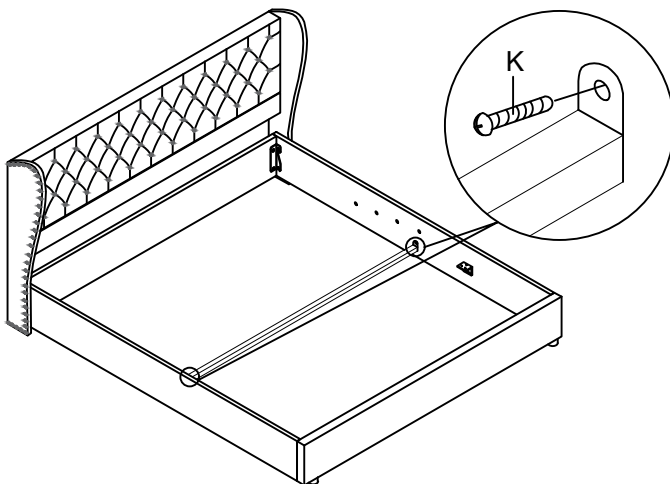
Verwenden Sie eine Bohrmaschine oder Schraubendreher, um die die Querstange ^⑨ zu den Seitenschienen^④ mit Schrauben K zu befestigen.





K Schrauben x 2  M6X30mm	
---	---

Schritt 9

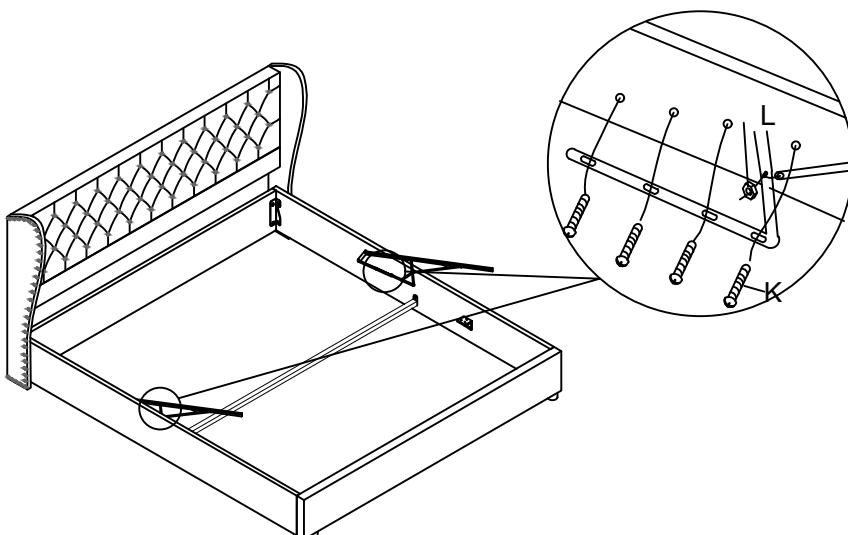
Repariere die Gaslifte ^⑧ zu den Seitenschienen^④ mit Klecksen K, indem Sie eine elektrische Bohrmaschine verwenden. Befestigen Sie die Gasstange an den Gashebern ^⑧ mit Nüssen L.



L Nüsse x2 	K Schrauben x 2  M6X30mm	
---	---	---

Schritt 10

Verwenden Sie eine Schraubenschlüssel, um den Lattenrost mit den Schrauben B und Muttern M zu montieren

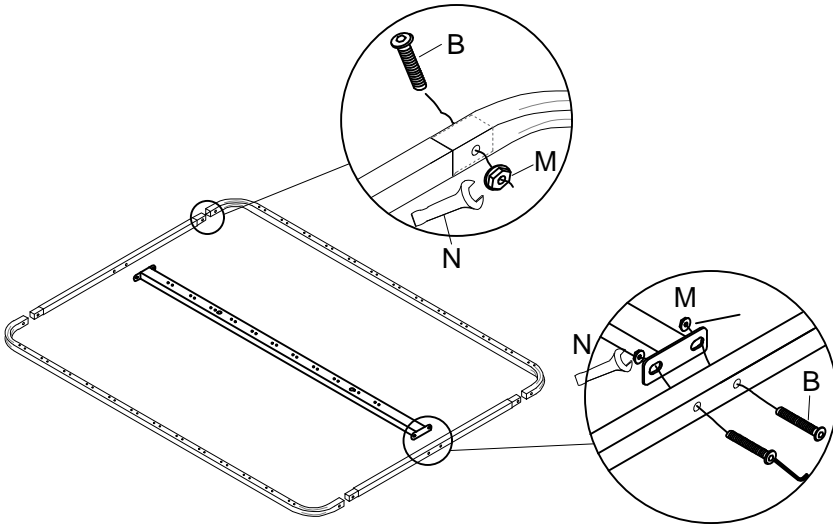

B Schrauben x 8 M8x45mm	M Nüsse x8	N Halterung aus x1
----------------------------	------------	--------------------

Schritt 11x2

Verwenden Sie den Inbusschlüssel A, um die Mittelbeine O mit den Klecksen B an der Mittelstange zu befestigen

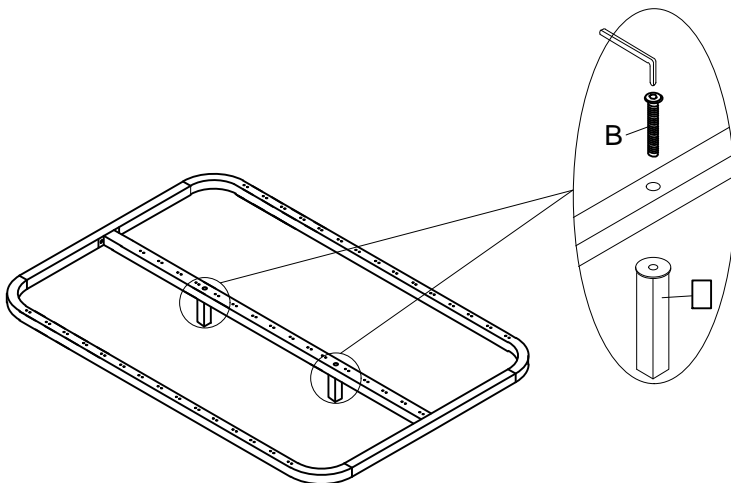

A Inbusschlüssel	B Schrauben x 8 M8x45mm	O Mittlere Beine x2
------------------	----------------------------	---------------------

Schritt 12

Setzen Sie die Latten in den zusammengebauten Lattenrahmen mit der mittleren Lattenkappe P und der Endlattenkappe Q ein und setzen Sie die Zuglasche R in das Ende der Latte Rahmen.

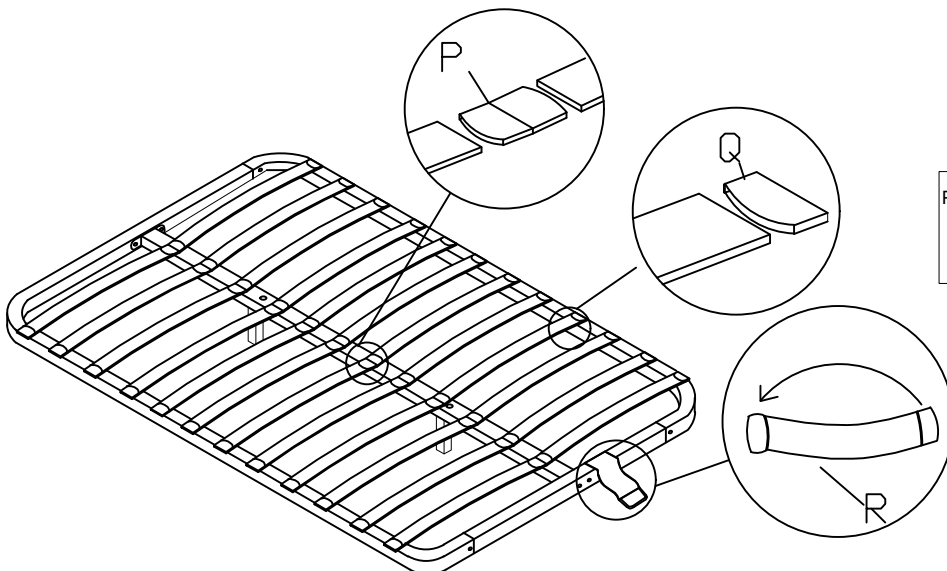

P Mittlere Latten x12	Q Endleistenkappe x24	R Lasche ziehen x1
-----------------------	-----------------------	--------------------

Schritt 13

Montieren Sie den Lattenrost (12) an den Gasfedern (8) mit Schrauben B und Muttern M, nachdem die Montage fertig ist, ziehen Sie bitte alle Befestigungsteile fest und genießen das Bett

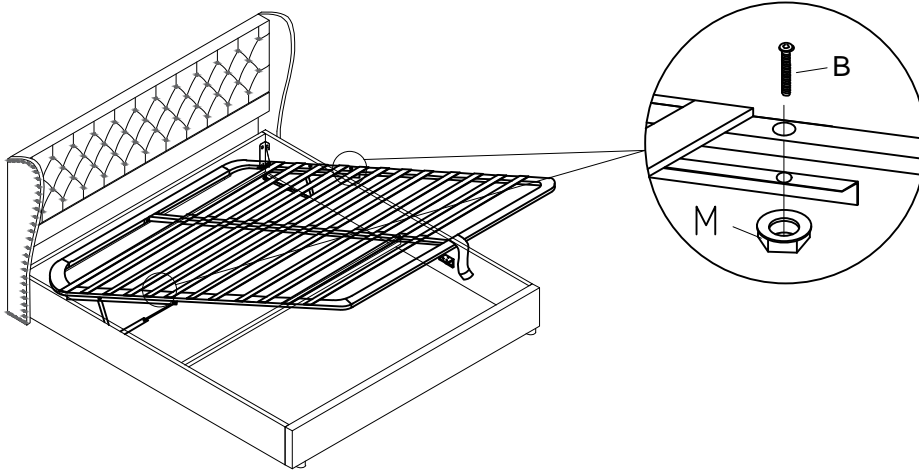

B Schrauben x 8 M8X45mm	M Nüsse x 8
----------------------------	-------------