

# Instruction Manual

Please read this instruction manual carefully before operation



In order to operate this remote control car more easily, proficiently and safely, please read this instruction manual carefully before operation. The instruction manual contains important information, please properly keep it.

## CATALOGUE

- 1.Product and transmitter instructions ----- 1
- 2.Functions ----- 2
- 3.Modular battery charge and install ----- 3
- 4.Frequency, ESC(Receiver) instructions and after-sales service ----- 4
- 5.Precautions ----- 5

## ATTENTION

The product is not suitable for children of 8 or below 8  
Please pay attention to prevent from electrical shock in using any electronic product.  
Please use under the supervision of the adult.  
Warning: Please use the product correctly as the instruction manual.

## MAINTENANCE AND CARE

1. If the product is not going to be used for a long period, please take out the battery, so as to avoid liquid leakage or product damage.
2. Please wipe the car with wet rag slightly.
3. Please do not place the products in place with high temperature, humidity and direct sunshine.
4. Please do not place the products in water, because it will probably damage the electronic component.
5. Once the product has been sold out, we will not be responsible for any safety responsibility caused by operation, using or control.
6. In case of any operation, using or maintenance problem, we will authorize the franchisers to provide technical support and after-sales service, and please contact with the local franchisers.

## PRODUCT PARAMETERS

Product name: 1211/4WD HIGH SPEED CAR Control distance: 50-80m  
Transmitter battery : 4XAA(Additional purchase) Frequency: 2.4G  
Modular battery : 7.4V 2000mAh Driving time: about 20 min per battery  
Charging time: about 4h per battery

## INTRODUCTION OF TRANSMITTER

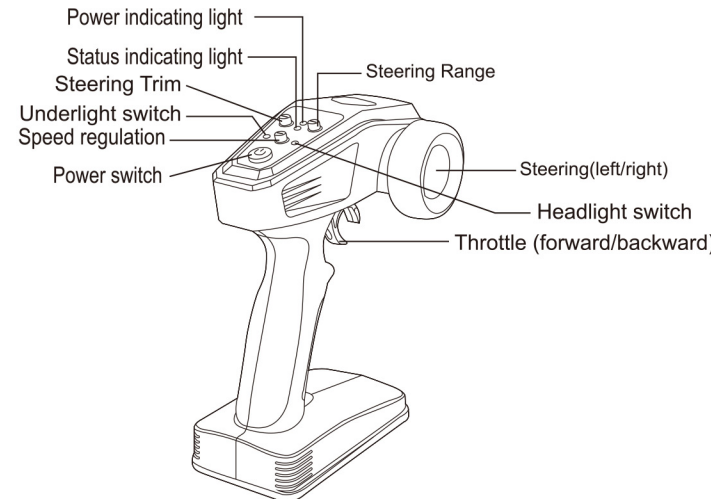

1

## TRANSMITTER BATTERY

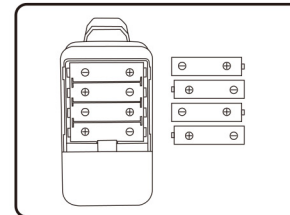

### Attention

- 1) The transmitter uses 4x1.5V "AA" non-rechargeable batteries.
- 2) Loading and unloading the battery should correctly operate according to the polarity and voltage marks on the battery box. The battery should not have any short circuit.
- 3) The non-rechargeable battery can not be charged.
- 4) The batteries of different types or new and old batteries can not be mixed in using.

## FUNCTION INTRODUCTION

### Introduction of the Operating Rod

#### 1.Throttle

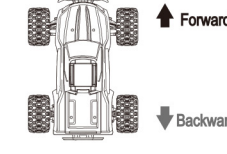

#### 2.Steering Wheel

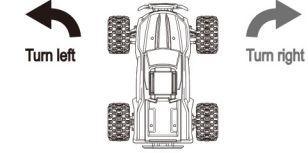
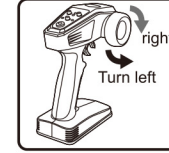

#### 3. Lighting switch

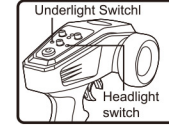

Short press to change the color of the Headlight and Underlight.

2

## BATTERY INSTALLATION OF THE VEHICLE

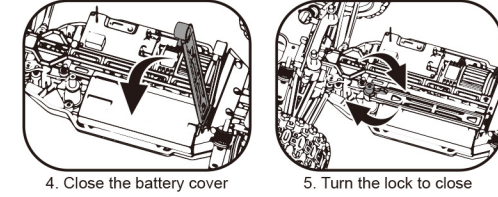
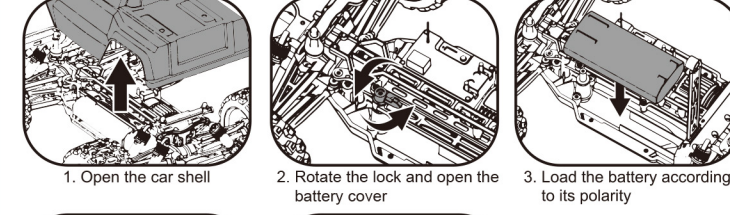

## CHARGE THE BATTERY OF THE VEHICLE

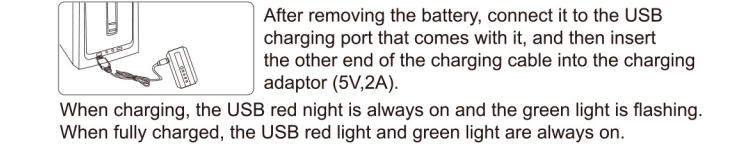

When charging, the USB red light is always on and the green light is flashing. When fully charged, the USB red light and green light are always on.

## BATTERY



1. Press the button on the battery to check the battery power.
2. When one red light on the battery flashing fast, it means that the battery is in a low state of power, please charge the battery immediately.

3

## FREQUENCY MATCH

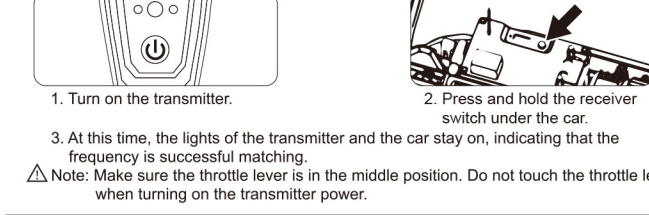

3. At this time, the lights of the transmitter and the car stay on, indicating that the frequency is successful matching.  
Note: Make sure the throttle lever is in the middle position. Do not touch the throttle lever when turning on the transmitter power.

## RECEIVER ON THE CAR

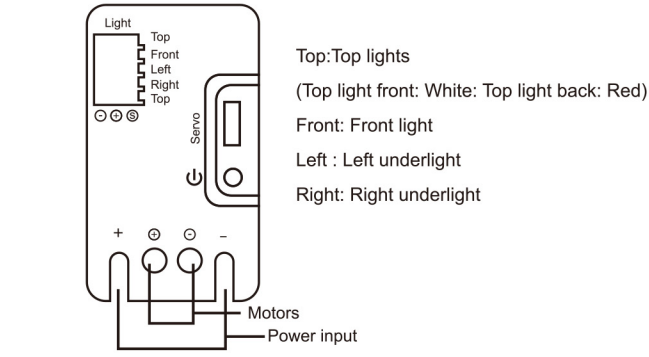

Top:Top lights  
(Top light front: White; Top light back: Red)  
Front: Front light  
Left : Left underlight  
Right: Right underlight

## AFTER-SALES SERVICE

- 1.EMAIL: service@esuneurope.com
- 2.If you have any problems when using our products,please contact us and we will try our best to help you.
- 3.If you are not satisfied with our products or have better suggestions, please contact us,we will listen to every customer's wishes.

4

## PRECAUTIONS

1. When using the product, please keep away from the railway, highroad, and other dangerous environments.
2. In using the product, please keep away from the cellphone station, big-power emitting equipment and other environment with high electromagnetic interference.
3. In using the product, please keep away from the bike or car or the like.
4. Please do not use the product in raining, thunderstorm, sandstorm, fog, snow, strong wind, low temperature or other severe environment.
5. This product is not waterproof, please do not operate the product near water domain.
6. Please always keep the remote control vehicle within the visual range of the operator.
7. Please do not operate the product near the site with children playing.
8. Please do not use the product chase after any transportation tool or affect the normal operation of the transportation tool.
9. The product can not be used after drinking, tiredness, taking medicine or having poor physical condition.
10. Please inspect the product before each operation, including but not limited to the firmness of the component, crack or wearing of the body and tire, battery power amount, effectiveness of the indicating light and so on. In case of any abnormality, please immediately stop using and replace the corresponding components.
11. The remote control vehicle with abnormal working status will probably have accident.
12. Please do not operate by force.
13. Please do not hinder any moving part.
14. Please not refit the product, or use the product for any not originally designed application.
15. Please operate as the instruction manual.
16. Please use the component of the original plant for maintenance and replacement.
17. It is not allowed to mix the batteries of different categories in using.
18. Please do not use the expanded, leaked or damaged battery.
19. In charging the battery, please do not approach any flammable product(such as blanket, wooden furniture and wooden plate and so on.)
20. Please use the charging line configured by the original plant. The charging line of other brand or the damaged charging line can not be used.
21. Please do not squeeze the battery or enable it to have short circuit, so as to avoid explosion.
22. The motor is the heating part, please do not contact, so as to avoid scalding

5

# Produkt Handbuch

Bitte lesen Sie die Anleitung sorgfältig durch, bevor Sie sie verwenden



Um den Betrieb dieses ferngesteuerten Autos für Sie einfacher,geübter und sicherer zu gestalten, bitten wir Sie, vor der Nutzung diese Anleitung sorgfältig zu lesen. Die Anleitung enthält wichtige Informationen und sollte gut aufbewahrt werden.

## Verzeichnis

- 1.Produkt- und Fernbedienungspräsentation ----- 1
- 2.Funktionseinführung ----- 2
- 3.Einbau von Batterien und Ladeanleitung ----- 3
- 4.Frequenzabstimmung,Einführung der Elektronikplatte sowie Kundendienstinformationen ----- 4
- 5.Präventivmaßnahmen ----- 5

## Achtung

Elektrisch gesteuerte Produkte  
Dieses Produkt ist nicht für Kinder unter 8 Jahren geeignet.  
Alle elektronischen Produkte sollten mit Vorsicht und zur Vermeidung von Stromschlägen verwendet werden.  
Bitte verwenden Sie es unter Aufsicht von Erwachsenen.  
WARNUNG: Bitte befolgen Sie die Anweisungen zur korrekten Verwendung dieses Produkts.

## Wartung und Reparatur

1. Bei längerem Nichtgebrauch,bitte die Batterien entfernen,um ein Auslaufen oder Schäden an diesem Produkt zu vermeiden.
2. Verwenden Sie ein feuchtes Tuch,um das Auto sanft abzuwischen.
3. Bitte stellen Sie das Spielzeug nicht an Orten mit hoher Temperatur, Feuchtigkeit oder direkter Sonneneinstrahlung ab.
4. Tauchen Sie das Spielzeug nicht in Wasser, da dies die elektronischen Komponenten beschädigen kann.
5. Nach dem Verkauf übernehmen wir keine Verantwortung für jegliche Sicherheitsverantwortung,die sich aus dem Betrieb und der Verwendung, Steuerung use ergibt.
6. Bei Problemen mit der Verwendung, dem Betrieb, der Wartung usw., werden wir den Händler beauftragen, technische Unterstützung und Kundendienst zu bieten, und Kontakt mit dem örtlichen Händler aufnehmen.

## Produkt-Parameter

Produktname: 1211 4WD Hochgeschwindigkeitsfahrzeug Steuerungsabstand: ca. 80 Meter  
Fernbedienungsbatteie: 4XAA (separat erhältlich) Frequenz: 2.4G  
Modulare Batterie: 7.4V.2000mAh Fahrzeit: ca. 20 Minuten pro Akku  
Aufladezeit: ca. 4 Stunden pro Akku

## Einführung der Fernbedienung

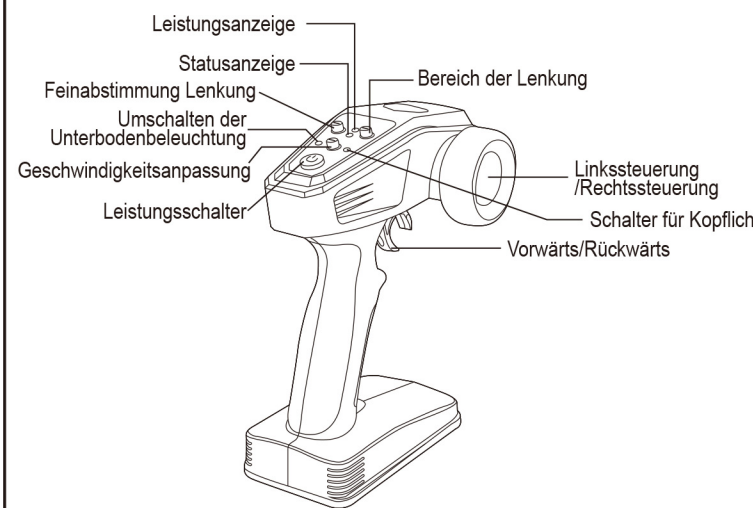

1

## Einbau der Fernbedienungsbatterie

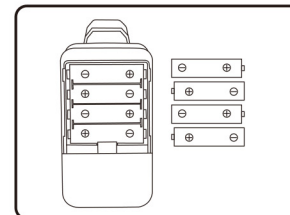

### Vorsichtsmaßnahmen für Batterien

- 1) Bitte verwenden Sie 4 1.5V "AA" Nicht-Akku-Batterien für die Fernbedienung.
- 2) Beim Einsetzen und Entfernen der Batterien sollte die Polarität und die Spannungsmarkierungen auf der Spielzeugbatterie korrekt befolgt werden, die Batterie sollte nicht kurzgeschlossen werden.
- 3) Nicht wiederaufladbare Batterien dürfen nicht aufgeladen werden.
- 4) Verschiedene Typen von Batterien oder neue und alte Batterien dürfen nicht gemischt verwendet werden.

## Einführung in die Funktion

### Einführung der Bedienungshebel

#### 1. Gashebel (Gashebel steuert Vorwärts- und Rückwärtsfahrt)

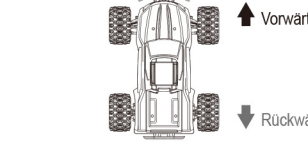
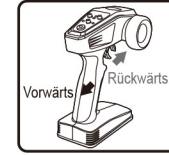

#### 2. der Fahrtrichtungshebel (der Fahrtrichtungshebel steuert die Richtung der Links- und Rechtskurven)

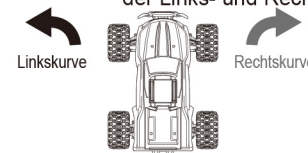

#### 3. Lichtschaltung



1. Kurzes Drücken der Scheinverfarteste zum Wechslein der Scheinwerfer.
2. Kurzes Drücken der Unterbodenlicht-Taste zum Wechslein der Unterbodenbeleuchtung.

2

## Einbau einer Batterie für ein Ferngesteuertes Auto

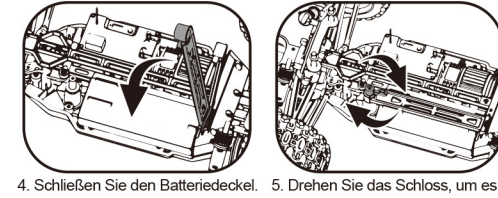
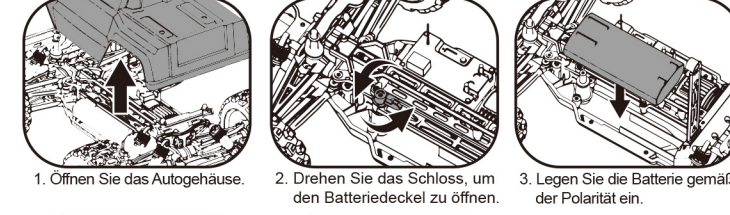

## Aufladen der Autobatterie für die Fernsteuerung

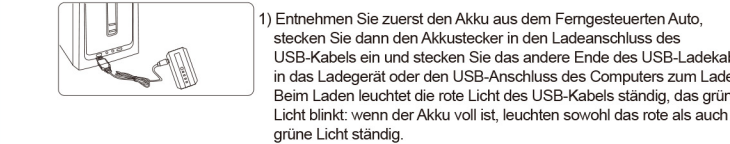

1) Entnehmen Sie zuerst den Akku aus dem Ferngesteuerten Auto, stecken Sie dann den Akkustecker in den Ladenschluss des USB-Kabels ein und stecken Sie das andere Ende des USB-Ladekabels in das Ladegerät oder den USB-Anschluss des Computers zum Laden. Beim Laden leuchtet die rote Licht des USB-Kabels ständig, das grüne Licht blinkt, wenn der Akku voll ist, leuchten sowohl das rote als auch das grüne Licht ständig.

## Batterien



1. Drücken Sie die Taste auf dem Akku, um den Akkustand zu überprüfen.
2. Wenn der Akku ein schnell blinkendes rotes Licht anzeigt, ist der Akku leer, bitte laden Sie den Akku rechtzeitig auf.

3

## Frequenzkopplung

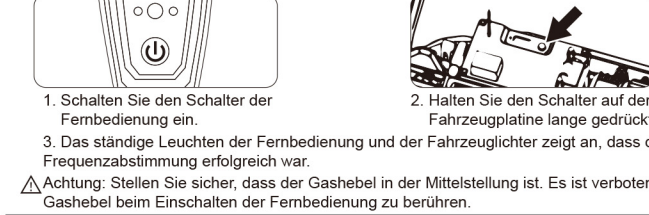

3. Das ständige Leuchten der Fernbedienung und der Fahrzeuglichter zeigt an, dass die Frequenzabstimmung erfolgreich war.  
Achtung: Stellen Sie sicher, dass der Gashebel in der Mittelstellung ist. Es ist verboten, den Gashebel beim Einschalten der Fernbedienung zu berühren.

## Einführung in die Position des Elektropanels

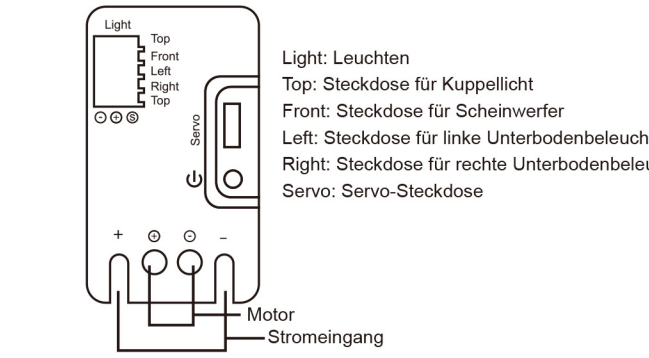

## Kundendienst

- 1.E-MAIL: service@esuneurope.com
- 2.Wenn Sie Probleme bei der Verwendung unserer Produkte haben, kontaktieren Sie uns bitte und wir werden unser Bestes tun, um Ihnen zu helfen.
- 3.Wenn Sie mit unseren Produkten nicht zufrieden sind oder bessere Vorschläge haben, kontaktieren Sie uns bitte, wir werden den Wünschen jedes Kunden zuhören.

4

## Präventivmaßnahmen

- 1.Bei der Verwendung des Produkts halten Sie bitte Abstand zu Eisenbahnen, Autobahnen und Ähnlichem.
- 2.Bei der Verwendung des Produkts halten Sie bitte Abstand zu Mobilfunkstationen und starken Emissionsquellen.
- 3.Bei der Verwendung des Produkts halten Sie bitte Abstand zu Fahrrädern, Autos und Ähnlichem.
- 4.Bitte verwenden Sie das Produkt nicht bei Regen, Gewitter, Sandsturm, Nebel, Schnee oder starkem Wind.
- 5.Dieses Produkt ist nicht wasserdicht, bitte verwenden Sie es nicht in der Nähe von Wasser.
- 6.Halten Sie das ferngesteuerte Fahrzeug immer im Sichtbereich des Bedieners.
- 7.Bitte betreiben Sie das Produkt nicht in der Nähe von spielenden Kindern.
- 8.Bitte verwenden Sie das Produkt nicht zum Verfolgen von Transportmitteln oder zum Beeinflussen des normalen Betriebs von Transportmitteln.
- 9.Das Produkt darf nicht benutzt werden, wenn Sie Alkohol getrunken haben, müde sind, Medikamente eingenommen haben oder sich in einem schlechten körperlichen Zustand befinden.
- 10.Bitte überprüfen Sie das Produkt vor jedem Betrieb, einschließlich, aber nicht beschränkt auf die Festigkeit der Komponenten, Risse oder Abnutzung des Körpers und der Reifen, Batterieladestand, Wirksamkeit der Anzeigeluchte und so weiter. Im Falle einer Unregelmäßigkeit, stellen Sie bitte sofort den Gebrauch ein und ersetzen Sie die entsprechenden Komponenten.
- 11.Ein ferngesteuertes Fahrzeug mit anomalem Betriebszustand kann wahrscheinlich einen Unfall verursachen.
- 12.Bitte betätigen Sie das Produkt nicht gewaltsam.
- 13.Bitte hindern Sie keine beweglichen Teile.
- 14.Bitte modifizieren Sie das Produkt nicht und verwenden Sie es nicht für Zwecke, für die es ursprünglich nicht konzipiert wurde.
- 15.Bitte betreiben Sie es entsprechend der Bedienungsanleitung.
- 16.Bitte verwenden Sie für Wartung und Austausch die Originalteile des Herstellers.
- 17.Es ist nicht erlaubt, Batterien unterschiedlicher Kategorien zu mischen.
- 18.Bitte verwenden Sie keine aufgeblähten, ausgelaufenen oder beschädigten Batterien.
- 19.Beim Aufladen der Batterie halten Sie bitte Abstand zu brennbaren Produkten wie Decken.
- 20.Bitte verwenden Sie das vom Originalhersteller bereitgestellte Ladekabel. Andere Marken oder beschädigte Ladekabel dürfen nicht verwendet werden.
- 21.Bitte drücken Sie nicht auf die Batterie und vermeiden Sie Kurzschlüsse, um Explosionen zu verhindern.
- 22.Der Motor ist der Heizeil, bitte nicht berühren, um Verbrennungen zu vermeiden.

5