

Sport-Thieme Multibügel „Wood“

Vielen Dank, dass Sie sich für ein Sport-Thieme Produkt entschieden haben!

Damit Sie viel Freude an diesem Produkt haben und die Sicherheit gewährleistet ist, sollten Sie diese Anleitung vor dem Gebrauch zunächst vollständig durchlesen.

Bewahren Sie die Anleitung gut auf. Für Fragen und Wünsche stehen wir Ihnen gerne zur Verfügung.



Abbildung 1: Multibügel "Wood"

Produktbeschreibung

Verwendungszweck:

Dieses Produkt ist nur für den bestimmungsgemäßen Gebrauch zu verwenden. Missbrauch jeglicher Art führt zur Beeinträchtigung der Sicherheit und zum Verlust der Gewährleistung!

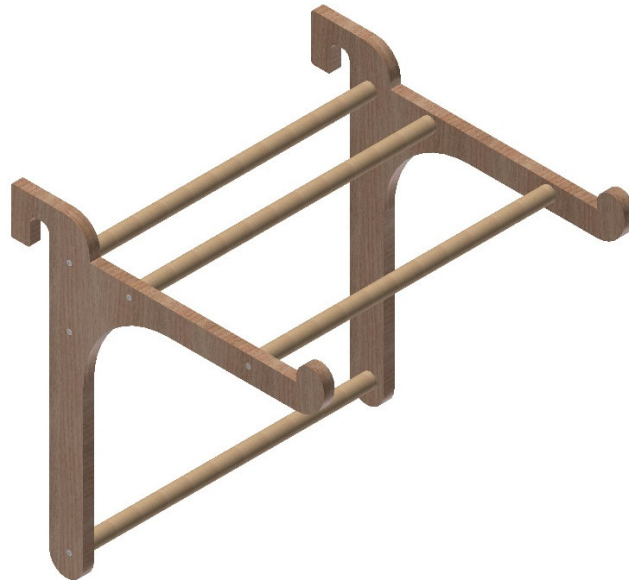
Der Multibügel „Wood“ ist für die Nutzung an der Sprossenwand geeignet aber auch als kleines Kletterelement auf dem Boden. Der Multibügel lässt sich in zwei verschiedenen Positionen einhängen.

Maße: 73x74x73cm

Gewicht: 5 kg

Maximale Belastbarkeit: 100 kg



Achtung!

- Den Artikel nicht überlasten!
- Bei unsachgemäßer Handhabung besteht Kippgefahr!
- Der Kontakt mit Chemikalien, insbesondere Säuren, ist unbedingt zu vermeiden!
- Scharfe Kanten können die Oberfläche beschädigen!
- Das Gerät vor Feuchtigkeit schützen!
- Nur für den Innenbereich geeignet!
- Lagern Sie das Produkt am besten in einem abgeschlossenen Raum mit einer Temperatur von mindestens 15 °C und einer Luftfeuchtigkeit von maximal 65 %!

SPORT-THIEME

Modifikation von Produkten:

Modifikation jeglicher Art führt zur Beeinträchtigung der Sicherheit und zum Verlust der Gewährleistung!

Montage

Benötigte Werkzeuge: Innensechskant SW 5

Benötigte Personenzahl: 1

Benötigte Zeit: 15 min

Stückliste:

Nr.	Anzahl	Bezeichnung
1	1	Seitenteil_rechts
2	1	Seitenteil_links
3	5	Sprosse
4	10	Eckverbinder TYP KOKF 6,3x50



Abbildung 2: Multibügel "Wood"

Montageschritt 1

Montieren sie die Sprossen an das linke Seitenteil mit den mitgelieferten Eckverbinder (Abbildung 3)

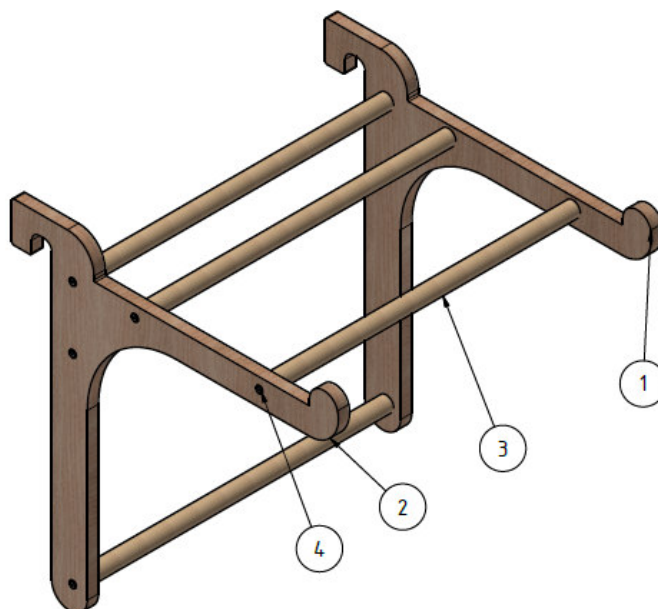

Abbildung 3: Montage linkes Seitenteil

Montageschritt 2

Montieren Sie nun das rechte Seitenteil mit den übriggebliebenen Eckverbinder.

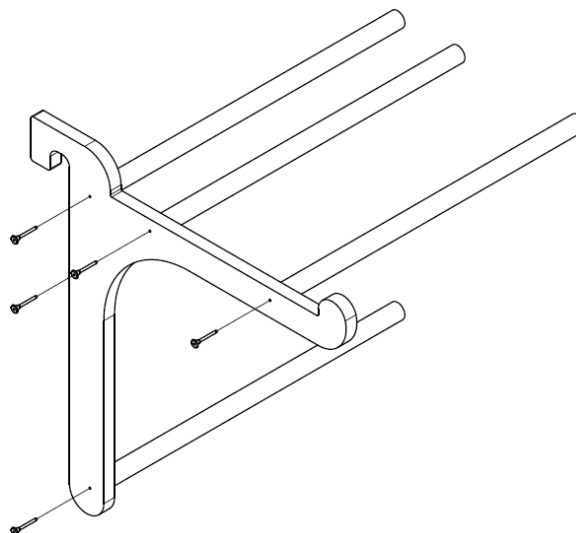

Abbildung 4: Montage rechtes Seitenteil

Einhängemöglichkeiten:

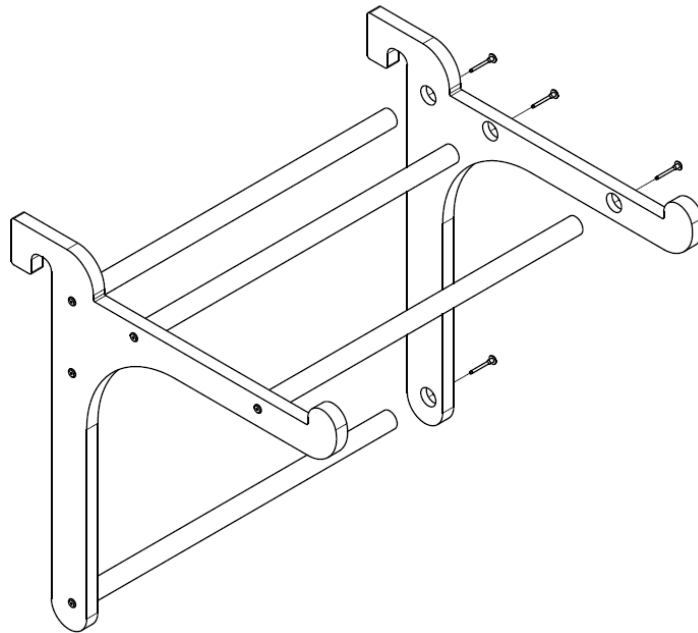

Abbildung 5: Einhängemöglichkeiten

Wartungshinweise und Pflege / Zusatzinformationen

Hinweise zur regelmäßigen Kontrolle:

- Führen Sie in regelmäßigen Abständen eine Sichtprüfung durch.
- Aufgrund unserer kontinuierlichen Qualitätsprüfung der Produkte können sich technische Änderungen ergeben, die zu geringfügigen Abweichungen in der Anleitung führen.
- Kontrollieren Sie regelmäßig die Schraubverbindungen auf ihren festen Sitz.
- Prüfen Sie den Artikel auf eventuelle Beschädigungen und tauschen Sie verschlissene Teile aus.
- Überprüfen Sie den Zustand von Holzelementen, denn durch die Nutzung können Absplitterungen oder andere Gebrauchsspuren entstehen.

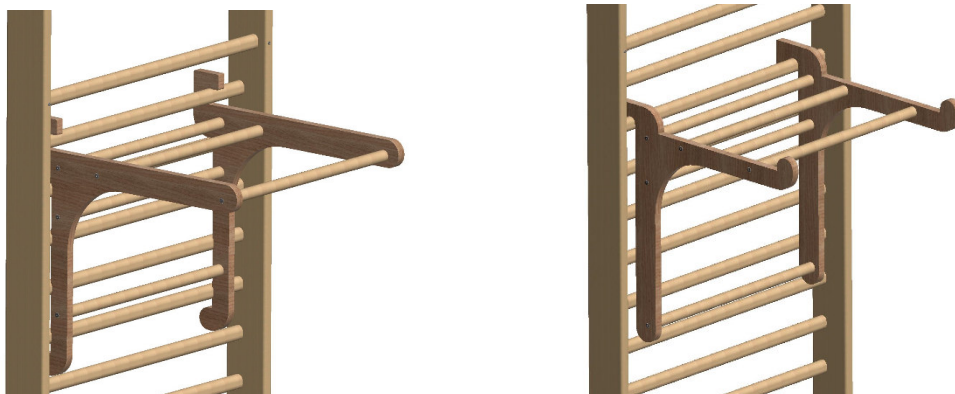
Bei Fragen stehen wir Ihnen gerne zur Verfügung.

Ihr Sport-Thieme Team