

VACPACK GO!



Industex, s.l.
Av. P. Catalanes 34, 8ª planta
08950 Esplugas de Llobregat
Barcelona - Spain
e-mail: industex@industex.com
www.industex.com
(+34) 93 254 71 00



17 rue de la Garene
95310 SAINT-OUEN-L'AUMONE
FRANCE
venteo@venteo.fr
www.venteo.fr
(+33) 1 34258551



ISL GmbH
Ostseestr. 3
D 26131 Oldenburg Germany
www.isl-deutschland.com
+49 (0) 441 95 07 08-0



PO Box 202, Spit Junction NSW
2088, Australia

Best Direct (International) Benelux B.V.
Hogebrinkerweg 19B
3871 KM Hoevelaken
The Netherlands
www.bestdirect.nl

Best Direct International Ltd,
Asiakaspalvelu - Suomi:
029 193 0300 www.bestdirect.fi
Kundtjänst - Sverige:
077 033 0300 www.bestdirect.se



ISL ITALY S.r.l.
P.IVA: 06919170966
Via Donizetti 3
20122 Milano- Italia
www.isl-italy.com
industex@industex.com

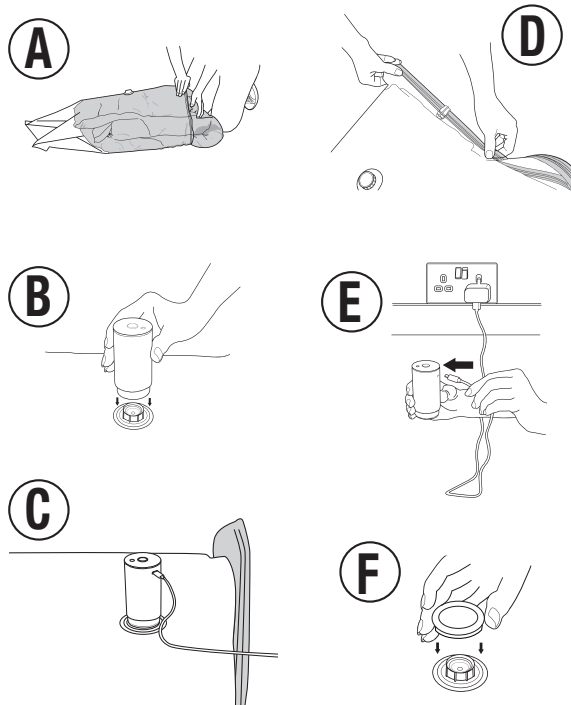
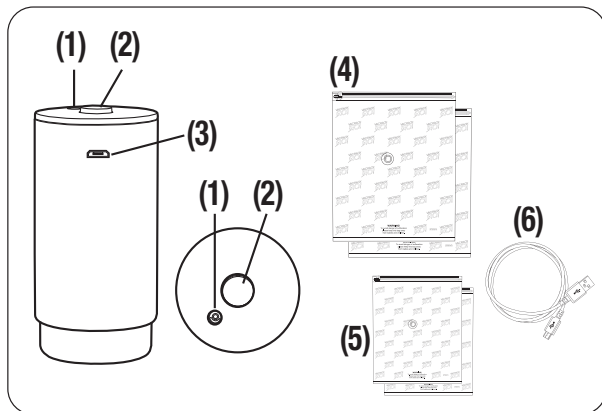

Vielen Dank für den Erwerb des VAC PACK GO! . Bevor Sie den Artikel in Gebrauch nehmen, lesen Sie bitte die Anleitung vollständig durch, um das Produkt korrekt zu verwenden.

INDEX

1. Sicherheitswarnungen und Hinweise
2. Lieferumfang
3. Gebrauchsanleitung
4. Reinigung und Wartung
5. Qualitätssicherung

Technical Specifications
Vacuum Compressor
Power port
USB Power cable

Voltage: 5V
Micro USB
Approx. 1m
Technische Angaben:
Vacuum Kompressor Power Port USB Stromkabel
Voltage: 5V Micro USB ca. 1m

1. SICHERHEITSWARNUNGEN & HINWEISE

- Der Vac Pack Go! Kompressor ist kein Spielzeug. Aus der Reichweite von Kindern fernhalten.
- Gefahr des Verschluckens. Der Artikel enthält kleine Teile.
- **VORSICHT:** Erstickungsgefahr vermeiden. Bewahren Sie die Aufbewahrungsbeutel ausserhalb der Reichweite von Babies und Kindern auf.
- Nicht geeignet für Daunenkissen und Daunenbettedecken.
- Geben Sie **KEINE** Lebensmittel oder Flüssigkeiten in die Beutel.
- Benutzen Sie die Beutel **NICHT** zur Aufbewahrung von Lederwaren oder feiner Kleidung.
- Legen Sie **KEINE** Gegenstände mit Federn in die Beutel.
- Um eine Beschädigung der Pumpe zu vermeiden, stellen Sie bitte sicher, dass der gesamte Inhalt vor der Verwendung vollständig trocken ist.
- Überfüllen Sie die Beutel **NICHT**.

Dadurch könnten der Verschluss und der Beutel beschädigt werden.

- Biegen Sie den Verschluss **NICHT**, da er bei Beschädigung möglicherweise nicht dichtet.
- Mit einem feuchten Tuch abwischen und an der Luft trocknen.

2. LIEFERUMFANG

- 1 x Vacuum Kompressor
- 1 x USB Kabel
- 2 x mittelgrosse Beutel (ca. 50x70cm.)*
- 2 x kleine Beutel (ca. 60x40cm.)*

*Ungefähre Grösse der Beutel

3. GEBRAUCHSANLEITUNG

- Frontalansicht und Draufsicht
- LED Licht
- Power-Taste
- Micro USB
- Draufsicht
- LED Licht
- Power-Taste

Zubehör des Sets:

- 2x mittelgrosse Beutel
Ca. 50 x 70 cm
- 2x kleine Beutel
Ca. 60 x 40 cm
- USB Strom-Kabel
1 m

- 1- Bereiten sie die Kleidung vor: Geben Sie die Kleidung in den Vacuumbeutel und versiegeln Sie (Abbildung A).
- 2- Versiegelung des Beutels: Halten Sie die Dichtungstreifen zusammen und schieben Sie den Dichtungsclip daran entlang (Abbildung B).
- 3- Kompressor an den Vakuumbbeutel anschließen: Entfernen Sie die Drehkappe vom Ventil und platzieren Sie dann den Kompressor über dem Ventil. Achten Sie darauf, dass die Basis flach bleibt, um den besten Kontakt zu gewährleisten (Abbildung C).
- 4 - Stromkabel anschließen: Verbinden Sie das USB-Kabel mit einem Netzteil und dann mit dem Kompressor (Bild D). Hinweis: Dieses Gerät ist nicht aufladbar und muss an eine Stromquelle angeschlossen werden
- 5- Einschalten: Drücken Sie einfach die Taste oben, um den Kompressor zu aktivieren (Abbildung E)

6- Ausschalten: Drücken Sie einfach die Taste oben, um den Kompressor auszuschalten, sobald die gewünschte Kompression erreicht ist. Entfernen Sie den Kompressor vom Ventil und schrauben Sie dann die Kappe wieder auf, um sicherzustellen, dass der Beutel vollständig versiegelt ist. Hinweis: Die Betriebszeit kann je nach Inhalt und gewünschter Komprimierungsmenge des Beutels variieren. Dies kann etwa 2-10 Minuten dauern.

Technical Specifications
Technical Specifications
Vacuum Compressor
Power port
USB Power cable
Voltage: 5V
Micro USB
Approx. 1m

4. REINIGUNG UND WARTUNG

Zur Reinigung Ihres VAC PACK GO! Wischen Sie die Oberfläche einfach vorsichtig mit einem Mikrofasertuch ab, um Staub und Schmutz zu entfernen. Verwenden Sie **KEINE** Bleichmittel oder andere ätzende Produkte für das Produkt. Stellen Sie sicher, dass Sie das Produkt fern von Feuer- oder Wärmequellen aufbewahren.



Entsorgung von Elektroaltgeräten
Die europäische Richtlinie 2002/96/EG über Elektro- und Elektronik-Altgeräte (WEEE) schreibt vor, dass Elektroaltgeräte nicht über den normalen, unsortierten Siedlungsabfall entsorgt werden dürfen.

Altgeräte müssen getrennt gesammelt werden, um die Rückgewinnung und das Recycling der in ihnen enthaltenen Materialien zu optimieren und die Auswirkungen auf die menschliche Gesundheit und die Umwelt zu verringern. Das Symbol der durchgestrichenen Mülltonne auf dem Produkt erinnert Sie an Ihre Verpflichtung, das Gerät getrennt zu sammeln, wenn Sie es entsorgen. Verbraucher sollten sich bei ihrer örtlichen Behörde oder ihrem Händler über die korrekte Entsorgung ihres Altgeräts informieren.

Hergestellt in China