



Multiplay-Turm und Rutsche

DE

2974189AAA

(PP297418AAA+ PP297419AAA)

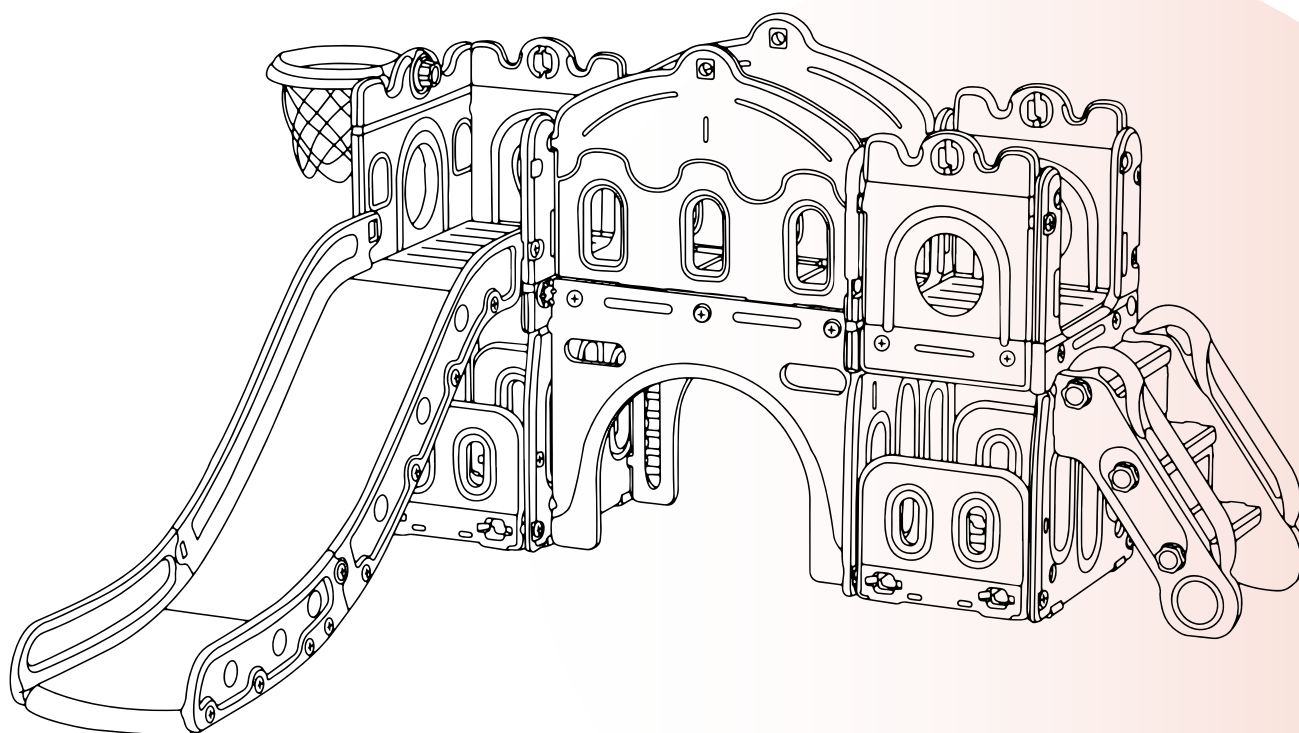

BEDIENUNGSANLEITUNG

mit Aufbauanleitung

Lesen Sie alle Vorsichtsmaßnahmen und Anweisungen in diesem Handbuch, bevor Sie dieses Gerät verwenden.

Wenn Sie Fragen zu diesem Produkt haben, wenden Sie sich bitte rechtzeitig an Ihren Lieferanten.



[DE]

Warnung: Dieses Produkt ist nicht für Kinder unter 12 Monaten geeignet.

Warnung: Aufgrund der Kleinteile sollten Kinder das Produkt nur unter Aufsicht von Erwachsenen verwenden, um die Gefahr des Verschluckens zu vermeiden. Verschlucken Sie nicht alle Produkte und Teile, einschließlich Kunststoffteile, Netze, Eisenteile und anderes Zubehör.

Warnung: Um die Sicherheit zu gewährleisten, befolgen Sie bitte die Anweisungen zur korrekten Installation und holen Sie sich bei Bedarf professionelle Hilfe.

Warnung: Stellen Sie Möbel nicht in der Nähe von Feuerquellen oder Gegenständen mit hoher Temperatur auf, um Brandgefahr zu vermeiden. Nur für den Innenbereich.

[EN]

Warning: Not suitable for children under 12 months.

Warning: Due to the small parts of the product, children should only use it under adult supervision to avoid a swallowing hazard. Do not swallow all products and parts, including plastic parts, nets, iron parts, and other accessories.

Warning: To ensure safety, please follow the instructions for correct installation and seek professional assistance if necessary.

Warning: Do not place furniture close to fire sources or high-temperature objects to avoid the risk of fire. For indoor use only.

[FR]

Avertissement : Ce produit ne convient pas aux enfants de moins de 12 mois.

Avertissement : En raison des petites pièces du produit, les enfants ne doivent l'utiliser que sous la surveillance d'un adulte afin d'éviter tout risque d'ingestion. N'avaliez pas tous les produits et pièces, y compris les pièces en plastique, les filets, les pièces en fer et autres accessoires.

Avertissement : Pour garantir la sécurité, veuillez suivre les instructions pour une installation correcte et demander l'aide d'un professionnel si nécessaire.

Avertissement : Ne placez pas les meubles à proximité de sources d'incendie ou d'objets à haute température pour éviter tout risque d'incendie. Pour une utilisation en intérieur uniquement.

[IT]

Attenzione: Questo prodotto non è adatto ai bambini di età inferiore a 12 mesi.

Attenzione: A causa delle piccole parti del prodotto, i bambini devono utilizzarlo solo sotto la supervisione di un adulto per evitare il rischio di soffocamento. A causa delle piccole parti del prodotto, i bambini devono usarlo solo sotto la supervisione di un adulto per evitare il rischio di ingestione. Non ingerire tutti i prodotti e le parti, comprese le parti in plastica, le reti, le parti in ferro e altri accessori.

Attenzione: Per garantire la sicurezza, seguire le istruzioni per una corretta installazione e, se necessario, richiedere assistenza professionale.

Attenzione: Non posizionare i mobili vicino a fonti di fuoco o oggetti ad alta temperatura per evitare il rischio di incendio. Solo per uso interno.

[ES]

Advertencia: Este producto no es adecuado para niños menores de 12 meses.

Advertencia: Debido a las pequeñas piezas del producto, los niños sólo deben utilizarlo bajo la supervisión de un adulto para evitar el riesgo de asfixia. No trague todos los productos y piezas, incluidas las piezas de plástico, las redes, las piezas de hierro y otros accesorios.

Advertencia: Para garantizar la seguridad, siga las instrucciones para una instalación correcta y busque asistencia profesional si es necesario.

Advertencia: No coloque muebles cerca de fuentes de fuego u objetos de alta temperatura para evitar el riesgo de incendio. Solo para uso en interiores.



Importeur	Decobus Handel GmbH		
Adresse	Innungsstraße 9, 21244 Buchholz, Deutschland		
URL	https://www.decobusgroup.de		
Hersteller	Yongjia Feiqi Toy Co.,Ltd		
Adresse	Bali Industrial Zone,QiaoXiaTown,WenzhouCity,Zhejiang		
Email/URL	exp08@feelkids.com		
<table border="1"><tr><td>EC</td><td>REP</td></tr></table>	EC	REP	Decobus Handel GmbH Innungsstraße 9, 21244 Buchholz, Deutschland https://www.decobusgroup.de
EC	REP		

SICHERHEITSWARNUNG

MONTAGE VON ERWACHSENEN ERFORDERLICH

- Bewahren Sie diese Anweisungen zum späteren Nachschlagen auf.
- Dieses Produkt ist nur für den Gebrauch in Innenräumen, im Freien, in der Familie und im Haushalt vorgesehen.
- Stellen Sie dieses Produkt auf ebenem Boden und mindestens 15m von einem Zaun oder Gebäude entfernt auf. Freileitungen, Wäscheleinen oder Elektrokabel. Dieses Produkt sollte entfernt von Möbeln aufgestellt werden, die bei einem Sturz Verletzungen verursachen könnten.
- Stellen Sie sicher, dass der Installationsbereich belüftet ist.
- Verwenden Sie das Produkt nicht, wenn es beschädigt oder defekt ist. Wenn es beschädigt oder defekt ist, wenden Sie sich bitte an einen qualifizierten Techniker oder Ihren Lieferanten.
- Prüfen Sie vor Gebrauch, ob alle Teile gut zusammengebaut und stabil sind. Defekte Teile müssen sofort ausgetauscht werden, da sie die Funktion und die Sicherheit des Produktes beeinträchtigen können. Wenn die Temperaturen unter den Gefrierpunkt fallen (0 °C/32 °F), wird die Verwendung dieses Produkts im Freien nicht empfohlen. Bei extremer Kälte verlieren Kunststoffmaterialien ihre Widerstandsfähigkeit und können spröde werden und bei Stößen reißen. Produkt an einem wärmeren, geschützten Ort lagern.
- Von Feuer oder Zündquellen fernhalten.
- Verpackungsmaterial ist kein Spielzeug. Halten Sie sie von Kindern fern.
- Weisen Sie Kinder in die ordnungsgemäße Verwendung dieses Produkts ein: nur nach ordnungsgemäßer Montage und Installation und nicht auf eine andere als die vorgesehene Weise.
- Kinder angemessen kleiden: Lassen Sie Kinder keine weite Kleidung tragen.
- Einschließlich Ponchos, Schals und Kleidungsstücke mit Kordelzug. Es müssen immer gutsitzende Schuhe getragen werden.
- Vermeiden Sie es, Geräte direktem Sonnenlicht auszusetzen, da heiße Oberflächen schwere Verbrennungen verursachen können. Sorgen Sie jederzeit für die Aufsicht eines Erwachsenen.

BITTE NICHT ZUM LADEN ZURÜCKGEBEN

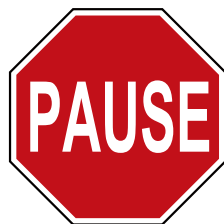

**Bitte geben Sie dieses Produkt nicht an Ihren Händler zurück!!
Wir können Ihnen in JEDER Weise behilflich sein**

WENN Sie feststellen, dass Sie Probleme beim Zusammenbau oder fehlende oder beschädigte Teile haben, wenden Sie sich bitte an den Verkäufer.



Stücklisten

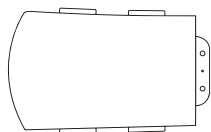

Pufferplatte * 1

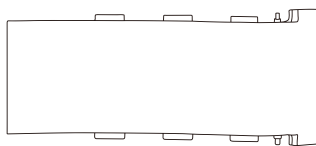

Rutsche * 1

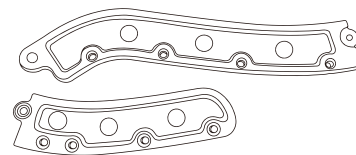

Handlauf schieben * 2

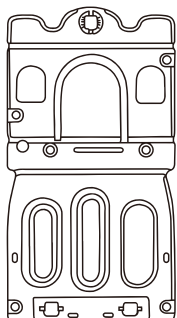

Große Seitenwand * 1

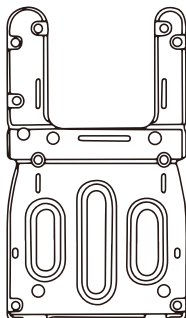

U-förmige Seitenwand * 3

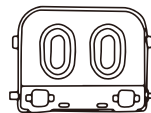

Turmtor * 4

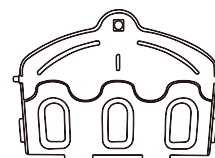

Brückenlochplatte * 2

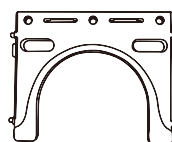

Tunnel-Panel * 2

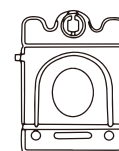

Platte mit runden Löchern * 3

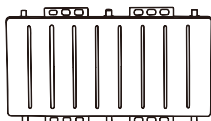

Tunnelplattform * 1

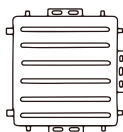

Große Plattform * 1

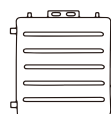

Kleine Plattform * 1

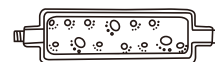

Pedal * 3

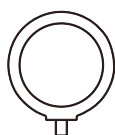

Basketball-Felge * 1



Basketball-Netz * 1

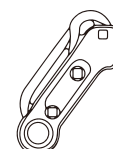

Trepengeländer * 2



Schraube A * 1



Mutter B * 7



Mutter C * 50



Vierkantschraube D * 2



Lange Vierkantschraube E * 2



Mutter F * 2



Mutter G * 14



Kunststoff-Schraubendreher * 1

MONTAGE

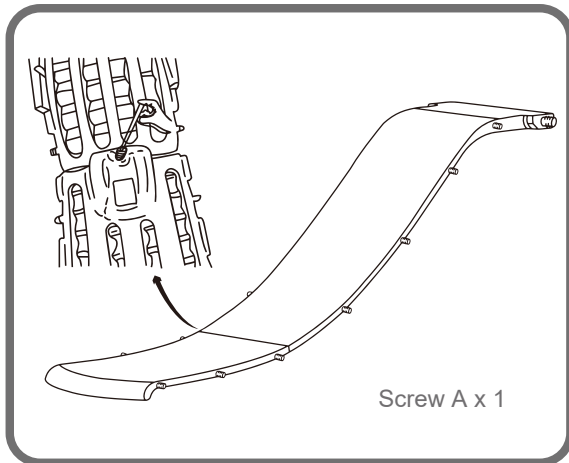

Schritt 1

Bringen Sie die Rutsche an der Pufferplatte an und sichern Sie sie mit Schraube A auf der Rückseite.

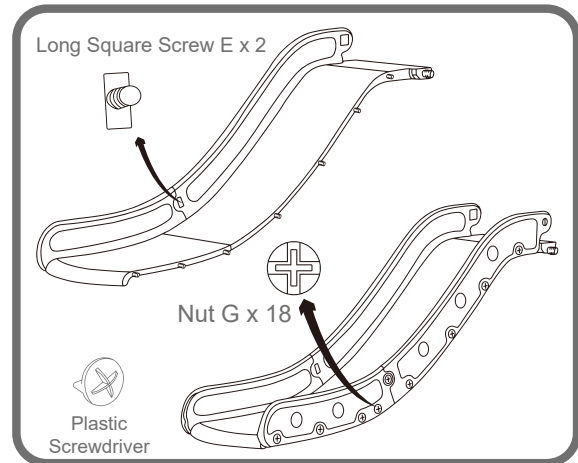

Schritt 2

Verbinden Sie die Handläufe mit der langen Vierkantschraube E und befestigen Sie dann den langen Handlauf an der Rutsche, sichern Sie ihn mit 7 Stück Mutter G auf jeder Seite, insgesamt 14 Stück Mutter G. Mit Kunststoffschraubendreher festziehen. (Geeignet für die Installation beider Handläufe).

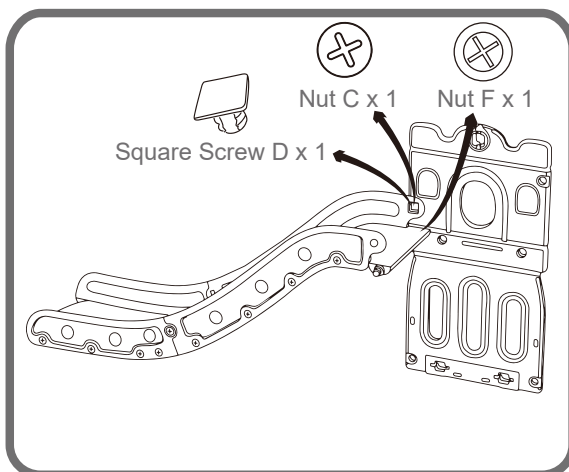

Schritt 3

Verbinden Sie den zuvor zusammengebauten Gleitabschnitt mit der großen Gleitplatte, indem Sie sie mit 1 Stk. Mutter C, 1 Stk. Vierkantschraube D und 1 Stk. Mutter F mit einem Kunststoffschraubendreher sichern.

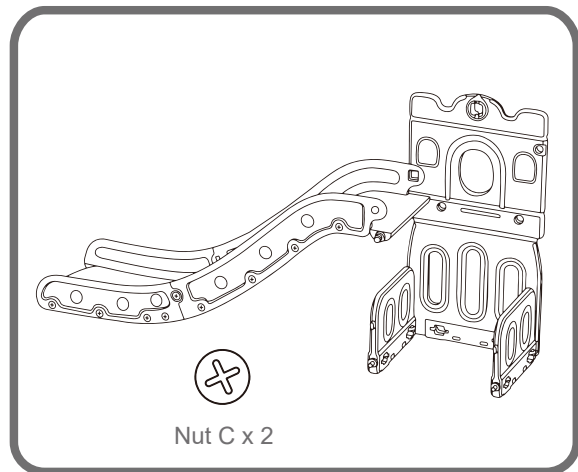

Schritt 4

Nehmen Sie 2 Turm-Tore, führen Sie sie durch die Löcher an der großen Seitenwand und sichern Sie sie mit 2 Stück Mutter C.

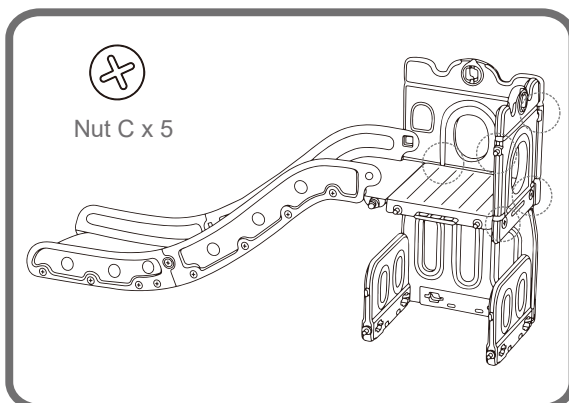

Schritt 5

Verbinden Sie die Platte mit runden Löchern und die kleine Plattform mit 2 Stück Mutter C. Befestigen Sie dann dieses Teil am Gleitabschnitt und sichern Sie es mit 3 Stück Mutter C.

MONTAGE

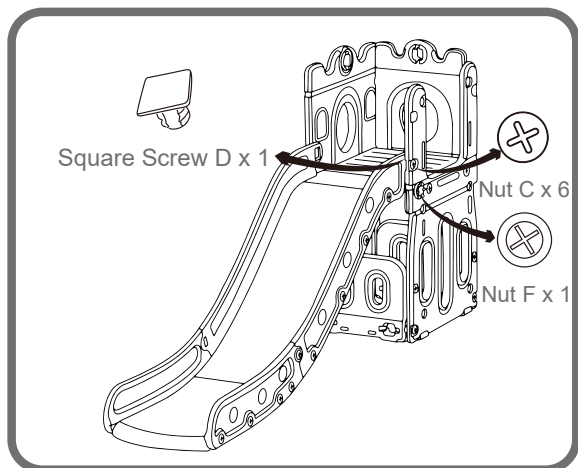

Schritt 6

Bringen Sie die U-förmige Seitenwand wie abgebildet an und sichern Sie sie mit 6 Stück Mutter C, 1 Stück Mutter F und 1 Stück Vierkantschraube D.

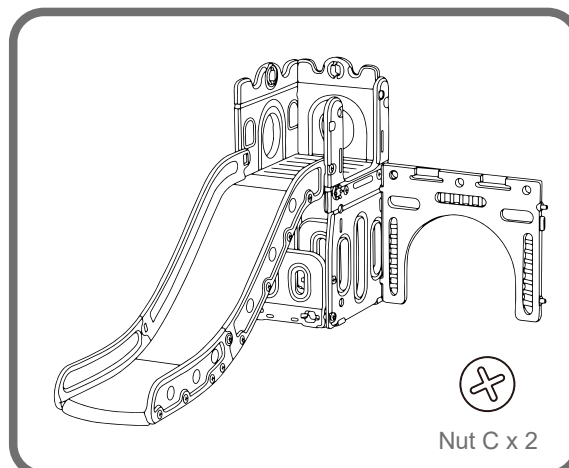

Schritt 7

Installieren Sie die Tunnel-Panel am zusammengebauten Abschnitt. Und mit 2 Stück Mutter C sichern.

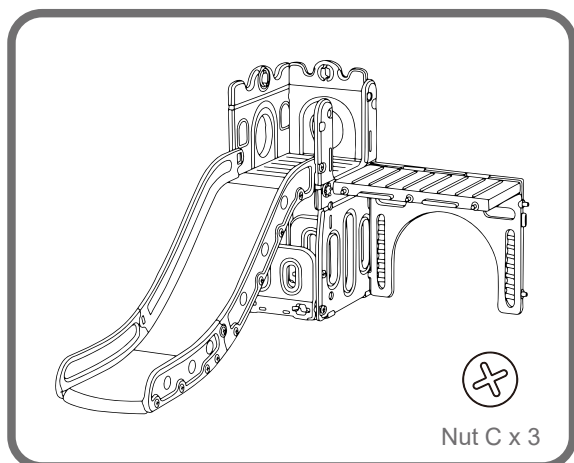

Schritt 8

Positionieren Sie die Tunnelplattform wie abgebildet und befestigen Sie sie mit 3 Muttern C am zusammengebauten Teil.

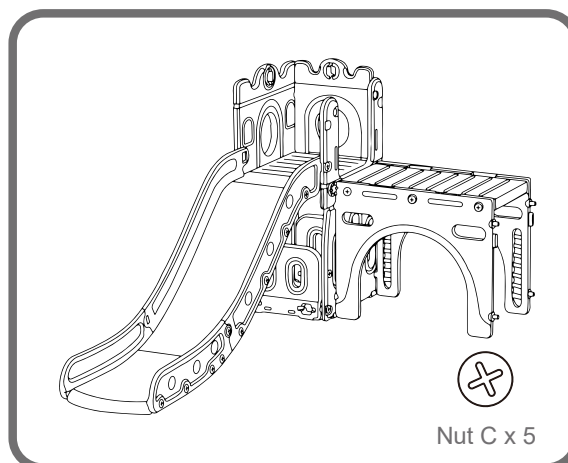

Schritt 9

Bringen Sie eine weitere Tunnel-Panel an und sichern Sie sie mit 5 Muttern C.

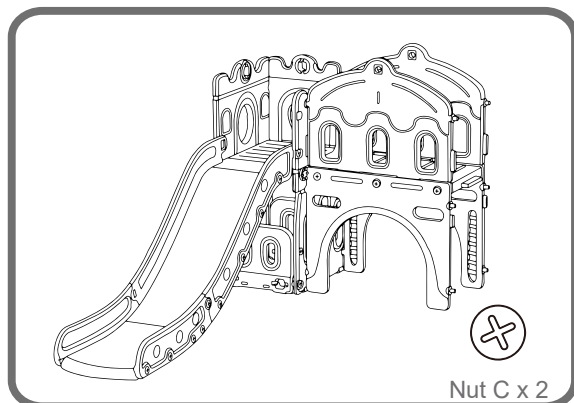

Schritt 10

Installieren Sie die Brückenlochplatte und sichern Sie sie mit 2 Muttern C.

MONTAGE

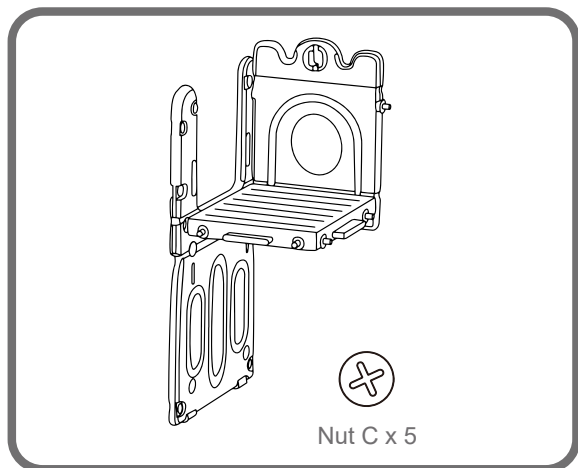

Schritt 11

Verbinden Sie die Platte mit runden Löchern und die große Plattform mit 5 Muttern C.

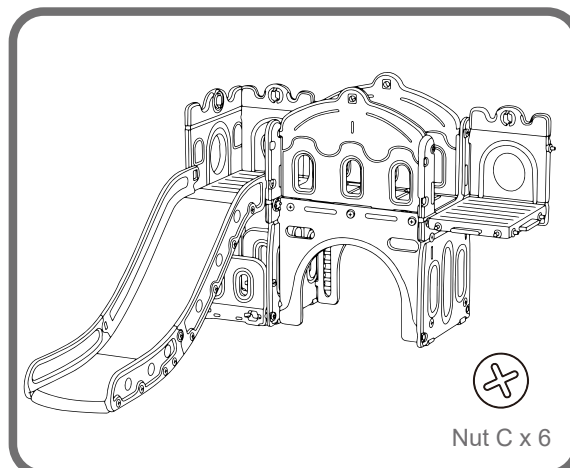

Schritt 12

Befestigen Sie den U-förmigen Seitenwandabschnitt am zusammengebauten Teil und sichern Sie ihn mit 6 Muttern C.

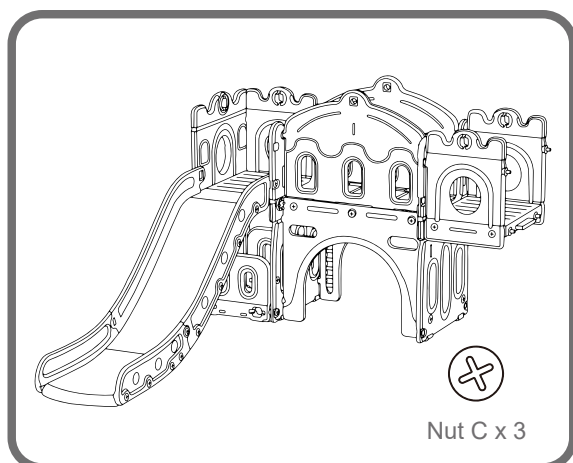

Schritt 13

Fügen Sie die 3. Platte mit runden Löchern wie abgebildet hinzu und sichern Sie sie mit 3 Muttern C.

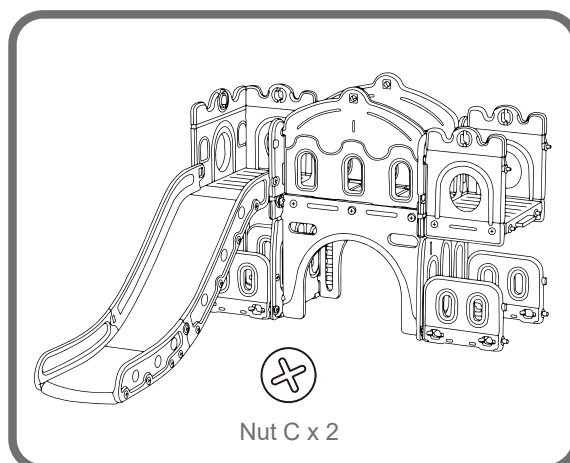

Schritt 14

Setzen Sie 2 Turm-Tore an der Unterseite der U-förmigen Seitenwand ein und sichern Sie sie mit 2 Stück Mutter C.

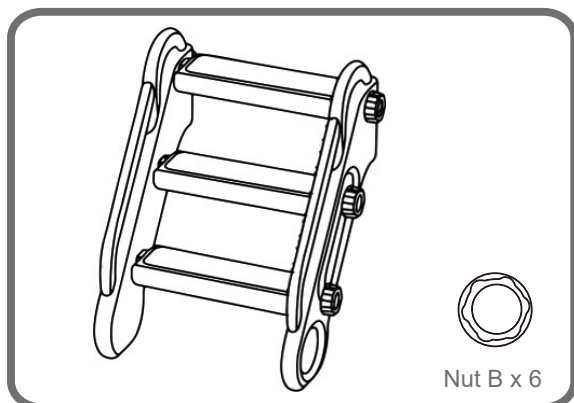

Schritt 15

Setzen Sie die Pedale in die Löcher in den Treppenhändläufen ein und sichern Sie sie mit 6 Muttern B.

MONTAGE

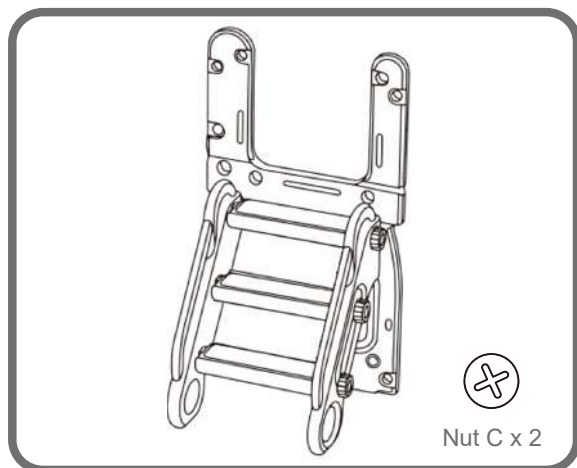

Schritt 16

Verbinden Sie die Treppe und die U-förmige Seitenwand wie abgebildet und sichern Sie sie mit 2 Stück Mutter C.

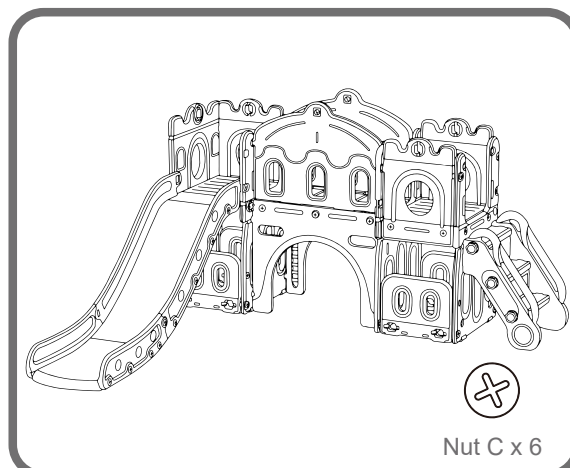

Schritt 17

Befestigen Sie das Treppenset am zusammengebauten Abschnitt und sichern Sie es mit 6 Stück Mutter C.

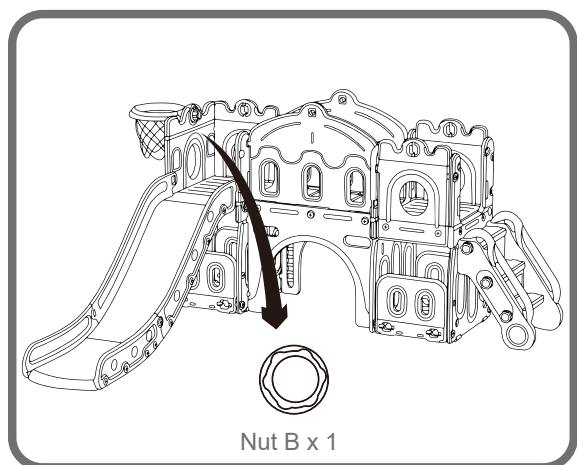

Schritt 18

Setzen Sie den Basketball auf die Felge und installieren Sie dann das Basketballset an der großen Seitenwand, befestigen Sie es mit Schraube B.



Multiplay Tower & Slide

EN

2974189AAA

(PP297418AAA+ PP297419AAA)

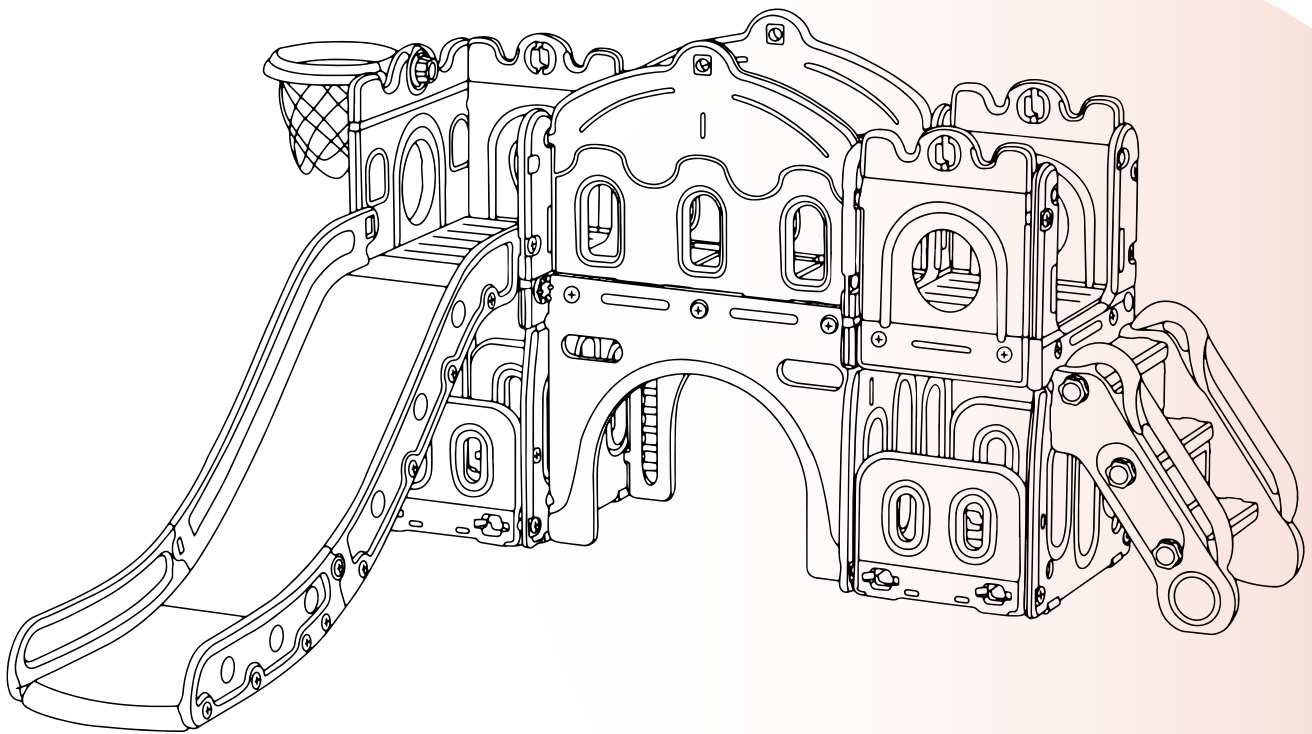

OWNER'S MANUAL

with Assembly Instructions

Read all precautions and instructions in this manual before using this equipment.

If you have any questions about this product, please consult your supplier in time.

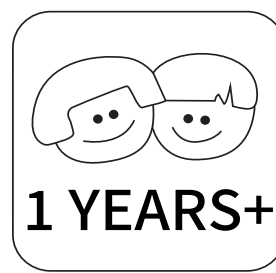

[DE]

Warnung: Dieses Produkt ist nicht für Kinder unter 12 Monaten geeignet.

Warnung: Aufgrund der Kleinteile sollten Kinder das Produkt nur unter Aufsicht von Erwachsenen verwenden, um die Gefahr des Verschluckens zu vermeiden. Verschlucken Sie nicht alle Produkte und Teile, einschließlich Kunststoffteile, Netze, Eisenteile und anderes Zubehör.

Warnung: Um die Sicherheit zu gewährleisten, befolgen Sie bitte die Anweisungen zur korrekten Installation und holen Sie sich bei Bedarf professionelle Hilfe.

Warnung: Stellen Sie Möbel nicht in der Nähe von Feuerquellen oder Gegenständen mit hoher Temperatur auf, um Brandgefahr zu vermeiden. Nur für den Innenbereich.

[EN]

Warning: Not suitable for children under 12 months.

Warning: Due to the small parts of the product, children should only use it under adult supervision to avoid a swallowing hazard. Do not swallow all products and parts, including plastic parts, nets, iron parts, and other accessories.

Warning: To ensure safety, please follow the instructions for correct installation and seek professional assistance if necessary.

Warning: Do not place furniture close to fire sources or high-temperature objects to avoid the risk of fire. For indoor use only.

[FR]

Avertissement : Ce produit ne convient pas aux enfants de moins de 12 mois.

Avertissement : En raison des petites pièces du produit, les enfants ne doivent l'utiliser que sous la surveillance d'un adulte afin d'éviter tout risque d'ingestion. N'avaliez pas tous les produits et pièces, y compris les pièces en plastique, les filets, les pièces en fer et autres accessoires.

Avertissement : Pour garantir la sécurité, veuillez suivre les instructions pour une installation correcte et demander l'aide d'un professionnel si nécessaire.

Avertissement : Ne placez pas les meubles à proximité de sources d'incendie ou d'objets à haute température pour éviter tout risque d'incendie. Pour une utilisation en intérieur uniquement.

[IT]

Attenzione: Questo prodotto non è adatto ai bambini di età inferiore a 12 mesi.

Attenzione: A causa delle piccole parti del prodotto, i bambini devono utilizzarlo solo sotto la supervisione di un adulto per evitare il rischio di soffocamento. A causa delle piccole parti del prodotto, i bambini devono usarlo solo sotto la supervisione di un adulto per evitare il rischio di ingestione. Non ingerire tutti i prodotti e le parti, comprese le parti in plastica, le reti, le parti in ferro e altri accessori.

Attenzione: Per garantire la sicurezza, seguire le istruzioni per una corretta installazione e, se necessario, richiedere assistenza professionale.

Attenzione: Non posizionare i mobili vicino a fonti di fuoco o oggetti ad alta temperatura per evitare il rischio di incendio. Solo per uso interno.

[ES]

Advertencia: Este producto no es adecuado para niños menores de 12 meses.

Advertencia: Debido a las pequeñas piezas del producto, los niños sólo deben utilizarlo bajo la supervisión de un adulto para evitar el riesgo de asfixia. No trague todos los productos y piezas, incluidas las piezas de plástico, las redes, las piezas de hierro y otros accesorios.

Advertencia: Para garantizar la seguridad, siga las instrucciones para una instalación correcta y busque asistencia profesional si es necesario.

Advertencia: No coloque muebles cerca de fuentes de fuego u objetos de alta temperatura para evitar el riesgo de incendio. Solo para uso en interiores.



Importeur	Decobus Handel GmbH		
Adresse	Innungsstraße 9, 21244 Buchholz, Deutschland		
URL	https://www.decobusgroup.de		
Hersteller	Yongjia Feiqi Toy Co.,ltd		
Adresse	Bali Industrial Zone,QiaoXiaTown,WenzhouCity,Zhejiang		
Email/URL	exp08@feelkids.com		
<table border="1"><tr><td>EC</td><td>REP</td></tr></table>	EC	REP	Decobus Handel GmbH Innungsstraße 9, 21244 Buchholz, Deutschland https://www.decobusgroup.de
EC	REP		

SAFETY & WARNING

ADULT ASSEMBLY REQUIRED

- Keep these instructions for future reference.
- This product is intended for indoor, outdoor, family, domestic use only.
- Place this product on level ground and at least 15m away from a fence, building, overhead branches, laundry lines or electrical wires. This product should be placed away from furniture that could cause injury if a fall occurs.
- Ensure the installation area is ventilated.
- Do not use the product if it is damaged or defective. If it is damaged or defective, please contact a qualified technician or your supplier.
- Check that all parts are assembled well and are stable before use. Defective parts must be changed immediately as they can impair the function and the safety of the product. When temperatures fall below freezing, (0°C/32°F), outdoor use of this product is not recommended. In extreme cold, plastic materials lose resilience and may become brittle and crack with impact. Store product in a warmer, protected place.
- Keep away from fire or any source of ignition.
- Packing materials are not toys. Keep them away from children.
- Instruct children on proper use of this product: only after properly assembled and installed, and not in a manner other than intended.
- Dress children appropriately: do not allow children to wear loose-fitting clothing.
- Including ponchos, scarves and garments with drawstrings. Well-fitting shoes must be worn at all times.
- Avoid placing equipment in direct sunlight as hot surfaces could cause serious burns. Provide adult supervision at all times.

PLEASE DO NOT RETURN TO STORE



**Please do not return this product to the retailer!!
We are able to assist you in ANY way**

If you find that you have any trouble with assembly or missing or damaged parts please contact the seller.



PARTS LIST

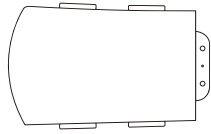

Conseil tampon * 1

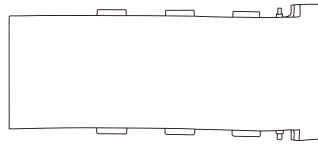

Slide * 1

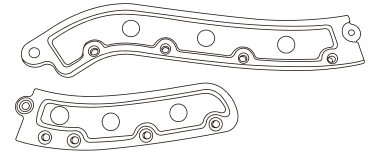

Slide Handrail * 2

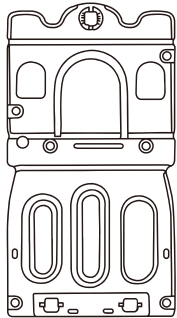

Large Side Panel * 1

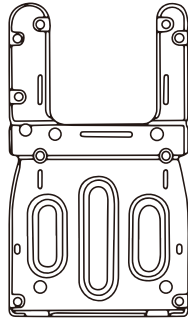

U-shaped Side Panel * 3

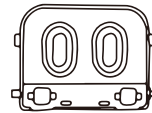

Tower Gate * 4

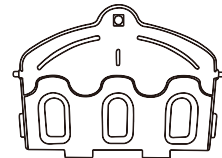

Bridge Fence * 2

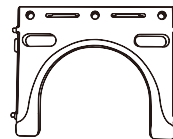

Tunnel Panel * 2



Round Hole Panel * 3

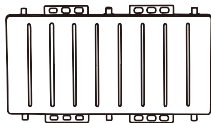

Tunnel Platform * 1

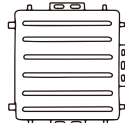

Large Platform * 1

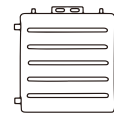

Small Platform * 1



Pedal * 3



Basketball Rim * 1



Basketball Net * 1



Stair Handrail * 2



Screw A * 1



Nut B * 7



Nut C * 50



Square Screw D * 2



Long Square Screw E * 2



Nut F * 2



Nut G * 14



Plastic Screwdriver * 1

ASSEMBLY

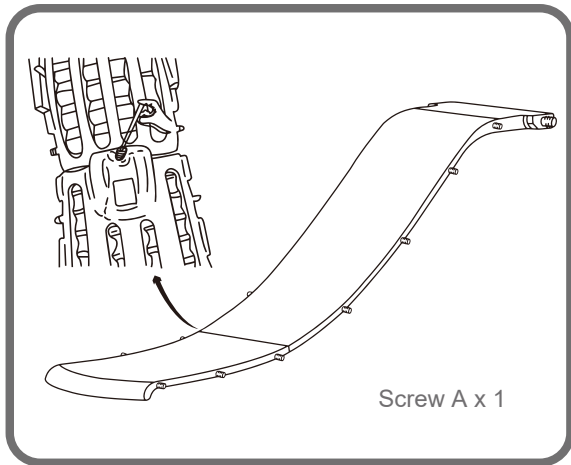

Step 1

Attach the Slide to the Buffer Board, and secure with Screw A on the back.

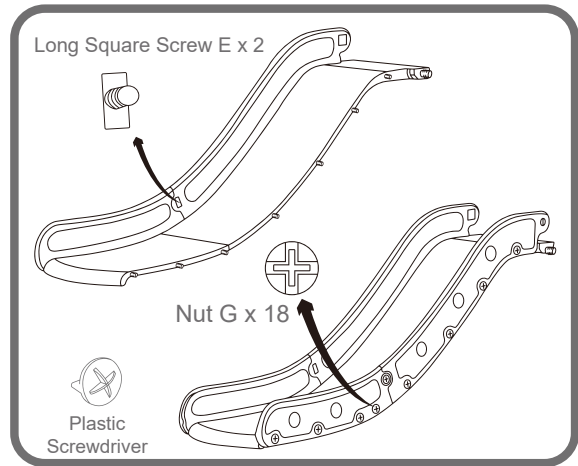

Step 2

Connect the Handrails together with Long Square Screw E, and then attach the long handrail to Slide, secure with 7pcs Nut G on each side, 14pcs Nut G in total. Tighten with Plastic Screwdriver.(Suitable for the installation of both handrails)

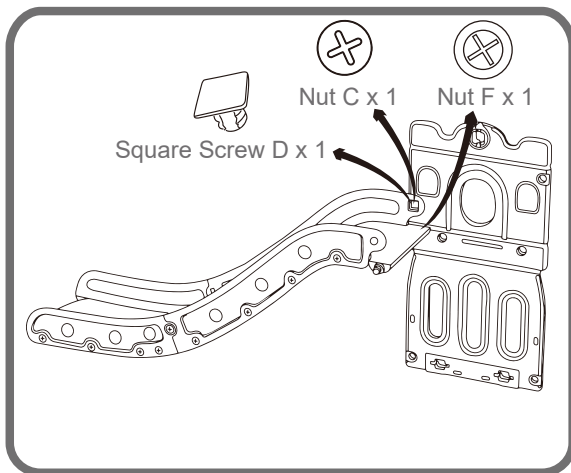

Step 3

Connect the Slide section previously assembled to the Large Slide Panel, securing them with 1pc Nut C, 1pc Square Screw D and 1pc Nut F, using Plastic Screwdriver.

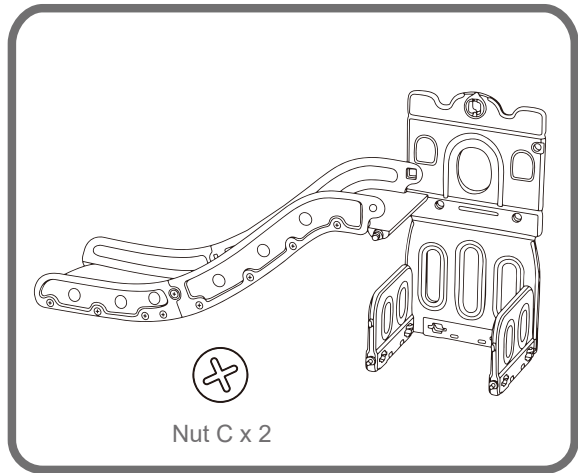

Step 4

Take 2 Tower Gates, insert them through the holes on the Large Side Panel, and secure with 2pcs Nut C.

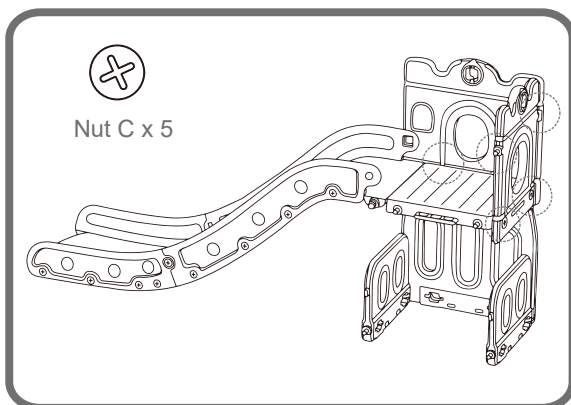

Step 5

Connect the Round Hole Panel and small Platform with 2psc Nut C. Then attach this part to the slide section, secure with 3pcs Nut C.

ASSEMBLY

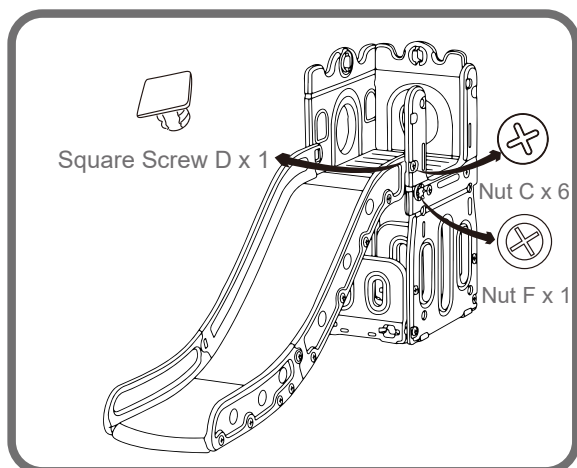

Step 6

Attach the U-shaped Side Panel as illustrated, and secure with 6pcs Nut C, 1pc Nut F and 1pc Square Screw D.

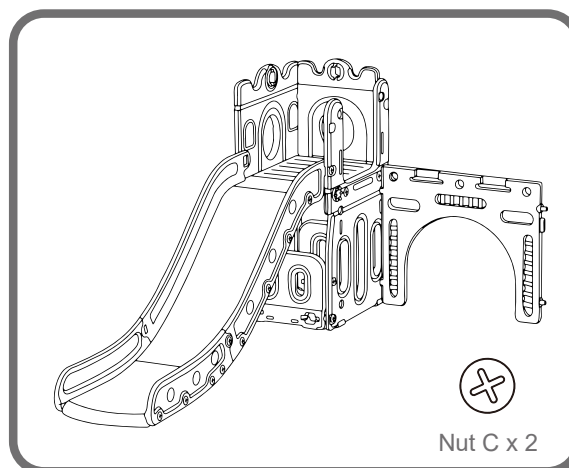

Step 7

Install the Tunnel Panel to the assembled section. And secure with 2pcs Nut C.

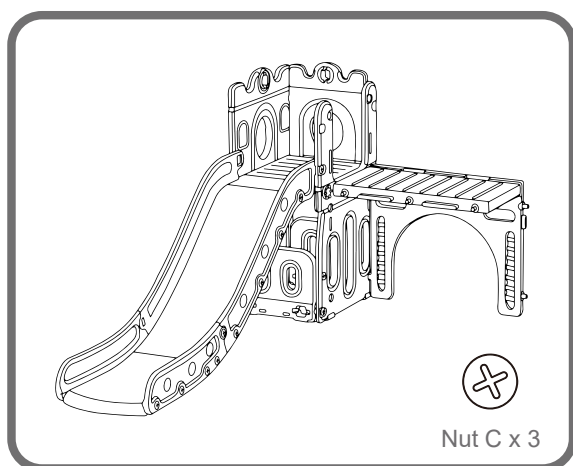

Step 8

Position Tunnel Platform as illustrated, secure it to the assembled part with 3 pcs Nut C.

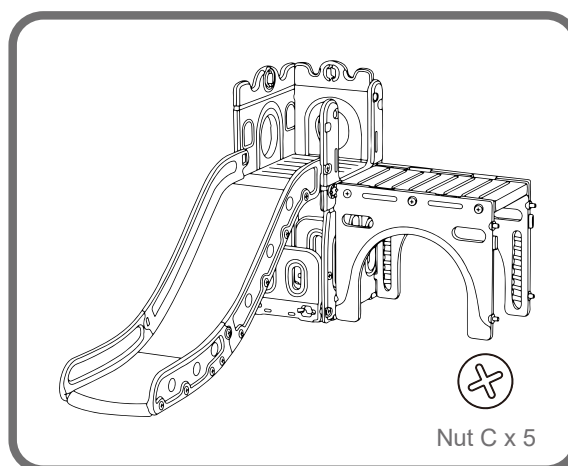

Step 9

Attach another Tunnel Plate and secure with 5pcs Nut C.

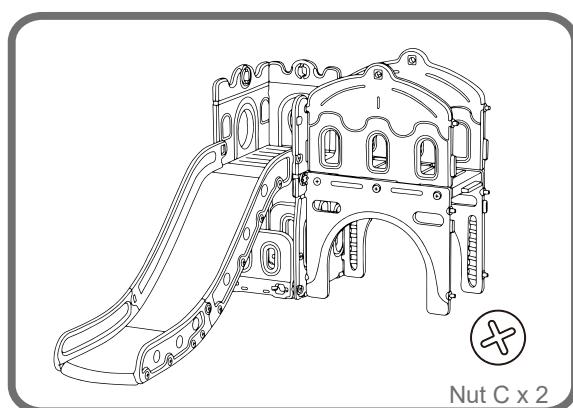

Step 10

Install the Bridge Fences and secure with 2pcs Nut C.

ASSEMBLY

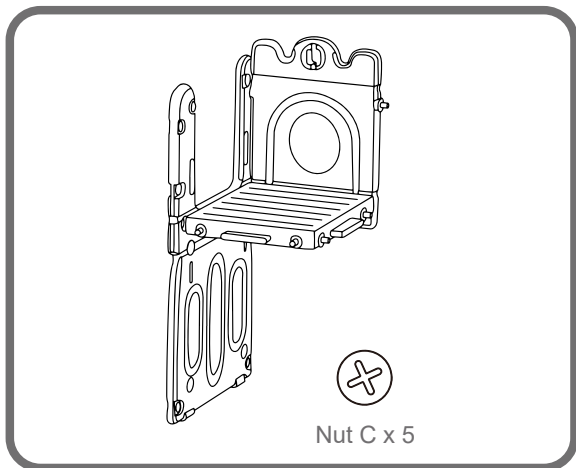

Step 11

Connect the Round Hole Panel and the Large Platform with 5pcs Nut C.

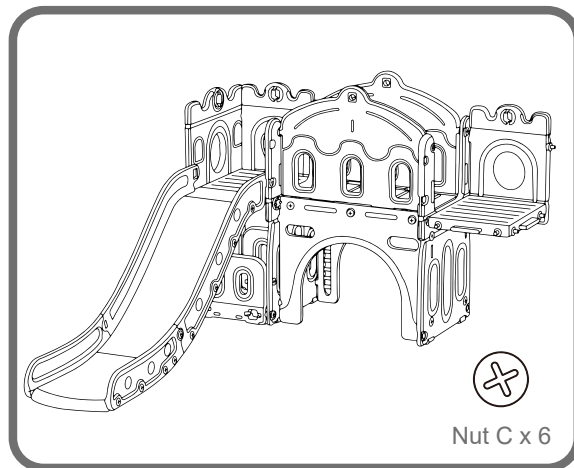

Step 12

Attach the U-shaped Side Panel section to the assembled part, secure with 6pcs Nut C.

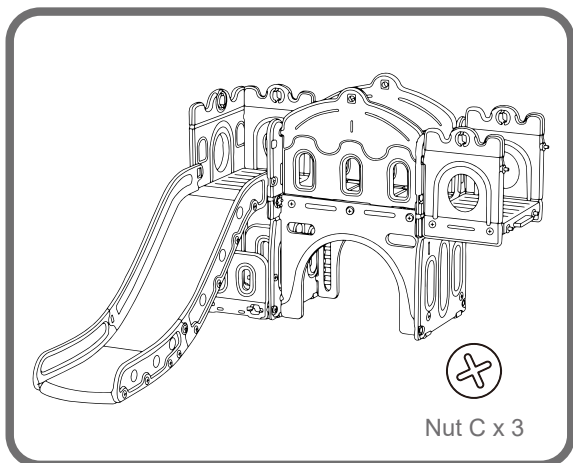

Step 13

Add the 3rd Round Hole Panel as illustrated, secure with 3pcs Nut C.

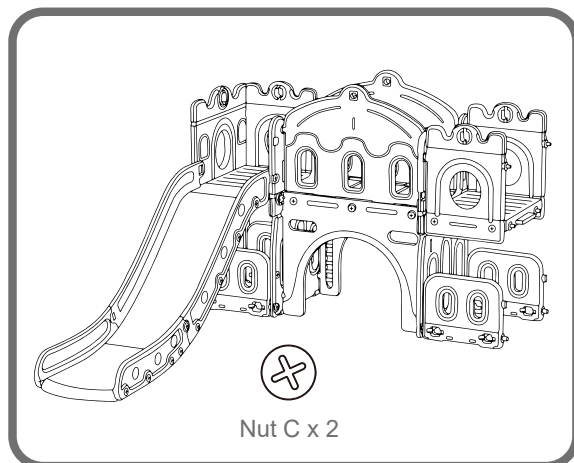

Step 14

Insert 2 Tower Gates to the bottom of U-shaped Side Panel, secure with 2pcs Nut C.

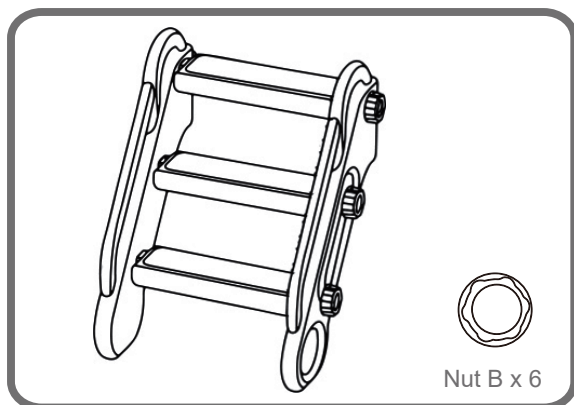

Step 15

Insert the Pedals into the holes in Stair Handrails, and secure with 6pcs Nut B.

ASSEMBLY

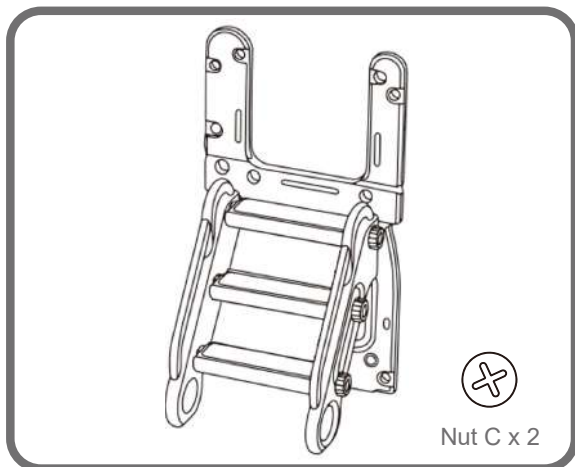

Step 16

Connect the Stair and the U-shaped Side Panel as illustrated, and secure with 2pcs Nut C.

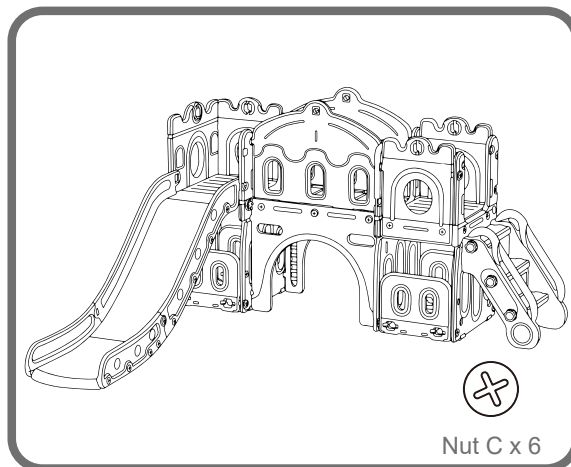

Step 17

Attach the stair set to the assembled section and secure with 6 pcs Nut C.

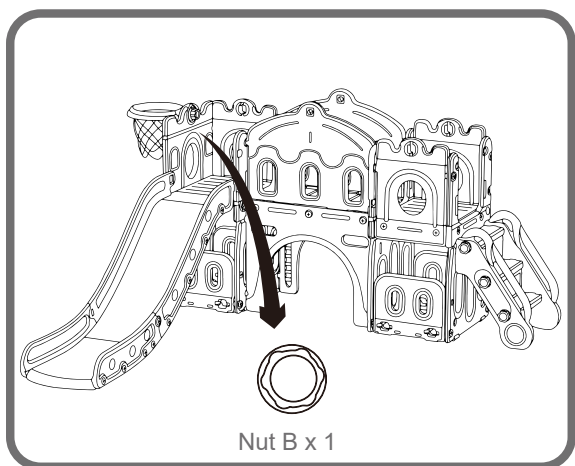

Step 18

Put the Basketball on the Rim, and then install the basketball set to the large side panel, fasten with Screw B.



Tour et toboggan multifonctionnels

FR

2974189AAA

(PP297418AAA+ PP297419AAA)

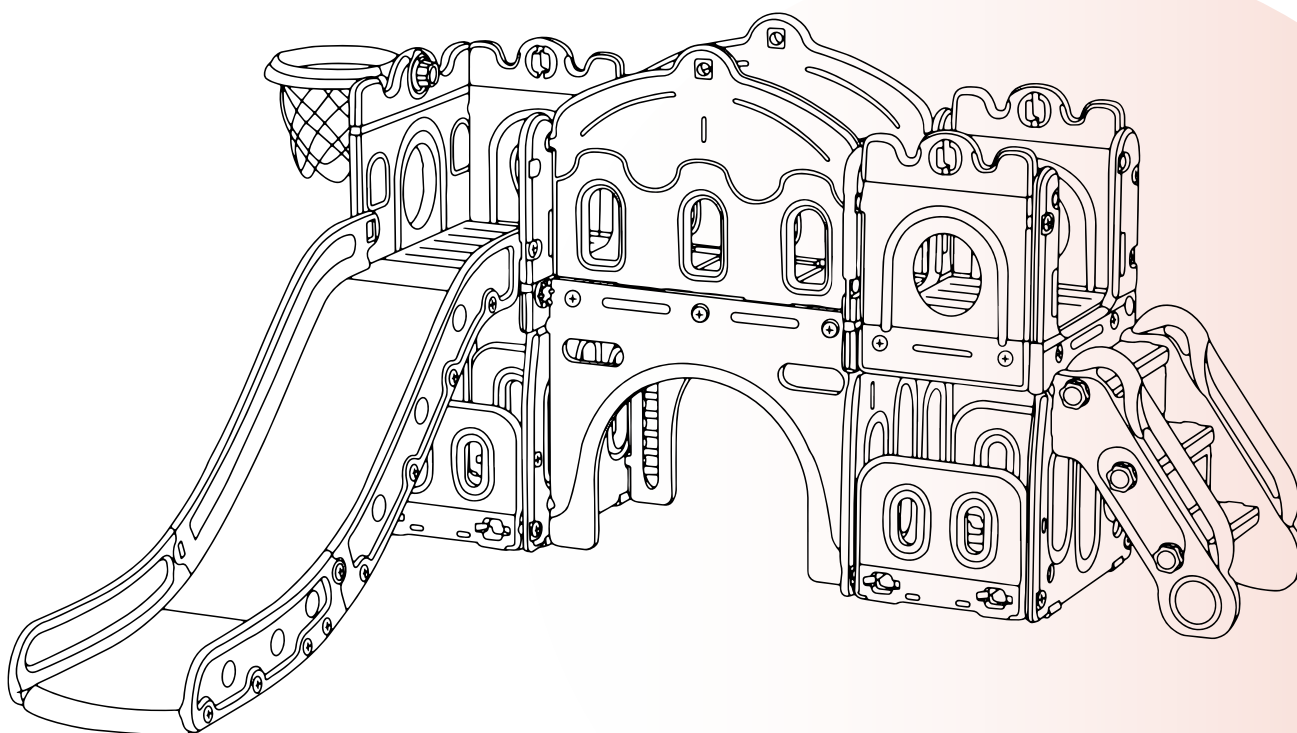

LE MANUEL DU PROPRIÉTAIRE

avec notice de montage

Lisez toutes les précautions et instructions contenues dans ce manuel avant d'utiliser ce produit.

Si vous avez des questions sur ce produit, veuillez consulter votre fournisseur à temps.

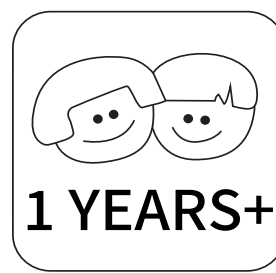

[DE]

Warnung: Dieses Produkt ist nicht für Kinder unter 12 Monaten geeignet.

Warnung: Aufgrund der Kleinteile sollten Kinder das Produkt nur unter Aufsicht von Erwachsenen verwenden, um die Gefahr des Verschluckens zu vermeiden. Verschlucken Sie nicht alle Produkte und Teile, einschließlich Kunststoffteile, Netze, Eisenteile und anderes Zubehör.

Warnung: Um die Sicherheit zu gewährleisten, befolgen Sie bitte die Anweisungen zur korrekten Installation und holen Sie sich bei Bedarf professionelle Hilfe.

Warnung: Stellen Sie Möbel nicht in der Nähe von Feuerquellen oder Gegenständen mit hoher Temperatur auf, um Brandgefahr zu vermeiden. Nur für den Innenbereich.

[EN]

Warning: Not suitable for children under 12 months.

Warning: Due to the small parts of the product, children should only use it under adult supervision to avoid a swallowing hazard. Do not swallow all products and parts, including plastic parts, nets, iron parts, and other accessories.

Warning: To ensure safety, please follow the instructions for correct installation and seek professional assistance if necessary.

Warning: Do not place furniture close to fire sources or high-temperature objects to avoid the risk of fire. For indoor use only.

[FR]

Avertissement : Ce produit ne convient pas aux enfants de moins de 12 mois.

Avertissement : En raison des petites pièces du produit, les enfants ne doivent l'utiliser que sous la surveillance d'un adulte afin d'éviter tout risque d'ingestion. N'avaliez pas tous les produits et pièces, y compris les pièces en plastique, les filets, les pièces en fer et autres accessoires.

Avertissement : Pour garantir la sécurité, veuillez suivre les instructions pour une installation correcte et demander l'aide d'un professionnel si nécessaire.

Avertissement : Ne placez pas les meubles à proximité de sources d'incendie ou d'objets à haute température pour éviter tout risque d'incendie. Pour une utilisation en intérieur uniquement.

[IT]

Attenzione: Questo prodotto non è adatto ai bambini di età inferiore a 12 mesi.

Attenzione: A causa delle piccole parti del prodotto, i bambini devono utilizzarlo solo sotto la supervisione di un adulto per evitare il rischio di soffocamento. A causa delle piccole parti del prodotto, i bambini devono usarlo solo sotto la supervisione di un adulto per evitare il rischio di ingestione. Non ingerire tutti i prodotti e le parti, comprese le parti in plastica, le reti, le parti in ferro e altri accessori.

Attenzione: Per garantire la sicurezza, seguire le istruzioni per una corretta installazione e, se necessario, richiedere assistenza professionale.

Attenzione: Non posizionare i mobili vicino a fonti di fuoco o oggetti ad alta temperatura per evitare il rischio di incendio. Solo per uso interno.

[ES]

Advertencia: Este producto no es adecuado para niños menores de 12 meses.

Advertencia: Debido a las pequeñas piezas del producto, los niños sólo deben utilizarlo bajo la supervisión de un adulto para evitar el riesgo de asfixia. No trague todos los productos y piezas, incluidas las piezas de plástico, las redes, las piezas de hierro y otros accesorios.

Advertencia: Para garantizar la seguridad, siga las instrucciones para una instalación correcta y busque asistencia profesional si es necesario.

Advertencia: No coloque muebles cerca de fuentes de fuego u objetos de alta temperatura para evitar el riesgo de incendio. Solo para uso en interiores.



Importeur	Decobus Handel GmbH		
Adresse	Innungsstraße 9, 21244 Buchholz, Deutschland		
URL	https://www.decobusgroup.de		
Hersteller	Yongjia Feiqi Toy Co.,Ltd		
Adresse	Bali Industrial Zone, QiaoXiaTown, WenzhouCity, Zhejiang		
Email/URL	exp08@feelkids.com		
<table border="1"><tr><td>EC</td><td>REP</td></tr></table>	EC	REP	Decobus Handel GmbH Innungsstraße 9, 21244 Buchholz, Deutschland https://www.decobusgroup.de
EC	REP		

ALERTE DE SÉCURITÉ

ASSEMBLAGE PAR UN ADULTE REQUIS

- Conservez ces instructions pour référence future.
- Ce produit est destiné à un usage intérieur, extérieur, familial et domestique uniquement.
- Placez ce produit sur un sol plat et à au moins 15 m d'une clôture, d'un bâtiment, de branches aériennes, de cordes à linge ou de fils électriques. Ce produit doit être placé à l'écart des meubles qui pourraient causer des blessures en cas de chute.
- Assurez-vous que la zone d'installation est ventilée.
- N'utilisez pas le produit s'il est endommagé ou défectueux. S'il est endommagé ou défectueux, veuillez contacter un technicien qualifié ou votre fournisseur.
- Vérifiez que toutes les pièces sont bien assemblées et stables avant utilisation. Les pièces défectueuses doivent être remplacées immédiatement car elles peuvent nuire au fonctionnement et à la sécurité du produit. Lorsque les températures descendent sous le point de congélation (0°C/32°F), l'utilisation de ce produit à l'extérieur n'est pas recommandée. Par grand froid, les matières plastiques perdent leur résilience et peuvent devenir cassantes et se fissurer sous l'effet de l'impact. Stocker le produit dans un endroit plus chaud et protégé.
- Tenir à l'écart du feu ou de toute source d'ignition.
- Les matériaux d'emballage ne sont pas des jouets, gardez-les hors de portée des enfants.
- Instruisez les enfants sur l'utilisation appropriée de ce produit : uniquement après avoir été correctement assemblé et installé, et non d'une manière autre que celle prévue.
- Habillez les enfants de manière appropriée : ne laissez pas les enfants porter des vêtements amples.
- Y compris les ponchos, les écharpes et les vêtements avec des cordons. Des chaussures bien ajustées doivent être portées en tout temps.
- Évitez de placer l'équipement à la lumière directe du soleil car les surfaces chaudes pourraient causer de graves brûlures. Assurer la surveillance d'un adulte en tout temps.

MERCI DE NE PAS RETOURNER EN MAGASIN



**Veuillez ne pas retourner ce produit à votre revendeur !!
Nous sommes en mesure de vous aider de TOUTE manière**

Si vous constatez que vous avez des problèmes d'assemblage ou des pièces manquantes ou endommagées, veuillez contacter le vendeur.

EC REP



LISTE DES PIÈCES

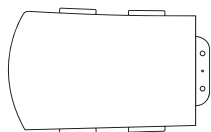

Buffer Board * 1

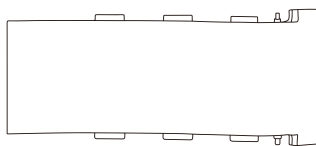

Toboggan * 1

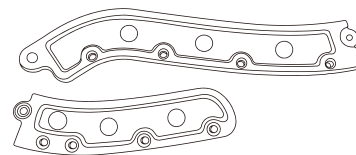

Main courante du toboggan * 2

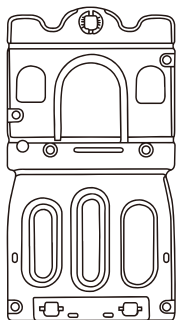

Grand panneau latéral * 1

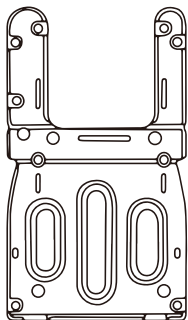
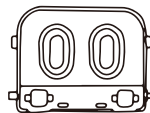
Panneau latéral
en forme de U * 3

Porte de la tour * 4

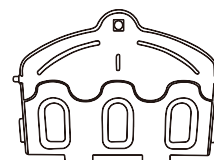

Panneau de trou de pont * 2

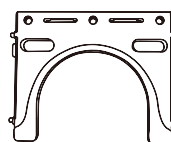

Panneau de tunnel * 2

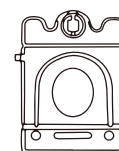

Panneau à trous ronds * 3

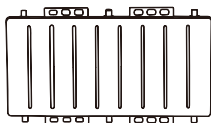
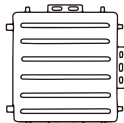
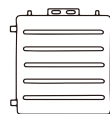

Plate-forme de tunnel * 1



Grande plateforme * 1



Petite plateforme * 1

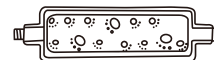

Pédale * 3



Jante de basket-ball * 1



Panier de basket * 1

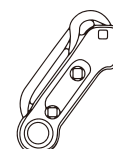

Main courante d'escalier * 2



Vis A * 1



Vis B * 7



Vis F * 50



Vis carrée D * 2



Vis carrée longue E * 2



Vis F * 2



Vis F * 14



Tournevis en plastique * 1

ASSEMBLÉ

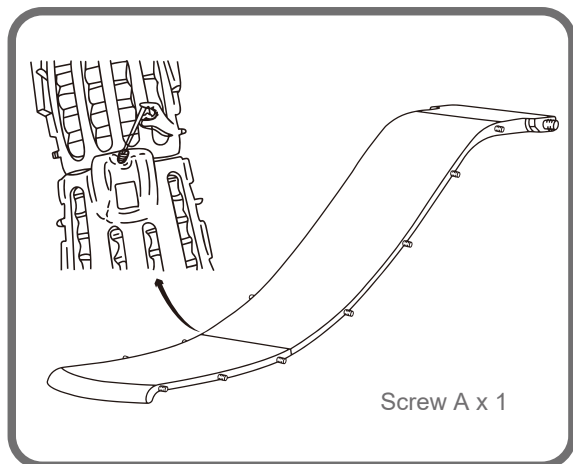

Étape 1

Fixez le toboggan à la planche d'amortissement et fixez-la avec la vis A à l'arrière.

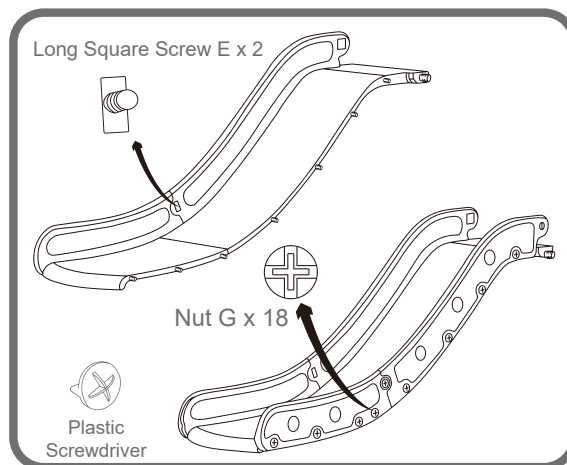

Étape 2

Connectez les mains courantes avec la longue vis carrée E, puis fixez les longues mains courantes au toboggan, fixez-les avec l'écrou G, 7cs de chaque côté, l'écrou G 14cs au total. Serrez-les avec un tournevis en plastique. (Convient pour l'installation des deux mains courantes).

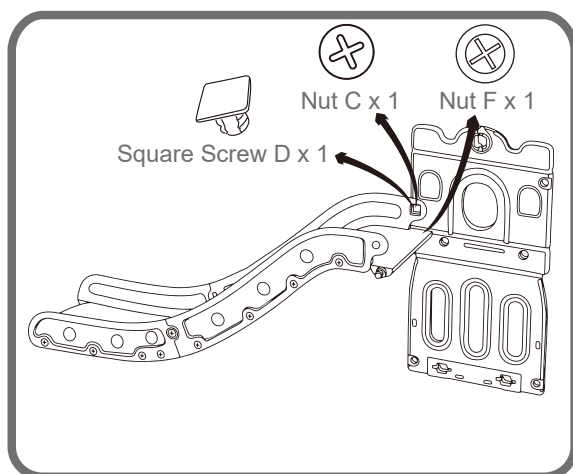

Étape 3

Connectez la section coulissante précédemment assemblée au grand panneau coulissant, en les fixant avec 1 écrou C, 1 vis carrée D et 1 écrou F, à l'aide d'un tournevis en plastique.

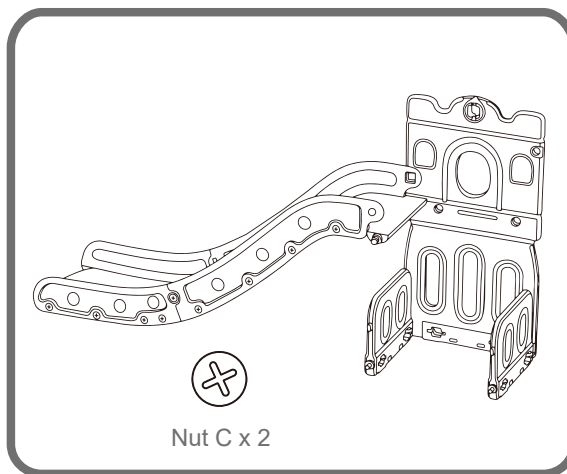

Étape 4

Prenez 2 portes de tour, insérez-les dans les trous du grand panneau latéral et fixez-les avec 2 écrous C.

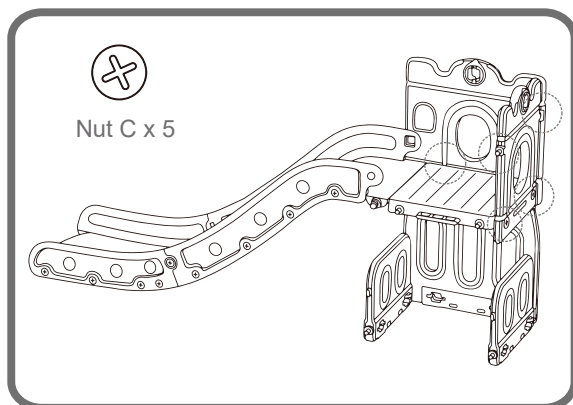

Étape 5

Connectez le panneau à trous ronds et la petite plate-forme avec 2 écrous C. Fixez ensuite cette pièce à la section coulissante, fixez avec 3 écrous C.

ASSEMBLÉ

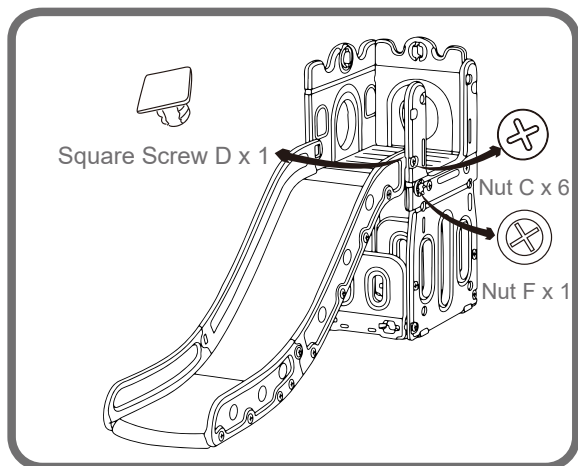

Étape 6

Fixez le panneau latéral en forme de U comme illustré et fixez-le avec 6 écrous C, 1 écrou F et 1 vis carrée D.

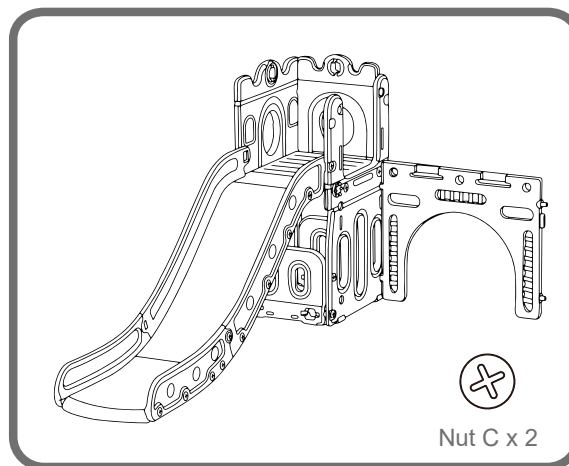

Étape 7

Installez le panneau de tunnel sur la partie assemblée. Et sécurisé avec 2 écrous C.

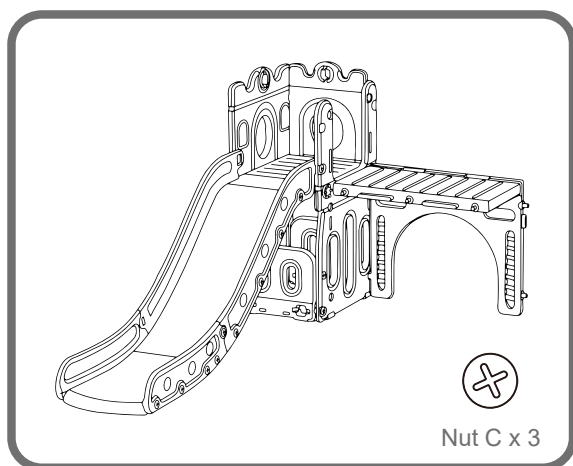

Étape 8

Positionnez la plate-forme du tunnel comme illustré, fixez-la à la pièce assemblée avec 3 écrous C.

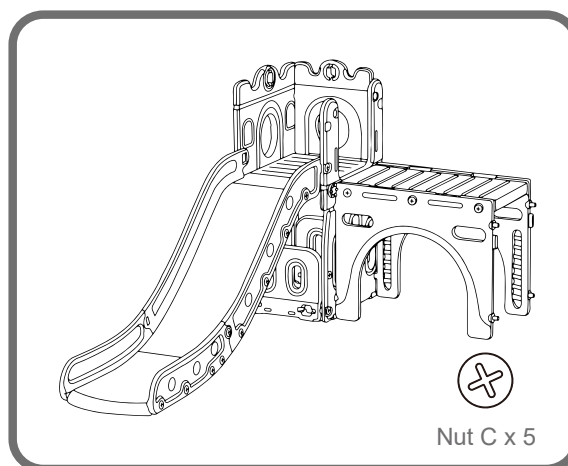

Étape 9

Fixez une autre plaque de tunnel et fixez-la avec 5 écrous C.

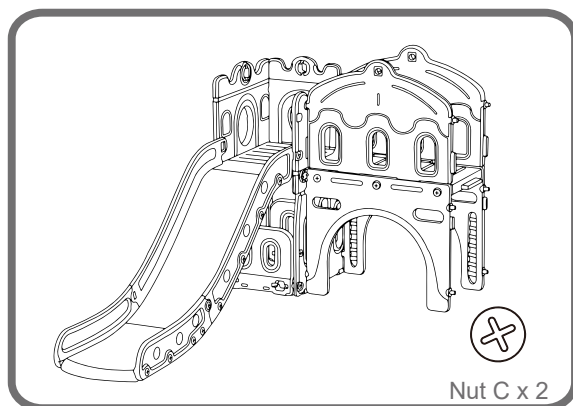

Étape 10

Installez les clôtures de pont et fixez-les avec 2 écrous C.

ASSEMBLÉ

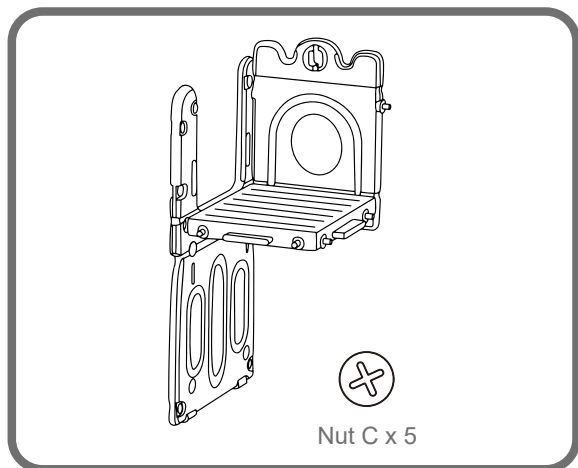

Étape 11

Connectez le panneau à trous ronds et la grande plate-forme avec 5 écrous C.

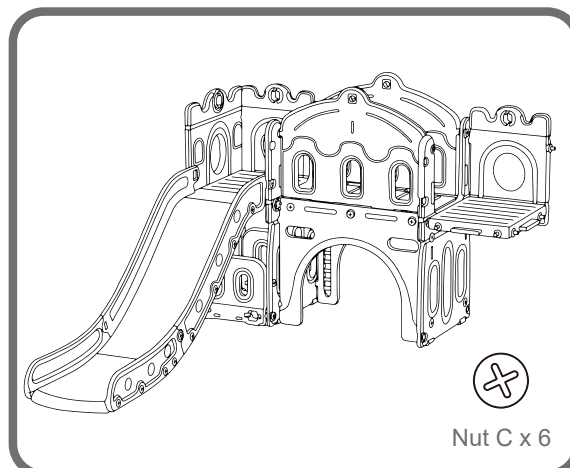

Étape 12

Fixez la section du panneau latéral en forme de U à la pièce assemblée, fixez-la avec 6 écrous C.

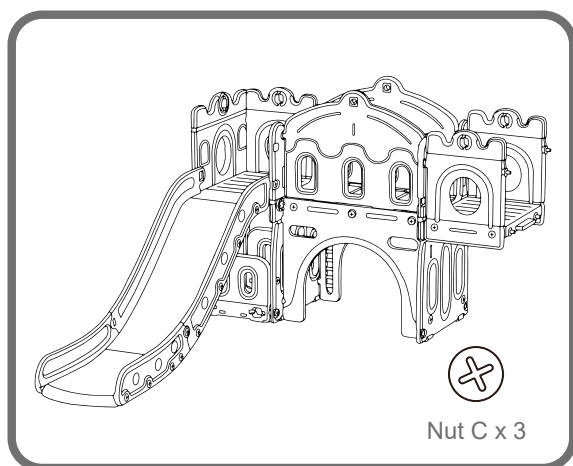

Étape 13

Ajoutez le 3^e panneau à trous ronds comme illustré, fixez-le avec 3 écrous C.

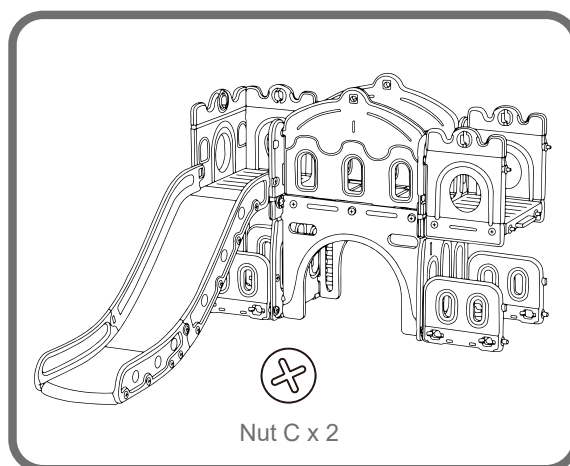

Étape 14

Insérez 2 portes de tour au bas du panneau latéral en forme de U, fixez avec 2 écrous C.

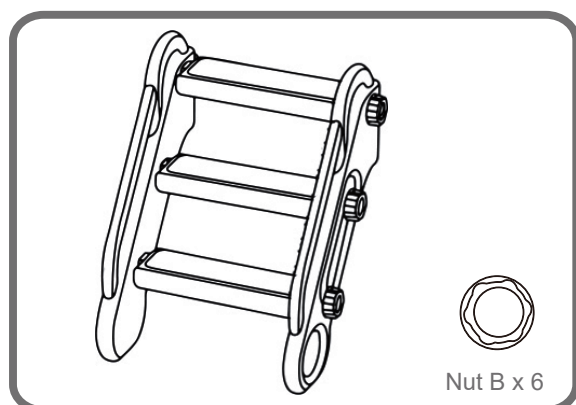

Étape 15

Insérez les pédales dans les trous des rampes d'escalier et fixez-les avec 6 écrous B.

ASSEMBLÉ

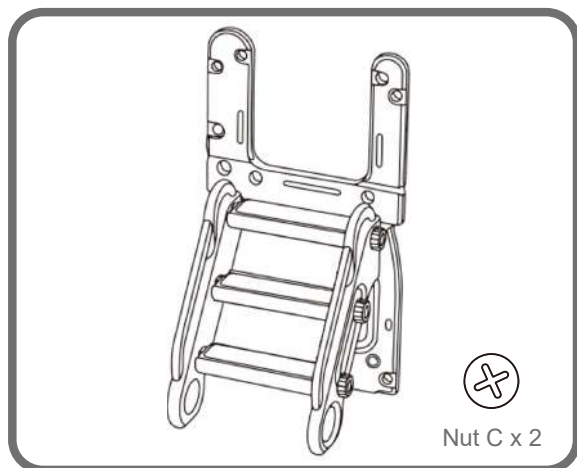

Étape 16

Connectez l'escalier et le panneau latéral en forme de U comme illustré, et fixez avec 2 écrous C.

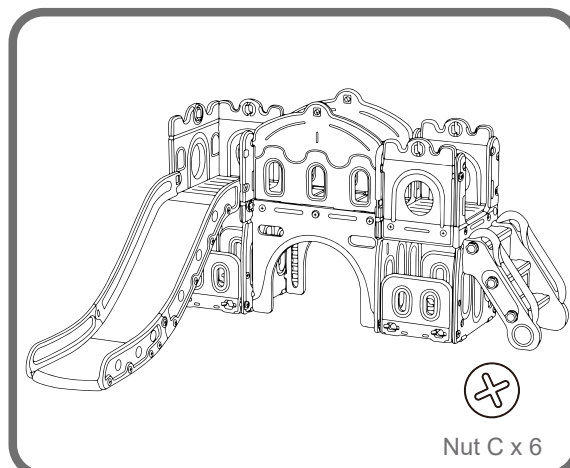

Étape 17

Fixez l'ensemble d'escalier à la section assemblée et fixez-le avec 6 écrous C.

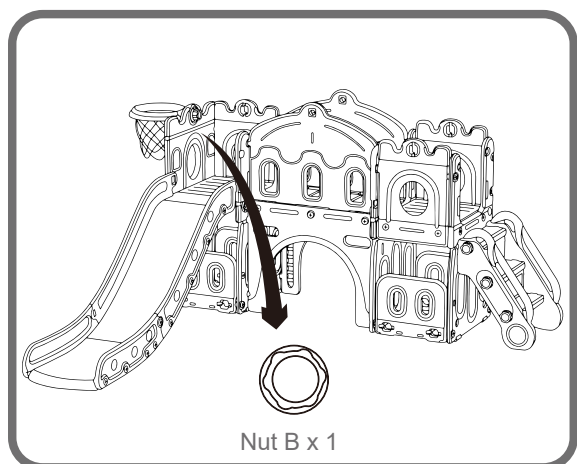

Étape 18

Placez le ballon de basket sur le rebord, puis installez le jeu de ballon de basket sur le grand panneau latéral, fixez avec la vis B.

Test Report No **70.452.18.12625.01**
Dated **2019-05-28**



ORIGINAL

Applicant: YONGJIA FEIQI TOY CO.,LTD
Address: BALI INDUSTRIAL ZONE,QIAOXIA TOWN,YONGJIA COUNTY,WENZHOU,ZHEJIANG PROVINCE,CHINA
Product Name: Slide
Order No.: 34534811
Style No.: L-HJ01
Item No.: FQ-H001
Labelled Age Range: 1+
Requested Age Range: 6 months – 10 years
Age Range for Testing: 6 months – 10 years
Receipt Date of Sample: 2018-12-21, 2019-05-15
Date of Testing: 2018-12-21 to 2019-05-28
Sample Submitted: The sample(s) was (were) submitted by applicant and identified.
Test Result: Refer to the data listed in following pages

Test Item

Conclusion

- | | |
|--|-------------------------|
| 1. EN 71-1:2014+A1:2018 Mechanical and Physical Properties | <u>Pass</u> |
| 2. EN 71-2:2011+A1:2014 Flammability | <u>Pass</u> |
| 3. EN 71-3:2013+A3:2018 Migration of Certain Elements | <u>Pass[#]</u> |
| 4. EN 71-8:2018 Activity Toys for Domestic Use | <u>Pass</u> |

Remark: [#]=Only specified components were tested according to client's requirement.

TÜV SÜD Certification and Testing (China) Co.,Ltd.
Shanghai Branch

Prepared by: 
Wu Jingqing
Technical Engineer



Checked by: 
Sawyer Tang
Technical Manager

Disclaimer Measurement Uncertainty:

Unless otherwise agreed upon, Pass or Fail verdicts are given based on the measured values without any considerations of measurement uncertainties. Please note, every test method has a measurement uncertainty which has been evaluated by the laboratory according to ISO/IEC 17025 requirement. By taking measurement uncertainties into account it might happen that measured values can neither be assessed as Pass nor as FAIL.

Note: (1) General Terms & Conditions as mentioned overleaf, (2) The results relate only to the items tested, (3) The test report shall not be reproduced except in full without the written approval of the laboratory.

Laboratory:
TÜV SÜD Certification and Testing
(China) Co.,Ltd.
Shanghai Branch Testing Center
Hardgoods Laboratory

Phone : +86 21 60376300
Fax : +86 21 60376350
www.tuv-sud.cn

Regd. Office:
TÜV SÜD Certification and Testing (China) Co., Ltd.
Shanghai Branch Testing Center
No. 1999 Du Hui Road, Minhang District, Shanghai
201108 P.R. China