



AKKU-BOHRHAMMER PABH 20-Li C3

DE AT CH

AKKU-BOHRHAMMER

Originalbetriebsanleitung

IT CH

TRAPANO BATTENTE RICARICABILE

Traduzione delle istruzioni d'uso originali

FR CH

MARTEAU PERFORATEUR SANS FIL

Traduction des instructions d'origine

IAN 380744_2110

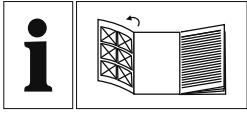

DE AT CH

Klappen Sie vor dem Lesen die Seite mit den Abbildungen aus und machen Sie sich anschließend mit allen Funktionen des Gerätes vertraut.

FR CH

Avant de lire le mode d'emploi, ouvrez la page contenant les illustrations et familiarisez-vous ensuite avec toutes les fonctions de l'appareil.

IT CH

Prima di leggere aprire la pagina con le immagini e prendere confidenza con le diverse funzioni dell'apparecchio.

DE/AT/CH	Originalbetriebsanleitung	Seite	1
FR/CH	Traduction des instructions d'origine	Page	15
IT/CH	Traduzione delle istruzioni d'uso originali	Pagina	29

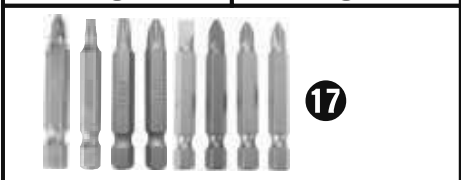
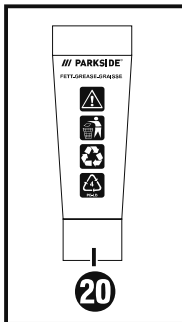
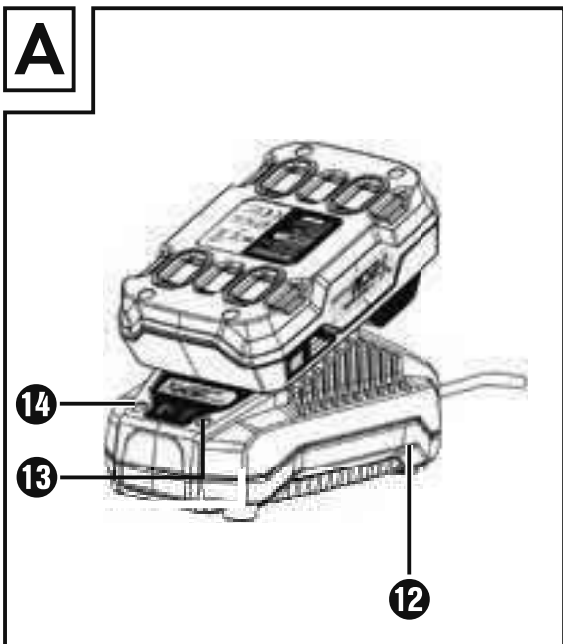
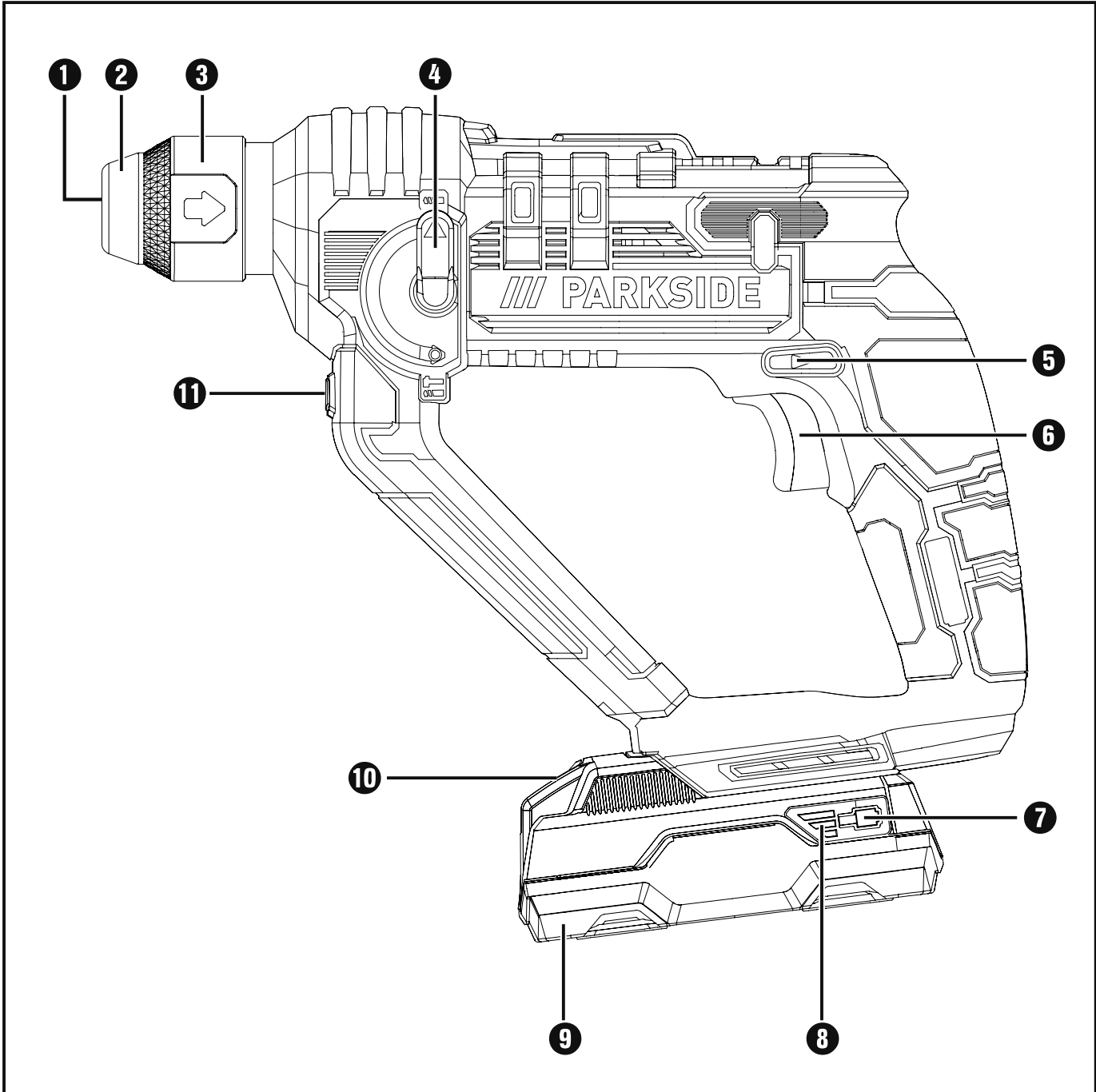

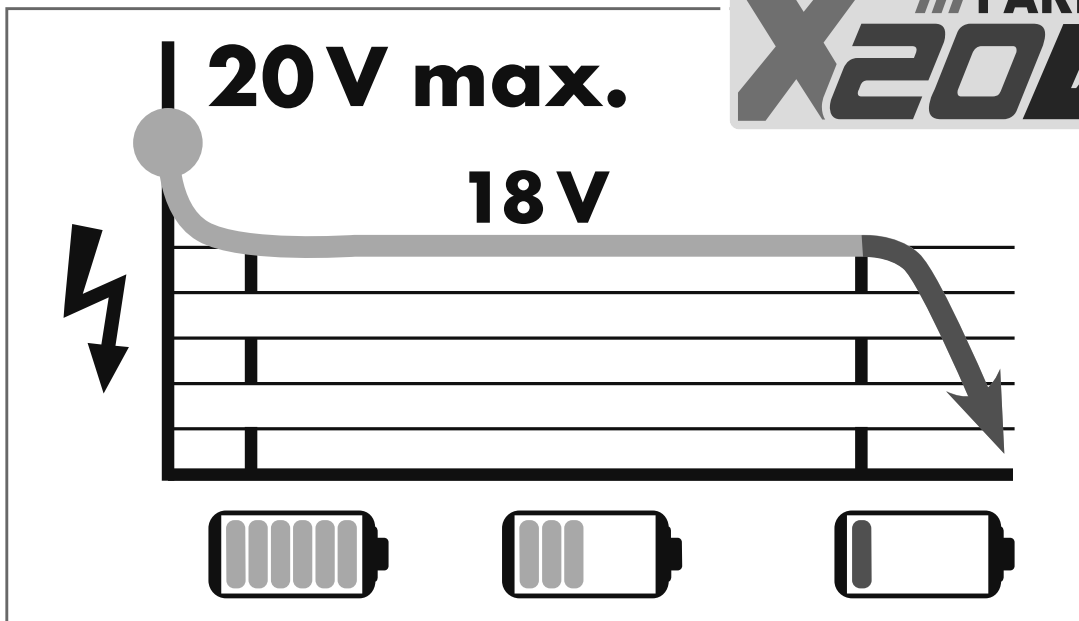

Alle Parkside Geräte und die Ladegeräte PLG 20 A1/A4/C1/A2/C2/A3/C3/PDSLГ 20 A1 der X20 V Team Serie sind mit dem Akku-Pack PAP 20 A1/A2/A3/B1/B3/PAPS 204 A1/PAPS 208 A1 kompatibel.

Tous les outils Parkside et les chargeurs PLG 20 A1/A4/C1/A2/C2/A3/C3/PDSLГ 20 A1 de la série X20 V Team sont compatibles avec la batterie PAP 20 A1/A2/A3/B1/B3/PAPS 204 A1/PAPS 208 A1.

Tutti gli strumenti Parkside e i caricabatterie PLG 20 A1/A4/C1/A2/C2/A3/C3/PDSLГ 20 A1 della serie X20 V Team sono compatibili con il pacco batteria PAP 20 A1/A2/A3/B1/B3/PAPS 204 A1/PAPS 208 A1.

Ladezeiten Temps de charge Tempi di ricarica	max. 2,4 A Ladegerät Chargeur Carica-batteria PLG 20 A1/A4/C1	max. 3,5 A Ladegerät Chargeur Carica-batteria PLG 20 A2/C2	max. 4,5 A Ladegerät Chargeur Carica-batteria PLG 20 A3/C3	max. 4,5 A Ladegerät Chargeur Carica-batteria PDSLГ 20 A1
Ladeströme Courants de charge La corrente di ricarica				
2 Ah PAP 20 A1/B1 Akku · Batterie · Accumulatore	<u>60 min</u> 2,4 A	<u>45 min</u> 3,5 A	<u>35 min</u> 3,8 A	<u>35 min</u> 3,8 A
3 Ah PAP 20 A2 Akku · Batterie · Accumulatore	<u>90 min</u> 2,4 A	<u>60 min</u> 3,5 A	<u>45 min</u> 4,5 A	<u>45 min</u> 4,5 A
4 Ah PAP 20 A3/B3 Akku · Batterie · Accumulatore	<u>120 min</u> 2,4 A	<u>80 min</u> 3,5 A	<u>60 min</u> 4,5 A	<u>60 min</u> 4,5 A
4 Ah PAPS 204 A1 Akku · Batterie · Accumulatore	<u>120 min</u> 2,4 A	<u>80 min</u> 3,5 A	<u>50 min</u> 4,5 A	<u>50 min</u> 4,5 A
8 Ah PAPS 208 A1 Akku · Batterie · Accumulatore	<u>210 min</u> 2,4 A	<u>165 min</u> 3,5 A	<u>120 min</u> 4,5 A	<u>120 min</u> 4,5 A

Inhaltsverzeichnis

Einleitung	2
Bestimmungsgemäßer Gebrauch	2
Abgebildete Komponenten	2
Lieferumfang	2
Technische Daten	2
Allgemeine Sicherheitshinweise für Elektrowerkzeuge	3
1. Arbeitsplatzsicherheit	4
2. Elektrische Sicherheit	4
3. Sicherheit von Personen	4
4. Verwendung und Behandlung des Elektrowerkzeugs	5
5. Verwendung und Behandlung des Akkuwerkzeugs	5
6. Service	6
Sicherheitshinweise für Ladegeräte	6
Sicherheitshinweise für Hämmer	7
Originalzubehör/-zusatzgeräte	7
Vor der Inbetriebnahme	7
Akku-Pack laden (siehe Abb. A)	7
Akkuzustand prüfen	7
Akku-Pack ins Gerät einsetzen/entnehmen	8
Inbetriebnahme	8
Werkzeug auswählen	8
Werkzeugwechsel	8
SDS-Werkzeug/Schnellspannbohrfutter einsetzen	8
SDS-Werkzeug entnehmen	8
Bedienung	9
Betriebsart wählen	9
Drehrichtung einstellen	9
Ein-/Ausschalten	9
Drehzahl/Schlagzahl einstellen	9
Wartung und Reinigung	10
Entsorgung	10
Garantie der Kompernaß Handels GmbH	11
Service	12
Importeur	12
Original-Konformitätserklärung	13
Ersatz-Akku Bestellung	14
Telefonische Bestellung	14

AKKU-BOHRHAMMER PABH 20-Li C3

Einleitung



Wir beglückwünschen Sie zum Kauf Ihres neuen Gerätes. Sie haben sich damit für ein hochwertiges Produkt entschieden. Die Bedienungsanleitung ist Teil dieses Produkts. Sie enthält wichtige Hinweise für Sicherheit, Gebrauch und Entsorgung. Machen Sie sich vor der Benutzung des Produkts mit allen Bedien- und Sicherheitshinweisen vertraut. Benutzen Sie das Produkt nur wie beschrieben und für die angegebenen Einsatzbereiche. Händigen Sie alle Unterlagen bei Weitergabe des Produkts an Dritte mit aus.

Bestimmungsgemäßer Gebrauch

Der Akku-Bohrhammer PABH 20-Li C3 (nachfolgend Gerät) ist geeignet zum:

- Hammerbohren in Ziegel, Beton und Gestein
- Bohren in Gestein, Holz und Metall
- Schrauben in Holz und Metall

Jede andere Verwendung oder Veränderung des Gerätes gilt als nicht bestimmungsgemäß und birgt erhebliche Unfallgefahren.

Für aus bestimmungswidriger Verwendung entstandene Schäden übernimmt der Hersteller keine Haftung.

Das Gerät ist nicht für den gewerblichen Einsatz bestimmt.

Abgebildete Komponenten

- 1 Werkzeugaufnahme SDS-Plus
- 2 Staubschutzkappe
- 3 Verriegelungshülse
- 4 Umschalter „Bohren/Hammerbohren“
- 5 Drehrichtungsumschalter
- 6 Ein-/Ausschalter
- 7 Taste Akkuzustand
- 8 Akku-Display-LED
- 9 Akku-Pack*

- 10 Taste zur Entriegelung des Akku-Packs
- 11 LED-Arbeitsleuchte
- 12 Schnell-Ladegerät*
- 13 Rote Ladekontroll-LED
- 14 Grüne Ladekontroll-LED
- 15 Bohrer mit Rundschaft-Aufnahme
- 16 Bohrer mit SDS-Plus-Aufnahme
- 17 Schrauberbits
- 18 Schnellspannbohrfutter
- 19 Universalbithalter
- 20 Fett

Lieferumfang

- 1 Akku-Bohrhammer
- 3 x 150 mm SDS-Plus Bohrer Ø 6/8/10 mm
- 3 x Bohrer-Bits Ø 5/6/8 mm (HSS) mit Rundschaft-Aufnahme
- 8 x 50 mm Bits (S2): 5.5/PH1/PH2 (2x)/PZ1/PZ2/T20/T25
- 1 x Bit-Verlängerung (Sechskant-Aufnahme)
- 1 x 10 mm Rundschaft-Spannbohrfutter (SDS-Plus-Aufnahme)
- 1 Tragekoffer
- 50 g Fett
- 1 Bedienungsanleitung

Technische Daten

Akku-Bohrhammer PABH 20-Li C3

Nennspannung	20 V --- (Gleichstrom)
Leerlaufdrehzahl	n_0 0–900 min^{-1}
Schlagzahl	0–5000 min^{-1}
Schlagenergie	ca. 1 Joule
Max. Bohrdurchmesser	8 mm für Metall 10 mm für Beton 16 mm für Holz

Akku-Pack PAP 20 A1*

Typ	LITHIUM-IONEN
Bemessungsspannung	20 V --- (Gleichstrom)
Kapazität	2 Ah
Zellen	5

Akku-Schnellladegerät PLG 20 A1

EINGANG/Input

Bemessungsspannung 230-40 V ~, 50 Hz
(Wechselstrom)

Bemessungsaufnahme 65 W

Sicherung (innen) 3,15 A

AUSGANG/Output

Bemessungsspannung 21,5 V (Gleichstrom)

Bemessungsstrom 2,4 A

Ladedauer ca. 60 min

Schutzklasse II/ (Doppelisolierung)

* AKKU UND LADEGERÄT SIND NICHT IM LIEFERUMFANG ENTHALTEN

Bohrhämmer

Schalldruckpegel $L_{pA} = 97,3 \text{ dB (A)}$

Unsicherheit K $K_{pA} = 3 \text{ dB}$

Schallleistungspegel $L_{WA} = 108,3 \text{ dB (A)}$

Unsicherheit K $K_{WA} = 3 \text{ dB}$

Gehörschutz tragen!

Schwingungsgesamtwert

Schwingungsgesamtwerte (Vektorsumme dreier Richtungen) ermittelt entsprechend EN 62841:

Bohrhämmer in Beton

Frontgriff $a_{h(HD)} = 14,191 \text{ m/s}^2$

hinterer Griff $a_{h(HD)} = 12,625 \text{ m/s}^2$
 $K = 1,5 \text{ m/s}^2$

HINWEIS

- ▶ Die angegebenen Schwingungsgesamtwerte und die angegebenen Geräuschemissionswerte sind nach einem genormten Prüfverfahren gemessen worden und können zum Vergleich eines Elektrowerkzeugs mit einem anderen verwendet werden.
- ▶ Die angegebenen Schwingungsgesamtwerte und die angegebenen Geräuschemissionswerte können auch zu einer vorläufigen Einschätzung der Belastung verwendet werden.

WARNUNG!

- ▶ Die Schwingungs- und Geräuschemissionen können während der tatsächlichen Benutzung des Elektrowerkzeugs von den Angabewerten abweichen, abhängig von der Art und Weise, in der das Elektrowerkzeug verwendet wird, insbesondere, welche Art von Werkstück bearbeitet wird.
- ▶ Es ist notwendig, Sicherheitsmaßnahmen zum Schutz des Bedieners festzulegen, die auf einer Abschätzung der Schwingungsbelastung während der tatsächlichen Benutzungsbedingungen beruhen (hierbei sind alle Anteile des Betriebszyklus zu berücksichtigen, beispielsweise Zeiten, in denen das Elektrowerkzeug abgeschaltet ist, und solche, in denen es zwar eingeschaltet ist, aber ohne Belastung läuft).



Allgemeine Sicherheitshinweise für Elektrowerkzeuge

WARNUNG!

- ▶ Lesen Sie alle Sicherheitshinweise, Anweisungen, Bebilderungen und technischen Daten, mit denen dieses Elektrowerkzeug versehen ist. Versäumnisse bei der Einhaltung der nachfolgenden Anweisungen können elektrischen Schlag, Brand und/oder schwere Verletzungen verursachen.

Bewahren Sie alle Sicherheitshinweise und Anweisungen für die Zukunft auf.

Der in den Sicherheitshinweisen verwendete Begriff „Elektrowerkzeug“ bezieht sich auf netzbetriebene Elektrowerkzeuge (mit Netzleitung) und auf akku-betriebene Elektrowerkzeuge (ohne Netzleitung).

1. Arbeitsplatzsicherheit

- a) Halten Sie Ihren Arbeitsbereich sauber und gut beleuchtet. Unordnung und unbeleuchtete Arbeitsbereiche können zu Unfällen führen.
- b) Arbeiten Sie mit dem Elektrowerkzeug nicht in explosionsgefährdeter Umgebung, in der sich brennbare Flüssigkeiten, Gase oder Stäube befinden. Elektrowerkzeuge erzeugen Funken, die den Staub oder die Dämpfe entzünden können.
- c) Halten Sie Kinder und andere Personen während der Benutzung des Elektrowerkzeugs fern. Bei Ablenkung können Sie die Kontrolle über das Elektrowerkzeug verlieren.

2. Elektrische Sicherheit

- a) Der Anschlussstecker des Elektrowerkzeugs muss in die Steckdose passen. Der Stecker darf in keiner Weise verändert werden. Verwenden Sie keine Adapterstecker gemeinsam mit schutzgeerdeten Elektrowerkzeugen. Unveränderte Stecker und passende Steckdosen verringern das Risiko eines elektrischen Schlages.
- b) Vermeiden Sie Körperkontakt mit geerdeten Oberflächen wie von Rohren, Heizungen, Herden und Kühlschränken. Es besteht ein erhöhtes Risiko durch elektrischen Schlag, wenn Ihr Körper geerdet ist.
- c) Halten Sie Elektrowerkzeuge von Regen oder Nässe fern. Das Eindringen von Wasser in ein Elektrowerkzeug erhöht das Risiko eines elektrischen Schlages.
- d) Zweckentfremden Sie die Anschlussleitung nicht, um das Elektrowerkzeug zu tragen, aufzuhängen oder um den Stecker aus der Steckdose zu ziehen. Halten Sie die Anschlussleitung fern von Hitze, Öl, scharfen Kanten oder sich bewegenden Teilen. Beschädigte oder verwickelte Anschlussleitungen erhöhen das Risiko eines elektrischen Schlages.

- e) Wenn Sie mit einem Elektrowerkzeug im Freien arbeiten, verwenden Sie nur Verlängerungsleitungen, die auch für den Außenbereich geeignet sind. Die Anwendung einer für den Außenbereich geeigneten Verlängerungsleitung verringert das Risiko eines elektrischen Schlages.
- f) Wenn der Betrieb des Elektrowerkzeugs in feuchter Umgebung nicht vermeidbar ist, verwenden Sie einen Fehlerstromschutzschalter. Der Einsatz eines Fehlerstromschutzschalters vermindert das Risiko eines elektrischen Schlages.

3. Sicherheit von Personen

- a) Seien Sie aufmerksam, achten Sie darauf, was Sie tun, und gehen Sie mit Vernunft an die Arbeit mit einem Elektrowerkzeug. Benutzen Sie kein Elektrowerkzeug, wenn Sie müde sind oder unter dem Einfluss von Drogen, Alkohol oder Medikamenten stehen. Ein Moment der Unachtsamkeit beim Gebrauch des Elektrowerkzeugs kann zu ernsthaften Verletzungen führen.
- b) Tragen Sie persönliche Schutzausrüstung und immer eine Schutzbrille. Das Tragen persönlicher Schutzausrüstung, wie Staubmaske, rutschfeste Sicherheitsschuhe, Schutzhelm oder Gehörschutz, je nach Art und Einsatz des Elektrowerkzeugs, verringert das Risiko von Verletzungen.
- c) Vermeiden Sie eine unbeabsichtigte Inbetriebnahme. Vergewissern Sie sich, dass das Elektrowerkzeug ausgeschaltet ist, bevor Sie es an die Stromversorgung und/oder den Akku anschließen, es aufnehmen oder tragen. Wenn Sie beim Tragen des Elektrowerkzeugs den Finger am Schalter haben oder das Elektrowerkzeug eingeschaltet an die Stromversorgung anschließen, kann dies zu Unfällen führen.
- d) Entfernen Sie Einstellwerkzeuge oder Schraubenschlüssel, bevor Sie das Elektrowerkzeug einschalten. Ein Werkzeug oder Schlüssel, der sich in einem drehenden Teil des Elektrowerkzeugs befindet, kann zu Verletzungen führen.
- e) Vermeiden Sie eine abnormale Körperhaltung. Sorgen Sie für einen sicheren Stand und halten Sie jederzeit das Gleichgewicht. Dadurch können Sie das Elektrowerkzeug in unerwarteten Situationen besser kontrollieren.

- f) Tragen Sie geeignete Kleidung. Tragen Sie keine weite Kleidung oder Schmuck. Halten Sie Haare und Kleidung fern von sich bewegenden Teilen. Lockere Kleidung, Schmuck oder lange Haare können von sich bewegenden Teilen erfasst werden.
- g) Wenn Staubabsaug- und -auffangeinrichtungen montiert werden können, sind diese anzuschließen und richtig zu verwenden. Die Verwendung einer Staubabsaugung kann Gefährdungen durch Staub verringern.
- h) Wiegen Sie sich nicht in falscher Sicherheit und setzen Sie sich nicht über die Sicherheitsregeln für Elektrowerkzeuge hinweg, auch wenn Sie nach vielfachem Gebrauch mit dem Elektrowerkzeug vertraut sind. Achtloses Handeln kann binnen Sekundenbruchteilen zu schweren Verletzungen führen.

4. Verwendung und Behandlung des Elektrowerkzeugs

- a) Überlasten Sie das Elektrowerkzeug nicht. Verwenden Sie für Ihre Arbeit das dafür bestimmte Elektrowerkzeug. Mit dem passenden Elektrowerkzeug arbeiten Sie besser und sicherer im angegebenen Leistungsbereich.
- b) Benutzen Sie kein Elektrowerkzeug, dessen Schalter defekt ist. Ein Elektrowerkzeug, das sich nicht mehr ein- oder ausschalten lässt, ist gefährlich und muss repariert werden.
- c) Ziehen Sie den Stecker aus der Steckdose und/oder entfernen Sie den abnehmbaren Akku, bevor Sie Geräteeinstellungen vornehmen, Einsatzwerkzeugteile wechseln oder das Elektrowerkzeug weglegen. Diese Vorsichtsmaßnahme verhindert den unbeabsichtigten Start des Elektrowerkzeugs.
- d) Bewahren Sie unbenutzte Elektrowerkzeuge außerhalb der Reichweite von Kindern auf. Lassen Sie keine Personen das Elektrowerkzeug benutzen, die mit diesem nicht vertraut sind oder diese Anweisungen nicht gelesen haben. Elektrowerkzeuge sind gefährlich, wenn sie von unerfahrenen Personen benutzt werden.

- e) Pflegen Sie Elektrowerkzeuge und Einsatzwerkzeug mit Sorgfalt. Kontrollieren Sie, ob bewegliche Teile einwandfrei funktionieren und nicht klemmen, ob Teile gebrochen oder so beschädigt sind, dass die Funktion des Elektrowerkzeugs beeinträchtigt ist. Lassen Sie beschädigte Teile vor dem Einsatz des Elektrowerkzeugs reparieren. Viele Unfälle haben ihre Ursache in schlecht gewarteten Elektrowerkzeugen.
- f) Halten Sie Schneidwerkzeuge scharf und sauber. Sorgfältig gepflegte Schneidwerkzeuge mit scharfen Schneidkanten verklemmen sich weniger und sind leichter zu führen.
- g) Verwenden Sie Elektrowerkzeug, Einsatzwerkzeug, Einsatzwerkzeuge usw. entsprechend diesen Anweisungen. Berücksichtigen Sie dabei die Arbeitsbedingungen und die auszuführende Tätigkeit. Der Gebrauch von Elektrowerkzeugen für andere als die vorgesehenen Anwendungen kann zu gefährlichen Situationen führen.
- h) Halten Sie Griffe und Griffflächen trocken, sauber und frei von Öl und Fett. Rutschige Griffe und Griffflächen erlauben keine sichere Bedienung und Kontrolle des Elektrowerkzeugs in unvorhergesehenen Situationen.

5. Verwendung und Behandlung des Akkuwerkzeugs

- a) Laden Sie die Akkus nur mit Ladegeräten auf, die vom Hersteller empfohlen werden. Durch ein Ladegerät, das für eine bestimmte Art von Akkus geeignet ist, besteht Brandgefahr, wenn es mit anderen Akkus verwendet wird.
- b) Verwenden Sie nur die dafür vorgesehenen Akkus in den Elektrowerkzeugen. Der Gebrauch von anderen Akkus kann zu Verletzungen und Brandgefahr führen.
- c) Halten Sie den nicht benutzten Akku fern von Büroklammern, Münzen, Schlüsseln, Nägeln, Schrauben oder anderen kleinen Metallgegenständen, die eine Überbrückung der Kontakte verursachen könnten. Ein Kurzschluss zwischen den Akkukontakten kann Verbrennungen oder Feuer zur Folge haben.

- d) Bei falscher Anwendung kann Flüssigkeit aus dem Akku austreten. Vermeiden Sie den Kontakt damit. Bei zufälligem Kontakt mit Wasser abspülen. Wenn die Flüssigkeit in die Augen kommt, nehmen Sie zusätzlich ärztliche Hilfe in Anspruch. Austretende Akkuflüssigkeit kann zu Hautreizungen oder Verbrennungen führen.
- e) **Benutzen Sie keinen beschädigten oder veränderten Akku.** Beschädigte oder veränderte Akkus können sich unvorhersehbar verhalten und zu Feuer, Explosion oder Verletzungsgefahr führen.
- f) **Setzen Sie einen Akku keinem Feuer oder zu hohen Temperaturen aus.** Feuer oder Temperaturen über 130 °C (265 °F) können eine Explosion hervorrufen.
- g) **Befolgen Sie alle Anweisungen zum Laden und laden Sie den Akku oder das Akkuwerkzeug niemals außerhalb des in der Betriebsanleitung angegebenen Temperaturbereichs.** Falsches Laden oder Laden außerhalb des zugelassenen Temperaturbereichs kann den Akku zerstören und die Brandgefahr erhöhen.



VORSICHT! EXPLOSIONSGEFAHR!
Laden Sie nicht aufladbare Batterien niemals auf.



Schützen Sie den Akku vor Hitze, z. B. auch vor dauernder Sonneneinstrahlung, Feuer, Wasser und Feuchtigkeit. Es besteht Explosionsgefahr.

6. Service

- a) **Lassen Sie Ihr Elektrowerkzeug nur von qualifiziertem Fachpersonal und nur mit Original-Ersatzteilen reparieren.** Damit wird sichergestellt, dass die Sicherheit des Elektrowerkzeugs erhalten bleibt.
- b) **Warten Sie niemals beschädigte Akkus.** Sämtliche Wartung von Akkus sollte nur durch den Hersteller oder bevollmächtigte Kundendienststellen erfolgen.

Sicherheitshinweise für Ladegeräte

- Dieses Gerät kann von Kindern ab 8 Jahren und darüber sowie von Personen mit verringerten physischen, sensorischen oder mentalen Fähigkeiten oder Mangel an Erfahrung und Wissen benutzt werden, wenn sie beaufsichtigt oder bezüglich des sicheren Gebrauchs des Gerätes unterwiesen wurden und die daraus resultierenden Gefahren verstehen. Kinder dürfen nicht mit dem Gerät spielen. Reinigung und Benutzer-Wartung dürfen nicht von Kindern ohne Beaufsichtigung durchgeführt werden.
- Wenn die Netzanschlussleitung dieses Gerätes beschädigt wird, muss sie durch den Hersteller oder seinen Kundendienst oder eine ähnlich qualifizierte Person ersetzt werden, um Gefährdungen zu vermeiden.



Das Ladegerät ist nur für den Betrieb im Innenbereich geeignet.

! ACHTUNG!

- ◆ Dieses Ladegerät kann nur die folgenden Batterien laden: PAP 20 A1/PAP 20 A2/PAP 20 A3/PAP 20 B1/PAP 20 B3/PAPS 204 A1/PAPS 208 A1.
- ◆ Eine aktuelle Liste der Akkukompatibilität finden Sie unter www.Lidl.de/Akku.

Sicherheitshinweise für Hämmer

-  Tragen Sie Gehörschutz. Die Einwirkung von Lärm kann Hörverlust bewirken.
- Benutzen Sie mit dem Gerät gelieferten Zusatzhandgriff. Der Verlust der Kontrolle kann zu Verletzungen führen.
- Halten Sie das Gerät an den isolierten Griffflächen, wenn Sie Arbeiten ausführen, bei denen das Einsatzwerkzeug verborgene Stromleitungen treffen kann. Der Kontakt mit einer spannungsführenden Leitung kann auch metallene Geräteteile unter Spannung setzen und zu einem elektrischen Schlag führen.
-  Tragen Sie eine Staubschutzmaske.

WARNUNG! GIFTIGE STÄUBE!

- ▶ Das Bearbeiten von schädlichen/giftigen Stäuben stellt eine Gesundheitsgefährdung für die Bedienperson oder in der Nähe befindliche Personen dar.

■ **ACHTUNG LEITUNGEN! GEFAHR!**

Vergewissern Sie sich, dass Sie nicht auf Strom-, Gas- oder Wasserleitungen stoßen, wenn Sie mit dem Elektrowerkzeug arbeiten. Prüfen Sie ggf. mit einem Leitungssucher, bevor Sie in eine Wand bohren bzw. diese aufschlitzen.

Originalzubehör/-zusatzgeräte

- Benutzen Sie nur Zubehör und Zusatzgeräte, die in der Bedienungsanleitung angegeben sind bzw. deren Aufnahme mit dem Gerät kompatibel ist.

WARNUNG!

- Verwenden Sie kein Zubehör welches nicht von PARKSIDE empfohlen wurde. Dies kann zu elektrischem Schlag und Feuer führen.

Vor der Inbetriebnahme

Akku-Pack laden (siehe Abb. A)

VORSICHT!

- ▶ Ziehen Sie immer den Netzstecker, bevor Sie den Akku-Pack aus dem Ladegerät nehmen bzw. einsetzen.

HINWEIS

- ▶ Der empfohlene Umgebungstemperaturbereich für die Verwendung mit Werkzeugen und Batterien liegt zwischen -5 und 50 °C.
- ▶ Laden Sie den Akku-Pack nie, wenn die Umgebungstemperatur unterhalb 10 °C oder oberhalb 40 °C liegt. Soll ein Lithium-Ionen-Akku längere Zeit gelagert werden, muss regelmäßig der Ladezustand kontrolliert werden. Der optimale Ladezustand liegt zwischen 50 und 80% . Das Lagerungsklima soll kühl und trocken sein in einer Umgebungstemperatur zwischen 0 und 50 °C.

- ◆ Stecken Sie den Akku-Pack **9** in das Schnell-Ladegerät **12** (siehe Abb. A).
- ◆ Stecken Sie den Netzstecker in die Steckdose. Die Kontroll-LED **13** leuchtet rot.
- ◆ Die grüne Kontroll-LED **14** signalisiert Ihnen, dass der Ladevorgang abgeschlossen und der Akku-Pack **9** einsatzbereit ist.
- ◆ Schalten Sie das Ladegerät zwischen aufeinanderfolgenden Ladevorgängen für mindestens 15 Minuten ab. Ziehen Sie dazu den Netzstecker.

Akkuzustand prüfen

- ◆ Drücken Sie zum Prüfen des Akkuzustands die Taste Akkuzustand **7** (siehe auch Hauptabbildung). Der Zustand bzw. die Restleistung wird in der Akku-Display-LED **8** wie folgt angezeigt:
 ROT/ORANGE/GRÜN = maximale Ladung
 ROT/ORANGE = mittlere Ladung
 ROT = schwache Ladung – Akku aufladen

Akku-Pack ins Gerät einsetzen/ entnehmen

Akku-Pack einsetzen

- ◆ Bringen Sie den Drehrichtungsumschalter **5** in Mittelstellung (Sperr). Lassen Sie den Akku-Pack **9** in den Griff einrasten.

Akku-Pack entnehmen

- ◆ Drücken Sie die Taste zur Entriegelung **10** und entnehmen Sie den Akku-Pack **9**.

Inbetriebnahme

HINWEIS

- ▶ Bringen Sie vor allen Arbeiten am Elektrowerkzeug (z. B. Wartung, Werkzeugwechsel etc.) sowie bei dessen Transport und Aufbewahrung den Drehrichtungsumschalter **5** in Mittelstellung. Bei unbeabsichtigtem Betätigen des Ein-/Ausschalters **6** besteht Verletzungsgefahr.

Werkzeug auswählen

- Zum Hammerbohren benötigen Sie ein SDS-Plus-Einsatzwerkzeug.
- Zum Bohren ohne Schlag in Holz, Metall, Keramik und Kunststoff können Sie ein geeignetes SDS-Plus-Einsatzwerkzeug oder ein Einsatzwerkzeug mit Sechskantschaft verwenden.
- Zum Schrauben verwenden Sie die Schraubbits **17**, die Sie über den SDS-Bitadapter **18** einsetzen.

Werkzeugwechsel



- Mit der Werkzeugaufnahme SDS-Plus **1** können Sie das Einsatzwerkzeug einfach und bequem ohne Verwendung zusätzlicher Werkzeuge wechseln.
- Das SDS-Plus-Einsatzwerkzeug ist systembedingt frei beweglich. Dadurch entsteht beim Leerlauf eine Rundlaufabweichung. Dies hat keine Auswirkungen auf die Genauigkeit des Bohrlochs, da sich der Bohrer beim Bohren selbst zentriert.
- Die Staubschutzkappe **2** verhindert weitgehend das Eindringen von Bohrstaub in die Werkzeugaufnahme **1** während des Betriebes. Achten Sie beim Einsetzen des Werkzeugs darauf, dass die Staubschutzkappe **2** nicht beschädigt wird.

HINWEIS

- ▶ Eine beschädigte Staubschutzkappe **2** ist sofort zu ersetzen. Es wird empfohlen, dies von einem Kundendienst vornehmen zu lassen.

SDS-Werkzeug/Schnellspannbohrfutter einsetzen

⚠ WARNUNG!

- ▶  Benutzen Sie das Schnellspannbohrfutter **18** nicht im Hammerbohr- oder  Meißelbetrieb!

- ◆ Fetten Sie vor dem Einsetzen des Werkzeugs die Werkzeugaufnahme **1** leicht ein.
- ◆ Setzen Sie das Werkzeug drehend in die Werkzeugaufnahme **1** ein, bis es hörbar einrastet.
- ◆ Überprüfen Sie durch Ziehen des Werkzeugs die einwandfreie Verriegelung. Das Werkzeug hat systembedingt ein radiales Spiel.

SDS-Werkzeug entnehmen

- ◆ Ziehen Sie die Verriegelungshülse **3** nach hinten und entnehmen Sie das Einsatzwerkzeug.

Bedienung

Betriebsart wählen

- Mit dem Umschalter „Bohren/Hammerbohren“ **4** wählen Sie die Betriebsart des Elektrowerkzeugs.

HINWEIS

- ▶ Ändern Sie die Betriebsart nur bei ausgeschaltetem Elektrowerkzeug! Das Elektrowerkzeug kann sonst beschädigt werden.

- ◆ Drehen Sie zum Wechsel der Betriebsart den Umschalter „Bohren/Hammerbohren“ **4** in die gewünschte Position.



Hammer-Bohren = Schlagwerk EIN



Bohren/Schrauben = Schlagwerk AUS

Drehrichtung einstellen

HINWEIS

- ▶ Betätigen Sie den Drehrichtungsumschalter **5** nur bei Stillstand des Elektrowerkzeugs.

- Mit dem Drehrichtungsumschalter **5** können Sie die Drehrichtung des Elektrowerkzeugs ändern. Bei gedrücktem Ein-/Ausschalter **6** ist dies jedoch nicht möglich.

Rechtslauf

- ◆ Zum Bohren und Eindrehen von Schrauben drücken Sie den Drehrichtungsumschalter **5** nach links bis zum Anschlag durch.

Linkslauf

- ◆ Zum Lösen bzw. Herausdrehen von Schrauben und Muttern drücken Sie den Drehrichtungsumschalter **5** nach rechts bis zum Anschlag durch.

Ein-/Ausschalten

Einschalten

- ◆ Drücken Sie zur Inbetriebnahme des Elektrowerkzeugs den Ein-/Ausschalter **6** und halten Sie ihn gedrückt.
- Die LED-Arbeitsleuchte **11** leuchtet bei leicht oder vollständig gedrücktem Ein-/Ausschalter **6** und ermöglicht das Ausleuchten des Arbeitsbereiches bei ungünstigen Lichtverhältnissen.

Ausschalten

- ◆ Um das Elektrowerkzeug auszuschalten, lassen Sie den Ein-/Ausschalter **6** los.
- Bei niedrigen Temperaturen erreicht das Elektrowerkzeug erst nach einer gewissen Zeit die volle Hammerleistung/Schlagleistung.
- Um Energie zu sparen, schalten Sie das Elektrowerkzeug nur ein, wenn Sie es benutzen.

Drehzahl/Schlagzahl einstellen

- Sie können die Drehzahl/Schlagzahl des eingeschalteten Elektrowerkzeugs stufenlos regulieren, je nachdem, wie weit Sie den Ein-/Ausschalter **6** eindrücken. Leichter Druck auf den Ein-/Ausschalter **6** bewirkt eine niedrige Drehzahl/Schlagzahl. Mit zunehmendem Druck erhöht sich die Drehzahl/Schlagzahl.

Auslaufbremse

- Beim Loslassen des Ein-/Ausschalters **6** wird das Bohrfutter abgebremst und dadurch das Nachlaufen des Einsatzwerkzeugs verhindert.

Wartung und Reinigung



WARNUNG! VERLETZUNGSGEFAHR!
Schalten Sie vor allen Arbeiten am Gerät das Gerät aus und entnehmen Sie den Akku.

- Der Akku-Bohrhammer ist wartungsfrei.
- Das Gerät muss stets sauber, trocken und frei von Öl oder Schmierfetten sein.
- Verwenden Sie zum Reinigen des Gehäuses ein trockenes Tuch. Verwenden Sie niemals Benzin, Lösungsmittel oder Reiniger, die Kunststoff angreifen.
- Soll ein Lithium-Ionen-Akku längere Zeit gelagert werden, muss regelmäßig der Ladezustand kontrolliert werden. Der optimale Ladezustand liegt zwischen 50 und 80%. Das optimale Lagerungsklima ist kühl und trocken.

HINWEIS

- ▶ Nicht aufgeführte Ersatzteile (wie z.B. Kohlebürsten, Schalter) können Sie über unsere Callcenter bestellen.

Entsorgung



Die Verpackung besteht aus umweltfreundlichen Materialien, die Sie über die örtlichen Recyclingstellen entsorgen können.



Werfen Sie Elektrowerkzeuge nicht in den Hausmüll!

Gemäß Europäischer Richtlinie 2012/19/EU müssen verbrauchte Elektrowerkzeuge getrennt gesammelt und einer umweltgerechten Wiederverwertung zugeführt werden.

WARNUNG!

- Entfernen Sie den Akku vor der Entsorgung!



Werfen Sie Akkus nicht in den Hausmüll!

Entfernen Sie die Akkus vor der Entsorgung aus dem Gerät. Defekte oder verbrauchte Akkus müssen gemäß Richtlinie 2006/66/EG recycelt werden. Geben Sie Akku-Pack und/oder das Gerät über die angebotenen Sammeleinrichtungen zurück.

Über Entsorgungsmöglichkeiten für ausgediente Elektrowerkzeuge/Akku-Pack informieren Sie sich bitte bei Ihrer Gemeinde- oder Stadtverwaltung.

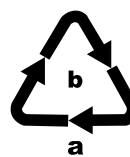

Entsorgen Sie die Verpackung umweltgerecht. Beachten Sie die Kennzeichnung auf den verschiedenen Verpackungsmaterialien und trennen Sie diese gegebenenfalls gesondert. Die Verpackungsmaterialien sind gekennzeichnet mit Abkürzungen (a) und Ziffern (b) mit folgender Bedeutung: 1-7: Kunststoffe, 20-22: Papier und Pappe, 80-98: Verbundstoffe.



Möglichkeiten zur Entsorgung des ausgedienten Produkts erfahren Sie bei Ihrer Gemeinde- oder Stadtverwaltung.

Garantie der Kompernaß Handels GmbH

Sehr geehrte Kundin, sehr geehrter Kunde,

Sie erhalten auf dieses Gerät 3 Jahre Garantie ab Kaufdatum. Im Falle von Mängeln dieses Produkts stehen Ihnen gegen den Verkäufer des Produkts gesetzliche Rechte zu. Diese gesetzlichen Rechte werden durch unsere im Folgenden dargestellte Garantie nicht eingeschränkt.

Garantiebedingungen

Die Garantiefrist beginnt mit dem Kaufdatum. Bitte bewahren Sie den Kassenbon gut auf. Dieser wird als Nachweis für den Kauf benötigt.

Tritt innerhalb von drei Jahren ab dem Kaufdatum dieses Produkts ein Material- oder Fabrikationsfehler auf, wird das Produkt von uns – nach unserer Wahl – für Sie kostenlos repariert, ersetzt oder der Kaufpreis erstattet. Diese Garantieleistung setzt voraus, dass innerhalb der Dreijahresfrist das defekte Gerät und der Kaufbeleg (Kassenbon) vorgelegt und schriftlich kurz beschrieben wird, worin der Mangel besteht und wann er aufgetreten ist.

Wenn der Defekt von unserer Garantie gedeckt ist, erhalten Sie das reparierte oder ein neues Produkt zurück. Mit Reparatur oder Austausch des Produkts beginnt kein neuer Garantiezeitraum.

Sie erhalten auf die Akku-Packs der X12V und X20V Team Serie 3 Jahre Garantie ab Kaufdatum.

Garantiezeit und gesetzliche Mängelansprüche

Die Garantiezeit wird durch die Gewährleistung nicht verlängert. Dies gilt auch für ersetzte und reparierte Teile. Eventuell schon beim Kauf vorhandene Schäden und Mängel müssen sofort nach dem Auspacken gemeldet werden. Nach Ablauf der Garantiezeit anfallende Reparaturen sind kostenpflichtig.

Garantieumfang

Das Gerät wurde nach strengen Qualitätsrichtlinien sorgfältig produziert und vor Auslieferung gewissenhaft geprüft.

Die Garantieleistung gilt für Material- oder Fabrikationsfehler. Diese Garantie erstreckt sich nicht auf Produktteile, die normaler Abnutzung ausgesetzt sind und daher als Verschleißteile angesehen werden können oder für Beschädigungen an zerbrechlichen Teilen, z. B. Schalter oder Teile, die aus Glas gefertigt sind.

Diese Garantie verfällt, wenn das Produkt beschädigt, nicht sachgemäß benutzt oder gewartet wurde. Für eine sachgemäße Benutzung des Produkts sind alle in der Bedienungsanleitung aufgeführten Anweisungen genau einzuhalten. Verwendungszwecke und Handlungen, von denen in der Bedienungsanleitung abgeraten oder vor denen gewarnt wird, sind unbedingt zu vermeiden.

Das Produkt ist nur für den privaten und nicht für den gewerblichen Gebrauch bestimmt. Bei missbräuchlicher und unsachgemäßer Behandlung, Gewaltanwendung und bei Eingriffen, die nicht von unserer autorisierten Serviceniederlassung vorgenommen wurden, erlischt die Garantie.

Garantiezeit gilt nicht bei

- normaler Abnutzung der Akkukapazität
- gewerblichen Gebrauch des Produktes
- Beschädigung oder Veränderung des Produktes durch den Kunden
- Missachtung der Sicherheits- und Wartungsvorschriften, Bedienungsfehler
- Schäden durch Elementarereignisse

Abwicklung im Garantiefall

Um eine schnelle Bearbeitung Ihres Anliegens zu gewährleisten, folgen Sie bitte den folgenden Hinweisen:

- Bitte halten Sie für alle Anfragen den Kassenbon und die Artikelnummer (IAN) 380744_2110 als Nachweis für den Kauf bereit.
- Die Artikelnummer entnehmen Sie bitte dem Typenschild am Produkt, einer Gravur am Produkt, dem Titelblatt der Bedienungsanleitung (unten links) oder dem Aufkleber auf der Rück- oder Unterseite des Produktes.
- Sollten Funktionsfehler oder sonstige Mängel auftreten, kontaktieren Sie zunächst die nachfolgend benannte Serviceabteilung **telefonisch** oder per **E-Mail**.
- Ein als defekt erfasstes Produkt können Sie dann unter Beifügung des Kaufbelegs (Kassenbon) und der Angabe, worin der Mangel besteht und wann er aufgetreten ist, für Sie portofrei an die Ihnen mitgeteilte Serviceanschrift übersenden.



Auf www.lidl-service.com können Sie diese und viele weitere Handbücher, Produktvideos und Installationssoftware herunterladen.

Mit diesem QR-Code gelangen Sie direkt auf die Lidl-Service-Seite (www.lidl-service.com) und können mittels der Eingabe der Artikelnummer (IAN) 380744_2110 Ihre Bedienungsanleitung öffnen.

⚠️ WARNUNG!

- Lassen Sie Ihre Geräte von der Service-stelle oder einer Elektrofachkraft und nur mit Original-Ersatzteilen reparieren. Damit wird sichergestellt, dass die Sicherheit des Gerätes erhalten bleibt.
- Lassen Sie den Austausch des Steckers oder der Netzleitung immer vom Hersteller des Gerätes oder seinem Kundendienst ausführen. Damit wird sichergestellt, dass die Sicherheit des Gerätes erhalten bleibt.

Service

DE Service Deutschland

Tel.: 0800 5435 111 (Kostenfrei aus dem dt. Festnetz/Mobilfunknetz)
E-Mail: kompernass@lidl.de

AT Service Österreich

Tel.: 0820 201 222
E-Mail: kompernass@lidl.at

CH Service Schweiz

Tel.: 0842 665566 (0,08 CHF/Min., Mobilfunk max. 0,40 CHF/Min.)
E-Mail: kompernass@lidl.ch

IAN 380744_2110

Importeur

Bitte beachten Sie, dass die folgende Anschrift keine Serviceanschrift ist. Kontaktieren Sie zunächst die benannte Servicestelle.

KOMPERNASS HANDELS GMBH

BURGSTRASSE 21

44867 BOCHUM

DEUTSCHLAND

www.kompernass.com

Original-Konformitätserklärung

Wir, KOMPERNASS HANDELS GMBH, Dokumentenverantwortlicher: Herr Semi Uguzlu, BURGSTR. 21, 44867 BOCHUM, Deutschland, erklären hiermit, dass dieses Produkt mit den folgenden Normen, normativen Dokumenten und EG-Richtlinien übereinstimmt:

Maschinenrichtlinie

(2006/42/EG)

EG-Niederspannungsrichtlinie

(2014/35/EU, nur Ladegerät)

Elektromagnetische Verträglichkeit

(2014/30/EU)

RoHS Richtlinie

(2011/65/EU)*

* Die alleinige Verantwortung für die Ausstellung dieser Konformitätserklärung trägt der Hersteller. Der oben beschriebene Gegenstand der Erklärung erfüllt die Vorschriften der Richtlinie 2011/65/EU des Europäischen Parlaments und des Rates vom 8. Juni 2011 zur Beschränkung der Verwendung bestimmter gefährlicher Stoffe in Elektro- und Elektronikgeräten.

Angewandte harmonisierte Normen

EN 60745-1:2009/A11:2010

EN 60745-2-6:2010

EN 60335-1:2012/A13:2017

EN 60335-2-29:2004/A2:2010

EN 62233:2008

EN 55014-1:2017

EN 55014-2:2015

EN 61000-3-2:2014

EN 61000-3-3:2013

EN 50581:2012

Typbezeichnung der Maschine: Akku-Bohrhammer PABH 20-Li C3

Herstellungsjahr: 01-2022

Seriennummer: IAN 380744_2110

Bochum, 18.01.2022



Semi Uguzlu

- Qualitätsmanager -

Technische Änderungen im Sinne der Weiterentwicklung sind vorbehalten.

Ersatz-Akku Bestellung

Wenn Sie einen Ersatz-Akku für Ihr Gerät bestellen möchten, so können Sie dies entweder bequem im Internet unter www.kompernass.com oder telefonisch abwickeln.

Dieser Artikel kann aufgrund begrenzter Vorratsmenge nach kurzer Zeit ausverkauft sein.



HINWEIS

- ▶ Die Bestellung von Ersatzteilen kann in einigen Ländern nicht online vorgenommen werden. Kontaktieren Sie in diesem Fall bitte die Service-Hotline.

Telefonische Bestellung

DE Service Deutschland Tel.: 0800 5435 111 (Kostenfrei aus dem dt. Festnetz/Mobilfunknetz)

AT Service Österreich Tel.: 0820 201 222

CH Service Schweiz Tel.: 0842 665566 (0,08 CHF/Min., Mobilfunk max. 0,40 CHF/Min.)

Um eine schnelle Bearbeitung Ihrer Bestellung zu gewährleisten, halten Sie bitte für alle Anfragen die Artikelnummer (IAN 380744_2110) des Gerätes bereit. Die Artikelnummer entnehmen Sie bitte dem Typenschild oder dem Titelblatt dieser Anleitung.

Table des matières

Introduction	16
Utilisation conforme à l'usage prévu	16
Composants représentés	16
Matériel livré	16
Caractéristiques techniques	16
Avertissements de sécurité généraux pour l'outil électrique	17
1. Sécurité de la zone de travail	17
2. Sécurité électrique	18
3. Sécurité des personnes	18
4. Utilisation et entretien de l'outil électrique	19
5. Utilisation et manipulation d'un outil à accu.	19
6. Maintenance et entretien	20
Avertissements de sécurité relatifs aux chargeurs.	20
Consignes de sécurité pour marteaux	21
Accessoires/équipements supplémentaires d'origine.	21
Avant la mise en service	21
Recharger le bloc de batteries (voir fig. A)	21
Contrôler l'état de la batterie	22
Mettre le bloc de batteries dans l'appareil/l'en retirer.	22
Mise en service	22
Sélection de l'outil	22
Changement d'outil	22
Insertion de l'outil SDS/du mandrin à serrage rapide	22
Retirer l'outil SDS	22
Utilisation	23
Sélection du mode de fonctionnement.	23
Régler le sens de rotation	23
Allumer/éteindre	23
Régler la vitesse de rotation/fréquence de frappe.	23
Entretien et nettoyage	24
Recyclage	24
Garantie de Kompernass Handels GmbH	25
Service après-vente	26
Importateur	26
Déclaration de conformité d'origine	27
Commande de batteries de rechange	28
Commande téléphonique.	28

MARTEAU PERFORATEUR SANS FIL PABH 20-Li C3

Introduction



Nous vous félicitons pour l'achat de votre nouvel appareil. Vous venez ainsi d'opter pour un produit de grande qualité. Le mode d'emploi fait partie de ce produit. Il contient des remarques importantes concernant la sécurité, l'utilisation et le recyclage. Avant d'utiliser le produit, veuillez vous familiariser avec toutes les consignes d'utilisation et avertissements de sécurité. N'utilisez le produit que conformément aux descriptions et pour les domaines d'utilisation indiqués. Si vous cédez le produit à un tiers, remettez-lui également tous les documents.

Utilisation conforme à l'usage prévu

Le marteau perforateur sans fil PABH 20-Li C3 (ci-après dénommé l'appareil) se prête :

- au perçage à percussion dans la brique, le béton et la pierre
- au perçage dans la pierre, le bois et le métal
- au vissage dans le bois et le métal

Toute utilisation autre ou modification de l'appareil est considérée comme non conforme et s'accompagne de risques d'accident non négligeables. Le fabricant n'assume aucune responsabilité pour les dommages résultant d'une utilisation non conforme à l'usage prévu. L'appareil n'est pas conçu pour un usage professionnel.

Composants représentés

- 1 Porte-outil SDS-Plus
- 2 Coiffe de protection anti-poussière
- 3 Manchon de verrouillage
- 4 Commutateur « Perçage/Perçage à percussion »
- 5 Inverseur de sens de rotation
- 6 Interrupteur Marche/Arrêt
- 7 Touche d'état de la batterie
- 8 Affichage LED de la batterie
- 9 Bloc de batteries*
- 10 Touche de déverrouillage du bloc de batteries

- 11 Lampe de travail LED
- 12 Chargeur rapide*
- 13 LED de contrôle de charge rouge
- 14 LED de contrôle de charge verte
- 15 Foret à queue ronde
- 16 Foret à queue SDS-Plus
- 17 Embouts de vissage
- 18 Mandrin à serrage rapide
- 19 Porte-embouts universel
- 20 Graisse

Matériel livré

- 1 marteau perforateur sans fil
- 3 x forets à queue SDS-Plus 150 mm Ø 6/8/10 mm
- 3 x embouts forets Ø 5/6/8 mm (HSS) à queue ronde
- 8 x embouts 50 mm (S2) : 5.5/PH1/PH2 (2x)/PZ1/PZ2/T20/T25
- 1 x prolongement d'embout (queue hexagonale)
- 1 x mandrin à serrage circulaire 10 mm (queue SDS-Plus)
- 1 mallette de transport
- 50 g de graisse
- 1 mode d'emploi

Caractéristiques techniques

Marteau perforateur sans fil PABH 20-Li C3

Tension nominale	20 V $\overline{\text{---}}$ (courant continu)
Régime à vide	n_0 0-900 min ⁻¹
Fréquence de frappe	0-5000 min ⁻¹
Énergie de frappe	env. 1 joule
Diamètre de perçage max.	8 mm pour le métal 10 mm pour le béton 16 mm pour le bois

Bloc de batteries PAP 20 A1 *

Type	LITHIUM-IONS
Tension nominale	20 V $\overline{\text{---}}$ (courant continu)
Capacité	2 Ah
Cellules	5

Chargeur rapide de batterie PLG 20 A1

ENTRÉE/Input

Tension nominale 230-240 V ~, 50 Hz
(Courant alternatif)

Puissance nominale absorbée 65 W

Fusible (interne) 3,15 A

SORTIE/Output

Tension nominale 21,5 V (courant continu)

Courant nominal 2,4 A

Durée de chargement env. 60 min

Classe de protection II/ (double isolation)

* BATTERIE ET CHARGEUR NON INCLUS DANS LA LIVRAISON

Valeur d'émissions sonores

Valeur de mesure du bruit déterminée conformément à la norme EN 62841. Le niveau de bruit A pondéré typique de l'outil électrique est de :

Perçage à percussion

Niveau de pression acoustique $L_{PA} = 97,3$ dB (A)

Imprécision K $K_{PA} = 3$ dB

Niveau de puissance acoustique $L_{WA} = 108,3$ dB (A)

Imprécision K $K_{WA} = 3$ dB

Porter une protection auditive !

Valeur totale des vibrations

Valeurs totales des vibrations (somme vectorielle triaxiale) déterminées selon la norme EN 62841 :

Perçage à percussion dans le béton

poignée frontale $a_{h(HD)} = 14,191$ m/s²

poignée arrière $a_{h(HD)} = 12,625$ m/s²

K = 1,5 m/s²

REMARQUE

- Les valeurs totales d'émission de vibrations et les valeurs d'émissions sonores indiquées ont été mesurées conformément à une méthode de mesure normée et peuvent être utilisées pour comparer des outils électriques entre eux.
- Les valeurs d'émission de vibrations et les valeurs d'émissions sonores indiquées peuvent également être utilisées pour une évaluation préliminaire de la sollicitation.

AVERTISSEMENT !

- Pendant l'utilisation de l'outil électrique, les émissions de vibrations et sonores peuvent différer des valeurs indiquées en fonction de la manière dont l'outil électrique est utilisé, et en particulier en fonction du type de pièce à usiner.
- Il faut fixer des mesures de sécurité, visant à protéger l'utilisateur, qui reposent sur une estimation de la sollicitation vibratoire pendant les conditions d'utilisation effectives (à ce titre, toutes les parts du cycle de travail doivent être prises en compte, par exemple les durées pendant lesquelles l'outil électrique est éteint et celles pendant lesquelles il est allumé mais fonctionne sans charge).



Avertissements de sécurité généraux pour l'outil électrique

AVERTISSEMENT !

- Lire tous les avertissements de sécurité, les instructions, les illustrations et les spécifications fournis avec cet outil électrique. Ne pas suivre les instructions énumérées ci-dessous peut provoquer un choc électrique, un incendie et/ou une blessure sérieuse.

Conservé tous les avertissements et toutes les instructions pour pouvoir s'y reporter ultérieurement.

Le terme « outil électrique » dans les avertissements fait référence à votre outil électrique alimenté par le secteur (avec cordon d'alimentation) ou à votre outil électrique fonctionnant sur batterie (sans cordon d'alimentation).

1. Sécurité de la zone de travail

- Conservé la zone de travail propre et bien éclairée. Les zones en désordre ou sombres sont propices aux accidents.

- b) **Ne pas faire fonctionner les outils électriques en atmosphère explosive, par exemple en présence de liquides inflammables, de gaz ou de poussières.** Les outils électriques produisent des étincelles qui peuvent enflammer les poussières ou les fumées.
- c) **Maintenir les enfants et les personnes présentes à l'écart pendant l'utilisation de l'outil électrique.** Les distractions peuvent vous faire perdre le contrôle de l'outil.

2. Sécurité électrique

- a) **Il faut que les fiches de l'outil électrique soient adaptées au socle. Ne jamais modifier la fiche de quelque façon que ce soit. Ne pas utiliser d'adaptateurs avec des outils électriques à branchement de terre.** Des fiches non modifiées et des socles adaptés réduisent le risque de choc électrique.
- b) **Éviter tout contact du corps avec des surfaces reliées à la terre telles que les tuyaux, les radiateurs, les cuisinières et les réfrigérateurs.** Il existe un risque accru de choc électrique si votre corps est relié à la terre.
- c) **Ne pas exposer les outils électriques à la pluie ou à des conditions humides.** La pénétration d'eau à l'intérieur d'un outil électrique augmente le risque de choc électrique.
- d) **Ne pas maltraiter le cordon. Ne jamais utiliser le cordon pour porter, tirer ou débrancher l'outil électrique. Maintenir le cordon à l'écart de la chaleur, du lubrifiant, des arêtes vives ou des parties en mouvement.** Des cordons endommagés ou emmêlés augmentent le risque de choc électrique.
- e) **En cas d'utilisation d'un outil électrique à l'extérieur, utiliser uniquement une rallonge adaptée à l'utilisation extérieure.** L'utilisation d'un cordon adapté à l'utilisation extérieure réduit le risque de choc électrique.
- f) **Si l'usage d'un outil électrique dans un emplacement humide est inévitable, utiliser une alimentation protégée par un dispositif à courant différentiel résiduel (RCD).** L'usage d'un RCD réduit le risque de choc électrique.

3. Sécurité des personnes

- a) **Rester vigilant, regarder ce que vous êtes en train de faire et faire preuve de bon sens dans votre utilisation de l'outil électrique. Ne pas utiliser un outil lorsque vous êtes fatigué ou sous l'emprise de drogues, d'alcool ou de médicaments.** Un moment d'inattention en cours d'utilisation d'un outil électrique peut entraîner des blessures graves des personnes.
- b) **Utiliser un équipement de sécurité. Toujours porter une protection pour les yeux.** Les équipements de protection individuelle tels que les masques contre les poussières, les chaussures de sécurité antidérapantes, les casques ou les protections auditives utilisés pour les conditions appropriées réduisent les blessures.
- c) **Éviter tout démarrage intempestif. S'assurer que l'interrupteur est en position arrêt avant de brancher l'outil au secteur et/ou au bloc de batteries, de le ramasser ou de le porter.** Porter les outils électriques en ayant le doigt sur l'interrupteur ou brancher des outils électriques dont l'interrupteur est en position marche est source d'accidents.
- d) **Retirer toute clé de réglage avant de mettre l'outil électrique en marche.** Une clé laissée fixée sur une partie tournante de l'outil électrique peut donner lieu à des blessures.
- e) **Ne pas se précipiter. Garder une position et un équilibre adaptés à tout moment.** Cela permet un meilleur contrôle de l'outil électrique dans des situations inattendues.
- f) **S'habiller de manière adaptée. Ne pas porter de vêtements amples ou de bijoux. Garder les cheveux et les vêtements à distance des parties en mouvement.** Des vêtements amples, des bijoux ou les cheveux longs peuvent être pris dans des parties en mouvement.
- g) **Si des dispositifs sont fournis pour le raccordement d'équipements pour l'extraction et la récupération des poussières, s'assurer qu'ils sont connectés et correctement utilisés.** Utiliser des collecteurs de poussière peut réduire les risques dus aux poussières.

- h) **Ne pas se bercer d'illusions quant à la sécurité et ne pas aller outre les règles de sécurité pour les outils électriques, même si vous êtes habitué à l'outil électrique pour l'avoir utilisé à maintes reprises.** Une fraction de seconde d'inattention peut provoquer une blessure grave.

4. Utilisation et entretien de l'outil électrique

- a) **Ne pas forcer l'outil électrique. Utiliser l'outil électrique adapté à votre application.** L'outil électrique adapté réalise mieux le travail et de manière plus sûre au régime pour lequel il a été construit.
- b) **Ne pas utiliser l'outil électrique si l'interrupteur ne permet pas de passer de l'état de marche à arrêt et inversement.** Tout outil électrique qui ne peut pas être commandé par l'interrupteur est dangereux et il faut le réparer.
- c) **Débrancher la fiche de la source d'alimentation et/ou enlever le bloc de batteries s'il est amovible, avant tout réglage, changement d'accessoires ou avant de ranger l'outil électrique.** De telles mesures de sécurité préventives réduisent le risque de démarrage accidentel de l'outil électrique.
- d) **Conserver les outils à l'arrêt hors de la portée des enfants et ne pas permettre à des personnes ne connaissant pas l'outil électrique ou les présentes instructions de le faire fonctionner.** Les outils sont dangereux entre les mains d'utilisateurs novices.
- e) **Observer la maintenance des outils électriques et des accessoires. Vérifier qu'il n'y a pas de mauvais alignement ou de blocage des parties mobiles, des pièces cassées ou toute autre condition pouvant affecter le fonctionnement de l'outil électrique. En cas de dommages, faire réparer l'outil électrique avant de l'utiliser.** De nombreux accidents sont dus à des outils mal entretenus.
- f) **Garder affûtés et propres les outils permettant de couper.** Des outils destinés à couper correctement entretenus avec des pièces coupantes tranchantes sont moins susceptibles de

bloquer et sont plus faciles à contrôler.

- g) **Utiliser l'outil électrique, l'outil d'intervention, les outils d'intervention, etc., conformément à ces instructions, en tenant compte des conditions de travail et du travail à réaliser.** L'utilisation de l'outil pour des opérations différentes de celles prévues pourrait donner lieu à des situations dangereuses.
- h) **Il faut que les poignées et les surfaces de préhension restent sèches, propres et dépourvues d'huiles et de graisses.** Des poignées et des surfaces de préhension glissantes rendent impossibles la manipulation et le contrôle en toute sécurité de l'outil dans les situations inattendues.

5. Utilisation et manipulation d'un outil à accu

- a) **Rechargez les batteries uniquement avec les chargeurs recommandés par le fabricant.** Un chargeur compatible pour certains types de batteries peut provoquer un incendie s'il est utilisé avec d'autres batteries.
- b) **N'utiliser les outils qu'avec des blocs de batteries spécifiquement désignés.** L'utilisation de tout autre bloc de batteries peut créer un risque de blessure et de feu.
- c) **Tenir les batteries inutilisées à l'abri des agrafes, pièces de monnaie, clés, clous, vis et autres objets en métal susceptibles de court-circuiter les contacts.** Un court-circuit entre les contacts des batteries peut provoquer des brûlures ou un incendie.
- d) **La batterie peut couler en cas d'usage incorrect. Éviter tout contact avec ce liquide. Laver à l'eau en cas de contact involontaire. En cas de contact du liquide avec les yeux, il faut en plus consulter un médecin.** Le liquide qui s'écoule des batteries peut causer des irritations de la peau ou des brûlures.
- e) **Ne pas utiliser de batterie endommagée ou modifiée.** Les batteries endommagées ou modifiées peuvent se comporter de manière imprévisible et entraîner un incendie, une explosion ou un risque de blessures.

- f) Ne jamais exposer une batterie au feu ou à des températures trop élevées. Le feu ou des températures supérieures à 130 °C (265 °F) peuvent entraîner une explosion.
- g) Suivre toutes les instructions relatives au chargement et ne chargez jamais la batterie ou l'outil sans fil en dehors de la plage de températures indiquée dans ce mode d'emploi. Un chargement incorrect ou un chargement en dehors de la plage de températures autorisée peut détruire la batterie et augmenter le risque d'incendie.



PRUDENCE ! RISQUE D'EXPLOSION !
Ne jamais recharger des piles non rechargeables.



Protégez la batterie de la chaleur, par ex. aussi du rayonnement solaire continu, du feu, de l'eau et de l'humidité. Il y a risque d'explosion.

6. Maintenance et entretien

- a) Faire entretenir l'outil électrique par un réparateur qualifié utilisant uniquement des pièces de rechange identiques. Cela assurera que la sécurité de l'outil est maintenue.
- b) Ne jamais entretenir des batteries endommagées. L'entretien des batteries ne doit être effectué que par le constructeur ou des points de service après-vente agréés.

Avertissements de sécurité relatifs aux chargeurs

- Cet appareil peut être utilisé par des enfants à partir de 8 ans et par des personnes ayant des capacités physiques, sensorielles ou mentales réduites ou disposant de peu d'expérience et/ou de connaissances, à condition qu'ils soient surveillés ou qu'ils aient été initiés à l'utilisation sécurisée de l'appareil et qu'ils aient compris les dangers en résultant. Ne pas laisser les enfants jouer avec l'appareil. Le nettoyage et la maintenance utilisateur ne doivent pas être réalisés par des enfants s'ils ne sont pas surveillés.
- Si le cordon d'alimentation de cet appareil est endommagé, il doit être remplacé par le fabricant, son service après-vente ou une personne de qualification similaire afin d'éviter tout risque.



Le chargeur convient uniquement à une exploitation en intérieur.

ATTENTION !

- ◆ Ce chargeur peut recharger uniquement les batteries suivantes : PAP 20 A1/PAP 20 A2/PAP 20 A3/PAP 20 B1/PAP 20 B3/PAPS 204 A1/PAPS 208 A1.
- ◆ Une liste à jour de la compatibilité des batteries est disponible sur www.Lidl.de/Akku.

Consignes de sécurité pour marteaux

-  Portez une protection auditive. L'exposition au bruit peut provoquer une perte auditive.
- Utilisez la poignée supplémentaire fournie avec l'appareil. La perte de contrôle peut entraîner des blessures.
- Tenir l'appareil par les surfaces de préhension isolées, lors de la réalisation d'une opération au cours de laquelle l'outil d'intervention peut entrer en contact avec un câblage non apparent. Le contact avec un câble électrique sous tension peut également mettre les parties métalliques de l'appareil sous tension et provoquer un choc électrique.
-  Portez un masque anti-poussières.

AVERTISSEMENT ! POUSSIÈRES TOXIQUES !

- ▶ Le traitement de poussières nocives / toxiques représente un danger pour la santé de l'utilisateur ou des personnes situées à proximité.
- **ATTENTION AUX LIGNES/CONDUITES ! DANGER !** Veiller à ne pas entrer en contact avec des lignes électriques, conduites de gaz ou d'eau lors de travaux effectués avec l'outil électrique. Si nécessaire, vérifiez avec un détecteur de lignes/conduites avant de percer un mur ou d'y pratiquer une saignée.

Accessoires/équipements supplémentaires d'origine

- Utilisez uniquement les accessoires et équipements supplémentaires spécifiés dans le mode d'emploi ou dont la queue est compatible avec l'appareil.

AVERTISSEMENT !

- N'utilisez aucun accessoire qui n'a pas été recommandé par PARKSIDE. Cela peut entraîner une électrocution et un incendie.

Avant la mise en service

Recharger le bloc de batteries (voir fig. A)

PRUDENCE !

- ▶ Débranchez toujours la fiche secteur du chargeur avant d'en retirer le bloc de batteries ou de le mettre en place.

REMARQUE

- ▶ La plage de température ambiante recommandée pour l'utilisation avec les outils et les batteries se situe entre -5 °C et 50 °C.
- ▶ Ne chargez jamais le bloc de batteries lorsque la température ambiante est inférieure à 10 °C ou supérieure à 40 °C. Si une batterie lithium-ions doit rester stockée pendant une période prolongée, il faut contrôler régulièrement son état de charge. L'état de charge optimal se situe entre 50 et 80 %. Le climat de stockage doit être frais et sec dans une température ambiante située entre 0 °C et 50 °C.
- ◆ Placez le bloc de batteries **9** dans le chargeur rapide **12** (voir fig. A).
- ◆ Insérez la fiche secteur dans la prise de courant. La LED de contrôle de charge **13** s'allume en rouge.
- ◆ La LED de contrôle de charge verte **14** vous signale que l'opération de chargement est terminée et que le bloc de batteries **9** est prêt à être utilisé.
- ◆ Éteignez le chargeur pendant au moins 15 minutes entre deux opérations de chargement consécutives. Débranchez pour cela la fiche secteur.

Contrôler l'état de la batterie

- ◆ Pour contrôler l'état de la batterie, appuyez sur la touche d'état de la batterie **7** (voir aussi la figure principale). L'état et la puissance restante s'affichent comme suit sur l'affichage LED de la batterie **8** :
ROUGE/ORANGE/VERT = charge maximale
ROUGE/ORANGE = charge moyenne
ROUGE = charge faible – recharger la batterie

Mettre le bloc de batteries dans l'appareil/l'en retirer

Mettre en place le bloc de batteries

- ◆ Placez l'inverseur de sens de rotation **5** en position centrale (verrouillage). Faites s'enclencher le bloc de batteries **9** dans la poignée.

Retirer le bloc de batteries

- ◆ Appuyez sur la touche de déverrouillage **10** puis retirez le bloc de batteries **9**.

Mise en service

REMARQUE

- ▶ Avant de débuter tout travail sur l'outil électrique (par ex. maintenance, changement d'outil, etc.) ainsi que lors de son transport et de son stockage, placez l'inverseur de sens de rotation **5** en position centrale. En cas d'actionnement involontaire de l'interrupteur Marche/Arrêt **6**, il y a risque de blessure.

Sélection de l'outil

- Pour le perçage à percussion, vous avez besoin d'un outil SDS-Plus.
- Pour percer sans percussion dans le bois, métal, la céramique et le plastique, vous pouvez utiliser un outil SDS-Plus adapté ou un outil à queue hexagonale.
- Pour visser, utilisez les embouts de vissage **17** que vous insérez avec le porte-embouts universel **19**.

Changement d'outil

- Le porte-outil SDS-Plus **1** vous permet de changer l'outil de manière simple et rapide sans utiliser d'outils supplémentaires.
- L'outil SDS-Plus bouge librement, ce qui est lié au système. Il en résulte une excentricité lors de la marche à vide. Ceci n'a aucune influence sur la précision du trou de perçage, puisque le foret se centre lui-même lors du perçage.
- La coiffe de protection anti-poussière **2** empêche en grande partie que la poussière de perçage ne pénètre dans le porte-outil **1** pendant le fonctionnement. Lors de la mise en place de l'outil, veillez à ne pas endommager la coiffe de protection anti-poussière **2**.

REMARQUE

- ▶ Une coiffe de protection anti-poussière **2** abîmée doit être immédiatement remplacée. Il est recommandé de faire exécuter cette opération par un service après-vente.

Insertion de l'outil SDS/du mandrin à serrage rapide

⚠ AVERTISSEMENT !

- ▶  N'utilisez pas le mandrin à serrage rapide **18** en mode de perçage à percussion ou de burinage !

- ◆ Avant la mise en place de l'outil, graissez légèrement le porte-outil **1**.
- ◆ Introduisez l'outil en tournant dans le porte-outil **1** jusqu'à ce qu'il s'enclenche audiblement.
- ◆ Vérifiez que le verrouillage est parfait en tirant l'outil. L'outil présente un jeu radial lié au système.

Retirer l'outil SDS

- ◆ Tirez le manchon de verrouillage **3** vers l'arrière et retirez l'outil.

Utilisation

Sélection du mode de fonctionnement

- Sélectionnez le mode de fonctionnement de l'outil électrique avec le commutateur « Perçage/Perçage à percussion » ④.

REMARQUE

- ▶ Modifiez le mode de fonctionnement uniquement lorsque l'outil électrique est éteint ! Sinon l'outil électrique risque d'être endommagé.

- ◆ Pour changer le mode de fonctionnement, tournez le commutateur « Perçage/Perçage à percussion » ④ dans la position souhaitée.

 Perçage à percussion = mécanisme de percussion MARCHE

 Perçage/vissage = mécanisme de percussion ARRÊT

Régler le sens de rotation

REMARQUE

- ▶ Actionnez l'inverseur de sens de rotation ⑤ uniquement lorsque l'appareil électrique est à l'arrêt.

- L'inverseur de sens de rotation ⑤ vous permet de modifier le sens de rotation de l'outil électrique. Ceci n'est cependant pas possible lorsque l'interrupteur Marche/Arrêt ⑥ est appuyé.

Rotation à droite

- ◆ Pour percer et visser des vis, appuyez sur l'inverseur de sens de rotation ⑤ vers la gauche jusqu'en butée.

Rotation à gauche

- ◆ Pour desserrer et dévisser des vis et des écrous, appuyez sur l'inverseur de sens de rotation ⑤ vers la droite jusqu'en butée.

Allumer/éteindre

Mise en marche

- ◆ Appuyez sur l'interrupteur Marche/Arrêt ⑥ pour mettre l'outil électrique en marche et maintenez-le enfoncé.
- La Lampe de travail LED ⑪ s'allume lorsque l'interrupteur Marche/Arrêt ⑥ est légèrement ou entièrement appuyé, et permet ainsi d'éclairer la zone de travail si la luminosité n'est pas suffisante.

Éteindre

- ◆ Relâchez l'interrupteur Marche/Arrêt ⑥ pour éteindre l'outil électrique.
- À basses températures, l'outil électrique atteint la pleine puissance de perçage/perçage à percussion au bout d'un certain temps seulement.
- Pour économiser de l'énergie, n'allumez l'outil électrique que si vous l'utilisez.

Régler la vitesse de rotation/fréquence de frappe

- Vous pouvez régler la vitesse de rotation/fréquence de frappe de l'outil électrique allumé sans palier, en fonction du point jusqu'auquel vous appuyez sur l'interrupteur Marche/Arrêt ⑥. Une légère pression sur l'interrupteur Marche/Arrêt ⑥ génère une vitesse de rotation/fréquence de frappe réduite. La vitesse de rotation/fréquence de frappe augmente avec la pression.

Frein de ralentissement

- Lorsque vous relâchez l'interrupteur Marche/Arrêt ⑥, le mandrin porte-foret est freiné et la rotation par inertie de l'outil est ainsi empêchée.

Entretien et nettoyage



AVERTISSEMENT ! RISQUE DE BLESSURES ! Avant d'effectuer tout travail sur l'appareil, éteignez-le et retirez la batterie.

- Le marteau perforateur sans fil ne nécessite aucun entretien.
- L'appareil doit toujours être propre, sec et exempt d'huile ou de graisse.
- Pour le nettoyage du boîtier, utilisez un chiffon sec. N'utilisez jamais d'essence, de solvant ou de nettoyant qui attaquent le plastique.
- Si une batterie lithium-ions doit rester stockée pendant une période prolongée, il faut contrôler régulièrement son état de charge. L'état de charge optimal se situe entre 50 % et 80 %. Le climat de stockage idéal est frais et sec.

REMARQUE

- Les pièces de rechange non listées (par ex. balais charbon, interrupteur) peuvent être commandées via nos centres d'appels.

Recyclage



L'emballage est constitué de matériaux écologiques que vous pouvez recycler par le biais des services de recyclage locaux.



Ne jetez jamais les outils électriques avec les ordures ménagères !

Conformément à la directive européenne 2012/19/EU, les outils électriques usagés doivent faire l'objet d'un tri et d'un recyclage respectueux de l'environnement.



AVERTISSEMENT !

- Retirez la batterie avant le recyclage !



Li-ion

Ne jetez pas les batteries dans les ordures ménagères !

Retirez les batteries de l'appareil avant de les recycler. Les batteries défectueuses ou usagées doivent être recyclées conformément à la directive 2006/66/CE. Confiez le bloc de batteries et/ou l'appareil à l'un des points de collecte proposés.

Informez-vous auprès des services administratifs communaux ou municipaux quant aux possibilités de recyclage des outils électriques/blocs de batteries usagés.

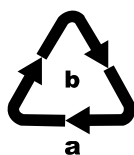

Recyclez l'emballage d'une manière respectueuse de l'environnement. Observez le marquage sur les différents matériaux d'emballage et triez-les séparément si nécessaire. Les matériaux d'emballage sont repérés par des abréviations (a) et des numéros (b) qui ont la signification suivante :
1-7 : plastiques, 20-22 : papier et carton, 80-98 : matériaux composites.



Renseignez-vous auprès de votre commune ou des services administratifs de votre ville pour connaître les possibilités de recyclage du produit usagé.

Garantie de Kompernass Handels GmbH

Chère cliente, cher client,

Cet appareil est garanti 3 ans à partir de la date d'achat. Si ce produit venait à présenter des vices, vous disposez de droits légaux face au vendeur de ce produit. Vos droits légaux ne sont pas restreints par notre garantie présentée ci-dessous.

Conditions de garantie

La période de garantie débute à la date d'achat. Veuillez bien conserver le ticket de caisse. Celui-ci servira de preuve d'achat.

Si dans un délai de trois ans suivant la date d'achat de ce produit, un vice de matériel ou de fabrication venait à apparaître, le produit sera réparé, remplacé gratuitement par nos soins ou le prix d'achat remboursé, selon notre choix. Cette prestation sous garantie nécessite, dans le délai de trois ans, la présentation de l'appareil défectueux et du justificatif d'achat (ticket de caisse) ainsi que la description brève du vice et du moment de son apparition.

Si le vice est couvert par notre garantie, vous recevrez le produit réparé ou un nouveau produit en retour. Aucune nouvelle période de garantie ne débute avec la réparation ou l'échange du produit.

Les blocs-batteries de la série X 12 V et X 20 V Team sont garantis 3 ans à compter de la date d'achat.

Période de garantie et réclamation légale pour vices cachés

L'exercice de la garantie ne prolonge pas la période de garantie. Cette disposition s'applique également aux pièces remplacées ou réparées. Les dommages et vices éventuellement déjà présents à l'achat doivent être signalés immédiatement après le déballage. Toute réparation survenant après la période sous garantie fera l'objet d'une facturation.

Étendue de la garantie

L'appareil a été fabriqué avec soin conformément à des directives de qualité strictes et consciencieusement contrôlé avant sa livraison.

La prestation de la garantie s'applique aux vices de matériel et de fabrication. Cette garantie ne s'étend pas aux pièces du produit qui sont exposées à une usure normale et peuvent de ce fait être considérées comme pièces d'usure, ni aux détériorations de pièces fragiles, par ex. interrupteurs ou pièces en verre.

Cette garantie devient caduque si le produit est détérioré, utilisé ou entretenu de manière non conforme. Toutes les instructions listées dans le manuel d'utilisation doivent être exactement respectées pour une utilisation conforme du produit. Des buts d'utilisation et actions qui sont déconseillés dans le manuel d'utilisation, ou dont vous êtes avertis doivent également être évités.

Le produit est uniquement destiné à un usage privé et ne convient pas à un usage professionnel. La garantie est annulée en cas d'entretien incorrect et inapproprié, d'usage de la force et en cas d'intervention non réalisée par notre centre de service après-vente agréé.

La période de garantie ne s'applique pas dans les cas suivants

- usure normale de la capacité de l'accu
- utilisation commerciale du produit
- détérioration ou modification du produit par le client
- non-respect des consignes de sécurité et de maintenance, erreur d'utilisation
- dommages causés par des événements élémentaires

Procédure en cas de garantie

Afin de garantir un traitement rapide de votre demande, veuillez suivre les indications suivantes :

- Veuillez avoir à portée de main pour toutes questions le ticket de caisse et la référence article (IAN) 380744_2110 en tant que justificatif de votre achat.
- Vous trouverez la référence sur la plaque signalétique sur le produit, une gravure sur le produit, sur la page de garde du mode d'emploi (en bas à gauche) ou sur l'autocollant au dos ou sur le dessous du produit.
- Si des erreurs de fonctionnement ou d'autres vices venaient à apparaître, veuillez d'abord contacter le département service clientèle cité ci-dessous par **téléphone** ou par **e-mail**.
- Vous pouvez ensuite retourner un produit enregistré comme étant défectueux en joignant le ticket de caisse et en indiquant en quoi consiste le vice et quand il est survenu, sans devoir l'affranchir à l'adresse de service après-vente communiquée.



Sur www.lidl-service.com, vous pourrez télécharger ce mode d'emploi et de nombreux autres manuels, vidéos produit et logiciels d'installation.

Grâce à ce code QR, vous arriverez directement sur le site Lidl service après-vente (www.lidl-service.com) et vous pourrez ouvrir votre mode d'emploi en saisissant votre référence (IAN) 380744_2110.

⚠ AVERTISSEMENT !

- Faites réparer vos appareils par le service après-vente ou un électricien qualifié et **uniquement avec des pièces de rechange d'origine**. Cela assure le maintien de la sécurité de l'appareil.
- Confiez toujours le remplacement de la fiche ou du cordon d'alimentation au fabricant de l'appareil ou à son service après-vente. Cela assure le maintien de la sécurité de l'appareil.

Service après-vente

FR Service France

Tel.: 0800 919270

E-Mail: kompernass@lidl.fr

CH Service Suisse

Tel.: 0842 665566 (0,08 CHF/Min., mobile max. 0,40 CHF/Min.)

E-Mail: kompernass@lidl.ch

IAN 380744_2110

Importateur

Veuillez tenir compte du fait que l'adresse suivante n'est pas une adresse de service après-vente. Veuillez d'abord contacter le service mentionné.

KOMPERNASS HANDELS GMBH

BURGSTRASSE 21

44867 BOCHUM

ALLEMAGNE

www.kompernass.com

Déclaration de conformité d'origine

Nous soussignés, KOMPERNASS HANDELS GMBH, responsable du document : Monsieur Semi Uguzlu, BURGSTR. 21, 44867 BOCHUM, Allemagne, déclarons par la présente que ce produit est conforme aux normes, documents normatifs et directives CE suivants :

Directive relative aux machines
(2006/42/CE)

Directive CE sur les basses tensions
(2014/35/EU, chargeur uniquement)

Compatibilité électromagnétique
(2014/30/EU)

Directive RoHS
(2011/65/EU)*

* La seule responsabilité pour l'établissement de cette déclaration de conformité incombe au fabricant. L'objet décrit ci-dessus de la déclaration répond aux prescriptions de la directive 2011/65/EU du Parlement européen et du Conseil en date du 8 juin 2011 visant la restriction de l'utilisation de certaines substances dangereuses dans les appareils électriques et électroniques.

Normes harmonisées appliquées

EN 60745-1:2009/A11:2010

EN 60745-2-6:2010

EN 60335-1:2012/A13:2017

EN 60335-2-29:2004/A2:2010

EN 62233:2008

EN 55014-1:2017

EN 55014-2:2015

EN 61000-3-2:2014

EN 61000-3-3:2013

EN 50581:2012

Désignation du modèle de la machine : Marteau perforateur sans fil PABH 20-Li C3

Année de construction : 01-2022

Numéro de série : IAN 380744_2110

Bochum, le 18/01/2022

The image shows a handwritten signature in black ink, which appears to be 'Semi Uguzlu', written over a large, bold, black 'CE' mark. The signature is written in a cursive style.

Semi Uguzlu
- Responsable qualité -

Sous réserve de modifications techniques à des fins de perfectionnement.

Commande de batteries de recharge

Si vous souhaitez commander une batterie de recharge pour votre appareil, vous pouvez le faire très aisément soit sur le site www.kompernass.com, soit par téléphone.

En raison d'un stock limité, il est possible que cet article soit épuisé très rapidement.



REMARQUE

- Dans certains pays, la commande de pièces de rechange ne peut pas être réalisée en ligne. Dans ce cas, veuillez contacter la hotline du service après-vente.

Commande téléphonique

FR Service France Tel.: 0800 919270

CH Service Suisse Tel.: 0842 665566 (0,08 CHF/Min., mobile max. 0,40 CHF/Min.)

Pour que votre commande soit traitée plus rapidement, veuillez s.v.p. tenir prêt le numéro de référence de l'appareil (IAN 380744_2110) pour répondre à toute demande de renseignements. Vous trouverez le numéro de référence sur la plaque signalétique ou sur la page de garde de ce mode d'emploi.

Indice

Introduzione	30
Uso conforme	30
Componenti illustrati	30
Materiale in dotazione	30
Dati tecnici	30
Indicazioni generali di sicurezza per elettroutensili	31
1. Sicurezza sul posto di lavoro	32
2. Sicurezza elettrica	32
3. Sicurezza delle persone	32
4. Uso e maneggio dell'elettroutensile	33
5. Uso e manipolazione dell'utensile a batteria	33
6. Assistenza	34
Avvertenze di sicurezza per caricabatteria	34
Indicazioni relative alla sicurezza per martelli	35
Accessori/apparecchi aggiuntivi originali	35
Prima della messa in funzione	35
Carica del pacco batteria (vedere fig. A)	35
Controllo della carica della batteria	36
Inserimento/rimozione del pacco batteria dall'apparecchio	36
Messa in funzione	36
Selezione dell'utensile	36
Sostituzione dell'utensile	36
Inserimento dell'utensile SDS/del mandrino autoserrante rapido	36
Rimozione dell'utensile SDS	36
Uso	37
Selezione della modalità operativa	37
Impostazione del senso di rotazione	37
Accensione/spegnimento	37
Impostazione del numero di giri/numero di impulsi	37
Manutenzione e pulizia	38
Smaltimento	38
Garanzia della Kompernass Handels GmbH	39
Assistenza	40
Importatore	40
Dichiarazione di conformità originale	41
Ordinazione di una batteria di ricambio	42
Ordinazione telefonica	42

TRAPANO BATTENTE RICARICABILE PABH 20-Li C3

Introduzione



Congratulazioni per l'acquisto del nuovo apparecchio. È stato scelto un prodotto di alta qualità. Il manuale di istruzioni è parte integrante del presente prodotto. Esso contiene importanti note per la sicurezza, l'uso e lo smaltimento. Prima di utilizzare il prodotto, acquisire dimestichezza con tutte le note relative ai comandi e alla sicurezza. Utilizzare il prodotto solo come descritto e per i campi d'impiego indicati. In caso di cessione del prodotto a terzi, consegnare anche tutta la relativa documentazione.

Uso conforme

Il trapano battente a batteria PABH 20-Li C3 (di seguito denominato "apparecchio") è adatto per:

- trapanare a percussione laterizio, calcestruzzo e pietra
- perforare pietra, legno e metallo
- avvitare su legno e metallo

Qualunque altro impiego e qualunque modifica dell'apparecchio sono da considerarsi non conformi alla destinazione e comportano il rischio di infortuni. Il produttore declina ogni responsabilità di danni derivanti da un uso non conforme. L'apparecchio non è destinato all'uso commerciale.

Componenti illustrati

- ❶ Portapunte SDS-plus
- ❷ Cappuccio di protezione dalla polvere
- ❸ Bussola di bloccaggio
- ❹ Commutatore "trapanatura/trapanatura a percussione"
- ❺ Commutatore del senso di rotazione
- ❻ Interruttore on/off
- ❼ Tasto del livello di carica della batteria
- ❽ Spia LED della batteria
- ❾ Pacco batteria*

- ❿ Tasto per lo sbloccaggio del pacco batteria
- ⓫ Luce di lavoro LED
- ⓬ Caricabatteria rapido*
- ⓭ LED di controllo carica rosso
- ⓮ LED di controllo carica verde
- ⓯ Punta con portapunte a gambo tondo
- ⓰ Punta con portapunte SDS-plus
- ⓱ Inserti per avvitatura
- ⓲ Mandrino per punte da trapano a serraggio rapido
- ⓳ Portainseri universale
- ⓴ Grasso

Materiale in dotazione

- 1 trapano battente ricaricabile
- 3 x punta SDS-plus 150 mm Ø 6/8/10 mm
- 3 x inserto per punta Ø 5/6/8 mm (HSS) con portapunte a gambo tondo
- 8 x inserto 50 mm (S2): 5.5/PH1/PH2(2x)/PZ1/PZ2/T20/T25
- 1 x prolunga inserto (portapunte esagonale)
- 1 x mandrino autoserrante a gambo tondo 10 mm (portapunte SDS-Plus)
- 1 valigetta da trasporto
- 50 g di grasso
- 1 manuale di istruzioni

Dati tecnici

Trapano battente ricaricabile PABH 20-Li C3

Tensione nominale	20 V $\overline{---}$ (corrente continua)
Numero di giri in folle	n_0 0-900 giri/min.
Numero di impulsi	0-5000 giri/min.
Forza della battuta	ca. 1 joule
Diametro massimo di foratura	8 mm per metallo 10 mm per calcestruzzo 16 mm per legno

Pacco batteria PAP 20 A1 *

Tipo	IONI DI LITIO
Tensione nominale	20 V $\overline{=}$ (corrente continua)
Capacità	2 Ah
Celle	5

Caricabatteria rapido PLG 20 A1

INGRESSO/Input

Tensione nominale	230-240 V \sim , 50 Hz (corrente alternata)
-------------------	---

Potenza assorbita nominale	65 W
----------------------------	------

Fusibile (interno)	3,15 A
--------------------	--------

USCITA/Output

Tensione nominale	21,5 V $\overline{=}$ (corrente continua)
-------------------	---

Corrente nominale	2,4 A
-------------------	-------

Durata della carica	circa 60 min
---------------------	--------------

Classe di protezione	II/ \square (isolamento doppio)
----------------------	-----------------------------------

* BATTERIA E CARICABATTERIA NON COMPRESI NEL MATERIALE IN DOTAZIONE

Valore di emissione acustica

Valore di misurazione dei rumori determinato secondo EN 62841. Valori tipici del livello di rumore dell'elettrotensile classificato A:

Trapanatura a percussione

Livello di pressione acustica	$L_{PA} = 97,3 \text{ dB (A)}$
-------------------------------	--------------------------------

Fattore di incertezza K	$K_{PA} = 3 \text{ dB}$
-------------------------	-------------------------

Livello di potenza acustica	$L_{WA} = 108,3 \text{ dB (A)}$
-----------------------------	---------------------------------

Fattore di incertezza K	$K_{WA} = 3 \text{ dB}$
-------------------------	-------------------------

Indossare una protezione acustica!

Valore complessivo delle vibrazioni

Valori totali di vibrazione (somma dei vettori di tre direzioni) rilevati ai sensi della norma EN 62841:

Trapanatura a percussione in calcestruzzo	
maniglia anteriore	$a_{h(HD)} = 14,191 \text{ m/s}^2$
maniglia posteriore	$a_{h(HD)} = 12,625 \text{ m/s}^2$
	$K = 1,5 \text{ m/s}^2$

NOTA

- Il valore complessivo delle vibrazioni e il valore di emissione acustica indicati sono stati misurati secondo un procedimento di prova standardizzato e possono essere usati per il confronto tra due elettrotensili.
- Il valore complessivo delle vibrazioni e il valore di emissione acustica indicati possono anche essere usati per una stima provvisoria del carico.

AVVERTENZA!

- Il valore di emissione delle vibrazioni e il valore di emissione acustica durante l'uso dell'elettrotensile possono scostarsi dai valori indicati a seconda del modo in cui l'elettrotensile viene utilizzato e, in particolare, della tipologia del pezzo lavorato.
- È necessario stabilire misure di sicurezza per la protezione dell'utilizzatore basate sulla stima del carico di vibrazione durante le reali condizioni di utilizzo (occorre in tal senso tenere in considerazione tutte le componenti del ciclo di esercizio, per esempio i tempi nei quali l'elettrotensile è spento e i tempi in cui è acceso ma funziona senza carico).



Indicazioni generali di sicurezza per elettrotensili

AVVERTENZA!

- Leggere tutte le avvertenze di sicurezza, le istruzioni, le illustrazioni e i dati tecnici di cui è dotato questo elettrotensile. Il mancato rispetto delle seguenti istruzioni può causare scosse elettriche, incendi e/o gravi lesioni.

Conservare le indicazioni relative alla sicurezza e le istruzioni per uso futuro.

Il termine "elettrotensile" utilizzato nelle indicazioni relative alla sicurezza si riferisce a elettrotensili collegabili alla rete elettrica (con cavo di alimentazione) o a elettrotensili a batteria (senza cavo di alimentazione).

1. Sicurezza sul posto di lavoro

- a) **Mantenere l'area di lavoro pulita e ben illuminata.** Il disordine e la scarsa illuminazione dell'area di lavoro potrebbero dare luogo a infortuni.
- b) **Non lavorare con elettrodomestici in ambienti a rischio di esplosione, in presenza di liquidi, gas o polveri infiammabili.** Gli elettrodomestici generano scintille che possono incendiare la polvere o i vapori.
- c) **Tenere lontani i bambini e altre persone durante l'uso dell'elettrodomestico.** In caso di distrazione si potrebbe perdere il controllo dell'elettrodomestico.

2. Sicurezza elettrica

- a) **La spina dell'elettrodomestico deve essere idonea all'inserimento nella presa. La spina non deve essere assolutamente modificata. Non utilizzare connettori adattatori con elettrodomestici collegati a terra.** Le spine non modificate e le prese idonee riducono il rischio di scosse elettriche.
- b) **Evitare il contatto diretto con superfici collegate a terra, come tubi, termosifoni, fornelli e frigoriferi.** Quando il corpo è a diretto contatto col suolo, sussiste un maggiore pericolo di scosse elettriche.
- c) **Tenere gli elettrodomestici lontani dalla pioggia o dall'umidità.** La penetrazione di acqua in un elettrodomestico aumenta il rischio di scosse elettriche.
- d) **Non utilizzare il cavo di allacciamento per scopi non conformi, come ad es. per trasportare l'elettrodomestico, per appenderlo o per scollegare la spina dalla presa. Tenere il cavo di allacciamento lontano dal calore, dall'olio, da spigoli vivi o da parti in movimento.** Cavi di allacciamento danneggiati o aggrovigliati aumentano il rischio di scosse elettriche.
- e) **Se si lavora all'aperto con un elettrodomestico, utilizzare solo cavi di prolunga indicati anche per uso esterno.** L'utilizzo di un cavo di prolunga idoneo all'uso esterno riduce il rischio di scosse elettriche.

- f) **Se è inevitabile l'uso dell'elettrodomestico in un ambiente umido, utilizzare un interruttore differenziale.** L'uso di un interruttore differenziale riduce il rischio di scosse elettriche.

3. Sicurezza delle persone

- a) **Prestare attenzione controllando le operazioni in corso e procedendo con cura quando si lavora con un elettrodomestico. Non utilizzare l'elettrodomestico se non si è concentrati o riposati a sufficienza, o se si è sotto l'effetto di droghe, alcol o farmaci.** Un solo momento di disattenzione nell'uso dell'elettrodomestico può dare luogo a gravi lesioni.
- b) **Indossare dispositivi di protezione individuale e sempre occhiali di protezione.** L'uso di un dispositivo di protezione individuale, come mascherina antipolvere, scarpe antiscivolo, casco protettivo o protezioni per l'udito, a seconda del tipo e dell'impiego dell'elettrodomestico, riduce il rischio di lesioni.
- c) **Evitare l'accensione involontaria. Accertarsi che l'elettrodomestico sia spento prima di collegarlo all'alimentazione e/o alla batteria, sollevarlo o trasportarlo.** Se si tiene il dito sull'interruttore mentre si sposta l'elettrodomestico o si collega l'elettrodomestico alla rete elettrica con l'interruttore su ON, si possono verificare infortuni.
- d) **Rimuovere gli utensili di regolazione o le chiavi inglesi prima di accendere l'elettrodomestico.** Un utensile o una chiave lasciati in una parte rotante dell'elettrodomestico possono provocare lesioni.
- e) **Evitare posture innaturali. Provvedere a una posizione sicura e mantenere sempre l'equilibrio.** In tal modo si può controllare meglio l'elettrodomestico, soprattutto in situazioni impreviste.
- f) **Indossare un abbigliamento idoneo. Non indossare abiti larghi o gioielli. Tenere i capelli e gli indumenti lontani dalle parti in movimento.** Gli abiti larghi e sciolti, i gioielli o i capelli lunghi possono impigliarsi nelle parti mobili.

- g) **Gli eventuali dispositivi di aspirazione e raccolta della polvere devono essere collegati e utilizzati correttamente.** L'uso di un aspiratore per polvere può ridurre i pericoli associati alla polvere.
- h) **Nonostante si sia acquisita dimestichezza con il ripetuto utilizzo dell'apparecchio, non peccare di estrema sicurezza e rispettare sempre le norme sulla sicurezza nell'uso di elettroutensili.** Una piccola disattenzione può dare luogo a gravi lesioni in una frazione di secondo.

4. Uso e maneggio dell'elettro-utensile

- a) **Non sovraccaricare l'elettro-utensile. Utilizzare l'elettro-utensile idoneo al proprio lavoro.** Con l'elettro-utensile adatto si lavora meglio e con maggiore sicurezza nell'intervallo di potenza indicato.
- b) **Non utilizzare elettroutensili con interruttore guasto.** Un elettroutensile che non si riesce più a spegnere o ad accendere è pericoloso e deve essere riparato.
- c) **Staccare la spina dalla presa di corrente e/o rimuovere la batteria, se sfilabile, prima di eseguire impostazioni sull'apparecchio, sostituire gli utensili o riporre l'elettro-utensile.** Questa misura precauzionale consente di impedire l'avvio involontario dell'elettro-utensile.
- d) **Conservare gli elettroutensili non utilizzati fuori dalla portata dei bambini. Non consentire l'uso dell'elettro-utensile a persone inesperte o che non abbiano letto le presenti istruzioni.** Gli elettroutensili sono pericolosi se utilizzati da persone inesperte.
- e) **Trattare gli elettroutensili e gli utensili con cura. Controllare che le parti mobili dell'apparecchio funzionino perfettamente, che non si inceppino e che non vi siano elementi rotti o danneggiati al punto da compromettere la funzione dell'elettro-utensile. Far riparare le parti danneggiate prima di utilizzare l'elettro-utensile.** Molti infortuni derivano da una cattiva manutenzione degli elettroutensili.
- f) **Mantenere gli utensili da taglio ben affilati e puliti.** Gli utensili da taglio trattati con cura e con angoli di taglio affilati si inceppano meno spesso e sono più facili da controllare.
- g) **Utilizzare elettroutensili, utensili, ecc. conformi a queste istruzioni. Tenere conto delle condizioni di lavoro e dell'attività da eseguire.** L'uso di elettroutensili per applicazioni diverse da quelle previste può dare luogo a situazioni di pericolo.
- h) **Mantenere le impugnature e le superfici di presa asciutte, pulite e prive di olio e grasso.** Impugnature e superfici di presa scivolose non consentono un controllo e un utilizzo sicuro dell'elettro-utensile in situazioni impreviste.

5. Uso e manipolazione dell'utensile a batteria

- a) **Caricare le batterie solo con i caricabatteria consigliati dal costruttore.** Se un caricabatteria adatto a un determinato tipo di batteria viene utilizzato con batterie diverse, vi è pericolo di incendio.
- b) **Utilizzare solo le batterie appositamente previste per gli elettroutensili.** L'uso di batterie diverse può dare luogo a lesioni e al rischio di incendio.
- c) **Tenere la batteria non utilizzata lontana da graffette, monete, chiavi, chiodi, viti o altra minuteria in metallo, poiché tali oggetti potrebbero provocare un ponticello fra i contatti.** Un cortocircuito fra i contatti della batteria può dare luogo a ustioni o incendio.
- d) **In caso di utilizzo errato potrebbe fuoriuscire del liquido dalla batteria. Evitare il contatto con questo liquido. In caso di contatto accidentale sciacquare con acqua. Rivolgersi a un medico qualora il liquido entri in contatto con gli occhi.** Il liquido che fuoriesce dalla batteria potrebbe provocare irritazioni cutanee o ustioni.
- e) **Non utilizzare una batteria danneggiata o modificata.** Le batterie danneggiate o modificate possono comportarsi in modo imprevisto e provocare incendi, esplosione o pericolo di lesioni.

- f) Non esporre mai una batteria a fuoco o alte temperature. Il fuoco o le temperature superiori a 130 °C (265 °F) possono provocare un'esplosione.
- g) Seguire tutte le indicazioni per la carica e non caricare mai la batteria o l'utensile a batteria al di fuori dell'intervallo di temperatura indicato nel presente manuale di istruzioni per l'uso. Un caricamento sbagliato o il caricamento al di fuori dell'intervallo di temperatura consentito potrebbe distruggere la batteria e aumentare il pericolo d'incendio.



CAUTELA! PERICOLO DI ESPLOSIONE! Non caricare mai batterie non ricaricabili.



Proteggere la batteria

dal calore, per es. anche da irradiazione solare permanente, fuoco, acqua e umidità.

Sussiste il pericolo di esplosione.

6. Assistenza

- a) Far riparare l'elettro utensile solo da personale qualificato specializzato e solo con l'utilizzo di ricambi originali. In tal modo si garantisce che la sicurezza dell'elettro utensile venga mantenuta.
- b) Non sottoporre mai a manutenzione le batterie danneggiate. La manutenzione delle batterie deve essere eseguita solo dal produttore o dal centro assistenza ai clienti autorizzato.

Avvertenze di sicurezza per caricabatteria

- Questo apparecchio può essere utilizzato da bambini a partire dagli 8 anni di età e da persone con capacità fisiche, sensoriali o mentali ridotte o insufficiente esperienza o conoscenza, solo se sorvegliati o istruiti sull'uso sicuro dell'apparecchio e qualora ne abbiano compreso i pericoli associati. I bambini non devono giocare con l'apparecchio. La pulizia e la manutenzione a cura dell'utente non devono essere eseguite da bambini, a meno che non siano sorvegliati.
- In caso di danni al cavo di alimentazione dell'apparecchio, per evitare pericoli farlo sostituire dal produttore, dal servizio di assistenza clienti o da personale altrettanto qualificato.





Il caricabatteria è indicato solo per l'uso in ambienti interni.

ATTENZIONE!

- ◆ Questo caricabatteria può caricare solo le seguenti batterie: PAP 20 A1/PAP 20 A2/PAP 20 A3/PAP 20 B1/PAP 20 B3/PAPS 204 A1/PAPS 208 A1.
- ◆ Su www.Lidl.de/akku è disponibile un elenco aggiornato di tutte le batterie compatibili.

Indicazioni relative alla sicurezza per martelli

-  Indossare una protezione acustica. Il forte rumore potrebbe provocare la perdita dell'udito.
- Utilizzare l'impugnatura supplementare fornita in dotazione con l'apparecchio. La perdita del controllo potrebbe provocare incidenti.
- Afferrare sempre l'apparecchio dai manici isolati quando si eseguono lavori nei quali l'utensile potrebbe colpire cavi elettrici nascosti. Il contatto con una linea che conduce tensione potrebbe mettere sotto tensione anche le parti metalliche dell'apparecchio e provocare così una scossa elettrica.
-  Indossare una mascherina antipolvere.

AVVERTENZA! POLVERI TOSSICHE!

- ▶ La lavorazione di polveri dannose/tossiche rappresenta un pericolo per la salute dell'utente o delle altre persone presenti nell'ambiente di lavoro.

■ **ATTENZIONE ALLE LINEE! PERICOLO!**

Accertarsi di non intercettare linee di corrente e condutture di gas o acqua mentre si lavora con l'elettro utensile. Controllare eventualmente con un rilevatore di linee prima di perforare o fendere una parete.

Accessori/apparecchi aggiuntivi originali

- Utilizzare solo accessori e apparecchi aggiuntivi che siano indicati nel manuale o la cui sede sia compatibile con l'apparecchio.

AVVERTENZA!

- Non usare accessori che non siano stati consigliati da PARKSIDE. In caso contrario vi è un pericolo di folgorazione o incendio.

Prima della messa in funzione

Carica del pacco batteria (vedere fig. A)

CAUTELA!

- ▶ Staccare sempre la spina dalla presa di corrente prima di rimuovere o inserire il pacco batteria nell'apparecchio.

NOTA

- ▶ L'intervallo delle temperature ambiente consigliato per l'uso con utensili e batterie è compreso tra -5 e 50 °C.
- ▶ Non caricare il pacco batteria se la temperatura ambiente è al di sotto di 10 °C o al di sopra di 40 °C. Se si intende conservare la batteria agli ioni di litio per un periodo prolungato, occorre controllarne periodicamente la carica. La carica ottimale è compresa tra il 50% e l'80%. La batteria deve essere conservata in luogo fresco e asciutto, a una temperatura ambiente compresa fra 0 °C e 50 °C.
- ◆ Inserire il pacco batteria **9** nel caricabatteria rapido **12** (vedere fig. A).
- ◆ Inserire la spina nella presa. Il LED di controllo **13** si accende con luce rossa.
- ◆ Il LED di controllo verde **14** segnala che il processo di carica è concluso e che il pacco batteria **9** è pronto per l'uso.
- ◆ Spegnerne il caricabatteria per almeno 15 minuti fra due procedimenti di carica consecutivi. Per farlo, scollegare la spina dalla presa di corrente.

Controllo della carica della batteria

- ◆ Per controllare la carica della batteria, premere il tasto del livello di carica della batteria **7** (vedere anche la figura principale). La spia LED della batteria **8** indica come segue lo stato della batteria ovvero la carica residua:
ROSSO/ARANCIONE/VERDE = carica massima
ROSSO/ARANCIONE = carica media
ROSSO = carica debole - caricare la batteria

Inserimento/rimozione del pacco batteria dall'apparecchio

Inserimento del pacco batteria

- ◆ Portare il commutatore del senso di rotazione **5** nella posizione centrale (blocco). Inserire il pacco batteria **9** in posizione nell'impugnatura.

Rimozione del pacco batteria

- ◆ Premere il tasto per lo sbloccaggio **10** e rimuovere il pacco batteria **9**.

Messa in funzione

NOTA

- ▶ Prima di effettuare qualsiasi lavoro sull'elettro-utensile (per es. manutenzione, cambio dell'utensile ecc.) nonché prima di trasportarlo o ritrarlo, portare il commutatore del senso di rotazione **5** in posizione centrale. In caso di azionamento accidentale dell'interruttore ON/OFF **6** vi è pericolo di ferirsi.

Selezione dell'utensile

- Per trapanare a percussione è necessaria una punta SDS-plus.
- Per trapanare senza percussione in legno, metallo, ceramica e plastica si può utilizzare una punta SDS-plus adeguata o una punta con gambo esagonale.
- Per avvitare, utilizzare gli inserti per avvitatura **17** da inserire tramite l'apposito supporto universale **19**.

Sostituzione dell'utensile

- Con il portapunte SDS-plus **1** si può sostituire l'utensile in modo semplice e comodo senza dover utilizzare ulteriori attrezzi.
- La punta SDS-plus, conformemente al sistema, si può muovere liberamente. In tal modo nel funzionamento in folle si verifica un'eccentricità. Ciò non ha effetti sulla precisione del foro, in quanto la punta durante la trapanatura si posiziona autonomamente al centro.
- Il cappuccio di protezione dalla polvere **2** impedisce ampiamente la penetrazione di polvere da trapanatura nel portapunte **1** durante il funzionamento. Quando si inserisce la punta, fare attenzione che il cappuccio di protezione dalla polvere **2** non venga danneggiato.

NOTA

- ▶ Se il cappuccio di protezione dalla polvere **2** è danneggiato, occorre sostituirlo immediatamente. Si consiglia di far eseguire tale sostituzione dal servizio di assistenza clienti.

Inserimento dell'utensile SDS/ del mandrino autoserrante rapido

AVVERTENZA!

- ▶  Non utilizzare il mandrino di perforazione ad attacco rapido **18** nella funzione di trapanatura a percussione o di scalpellatura!

- ◆ Prima di inserire l'utensile, oliare leggermente il portapunte **1**.
- ◆ Inserire l'utensile nel suo alloggiamento **1** con un movimento rotatorio, fino a quando non scatta in posizione in modo percettibile.
- ◆ Verificare il perfetto bloccaggio tirando l'utensile. Per motivi legati al sistema, l'utensile ha un gioco radiale.

Rimozione dell'utensile SDS

- ◆ Tirare indietro la bussola di bloccaggio **3** e prelevare la punta.

Uso

Selezione della modalità operativa

- Con il commutatore "trapanatura/trapanatura a percussione" **4** selezionare la modalità operativa dell'elettrotroutensile.

NOTA

- ▶ Cambiare la modalità operativa solo quando l'elettrotroutensile è spento! Altrimenti si potrebbe danneggiare.

- ◆ Per cambiare la modalità operativa ruotare il commutatore "trapanatura/trapanatura a percussione" **4** portandolo nella posizione desiderata.

 Trapanatura a percussione = Percussione ON

 Perforazione/avvitatura = Percussione OFF

Impostazione del senso di rotazione

NOTA

- ▶ Azionare il commutatore del senso di rotazione **5** solo quando l'elettrotroutensile è fermo.

- Con il commutatore del senso di rotazione **5** si può cambiare il senso di rotazione dell'elettrotroutensile. Tuttavia se l'interruttore ON/OFF **6** è premuto, ciò non è possibile.

Rotazione verso destra

- ◆ Per trapanare e avvitare viti, premere completamente il commutatore del senso di rotazione **5** verso sinistra fino alla battuta.

Rotazione verso sinistra

- ◆ Per allentare o svitare viti e dadi, premere completamente il commutatore del senso di rotazione **5** verso destra fino alla battuta.

Accensione/spengimento

Accensione

- ◆ Per mettere in funzione l'elettrotroutensile, premere e tenere premuto l'interruttore ON/OFF **6**.
- La luce di lavoro LED **11** si accende se l'interruttore ON/OFF **6** è leggermente o completamente premuto e consente in tal modo l'illuminazione dell'area di lavoro quando l'illuminazione dell'ambiente non è favorevole.

Spegnimento

- ◆ Per spegnere l'elettrotroutensile, rilasciare l'interruttore ON/OFF **6**.
- In presenza di basse temperature l'elettrotroutensile raggiunge solo dopo qualche tempo la piena potenza di martellatura/percussione.
- Per risparmiare energia, accendere l'elettrotroutensile solo quando lo si utilizza.

Impostazione del numero di giri/numero di impulsi

- Si può regolare in continuo il numero di giri/numero di impulsi dell'elettrotroutensile acceso a seconda di quanto si preme l'interruttore ON/OFF **6**. Una leggera pressione sull'interruttore ON/OFF **6** genera un numero di giri/numero di impulsi basso. Aumentando la pressione cresce anche il numero di giri/numero di impulsi.

Freno di sicurezza

- Quando si rilascia l'interruttore ON/OFF **6** il mandrino viene frenato; in tal modo si impedisce che l'elettrotroutensile continui a lavorare.

Manutenzione e pulizia



AVVERTENZA! PERICOLO DI LESIONI!
Prima di qualsiasi lavoro sull'apparecchio, spegnere l'apparecchio e rimuovere la batteria.

- Il trapano battente a batteria non necessita di manutenzione.
- L'apparecchio deve essere sempre pulito, asciutto e privo di olio o grassi lubrificanti.
- Per la pulizia dell'alloggiamento, utilizzare un panno asciutto. Non utilizzare mai benzina, solventi o detersivi in grado di aggredire la plastica.
- Se si intende conservare la batteria agli ioni di litio per un periodo prolungato, occorre controllarne periodicamente la carica. La carica ottimale è compresa tra il 50% e l'80%. Si consiglia di conservare la batteria in un luogo fresco e asciutto.

NOTA

- I pezzi di ricambio non indicati (come ad es. spazzole di carbone, interruttori) possono essere ordinati tramite il nostro call center.

Smaltimento



L'imballaggio è costituito da materiali ecocompatibili che possono essere smaltiti tramite gli appositi centri di raccolta e riciclaggio.



Non smaltire gli elettrodomestici assieme ai normali rifiuti domestici!

In base alla Direttiva europea 2012/19/EU, gli elettrodomestici usati devono essere raccolti separatamente e conferiti a un centro per il riciclaggio ecologico.

AVVERTENZA!

- Prima dello smaltimento dell'apparecchio rimuovere la batteria!



Li-ion

Non smaltire le batterie assieme ai normali rifiuti domestici!

Prima dello smaltimento rimuovere le batterie dall'apparecchio. Le batterie difettose o esauste devono essere riciclate in base alla direttiva 2006/66/EC. Conferire il pacco batteria e/o l'apparecchio agli appositi centri di raccolta.

Per le possibilità di smaltimento relative agli elettrodomestici/pacchi batteria usati, informarsi presso il municipio o l'amministrazione comunale di residenza.

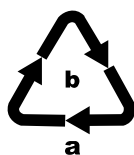

Smaltire l'imballaggio conformemente alle norme di tutela ambientale. Tenere conto dei codici presenti sui vari materiali di imballaggio ed eventualmente separare i materiali effettuando una raccolta differenziata. I materiali di imballaggio presentano codici costituiti da abbreviazioni (a) e numeri (b) con il seguente significato: 1-7: materie plastiche, 20-22: carta e cartone, 80-98: materiali compositi.



Per lo smaltimento del prodotto una volta che ha terminato la sua funzione, informarsi presso l'amministrazione comunale.

Garanzia della Kompernass Handels GmbH

Egregio Cliente,

Questo apparecchio ha una garanzia di 3 anni dalla data di acquisto. Qualora questo prodotto presentasse vizi, Le spettano diritti legali nei confronti del venditore del prodotto. La garanzia qui di seguito descritta non costituisce alcun limite a tali diritti legali.

Condizioni di garanzia

Il periodo di garanzia decorre dalla data di acquisto. Si prega di conservare bene lo scontrino di cassa. Quest'ultimo è necessario come prova d'acquisto.

Qualora entro tre anni a partire dalla data d'acquisto del prodotto si presentasse un difetto del materiale o di fabbricazione, provvederemo a nostra discrezione a riparare o a sostituire gratuitamente il prodotto oppure a rimborsare il prezzo d'acquisto. Questa prestazione di garanzia ha come presupposto che l'apparecchio guasto e la prova d'acquisto (scontrino di cassa) vengano presentati entro il termine di tre anni e che si descriva per iscritto in cosa consiste il difetto e quando si è evidenziato.

Se il vizio rientra nell'ambito della nostra garanzia, il Suo prodotto verrà riparato o sostituito da uno nuovo. Con la riparazione o la sostituzione del prodotto non decorre un nuovo periodo di garanzia.

I pacchi batteria della serie X 12 V e X 20 V Team hanno una garanzia di 3 anni dalla data di acquisto.

Periodo di garanzia e diritti legali di rivendicazione di vizi

Il periodo di garanzia non viene prolungato da interventi in garanzia. Ciò vale anche per le parti sostituite e riparate. Danni e vizi eventualmente già presenti al momento dell'acquisto devono venire segnalati immediatamente dopo che l'apparecchio è stato disimballato. Le riparazioni eseguite dopo la scadenza del periodo di garanzia sono a pagamento.

Ambito della garanzia

L'apparecchio è stato prodotto con cura secondo severe direttive qualitative e debitamente collaudato prima della consegna.

La prestazione in garanzia vale per difetti del materiale o di fabbricazione. Questa garanzia non si estende a componenti del prodotto esposti a normale logorio, che possono pertanto essere considerati come componenti soggetti a usura o a danni che si verificano su componenti delicati, come ad es. interruttori, batterie o parti realizzate in vetro.

Questa garanzia decade se il prodotto è stato danneggiato oppure utilizzato o sottoposto a interventi di manutenzione in modo non conforme. Per un utilizzo adeguato del prodotto si devono rigorosamente rispettare tutte le istruzioni esposte nel manuale di istruzioni per l'uso. Si devono assolutamente evitare modalità di utilizzo e azioni che il manuale di istruzioni per l'uso sconsiglia o da cui esso mette in guardia.

Il prodotto è destinato esclusivamente all'uso domestico e non a quello commerciale. La garanzia decade in caso di impiego improprio o manomissione, uso della forza e interventi non eseguiti dalla nostra filiale di assistenza autorizzata.

Il periodo di garanzia non si applica nei seguenti casi

- normale usura della capacità della batteria
- uso commerciale del prodotto
- danneggiamento o modifica del prodotto da parte del cliente
- mancata osservanza delle prescrizioni di sicurezza e manutenzione, errori di utilizzo
- danni derivanti da eventi naturali

Trattamento dei casi di garanzia

Per garantire una rapida evasione della Sua richiesta, La preghiamo di seguire le seguenti istruzioni:

- Tenga a portata di mano per qualsiasi richiesta lo scontrino di cassa e il codice dell'articolo (IAN) 380744_2110 come prova di acquisto.
- Il codice dell'articolo è riportato sulla targhetta identificativa o su un'incisione presenti sul prodotto, sul frontespizio del manuale di istruzioni (in basso a sinistra) o su un adesivo applicato alla parte posteriore o inferiore del prodotto.
- Qualora si presentassero malfunzionamenti o altri tipi di vizi, contatti innanzitutto il reparto assistenza clienti qui di seguito indicato **telefonicamente** o via **e-mail**.
- Una volta che il prodotto è stato registrato come difettoso, lo può poi spedire a nostro carico, provvedendo ad allegare la prova di acquisto (scontrino di cassa), una descrizione del vizio e l'indicazione della data in cui si è presentato, all'indirizzo del servizio di assistenza clienti che Le è stato comunicato.



Sul sito www.lidl-service.com è possibile scaricare questo e molti altri manuali di istruzioni, filmati sui prodotti e software d'installazione.

Con questo codice QR si giunge direttamente al sito dell'assistenza clienti Lidl (www.lidl-service.com) e con la digitazione del codice articolo (IAN) 380744_2110 si può aprire il manuale di istruzioni di proprio interesse.

⚠ AVVERTENZA!

- Far riparare gli apparecchi dal centro di assistenza o da un elettricista specializzato e solo con pezzi di ricambio originali. In tal modo si garantisce che la sicurezza dell'apparecchio venga mantenuta.
- Far eseguire sempre la sostituzione della spina o del cavo dal produttore dell'apparecchio o dal relativo centro di assistenza. In tal modo si garantisce che la sicurezza dell'apparecchio venga mantenuta.

Assistenza

IT Assistenza Italia

Tel.: 02 36003201

E-Mail: kompennass@lidl.it

CH Assistenza Svizzera

Tel.: 0842 665566 (0,08 CHF/Min.,
telefonia mobile max. 0,40 CHF/Min.)

E-Mail: kompennass@lidl.ch

IAN 380744_2110

Importatore

Badi che il seguente indirizzo non è quello del servizio di assistenza clienti. Contatti innanzitutto il servizio di assistenza clienti indicato.

KOMPERNASS HANDELS GMBH

BURGSTRASSE 21

44867 BOCHUM

GERMANIA

www.kompennass.com

Dichiarazione di conformità originale

La Società KOMPERNASS HANDELS GMBH, responsabile della documentazione: Signor Semi Uguzlu, BURGSTR. 21, 44867 BOCHUM, Germania, dichiara con la presente che questo prodotto è conforme alle norme, ai documenti normativi e alle direttive CE seguenti:

Direttiva macchine
(2006/42/EC)

Direttiva CE bassa tensione
(2014/35/EU, solo caricabatteria)

Compatibilità elettromagnetica
(2014/30/EU)

Direttiva RoHS
(2011/65/EU)*

* Il produttore è il responsabile esclusivo del rilascio di questa dichiarazione di conformità. L'oggetto della dichiarazione sopra descritto soddisfa le prescrizioni della Direttiva 2011/65/EU del Parlamento Europeo e del Consiglio Europeo dell'8 giugno 2011 sulla restrizione dell'uso di determinate sostanze pericolose nelle apparecchiature elettriche ed elettroniche.

Norme armonizzate utilizzate

EN 60745-1:2009/A11:2010
EN 60745-2-6:2010
EN 60335-1:2012/A13:2017
EN 60335-2-29:2004/A2:2010
EN 62233:2008
EN 55014-1:2017
EN 55014-2:2015
EN 61000-3-2:2014
EN 61000-3-3:2013
EN 50581:2012

Denominazione della macchina: Trapano battente ricaricabile PABH 20-Li C3

Anno di produzione: 01-2022

Numero di serie: IAN 380744_2110

Bochum, 18/01/2022



Semi Uguzlu
- Direttore qualità -

Con riserva di modifiche tecniche volte al miglioramento del prodotto.

Ordinazione di una batteria di ricambio

Se si desidera ordinare una batteria di ricambio per il proprio apparecchio, lo si può fare comodamente via Internet sul sito www.kompernass.com o telefonicamente.

Dato che le scorte sono limitate, questo articolo potrebbe esaurirsi entro breve tempo.



NOTA

- In alcuni Paesi non è possibile ordinare online i pezzi di ricambio. In questo caso contattare la linea diretta di assistenza.

Ordinazione telefonica

IT Assistenza Italia Tel.: 02 36003201

CH Assistenza Svizzera Tel.: 0842 665566
(0,08 CHF/Min., telefonia mobile max. 0,40 CHF/Min.)

Per garantire una rapida evasione dell'ordine si prega di tenere a portata di mano il codice articolo dell'apparecchio (IAN 380744_2110) per ogni richiesta che si desidera presentare. Il codice dell'articolo è indicato sulla targhetta identificativa nonché sulla pagina di copertina del presente manuale.

KOMPERNASS HANDELS GMBH

BURGSTRASSE 21

44867 BOCHUM

GERMANY

www.kompernass.com

Stand der Informationen · Version des informations

Versione delle informazioni:

01 / 2022 · Ident.-No.: PABH20LiC3-012022-1

IAN 380744_2110

1

