

**CAUTION:** This equipment if not installed and used in accordance with the instruction manual, may be defective. This dummy alarm siren is powered by AA rechargeable batteries only. Please do not use any of power adapter. When installing batteries, please pay attention to the power polarity because wrong connection will damage to the product. When installing this dummy alarm siren in the outdoor, please make sure that the housing is close properly. Any changes or modifications in construction of this device which are not expressly approved by the seller

#### 01. PRECAUTIONS

These dummy alarm siren are produced in the same housings as real alarm siren. This gives authenticity to the look of the siren, but with the addition of the flashing LED only. This is a simple and cost effective solution for a visible deterrent to would-be thieves. An optional flashing LEDs are available, which is an additional indication that the siren is active. Each one with 3pcs flashing LED's come with 4 AA rechargeable Batteries which will operate the flashing LED .

#### 02. Dummy Alarm siren with Flashing Led Light

- Appears like Real siren with RED FLASH Light
- Can be used for Indoor and Outdoor
- Economical Way to Deter Theft
- Simple and Easy Installation

#### 03. DESCRIPTION

Now you can deter robbery theft and vandalism without the high cost of a real ALARM SIREN. When placed in your home or business, even the most sophisticated criminals will think the premises is guarded by a high-tech surveillance system and go in search of an easier target.

#### 04. INSTALLATION

First open the battery cover at the back, Then according to "+ - pole marker" insert four AA rechargeable batteries into the batteries compartment. Then close it. Fix the siren only need to use screw to fix where you need

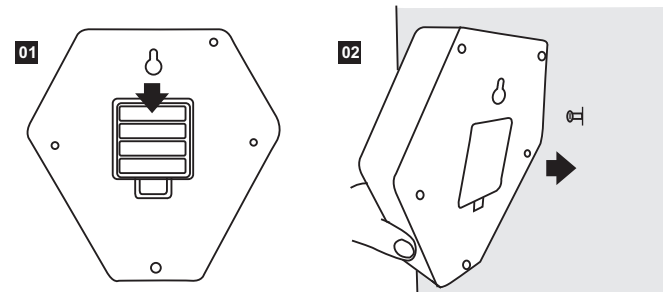

#### 05. ELEMENTS:

- A. Solar panel
- B. 3x LED
- C. Battery compartment

#### 06. SPECIFICATIONS:

- Material: ABS
- Features: Blinking 3pcs LED flash lights
- On/off method: removal/installation of batteries
- Power source: 4x1.2V AA batteries (not included), solar panel
- Power source
- Battery life: 1 year
- Accessories: Screw bag, Alarm sticker
- Dimension: 195x200x48 mm
- Unit N.W.: 230g

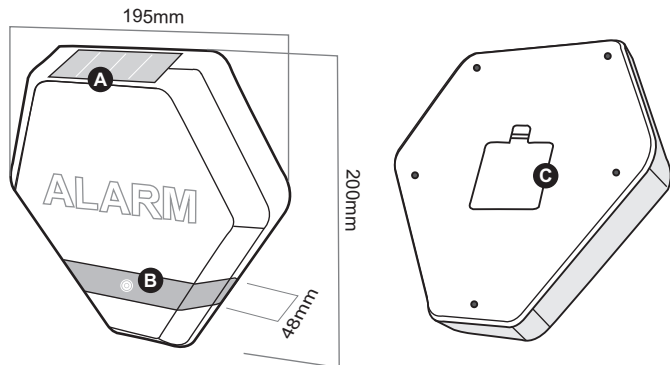

**UWAGA:** Użytkowanie produktu niezgodnie z zaleceniami zawartymi w tej instrukcji może spowodować jego uszkodzenie lub nieprawidłowe działanie. To urządzenie może być zasilane jedynie przez baterie AA. Nie wolno używać w celu zasilania jakiegokolwiek zasilacza. Przy montażu baterii należy zwrócić szczególną uwagę na biegunowość. Odwrotne włożenie baterii spowoduje uszkodzenie jednostki. Przy montażu na zewnątrz należy się upewnić, że obudowa jest szczelnie zamknięta. Wszystkie modyfikacje urządzenia spowodują utratę gwarancji.

#### 01. ŚRODKI OSTROŻNOŚCI.

Te atrapy są budowane w identycznych obudowach jak prawdziwe, z dodatkiem diody LED, co czyni je łatwo widocznymi odstraszaczami potencjalnych złodziei. Dostępne są opcjonalne świeczące LEDy, które informują, że syrena jest aktywna. Aby zasilic LEDy, potrzebne są 4 akumulatorki AA.

#### 02. Atrapa syreny alarmowej z migającymi LEDami

- Wygląd prawdziwej syreny z migającymi LEDami
- Do użytku wewnętrznego i zewnętrznego
- Tani sposób na odstraszanie złodziei
- Prosty montaż

#### 03. OPIS

Teraz możesz zapobiec włamaniom i aktom wandalizmu, bez zakupowania kosztownego systemu alarmowego.

Po zainstalowaniu w domu, sklepie, biurze etc. nawet zawodowi przestępcy nie będą w stanie odróżnić atrapy od prawdziwego systemu anty włamaniowego.

#### 04. MONTAŻ

Przed montażem, należy włożyć do atrapy baterie. W tym celu zdejmij tylną obudowę, włóż 4 akumulatorki AA zgodnie z oznaczeniami biegunowości. Następnie zamknij obudowę. Zamocuj atrapę za pomocą śrub w wybranym miejscu.

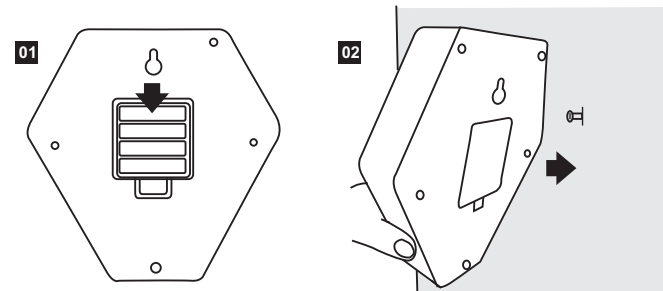

#### 05. BUDOWA:

- A. Panel solarny
- B. 3x LED
- C. Pojemnik na baterie

#### 06. SPECYFIKACJA:

- Materiał: ABS
- Cechy: 3x LED
- Wyłączenie przez wyjęcie baterii
- Zasilanie: 4x akumulator AA(brak w zestawie), panel solarny
- Żywotność baterii: 1 rok
- Akcesoria: zestaw śrub, naklejka
- Wymiary: 195x200x48mm
- Waga: 230g

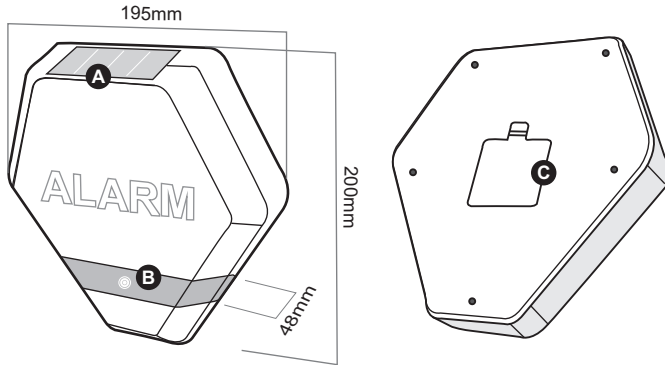

**Vorsicht:** Um Feuer oder Stromschlag zu verhindern, stellen Sie nicht das Innere des Geräts zu regen oder Feuchtigkeit heraus. Dieses Symbol weist den Benutzer auf das Vorhandensein wichtiger und Wartung Fragen im Handbuch. Dieses Symbol weist den Benutzer auf das Vorhandensein nicht isolierter gefährlicher Spannung im Innern des Produktgehäuses, die stark genug sein kann, um die Gefahr eines Stromschlags zu bestehen.

#### 01. VORKEHRUNG

Die Sirene mit Blinklicht können Sie innerhalb und außerhalb Ihres Gebäudes montieren. Dies ist eine einfache und kostengünstige Lösung die als sichtbare Abschreckung gegen Möchtegern-Diebe verwendet wird.

#### 02. Alarmanlagen-Attrappe mit blinkender LED

- Professionell aussehende Attrappe mit einer Alarmblitzleuchte
- Mit dieser Attrappe schrecken Sie die Einbrecher preisgünstig ab
- Kann man Innen und Aussen benutzen
- Einfache Installation

#### 03. BESCHREIBUNG

Professionell aussehende Attrappe einer Alarmblitzleuchte mit einer abschreckenden Wirkung. Sirene box und Blitzlampe sind von einer funktionsfähigen Alarmanlage praktisch nicht zu unterscheiden.

#### 04. INSTALLATION

Öffnen Sie den Deckel. Legen Sie die vier AA Batterie in den Batterie-Halter, und Stellen Sie hierbei sicher, dass die "+" - Seite Beider Batterien nach oben Weist. Schließen Sie das Gehäuse. Befestigen Sie die Alarm attrappe, dazu brauchen Sie nur Schrauben verwenden

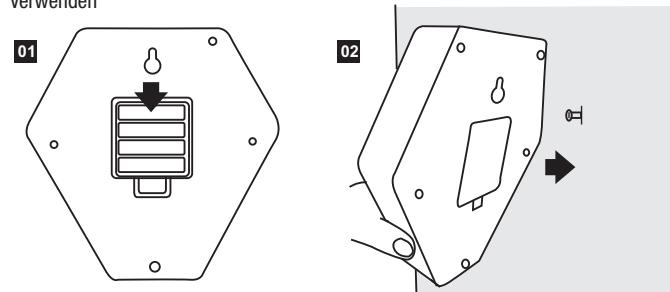

#### 05. ELEMENTE:

- A. Solar Panel
- B. 3 LED's
- C. Batteriefach

#### 06. TECHNISCHE DATEN:

- Material: ABS Kunststoff
- Eigenschaften: blinkende LED-Leuchte
- ON/OFF Schalter: Montage und Demontage der Batterie
- Stromversorgung: 4x 1,2V AA Batterie (nicht. Inkl.) und Solar-Panel
- Batterielebensdauer: 1 Jahre
- Zubehör: Schraubenbeutel , Alarmaufkleber
- Abmessungen: 195×200×48 mm
- Netto-Gewicht: 230g

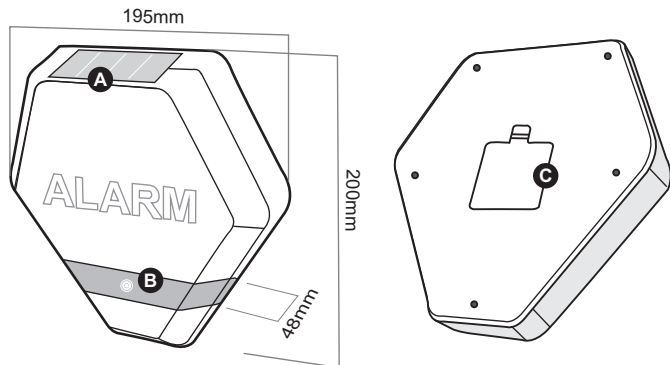

**Attention:** L'utilisation de produits ne conforme pas aux règles contenues dans ce manuel à cause des dommages ou des dysfonctionnements d'appareil. Cet appareil peut être alimenté uniquement par des piles AA. Ne pas utiliser l'adaptateur pour alimenter. Lors de l'installation des piles il faut que vous fassiez l'attention particulière à la polarité. L'insertion de batteries inversement provoque l'endommagement d'appareil. En cas de montage d'appareil à l'extérieur, il faut que vous assuriez que le boîtier est scellé. Toutes les modifications dans la construction d'appareil à cause d'annulation de la garantie.

#### 01. Moyens de précaution

Ces factices construisent dans le même boîtier comme un véritable appareil. En plus la diode LED visible dans d'appareil dissuade les voleurs potentiels. En cas de besoin ce sont disponible LED clignotant pour l'information que la sirène d'alarme est active. Pour charger LED vous avez besoin 4 piles AA.

#### 02. Sirène d'alarme factices avec LED clignotantes

- L'apparence de la sirène d'alarme factice véritable avec LED clignotantes
- L'utilisation intérieure et extérieure
- Le moyen dissuasif des voleurs à bon compte
- L'installation facile

#### 03. DESCRIPTION

Maintenant, vous pouvez empêcher d'intrusion et de vandalisme à bon compte. Grâce à l'installation l'appareil dans une maison, magasin, bureau, etc. même les criminels professionnels ne permet pas de distinguer entre de factice et de système d'alarme anti-intrusion réelle.

#### 04. INSTALLATION

Avant l'installation, il faut que vous insérez les piles. Dans ce but retirez le couvercle arrière, insérez 4 piles AA selon la polarité indiquée. Ensuite, fermez le couvercle.

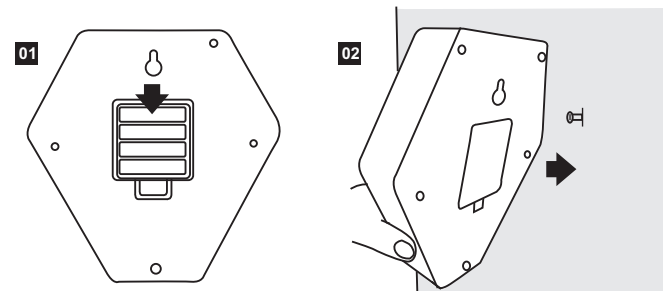

#### 05. CONSTRUCTION

- A. Panneau solaire
- B. 3x LED
- C. Compartiment de la batterie

#### 06. SPÉCIFICATIONS

- Matériel: ABS
- Traits: 3x LED
- Activer/désactiver : insérez / retirez
- Puissance : 4x batterie AA (non inclus), panneau solaire
- Autonomie de la batterie: 1 année
- Accessoires: le kit des vis, autocollant
- Dmensions : 195x200x48 mm
- Poids: 230g

# IT Manichino solare di campanelle d'allarme DC3300

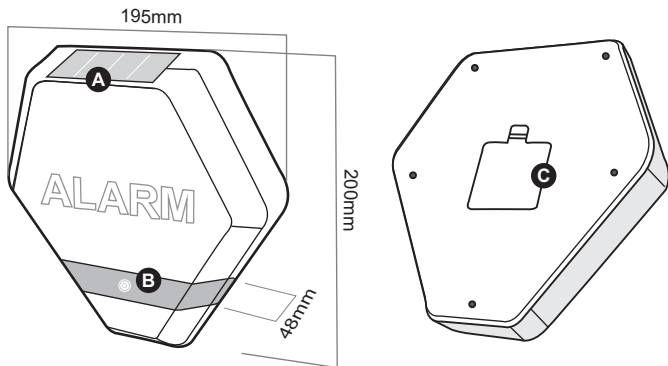

**ATTENZIONE:** Utilizzo del deviatore del prodotto dalle istruzioni contenute in questo manuale può causare danni o malfunzionamenti. Questa unità può essere alimentata solo con batterie AA. Non utilizzare l'adattatore CA per alimentare qualsiasi. Quando si installa la batteria, prestare particolare attenzione alla polarità. Inserimento inversione delle batterie potrebbe danneggiare l'apparecchio. Se installato all'aperto, assicuratevi che il corpo è sigillato. Tutte le modifiche alla centralina comporta il decadimento della garanzia.

## 01. PRECAUZIONI

I manichini sono costruiti in uno stesso involucro come il reale, contenente i LED, che lo rende facilmente visibile odstraszaczami potenziali ladri. Ci sono i LED luminosi opzionali, che indicano che l'allarme è attivo. Al potere LED sono necessarie 4 batterie AA.

## 02. Allarme Manichino con LED lampeggianti

- Lo sguardo di vero allarme con led lampeggianti
- Per uso interno ed esterno
- Modo economico per scoraggiare i ladri
- Installazione semplice

## 03. DESCRIZIONE

Ora è possibile prevenire le intrusioni e atti di vandalismo, senza dover comprare il sistema di allarme costoso.

Se installato in una casa, negozio, ufficio, ecc anche i criminali professionali non saranno in grado di distinguere il falso dal reale sistema antifurto.

## 04. MONTAGGIO

Prima dell'installazione, inserire le batterie fittizi. Per fare questo, rimuovere il coperchio posteriore, inserire 4 batterie AA secondo la polarità indicata. Quindi chiudere il coperchio.

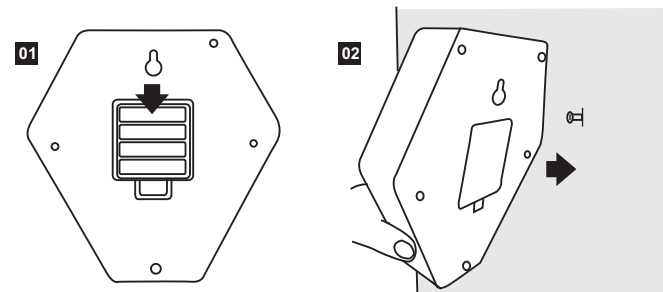

## 05. ELEMENTI:

- A. Pannello solare
- B. 3x LED
- C. Vano batteria

## 06. SPECIFICHE TECNICHE:

- Materiale: ABS
- Caratteristiche: 3xLED
- Abilitare / disabilitare: inserimento / pull
- Alimentazione: batteria AA 4x (non incluso), un pannello solare
- Durata della batteria: 1 anno
- Accessori: viti di fermo, autoadesivo
- Dimensioni: 195x200x48 mm
- Peso: 230g



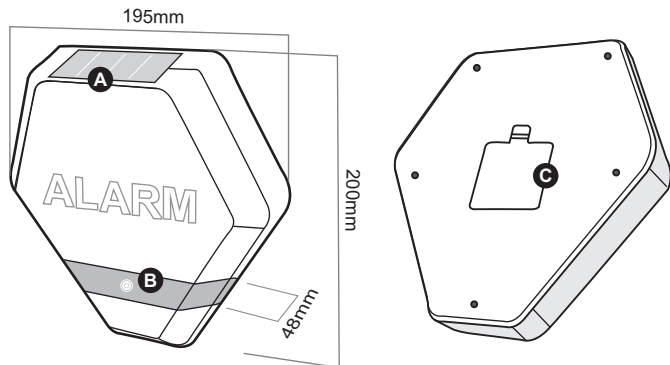

**PRECAUCIÓN:** Si no se instala y usa de acuerdo a este manual, el equipo puede averiarse. El sistema de alarma se alimenta sólamente con baterías recargables del tipo AA. No utilice el adaptador CA. Coloque las baterías según la polaridad indicada, no mezcle las baterías de diferentes tipos, niveles de carga o capacidades. Si instalas el sistema en el exterior, asegúrate de que el sensor cubra la área adecuada. Cualquier cambio o modificación que se realice en este dispositivo y que no esté aprobado expresamente por el fabricante, podría anular la autoridad del usuario para manejar el equipo.

#### 01. PRECAUCIONES

Esta sirena de alarma ha sido construida con el objetivo de presentarse cómo un sistema de alarma profesional. Diodo LED intermitente, hace parecer la sirena más profesional y auténtica. Es una solución sencilla, eficiente y económica para conseguir tu hogar bien protegido contra los ladrones. Diodo LED intermitente da la sensación de que el alarma está conectado al sistema de vigilancia y de que está en pleno funcionamiento. El alarma se suministra con 3 baterías AA para alimentar un diodo LED.

#### 02. Sirena de alarma simulada con diodos LED intermitentes

- Se presenta como una sirena auténtica con luz roja parpadeante.
- Puede ser utilizada en interior o en exterior
- Una manera económica de impedir los robos
- Instalación sencilla y rápida

#### 03. DESCRIPCIÓN

Ahora puedes impedir un posible atraco, vandalismo o robo sin tener que cubrir el alto costo de un SISTEMA DE ALARMA profesional. Instala la sirena en tu hogar o empresa, para que hasta los más sofisticados ladrones pensarían que el local está protegido por un sistema de vigilancia profesional y más avanzado. De hecho, es la sirena de alarma

#### 04. INSTALACIÓN

Abre la tapa del compartimiento de las baterías en la parte trasera de la sirena. Inserte 4 baterías recargables AA. Coloque las baterías según la polaridad indicada. Cierra la tapa. Se necesita un único tornillo para fijar la sirena a la pared.

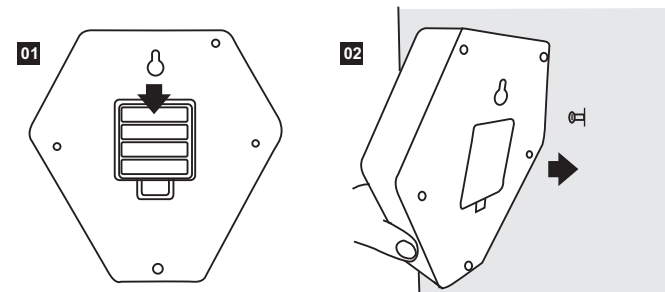

#### 05. ELEMENTOS:

- A. El panel solar
- B. 3xLED
- C. Compartimento de la batería

#### 06. ESPECIFICACIONES

- Material ABS
- Aspectos clave: 3 diodos LED rojos parpadeantes
- Encender/Apagar - Inserte/remueve las baterías
- Alimentación: 4 baterías 1.2V AA recargables (no incluidas), panel solar
- Autonomía de las baterías: 1 AÑO
- Accesorios: tornillo, etiqueta adhesiva (Alarm)
- Dimensiones : 195x200x48mm
- Peso de la unidad : 230g