

# **Aufbauanleitung**

## **Edelstahl Standsäulengrill**

Artikel-Nr. 1552

GTIN 4017265013740



Made in China

Importiert durch: Jürgen Westerholt GmbH; Oldenburger Straße 218 b; 26203 Wardenburg

E-Mail: [info@westerholt-gmbh.de](mailto:info@westerholt-gmbh.de)

# Montage

## Befestigungsmaterial

36 x M5 x 8mm

36 x M5

36 x M5

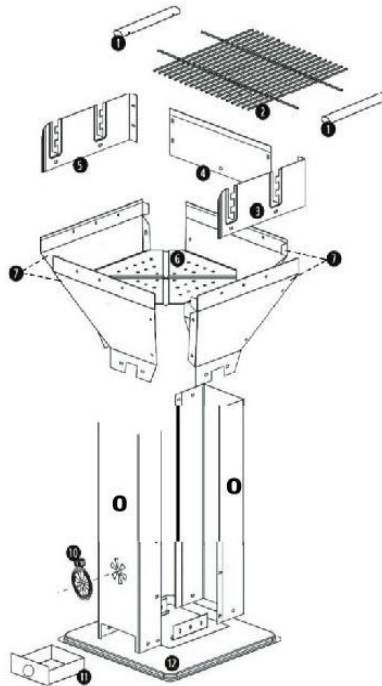

## Teilleiste

1. Holzgriff	2
2. Grillrost	1
3. Rechtes Windschutzteil	1
4. Hinteres Windschutzteil	1
5. Linkes Windschutzteil	1
6. Holzkohlerost	1
7. Feuerwannenteil	4
8. Frontsäulenteil	1
9. Hinteres Säulenteil	1
10. Lüftungsscheibe	1
11. Aschekasten	1
12. Bodenplatte	1

## Montageschritte:

Schritt 1: Befestigen Sie die Lüftungsscheibe (10) an der Frontsäule (9).

Schritt 2: Frontsäule (9) und hinteres Säulenteil (8) mit einander verbinden und dann an der Bodenplatte (12) fixieren.

Schritt 3: Die 4 Feuerwannenteile (7) gemäß Abbildung montieren.

Schritt 4: Feuerwanne (7) auf die Säule (8 + 9) setzen und befestigen.

Schritt 5: Windschutzteile (3 + 4 + 5) gemäß Abbildung miteinander verbinden und von außen an der Feuerwanne montieren.

Schritt 6: Holzkohlerost (6) in die Feuerwanne (7) einsetzen.

Schritt 7: Grillrost (2) in den Windschutz (3 + 4 + 5) einsetzen.

Schritt 8: Aschekasten (11) unten in die Öffnung der Säule (8 + 9) einschieben.



Schritt 1

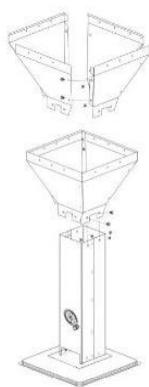

Schritt 2

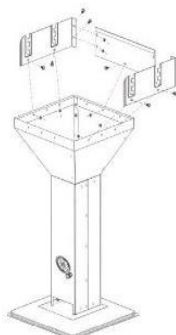

Schritt 3

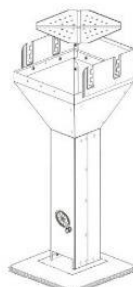

Schritt 4

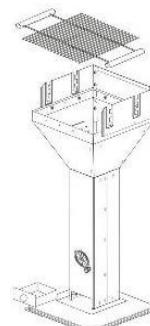

Schritt 5

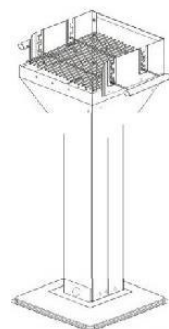

Schritt 6

## **Sicherheitshinweise**

- Betreiben Sie den Grill nicht in geschlossenen Räumen (Erstickungsgefahr)
- Achten Sie beim Aufstellen des Grills auf einen festen und ebenen Standplatz und halten Sie Abstand zu brennbaren Materialien. Transportieren Sie den Grill nicht, wenn er in Betrieb ist.
- Beachten Sie die Windrichtung. Vergewissern Sie sich, dass keine Funken und Glut vom Wind verweht werden. Der Betreiber des Grills ist für Schäden verantwortlich.
- Spritzen Sie niemals brennbare Flüssigkeiten in einen Grill.
- Löschen Sie einen Grill niemals mit Wasser.
- Behalten Sie den Grill immer im Auge und halten Sie immer eine Löschdecke, einen Eimer Sand oder einen Pulverlöscher bereit. Löschen Sie ihn nicht mit einem Eimer Wasser. Der hierbei entstehende Wasserdampf kann zu Verbrühungen führen.
- Kinder und Haustiere können Gefahren, wie z.B. Hitze, Stichflammen und Fettspritzer, beim Grillen nicht einschätzen, halten Sie sie daher fern.
- Verwenden Sie nur handelsübliche Grillanzünder mit GS oder DIN Kennzeichnung. Keinesfalls "Brandbeschleuniger" wie Benzin oder Spiritus, sonst kann es zu einer blitzartigen Verpuffung kommen (schwerste Verbrennungen möglich).
- Entsorgen Sie die Grillkohle erst, wenn diese vollständig erkaltet ist. Schütten Sie Glut nicht zum Abkühlen auf den Boden, hierbei kann Brand- und Verletzungsgefahr bestehen.
- Sollte es dennoch beim Grillen zu Brandverletzungen kommen, kühlen Sie diese sofort mit viel Wasser, bis spürbare Schmerzlinderung eintritt. Decken Sie die Wunde dann möglichst keimfrei ab, und begeben Sie sich sofort in ärztliche Behandlung.

### **Haftungsausschluss:**

**Wir haften nicht für Schäden welche durch unsachgemäßen Aufbau und/oder Handhabung entstehen**