

# RAVENNA 71

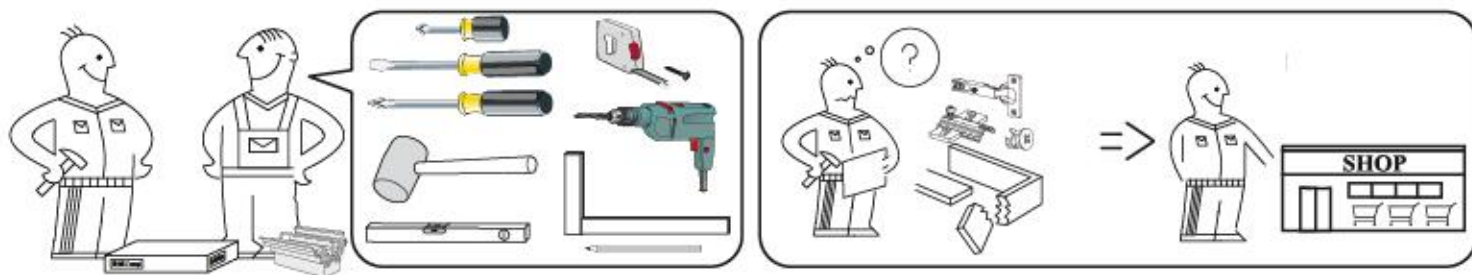

# RAVENNA 71

max.

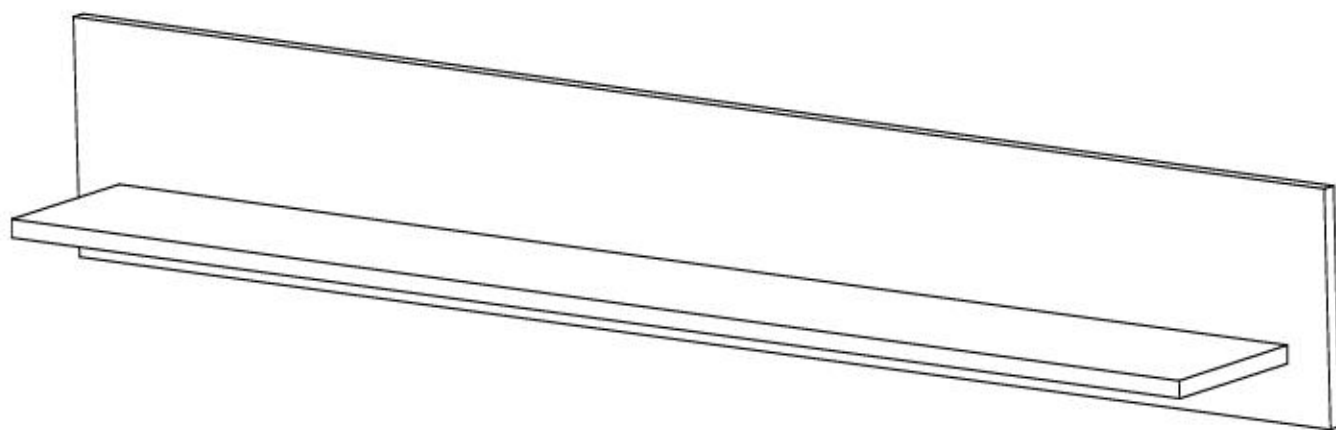
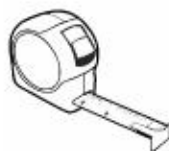

**HC 56**

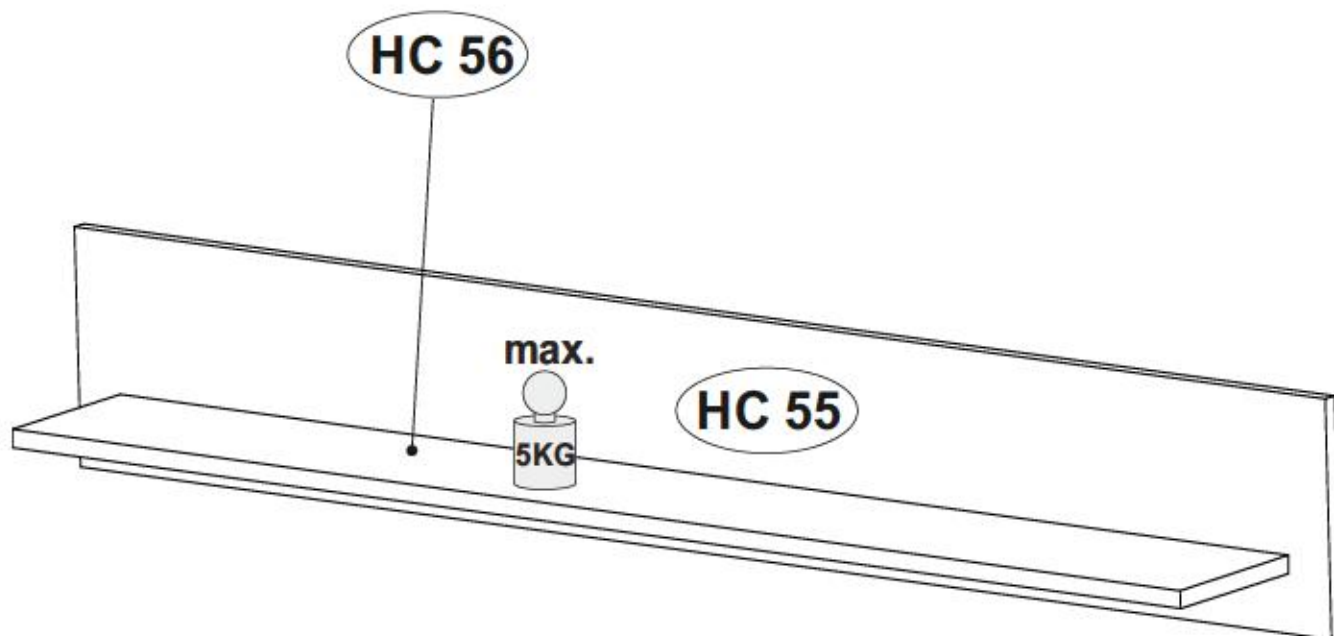

HC 55	x1	1500	200	15	1/1
HC 56	x1	1400	169	28	1/1

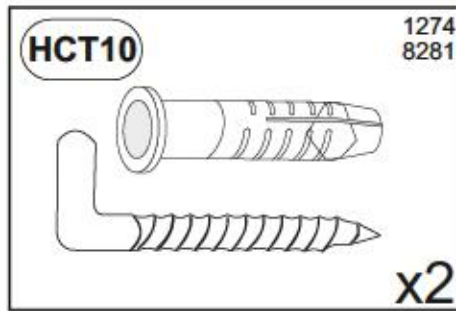
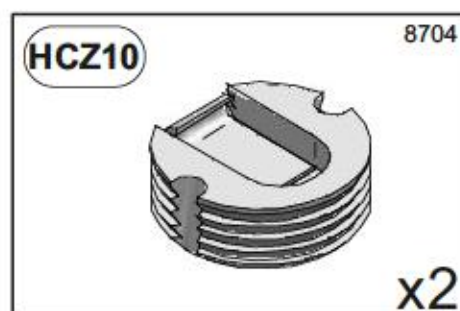
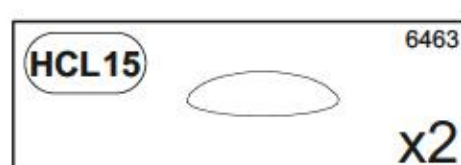
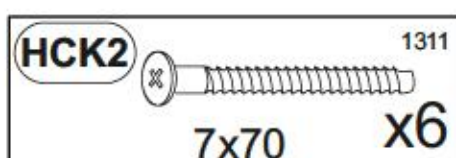
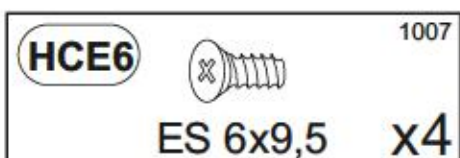

1

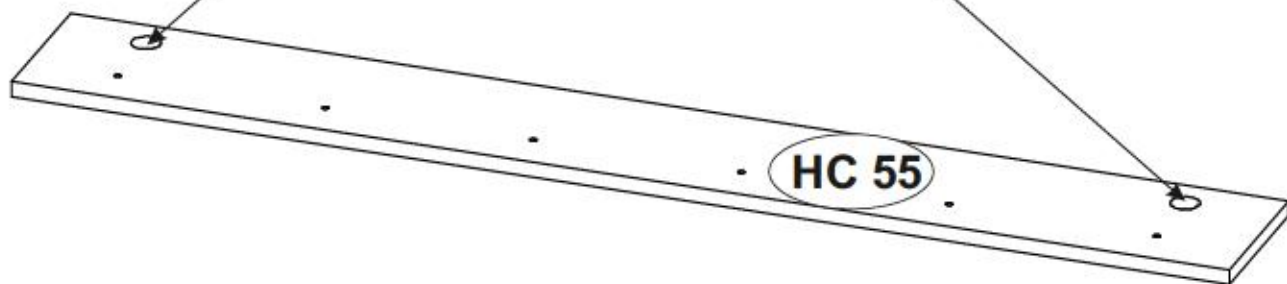
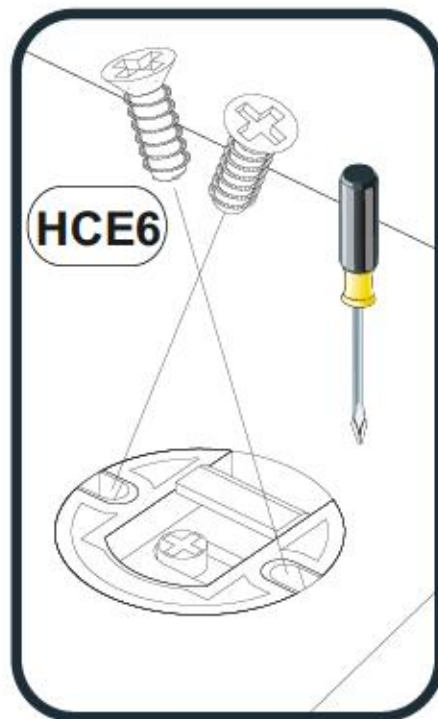
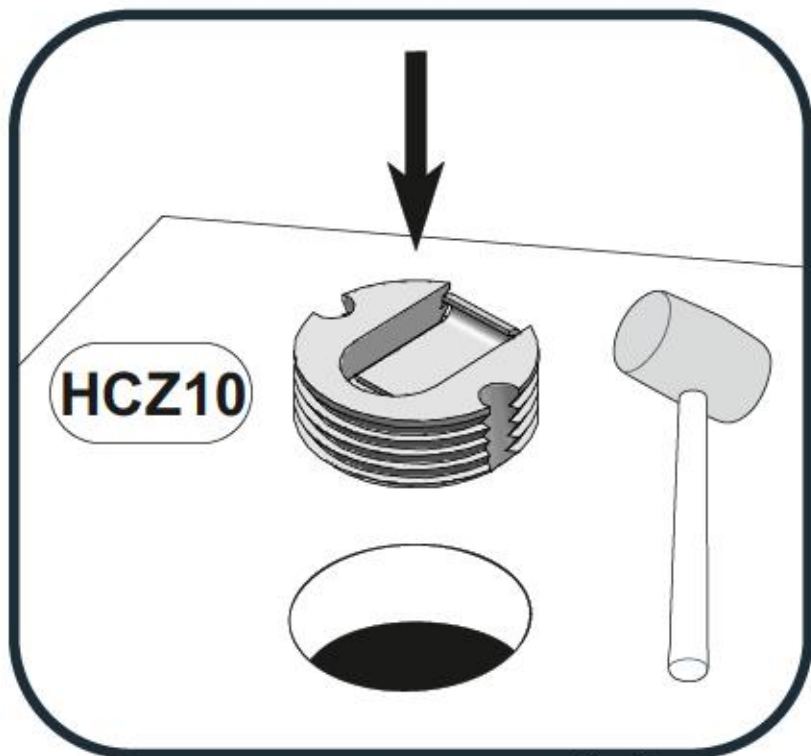
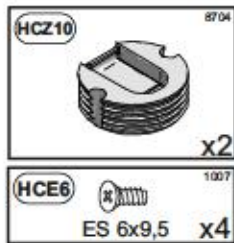

2

- HCK2 7x70 x6
- HCL15 9483 x2

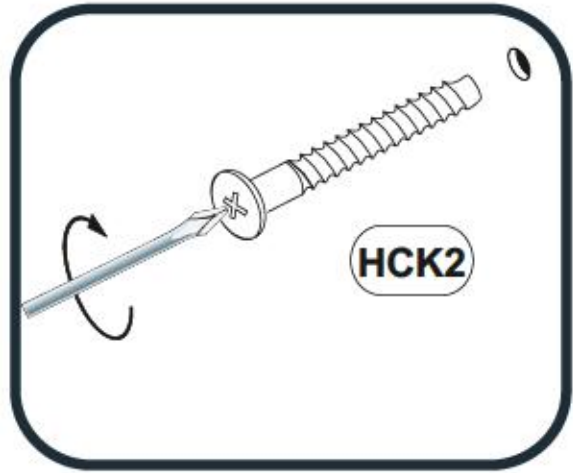
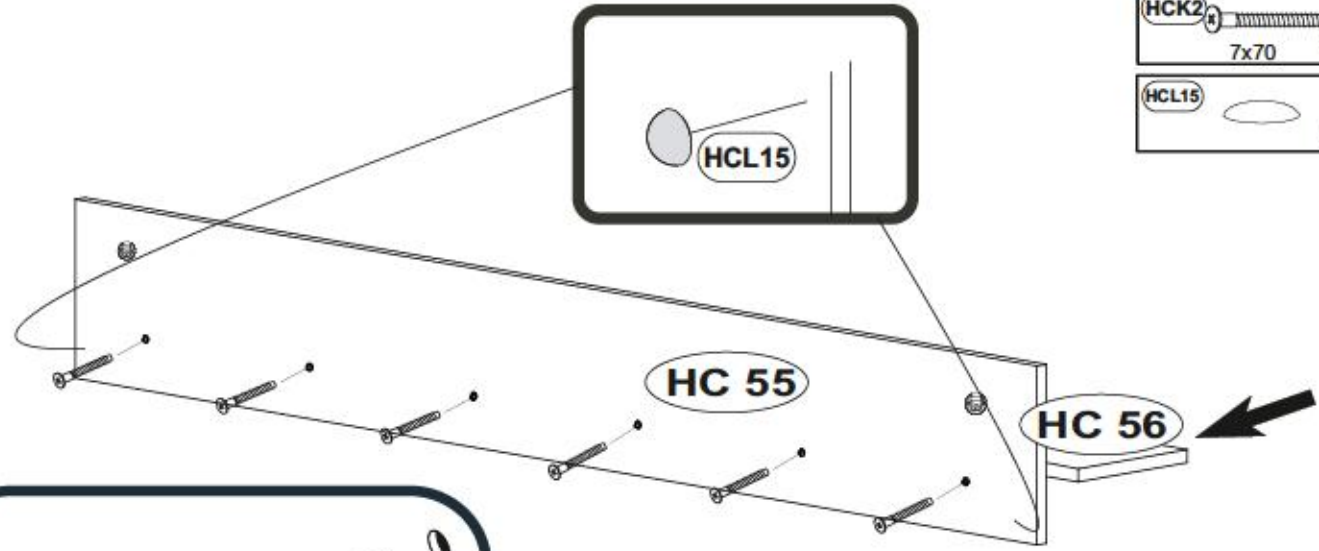

3

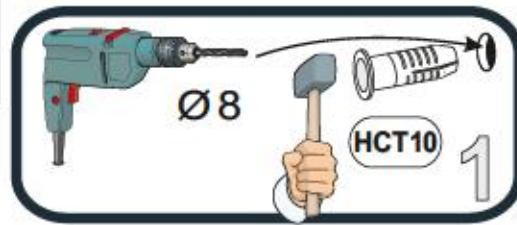

- HCT10 1274 8281 x2

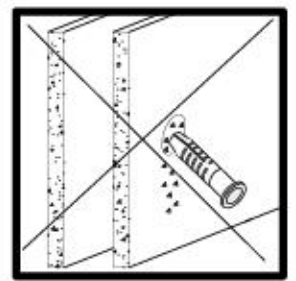
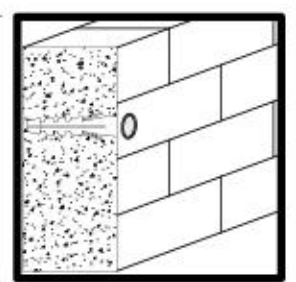
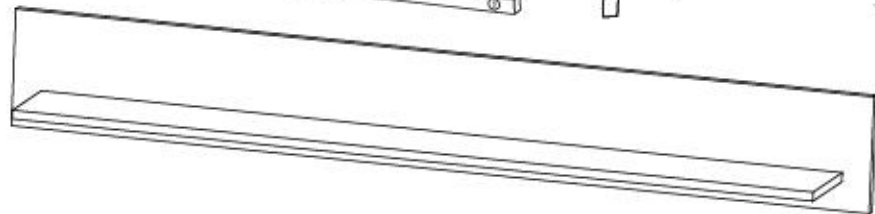
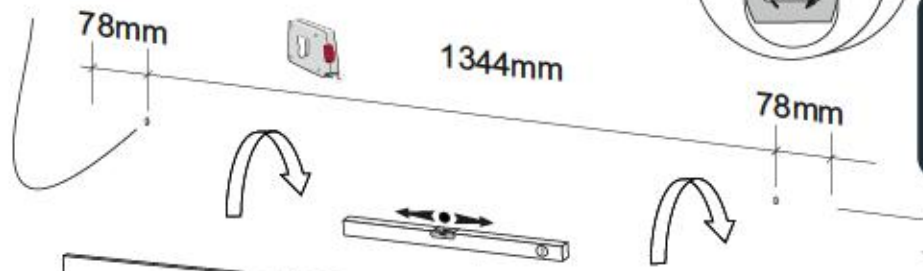

# RAVENNA 71

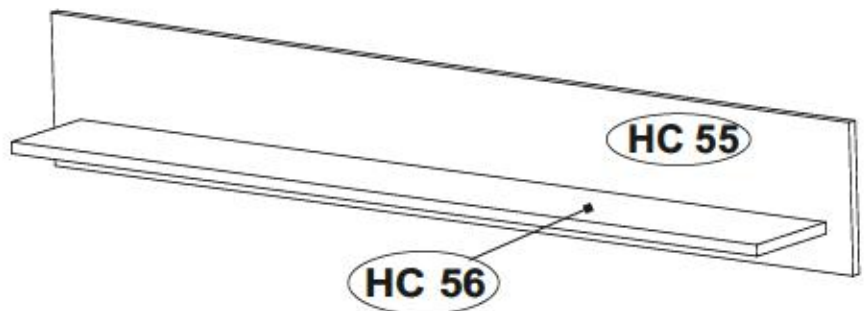

**D** Utwór: Drukownice i.r. Besch: Legale  
Sollte Ihnen ein Beschädigtes Teil, können Sie diese Servicekarte direkt an die untenstehende Adresse mailen. Wir können allerdings nur Beschädigte auf diesem Wege verschicken. Sollten Sie eine andere Beanstandung an Ihrem Möbelstück haben, so wenden sie sich bitte direkt an Ihre Möbelhaus.

**GB** Our direct and service for fitting  
If a fitting part is missing, you can e-mail this service card directly to the address below. However, we can only send fitting parts in this way. If you have any other cause for complaint concerning your item of furniture, please contact your furniture store directly.

**CZ** Náš přímý servis pro kování  
Chybí-li vám nějaký díl z kování, můžete tuto servisní kartu odeslat e-mailem přímo na níže uvedenou adresu. To ale odeslat však můžeme pouze tehdy, pokud jde o reklamaci dílu. Pokud byste reklamovali jiný díl nábytku, obrátte se přímo na svého prodejce nábytku.

**F** Bien utiliser la notice de montage  
Si il vous manque une ferrure, veuillez envoyer directement la présente carte service à l'adresse e-mail indiquée ci-dessous. Cependant, ceci nous permet uniquement d'envoyer des ferrures. Pour tout autre type de réclamation concernant votre meuble, veuillez contacter directement votre magasin d'ameublement.

**I** Il nostro servizio diretto per l'ordine della ferramenta  
Qualora Vi dovesse mancare un pezzo di ferraggio, allora Vi preghiamo di inviare questa carta di servizio immediatamente all'indirizzo sottostante. Possiamo inviare in pezzi di ferraggio solamente per mezzo di questo procedimento. Qualora doveste avere qualche altra reclamazione in merito al mobile, allora Vi preghiamo di rivolgervi direttamente al vostro Negozio di mobili.

**BG** Прямият сервис за монтаж на обзавеждане  
Ако ви липне част от обзавеждането, поточно неговата съставна част, можете да ни изпратите на е-мал адреса, посочен по-долу. По този начин можем да доставим само липсващи съставки от обзавеждането. Ако искате да ни направите друга жалба по отношение на мебелта, се свържете директно с обзавеждащия магазин.

**NL** Onze direct service voor het aanbrengen  
Wanneer er een onderdeel ontbreekt, kunt u deze servicekaart direct aan ons onder e-mail adres mailen. Wij kunnen langzame weg echter alleen beschadigde onderdelen verzenden. Mocht u een ander probleem aan uw meubel hebben, verzaken wij u contact op te nemen met uw meubeldealer.

**PL** Nasz bezpośredni serwis części montażowych  
Jeżeli brakuje części montażowych do mebla, prosimy o przesłanie nam niniejszej karty serwisowej na niżej podany adres e-mailowy. W ten sposób możemy przesyłać jedynie brakujące części. W przypadku innych reklamacji dotyczących mebla, prosimy zgłosić się do sklepu meblowego, w którym został dokonany zakup.

**HR** Servis za usluge  
U slučaju da nedostaje neki od dijelova meblu vas de ne djele navedenu mail adresu pošaljite ovaj servisni obrazac. Ne ovaj način mogu se dostaviti samo dijelovi. U slučaju da imate dodatne prigovore vezane uz komad namještaja meblu vas de se obratiti izravno trgovini namještaja gdje je isti kupljen.

**HU** Direktív szolgáltatás a csavarokhoz  
Ha hiányzik egy csavar, ez a kártyát kitöltve email címről elküldheti az alább található címre. Azonban csak a csavarokat tudjuk elküldeni. Amennyiben másféle reklamációt állít fel birtokában lévő bútor, forduljon közvetlenül a boltjának.

**SK** Náš priamy servis pre štítok kovania  
Ak by Vám chýbala niekajá časť kovania, môžete poslať túto servisnú kartu priamo e-mailom na nižšie uvedenú adresu. Dôly kovania vieme poslať iba týmto spôsobom. Ak by ste mali inú reklamáciu ohľadom Vášho nábytku, obráťte sa priamo na Vašu predajňu nábytku.

**SLO** Náš direktni u službu storitev za obzave  
Če vam manjka kakšno okovje, lahko to serviso kartico pošljete po e-pošti direktno na spodnji naslov. Po tej poti vam lahko pošljemo samo okovje. Če želite reklamirati kakšen drug del pohištva, se obrnite neposredno na vašo trgovino pohištva.

**RO** Servisul direct pentru asamblare  
În cazul în care vă lipsește o piesă de mobilier, puteți să trimiteți direct această card de service prin e-mail la adresa de mai jos. Noi nu putem trimite piese de mobilier decât prin această cale. Dacă aveți o altă reclamație referitoare la piesa de mobilier, atunci vă rugăm să vă adresați direct la magazinul dvs. de mobilier.

**RUS** Наш прямой сервис для поставки фурнитуры  
Если оказалось, что Вам не хватает того или иного элемента фурнитуры, Вы можете отправить сервисную карту по адресу непосредственно на наш электронный адрес электронной почты. Однако, только образом мы можем доставить только фурнитуру. Если же у Вас возникнут иные претензии относительно приобретенной мебели, пожалуйста, обращайтесь непосредственно в магазин, осуществляющий продажу.

**S** Utwór: Drukownice i.r. Besch: Legale  
Om du saknar en beskadigad del kan du skicka detta servicekort direkt till e-postadressen som anges nedan. Men vi kan endast skicka skadade delar på detta sätt. Om du har någon annan anledning till att kontakta ditt möbelföretag direkt.

**ES** Nuestro servicio directo para accesorios  
Si le falta algún accesorio, puede enviar esta tarjeta de servicio directamente a la siguiente dirección. No obstante, por este método solo podemos enviar accesorios. Si tiene alguna otra objeción sobre su mueble, consulte directamente con su mueblería.

**TR** Doğrudan hizmet için doğrudan servis kartı  
Bir donanım ya da aksesuar bu servise kartını doğrudan aşağıdaki adrese e-posta yoluyla göndermeniz mümkündür. Ancak bu yöntemle sadece aksesuarlar gönderebiliriz. Mebeleniz hakkında başka bir şikâyetiniz varsa lütfen doğrudan mobilya satıcınıza danışın.

HC 55	x1	1500	200	15	1/1
HC 56	x1	1400	169	28	1/1



# RAVENNA 71

D  
GB  
CZ  
F  
I  
BG  
NL  
PL  
HR  
HU  
SK  
SLO  
RO  
RUS  
S  
ES  
TR

**Utworzone Drukarservice für Beschädigte**  
Sollten Ihnen ein Beschädigter liegen, können Sie diese Servicekarte direkt an die untenstehende Adresse mailen. Wir können a landing card nur Beschädigte auf diesem Wege verschicken. Sollten Sie eine andere Beschreibung an Ihrem Möbelstück haben, so wenden sie sich bitte direkt an Ihr Möbelhaus.

**Our direct order service for fitting**  
If a fitting part is missing, you can e-mail this service card directly to the address below. However, we can only send fitting parts in this way. If you have any other cause for complaint concerning your item of furniture, please contact your furniture store directly.

**Nelze prímk služby pro kování**  
Chybí-li vám nějaký díl z kování, můžete tuto službu i tento adresát e-mailem přímo na náš ověřený adresu. Tímto cestou však můžeme rozvést jen díly kování. Pokud byste reklamovali jiný díl nábytku, obraťte se přímo na svého prodejce nábytku.

**Bien arrivé en la notice de montage**  
Si vous remarque une erreur, veuillez s'en voyer dire directement la présente carte ainsi que l'adresse e-mail indiquée ci-dessous. Cependant, ceci nous permet uniquement d'envoyer des pièces de rechange. Pour tout autre type de réclamation concernant votre meuble, veuillez contacter directement votre magasin d'ameublement.

**Il nostro servizio diretto per l'ordine delle forniture**  
Qualora Vi dovesse mancare un pezzo di fissaggio, allora Vi preghiamo di inviare questa carta di servizio insieme all'indirizzo sotto indicato. Possiamo inviare i pezzi di fissaggio solamente per mezzo di questo procedimento. Qualora dovete avere qualche altra reclamo in merito al mobile, allora Vi preghiamo di rivolgerVi direttamente al Vostro Negozio di mobili.

**Намашта депешна услуга за обнова**  
Ако некако нешто от мебелоток, потпирање нешто нешто сепак не е исправно или не е исправно на вистински адрес, тогаш попушти. По тоа начин може да доставиме само делови кои се одобро од обнова. Ако уште имате други проблеми со мебелоток, Ве советуваме да се обврнете кон вашиот продавач на мебелоток, от којшто сте купувале мебелоток.

**Onze direct service voor de schade klachten**  
Wanneer we een onderdeel ontbrekt, kunt u deze servicekaart direct aan ons toesturen die u meegeleverd is samen. Wij kunnen lange deze weg echter alleen beschadigde en vervuilde. Mocht u een ander probleem aan uw meubel hebben, verzaken wij u contact op te nemen met uw meubelzaak.

**Nasz bezpośredni serwis szkód meblowych**  
Jeżeli brakuje części koniecznych do montażu, prosimy o przesłanie nam niniejszej karty wraz z adresem e-mail. Tylko w ten sposób możemy wysłać części meblowe. W innych przypadkach prosimy o kontakt z naszym sprzedawcą, w którym zostały dokonane zakupy.

**Service za obnova**  
U slučaju da nedostaje neki od dijelova mobilnog vas da ne dalje nekad nisu mail adresu pošaljite ovaj servisni obrazac. Na ovaj način mogu se dostaviti samo dijelovi. U slučaju da imate dodatne prigovore vezane uz komad namještaja molimo vas da se obratite izvorno trgovini na mjestu gdje je isti kupljen.

**Direktív szolgáltatás a károsítékos eseteknél**  
Ha hiányzik egy részlet, azt a kártyát közvetlenül e-mail címetre az alábbi e-mail címre. Azonban csak a károsított (vagy új) tárgyakat. Amennyiben más problémák merülnek fel a bútortól, akkor forduljon közvetlenül a bolti eladóhoz.

**Náš priamy servis pre škody nábytku**  
Ak by Vám chýbala niekajá časť kovánia, môžete poslať túto službu i tento adresát e-mailem priamo na náš overený adresu. Týmto spôsobom však môžeme rozveš iba diely kovánia. Ak by ste mali inú reklamáciu ohľadom Vášho nábytku, obráťte sa priamo na Vašu predajňu nábytku.

**Nelze direct service klachten meubelen**  
Als u een onderdeel van uw meubel mist, kunt u deze servicekaart direct aan ons toesturen die u meegeleverd is samen. Wij kunnen lange deze weg echter alleen beschadigde en vervuilde. Mocht u een ander probleem aan uw meubel hebben, verzaken wij u contact op te nemen met uw meubelzaak.

**Service-ul nostru direct pentru furnituri**  
In cazul in care va lipseste o piesa de mobilier puteti sa trimitati direct acest card de service prin e-mail la adresa de mai jos. Noi nu putem expedia piese de mobilier decat pe acest canal. Dacă aveți o altă reclamație referitoare la piesa de mobilier, atunci vă rugăm să vă adresați direct la magazinul dvs. de mobilier.

**Наша директна служба за повреде на мебелоток**  
Ели ако нешто од мебелоток е повредено, тогаш Ве советуваме да испратите оваа картичка директно на е-mail адресот на којшто сме наведени. Само преку овој начин може да доставиме делови на повредено мебелоток. Ако имате други проблеми со мебелоток, Ве советуваме да се обврнете директно на Вашиот продавач на мебелоток.

**Наша директна служба за повреде на мебелоток**  
Si le falta algún componente, puede enviarnos esta tarjeta de servicio de reclamos a la siguiente dirección. No obstante, por este medio solo podemos enviar repuestos. Si tiene alguna otra objeción sobre su mueble, consulte directamente con su mueblería.

**Донајте ја доградата сервисна**  
Si dorađate nekakvu servis karticu dopunite je budite nam adresu dopunite mail je zahtevate. Sada se na ovaj donosi list grom reklamacija. Mobiljarska baze mogu slati samo z vanjske dopunite mobilje sastavnice dopunite.

**HCZ10** 8704

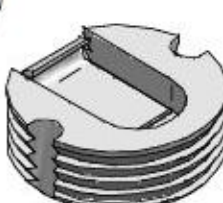

X...

**HCL15** 6463



X...

**HCK2** 1311



7x70 X...

**HCT10** 1274  
8281

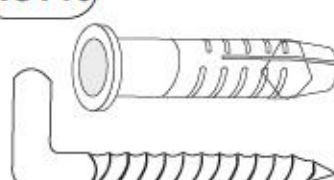

X...

**HCE6** 1007



ES 6x9,5 X...

