

MAXXUS[®]

**Massagesessel
MX 12.0z**

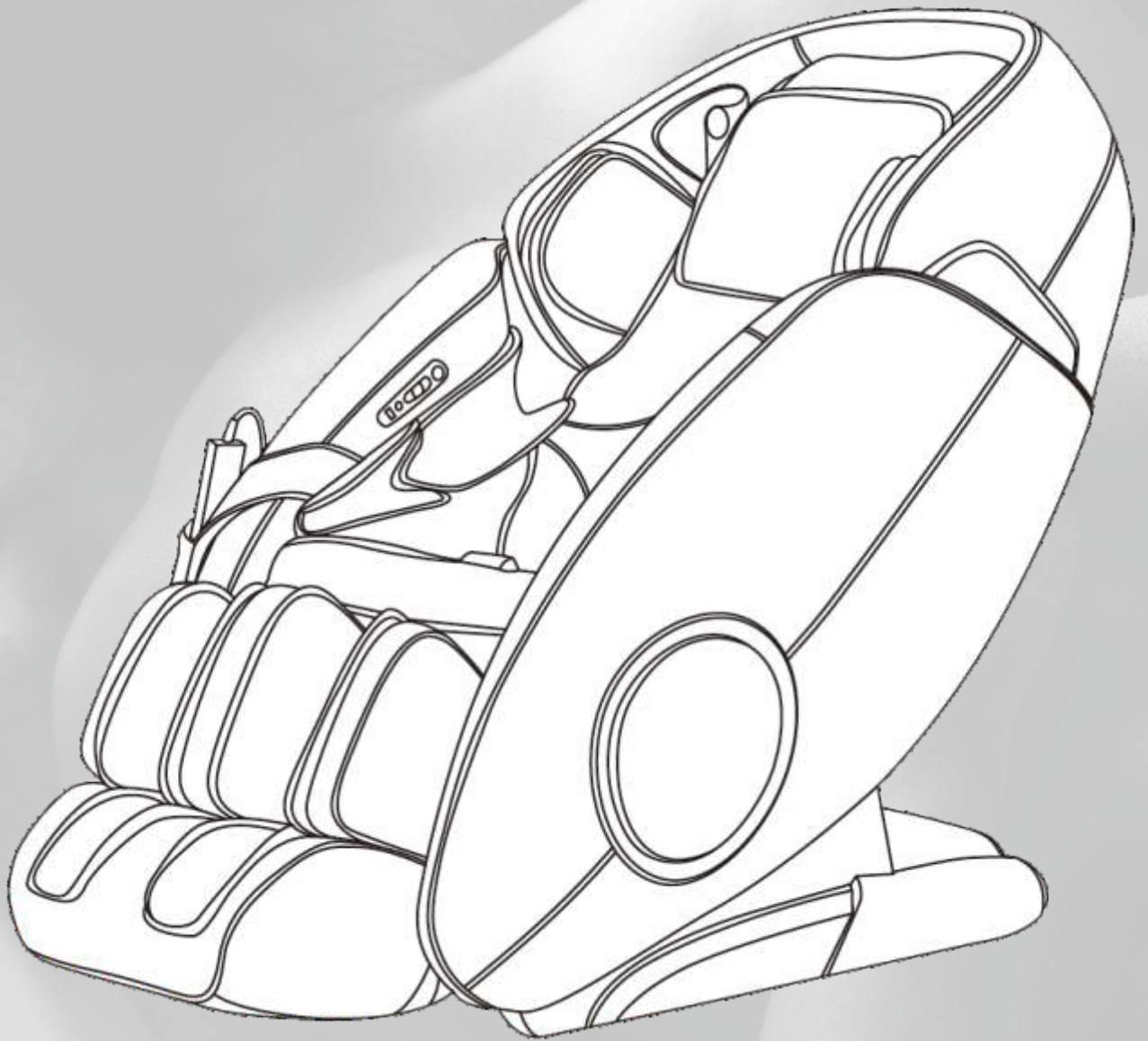

Index	2
Sicherheitshinweise	3 - 5
Übersicht - Massagesessel	6
Übersicht - Fernbedienung	7
Anwendung	8 - 15
Pflege, Reinigung & Wartung	16
Entsorgung	16
Notizen	17
Empfohlenes Zubehör	17
Montage	18 - 20
Explosionszeichnung	21
Teile-Liste	21
Gewährleistung	22
Serviceantrag	23



Bevor Sie den Massagesessel nutzen, machen Sie sich bitte unbedingt mit der gesamten Bedienungsanleitung, insbesondere den Sicherheitsinformationen, den Wartungs- & Reinigungs- und Trainingsinformationen vertraut. Sorgen Sie auch dafür, dass jeder der diesen Massagesessel nutzt, ebenfalls mit diesen Informationen vertraut ist und diese beachtet.

Halten Sie unbedingt die Wartungs- und Sicherheitsanweisungen dieser Anleitung exakt ein.

Dieser Massagesessel darf ausschließlich für seinen bestimmten Einsatz genutzt werden.

Eine zweckentfremdete Nutzung kann ein Risiko für mögliche Unfälle, Schäden der Gesundheit oder die Beschädigungen des Massagesessels bewirken, für die seitens des Vertreibers keine Haftung übernommen wird.

Stromanschluss

- Es wird eine Netzspannung von 220-230V für den Betrieb des Gerätes benötigt.
- Der Massagesessel darf nur mit dem im Lieferumfang enthaltenen Netzkabel an eine geerdete, mit 16 A einzeln abgesicherte und vom Fachmann installierte Steckdose angeschlossen werden.
- Trennen Sie den Netzstecker immer von der Steckdose wenn Sie den Standort des Massagesessels verändern wollen.
- Vor der Durchführung von Reinigungs-, Wartungs- oder sonstigen Arbeiten trennen Sie den Netzstecker immer von der Steckdose.
- Verzichten Sie bei der Verbindung des Netzsteckers mit einer Steckdose auf Steckdosenleisten und Kabelrollen.
- Bei der Verwendung einer Kabelverlängerung, achten Sie unbedingt darauf, dass diese den Richtlinien und Bestimmungen des VDE entspricht.
- Verlegen Sie das Netzkabel immer so, dass es weder beschädigt werden kann, noch eine Stolperfalle darstellt.
- Elektrische Geräte, wie z. B. Smartphones PC, Fernseher (LCD, Plasma, Röhre, etc.), Spielkonsolen, etc. senden während deren Betrieb und im Stand-by-Modus elektromagnetische Strahlung aus. Halten Sie diese Geräte von Ihrem Trainingsgerät fern, da es zu Fehlfunktionen, Störungen kommen kann.
- Aus Sicherheitsgründen trennen Sie das Netzkabel immer bei Nichtgebrauch des Gerätes von der Steckdose.

Trainingsumgebung

- Wählen Sie eine Stellfläche, die eben, sauber und leicht zugänglich ist. Die Stellfläche sollte auf allen Seiten des Massagesessels optimalen Freiraum und größtmögliche Sicherheit bietet.
- Achten Sie auf eine gute Belüftung und optimale Sauerstoffversorgung während der Nutzung. Zugluft ist hierbei zu vermeiden.
- Der Massagesessel ist nicht für eine Nutzung im Freien geeignet, deshalb ist die Lagerung und die Nutzung des Massagesessels ausschließlich innerhalb temperierter, trockener und sauberer Räume möglich.
- Der Temperaturbereich für Betrieb und Lagerung sollte zwischen mindestens 10° und maximal 30° Celsius liegen.
- Der Betrieb und die Lagerung des Massagesessels in Nassbereichen, wie z. B. Schwimmbädern, Saunen, etc. ist nicht möglich.
- Achten Sie darauf, dass der Massagesessel während des Betriebes und im Ruhezustand immer auf einem befestigten, ebenen und sauberen Untergrund steht. Unebenheiten im Untergrund müssen entfernt bzw. ausgeglichen werden.
- Um empfindliche Böden, wie Holz, Lamina, Fliesen, etc. zu schonen und vor Beschädigungen wie Kratzern zu schützen, empfiehlt es sich eine **MAXXUS® Bodenschutzmatte** dauerhaft unter das Gerät zu legen. Achten Sie darauf, dass die Unterlage gegen ein mögliches Verrutschen gesichert ist.
- Stellen Sie den Massagesessel nicht direkt auf helle oder weiße Teppichböden oder Teppiche, da die Standfüße des Gerätes abfärben können.
- Achten Sie darauf, dass der Massagesessel inklusive des Netzkabels nicht mit heißen Gegenständen in Kontakt kommt und ein ausreichender Sicherheitsabstand zu sämtlichen Wärmequelle, wie z. B. Heizung, Öfen, offene Kamine, etc. eingehalten wird.



Persönliche Sicherheitshinweise für das Training

- Bei Nichtbenutzung des Massagesessels entfernen Sie das Netzkabel um so eine unsachgemäße bzw. unkontrollierte Nutzung von Dritten, wie z. B. Kindern zu verhindern.
 - Sie sollten vor der ersten Nutzung des Massagesessels einen Gesundheitscheck bei Ihrem Arzt durchführen.
 - Personen mit folgenden Krankheitsbildern/Diagnosen sollten die Nutzung eines Massagesessels vorab mit dem behandelnden Arzt besprechen und abklären:
 - Osteoporose
 - Herzkrankungen
 - Herzschrittmacher
 - Fieber
 - Schwangerschaft
 - offene Wunde
 - Knochenbrüche
 - Prellungen & Stauchungen
 - Hautkrankheiten
 - Rücken- & Wirbelsäulenprobleme
- Bei Erkrankungen bzw. Diagnosen die in der obigen Liste nicht aufgeführt sind halten Sie bitten ebenfalls mit Ihrem Arzt vor der Erstinutzung Rücksprache.
- Die Nutzung des Massagesessels von Personen deren Körper, Wahrnehmung oder Psyche beeinträchtigt sind oder die über eine nur mangelnde Erfahrung und Kenntnis hinsichtlich der Nutzung eines Massagesessels verfügen, sollte immer unter der Aufsicht einer erfahrenen und für die Sicherheit des Benutzers verantwortlichen Person erfolgen.
 - Bei körperlichem Unwohlsein, Schmerzen und/oder Atemproblemen beenden Sie die Massage sofort.
 - Beginnen Sie Ihre Massageeinheiten immer mit einer niedrigen Belastung und steigern Sie diese im Verlauf der Nutzung gleichmäßig und schonend.
 - Pro Benutzer sollte der Massagesessel maximal 1x pro Tag und nicht länger als 20 Minuten verwendet werden.
 - Verwenden Sie den Massagesessel frühestens 1 Stunde nach der Einnahme einer Mahlzeit.
 - Schlafen Sie nicht während der Massage.
 - Achten Sie darauf, dass Sie während der Massage geeignete Bekleidung tragen.
 - Die Nutzung des Massagesessels kann nur erfolgen, wenn der Körper des Benutzers trocken ist. Im feuchten Zustand z. B. unmittelbar nach dem Duschen/Baden darf der Sessel nicht benutzt werden.
 - Verwenden Sie während der Nutzung des Massagesessels kein Zubehör.
 - Dieser Massagesessel kann ausschließlich nur von einer Person gleichzeitig benutzt werden.
 - Prüfen Sie vor jeder Nutzung, ob sich der Massagesessel und das Stromkabel in einem einwandfreien Zustand befindet. Benutzen Sie den Massagesessel niemals, wenn dieser oder das Stromkabel Fehler oder Defekte aufweisen.
 - Verwenden Sie den Massagesessel nicht, wenn der Bezug oder das Kunstleder beschädigt sind.
 - Selbständige Reparaturarbeiten können nur nach Absprache und Genehmigung durch unserer Serviceabteilung und ausgeführt werden. Hierbei dürfen nur Original-Ersatzteile verwendet werden.
 - Der Massagesessel muss nach jeder Nutzung gereinigt werden. Entfernen Sie insbesondere sämtliche Verunreinigungen, die durch Körperschweiß oder andere Flüssigkeiten hervorgerufen wurden.
 - Achten Sie immer darauf, dass Flüssigkeiten (Getränke, Körperschweiß, etc.) in keinem Fall in den Massagesessel eindringen kann, da dies zu Korrosionen und Beschädigung der mechanischen und elektronischen Bauteile führen kann.
 - Dieser Massagesessel ist für die Nutzung durch Kinder nicht geeignet.
 - Während der Nutzung müssen Dritte - insbesondere Kinder und Tiere - einen ausreichenden Sicherheitsabstand einhalten.
 - Prüfen Sie vor jeder Nutzung ob sich Gegenstände unter dem Massagesessel befinden und entfernen Sie diese in jedem Fall.
 - Achten Sie immer darauf, dass der Massagesessel nicht von Kindern als Spielzeug oder Klettergerät zweckentfremdet wird.
 - Führen Sie in keinem Fall bauliche Veränderungen am Massagesessel durch. Hierdurch verfallen sofort alle Gewährleistungs- und Garantieansprüche.

Die Konstruktion dieses Massagesessels beruht auf dem aktuellsten technischen und sicherheitstechnischen Stand. Dieser Massagesessel sollte ausschließlich von erwachsenen Personen genutzt werden! Extremes, falsches und/oder ungeplante Nutzung kann zu Gesundheitsschäden führen!



Sicherheitshinweise



Wenn die Fußstütze angehoben wird, sollten Personen keinen Druck auf die Fußstütze ausüben, um zu vermeiden, dass der Massagesessel nach vorne fällt, der Massagesessel oder Bauteile des Massagesessels beschädigt werden oder es zu Verletzungen von Personen kommt.

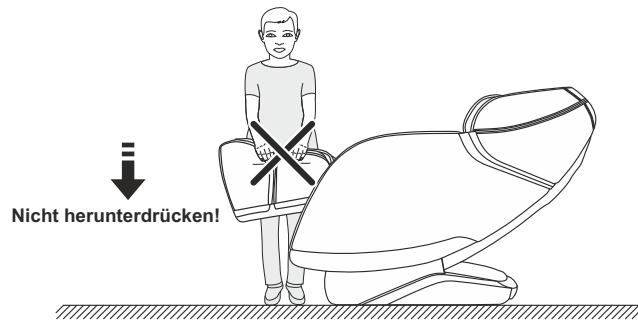

Bevor Sie sich in den Massagesessel setzen vergewissern Sie sich, dass das Sitzpolster korrekt im Massagesessel positioniert ist. Bei nicht korrekt positioniertem Sitzpolster kann es zu Schmerzen im Gesäßbereich und zur Beschädigung des Massageschlittens kommen.

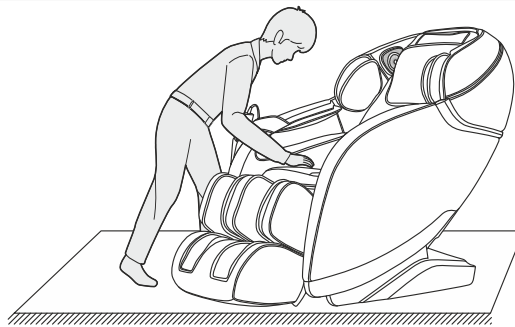

Entfernen Sie niemals das Netzkabel, oder das Kabel der Bedieneinheit wenn sich der Massagesessel im eingeschalteten Zustand oder im Standby befindet. Hier kann es zu Schäden am Massagesessel oder zu Stromschlägen kommen. Schalten Sie den Massagesessel immer über den Hauptschalter aus und entfernen Sie dann das Stromkabel und gegebenenfalls das Kabel der Bedieneinheit. Das Stromkabel sollten Sie immer bei Nichtbenutzung des Massagesessels entfernen um somit die unbefugte Nutzung durch Dritte, wie z. B. Kinder zu verhindern.

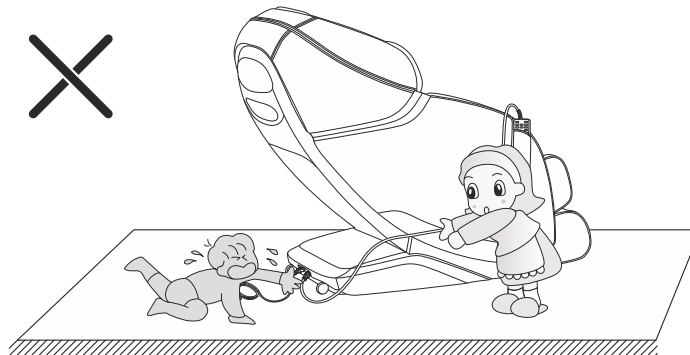

Bevor Sie den Massagesessel nutzen prüfen Sie immer ob sich Kinder, Haustiere oder Gegenstände unter dem Massagesessel und hier insbesondere im Bereich der Fußstütze oder der Rückenlehne befinden. Entfernen Sie diese unbedingt vor der Nutzung, da es hier zu Schäden am Gerät und zu Verletzungen von Personen, etc. kommen kann.

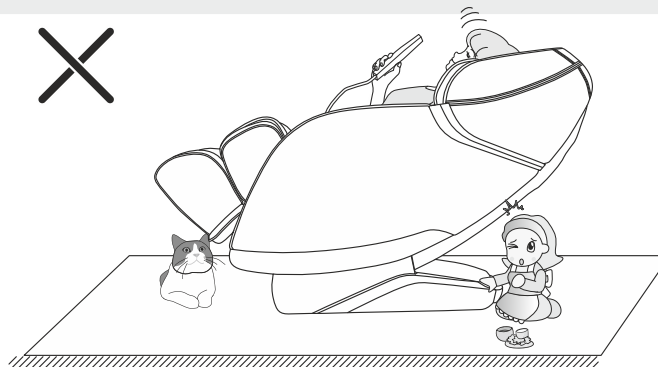

Übersicht Massagesessel

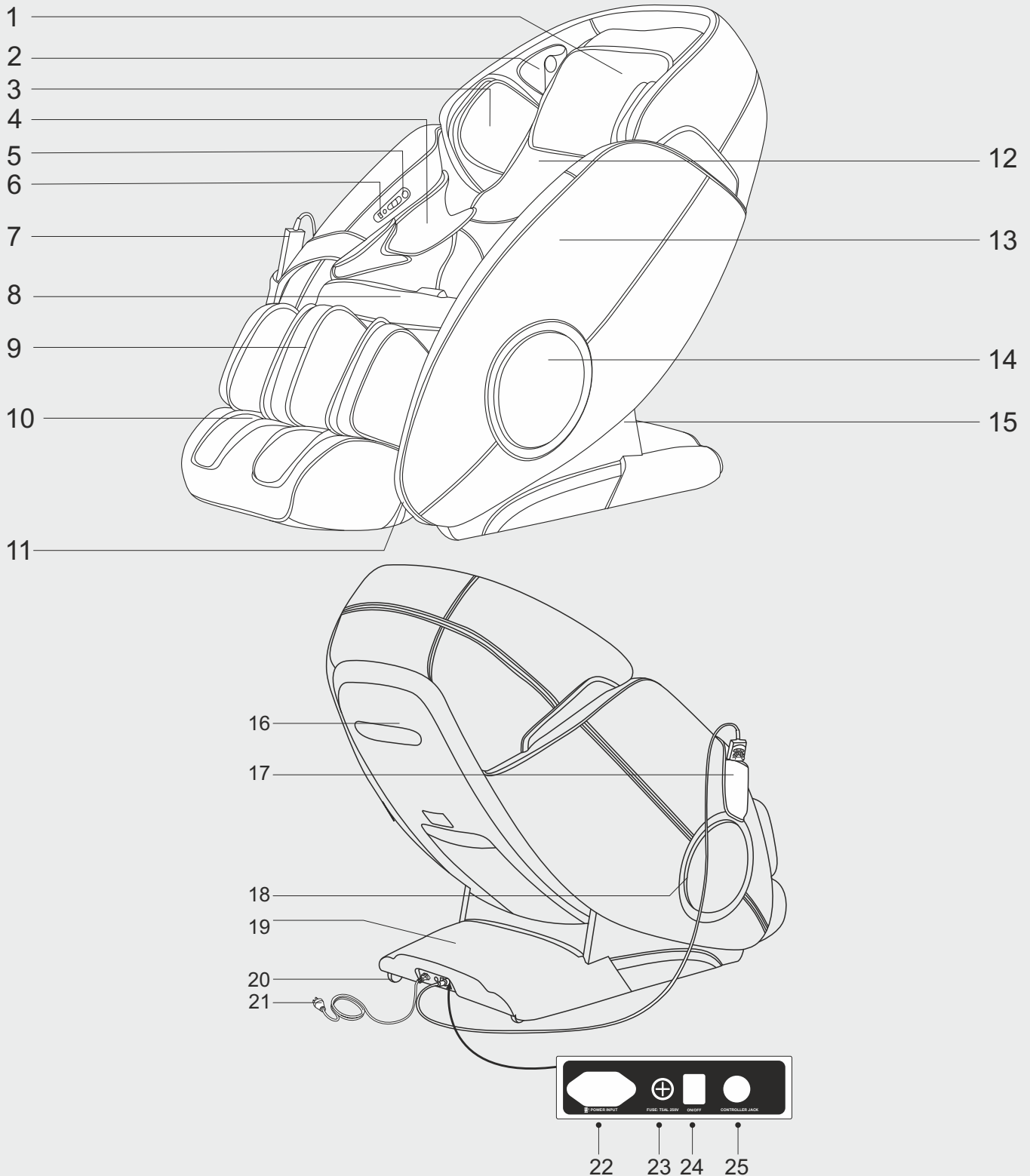

- | | | |
|----------------------------------|---------------------------|-------------------------------|
| 1. Kopfpolster | 9. Beinteil | 17. Fernbedienungstasche |
| 2. Lautsprecher / negative Ionen | 10. Fußraste | 18. LED-Kreis |
| 3. Luftkissen Schulter | 11. Rückwertige Fußplatte | 20. Transportrollen |
| 4. Luftkissen Arm | 12. Rückenpolster | 21. Stromkabel |
| 5. Schnellwahltasten Armlehne | 13. Seitenteil | 22. Stromanschluss |
| 6. USB Ladestation | 14. Dekorationselement | 23. Sicherung |
| 7. Fernbedienung | 15. Seitenabdeckung | 24. Netzschalter |
| 8. Sitzkissen | 16. Gehäuseabdeckung | 25. Anschluss (Fernbedienung) |

Übersicht - Fernbedienung

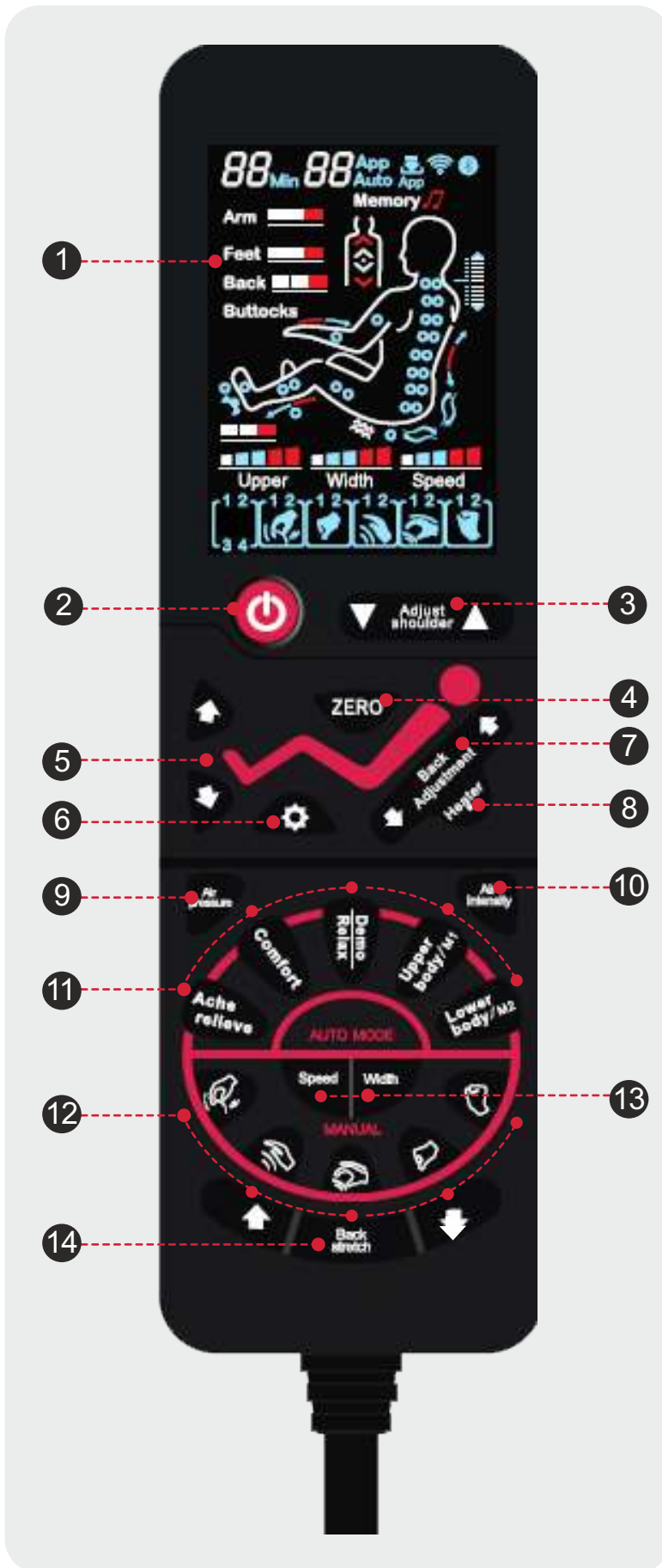

1. LCD-Display
2. EIN/AUS-Taste
3. Justierung der Schulter/Nackenposition
4. Zero Gravity
5. Heben und Senken der Fußablage
6. Einstellung der Fußmassage
7. Heben und Senken der Rückenlehne
8. Heizfunktion der Rückenlehne
9. Luftdruck-Massage (Airbags)
10. Intensität der Luftdruckmassage
11. Automatik-Programm-Tasten
12. Manuelle Massagearten
13. Speed - Taste zur Regulierung der Massage-Geschwindigkeit
Width - Taste zur Regulierung der Massagebreite
14. Partielle Massage in festgelegten Bereichen des Rückens

1. Netzanschluss



Verbinden Sie das Netzkabel mit der Anschlussbuchse des Massagesessels

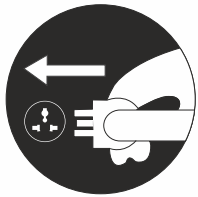



Verbinden Sie dann den Netzstecker des Netzkabels mit einer Steckdose.

ACHTUNG:

Der Massagesessel darf nur mit dem im Lieferumfang enthaltenen Netzkabel an eine geerdete, mit 16 A einzeln abgesicherte und vom Fachmann installierte Steckdose angeschlossen werden.

2. Starten der Massage

- 2.1 Schalten Sie den Massagesessel über den Hauptschalter ein. Der Hauptschalter befindet sich unmittelbar neben der Anschlussbuchse für das Netzkabel (siehe Abbildung oben).
- 2.2 Betätigen Sie die Ein/Ausschalttaste der Fernbedienung .
- 2.3 Der Massagesessel führt nun automatisch einen Körperscan durch. Hierbei ermittelt der Massagesessel die Körperform und hierbei auch die optimale Schulter/Nackenhöhe des Massage, sowie die Akupressur-Punkte.
- 2.4 Sollte die vom Massagesessel ermittelte Schulter-/Nackenhöhe von Ihrer eigentlichen Schulter-/Nackenhöhe abweichen, so können Sie diese Einstellung durch Drücken der „UP“ und „DOWN“ Taste anpassen. Hierbei stehen Ihnen 10 verschiedene Höhen-Einstellstufen zur Verfügung. Sollten Sie die Einstellung nicht innerhalb von 10 Sekunden ändern, so verwendet der Sessel die beim Körperscan ermittelte Position für die Schulter-/Nackenhöhe der Massage.

Taste	Beschreibung	Anzeige
	Mit diesen Tasten kann die Höhe der maximalen Schulternackens-Position nach oben bzw. nach unten verändert werden	

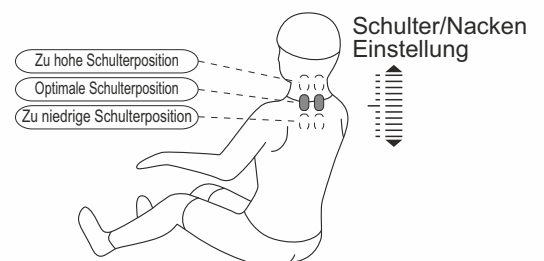

Während des Körperscans wird im Display das Symbol für die Schulter/Nackeneinstellung angezeigt und es ertönt ein Signalton. Sie können den Körperscan aber auch unmittelbar nach dessen Start überspringen. Hierzu fahren Sie direkt mit Schritt 2.5 fort.

- 2.5 Wählen Sie durch Drücken der entsprechenden Programmtaste eines des 6 vorgegebenen Massageprogramme aus um mit der Massage zu beginnen.

Speicherplätze für Sitzposition und Höhe der Nacken/Schultermassage

Dieser Massagesessel verfügt über zwei Speicherplätze M1 und M2 um die Sitzposition (Position der Rückenlehne und der Fußablage) sowie die Einstellung der Höhe der Nacken/Schultermassage zu speichern.

Sobald Sie die Massage über die EIN/AUS-Taste der Fernbedienung ausgeschaltet haben, erscheint für kurze Zeit „MEMORY“ im Display- Drücken Sie nun 2x kurz hintereinander die Taste des gewünschten Speicherplatzes M1 oder M2. Im Display erscheint dann die Zahl des gewählten Speicherplatzes. Nun speichert der Massagesessel die aktuelle Position der Rückenlehne, der Fußablage sowie die Höheneinstellung der Schulter/Nackenmassage.

Wenn Sie nun mit einer Massage beginnen möchten, können Sie den Körperscan überspringen, in dem Sie die entsprechende Speichertaste M1 oder M2 für ca. 3 Sekunden gedrückt halten. Wenn Sie die Taste loslassen beginnt sofort die Massage und der Sessel fährt in die gespeicherte Position.

Sie können auch während der Massage von einer gespeicherten Sitzposition in die andere wechseln. Halten Sie hierzu die Speichertaste M1 oder M2 zu deren gespeicherter Position Sie wechseln wollen für 3 Sekunden gedrückt. Sobald Sie die Taste loslassen wechselt der Sessel automatisch in die gewünschte Position. Eine gespeicherte Sitzposition kann jederzeit wieder überschrieben werden

Taste	Beschreibung
	Speicherplatz 1 (M1)
	Speicherplatz 2 (M2)

Automatische Massage-Programme





Um die jeweilige automatische Massage-Art auszuwählen, drücken sie den entsprechenden Knopf auf Ihrer Fernbedienung. Im Display der Fernbedienung wird AUTO Fx angezeigt.

Taste	Beschreibung	Anzeige
	Tiefgehende Massage der Akupressurpunkte, effektive Schmerzlinderung	Auto F1
	Massage zur Lockerung von Muskeln & Verspannungen	Auto F2
	RELAX - Massage zur Anregung der Durchblutung	Auto F3
	DEMO - Schnellfunktion um alle Massageeffekte zu erleben (drücken Sie die Taste für 2 Sekunden, Wechselfunktion durch Drücken der Taste SPEED)	Auto F0
	Massage mit Fokus auf den Oberkörper	Auto F4
	Massage mit Fokus auf den Unterkörper	Auto F5













Manuelle Oberkörper-Massage

Taste	Beschreibung	Einstellmöglichkeiten	Anzeige
	Shiatsu-Massage	Geschwindigkeit & Breite	
	Kombination Knet- & leichte Klopfmassage	Geschwindigkeit	
	Leichte Klopfmassage	Geschwindigkeit & Breite	
	Knetmassage	Geschwindigkeit	
	Klopfmassage	Geschwindigkeit & Breite	









Einstellmöglichkeiten der manuelle Oberkörper-Massage

Taste	Beschreibung	Einstellmöglichkeiten	Anzeige
	Einstellen der Massage-Geschwindigkeit: Bei den hierfür oben genannten Massagearten können Sie die Geschwindigkeit der Massage in 3 Stufen verstellen	3 Stufen	 Speed
	Einstellen des Abstands der Massagerollen Bei den hierfür oben genannten Massagearten können Sie den Abstand der Massagerollen und damit die Breite der Massage in 3 Stufen verstellen.	3 Stufen	 Width

Position der manuellen Massage

Funktion	Taste	Beschreibung	Anzeige	Einstellmöglichkeit(en)
Position der manuelle Massage		Massage an einem festen Punkt	 H0	ja
		Partielle Massage in bestimmtem Körperbereich	 H1	ja
		Massage des gesamten Oberkörpers	 H2	nein
		Partielle Massage im Bereich des oberen Rückens	 H3	nein
		Partielle Massage im Bereich des unteren Rückens	 H4	nein
Einstellmöglichkeiten				
Massage höher		 H0  H1	bewegt die Massage nach oben	
Massage tiefer		 H0  H1	bewegt die Massage nach unten	



Luftdruckmassage (Airbags)

Funktion	Taste	Beschreibung	Anzeige	Einstellmöglichkeit(en)
Luftdruck massage		Luftdruckmassage an Armen und Beinen	Arm  Feet 	in 3 Stufen oder aus
		Luftdruckmassage an Armen	Arm 	in 3 Stufen oder aus
		Luftdruckmassage an Beinen	Feet 	in 3 Stufen oder aus
Einstellung der Intensität der Luftdruckmassage				
Intensität		Ein- bzw. Ausschalten der Luftdruckmassage und Einstellung der Intensität der Luftdruckmassage	Arm  Feet 	in 3 Stufen oder aus

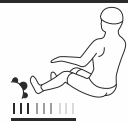
Fußmassage

Funktion	Taste	Beschreibung	Anzeige	Einstellmöglichkeit(en)
Fuß-massage		Ein- bzw. Ausschalten der Rollenmassage an den Fußsohlen und Einstellung der Intensität der Rollenmassage		in 3 Stufen oder aus





Infrarot-Heizung im Rückenbereich

Funktion	Taste	Beschreibung	Anzeige	Hinweis
Heizfunktion		Ein- bzw. Ausschalten der Infrarot-Heizung im Rückenbereich		volle Wärmeleistung ca. 3 Minuten nach dem Einschalten

Zufuhr negativer Sauerstoffionen

Taste	Beschreibung	Anzeige	Hinweis
	Ein- bzw. Ausschalten der Zufuhr negativer Sauerstoffionen		Um die Zufuhr der negativen Ionen zu starten oder zu beenden, halten Sie diese Taste für ca. 3 Sekunden gedrückt

Einstellung der Liegeposition

Funktion	Taste	Beschreibung
Anhebe-Funktion Fußablage		Durch Drücken dieser Taste hebt sich die Fußablage langsam an. Um das Anheben zu stoppen, lassen Sie die Taste los.
Absenk-Funktion Fußablage		Durch Drücken dieser Taste senkt sich die Fußablage langsam ab. Um das Absenken zu stoppen, lassen Sie die Taste los.
Anhebe-Funktion Rückenlehne		Durch Drücken dieser Taste hebt sich die Rückenlehne langsam an. Um das Anheben zu stoppen, lassen Sie die Taste los.
Absenk-Funktion Rückenlehne		Durch Drücken dieser Taste senkt sich die Rückenlehne langsam ab. Um das Absenken zu stoppen, lassen Sie die Taste los.
Zero G Funktion		Durch Drücken dieser Taste können drei voreingestellte Liegeposition ausgewählt werden.

Armlehnen Schnellwahltasten

 **ON/OFF Knopf:**
An- und Ausschalten des Sessels

 **Zero Gravity**
Kommen Sie ganz bequem in die angenehmste Liegeposition

 **USB Anschluss**
Zum laden Ihres Handys oder Tablets

AUTO **Automatische Massage**
Wählen Sie ganz einfach eine automatische Massage

 **Ablegen**
Das Drücken und Halten dieses Knopfes bewegt den Sessel stufenlos in die Liegeposition

 **Aufrichten**
Das Drücken und Halten dieses Knopfes bewegt den Sessel stufenlos in die Ausgangs-/Sitzposition

Beenden der aktuellen Massage

Sobald Sie die aktuelle Massage beenden wollen drücken Sie die Ein-/Ausschalttaste der Fernbedienung

Jetzt stoppen alle Massagefunktionen automatisch, die Rückenlehne hebt sich bis zu ihrer maximalen Position an und die Fußablage senkt sich bis zu ihrer maximalen Position ab.

Ist die Zeit der aktuellen Massage abgelaufen, so stoppen ebenfalls alle Massagefunktionen. Die Position der Rückenlehnen und der Fußablage bleiben aber unverändert. Um diese in ihre Ausgangsposition (Rückenlehne nach oben/Fußanlage nach unten) zu bringen, drücken Sie Ein-/Ausschalttaste der Fernbedienung 

Ausschalten des Massagesessels

Wenn Sie die aktuelle Massage beendet haben, schalten Sie den Massagesessel über den Hauptschalter aus.

Sicherheitshinweis:

Um zu verhindern, dass Dritte (z. B. Kinder) den Massagesessel unbeaufsichtigt benutzen können, entfernen Sie das Netzkabel, in dem Sie den Netzstecker des Netzkabels zuerst aus der Steckdose und dann das Kabel aus der Netzanschlussbuchse des Massagesessels ziehen.

Bewahren Sie das Netzkabel getrennt vom Massagesessel auf.

Bluetooth Audio-Funktion & Lautsprecher

Dieser Massagesessel ist mit einem Bluetooth 4.0 Empfänger ausgestattet.

Schalten Sie den Massagesessel ein. Suchen Sie dann über Ihr Smartphone oder Tablet-PC nach neuen Bluetooth-Geräten (lesen Sie hierzu die Bedienungsanleitung des von Ihnen verwendeten Smartphones oder Tablet-PC). Ihr Massagesessel erscheint mit der Bezeichnung „IMCM-.....“.

Die Steuerung der Musikauswahl und die Lautstärkeneinstellung der im Massagesessel integrierten Lautsprecher erfolgt extern über das von Ihnen verwendete Smartphone oder den von Ihnen verwendeten Tablet-PC.

Kopfkissen & Rückenpolster

Mit dem Kopfkissen können Sie die Intensität der Nacken- und Schultermassage regulieren. Sie können entscheiden, ob Sie das Kopfkissen verwenden möchten (empfohlen) oder nicht. Das Rückenpolster ist durch einen Reißverschluss mit der Rückenlehne verbunden (siehe Abbildung 1). Das Kopfkissen und das Rückenpolster sind durch Klettverschlüsse fixiert (siehe Abbildung 2).

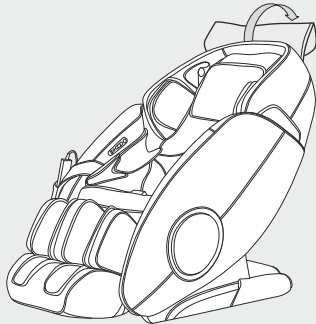

Reißverschluss



Abbildung 1

Klettverschluss

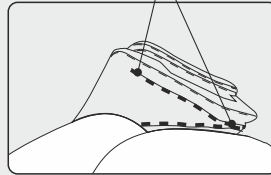

Abbildung 2

Bodenschutz

Da der Sessel ein sehr hohes Eigengewicht hat, empfiehlt es sich bei empfindlichen Böden, wie z. B. Parkett, Laminat, etc. einen Bodenschutz unterzulegen. Hierzu können Sie einen Teppich, aber auch die MAXXUS Bodenschutzmatten verwenden.

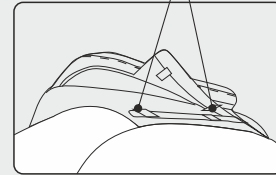
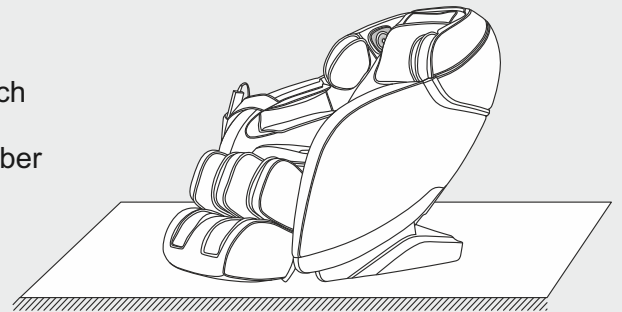

Transport

Um den Massagesessel einfach und sicher transportieren zu können, befinden sich zwei stabile Transportrollen am hinteren Ende der Bodenabdeckung.

Um den Massagesessel zu transportieren, stellen Sie sich hinter das Gerät und greifen mit beiden Händen das obere Ende der Rückenlehne. Heben Sie nun das vordere Ende des Massagesessels an, in dem Sie die Rückenlehne zu sich ziehen bis die Transportrollen Bodenkontakt haben. Nun können Sie den Massagesessel über die Transportrollen einfach an die gewünschte Position schieben. .

Hinweis:

Aufgrund des hohen Eigengewichtes des Massagesessels empfiehlt es sich den Sessel mit zwei Personen anzuheben.

Achten Sie beim Anheben, Transportieren und Absetzen immer darauf, dass Sie einen festen und sicheren Stand haben.

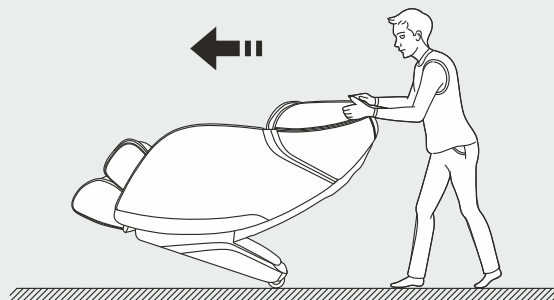

Hinweis:

Auf unebenen Untergründen oder empfindlichen Bodenbelägen sollte der Massagesessel nicht geschoben, sondern von mindestens 2 Personen getragen werden.

Anwendung

Standort & Lagerung

Dieser Massagesessel wurde für die ausschließliche Nutzung in trockenen, wohltemperierten Innenbereichen konzipiert.

Die Nutzung bzw. die Lagerung in Feucht- bzw. Nassbereichen, wie Sauna, Schwimmbad, etc. und in Freibereichen, wie Balkon, Terrasse, Garten, Garage, etc. ist ausgeschlossen. An diesen Standorte kann es aufgrund der dort meist herrschenden hohen Luftfeuchtigkeit und niedrigen Temperaturen zu Defekten an der Elektronik, Korrosion und Rost kommen. Für Beschädigungen dieser Art bestehen keinerlei Gewährleistungsansprüche.

Als Stand- und/oder Lagerort Ihres Massagesesels wählen Sie bitte eine trockene, ebene und wohltemperierte Stand- bzw. Lagerfläche. Diese sollte auch nicht dauerhaft direkter Sonneneinstrahlung ausgesetzt sein, da es ansonsten zu Farbveränderungen des Bezuges und zu Defekten des Bezuges kommen kann..

Achten Sie in Ihrem eigenen Sinne auch darauf, dass der Standort während der Nutzung ausreichend belüftet ist, um eine optimale Sauerstoffversorgung zu ermöglichen. Bevor Sie Ihren Massagesessel nach längerem Nichtgebrauch wieder in Betrieb nehmen, vergewissern Sie sich unbedingt zuvor ob alle Befestigungsteile fest und sicher sitzen.

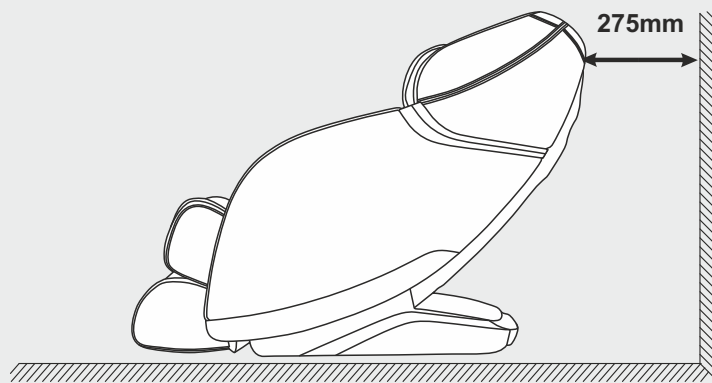

Der Abstand der Rückenlehne im aufrechten Zustand muss zu dahinter liegenden Möbelstücken oder Wänden mindestens 275 mm betragen, da es ansonsten beim Herabsenken der Rückenlehne zu Beschädigungen des Massagesessels bzw. Wänden oder Möbelstücken kommen kann.

Technische Daten

Technische Daten

Model:	Massagesessel MX12.0z
Nennspannung:	220-240V
Frequenz:	~ 50/60Hz
Nennleistungsaufnahme:	115W
Geräuschentwicklung:	≤ 55 dB
Sicherheitsstufe:	Klasse 1
Einsatzbereich:	Heimbereich - ausschließlich private Nutzung

Sicherheits-Abschaltung

Sicherheits-Abschaltung

Die Fußstütze unterhalb der Rückenlehnen ist mit Drucksensoren ausgestattet. Sollte während der Nutzung des Massagesessels Druck auf diese Abdeckung ausgeübt werden, stoppt der Sessel automatisch alle Funktionen. Somit werden Verletzungen und Beschädigungen z. B. von Kindern, Haustieren oder Gegenständen verhindert, die während der Nutzung des Massagesessels auf die hintere Abdeckung laufen, krabbeln, fallen, etc.

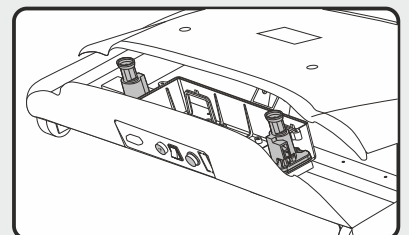

Pflege, Reinigung & Wartung

⚠ ACHTUNG

Bevor Sie mit Reinigungs- und/oder Reparaturarbeiten beginnen, muss der Massagesessel vollständig vom Stromnetz getrennt sein. Dies ist erst dann der Fall, wenn das Netzkabel von der Steckdose und dem Massagesessel entfernt wurde. Ziehen Sie daher zuerst den Netzstecker aus der Steckdose und trennen Sie dann das Netzkabel vom Massagesessel. Das Netzkabel darf erst dann wieder an den Massagesessel und das Stromnetz angeschlossen werden, wenn alle Arbeiten vollständig beendet wurden und der einwandfreie Zustand des Gerätes wieder hergestellt wurde. Führen Sie eigenständig Reparaturarbeiten nur nach vorheriger Absprache mit dem MAXXUS Serviceteam aus.

Reinigung

Reinigen Sie Ihren Massagesessel regelmäßig. Benutzen Sie hierzu ein feuchtes Tuch und etwas Seife. Verwenden Sie auf keinen Fall Lösungsmittel. Saugen Sie den Sessel regelmäßig mit sehr geringer Saugleistung und unter Verwendung eines Textilaufsatzes ab. Wischen Sie die Fernbedienung mit einem trockenen Tuch ab - verwenden Sie hierbei keine Flüssigkeit. Das regelmäßige Reinigen trägt maßgeblich zum Erhalt und Langlebigkeit Ihres Massagesessels bei.

Beschädigungen, die durch Körperschweiß oder andere Flüssigkeiten entstanden sind, werden in **keinem Fall** durch die Gewährleistung abgedeckt. Achten Sie auch während der Massage darauf, dass keine Flüssigkeit in den Massagesessel oder die Fernbedienung eindringen kann.

Überprüfung des Befestigungsmaterials

Prüfen Sie mindestens 1x im Monat den festen Sitz der Schrauben an der Verbindung Fußablage zum Massagesessel. Ziehen Sie diese, falls nötig, wieder fest an.

Entsorgung

Entsorgung



Europäische Entsorgungsrichtlinie gemäß Elektor- und Elektronikgesetz

Entsorgen Sie Ihr Trainingsgerät in **keinem** Fall über den normalen Hausmüll. Jeder Verbraucher ist gesetzlich verpflichtet Altgeräte getrennt vom Hausmüll zu entsorgen.

Entsorgen Sie das Gerät ausschließlich über einen kommunalen oder zugelassenen Entsorgungsbetrieb. Hierbei ist die Abgabe des Altgerätes kostenlos. Nur so kann sichergestellt werden, dass Ihr Altgerät fachgerecht verwertet und negative Auswirkungen auf die Umwelt vermieden werden.

Beachten Sie hierbei die aktuell geltenden Vorschriften. Erkundigen Sie sich im Zweifelsfall bei Ihrer Stadt- bzw. Gemeindeverwaltung nach einer sach- und umweltgerechten Entsorgungsmöglichkeit.



Batterien / Akkus (falls im Gerät vorhanden)

Gemäß der Batterienverordnung sind Sie als Endverbraucher gesetzlich dazu verpflichtet, alle gebrauchten Akkus und Batterien zurückzugeben. **Eine Entsorgung über den normalen Hausmüll ist gesetzlich verboten.**

Auf den meisten Batterien ist bereits das Symbol abgebildet, das Sie an diese Verordnung erinnert. Neben diesem Symbol befindet sich meist die Angabe des enthaltenen Schwermetalls. Solche Schwermetalle erfordern eine umweltgerechte Entsorgung, daher ist jeder Verbraucher gesetzlich dazu verpflichtet, Batterien und Akkus bei der entsprechenden Sammelstelle seiner Stadt oder Gemeinde, bzw. im Handel abzugeben. Erkundigen Sie sich im Zweifelsfall bei Ihrer Stadt- bzw. Gemeindeverwaltung nach einer sach- und umweltgerechten Entsorgungsmöglichkeit. Gerne können Sie Ihre verbrauchten Batterien und Akkus auch bei unserer Zentrale abgeben bzw. ausreichend frankiert an uns senden.

Wir werden diese dann gemäß der Batterienverordnung sachgerecht entsorgen. Geben Sie Batterien und Akkus nur im entladenen Zustand zurück.

Empfohlenes Zubehör

Empfohlenes Zubehör

Dieses Zubehör ist die optimale Ergänzung für Ihren Massagesessel. Alle Produkte erhalten Sie in unserem Onlineshop unter www.maxxus.com.



MAXXUS® Bodenschutzmatte

Aufgrund der extrem hohen Dichte des Materials und der Materialstärke von 0,5 cm dieser Bodenschutzmatte, schützt sie den Fußboden bzw. den Bodenbelag optimal gegen Beschädigungen, Kratzer und Verunreinigungen durch Körperschweiß. Lauf- und Bewegungsgeräusche werden stark minimiert. Erhältlich in folgenden Größen:
160 x 90 cm / 210 x 100 cm / 240 x 100 cm



MAXXUS® Anti-Statikspray

Wirkt statischer Aufladungen des Rahmens, der Verkleidungsteile, der Sitzbezüge und der Ferbedienung entgegen. Geräte, die auf Teppichböden oder Kunststoffuntergründen stehen, laden sich statisch auf. Dies verhindert das MAXXUS® Antistatik Spray. Behandelte Kunststoffoberflächen ziehen den Staub nicht so schnell an und bleiben länger sauber.

MAXXUS® Spezial-Schaumreiniger

Zur regelmäßigen Reinigung Ihres Massagesessels. Kunststoffabdeckungen, Sitzbezüge und Metallrahmen lassen sich mit dem MAXXUS® Schaumreiniger perfekt pflegen.

Schritt für Schritt Anleitung zur Befestigung der Armlehne

Lassen Sie den Sessel zur Montage in der Liegeposition. Bitte überprüfen Sie vor der Montage, ob alle Luftleitungen und die Kabel unbeschädigt sind.

Auf der linken Seite befindet sich ein Luftschlauch mehr als links, dies ist korrekt.

Die Montage ist, wie Sie in den folgenden Schritten sehen werden, sehr einfach. Die Fixierung der Armlehne geschieht lediglich durch zwei Inbusschrauben.

Eine zweite Person ist bei der Montage sehr hilfreich.

- 1.) Führen Sie die Kabel aus dem Inneren des Sessels (Abb. 1) durch den Stahlrahmen nach Außen.
- 2.) Verbinden Sie nun die passenden Kabel/Schläuche der Armlehne mit denen aus dem Sessel. (Abb. 2)
- 3.) Drücken Sie die Druckluftschläuche fest auf das Verbindungsstück.
Stecken sie die Kabel/Schläuche so weit es geht wieder in den Sessel (Abb. 3 & 4), bevor/während Sie die Armlehne in Position bringen.



Abbildung 1



Abbildung 2

Stecken Sie das Kabel in die Unterseite des Sitzrahmens ein.

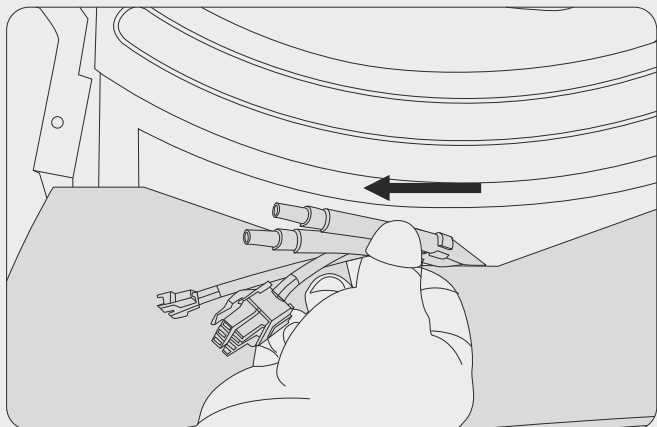

Abbildung 3

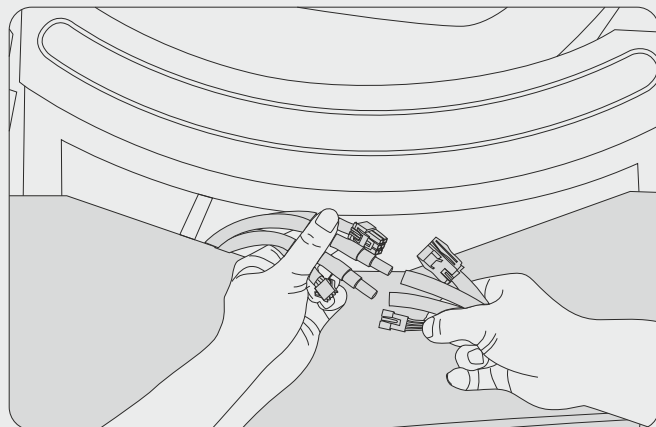

Abbildung 4

Schritt für Schritt Anleitung zur Befestigung der Armlehne

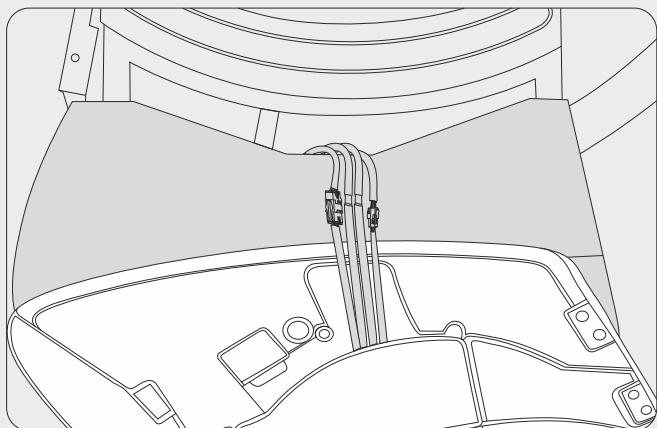
Lassen Sie den Sessel zur Montage in der Liegeposition. Bitte überprüfen Sie vor der Montage, ob alle Luftleitungen und die Kabel unbeschädigt sind. Auf der linken Seite befindet sich ein Luftschlauch mehr als links, dies ist korrekt. Die Montage ist, wie Sie in den folgenden Schritten sehen werden, sehr einfach. Die Fixierung der Armlehne geschieht lediglich durch zwei Inbusschrauben. Eine zweite Person ist bei der Montage sehr hilfreich.

4.) Identifizieren Sie mit Hilfe der Abb. 5 die Achse der Armlehne sowie die Aufnahme für diese Achse am Hauptrahmen des Massagesessels.

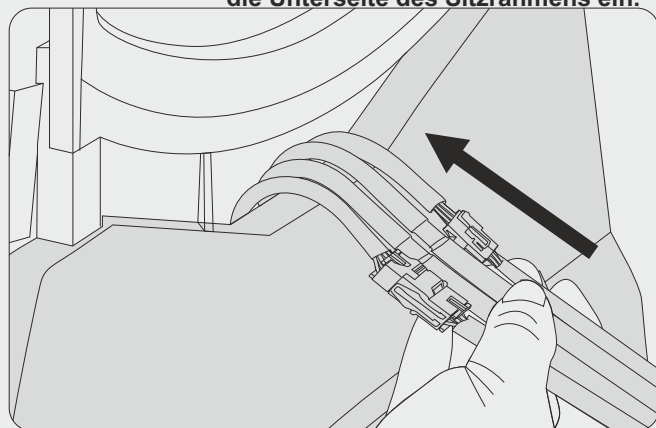
5.) Setzen Sie nun die Achse der Armlehne in die Aufnahme am Massagesessel ein (Abb. 6). Wenn diese nicht sofort „einrastet“, können Sie ein wenig „sanfte Gewalt“ anwenden und mit der flachen Hand von vorne auf die Armlehne „klopfen“.



Abbildung 5



Abbildung 6

6.) Nachdem Sie die hintere Achse der Armlehne eingesetzt haben, setzen Sie den Haken im vorderen Bereich der Armlehne in die dafür am Hauptrahmen des Massagesessel vorgesehene Aufnahme (Abb. 7).

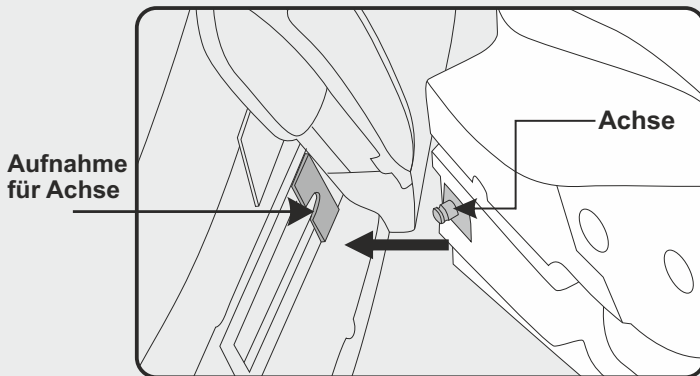
7.) Drücken Sie die Armlehne nach unten, bis sie in der richtigen Position ist. Dann schieben Sie den vorderen Teil der Armlehne nach oben, bis der Haken, der sich am vorderen Teil der Armlehne in der Nähe des Metallrohres befindet, einrastet. (Abb. 8)

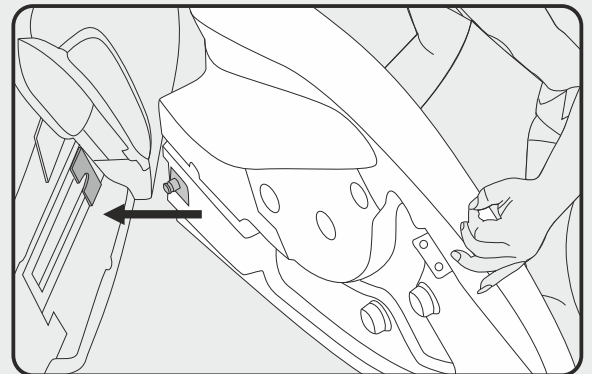

Abbildung 7



Abbildung 8

8.) Öffnen Sie den Reißverschluss des Bezuges und fixieren Sie die Kreuzschlitzschraube mit einem entsprechenden Schraubenzieher (Abb. 9).

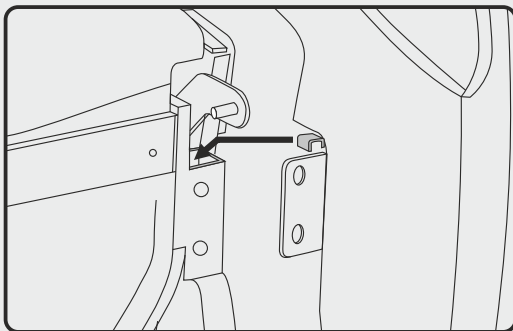
9.) Richten Sie den vorderen Halter der Armlehne so aus, dass er sich über dem entsprechenden Bohrloch befindet und fixieren Sie diesen ebenfalls mit einer Kreuzschraube (Abb. 10).

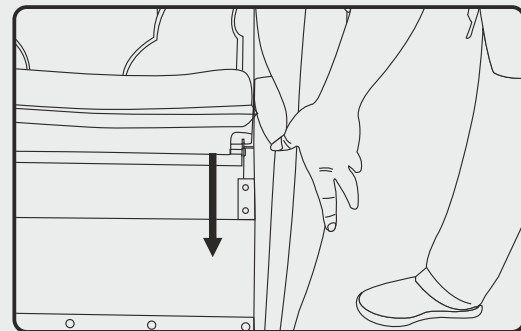

Abbildung 9



Abbildung 10

Schritt für Schritt Anleitung zur Befestigung der Fußablage

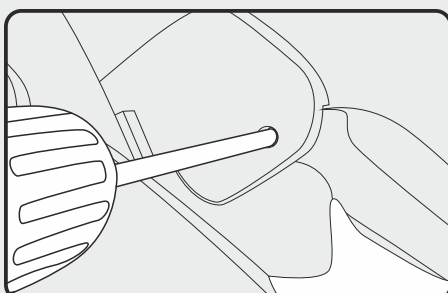
Schritt 1

Bitte entfernen Sie zuerst die beiden Splinte aus den Haltebolzen rechts und links am Sessel. Richten Sie nun die Bohrungen so aus, dass Sie die Splinte einfach wieder hineinschieben können. Abbildung 1

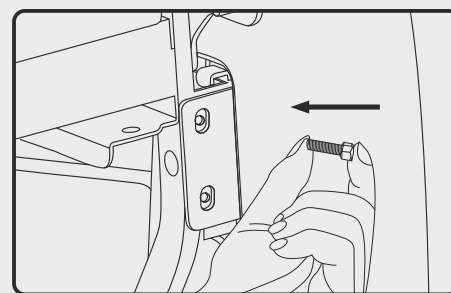
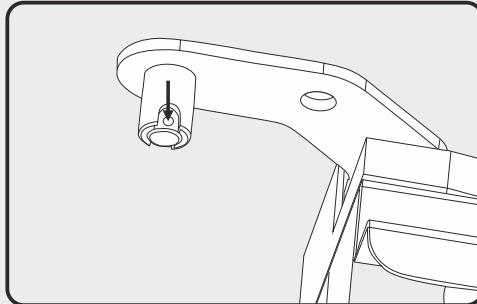

Schritt 2

Die Aufnahmen an der Fuß-Einheit sind offensichtlich zu identifizieren. Platzieren Sie erst eine Aufnahme über den Bolzen am Sessel und dann die zweite auf der anderen Seite. Hierfür ist gegebenenfalls etwas sanfte Gewalt nötig.

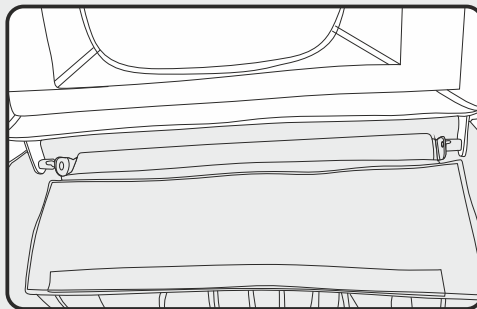

Schritt 3

Als letzten Schritt setzen Sie bitte die Splinte wieder ein, klappen das Sitzkissen nach hinten und befestigen den Klettverschluß der Fuß-Einheit auf der Sitzfläche des Sessels.

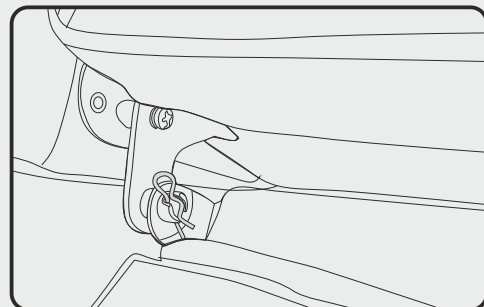
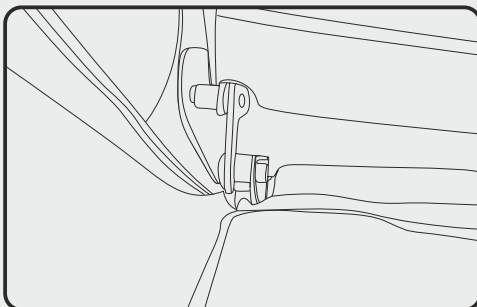

Explosionszeichnung

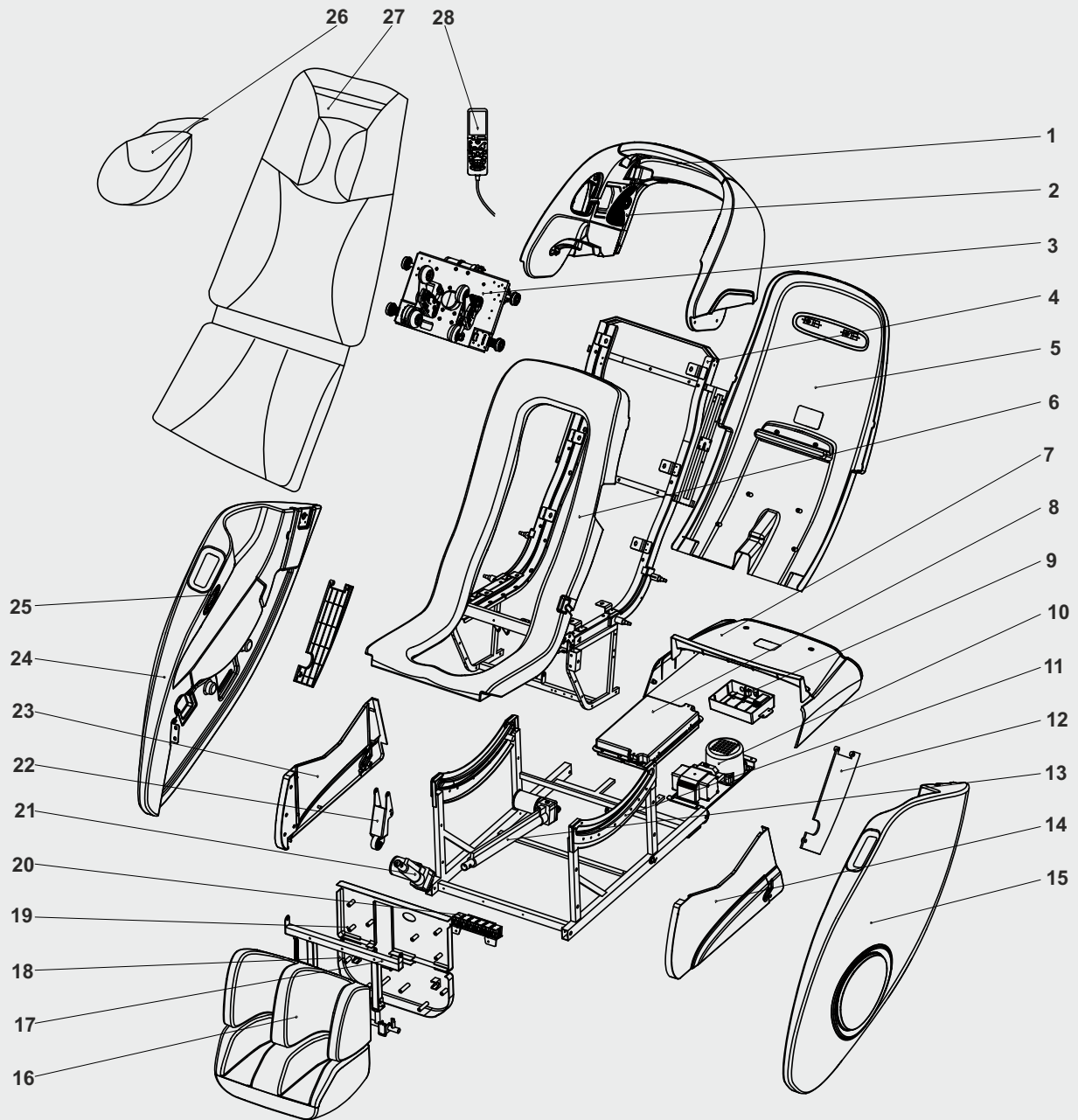

Teile-Nr.	Bezeichnung	Teile-Nr.	Bezeichnung
1	Capsule components	15	Armrest components (left)
2	Horn cover assembly (left and right)	16	Lower leg components
3	Robot components	17	Calf extension mechanism
4	Rail components	18	Lower leg plate
5	Back cover	19	Leg plate
6	Foreskin leaning frame components	20	Six solenoid valve
7	Bracket back cover components	21	Lower leg electric cylinder
8	Drive box components	22	Leg lift mechanism
9	Power switch box components	23	Side cover components (left)
10	Air pump transformer components	24	Armrest assembly (right)
11	Car components	25	Shortcut button components
12	Side stopper (left)	26	Head cushion
13	Backrest electric cylinder	27	Back cushion
14	Side cover components (left)	28	Hand control box components

Damit das MAXXUS® Support-Team in der Lage ist Ihnen im Servicefall schnell helfen zu können, benötigen wir einige Daten von Ihrem Massagesessel bzw. von Ihnen. Um Ihrem Massagesessel die exakten Ersatzteile zuordnen zu können, benötigen wir in jedem Fall die Produktbezeichnung, das Kaufdatum und die Seriennummer. Bitte füllen Sie im Bedarfsfall den Serviceauftrag dieses Benutzerhandbuches vollständig aus und senden diesen an uns per E-Mail, Post oder Fax ein. Gerne können Sie auch unseren Online-Serviceauftrag im Bereich „Service“ unter www.maxxus.com nutzen.

Einsatzbereiche & Gewährleistungszeiten

Die Massagesessel von MAXXUS® sind je nach Modell für unterschiedliche Einsatzbereiche geeignet. Die für Ihren Massagesessel geltenden Einsatzbereich(e) entnehmen Sie bitte den "Technischen Daten" dieses Benutzerhandbuches.

Heimbereich:

Ausschließlich private Nutzung
Gewährleistungsdauer: 2 Jahre

Semiprofessioneller Bereich:

Nutzung unter Anleitung in Hotels, Krankengymnastik-praxen, etc.
Die Nutzung in einem Fitnessstudio, oder einer ähnlichen Einrichtung ist hierbei ausgeschlossen!
Gewährleistungsdauer: 1 Jahr

Professioneller Bereich:

Nutzung in einem Fitnessstudio oder einer ähnlichen Einrichtung unter Aufsicht von Fachpersonal.
Gewährleistungsdauer: 1 Jahr

Bei einer Nutzung Ihres Trainingsgerät in einem, für das Trainingsgerät nicht vorgesehen Bereich erlischt gegebenenfalls ein Garantie- oder Gewährleistungsanspruch!

Eine ausschließlich private Nutzung und damit eine Gewährleistungsdauer von 2 Jahren setzt voraus, dass die Rechnung beim Kauf des Gerätes auf einen Verbraucher ausgestellt ist.

Kaufbeleg und Seriennummer

Um Ihren Anspruch auf Serviceleistungen innerhalb der Gewährleistung zu wahren, benötigen wir von Ihnen in jedem Fall einen Kaufnachweis. Bewahren Sie daher bitte Ihren Kauf- bzw. Rechnungsbeleg immer auf und senden Sie uns eine Kopie im Gewährleistungsfall als Anhang Ihres Serviceauftrages unaufgefordert mit ein. Damit gewährleisten Sie eine schnelle Bearbeitung Ihres Servicefalles. Damit wir Ihre Modellversion eindeutig identifizieren können, benötigen wir für eine Serviceleistung die Angabe des Produktnamens, der Seriennummer und des Kaufdatums.

Gewährleistungsbedingungen

Die Gewährleistungszeit für Ihren Massagesessel beginnt ab dem Kaufdatum und gilt ausschließlich für Produkte die direkt bei der MAXXUS Group GmbH & Co. KG oder einem direkten und autorisierten Vertriebspartner der MAXXUS Group GmbH & Co. KG erworben wurden. Die Gewährleistung umfasst Mängel, die auf Fertigungs- oder Materialfehler beruhen. Sie gilt nur für in Deutschland erworbene Geräte. Sie gilt nicht für Schäden und Mängel, die durch schuldhaft unsachgemäßen Gebrauch, fahrlässige oder mutwillige Zerstörung, mangelnde oder unterlassene Wartungs- und/oder Reinigungsmaßnahmen, höhere Gewalt, betriebsbedingte und dadurch normale Abnutzung, Schäden die durch das Eindringen von Flüssigkeiten, Reparatur oder Veränderung von Ersatzteilen fremder Herkunft verursacht werden. Die Gewährleistung gilt ebenfalls nicht für eine fehlerhafte Montage bzw. Beschädigungen die durch eine falsche Montage entstehen. Bestimmte Bauteile unterliegen einem gebrauchsbedingten Verschleiß bzw. einer normalen Abnutzung. Verschleißerscheinungen an diesen Verschleißteilen sind nicht Gegenstand der Gewährleistung. Sollte der Massagesessel aufgrund einer Reparatur bei Ihnen abgeholt werden, so ist die Demontage und Bereitstellung, sowie auch der Empfang und die Wiederaufstellung des Gerätes notwendig. Grundsätzlich fallen diese Leistungen nicht unter die Gewährleistungen. Bei Einzelteilen müssen die defekten Teile an unsere Serviceadresse gut verpackt und nach vorheriger Absprache versendet werden.

Serviceleistungen außerhalb der Gewährleistung & Ersatzteilbestellung

Das MAXXUS® Serviceteam steht Ihnen selbstverständlich auch gerne bei der Problemlösung zur Verfügung, wenn Fälle eines Mangels nach Beendigung der Gewährleistungen, oder Fälle, die nicht durch die Gewährleistungen abgedeckt werden, auftreten. In einem solchen Fall wenden Sie sich bitte direkt per E-Mail an:

service@maxxus.de

Bestellungen über Ersatz- und/oder Verschleißteile senden Sie bitte unter Angabe des Produktnamens, der Ersatzteilbezeichnungen, der Ersatzteilnummern und der benötigten Bestellmengen an:

service@maxxus.de

Bitte beachten Sie, dass zusätzlich benötigtes Befestigungsmaterial, wie Schrauben, Unterlegscheiben, etc. nicht im Lieferumfang der einzelnen Ersatzteilen enthalten ist und separat bestellt werden muss.

MAXXUS™ Serviceantrag

Geräte-Daten

Produktname: **MX 12.0z**Produktgruppe: **Massagesessel**

Seriennummer: _____

Rechnungsnummer: _____

Kaufdatum: _____

Wo gekauft: _____

Zubehör: _____

Nutzungsart

 Private Nutzung Gewerbliche Nutzung

Persönliche Daten

Firma: _____

Ansprechpartner: _____

Vorname: _____

Nachname: _____

Straße: _____

Hausnummer.: _____

PLZ/Ort: _____

Land: _____

E-Mail: _____

Tel.-Nr.: _____

Fax-Nr.*: _____

Handy-Nr.*: _____

*Bei den mit Stern markierten Feldern handelt es sich um freiwillige Angaben, die restlichen Felder sind Pflichtfelder, die unbedingt ausgefüllt werden müssen.

Fehlerbeschreibung

Bitte tragen Sie nachfolgend eine kurze, möglichst genau Fehlerbeschreibung ein:

(Z.B. Wann, wo und in welcher Form tritt der Fehler auf? Häufigkeit, nach welchem Zeitraum, bei welcher Nutzung, etc....)

 Die Kopie des Kaufnachweises / Rechnung /Quittung ist beigelegt. Ich erkenne die Allgemeinen Geschäftsbedingungen der MAXXUS® Group GmbH & Co. KG an.

Hiermit beauftrage ich die Firma MAXXUS® Group GmbH & Co. KG mit der Beseitigung der oben genannten Mängel. Im Gewährleistungsfall entstehen mir dadurch keine Kosten. Reparaturkosten, die durch die Sachmängelhaftung nicht abgedeckt sind, gehen zu meinen Lasten und sind umgehend zu begleichen. Im Falle einer vor Ort-Reparatur sind unsere Mitarbeiter inkassoberechtigt. Mit meiner Unterschrift bestätige ich diese Vereinbarung.

Datum_____
Ort_____
Unterschrift

Bitte beachten Sie, dass nur vollständig ausgefüllte Aufträge bearbeitet werden können. Legen Sie bitte unbedingt eine Kopie des Kaufbelegs bei. Senden Sie die vollständig ausgefüllte Reparaturauftrag / Schadensmeldung per:

Post*: Maxxus Group GmbH & Co KG, Service Abteilung, Zeppelinstr. 2, D-64331 Weiterstadt

*Brief bitte ausreichend frankieren - unfrankierte Briefe können leider nicht angenommen werden!

Fax: +49 (0) 6151 39735 400**E-Mail:** service@maxxus.deGerne können Sie auch unser Onlineformular „Serviceantrag“ im Bereich „Service“ unter www.maxxus.com nutzen.



MAXXUS[®]

Maxxus Group GmbH & Co. KG

Zeppelinstr. 2 ♦ D-64331 Weiterstadt ♦ Germany

E-Mail: info@maxxus.de

www.maxxus.com