



BDA-108639-001 / 31.01.2023

Spielzeugküche

Artikel-Nr: 108639

Modell-Nr: SWSK920



ANLEITUNG

Sehr geehrte Kundin, sehr geehrter Kunde,

vielen Dank, dass Sie sich für unser Produkt entschieden haben, mit dem Kauf eines unserer Markenprodukte haben Sie eine gute Wahl getroffen. Um den gewünschten hohen Qualitätsstandard zu erfüllen, unterliegen unsere Artikel regelmäßigen Kontrollen und entsprechen selbstverständlich stets den hohen Anforderungen der Europäischen Union.



BETRIEBSANLEITUNG LESEN. WICHTIGE HINWEISE. FÜR KÜNFTIGE VERWENDUNG AUFBEWAHREN!

Lesen Sie vor der ersten Verwendung die Anleitung vollständig und gründlich durch. Bewahren Sie diese Anleitung zum späteren Nachschlagen auf. Sollten Sie eines Tages das Produkt weitergeben, achten Sie darauf, auch diese Anleitung weiterzugeben.



ACHTUNG! POTENTIELLE GEFAHR!

Beachten Sie die Sicherheitshinweise und Aufbauanweisungen, um das Risiko von Verletzungen oder Beschädigungen am Produkt zu vermeiden.



ERSTICKUNGSGEFAHR!

Halten Sie kleine Teile und Verpackungsmaterial von Kindern fern!



PRODUKTVERÄNDERUNG

Nehmen Sie niemals Änderungen am Produkt vor! Durch Änderungen erlischt die Gewährleistung und das Produkt kann unsicher bzw. schlimmstenfalls sogar gefährlich werden.

ALLGEMEINE HINWEISE

- Wir empfehlen für den Aufbau größerer Möbel eine Anzahl von mindestens 2 Personen.
- Bitte beachten Sie, dass die Schrauben zunächst von Hand eingesetzt und nur leicht angezogen werden, so dass die Schraube Halt findet und die Elemente locker verbindet.
- Schrauben dürfen erst fest angezogen werden, wenn alle Elemente in dieser Form miteinander verbunden sind. Durch das nachträgliche Anziehen der Schrauben können kleine Abweichungen der Bohrlöcher oder Schweißstellen, die bei handgearbeiteten Produkten entstehen können, ausgeglichen werden.
- Stellen Sie sicher, dass dieses Produkt vor Verwendung vollständig aufgebaut ist. Überprüfen Sie, dass alle Schrauben und Bolzen festgezogen sind und kontrollieren Sie dies regelmäßig.
- Überdrehen Sie die Schrauben nicht, zu fest angezogene Schrauben können das Material schädigen und zu Rissbildung führen.
- **ACHTUNG!** Halten Sie beim Aufbau kleine Kinder fern, Verletzungsgefahr!
- Sollten Sie keine regelmäßige Pflege und Wartung durchführen, reduzieren Sie die Lebensdauer Ihres Produktes erheblich. Wir können für Folgeschäden, die aus mangelnder Wartung und Pflege entstehen, keine Gewährleistung übernehmen.
- **ACHTUNG!** Nicht für Kinder unter 3 Jahren geeignet.
- Muss von einem Erwachsenen zusammengebaut werden.
- Montieren Sie die Spielzeugküche sorgfältig und kontrollieren Sie regelmäßig, dass die Verschraubungen festsitzen. Ziehen Sie diese je nach Bedarf gegebenenfalls nach. Hierdurch

stellen Sie sicher, dass sich das Produkt stets in einem für Ihr Kind guten und sicheren Zustand befindet.

- Um die mit der Verpackung verbundenen Gefahren (Befestigungen, Plastikfolien, Montagewerkzeuge usw.) zu vermeiden, alle Elemente, die nicht Teil des Produktes sind, entfernen!
- Die Spielzeugküche nur in Innenräumen nutzen!
- Das Zubehör gründlich mit sauberem Wasser ausspülen.
- ACHTUNG! Ein Kind niemals ohne Aufsicht eines Erwachsenen spielen lassen.
- Die Höhe der Spielzeugküche kann durch die zusätzlich mitgelieferten Verlängerungen erhöht werden.
- **Die Küche muss mit dem mitgelieferten Montagematerial an der Wand befestigt werden.**
- Die Spielzeugküche besitzt elektronische Komponenten. Halten Sie diese von Flüssigkeiten fern! Batterien dürfen nur von Erwachsenen eingesetzt und entnommen werden!

SICHERHEITSHINWEISE SPEZIELL FÜR BATTERIE UND AKKUGERÄTE

- Verwenden Sie keine beschädigten oder umgebauten Akkus/Batterien oder Geräte. Defekte oder modifizierte Batterien können sich unvorhersehbar verhalten und zu Feuer, Explosionen oder Verletzungsgefahr führen.
- Setzen Sie eine Batterie/Akku oder ein Gerät nicht einem Feuer oder einer übermäßigen Temperatur aus. Feuer oder hohe Temperaturen über 130°C (266°F) können zu einer Explosion führen.
- Nehmen Sie niemals Änderungen am Gerät vor! Sie dürfen das Gerät oder den Akku/ die Batterie nicht modifizieren oder versuchen es zu reparieren.
- Im Falle eines Auslaufens der Batterien entfernen Sie diese sofort aus dem Produkt, um Beschädigungen zu vermeiden
- Wenn eine Batterie ausgelaufen ist, vermeiden Sie den Kontakt mit Haut, Augen und Schleimhäuten. Spülen Sie ggf. die betroffenen Stellen mit Wasser und suchen Sie umgehend einen Arzt auf.
- Halten Sie Batterien/Akkus außer Reichweite von Kindern. Suchen Sie im Falle eines Verschluckens sofort einen Arzt auf!
- Verwenden Sie ausschließlich den angegebenen Batterietyp.
- Achten Sie beim Einlegen auf die richtige Polarität! Diese wird im Batteriefach angezeigt.



BESTIMMUNGSGEMÄßE VERWENDUNG

Spielzeug für Kinder. Achtung! Nicht für Kinder unter 3 Jahren geeignet. Nur in Innenräumen verwenden! Verwenden Sie das Produkt nur für seinen vorgeschriebenen Zweck. Für entstandene Schäden aufgrund einer nicht bestimmungsgemäßen Verwendung übernimmt der Hersteller keine Haftung. Jegliche Modifikation am Produkt kann die Sicherheit negativ beeinflussen, Gefahren verursachen und führt zum Erlöschen der Gewährleistung.

Nur für den Hausgebrauch und nicht für gewerbliche Nutzung.

AUSPACKHINWEISE

Öffnen Sie den Karton und nehmen Sie das Produkt heraus. Prüfen Sie das Produkt nach dem Auspacken auf Vollständigkeit oder Beschädigungen. Spätere Reklamationen können nicht akzeptiert werden.

Dieses Produkt unterliegt strengen Prüfungen und Normen nach den EU-Richtlinien, damit wir Ihnen ein gesundheitlich absolut unbedenkliches Produkt anbieten können. Trotzdem kann es zu leichten Geruchsentwicklungen kommen, was für Sie aber keinerlei gesundheitlichen Schaden bedeutet. Es empfiehlt es sich den Aufbau des Artikels in einer gut belüfteten Umgebung vorzunehmen. Nachdem das Produkt aus der Verpackung genommen wurde, wird der Geruch nach kurzer Zeit verfliegen.

VERWENDUNG DER LAMPE (Hinweis zu Aufbau 28, Seite 50)

Wählen Sie eine glatte, ebene Oberfläche (z.B. Schrank- oder Regalwand) und reinigen Sie diese gründlich. Lassen Sie die Oberfläche komplett trocknen. Entfernen Sie die Folie von der selbstklebenden Platte und befestigen Sie diese auf der gereinigten Fläche. Die Lampe mit Magnet lässt sich an der vorher aufgeklebten Platte und anderen magnetischen Gegenständen befestigen. Die Lampe hat einen abgeflachten Rand, so dass diese auch stabil auf einer geraden Fläche stehen kann. Nehmen Sie die Lampe ab, wenn Sie diese aufladen wollen.

AA - Ein/Aus Schalter 1. ein kaltweiß, 2. warmweiß, 3. Tageslicht, 4. aus

AB - Micro-USB-Anschluss zum Aufladen der Lampe. Eingangsspannung DC5V.

AC - Eisenblech mit Klebefolie

AD - Magnet.

AE - Rotes Licht: Ladevorgang läuft; Grünes Licht: Akku ist vollständig geladen.

VERWENDUNG SOUNDMODUL (Hinweis zu Aufbau 29, Seite 50)

Nur Batterien vom Typ AAA einsetzen (Batterien im Lieferumfang nicht enthalten).



WARTUNGS- UND PFLEGEHINWEIS

Verwenden Sie vor der ersten Benutzung zur Reinigung einen Schwamm und warmes Seifenwasser. Verwenden Sie keine lösungsmittelhaltigen Reiniger oder Waschmittel, z.B. Bleichmittel können das Produkt beschädigen. Weitere Pflegehinweise finden Sie ggf. am Produkt. Regelmäßige Reinigung, Kontrolle und Wartung erhöhen die Sicherheit und die Lebensdauer des Artikels.



ENTSORGUNG

Am Ende der langen Lebensdauer Ihres Artikels führen Sie bitte die wertvollen Rohstoffe einer fachgerechten Entsorgung zu, so dass ein ordnungsgemäßes Recycling stattfinden kann. Sollten Sie sich nicht sicher sein, wie Sie am besten vorgehen, helfen die örtlichen Entsorgungsbetriebe oder Wertstoffhöfe gerne weiter.



KORREKTE ENTSORGUNG DIESES PRODUKTS

Entsorgen Sie elektronische Geräte nie über den Hausmüll! Bringen Sie defekte oder aussortierte Geräte zu Wertstoffhöfen.

Innerhalb der EU weist dieses Symbol darauf hin, dass dieses Produkt nicht über den Hausmüll entsorgt werden darf. Altgeräte enthalten wertvolle recyclingfähige Materialien, die einer Wiederverwertung zugeführt werden sollten und um die Umwelt bzw. der menschlichen Gesundheit nicht durch unkontrollierte Müllbeseitigung zu schaden. Bitte entsorgen Sie Altgeräte deshalb über geeignete Sammelsysteme oder senden Sie das Gerät zur Entsorgung an die Stelle, bei der Sie es gekauft haben. Diese wird dann das Gerät der stofflichen Verwertung zuführen.

BATTERIEN

Als Endnutzer sind Sie zur Rückgabe gebrauchter Batterien gesetzlich verpflichtet. Sie können Batterien nach Gebrauch an uns oder in den dafür vorgesehenen Rücknahmestellen (z.B. in kommunalen Sammelstellen oder im Handel) unentgeltlich Zurückgeben.

Sie können die Batterien auch an uns zurücksenden. Wir erstatten Ihnen das Briefporto für die Rücksendung der Altbatterie.

Die auf den Batterien abgebildeten Symbole haben folgende Bedeutung:

Batterie darf nicht in den Hausmüll gegeben werden.

Pb = Batterie enthält mehr als 0,004 Masseprozent Blei

Cd = Batterie enthält mehr als 0,002 Masseprozent Cadmium

Hg = Batterie enthält mehr als 0,0005 Masseprozent Quecksilber.

MANUAL

Dear customer,

thank you for choosing our product, you have made the right choice by purchasing one of our brand products. Our products are regularly inspected to ensure that they meet the desired high quality standard and, of course, always comply with the stringent requirements of the European Union.



READ THE OPERATING MANUAL. IMPORTANT INFORMATION. KEEP IN A SAFE PLACE FOR FUTURE USE!

Thoroughly read the manual in full before using the product for the first time. Keep this manual for future reference. If you pass on the product one day, be sure to hand over this manual as well.



WARNING! POTENTIAL DANGER!

Observe the safety information and setup instructions to avoid the risk of injury or damage to the product.



DANGER OF SUFFOCATION!

Keep small parts and packaging material out of the reach of children!



PRODUCT MODIFICATION

Never make modifications to the product! Modifications will invalidate the warranty and the product may become unsafe or – in the worst-case scenario – even dangerous.

GENERAL NOTES

- We recommend at least 2 people when assembling larger pieces of furniture.
- Please note that screws should first be inserted by hand and tightened only slightly, so that the screws find purchase and loosely connect the constituent parts.
- Do not tighten the screws until all elements are connected in the correct way. Subsequent tightening of the screws can compensate for minor discrepancies in drill holes or weld points that can be present in hand-finished products.
- Ensure that this product is fully assembled before use. Check that all screws and bolts are securely tightened; do this on a regular basis.
- Do not screw the screws in too tightly as the material may become damaged and cracks may form.
- WARNING! Keep small children away during assembly as there is a risk of injury!
- Failure to carry out regular care and maintenance will significantly reduce the life of your product. We cannot accept any liability for consequential damage resulting from lack of care and maintenance.
- WARNING! Not suitable for children under the age of 3.
- To be put together by an adult.
- Assemble the play kitchen carefully and examine it regularly to make sure that the screw connections are tight. Re-tighten them as necessary. This ensures that your child will always find the product in a good and safe condition.
- To avoid the dangers posed by the packaging (fasteners, plastic films, assembly tools, etc.), remove all elements that are not part of the product!

- The play kitchen may only be used indoors!
- Rinse the accessories thoroughly with clean water.
- WARNING! Children should never be allowed to play without adult supervision.
- The height of the play kitchen can be increased using the additional extensions supplied.
- **The kitchen must be attached to the wall using the assembly material supplied.**
- The play kitchen is equipped with electronic components. Keep them away from liquids! Batteries may only be fitted and removed by adults!

SAFETY INSTRUCTIONS – BATTERIES AND RECHARGEABLE BATTERY PACKS

- Do not use damaged or modified rechargeable battery packs/batteries or appliances. Defective or modified batteries can be unpredictable and may cause fire, explosion and injury.
- Do not expose a battery/rechargeable battery pack or appliance to fire or excessive temperatures. Fire and high temperatures exceeding 130°C (266°F) can result in an explosion.
- Never make modifications to the appliance! Do not attempt to modify or repair the appliance or the rechargeable battery pack/battery.
- In the event of battery leakage, remove the batteries from the product immediately to avoid damage.
- If a battery has leaked, avoid contact with skin, eyes and areas with mucous membranes. Should there be such contact, rinse the affected area with water and seek medical attention immediately.
- Keep batteries out of the reach of children. Seek medical attention immediately in the event of a swallowed battery!
- Only use the type of battery specified.
- Make sure you insert the batteries the right way round, i.e. with correct polarity! This is shown in the battery compartment.



INTENDED USE

Toy intended for children. Caution! Not suitable for children under the age of 3. Use indoors only! Use the product only for the purpose it is intended for. The manufacturer accepts no liability for damage caused by unintended use. Any modification to the product may negatively impact safety, cause hazards and invalidate the warranty.

Only suitable for domestic use; not for commercial use.

UNPACKING INSTRUCTIONS

Open the box and remove the product. After unpacking, please check the product for damage and to ensure it is complete. Subsequent complaints cannot be accepted.

This product is subject to rigorous testing and standards in accordance with EU directives so that we can offer you a product that is absolutely non-hazardous to your health. However, you may encounter a slight initial odour; this is not harmful to your health in any way. We recommend that you assemble the product in a well-ventilated environment. After the product has been taken out of its packaging, any odour will quickly disappear.

USING THE LAMP (Note on Structure 28, page 50).

Choose a smooth, even surface (e.g. cupboard or shelf) and clean it thoroughly. Allow the surface to dry completely. Remove the film from the self-adhesive panel and attach it to the cleaned surface. The lamp with magnet can be attached to the previously affixed plate and other magnetic objects. The lamp has a flattened edge which allows it to rest securely on any flat surface. Please remove the lamp when you want to charge it.

AA - On/Off switch 1. (On) cool white, 2. warm white, 3. daylight, 4. Off

AB - micro USB port for charging the lamp. Input voltage: 5 VDC.

AC - Iron sheet with adhesive film

AD - Magnet.

AE - Red light: charging in progress; green light: Battery is fully recharged.

USE SOUND MODULE (Note on Structure 29, page 50).

Use only AAA batteries (Batteries not included in the scope of delivery).



MAINTENANCE AND CARE INSTRUCTIONS

Use a sponge and warm soapy water for cleaning prior to first use. Do not use cleaners or detergents containing solvents; substances such as bleach can damage the product. You may find further care instructions on the product. Regular cleaning, checking and maintenance increase the item's safety and service life.



DISPOSAL

At the end of your item's long service life, please dispose of the valuable raw materials properly so that proper recycling can take place. If you are not sure how best to proceed, the local waste disposal companies or recycling centres will be happy to help.



CORRECT DISPOSAL OF THIS PRODUCT

Never dispose of electronic devices as household waste! Take defective or discarded devices to recycling centres.

Within the EU, this symbol indicates that this product must not be disposed of as household waste. Used devices contain valuable recyclable materials that should be recycled so that there is no harm to the environment or human health as a result of uncontrolled waste disposal. Please, therefore, dispose of old devices through suitable collection systems or return the device for disposal at the place where you bought it. They will then send the device for recycling.

BATTERIES

As the end user, you are legally obliged to return used batteries. Once used, you can return batteries to us or to designated collection points (e.g. local authority collection points or retailers) free of charge.

You can also send the batteries back to us. We will refund the postage for returning the used battery.

The symbols shown on the batteries mean the following:

Battery must not be disposed of with household waste.

Pb = Battery contains more than 0.004 % of lead by weight

Cd: Battery contains more than 0.002 % of cadmium by weight

Hg: Battery contains more than 0.0005 % mercury by weight.

NOTICE D'UTILISATION

Chère cliente, Cher client,

Nous vous remercions d'avoir choisi notre produit. Vous avez fait le bon choix en achetant l'un des articles de notre marque. Nos produits sont soumis à des contrôles réguliers et répondent naturellement aux exigences strictes de l'Union européenne afin d'offrir le haut niveau de qualité dont nous souhaitons vous faire profiter.



LISEZ LA NOTICE D'UTILISATION ET LES REMARQUES IMPORTANTES QU'ELLE CONTIENT. CONSERVEZ-LA EN VUE DE TOUTE CONSULTATION ULTÉRIEURE.

Veillez lire la notice attentivement et dans son intégralité avant la première utilisation. Conservez-la afin de pouvoir vous y reporter par la suite. Si vous devez un jour transmettre le produit à une autre personne, veillez à lui donner également la notice.



PRENEZ GARDE AUX ÉVENTUELS DANGERS !

Respectez les consignes de sécurité et la notice de montage afin d'éviter tout risque de blessures ou de détérioration du produit.



RISQUE D'ASPHYXIE !

Gardez les petites pièces et les emballages hors de portée des enfants.



MODIFICATION DU PRODUIT

N'apportez aucune modification au produit. Toute modification entraîne l'annulation de la garantie et peut rendre l'utilisation du produit risquée, voire dangereuse, dans le pire des cas.

INFORMATIONS GÉNÉRALES

- Nous vous recommandons de monter les grands meubles à au moins 2 personnes.
- Veillez à commencer par insérer les vis à la main et à ne pas les visser à fond. Elles doivent juste tenir et les éléments ne doivent pas être complètement fixés les uns aux autres au début.
- Vous pourrez visser les vis à fond lorsque tous les éléments seront assemblés. Le vissage permet d'éliminer les éventuels écarts visibles au niveau des trous ou des soudures sur les produits montés à la main.
- Assurez-vous que le produit est parfaitement monté avant de l'utiliser. Vérifiez que toutes les vis et tous les boulons sont solidement vissés et inspectez-les régulièrement.
- Ne serrez pas trop les vis, car des vis trop serrées peuvent abîmer le matériau et entraîner la formation de fissures.
- ATTENTION : Gardez les jeunes enfants à l'écart durant le montage : risque de blessure !
- La durée de vie de votre produit sera considérablement réduite si vous ne l'entretenez pas régulièrement. Nous rejetons toute responsabilité pour les préjudices consécutifs d'un entretien insuffisant.
- ATTENTION : ne convient pas aux enfants âgés de moins de 3 ans.
- Cet article doit être monté par un adulte.
- Montez la cuisine pour enfant consciencieusement et vérifiez régulièrement que les fixations sont solidement vissées. Resserrez-les au besoin. Ainsi, le produit sera toujours en bon état et sûr pour votre enfant.

- Jetez tous les éléments qui ne font pas partie du produit (fixations, films en plastique, outils de montage, etc.) afin d'éliminer tous les risques liés aux emballages.
- La cuisine pour enfant a uniquement été conçue pour une utilisation en intérieur.
- Nettoyez les accessoires soigneusement à l'eau claire.
- ATTENTION : ne laissez pas un enfant jouer sans la surveillance d'un adulte.
- La cuisine pour enfant peut être rehaussée à l'aide des rallonges fournies.
- **Cette cuisine doit être fixée à un mur avec les fixations fournies.**
- La cuisine pour enfant contient des composants électroniques. N'utilisez pas de liquides à proximité de ces composants. Les piles doivent uniquement être manipulées par un adulte.

CONSIGNES DE SÉCURITÉ SPÉCIFIQUES POUR LES PILES ET APPAREILS ALIMENTÉS PAR UNE BATTERIE

- N'utilisez pas de batteries, de piles ou d'appareils abîmés ou transformés. Les piles défectueuses ou modifiées peuvent réagir de manière imprévisible et provoquer des feux ou des explosions ou présenter des risques de blessure.
- N'exposez pas une pile, une batterie ou un appareil au feu ou à une température excessive. Le feu et les températures supérieures à 130 °C (266 °F) peuvent provoquer une explosion.
- N'apportez aucune modification à l'appareil. Vous ne devez pas modifier l'appareil, la batterie ou la pile ni essayer de les réparer.
- Si les piles coulent, retirez-les immédiatement du produit afin d'éviter tout dégât.
- Si une pile a coulé, évitez tout contact avec la peau, les yeux et les muqueuses. Le cas échéant, rincez les parties concernées à l'eau et consultez immédiatement un médecin.
- Tenez les piles ou les batteries hors de portée des enfants. En cas d'ingestion, consultez immédiatement un médecin.
- Utilisez uniquement le type de pile indiqué.
- Veillez à respecter le sens d'insertion des pôles des piles. Il est indiqué dans le compartiment à piles.



UTILISATION CONFORME À L'USAGE PRÉVU

Ce produit est un jouet destiné aux enfants. Attention : il ne convient pas aux enfants âgés de moins de 3 ans. Il doit uniquement être utilisé en intérieur. N'utilisez pas ce produit pour un usage autre que celui prévu. Le fabricant décline toute responsabilité pour tout dégât causé en raison d'une utilisation non conforme. Toute modification apportée au produit peut avoir des conséquences négatives en matière de sécurité et engendrer des risques et entraîne l'annulation de la garantie.

Ce produit a uniquement été conçu pour un usage domestique et non pour un usage commercial.

CONSIGNES DE DÉBALLAGE

Ouvrez le carton et retirez l'article. Une fois le produit débarrassé, vérifiez qu'il ne présente pas de dégâts et qu'il est complet. Aucune réclamation formulée tardivement ne sera acceptée.

Ce produit est soumis à des normes et à des tests stricts conformes aux directives de l'UE afin que nous puissions vous proposer un produit sans aucun danger pour la santé. Bien qu'une légère odeur puisse se développer, cela ne nuit en aucun cas à la santé. Il est recommandé de monter l'article dans un lieu bien ventilé. L'odeur se dissipera rapidement une fois le produit retiré de son emballage.

UTILISATION DE LA LAMPE (remarque sur le montage 28, page 50)

Choisissez la surface plane et lisse sur laquelle vous poserez la lampe (p. ex. la surface d'un placard ou d'une étagère). Puis, nettoyez cette surface avec soin. Laissez-la sécher complètement. Ôtez le film de la plaque autocollante et collez la plaque sur la surface nettoyée. La lampe aimantée tiendra sur la plaque autocollante que vous venez de poser et sur tout autre objet aimanté. Le bord de la lampe est aplati afin que la lampe soit également stable si vous la posez sur une surface plane. Enlevez la lampe si vous voulez la recharger.

AA – interrupteur marche/arrêt 1. marche/blanc froid ; 2. blanc chaud ; 3. lumière du jour ; 4. arrêt.

AB – port micro-USB pour recharger la lampe. Tension d'alimentation : 5 VCC.

AC – plaque de fer avec film autocollant.

AD – aimant.

AE – lumière rouge : rechargement en cours ; lumière verte : batterie rechargée.

UTILISATION DU MODULE DE SON (remarque sur le montage 29, page 50)

Utiliser uniquement des piles de type AAA (Piles non comprises dans la livraison).



CONSIGNES DE MAINTENANCE ET D'ENTRETIEN

Avant la première utilisation, nettoyez le produit avec une éponge et de l'eau chaude savonneuse. N'utilisez pas de détergent ou de nettoyant à base de solvant, p. ex. de l'eau de Javel. Cela peut endommager le produit. Le cas échéant, vous trouverez d'autres conseils d'entretien sur le produit. Cet article durera plus longtemps et sera plus sûr s'il est nettoyé, inspecté et entretenu régulièrement.



ÉLIMINATION

À l'issue de longues années de loyaux services, lorsque votre produit sera hors d'usage, veuillez en éliminer les matières premières recyclables de manière à ce qu'elles soient recyclées conformément à la réglementation applicable. Si vous avez un doute sur la meilleure façon de procéder, renseignez-vous auprès des entreprises qui gèrent les déchets dans votre localité ou des déchetteries de la région.



ÉLIMINATION APPROPRIÉE DU PRODUIT

Ne jetez pas les appareils électroniques avec les ordures ménagères. Apportez vos appareils défectueux ou triés en déchetterie.

Au sein de l'UE, ce symbole indique que le produit ne doit pas être jeté avec les ordures ménagères. Les appareils usagés contiennent de précieux matériaux recyclables qu'il convient d'envoyer au recyclage afin de ne pas porter préjudice à l'environnement ou à la santé humaine en les jetant parmi les déchets sans qu'ils soient contrôlés. Veuillez déposer vos appareils usagés

dans des centres de collecte adaptés ou les rapporter à l'endroit où vous les avez achetés. Ainsi, les matériaux qui composent l'appareil seront valorisés.



Le produit et l'emballage sont soumis aux directives de recyclage. Pour plus d'informations, rendez-vous sur : quefairedemesdechets.fr

PILES

En tant qu'utilisateur final des piles, vous avez pour obligation légale de rapporter les piles usagées. Vous pouvez rapporter les piles usagées gratuitement dans nos magasins ou dans les points de collecte prévus à cet effet (p. ex. dans les points de collecte de votre commune ou dans les commerces).

Vous pouvez également renvoyer les piles à notre adresse. Nous vous remboursons les frais d'affranchissement pour tout renvoi de piles usagées par courrier.

Les symboles représentés sur les piles ont les significations suivantes :

Ne jetez pas la pile avec les ordures ménagères.

Pb = le pourcentage massique de plomb contenu dans la pile est supérieur à 0,004 %.

Cd = le pourcentage massique de cadmium contenu dans la pile est supérieur à 0,002 %.

Hg = le pourcentage massique de mercure contenu dans la pile est supérieur à 0,0005 %.

ISTRUZIONI

Gentile cliente,

grazie per aver scelto il nostro articolo, con l'acquisto di un nostro prodotto ha compiuto un'ottima scelta. Al fine di soddisfare gli elevati standard qualitativi richiesti, i nostri articoli sono sottoposti a controlli periodici e sono naturalmente sempre in linea con i rigorosi requisiti previsti dall'Unione Europea.



LEGGERE LE ISTRUZIONI PER L'USO. NOTE IMPORTANTI. CONSERVARE PER UN USO FUTURO.

Prima del primo utilizzo, leggere attentamente tutte le istruzioni di seguito riportate. Conservare le presenti istruzioni per consultazioni future. In caso di cessione del prodotto a terzi, assicurarsi di consegnare anche le presenti istruzioni.



ATTENZIONE! POTENZIALE PERICOLO!

Osservare le istruzioni di sicurezza e le istruzioni di montaggio per evitare il rischio di lesioni o danni al prodotto.



PERICOLO DI SOFFOCAMENTO!

Tenere le parti più piccole e il materiale d'imballaggio lontano dalla portata dei bambini!



MODIFICHE AL PRODOTTO

Non apportare in nessun caso modifiche al prodotto! Eventuali modifiche possono invalidare la garanzia e rendere il prodotto non sicuro o addirittura pericoloso.

AVVISI GENERALI

- Per l'assemblaggio di mobili di grandi dimensioni consigliamo la presenza di almeno 2 persone.
- Applicare le viti dapprima a mano serrandole leggermente in modo che trovino sostegno e colleghino gli elementi liberamente.
- Serrare completamente le viti solo quando tutti gli elementi sono collegati tra loro in questo modo. Serrando successivamente le viti, è possibile compensare piccole deviazioni dei fori o delle saldature, che possono verificarsi con prodotti artigianali.
- Assicurarsi che il prodotto sia completamente montato prima dell'utilizzo. Verificare che tutte le viti e i bulloni siano serrati e controllarli con regolarità.
- Non serrare eccessivamente le viti, poiché viti troppo strette potrebbero danneggiare il materiale e provocare fessurazioni.
- ATTENZIONE! Tenere lontani i bambini durante le operazioni di montaggio: pericolo di lesioni!
- Se non si eseguono una cura e manutenzione regolari, il ciclo di vita del prodotto si riduce considerevolmente. Decliniamo qualsiasi responsabilità per i danni conseguenti derivati da scarsa manutenzione o cura.
- ATTENZIONE! Articolo non adatto ai bambini di età inferiore ai 3 anni.
- Il montaggio deve essere eseguito da un adulto.
- Assemblare la cucina giocattolo scrupolosamente e controllare periodicamente il fissaggio delle viti. Stringere nuovamente le viti ogniqualvolta sia necessario, in modo da poter garantire costantemente un prodotto sicuro e di buona qualità per i propri bambini.

- Per evitare rischi connessi ai materiali di imballaggio (elementi di fissaggio, pellicole, utensili di assemblaggio, ecc.), rimuovere tutti gli elementi che non fanno parte del prodotto!
- Utilizzare la cucina giocattolo solo in ambienti interni!
- Lavare accuratamente gli accessori con acqua pulita.
- ATTENZIONE! Non lasciare mai i bambini giocare senza la supervisione di un adulto.
- È possibile regolare l'altezza della cucina giocattolo mediante gli appositi supporti in dotazione.
- **La cucina deve essere fissata alla parete con il materiale di montaggio in dotazione.**
- La cucina giocattolo è dotata di componenti elettroniche. Tenere tali componenti lontane dai liquidi! Le operazioni di inserimento e rimozione delle batterie devono essere effettuate solo da adulti!

AVVERTENZE DI SICUREZZA SPECIFICHE PER BATTERIE E APPARECCHI A BATTERIA

- Non utilizzare batterie o apparecchi danneggiati o modificati. Batterie difettose o modificate possono avere un comportamento imprevedibile e causare incendi, esplosioni o rischio di lesioni.
- Non esporre una batteria o un apparecchio al fuoco o a una temperatura eccessiva. Fuoco o temperature elevate superiori a 130°C (266°F) possono causare esplosioni.
- Non apportare in alcun caso modifiche all'apparecchio! Non modificare l'apparecchio o la batteria e non tentare di ripararli.
- In caso di perdita delle batterie, rimuoverle immediatamente dal prodotto per evitare danni.
- Evitare il contatto di una batteria che perde liquido con cute, occhi e mucose. In caso contrario risciacquare con acqua i punti di contatto e cercare immediatamente un medico.
- Tenere le batterie/pile ricaricabili lontano dalla portata dei bambini. In caso di ingestione richiedere immediatamente l'intervento di un medico!
- Utilizzare esclusivamente il tipo di batteria fornito.
- In fase di inserimento fare attenzione alla correttezza della polarità! Questa è indicata nel relativo scomparto.



UTILIZZO CONFORME ALLA DESTINAZIONE D'USO

Giocattolo per bambini. Attenzione! Articolo non adatto ai bambini di età inferiore ai 3 anni. Utilizzare esclusivamente in ambienti interni! Utilizzare il prodotto solo per lo scopo previsto. Il produttore declina qualsiasi responsabilità per danni derivanti da un uso improprio del prodotto. Qualsiasi modifica al prodotto può influire negativamente sulla sicurezza, causare pericolo e invalidare la garanzia.

Solo per uso domestico e non adatto a un utilizzo commerciale.

ISTRUZIONI DI DISIMBALLAGGIO

Aprire il cartone di imballaggio ed estrarre il prodotto. Dopo aver disimballato il prodotto verificare che sia integro e non presenti danni. Reclami tardivi non potranno essere accettati.

Questo prodotto è soggetto a rigidi controlli e rispetta le norme definite nelle direttive UE, che ci permettono di offrire un prodotto rispettoso della salute e assolutamente non pericoloso. Tuttavia potrebbero sprigionarsi leggeri odori che non sono assolutamente nocivi per la salute. Si consiglia di montare l'articolo in un ambiente ben aerato. Dopo avere estratto il prodotto dall'imballaggio l'odore scomparirà in poco tempo.

USO DELLA LAMPADA (nota sul montaggio 28, pagina 50)

Scegliere una superficie liscia e uniforme (ad es. mensola o parete attrezzata) e pulirla accuratamente. Lasciare completamente asciugare la superficie. Rimuovere la pellicola dalla placca autoadesiva e fissare quest'ultima sulla superficie pulita. È possibile fissare la lampada con magneti alla placca precedentemente incollata o ad altri oggetti magnetici. La lampada ha un bordo appiattito, per cui può essere posizionata stabilmente in verticale su una superficie piana. Rimuovere la lampada ogni qualvolta sia necessario ricaricarla.

AA - Interruttore on/off 1. on bianco freddo, 2. bianco caldo, 3. luce naturale, 4. off

AB - Porta Micro-USB per la ricarica della lampada. Tensione in ingresso DC5V.

AC - Placca in ferro con pellicola adesiva

AD - Magnete.

AE - Luce rossa: ricarica in corso; luce verde: la batteria è completamente carica.

USO DEL MODULO SONORO (nota sul montaggio 29, pagina 50)

Utilizza solo batterie AAA (Batterie non incluse nella fornitura).



ISTRUZIONI DI CURA E MANUTENZIONE

Prima del primo utilizzo, pulire il prodotto con una spugna e acqua calda saponata. Non utilizzare detergenti contenenti solventi o detersivi, ad es. candeggina, in quanto possono danneggiare il prodotto. Ulteriori istruzioni per la cura sono ev. disponibili sul prodotto. La pulizia, il controllo e la manutenzione regolari aumentano la sicurezza e la durata utile dell'articolo.



SMALTIMENTO

Al termine del lungo ciclo di vita dell'articolo provvedere allo smaltimento responsabile delle materie prime per permetterne un corretto recupero. In caso di dubbi rivolgersi ai centri di raccolta e smaltimento presenti nella propria zona.



CORRETTO SMALTIMENTO DEL PRODOTTO

Non smaltire in alcun caso le apparecchiature elettroniche insieme ai rifiuti domestici! Smaltire le apparecchiature difettose o non idonee presso gli appositi centri di riciclaggio.

All'interno dell'UE questo simbolo avverte che questo prodotto non può essere smaltito tra i rifiuti domestici. Gli apparecchi dismessi contengono materiali riciclabili preziosi e dovrebbero essere recuperati correttamente per prevenire possibili danni all'ambiente o alla salute umana derivanti dallo smaltimento incontrollato dei rifiuti. Smaltire le apparecchiature dismesse presso gli appositi sistemi di raccolta o riconsegnarle al rivenditore presso cui sono state acquistate. Il rivenditore provvederà al corretto riciclo dei materiali.

BATTERIE

In qualità di utente finale, sei obbligato per legge a restituire le batterie usate. Dopo l'uso, è possibile restituire gratuitamente le batterie a noi o nei punti di raccolta appositi (ad esempio, punti di raccolta comunali o rivenditori).

È possibile anche rispeditci le batterie. Vi rimborseremo le spese di spedizione per la restituzione delle batterie usate.

I simboli mostrati sulle batterie hanno il seguente significato:

La batteria non deve essere smaltita insieme ai rifiuti domestici.

Pb = la batteria contiene più dello 0,004% di piombo

Cd = la batteria contiene più dello 0,002% di cadmio

Hg = la batteria contiene più dello 0,0005% di mercurio.

MANUAL DE INSTRUCCIONES

Apreciada clienta, apreciado cliente:

Muchas gracias por optar por nuestro producto. Ha realizado una buena elección al comprar uno de nuestros productos de marca. Con el objetivo de alcanzar un excelente estándar de calidad, nuestros artículos se someten a controles periódicos y, lógicamente, siempre cumplen con las altas exigencias de la Unión Europea.



LEA EL MANUAL DE INSTRUCCIONES. AVISOS IMPORTANTES. ¡CONSERVELO PARA FUTURAS CONSULTAS!

Antes de usar el producto por primera vez, lea atentamente el manual de instrucciones. Conserve este manual de instrucciones para poder consultarlo más adelante. En caso de que en algún momento entregara este producto a un tercero, no olvide entregarle también este manual de instrucciones.



¡ATENCIÓN! ¡RIESGO POTENCIAL!

Siga las indicaciones de seguridad y las instrucciones de montaje para reducir el riesgo de lesiones o daños en el producto.



¡RIESGO DE ASFIXIA!

¡Mantenga las piezas pequeñas y los materiales de embalaje fuera del alcance de los niños!



MODIFICACIONES DEL PRODUCTO

¡No haga modificaciones en este producto bajo ningún pretexto! Cualquier modificación anularía la garantía sobre el buen funcionamiento del producto y podría generar que el producto se vuelva inseguro o, en el peor de los casos, incluso peligroso.

ADVERTENCIAS GENERALES

- Para montar muebles grandes recomendamos un mínimo de 2 personas.
- Preste atención de enroscar los tornillos primero a mano y de apretarlos ligeramente, de manera que el tornillo quede sujeto y los elementos estén conectados sin apretar.
- Hasta que no estén unidos todos los elementos de esta manera, los tornillos no deben apretarse. Apretar posteriormente los tornillos permite ajustar pequeñas desviaciones de las perforaciones o soldaduras que pueden generarse en los productos fabricados a mano.
- Asegúrese de que el producto esté completamente montado antes de utilizarlo. Compruebe que todos los tornillos y pernos estén ajustados y revíselos regularmente.
- No apriete los tornillos demasiado, un ajuste excesivo podría dañar el material y provocar grietas.
- ¡ATENCIÓN! Mantenga a los niños pequeños alejados durante el montaje; ¡peligro de lesiones!
- Si no realiza un mantenimiento y unos cuidados regulares, reducirá considerablemente la vida útil de su producto. No podemos aceptar ninguna responsabilidad por daños resultantes de la falta de mantenimiento y cuidado.
- ¡ATENCIÓN! No apta para niñas y niños menores de 3 años.
- El montaje debe estar a cargo de una persona adulta.
- Monte la cocina infantil con cuidado y controle con regularidad que las uniones atornilladas estén firmes. Si es necesario, vuelva a ajustar los tornillos correspondientes. De este modo,

puede asegurarse de que el producto se encuentre siempre en un estado adecuado y seguro para su hija o hijo.

- Retire todos los elementos que no sean parte del producto (fijaciones, láminas de plástico, herramientas de montaje, etc.) para prevenir riesgos asociados al embalaje.
- ¡Utilice la cocina infantil solo en interiores!
- Enjuague a fondo los accesorios con agua limpia.
- ¡ATENCIÓN! No permita nunca que niñas y niños jueguen sin supervisión de una persona adulta.
- La altura de la cocina infantil puede aumentarse con las prolongaciones adicionales suministradas.
- **La cocina debe fijarse a la pared con el material de montaje provisto.**
- La cocina infantil posee componentes electrónicos. ¡Manténgalos alejados de líquidos! ¡Solo personas adultas pueden colocar y retirar las pilas del producto!

INSTRUCCIONES DE SEGURIDAD ESPECÍFICAS PARA PRODUCTOS QUE FUNCIONAN CON PILAS O BATERÍA

- No utilice baterías/pilas o productos dañados o modificados. Una pila/batería defectuosa o modificada puede funcionar de manera imprevisible y provocar incendios, explosiones o riesgo de lesiones.
- No exponga la pila/batería o el producto al fuego o a una temperatura excesiva. El fuego o las temperaturas elevadas, superiores a 130 °C (266 °F), pueden provocar una explosión.
- ¡No modifique este producto en ningún caso! No modifique ni intente reparar el producto o la pila/batería.
- En caso de fuga de las pilas, retírelas del producto inmediatamente para evitar daños
- En el caso de que una pila presente fugas, evite que entre en contacto con la piel, los ojos y las mucosas. Si ello sucediera, deberá enjuagar las zonas afectadas con agua y buscar atención médica inmediatamente.
- Mantenga las pilas/baterías fuera del alcance de los niños. En caso de ingestión, busque inmediatamente atención médica.
- Utilice únicamente el tipo de pila especificado.
- Al insertarlas, preste atención a la polaridad correcta. Esta está indicada en el compartimento de la pila.



USO PREVISTO

Juguete infantil. ¡Atención! No apta para niñas y niños menores de 3 años. ¡Utilizar únicamente en interiores! El producto debe emplearse únicamente para su fin previsto. El fabricante no asume ningún tipo de responsabilidad en caso de daños ocasionados por el uso inadecuado del producto. Cualquier modificación realizada en el producto puede ser perjudicial para la seguridad u ocasionar riesgos y anulará la garantía.

Solo para uso doméstico y no comercial.

INDICACIONES PARA EL DESEMBALAJE

Abra la caja y saque el producto. A continuación, asegúrese de que el producto no presente daños y esté completo. No se aceptarán reclamaciones posteriores.

Este producto está sujeto a estrictas pruebas y normas de acuerdo con las directivas de la UE para que podamos ofrecerle un producto absolutamente inofensivo para su salud. No obstante, pueden aparecer ligeros olores, que, sin embargo, no suponen ningún peligro para su salud. Se recomienda montar el artículo en un entorno que esté bien ventilado. Después de sacar el producto de su embalaje, el olor desaparecerá rápidamente.

USO DE LA LUZ (nota sobre el montaje 28, página 50)

Escoja una superficie lisa y plana (por ejemplo, una pared de un armario o una estantería) y límpiela a fondo. Permita que la superficie se seque por completo. Retire la lámina de la placa autoadhesiva y fjela a la superficie limpia. La luz puede fijarse con su imán a la placa previamente pegada, y a otros objetos magnéticos. Además, la luz tiene un lado plano para que pueda también apoyarse de forma estable sobre una superficie recta. Retire la luz cuando desee cargarla.

AA - Botón de encendido/apagado 1. Luz blanca fría 2. Luz blanca cálida 3. Luz diurna 4.

Apagada

AB - Conexión micro USB para cargar la luz. Voltaje de entrada: 5 V CC.

AC - Placa de hierro con lámina adhesiva

AD - Imán.

AE - Luz roja: la batería se está cargando. Luz verde: la batería se ha cargado por completo.

UTILIZACIÓN DEL MÓDULO DE SONIDO (nota sobre el montaje 29, página 50)

Utiliza sólo pilas AAA (Pilas no incluidas en el suministro).



INSTRUCCIONES DE MANTENIMIENTO Y CUIDADO

Antes del primer uso, utilice una esponja y agua jabonosa tibia para la limpieza. No utilice productos o agentes de limpieza que contengan disolventes, como, por ejemplo, lejía, dado que pueden dañar el producto. Encontrará más indicaciones de cuidado en el mismo producto. La limpieza, el mantenimiento y los controles regulares aumentan la seguridad y la vida útil del artículo.



ELIMINACIÓN

Al final de la larga vida útil de su artículo, deseche las materias primas valiosas de una manera adecuada para que se puedan reciclar según corresponda. Consulte a las empresas de gestión de residuos o a los centros de reciclaje locales si tiene alguna duda.



ELIMINACIÓN CORRECTA DE ESTE PRODUCTO

¡No elimine los productos electrónicos con los residuos domésticos! Lleve los productos defectuosos o descartados a los centros de reciclaje.

En la UE, este símbolo indica que este producto no debe eliminarse con los residuos domésticos. Los productos usados contienen valiosos materiales reciclables que deben ser reciclados para evitar daños al medio ambiente o la salud humana ocasionados por la eliminación incontrolada de residuos. Por lo tanto, elimine los productos usados a través de sistemas de recogida apropiados o envíe el producto al lugar donde lo compró, con el fin de garantizar su correcta eliminación. Allí se compararán del reciclaje de los materiales.

PILAS/BATERÍAS

Como usuario final, tiene la obligación legal de devolver las pilas/baterías usadas. Después de su uso, puede devolvernos las pilas/baterías a nosotros o puede llevarlas a los centros de recogida designados (por ejemplo, centros de recogida municipales o establecimientos comerciales) de forma gratuita.

También puede enviarnos las pilas/baterías de vuelta. Le reembolsaremos los gastos de envío por la devolución de la pila/batería usada.

Los símbolos que aparecen en las pilas/baterías significan lo siguiente:

La pila/batería no debe desecharse con los residuos domésticos.

Pb = La pila/batería contiene más de un 0,004 % de plomo en masa

Cd = La pila/batería contiene más del 0,002 % de cadmio en masa

Hg = La pila/batería contiene más del 0,0005 % de mercurio en masa

GEBRUIKSAANWIJZING

Beste klant,

Bedankt dat u een product van ons bedrijf heeft gekozen; u heeft met de aankoop van een van onze merkproducten een goede keuze gemaakt. Om aan de gewenste hoge kwaliteitsstandaard te voldoen, worden onze artikelen regelmatig gecontroleerd en voldoen ze uiteraard altijd aan de hoge eisen van de Europese Unie.



LEES DE GEBRUIKSAANWIJZING. BELANGRIJKE INSTRUCTIES. BEWAAR DEZE VOOR TOEKOMSTIG GEBRUIK!

Lees voor het eerste gebruik de hele gebruiksaanwijzing zorgvuldig door. Bewaar deze gebruiksaanwijzing voor toekomstig gebruik. Mocht u het product ooit doorgeven, zorg er dan voor dat u deze gebruiksaanwijzing ook doorgeeft.



LET OP! POTENTIEEL GEVAAR!

Volg de veiligheids- en montage-instructies om het risico op verwondingen of schade aan het product te voorkomen.



VERSTIKKINGSGEVAAR!

Houd kleine onderdelen en verpakkingsmateriaal uit de buurt van kinderen!



WIJZIGINGEN AAN HET PRODUCT

Breng nooit wijzigingen aan het product aan! Door wijzigingen vervalt de garantie en kan het product onveilig of in het ergste geval zelfs gevaarlijk worden.

ALGEMENE INFORMATIE

- Wij bevelen aan om grotere meubels met minimaal twee personen te monteren.
- Breng de schroeven aan en draai ze handvast aan, zodat de schroef grijpt en de elementen losjes zijn verbonden.
- De schroeven mogen pas worden aangedraaid als alle elementen op deze manier met elkaar zijn verbonden. Door de schroeven vervolgens aan te draaien kunnen kleine afwijkingen in de boorgaten of lasnaden worden opgevangen die bij handgemaakte producten kunnen optreden.
- Zorg ervoor dat het product voor het gebruik volledig gemonteerd is. Controleer of alle schroeven en bouten zijn aangedraaid en herhaal deze controle regelmatig.
- Draai de schroeven niet te vast aan, te vaste schroeven kunnen het materiaal beschadigen en scheuren veroorzaken.
- LET OP! Houd kleine kinderen tijdens de montage uit de buurt, gevaar voor letsel!
- Als u geen regelmatige onderhoud uitvoert, zal de levensduur van uw product aanzienlijk worden gereduceerd. Wij zijn niet verantwoordelijk voor gevolgschade die voortvloeit uit een gebrek aan onderhoud.
- LET OP! Niet geschikt voor kinderen onder de 3 jaar.
- Moet door volwassenen in elkaar gezet worden.
- Monteer de speelgoedkeuken zorgvuldig en controleer regelmatig of de schroeven vastzitten. Deze indien nodig natrekken. Daardoor zorgt u ervoor dat het product zich in een voor u kind goede en veilige toestand bevindt.

- Om met de verpakking samenhangende gevaren (bevestigingen, plasticfolie, montagegereedschap enz.) te voorkomen, dienen alle elementen te worden verwijderd die geen onderdeel van het product zijn!
- De speelgoedkeuken alleen binnen gebruiken!
- De accessoires grondig afspoelen met water.
- LET OP! Kinderen moeten altijd onder toezicht van volwassenen hiermee spelen.
- De hoogte van de speelgoedkeuken kan door de aanvullend meegeleverde verlengingen worden verhoogd.
- **De keuken moet met het meegeleverde montage materiaal aan de muur worden bevestigd.**
- De speelgoedkeuken bezit elektronische componenten. Houd deze uit de buurt van vloeistoffen! Batterijen mogen alleen door volwassenen aangebracht en verwijderd worden!

VEILIGHEIDSINSTRUCTIES SPECIFIEK VOOR BATTERIJ- EN ACCU-APPARATEN

- Gebruik geen beschadigde of omgebouwde accu's/batterijen of apparaten. Defecte of gewijzigde batterijen kunnen zich onvoorspelbaar gedragen en leiden tot brand, explosie of persoonlijk letsel.
- Stel een batterij/accu of apparaat niet bloot aan vuur of hoge temperaturen. Brand of hoge temperaturen boven 130 °C (266 °F) kunnen een explosie veroorzaken.
- Breng nooit wijzigingen aan het apparaat aan! U mag het apparaat of de accu/batterij niet wijzigen of proberen deze te repareren.
- Als de batterijen lekken dient u deze onmiddellijk uit het product te verwijderen om beschadigingen te voorkomen
- Als een batterij heeft gelekt, dient u contact met huid ogen en slijmvliezen te vermijden. Spoel indien nodig de getroffen gebieden met water en raadpleeg onmiddellijk een arts.
- Houd de batterijen/accu's uit het bereik van kinderen. Raadpleeg bij inslikken onmiddellijk een arts!
- Gebruik uitsluitend het aangegeven type batterijen.
- Let bij het aanbrengen op de juiste polariteit! Deze wordt aangegeven in het batterijvak.



BEOOGD GEBRUIK

Speelgoed voor kinderen. Let op! Niet geschikt voor kinderen onder de 3 jaar. Alleen binnen gebruiken! Gebruik het product alleen voor het beoogde doel. De fabrikant aanvaardt geen aansprakelijkheid voor schade als gevolg van oneigenlijk gebruik. Elke wijziging aan het product kan een negatieve invloed hebben op de veiligheid, gevaren veroorzaken en de garantie ongeldig maken.

Alleen voor huishoudelijk gebruik en niet voor commerciële doeleinden.

UITPAKINSTRUCTIES

Open de doos en neem het product eruit. Controleer het product na het uitpakken op volledigheid en beschadigingen. Latere klachten kunnen niet in behandeling worden genomen.

Dit product is onderworpen aan strenge tests en normen in overeenstemming met EU-richtlijnen, zodat wij u een product kunnen aanbieden dat absoluut onschadelijk is voor de gezondheid. Enige geurontwikkeling kan desalniettemin niet worden uitgesloten, maar deze is op geen enkele manier schadelijk voor uw gezondheid. Wij bevelen aan om het artikel in een goed geventileerde ruimte te monteren. De geur zal korte tijd na het uitpakken van product vervliegen.

GEBRUIK VAN DE LAMP (opmerking bij montage 28, pagina 50)

Kies een glad, effen oppervlak (bijv. kast- of stellingwand) en reinig dit grondig. Laat het oppervlak volledig drogen. Verwijder de folie van de zelfklevende plaat en bevestig deze op het gereinigde oppervlak. De lamp met magneet kan worden bevestigd op de van tevoren opgeplakte plaat en andere magnetische voorwerpen. De lamp heeft een afgevlakt rand zodat hij ook stevig kan staan op een effen oppervlak. Haal de lamp eraf als u hem wilt opladen.

AA - aan/uit schakelaar: 1. aan koudwit, 2. warmwit, 3. daglicht, 4. uit

AB - micro USB-aansluiting voor het opladen van de lamp. Ingangsspanning DC5V.

AC - ijzeren plaat met plakfolie.

AD - magneet.

AE - rood licht: wordt opgeladen; groen licht: batterij is volledig opgeladen.

GELUIDMODULE GEBRUIKEN (opmerking bij montage 29, pagina 50)

Gebruik alleen AAA-batterijen (Batterijen niet meegeleverd).



ONDERHOUDSINSTRUCTIES

Gebruik voor het eerste gebruik een spons en warm zeepsop om te reinigen. Gebruik geen reinigingsmiddelen die oplosmiddelen bevatten of wasmiddelen, zoals bleekmiddel, aangezien deze het product kunnen beschadigen. Eventuele verdere aanwijzingen voor de verzorging vindt u op het product. Regelmatige reiniging, controle en onderhoud verhogen de veiligheid en de levensduur van het artikel.



VERWIJDERING

Voer aan het einde van de lange levensduur van het product de waardevolle grondstoffen op de juiste manier af, zodat een goede recycling kan plaatsvinden. Als u niet zeker weet wat u moet doen, helpen de plaatselijke afvalverwerkingsbedrijven of recyclingcentra u graag verder.



CORRECTE VERWIJDERING VAN DIT PRODUCT

Gooi elektronische apparaten nooit bij het huisvuil! Breng defecte apparaten of apparaten die niet meer worden gebruikt naar recyclingcentra.

Binnen de EU geeft dit symbool aan dat dit product niet met het huisvuil mag worden weggegooid. Oude apparaten bevatten waardevolle recyclebare materialen die moeten worden gerecycled om het milieu of de gezondheid niet te schaden door ongecontroleerde afvalverwerking. Gooi daarom oude apparaten weg via geschikte inzamelsystemen of stuur het apparaat naar de plaats waar u het hebt gekocht voor verwijdering. Hier wordt het apparaat naar materiaalrecycling afgevoerd.

BATTERIJEN

Als eindgebruiker bent u wettelijk verplicht gebruikte batterijen in te leveren. U kunt de batterijen na gebruik gratis bij ons of een daarvoor bestemd inzamelpunt (bijv. gemeentelijke inzamelpunten of winkels) afgeven.

U kunt de batterijen ook naar ons terugsturen. Wij vergoeden de portokosten voor het terugsturen van de oude batterij.

De op de batterijen aangegeven symbolen hebben de volgende betekenis:

De batterij mag niet met het huisvuil worden weggegooid.

Pb = de batterij bevat meer dan 0,004 massaprocent lood

Cd = de batterij bevat meer dan 0,002 massaprocent cadmium

Hg = de batterij bevat meer dan 0,0005 massaprocent kwik.

INSTRUKCJA

Szanowni Klienci,

dziękujemy, że zdecydowali się Państwo na zakup naszego produktu. Decydując się na jeden z naszych markowych produktów, dokonali Państwo dobrego wyboru. W celu spełnienia wysokich standardów jakościowych nasze artykuły poddawane są regularnym kontrolom i zawsze spełniają wysokie wymogi Unii Europejskiej.



PRZECZYTAĆ INSTRUKCJĘ OBSŁUGI. WAŻNA WSKAZÓWKA: ZACHOWAĆ W CELU PÓŹNIEJSZEGO UŻYCIA!

Przed pierwszym użyciem należy dokładnie przeczytać całą instrukcję. Prosimy zachować tę instrukcję w celu jej późniejszego użycia. W razie przekazania produktu innemu użytkownikowi należy przekazać mu także tę instrukcję.



UWAGA! POTENCJALNE NIEBEZPIECZEŃSTWO!

Przestrzegać wskazówek dotyczących bezpieczeństwa i instrukcji montażu, aby uniknąć ryzyka urazów lub uszkodzenia produktu.



NIEBEZPIECZEŃSTWO UDUSZENIA!

Trzymać drobne części i materiał opakowaniowy z dala od dzieci!



MODYFIKACJE PRODUKTU

Nigdy nie dokonywać modyfikacji produktu! Wskutek modyfikacji wygasa gwarancja, a produkt może stać się niesprawny lub, w najgorszym wypadku, nawet niebezpieczny.

WSKAZÓWKI OGÓLNE

- Zalecamy, aby montaż większych mebli był wykonywany przez co najmniej 2 osoby.
- Należy zwrócić uwagę na to, aby najpierw wkładać i tylko lekko dokręcać śruby ręcznie, tak by śruba znalazła oparcie i luźno łączyła elementy.
- Śruby można mocno dokręcić dopiero wtedy, gdy wszystkie elementy zostaną ze sobą połączone. Dzięki późniejszemu dokręcaniu śrub można wyrównać niewielkie odchylenia otworów wierconych lub spawów, które mogą powstać w przypadku produktów wykonywanych ręcznie.
- Przed użyciem należy upewnić się, że produkt jest w pełni zmontowany. Sprawdzić, czy wszystkie śruby i bolce są dokręcone, i regularnie to kontrolować.
- Nie należy wkręcać śrub zbyt mocno, ponieważ może to skutkować uszkodzeniem materiału i powstaniem pęknięć.
- UWAGA! Małe dzieci nie powinny znajdować się w pobliżu podczas montażu, ryzyko zranienia!
- Brak regularnej pielęgnacji i konserwacji znacznie zmniejsza żywotność produktu. Nie ponosimy odpowiedzialności za szkody pośrednie spowodowane przez nieodpowiednią konserwację i pielęgnację.
- UWAGA! Przeznaczony dla dzieci powyżej 3 lat.
- Produkt musi zostać złożony przez osobę dorosłą.
- Kuchnię dla dzieci należy starannie złożyć i regularnie sprawdzać, czy połączenia śrubowe nie są poluzowane. W razie potrzeby należy je dokręcić. Pozwala to zagwarantować dobry i bezpieczny stan produktu do zabawy dla dzieci.

- Aby uniknąć niebezpieczeństw związanych z opakowaniem (mocowania, folie plastikowe, narzędzia montażowe itp.), należy usunąć wszystkie elementy, które nie są częścią produktu!
- Kuchnia dla dzieci jest przeznaczona wyłącznie do użytku w pomieszczeniach!
- Akcesoria dokładnie umyć czystą wodą.
- UWAGA! Nigdy nie pozostawiać bawiącego się dziecka bez nadzoru osoby dorosłej.
- Wysokość kuchni dla dzieci można zwiększyć za pomocą dołączonych przedłużeń.
- **Kuchnię należy przymocować do ściany za pomocą dołączonych materiałów montażowych.**
- Kuchnia dla dzieci zawiera elementy elektroniczne. Należy je chronić przed cieczami! Baterie mogą być wkładane lub wyjmowane tylko przez osoby dorosłe!

SZCZEGÓLNE WSKAZÓWKI BEZPIECZEŃSTWA DOTYCZĄCE BATERII I URZĄDZEŃ AKUMULATOROWYCH

- Nie używać uszkodzonych lub przerobionych akumulatorów/baterii lub urządzeń. Uszkodzone lub przerobione baterie mogą działać w nieprzewidywalny sposób i doprowadzić do pożaru, wybuchu lub spowodować niebezpieczeństwo odniesienia obrażeń.
- Nie wystawiać baterii/akumulatora lub urządzenia na działanie ognia lub nadmiernej temperatury. Ogień lub wysoka temperatura powyżej 130°C (266°F) mogą doprowadzić do wybuchu.
- Nigdy nie dokonywać modyfikacji urządzenia! Przeróbki lub próby naprawienia akumulatora/baterii są niedozwolone.
- W razie wylania się baterii należy natychmiast wyjąć je z produktu, aby uniknąć uszkodzeń.
- W przypadku wylania się baterii unikać jej kontaktu ze skórą, oczami i błonami śluzowymi. W razie potrzeby przepłukać miejsca kontaktu z baterią wodą i niezwłocznie zasięgnąć porady lekarza.
- Baterie/akumulatory należy trzymać poza zasięgiem dzieci. W razie połknięcia natychmiast skonsultować się z lekarzem!
- Używać wyłącznie podanego typu baterii.
- Przy wkładaniu baterii zwrócić uwagę na prawidłową biegunowość! Jest ona zaznaczona w przegrodzie na baterie.



UŻYTKOWANIE ZGODNIE Z PRZEZNACZENIEM

Zabawka dla dzieci. Uwaga! Przeznaczony dla dzieci powyżej 3 lat. Używać tylko w pomieszczeniach! Stosować produkt tylko zgodnie z jego przeznaczeniem. Producent nie odpowiada za szkody powstałe wskutek niewłaściwego użytkowania. Wszelkie modyfikacje produktu mogą negatywnie wpłynąć na bezpieczeństwo jego użytkowania, spowodować zagrożenia i prowadzą do wygaśnięcia gwarancji.

Produkt jest przeznaczony tylko do użytku domowego i niekomercyjnego.

ROZPAKOWANIE

Otworzyć karton i wyjąć produkt. Po rozpakowaniu skontrolować produkt pod względem kompletności lub uszkodzeń. Późniejsze reklamacje nie będą akceptowane.

Produkt podlega ścisłym kontrolom i normom zgodnie z dyrektywami UE, dzięki czemu mamy pewność, że jest całkowicie bezpieczny. Mimo to może pojawić się delikatny, nieprzyjemny zapach, nie jest on jednak szkodliwy dla zdrowia. Zaleca się montaż produktu w otoczeniu o dobrej wentylacji. Po wyjęciu produktu z opakowania zapach powinien po krótkim czasie zniknąć.

UŻYWANIE LAMPKI (uwaga na temat montażu 28, strona 50)

Wybrać gładką, równą powierzchnię (np. ściana szafy lub regału) i dokładnie ją oczyścić. Całkowicie osuszyć powierzchnię. Usunąć folię z płytki samoprzylepnej i przymocować płytkę do oczyszczonej powierzchni. Lampkę z magnesem można przyczepiać do przyklejonej płytki lub innych magnetycznych przedmiotów. Lampka ma spłaszczoną krawędź, aby umożliwić stabilne ustawienie także na równej powierzchni. W celu naładowania lampki, należy ją odczepić.

AA – włącznik/wyłącznik, 1. zimna biel, 2. ciepła biel, 3. światło dzienne, 4. wyłączone

AB – złącze Micro-USB do ładowania lampki. Napięcie wejściowe DC 5 V.

AC – blacha stalowa z okleiną

AD – magnes

AE – czerwone światło: trwa proces ładowania; zielone światło: akumulator jest całkowicie naładowany.

UŻYWANIE MODUŁU DŹWIĘKU (uwaga na temat montażu 29, strona 50)

Należy używać wyłącznie baterii AAA (Baterie nie wchodzą w zakres dostawy).



KONSERWACJA I PIELĘGNACJA

Przed pierwszym użyciem wyczyścić za pomocą gąbki i ciepłej wody z mydłem. Nie stosować środków czyszczących lub myjących zawierających rozpuszczalniki, np. wybielaczy, ponieważ mogą one uszkodzić produkt. Ewentualne dalsze zalecenia dotyczące pielęgnacji znajdują się na produkcie. Regularne czyszczenie, kontrola i konserwacja zwiększają bezpieczeństwo i żywotność artykułu.



UTYLIZACJA

Na końcu długiego okresu żywotności artykułu należy odpowiednio zutylizować cenne surowce, tak by możliwy był ich recykling. W razie braku wiedzy, jak to zrobić, można konsultować się z lokalnymi podmiotami zajmującymi się usuwaniem odpadów lub przetwarzaniem surowców wtórnych.



PRAWIDŁOWA UTYLIZACJA PRODUKTU

Urządzeń elektronicznych nie należy wyrzucać razem z odpadami z gospodarstwa domowego! Uszkodzone lub wybrakowane urządzenia należy przekazywać do punktów zbiórki.

Na obszarze UE symbol ten oznacza, że nie należy wyrzucać tego produktu razem z odpadami z gospodarstwa domowego. Zużyte urządzenia zawierają cenne materiały nadające się do recyklingu, które powinny zostać przekazane do powtórnego użycia, aby nie stanowiły zagrożenia dla środowiska i zdrowia ludzi w wyniku niekontrolowanego usuwania odpadów. Dlatego zużyte urządzenia należy utylizować w ramach odpowiednich systemów zbiórki lub odesłać je w celu utylizacji do miejsca, w którym zostały zakupione. Urządzenie zostanie następnie przekazane do recyklingu.

BATERIE

Jako końcowy użytkownik są Państwo prawnie zobowiązani do zwrotu zużytych baterii. Baterie po zużyciu można bezpłatnie oddać do nas lub w przewidzianych w tym celu punktach zbiórki (np. w punktach selektywnej zbiórki odpadów komunalnych lub w sklepach).

Baterie można też do nas odesłać. Zwrócimy opłatę pocztową za odesłanie starej baterii.

Symbole przedstawione na bateriach mają następujące znaczenie:









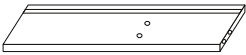
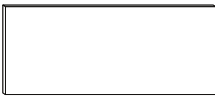
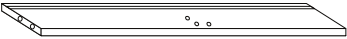

Nie należy wyrzucać baterii do pojemników z odpadami z gospodarstwa domowego.

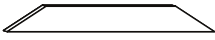

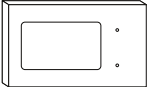

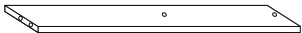

Pb = Bateria zawiera ponad 0,004 procent masowych ołowiu

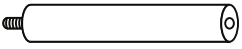

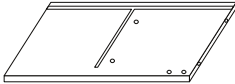
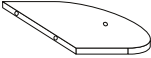

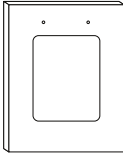
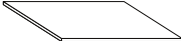

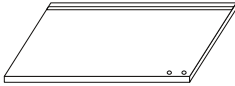
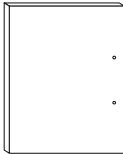
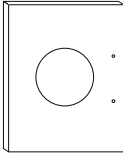
Cd = Bateria zawiera ponad 0,002 procent masowych kadmu

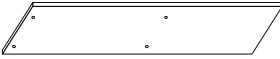

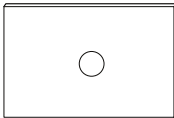
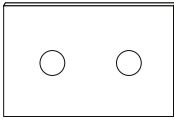
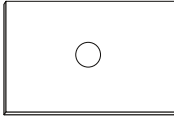
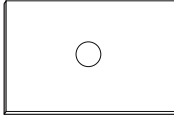
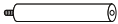

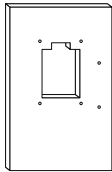
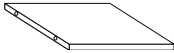

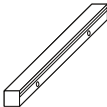











Hg = Bateria zawiera ponad 0,0005 procent masowych rtęci





TEILELISTE / PARTS LIST / LISTE DES PIÈCES / ELENCO DELLE PARTI / LISTA DE PIEZAS / LIJST VAN ONDERDELEN / LISTA CZĘŚCI



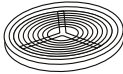
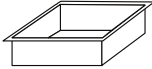

		NO.	STK
		1	1
14 x 36,4cm		2	1
50,8 x 23,2cm		3	1
14 x 50,2cm		4	1
		5	2
		6	2
		7	1
		8	1
13,5 x 50,8cm		9	1
14 x 52cm		10	1
		11	1
		12	5
		13	5
		14	1

		NO.	STK
		15	1
		16	1
		17	1
29 x 35cm		18	1
		19	1
		20	1
		21	1
29 x 35cm		22	1
23,8 x 27,6cm		23	1
		24	1
		25	1
		26	1

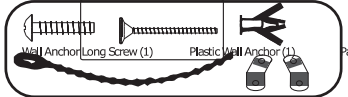
		NO.	STK
24,6 x 35,6cm		27	1
		28	1
24,6 x 35,6cm		29	1
24,6 x 38,4cm		30	1
		31	1
29 x 39cm		32	1
		33	1
		34	1
		35	5
		36	2
		37	1

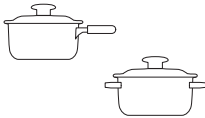
		NO.	STK
4 x 40mm		A	29
6 x 25mm		B	4
4 x 25mm		C	6
4 x 20mm		D	14
3 x 14mm		E	6
4 x 8mm		F	4
3 x 8mm		G	10
5 x 30mm		H	22
		I	5
		J	5
		K	5
3 x 8mm		L	10
		M	4
		N	4
		O	1
3 x 18mm		P	13
		Q	3
4 x 12mm		R	2

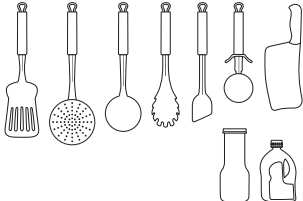
		NO.	STK
		S	1
		T	2
		U	1
		V	1
		X	1
		AC	1
 <p>Wall Anchor Long Screw (1) Plastic Wall Anchor (1) Wall Anchor (1) 2x</p>		W	1

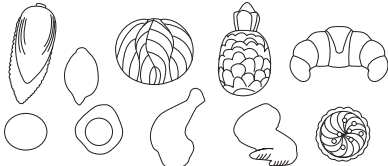
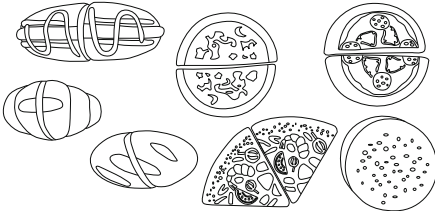
	1
	2
	2
	1
	3
	1
	1

1.

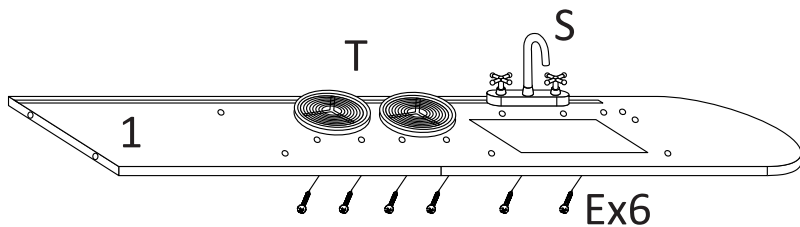

2.

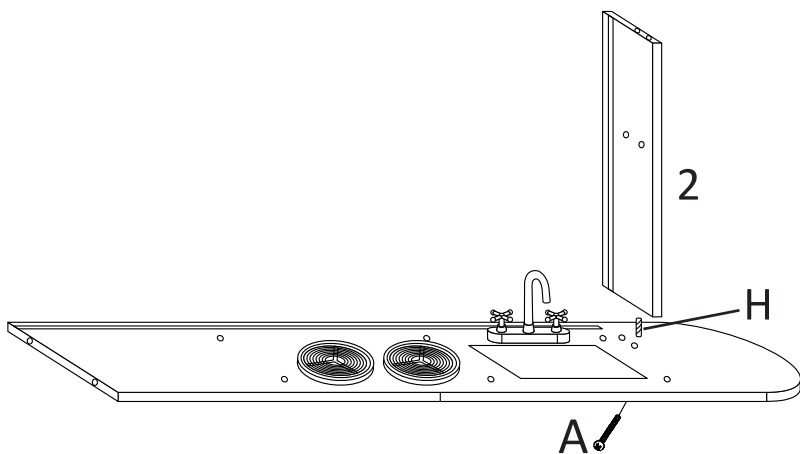

3.

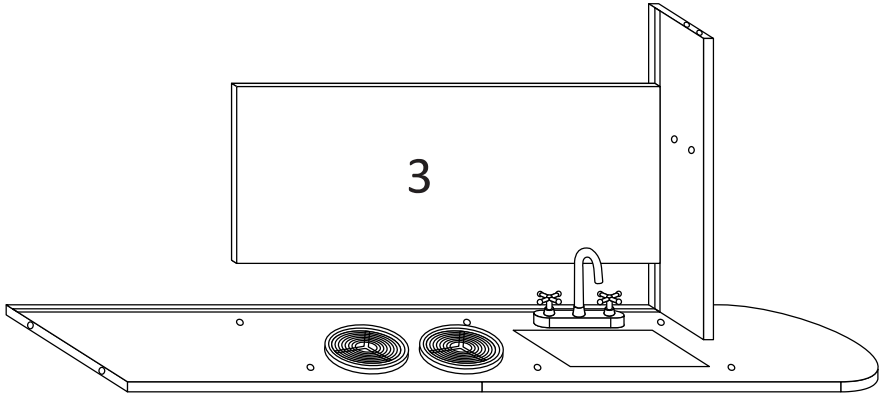

4.

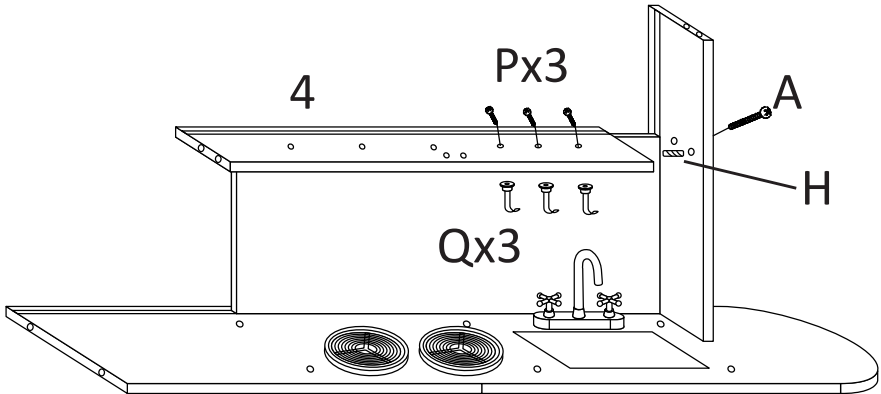

5.

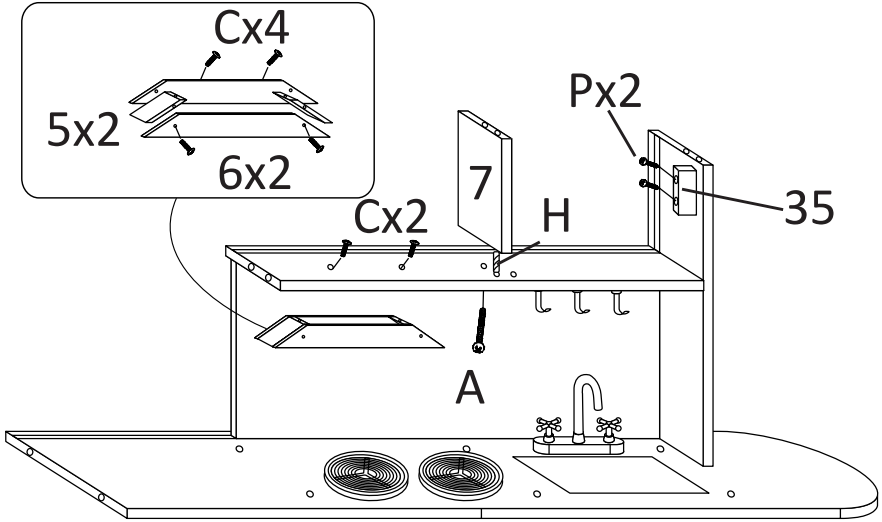

6.

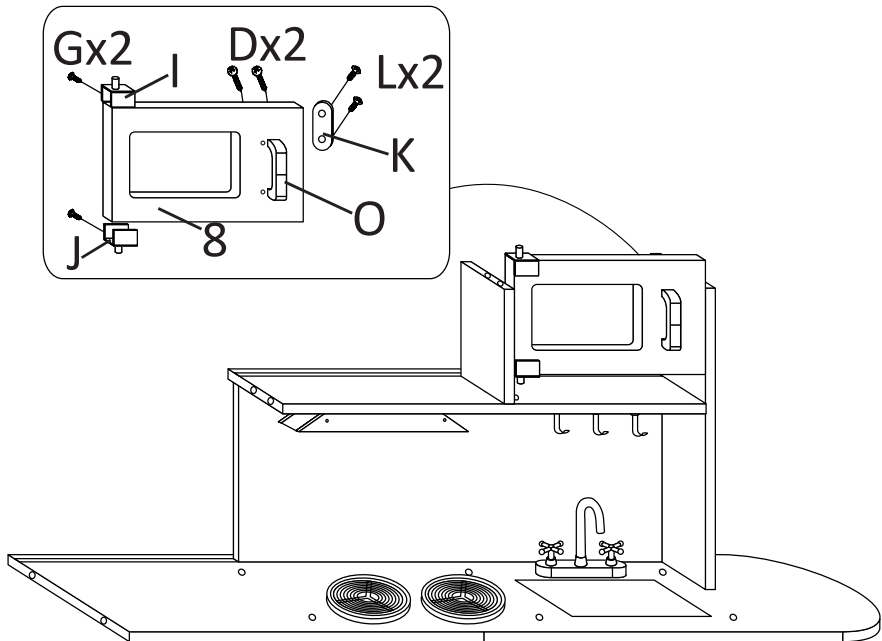

7.

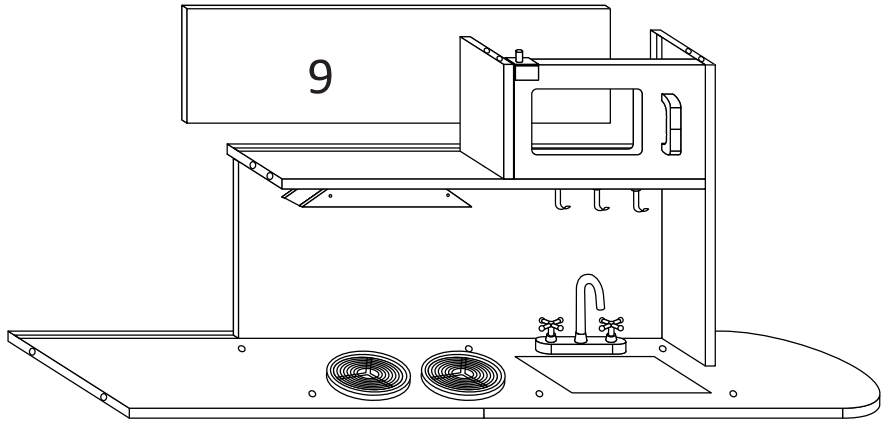

8.

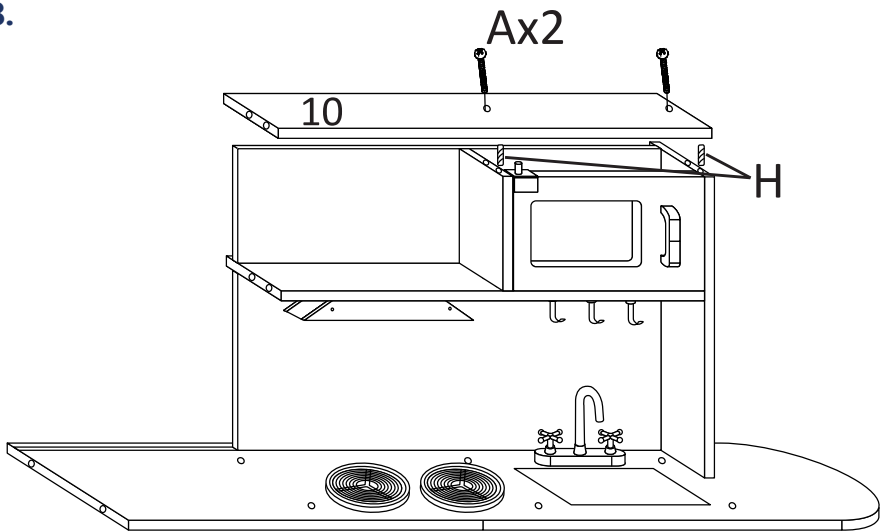

9.

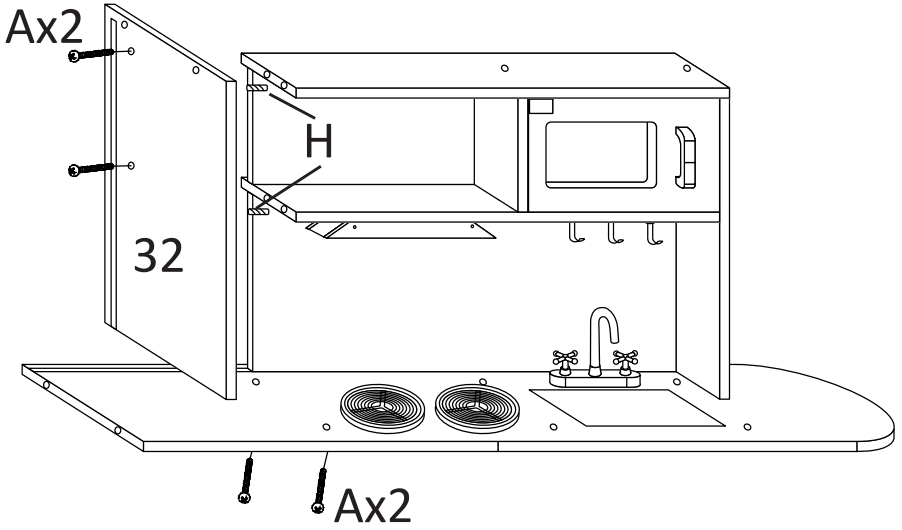

10.

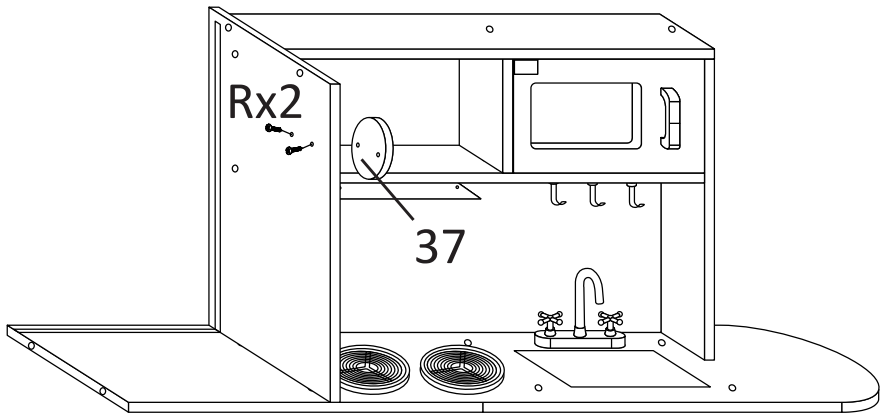

11.

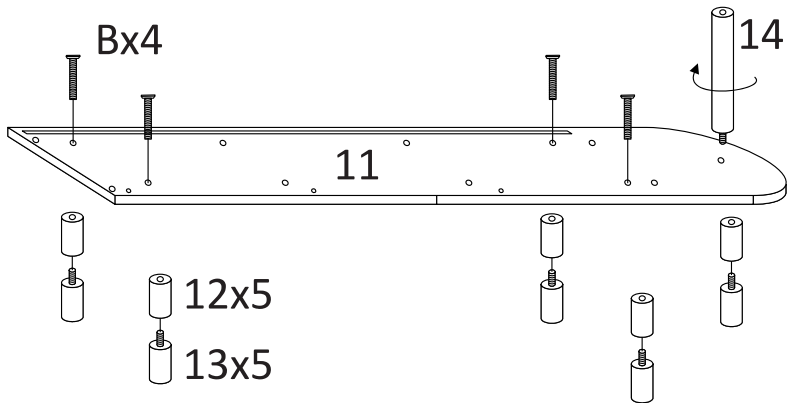

Die Höhe der Spielzeugküche kann durch die zusätzlich mitgelieferten Verlängerungen (13) erhöht werden.

The height of the toy kitchen can be increased using the additional extensions (13) supplied.

La hauteur de la cuisine-jouet peut être augmentée grâce aux rallonges supplémentaires fournies (13).

L'altezza della cucina giocattolo può essere aumentata utilizzando le prolunghe aggiuntive (13) in dotazione.

La altura de la cocina de juguete puede aumentarse con las extensiones adicionales (13) suministradas.

De hoogte van de speelgoedkeuken kan worden vergroot met behulp van de extra meegeleverde verlengstukken (13).

Wysokość kuchni zabawek można zwiększyć za pomocą dostarczonych dodatkowych rozszerzeń (13).

12.

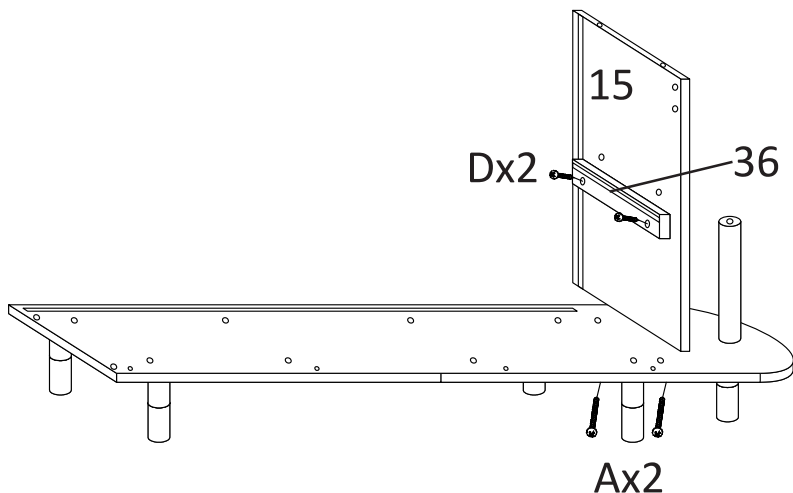

13.

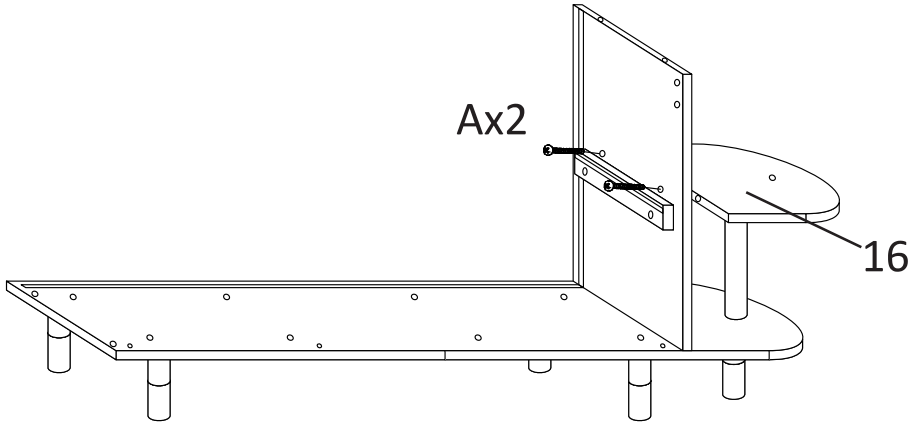

14.

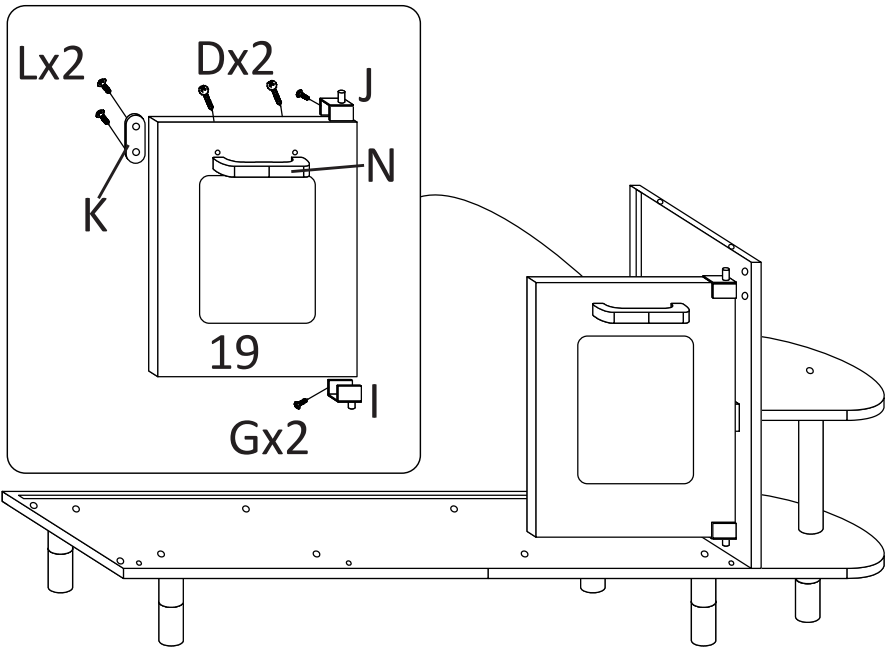

15.

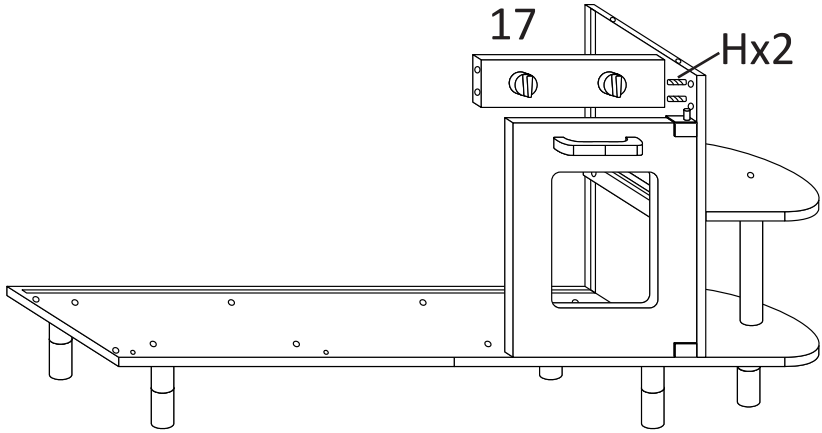

16.

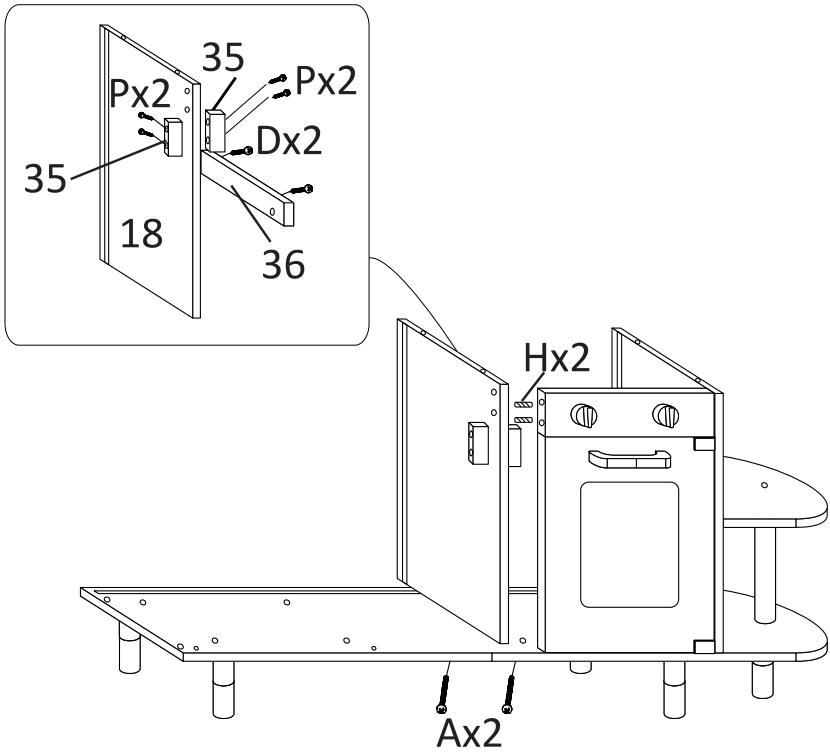

17.

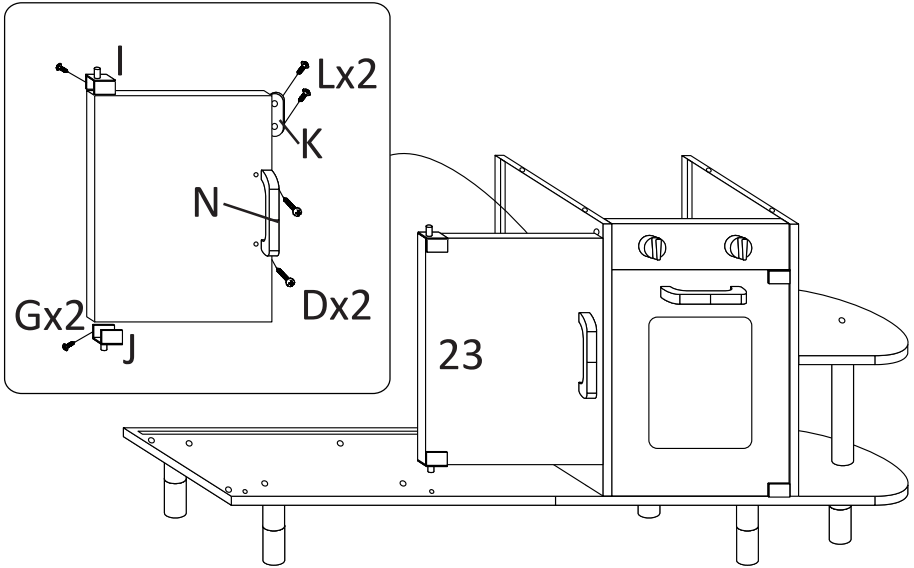

18.

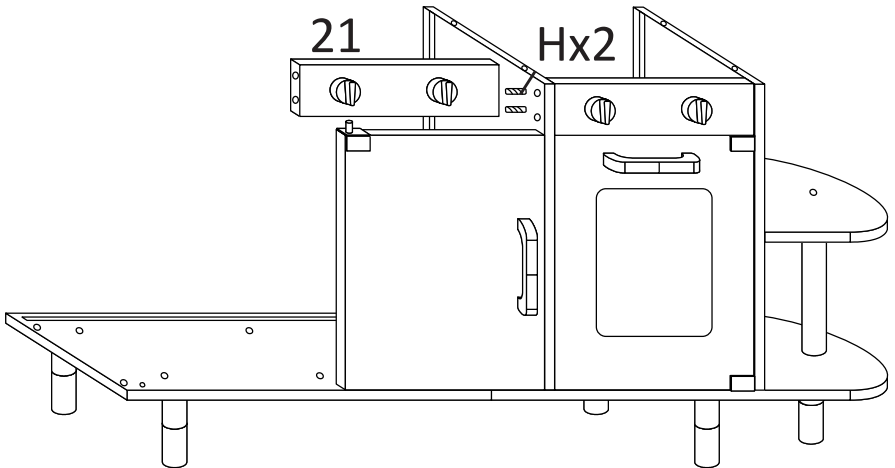

19.

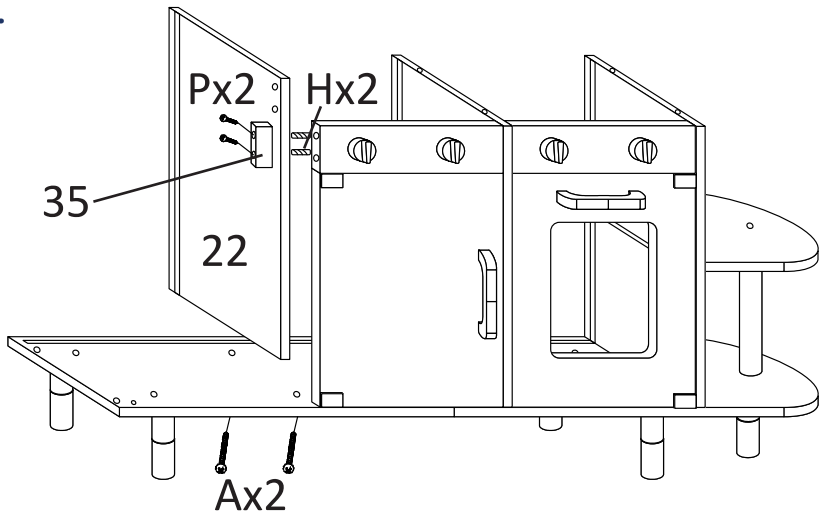

20.

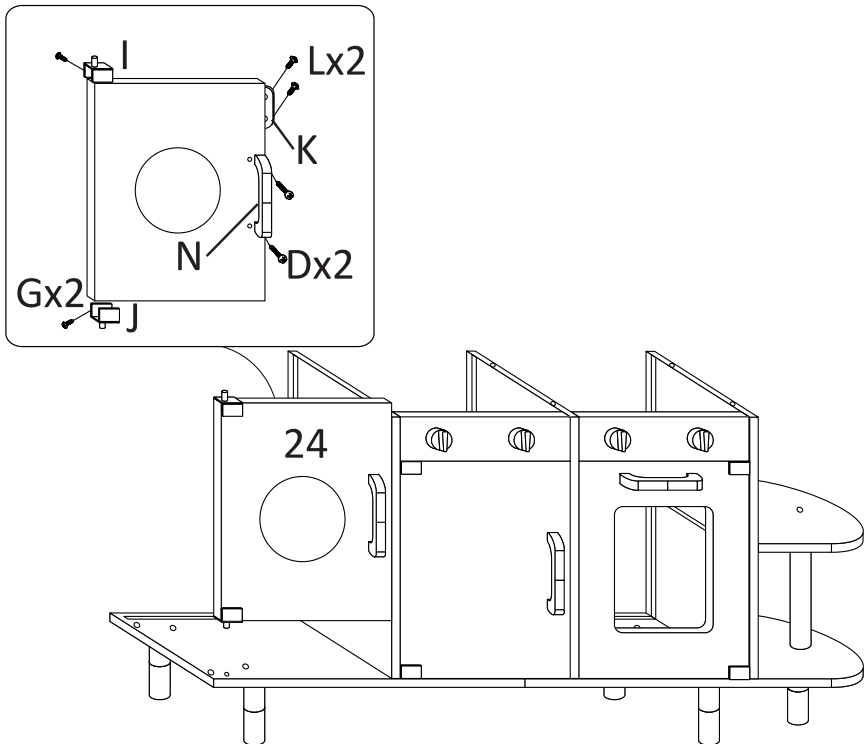

21.

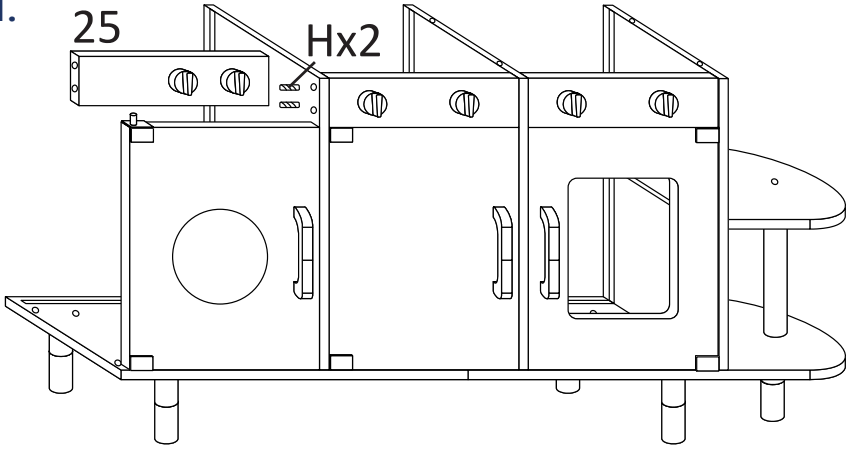

22.

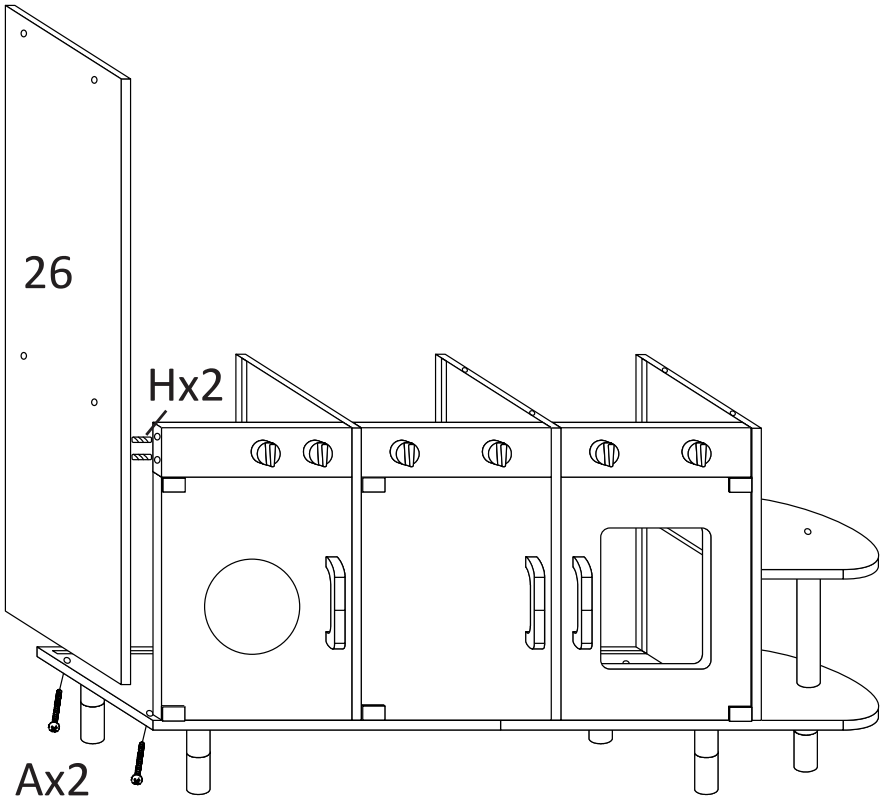

23.

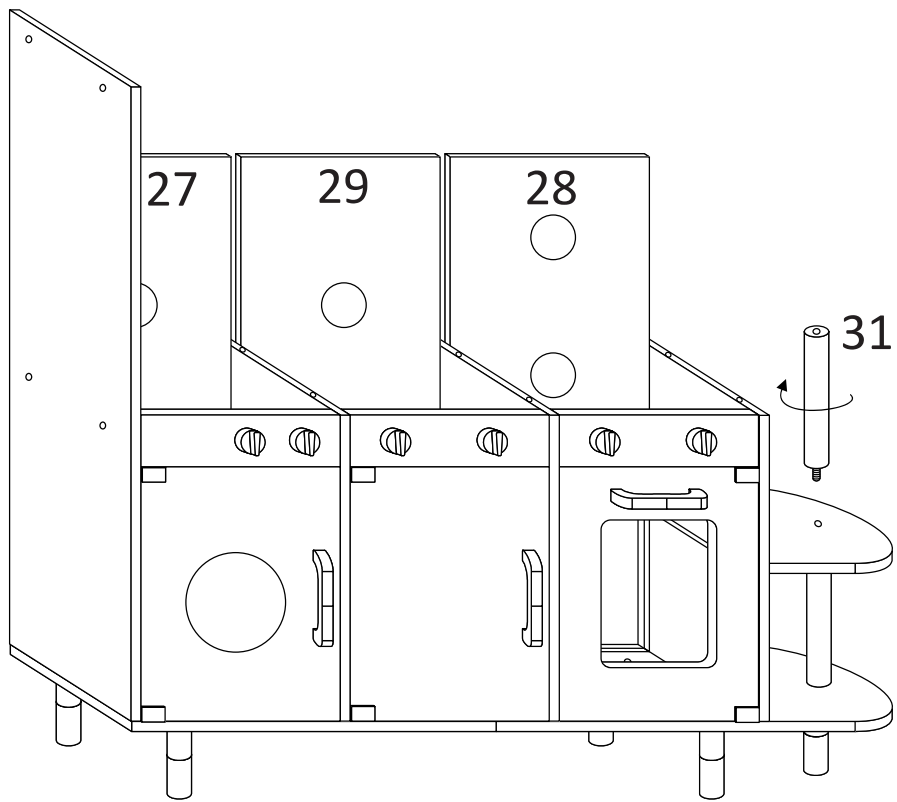

24.

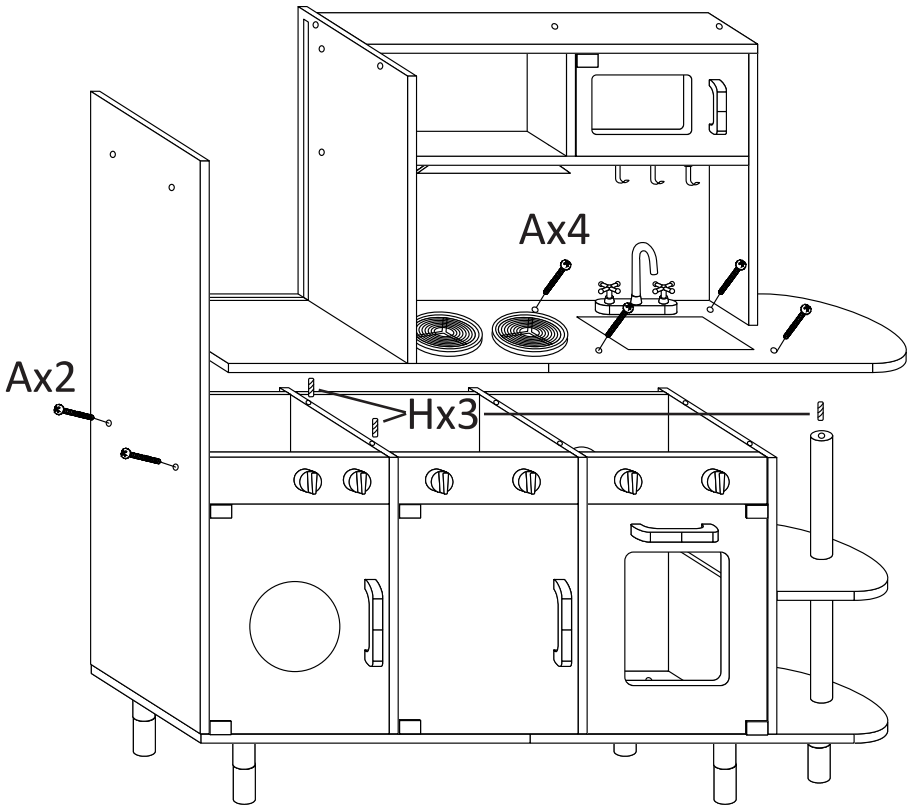

25.

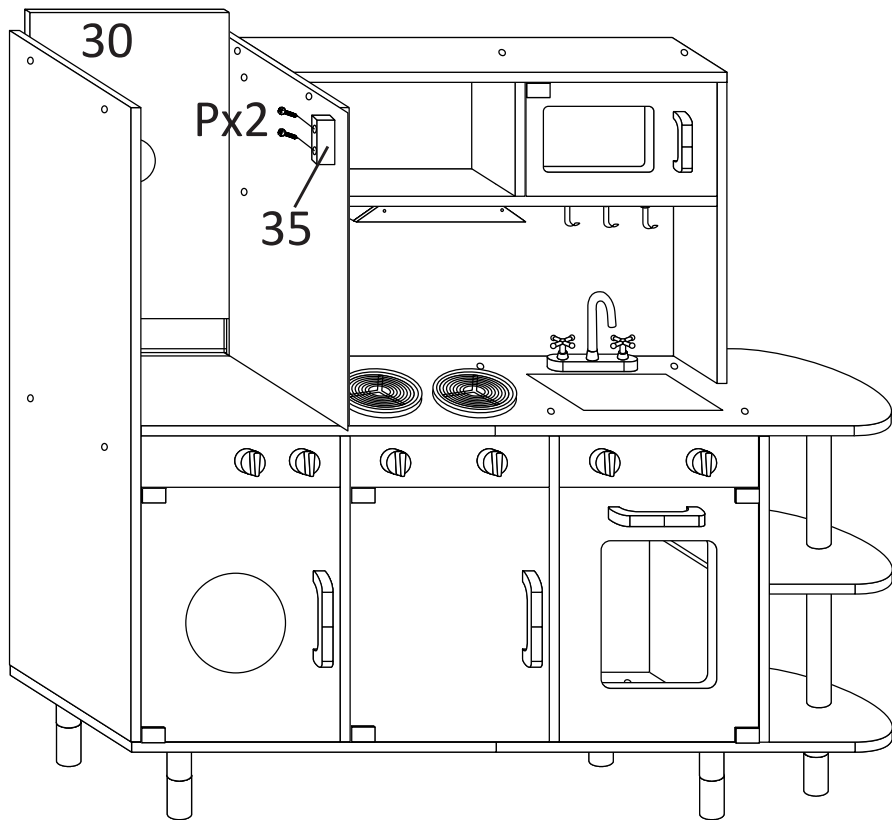

26.

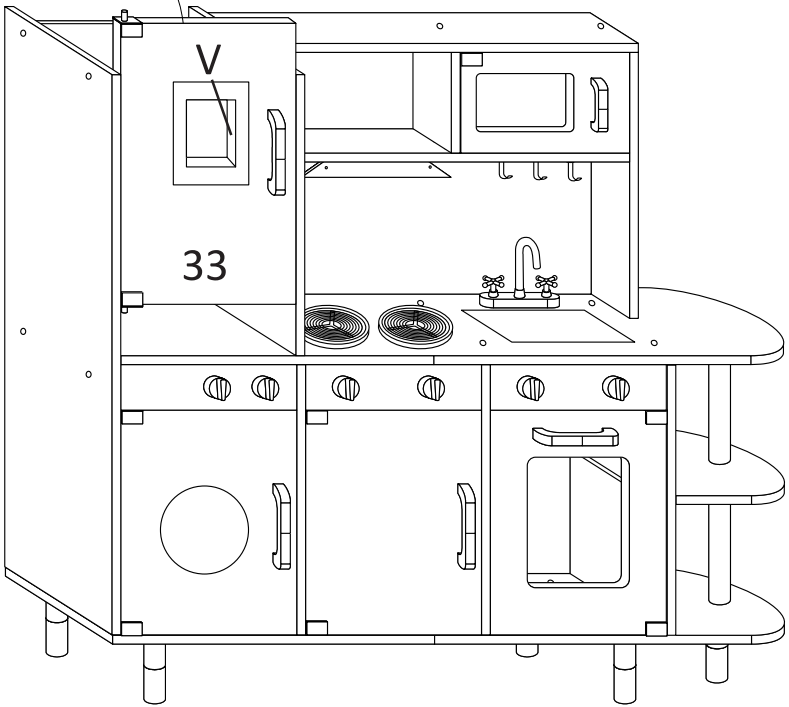
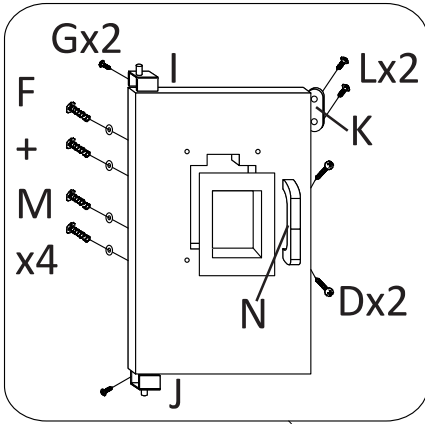

27.

Ax4

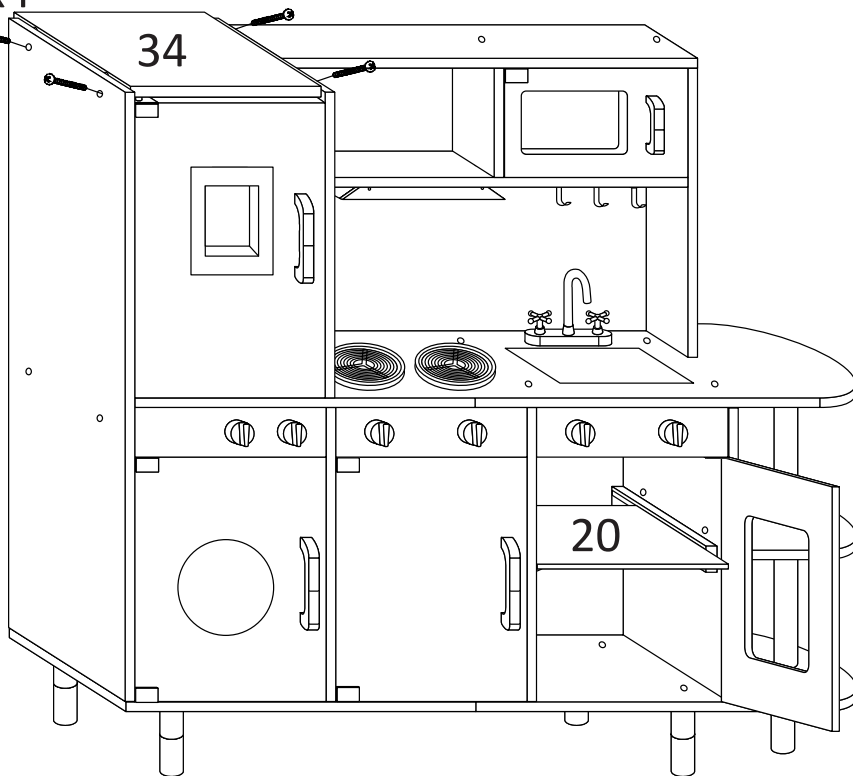

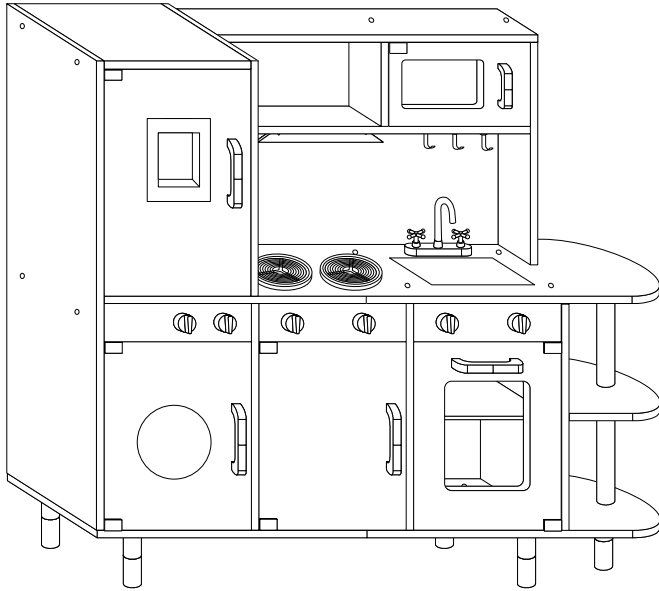

Achtung! Wandbefestigung nicht vergessen!
 Caution! Do not forget the wall attachment!
 Attention ! n'oubliez pas de fixer le produit à un mur !
 Attenzione! Non dimenticare il fissaggio al muro!
 ¡Atención! ¡No olvide fijar la cocina a la pared!
 Let op! Wandbevestiging niet vergeten!
 Uwaga! Należy pamiętać o przymocowaniu do ściany!

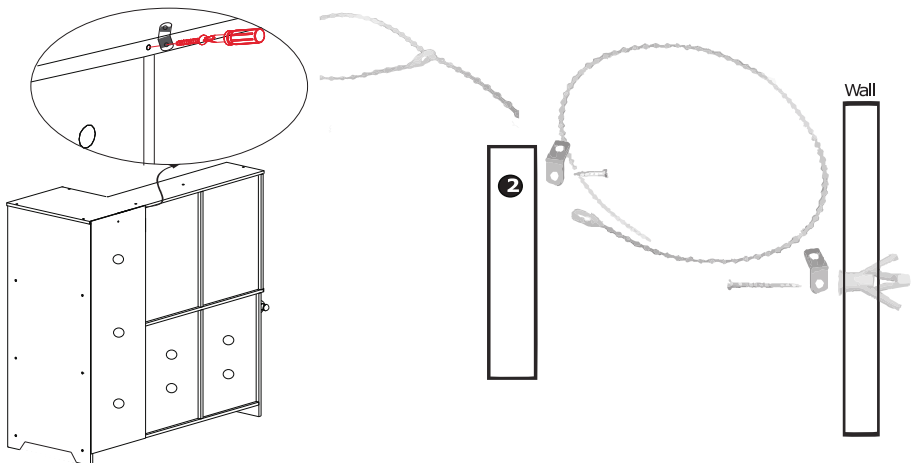

28.

X

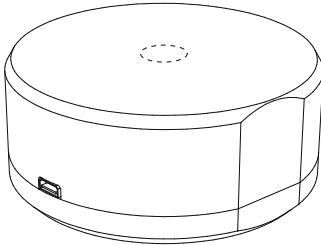
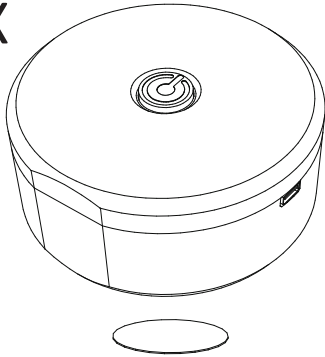

AC

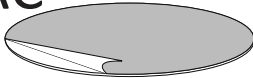

AA



AB



AC



AD



AE



29.

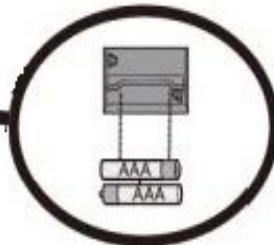
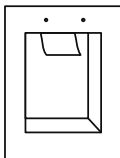



www.deubaservice.de

SERVICEPORTAL

DE

Für jede Art Service, Reklamationen und technischen Support können Sie sich vertrauensvoll an unsere geschulten Mitarbeiter wenden.

EN

For any kind of service, complaints and technical support, you can confidently turn to our trained staff.

FR

Pour tout type de service, réclamations et assistance technique, vous pouvez vous adresser en toute confiance à notre personnel qualifié.

IT

Per qualsiasi tipo di servizio, reclami e supporto tecnico, puoi rivolgerti con fiducia al nostro personale qualificato.

ES

Para cualquier tipo de servicio, quejas y soporte técnico, puede contactar con confianza a nuestro personal capacitado.

NL

U kunt bij ons geschoolde personeel terecht voor elke vorm van service, klachten en technische ondersteuning.

PL

Przy serwisowaniu, reklamacjach i wsparciu technicznym mogą Państwo liczyć na naszych przeszkolonych pracowników.

Hergestellt für:

Deuba GmbH & Co. KG
Zum Wiesenhof 84
66663 Merzig, Germany

Made for:

Deuba LTD
Wyatt Way, Thetford
Norfolk, IP24 1HB

DEUBA **XXL**

Copyright by



Alle Rechte vorbehalten. Ohne schriftliche Zustimmung der Deuba GmbH & Co. KG darf dieses Handbuch, auch nicht auszugsweise, in irgendeiner Form reproduziert werden oder unter Verwendung elektronischer, mechanischer oder chemischer Verfahren vervielfältigt oder verarbeitet werden. Änderungen im Sinne des technischen Fortschritts können jederzeit ohne Ankündigungen vorgenommen werden. Das Handbuch wird regelmäßig korrigiert. Für technische und drucktechnische Fehler und ihre Folgen übernehmen wir keine Haftung.

Stand 2022/08 Rev5