

**RETRORADIO
ANALOG AM/FM TUNER
RÉTRO-RADIO
TUNER ANALOGIQUE AM/FM
RETRORADIO
TUNER ANALOGICO AM/FM
RETRORRADIO
SINTONIZADOR AM/FM ANALÓGICO
RETRO RADIO
ANALOG AM/FM TUNER**

E-3021C / ATKR-ECOM



Deutsch.....	2
Français.....	15
Italiano.....	27
Español.....	39
English.....	51

ORIGINAL-BEDIENUNGSANLEITUNG
MANUEL D'ORIGINE
ISTRUZIONI ORIGINALI
MANUAL ORIGINAL
ORIGINAL OPERATING MANUAL

Inhaltsverzeichnis

Allgemeines	3
Bedienungsanleitung lesen und aufbewahren.....	3
Bestimmungsgemäßer Gebrauch.....	3
Zeichenerklärung	4
Sicherheit	4
Sicherheitshinweise.....	5
Lieferumfang / Geräteteile	9
Erstinbetriebnahme	10
Gerät und Lieferumfang prüfen.....	10
Gerät aufstellen	10
Stromversorgung	10
Gerät ein- und ausschalten	10
Radiosender einstellen	10
Antenne ausrichten	11
AUX IN Funktion	11
Kopfhörer Funktion	12
Reinigung	12
Aufbewahrung	12
Technische Daten	13
Konformitätserklärung	13
Entsorgung	13
Garantie	

Allgemeines

Bedienungsanleitung lesen und aufbewahren



Diese Bedienungsanleitung gehört zu diesem Retroradio Analog AM/FM Tuner (im Folgenden nur „Gerät“ genannt). Sie enthält wichtige Informationen zur Inbetriebnahme und Bedienung.

Lesen Sie die Bedienungsanleitung, insbesondere die Sicherheitshinweise, sorgfältig durch, bevor Sie das Gerät einsetzen. Die Nichtbeachtung dieser Bedienungsanleitung kann zu schweren Verletzungen oder Schäden am Gerät führen.

Die Bedienungsanleitung basiert auf den in der Europäischen Union gültigen Normen und Regeln. Beachten Sie im Ausland auch landesspezifische Richtlinien und Gesetze.

Bewahren Sie die Bedienungsanleitung für die weitere Nutzung auf. Wenn Sie das Gerät an Dritte weitergeben, geben Sie unbedingt diese Bedienungsanleitung mit.

Bestimmungsgemäßer Gebrauch

Das Gerät ist ausschließlich zum Radioempfang von Ultrakurzwellen (FM) und Mittelwellen (AM) Radiosendern und zur Wiedergabe von Audiosignalen von externen Geräten über die AUX-Verbindung konzipiert.

Dieses Gerät ist ausschließlich für den Privatgebrauch bestimmt und nicht für den gewerblichen Bereich geeignet.

Verwenden Sie das Gerät nur wie in dieser Anleitung beschrieben. Jede andere Verwendung gilt als nicht bestimmungsgemäß und kann zu Sachschäden oder sogar zu Personenschäden führen. Das Gerät ist kein Kinderspielzeug.

Der Hersteller oder Händler übernimmt keine Haftung für Schäden, die durch nicht bestimmungsgemäßen oder falschen Gebrauch entstanden sind.

Zeichenerklärung

Die folgenden Symbole werden in dieser Bedienungsanleitung, auf dem Gerät oder auf der Verpackung verwendet.



Dieses Symbol gibt Ihnen nützliche Zusatzinformationen zum Zusammenbau oder Betrieb.



Konformitätserklärung (siehe Kapitel „Konformitätserklärung“): Mit diesem Symbol gekennzeichnete Produkte erfüllen alle anzuwendenden Gemeinschaftsvorschriften des Europäischen Wirtschaftsraums.

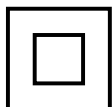

Dieses Symbol kennzeichnet elektrische Geräte, die ein doppelt schutzisoliertes Gehäuse haben und somit der Schutzklasse II entsprechen.

Sicherheit

Die folgenden Signalworte werden in dieser Bedienungsanleitung verwendet.

 **WARNUNG!**

Dieses Signalsymbol/-wort bezeichnet eine Gefährdung mit einem mittleren Risikograd, die, wenn sie nicht vermieden wird, den Tod oder eine schwere Verletzung zur Folge haben kann.

 **VORSICHT!**

Dieses Signalsymbol/-wort bezeichnet eine Gefährdung mit einem niedrigen Risikograd, die, wenn sie nicht vermieden wird, eine geringfügige oder mäßige Verletzung zur Folge haben kann.

HINWEIS!

Dieses Signalwort warnt vor möglichen Sachschäden.

Sicherheitshinweise



WARNUNG!

Stromschlaggefahr!

Fehlerhafte Elektroinstallation oder zu hohe Netzspannung kann zu elektrischem Stromschlag führen.

- Schließen Sie das Netzkabel nur an, wenn die Netzspannung der Steckdose mit der Angabe auf dem Typenschild übereinstimmt.
- Schließen Sie das Netzkabel nur an eine gut zugängliche Steckdose an, damit Sie das Netzkabel in einem Störfall schnell vom Stromnetz trennen können.
- Betreiben Sie das Gerät nicht, wenn es sichtbare Schäden aufweist oder das Netzkabel bzw. der Netzstecker defekt ist.
- Wenn das Netzkabel des Geräts beschädigt ist, muss es durch den Hersteller oder seinen Kundendienst oder eine ähnlich qualifizierte Person ersetzt werden, um Gefährdungen zu vermeiden.
- Öffnen Sie das Gerät nicht, sondern überlassen Sie die Reparatur Fachkräften. Wenden Sie sich dazu an die auf der Garantiekarte angegebene Serviceadresse. Bei eigenständig durchgeführten Reparaturen, unsachgemäßem Anschluss oder falscher Bedienung sind Haftungs- und Garantieansprüche ausgeschlossen.
- Bei Reparaturen dürfen nur Teile verwendet werden, die den ursprünglichen Gerätedaten entsprechen. In diesem Gerät befinden sich elektrische und mechanische Teile, die zum Schutz gegen Gefahrenquellen unerlässlich sind.
- Betreiben Sie das Gerät nicht mit einer externen Zeitschaltuhr oder einem separaten Fernwirksystem.

- Tauchen Sie weder das Gerät noch das Netzkabel oder den Netzstecker in Wasser oder andere Flüssigkeiten.
- Fassen Sie Netzstecker niemals mit feuchten Händen an.
- Ziehen Sie das Netzkabel nie am Kabel aus der Steckdose, sondern fassen Sie immer den Netzstecker an.
- Verwenden Sie das Netzkabel nie als Tragegriff.
- Halten Sie das Gerät und das Netzkabel von offenem Feuer und heißen Flächen fern.
- Verlegen Sie das Netzkabel so, dass es nicht zur Stolperfalle wird.
- Knicken Sie das Netzkabel nicht und legen Sie es nicht über scharfe Kanten.
- Verwenden Sie das Gerät nur in Innenräumen. Betreiben Sie es nie in Feuchträumen oder im Regen.
- Lagern oder verwenden Sie das Gerät nie so, dass es in eine Wanne oder in ein Waschbecken fallen kann. Ist das Gerät ins Wasser gefallen, benutzen Sie es nicht.
- Greifen Sie niemals nach dem Gerät, wenn es ins Wasser gefallen ist. Trennen Sie das Gerät sofort vom Stromnetz.
- Sorgen Sie dafür, dass Kinder keine Gegenstände in das Gerät hineinstecken.
- Wenn Sie das Gerät nicht benutzen, es reinigen oder wenn eine Störung auftritt, schalten Sie das Gerät immer aus und ziehen Sie den Netzstecker der Steckdose.
- Dieses Gerät enthält keine Teile, die vom Benutzer gewartet werden können.

⚠️ WARNUNG!

Gefahren für Kinder und Personen mit verringerten physischen, sensorischen oder mentalen Fähigkeiten (beispielsweise teilweise Behinderte, ältere Personen mit Einschränkung ihrer physischen und mentalen Fähigkeiten) oder Mangel an Erfahrung und Wissen (beispielsweise ältere Kinder).

- Dieses Gerät kann von Kindern ab 8 Jahren und darüber sowie Personen mit verringerten physischen, sensorischen oder mentalen Fähigkeiten oder Mangel an Erfahrung und Wissen benutzt werden, wenn sie beaufsichtigt oder bezüglich des sicheren Gebrauchs des Gerätes unterwiesen wurden und die daraus resultierenden Gefahren verstehen.
- Reinigung und Benutzerwartung dürfen nicht von Kindern vorgenommen werden, es sei denn, sie sind 8 Jahre oder älter und werden beaufsichtigt.
- Halten Sie Kinder jünger als 8 Jahre vom Gerät und von der Anschlussleitung fern.
- Kinder dürfen nicht mit dem Gerät oder mit der Anschlussleitung spielen.
- Lassen Sie das Gerät während des Betriebs nicht unbeaufsichtigt.
- Lassen Sie Kinder nicht mit der Verpackungsfolie spielen. Sie können sich beim Spielen darin verfangen und ersticken.

HINWEIS!**Beschädigungsgefahr!**

Unsachgemäßer Umgang mit dem Gerät kann zu Beschädigungen des Geräts führen.

- Stellen Sie das Gerät nie auf oder in der Nähe von heißen Oberflächen ab (Herdplatten etc.) und setzen Sie das Gerät

niemals hoher Temperatur (Heizung etc.) oder Witterungseinflüssen (Regen etc.) aus.

- Stellen Sie keine Gegenstände auf das Gerät oder decken dieses ab.
- Bringen Sie das Netzkabel nicht mit heißen Teilen in Berührung.
- Tauchen Sie das Gerät zum Reinigen niemals in Wasser und verwenden Sie zur Reinigung keinen Dampfreiniger. Das Gerät kann sonst beschädigt werden.
- Geben Sie das Gerät keinesfalls in die Spülmaschine. Sie würden es dadurch zerstören.
- Verwenden Sie das Gerät nicht mehr, wenn Bauteile des Geräts Risse oder Sprünge aufweisen oder sich verformt haben. Ersetzen Sie beschädigte Bauteile nur durch passende Originalersatzteile.
- Halten Sie die Lüftungsschlitze frei von Verschmutzungen.
- Benutzen Sie das Gerät nicht bei Gewitter. Schalten Sie es aus und ziehen Sie das Netzkabel aus der Steckdose.

Lieferumfang / Geräteteile

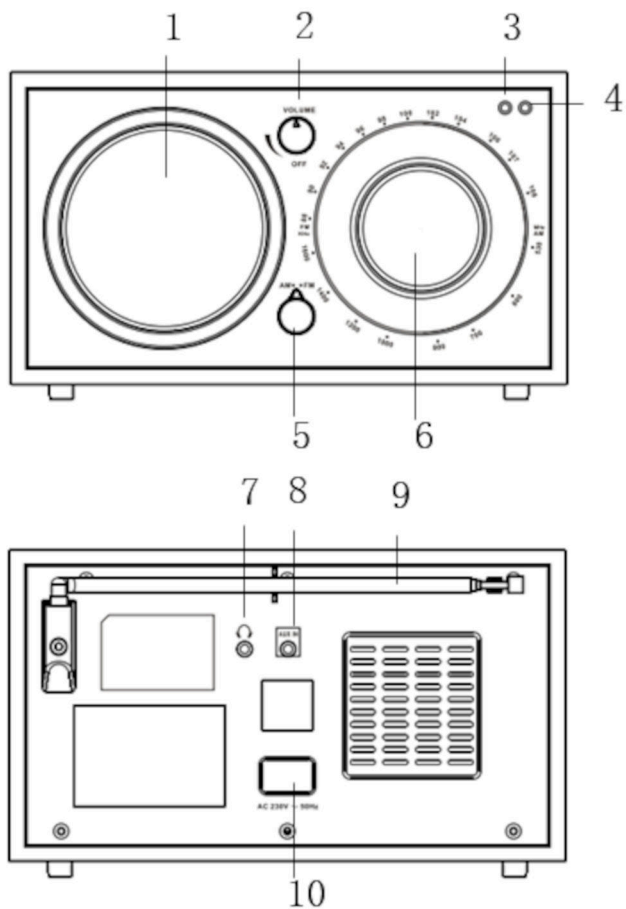

1 Lautsprecher

2 Lautstärkereglер

3 Feinabstimmungsanzeige

4 Betriebsanzeige

5 Bandwahlschalter

6 Frequenzwahlschalter

7 Kopfhöreranschluss

8 AUX IN Anschluss

9 Teleskopantenne

10 Netzanschluss

11 Netzkabel mit Netzstecker (ohne Abbildung)

Erstinbetriebnahme

Gerät und Lieferumfang prüfen

HINWEIS!

Beschädigungsgefahr!

Wenn Sie die Verpackung unvorsichtig mit einem scharfen Messer oder anderen spitzen Gegenständen öffnen, kann das Gerät beschädigt werden.

- Gehen Sie daher beim Öffnen sehr vorsichtig vor.
- 1. Nehmen Sie das Gerät aus der Verpackung.
- 2. Prüfen Sie, ob die Lieferung vollständig ist (siehe Kapitel "Lieferumfang").
- 3. Prüfen Sie das Gerät und die Einzelteile auf Schäden. Nehmen Sie ein beschädigtes Gerät nicht in Betrieb, und wenden Sie sich über die auf der Garantiekarte angegebene Serviceadresse an den Hersteller.
- 1. Entfernen Sie das Verpackungsmaterial und sämtliche Schutzfolien.
- 2. Reinigen Sie vor der erstmaligen Benutzung alle Teile des Gerätes wie im Kapitel „Reinigung“ beschrieben.

Gerät aufstellen

Stellen Sie das Gerät auf eine ebene und stabile Fläche.

Stromversorgung

1. Verbinden Sie das Netzkabel **11** mit dem Netzanschluss **10**.
2. Stecken Sie den Netzstecker **11** in eine ordnungsgemäß installierte Steckdose.

Gerät ein- und ausschalten

1. Um das Gerät einzuschalten und die Lautstärke zu erhöhen, drehen Sie den Lautstärkeregler **2** im Uhrzeigersinn.
*Die Betriebsanzeige **4** leuchtet.*
2. Um das Gerät auszuschalten, drehen Sie den Lautstärkeregler **2** gegen den Uhrzeigersinn, bis Sie einen "Klick" hören.
*Die Betriebsanzeige **4** erlischt.*

Radiosender einstellen

1. Schalten Sie das Gerät ein (siehe "Gerät ein- und ausschalten").

2. Stellen Sie den Bandwahlschalter **5** auf FM oder AM.
3. Richten Sie die Antenne aus (siehe "Antenne ausrichten").
4. Drehen Sie den Frequenzwahlschalter **6**, um den gewünschten Sender einzustellen.

*Bei starkem Signal leuchtet die Feinabstimmungsanzeige **3**.*

Bei schwachem Signal leuchtet die Feinabstimmungsanzeige möglicherweise nicht auf, auch wenn das Radiosignal noch über den Lautsprecher zu hören ist.

5. Schalten Sie das Gerät nach dem Gebrauch aus.

Antenne ausrichten

FM

Ziehen Sie die Teleskopantenne **9** aus und stellen Sie ihre Länge und den Winkel für einen optimalen Empfang ein.

AM

Die empfindliche, gerichtete Ferritantenne im Inneren des Geräts bietet in den meisten Gebieten einen ausgezeichneten AM-Empfang. Für einen optimalen Empfang, drehen Sie das Gerät in die Richtung, die die besten Ergebnisse liefert.

F M

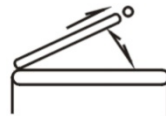

A M

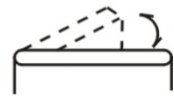

AUX IN Funktion



Im AUX IN-Wiedergabemodus schaltet sich das Gerät nach ca. 15 Minuten automatisch ab, wenn kein Audioeingang vorhanden ist und keine Aktion ausgeführt wird.

1. Verbinden Sie ein AUX-Kabel mit dem AUX IN Anschluss **8** des Geräts und das andere Ende mit dem LINE OUT Ausgang eines Computers oder eines anderen Geräts.
2. Schalten Sie die Musikwiedergabe auf Ihrem externen Gerät ein.
3. Stellen Sie die Lautstärke mittel Lautstärkereglern **2** ein.

Kopfhörer Funktion



Gesundheitsgefahr!

Das Verwenden von Kopfhörern über einen längeren Zeitraum bei hoher Lautstärke kann Ihr Gehör beeinträchtigen oder sogar schädigen.

- Reduzieren Sie die Lautstärke auf ein verträgliches Maß.
- Kopfhörer mit einem 3,5 mm Klinkenstecker können an den Kopfhöreranschluss **7** angeschlossen werden.

Reinigung



Beschädigungsgefahr!

Unsachgemäßer Umgang kann zu Beschädigungen des Geräts führen.

- Verwenden Sie keine aggressiven Reinigungsmittel, Bürsten mit Metall- oder Nylonborsten sowie keine scharfen oder metallischen Reinigungsgegenstände wie Messer, harte Spachtel und dergleichen. Diese können die Oberflächen beschädigen.
 - Geben Sie das Gerät keinesfalls in die Spülmaschine. Sie würden es dadurch zerstören.
1. Ziehen Sie den Netzstecker **11** aus der Steckdose.
 2. Wischen Sie das Gerät mit einem trockenen Tuch ab.

Aufbewahrung

Alle Teile müssen vor dem Aufbewahren vollkommen trocken sein.

- Bewahren Sie das Gerät stets an einem trockenen Ort auf.
- Schützen Sie das Gerät vor direkter Sonneneinstrahlung.
- Lagern Sie das Gerät für Kinder unzugänglich, sicher verschlossen und bei einer Lagertemperatur zwischen +5 °C und +20 °C (Zimmertemperatur).

Technische Daten

Modell:	E-3021C / ATKR-ECOM
Versorgungsspannung:	220–240 V~, 50 Hz
Leistung:	8 W
Schutzklasse:	II
Frequenzbereich:	
FM	88 - 108 MHz
AM	530 - 1600 kHz

Konformitätserklärung



Die EU-Konformitätserklärung kann bei der am Ende dieser Anleitung angeführten Adresse angefordert werden.

Entsorgung

Verpackung entsorgen



Entsorgen Sie die Verpackung sortenrein. Geben Sie Pappe und Karton zum Altpapier, Folien in die Wertstoffsammlung.

Altgerät entsorgen

Anwendbar in der Europäischen Union und anderen europäischen Staaten mit Systemen zur getrennten Sammlung von Wertstoffen.



Altgeräte dürfen nicht in den Hausmüll!

Das nebenstehende Symbol einer durchgestrichenen Mülltonne auf Rädern zeigt an, dass dieses Gerät der Richtlinie 2012/19/EU unterliegt. Diese Richtlinie besagt, dass Sie dieses Gerät am Ende seiner

Nutzungszeit nicht mit dem normalen Haushaltsmüll entsorgen dürfen, sondern in speziell eingerichteten Sammelstellen, Wertstoffhöfen oder Entsorgungsbetrieben abgeben müssen. Diese Entsorgung ist für Sie kostenfrei. Schonen Sie die Umwelt und entsorgen Sie fachgerecht.

Für den deutschen Markt gilt:

Beim Kauf eines Neugerätes haben Sie das Recht, das entsprechende Altgerät an Ihren Händler zurückzugeben. Händler von Elektro- und Elektronikgeräten mit einer Verkaufsfläche von mindestens 400 qm sowie Lebensmittelhändler mit einer

Verkaufsfläche von mindestens 800 qm, die regelmäßig Elektro- und Elektronikgeräte verkaufen, sind verpflichtet, Altgeräte unentgeltlich zurückzunehmen. Dies gilt bei Altgeräten, die in keiner Abmessung größer als 25 cm sind, auch wenn im Zuge der Altgeräte-Rückgabe kein Neugerät gekauft wird. Informieren Sie sich bei Ihrem Händler über die Rücknahmemöglichkeiten vor Ort.

Sofern Ihr Altgerät personenbezogene Daten enthält, sind Sie vor der Rückgabe für deren Löschung selbst verantwortlich. Entnehmen Sie vor der Rückgabe Batterien oder Akkus sowie Leuchtmittel, sofern dies ohne Zerstörung des Altgerätes möglich ist, und entsorgen Sie diese separat. Bei fest eingebauten Akkus ist bei der Entsorgung darauf hinzuweisen, dass das Gerät einen Akku enthält. Weitere Möglichkeiten zur Entsorgung des ausgedienten Geräts bzw. Produkts erfahren Sie bei Ihrer Gemeinde- oder Stadtverwaltung.

Répertoire

Généralités.....	16
Lire et conserver la notice d'utilisation.....	16
Utilisation conforme à l'usage prévu.....	16
Explication des symboles.....	17
Sécurité.....	17
Consignes de sécurité.....	18
Contenu de la livraison / éléments de l'appareil.....	22
Première mise en service.....	23
Contrôler l'appareil et l'étendue de la fourniture.....	23
Installer l'appareil.....	23
Alimentation électrique.....	23
Allumer et éteindre l'appareil.....	23
Régler les stations de radio.....	23
Orienter l'antenne.....	24
Fonction AUX IN.....	24
Fonction casque.....	25
Nettoyage.....	25
Rangement.....	25
Données techniques.....	26
Déclaration de conformité.....	26
Élimination.....	26
Garantie	

Généralités

Lire et conserver la notice d'utilisation



Ce mode d'emploi fait partie de ce Rétro-radio Tuner analogique AM/FM (ci-après dénommé uniquement "appareil"). Il contient des informations importantes sur la mise en service et l'utilisation.

Lisez attentivement la notice d'utilisation, en particulier les consignes de sécurité avant d'utiliser l'appareil. Le non-respect de cette notice d'utilisation peut entraîner des blessures graves ou des détériorations de l'appareil.

La notice d'utilisation se base sur les normes et règles en vigueur dans l'Union européenne. Tenez également compte à l'étranger des directives et législations spécifiques au pays.

Conservez la notice d'utilisation afin de pouvoir vous y reporter ultérieurement. Si vous transmettez l'appareil à un tiers, remettez-lui absolument cette notice d'utilisation.

Utilisation conforme à l'usage prévu

L'appareil est conçu exclusivement pour la réception radio des stations de radio à ondes ultracourtes (FM) et à ondes moyennes (AM) et pour la lecture de signaux audio provenant d'appareils externes via la connexion AUX.

Cet appareil est exclusivement destiné à une utilisation privée et n'est pas adapté à une utilisation professionnelle.

Utilisez l'appareil uniquement comme décrit dans cette notice. Toute autre utilisation sera considérée comme non conforme et risque d'entraîner des dommages matériels, voire physiques. L'appareil n'est pas un jouet pour les enfants.

Le fabricant ou le distributeur décline toute responsabilité pour les dommages résultant d'une utilisation non conforme ou incorrecte.

Explication des symboles

Les symboles suivants sont utilisés dans cette notice d'utilisation, sur l'appareil ou sur l'emballage.



Ce symbole vous fournit des informations supplémentaires sur le montage ou le fonctionnement.



Déclaration de conformité (voir chapitre «Déclaration de conformité»): Les produits marqués par ce symbole répondent à toutes les consignes communautaires applicables de l'Espace économique européen.

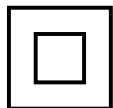

Ce symbole identifie les appareils électriques équipés d'un boîtier à double isolation, correspondant ainsi à la classe de protection II.

Sécurité

Les mots d'avertissement suivants sont utilisés dans cette notice d'utilisation.

 **AVERTISSEMENT!**

Ce symbole/mot d'avertissement désigne un danger d'un niveau de risque moyen, qui, s'il n'est pas évité, peut entraîner la mort ou une blessure

grave.

 **ATTENTION!**

Ce symbole/mot d'avertissement désigne un danger d'un niveau de risque réduit, qui, s'il n'est pas évité, peut entraîner une blessure légère à

modérée.

AVIS!

Ce mot d'avertissement avertit d'éventuels dommages matériels.

Consignes de sécurité



Risque de décharge électrique!

Une installation électrique incorrecte ou une tension réseau trop élevée peut entraîner une décharge électrique.

- Ne branchez le câble d'alimentation que lorsque la tension réseau de la prise de courant correspond à celle indiquée sur la plaque signalétique.
- Branchez le câble d'alimentation uniquement sur une prise de courant facilement accessible, afin de pouvoir le débrancher rapidement du réseau électrique en cas de dysfonctionnement.
- N'utilisez pas l'appareil s'il présente des dommages visibles ou si le câble d'alimentation et/ou la fiche secteur sont défectueux.
- Si le cordon d'alimentation est endommagé, il doit être remplacé par le fabricant, son agent de service ou des personnes de qualification similaire afin d'éviter tout danger.
- N'ouvrez pas l'appareil, mais confiez les réparations à des spécialistes. Adressez-vous pour cela à l'adresse SAV indiquée sur la carte de garantie. En cas de réparations exécutées soi-même, de raccordement non conforme ou d'utilisation incorrecte, tout droit à la garantie ou dédommagement devient caduc.
- Seules des pièces correspondant aux données initiales de l'appareil peuvent être utilisées pour les réparations. Des pièces mécaniques et électriques indispensables à la protection contre des sources de danger se trouvent dans cet appareil.
- N'utilisez pas l'appareil avec une minuterie extérieure ou un système de commande à distance séparé.
- Ne plongez ni l'appareil, ni le câble d'alimentation ni la fiche secteur dans l'eau ou d'autres liquides.

- Ne saisissez jamais la fiche secteur avec les mains humides.
- Pour débrancher le câble d'alimentation de la prise de courant, ne tirez jamais sur le câble lui-même, mais tenez-le par la fiche.
- N'utilisez jamais le câble de raccordement pour transporter l'appareil.
- Tenez l'appareil et le câble de raccordement éloignés des flammes nues et des surfaces brûlantes.
- Disposez le câble de raccordement de manière à ce qu'il ne puisse pas causer de trébuchements.
- Ne pliez pas le câble de raccordement et ne le posez pas sur des bords saillants.
- N'utilisez l'appareil qu'à l'intérieur. Ne l'utilisez jamais dans des pièces humides ou sous la pluie.
- Ne rangez ou n'utilisez jamais l'appareil de manière à ce qu'il puisse tomber dans une baignoire ou dans un lavabo. N'utilisez pas l'appareil s'il est tombé dans l'eau.
- Ne saisissez jamais l'appareil s'il est tombé dans l'eau. Débranchez immédiatement l'appareil du secteur.
- Assurez-vous que les enfants n'insèrent aucun objet dans l'appareil.
- Lorsque vous n'utilisez pas l'appareil, lorsque vous le nettoyez ou lorsqu'un dysfonctionnement apparaît, éteignez toujours l'appareil et débranchez la fiche secteur de la prise de courant.
- Cet appareil ne contient aucune pièce devant être entretenue par l'utilisateur.

⚠️ AVERTISSEMENT!

Dangers pour les enfants et personnes ayant des capacités physiques, sensorielles ou mentales réduites (par ex. des personnes avec un handicap partiel, des personnes âgées ou aux capacités physiques et mentales réduites), ou ayant un manque d'expérience et de connaissances (par ex. des enfants d'un certain âge).

- Cet appareil peut être utilisé par des enfants âgés de plus de 8 ans et par des personnes ayant des capacités physiques, sensorielles ou mentales réduites ou disposant de peu d'expérience et de connaissances, à condition qu'ils soient surveillés ou qu'ils aient été initiés à l'utilisation sécurisée de l'appareil et qu'ils aient compris les dangers en résultant.
- Le nettoyage et l'entretien par l'utilisateur ne doivent pas être effectués par des enfants, sauf s'ils ont 8 ans ou plus et sont sous la surveillance d'un adulte.
- Tenez l'appareil et le cordon d'alimentation à l'écart des enfants de moins de 8 ans.
- Les enfants ne doivent pas jouer avec l'appareil ni avec le cordon d'alimentation.
- Ne laissez pas l'appareil sans surveillance durant le fonctionnement.
- Ne laissez pas les enfants jouer avec le film d'emballage. Ils risqueraient de s'empêtrer dedans et de s'étouffer.

AVIS!**Risque d'endommagement!**

Une manipulation non conforme de l'appareil peut entraîner des détériorations de l'appareil.

- Ne placez jamais l'appareil sur ou à proximité de surfaces chaudes (plaques de cuisson, etc.) et n'exposez jamais l'appareil

à une température élevée (chauffage, etc.) ou aux intempéries (pluie, etc.).

- Ne placez aucun objet sur l'appareil et ne le recouvrez pas.
- Ne placez pas le câble électrique au contact des éléments brûlants.
- Ne plongez jamais l'appareil dans de l'eau pour le nettoyer et n'utilisez pas de nettoyeur vapeur pour le nettoyage. L'appareil risquerait sinon d'être endommagé.
- Ne passez jamais l'appareil au lave-vaisselle. Cela le détruirait.
- N'utilisez plus l'appareil si des composants présentent des fissures ou des fêlures ou se sont déformés. Remplacez uniquement les composants endommagés par des pièces de rechange d'origine adaptées.
- Veillez à ce que les fentes de ventilation ne soient pas encrassées.
- N'utilisez pas l'appareil pendant un orage. Éteignez-le et débranchez le câble d'alimentation de la prise de courant.

Contenu de la livraison / éléments de l'appareil

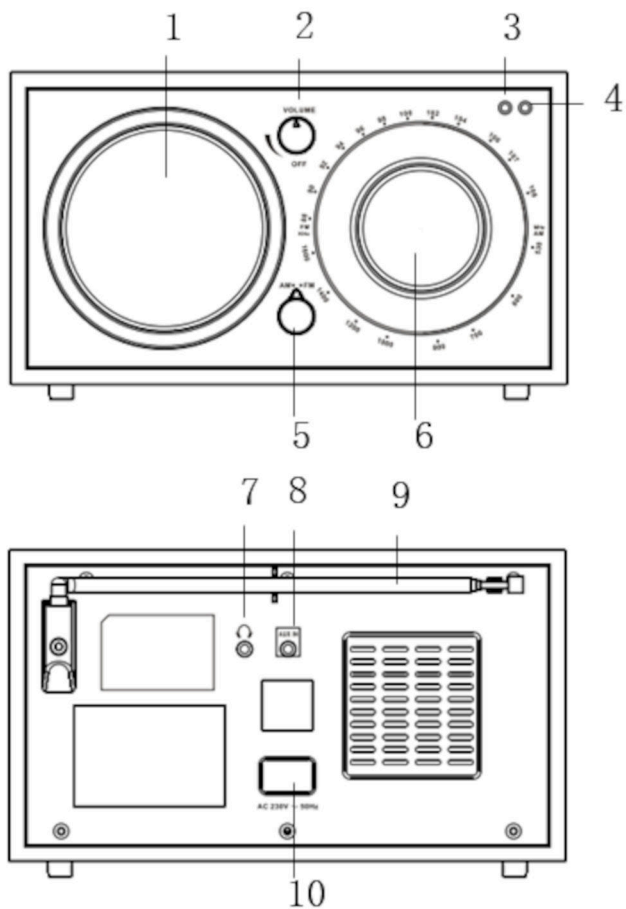

1 Haut-parleur

2 Réglage du volume

3 Indicateur de réglage fin

4 Témoin de fonctionnement

5 Sélecteur de bande

6 Sélecteur de fréquence

7 Prise casque

8 Prise AUX IN

9 Antenne télescopique

10 Prise d'alimentation

11 Câble d'alimentation avec fiche secteur (non illustré)

Première mise en service

Contrôler l'appareil et l'étendue de la fourniture

AVIS!

Risque de détérioration!

Si vous ouvrez l'emballage de manière imprudente avec un couteau tranchant ou un objet pointu, l'appareil risque d'être endommagé.

- Ouvrez l'emballage avec précaution.

1. Sortez l'appareil de l'emballage.
 2. Vérifiez si la livraison est complète (voir le chapitre «Contenu de la livraison»).
 3. Vérifiez si l'appareil et les pièces individuelles ne présentent pas de dommages. Ne mettez pas en service un appareil endommagé et adressez-vous au fabricant à l'adresse SAV indiquée sur la carte de garantie.
1. Retirez le matériel d'emballage et tous les films de protection.
 2. Avant la première utilisation, nettoyez toutes les parties de l'appareil comme décrit au chapitre "Nettoyage".

Installer l'appareil

Placez l'appareil sur une surface plane et stable.

Alimentation électrique

1. Branchez le câble d'alimentation **11** à la prise d'alimentation **10**.
2. Branchez la fiche secteur **11** dans une prise de courant correctement installée.

Allumer et éteindre l'appareil

1. Pour mettre l'appareil en marche et augmenter le volume, tourner le réglage du volume **2** dans le sens des aiguilles d'une montre.

*Le témoin de fonctionnement **4** s'allume.*

2. Pour éteindre l'appareil, tourner le réglage du volume **2** dans le sens inverse des aiguilles d'une montre jusqu'à ce que vous entendiez un "clic".

*Le témoin de fonctionnement **4** s'éteint.*

Régler les stations de radio

1. Mettez l'appareil sous tension (voir "Mise en marche et arrêt de l'appareil").

2. Réglez le sélecteur de bande **5** sur FM ou AM.
3. Orientez l'antenne (voir "Orienter l'antenne").
4. Tournez le sélecteur de fréquence **6** pour régler la station souhaitée.

*Si le signal est fort, l'indicateur de réglage fin **3** s'allume.*

Si le signal est faible, l'indicateur de réglage fin peut ne pas s'allumer, même si le signal radio est toujours audible dans le haut-parleur.

5. Éteignez l'appareil après utilisation.

Orienter l'antenne

FM

Déployez l'antenne télescopique **9** et réglez sa longueur et son angle pour une réception optimale.

AM

L'antenne en ferrite sensible et directionnelle située à l'intérieur de l'appareil offre une excellente réception AM dans la plupart des zones. Pour une réception optimale, tournez l'appareil dans la direction qui donne les meilleurs résultats.

F M

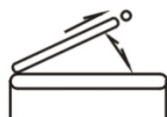

A M



Fonction AUX IN



En mode de lecture AUX IN, l'appareil s'éteint automatiquement après environ 15 minutes s'il n'y a pas d'entrée audio et si aucune action n'est effectuée.

1. Connectez un câble AUX à la prise AUX IN **8** de l'appareil et l'autre extrémité à la sortie LINE OUT d'un ordinateur ou d'un autre appareil.
2. Activez la lecture de la musique sur votre appareil externe.
3. Réglez le volume à l'aide du réglage du volume **2**.

Fonction casque



Risque pour la santé!

L'utilisation d'un casque pendant une période prolongée à un volume élevé peut nuire à votre audition, voire l'endommager.

- Réduisez le volume sonore à un niveau supportable.

Les écouteurs équipés d'une prise jack de 3,5 mm peuvent être connectés à la prise casque 7.

Nettoyage

AVIS!

Risque d'endommagement!

Une manipulation non conforme peut entraîner des détériorations de l'appareil.

- N'utilisez pas de produit de nettoyage agressif, brosse à poils métalliques ou en nylon ou d'objets de nettoyage pointus ou métalliques comme des couteaux, spatules rigides ou autres. Cela pourrait endommager les surfaces.
 - Ne passez jamais l'appareil au lave-vaisselle. Cela le détruirait.
1. Débranchez la fiche secteur **11** de la prise de courant.
 2. Essuyez l'appareil avec un chiffon sec.

Rangement

Toutes les pièces doivent être entièrement sèches avant le rangement.

- Rangez toujours l'appareil dans un endroit sec.
- Protégez l'appareil du rayonnement direct du soleil.
- Rangez l'appareil hors de portée des enfants, dans un endroit bien fermé, et à une température de stockage comprise entre +5 °C et +20 °C (température ambiante).

Données techniques

Modèle :	E-3021C / ATKR-ECOM
Tension d'alimentation :	220-240 V~, 50 Hz
Puissance :	8 W
Classe de protection :	II
Gamme de fréquences :	
FM	88 - 108 MHz
AM	530 - 1600 kHz

Déclaration de conformité



La déclaration de conformité CE peut être demandée à l'adresse indiquée sur la carte de garantie.

Élimination

Élimination de l'emballage



Éliminez l'emballage selon les sortes. Mettez le carton dans la collecte de vieux papier, les films dans la collecte de recyclage.

Mise au rebut de l'appareil usagé

Applicable dans l'Union européenne et dans d'autres pays européens avec des systèmes de collecte séparée selon les matières à recycler.



Ne pas jeter les appareils usagés avec les déchets ménagers!

Si un appareil ne peut plus être utilisé, le consommateur **est dans l'obligation légale de mettre au rebut l'appareil usagé séparément des déchets ménagers**, par ex. dans un point de collecte de sa

commune/son quartier. Cela permet de recycler les appareils usagés de manière conforme et d'éviter les effets néfastes sur l'environnement. C'est pourquoi les appareils électriques portent le symbole ci-dessus.

Sommario

Informazioni generali	28
Leggere e conservare le istruzioni per l'uso.....	28
Uso previsto.....	28
Spiegazione dei simboli	29
Sicurezza	29
Note relative alla sicurezza.....	29
Dotazione / Parti del dispositivo	34
Prima messa in servizio	35
Controllo del dispositivo e della fornitura.....	35
Impostazione dell'apparecchio	35
Alimentazione	35
Accensione e spegnimento dell'apparecchio	35
Impostare la stazione radio	35
Allineare l'antenna	36
Funzione AUX IN	36
Funzione cuffie	36
Pulizia	37
Conservazione	37
Dati tecnici	37
Dichiarazione di conformità	38
Smaltimento	38
Garanzia	

Informazioni generali

Leggere e conservare le istruzioni per l'uso



Le presenti istruzioni per l'uso si riferiscono al presente Retroradio Sintonizador AM/FM analógico (di seguito denominato "apparecchio"). Esse contengono importanti informazioni sulla messa in funzione e sul funzionamento.

Prima di usare il dispositivo, leggere attentamente le istruzioni per l'uso, in particolare, le avvertenze di sicurezza. La mancata osservanza delle istruzioni per l'uso può provocare gravi lesioni o danni all dispositivo.

Le istruzioni per l'uso si basano sulle norme e i regolamenti in vigore nell'Unione Europea. Osservare all'estero anche le direttive e la legislazione del rispettivo paese.

Conservare le istruzioni per l'uso per ulteriore consultazione. In caso di cessione a terzi del dispositivo, devono essere obbligatoriamente fornite anche le presenti istruzioni per l'uso.

Uso previsto

L'apparecchio è progettato esclusivamente per la ricezione di stazioni radio a onde ultracorte (FM) e medie (AM) e per la riproduzione di segnali audio da dispositivi esterni tramite il collegamento AUX.

Il dispositivo è destinato esclusivamente all'uso privato e non all'ambito commerciale.

Utilizzare il dispositivo solo in base alle descrizioni di queste istruzioni. Ogni altro tipo di utilizzo è da considerarsi come non conforme alla destinazione d'uso e può provocare danni materiali o lesioni alle persone. Il dispositivo non è un giocattolo per bambini.

Il fabbricante o il rivenditore declinano qualsiasi responsabilità per danni derivanti dall'uso errato o non conforme alla destinazione d'uso.

Spiegazione dei simboli

Osservare i seguenti simboli riportati nelle istruzioni per l'uso e che sono riprodotti sul dispositivo e sulla confezione.



Questo simbolo fornisce utili informazioni aggiuntive sul montaggio o sull'utilizzo.



Dichiarazione di conformità (vedi capitolo "Dichiarazione di conformità"): I prodotti identificati con questo simbolo soddisfano tutte le norme comunitarie applicabili nello Spazio economico europeo.

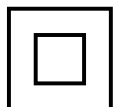

Questo simbolo contraddistingue gli apparecchi elettrici che presentano un corpo con doppio isolamento di protezione, corrispondente pertanto alla classe II.

Sicurezza

Le seguenti parole segnale sono utilizzate in queste istruzioni per l'uso.

 **AVVERTIMENTO!**

Questo simbolo/Questa parola di segnalazione descrive un pericolo di media entità che, se non viene evitato, può provocare gravi lesioni o morte.

 **ATTENZIONE!**

Questo simbolo/Questa parola di segnalazione descrive un pericolo di bassa entità che, se non viene evitato, può provocare lievi lesioni.

AVVISO!

Questa parola di segnalazione mette in guardia da possibili danni materiali.

Note relative alla sicurezza

 **AVVERTIMENTO!**

Pericolo di scossa elettrica!

L'installazione elettrica errata oppure la tensione di rete troppo alta possono causare una scossa elettrica.

- Collegare il cavo di alimentazione solo se la tensione di rete della presa corrisponde ai dati riportati sulla targhetta.

- Collegare il cavo di alimentazione esclusivamente ad una presa facilmente accessibile, in modo che, in caso di guasto, questa possa essere scollegata velocemente dalla rete elettrica.
- Non usare il dispositivo in caso di danni visibili o se il cavo di rete o la spina sono difettosi.
- Se il cavo elettrico del dispositivo è danneggiato, deve allora essere sostituito dal fabbricante o dal suo servizio clienti o da una persona con equivalente qualifica professionale per evitare pericoli.
- Non aprire il dispositivo e in caso di riparazioni rivolgersi al personale specializzato. Rivolgersi all'indirizzo del servizio assistenza indicato sulla scheda della garanzia. Si esclude categoricamente qualsiasi responsabilità e interventi in garanzia in caso di riparazioni eseguite autonomamente, collegamenti errati o uso non conforme del dispositivo.
- Per le riparazioni devono essere usati solo componenti che corrispondono ai dati originali dell'apparecchio. Questo dispositivo contiene parti elettriche e meccaniche essenziali ai fini della protezione da fonti di pericolo.
- Non utilizzare il dispositivo con un timer esterno oppure con un sistema a distanza separato.
- Non immergere il dispositivo, il cavo di rete e la spina in acqua o altri liquidi.
- Non toccare mai la spina con le mani umide.
- Per staccare la spina, non tirare mai il cavo di alimentazione dalla presa, bensì afferrare sempre la spina.
- Non utilizzare mai il cavo di collegamento come maniglia.
- Tenere il dispositivo e il cavo di alimentazione a debita distanza da fiamme vive e superfici calde.

- Installare il cavo di collegamento in modo tale che non vi si inciampi.
- Non piegare il cavo di collegamento e non metterlo su bordi taglienti.
- Utilizzare il dispositivo esclusivamente all'interno. Mai utilizzarlo in ambienti umidi o esposto alla pioggia.
- Non conservare o utilizzare mai il dispositivo in modo che possa cadere in una vasca da bagno o in un lavandino. Nel caso che il dispositivo fosse caduto in acqua, non utilizzarlo più.
- Non tentare mai di afferrare il dispositivo quando cade in acqua. Staccare immediatamente la spina del dispositivo dalla presa di corrente.
- Assicurarsi che i bambini non inseriscano oggetti nel dispositivo.
- In caso di inutilizzo del dispositivo, quando deve essere pulito o in caso di guasto, spegnerlo sempre e rimuovere la spina di rete dalla presa.
- Questo apparecchio non contiene parti riparabili dall'utente.



AVVERTIMENTO!

Pericolo per bambini e persone con mobilità fisica ridotta, deficit delle facoltà mentali ed emotive (ad es. soggetti parzialmente invalidi, anziani con capacità fisiche e mentali limitate) oppure prive di esperienza e delle necessarie competenze (ad es. bambini non neonati).

- Il dispositivo può essere utilizzato da bambini di età superiore agli 8 anni e da persone con mobilità fisica ridotta, deficit delle facoltà mentali ed emotive, oppure prive di esperienza e delle necessarie competenze, solo qualora l'utilizzo avvenga sotto la supervisione di persone responsabili della sicurezza, o qualora abbiano ricevuto le debite istruzioni sull'uso sicuro del

dispositivo e abbiano compreso i potenziali pericoli connessi con l'uso.

- La pulizia e la manutenzione non devono essere eseguiti dai bambini se non in età superiore agli 8 anni e sotto la sorveglianza di un adulto.
- Tenere i bambini in età inferiore agli 8 anni a debita distanza dal cavo di collegamento del dispositivo.
- Vietare ai bambini di giocare con il dispositivo o con il cavo di alimentazione.
- Durante l'uso, il dispositivo non deve essere lasciato mai senza adeguata sorveglianza.
- Non consentire ai bambini di giocare con la pellicola di imballaggio: I bambini potrebbero rimanere intrappolati o soffocare durante il gioco.

AVVISO!

Pericolo di danneggiamento!

L'utilizzo inappropriato del dispositivo potrebbe causare il suo danneggiamento.

- Non posizionare mai il dispositivo su o nelle immediate vicinanze di una superficie bollente (piano di cottura ecc.) e non esporlo mai ad alte temperature (riscaldamento ecc.) o alle intemperie (pioggia ecc.).
- Non poggiare mai alcun oggetto sul dispositivo né coprirlo mai con questi.
- Evitare che il cavo di alimentazione entri in contatto con parti roventi.
- Per la pulizia, non immergere mai il dispositivo in acqua, né usare pulitori a vapore. In caso contrario il dispositivo potrebbe essere danneggiato.

- Non lavare mai il dispositivo nella lavastoviglie. In questo modo potrebbe danneggiarsi irreparabilmente.
- Non utilizzare più il dispositivo se questo presenta componenti rotti, fessurati o deformati. Sostituire i componenti danneggiati solo con ricambi originali.
- Tenere la fessura di aerazione libera dallo sporco.
- Non utilizzare mai il dispositivo durante un temporale. Spegnerlo e staccare il cavo di alimentazione dalla presa.

Dotazione / Parti del dispositivo

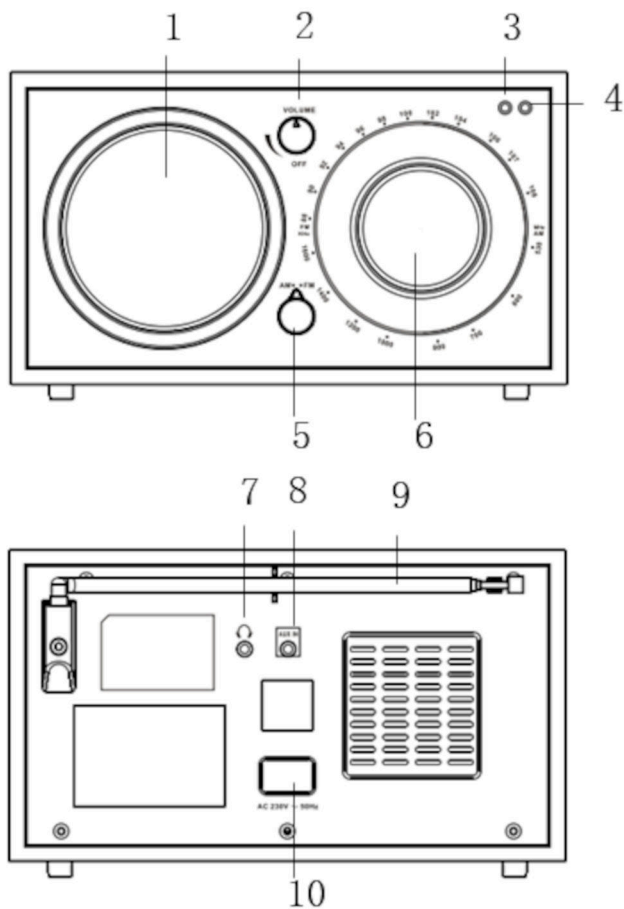

1 Altoparlante

2 Controllo del volume

3 Indicatore di regolazione fine

4 Indicatore di potenza

5 Selettore di banda

6 Selettore di frequenza

7 Presa per le cuffie

8 Connettore AUX IN

9 Antenna telescopica

10 Collegamento di rete

11 Cavo di alimentazione con spina di rete (non mostrato)

Prima messa in servizio

Controllo del dispositivo e della fornitura

AVVISO!

Pericolo di danneggiamento!

Aprire l'imballaggio con coltelli affilati o altri oggetti appuntiti in modo disattento può provocare danni al dispositivo.

- Prestare attenzione all'apertura.

1. Estrarre il dispositivo dall'imballaggio.
2. Controllare che la fornitura sia completa (vedere il capitolo "Ambito di consegna").
3. Assicurarsi che il dispositivo e i componenti non presentino alcun tipo di danno. Non utilizzare il dispositivo se è danneggiato e rivolgersi al produttore utilizzando l'indirizzo del servizio assistenza riportato sulla garanzia.
1. Rimuovere il materiale di imballaggio e tutte le pellicole protettive.
2. Prima di utilizzare l'apparecchio per la prima volta, pulire tutte le parti dell'apparecchio come descritto nel capitolo "Pulizia".

Impostazione dell'apparecchio

Posizionare l'apparecchio su una superficie piana e stabile.

Alimentazione

1. Collegare il cavo di alimentazione **11** al collegamento di rete **10**.
2. Inserire la spina di rete **11** in una presa di corrente correttamente installata.

Accensione e spegnimento dell'apparecchio

1. Per accendere l'apparecchio e aumentare il volume, ruotare il controllo del volume **2** in senso orario.
*L'indicatore di potenza **4** si accende.*
2. Per spegnere l'apparecchio, ruotare il controllo del volume **2** in senso antiorario fino a sentire un "clic".
*L'indicatore di potenza **4** si spegne.*

Impostare la stazione radio

1. Accendere l'apparecchio (vedere "Accensione e spegnimento dell'apparecchio").
2. Impostare il selettore di banda **5** su FM o AM.

3. Allineare l'antenna (vedere "Allineamento dell'antenna").
4. Ruotare il selettore di frequenza **6** per sintonizzarsi sulla stazione desiderata.
*Quando il segnale è forte, l'indicatore di regolazione fine **3** si accende.*
Se il segnale è debole, l'indicatore di regolazione fine potrebbe non accendersi anche se il segnale radio può essere ascoltato attraverso l'altoparlante.
5. Spegner l'apparecchio dopo l'uso.

Allineare l'antenna

FM

Estendere l'antenna telescopica **9** e regolarne la lunghezza e l'angolazione per una ricezione ottimale.

AM

La sensibile antenna direzionale in ferrite all'interno dell'apparecchio garantisce un'eccellente ricezione AM nella maggior parte delle aree. Per una ricezione ottimale, ruotare l'apparecchio nella direzione che dà i risultati migliori.

F M

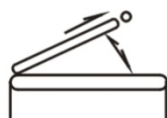

A M

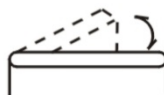

Funzione AUX IN



In modalità di riproduzione AUX IN, l'apparecchio si spegne automaticamente dopo circa 15 minuti se non vi è alcun ingresso audio e non viene eseguita alcuna azione.

1. Collegare un cavo AUX al connettore AUX IN **8** dell'unità e l'altra estremità all'uscita LINE OUT di un computer o di un altro apparecchio.
2. Accendere la riproduzione musicale sull'apparecchio esterno.
3. Regolare il volume utilizzando il controllo del volume **2**.

Funzione cuffie



AVVERTIMENTO!

Pericolo per la salute!

L'utilizzo di cuffie ad alto volume per un lungo periodo di tempo può compromettere o addirittura danneggiare l'udito.

- Riducete il volume a un livello tollerabile.

Alla presa per le cuffie **7** è possibile collegare cuffie con connettore jack da 3,5 mm.

Pulizia

AVVISO!

Pericolo di danneggiamento!

Se il dispositivo viene utilizzato in modo scorretto può danneggiarsi.

- Non utilizzare detergenti aggressivi né spazzole con setole metalliche o di nylon né pulire con oggetti taglienti o metallici, come ad esempio coltelli, spatole dure e simili, per non danneggiare le superfici.
 - Non lavare mai il dispositivo nella lavastoviglie. In questo modo potrebbe danneggiarsi irreparabilmente.
1. Scollegare la spina di rete **11** dalla presa di corrente.
 2. Pulire l'apparecchio con un panno asciutto.

Conservazione

Tutte le parti devono essere completamente asciutte prima di essere riposte.

- Conservare sempre l'apparecchio in un luogo asciutto.
- Proteggere l'apparecchio dalla luce solare diretta.
- Conservare l'apparecchio fuori dalla portata dei bambini, ben chiuso e a una temperatura di conservazione compresa tra +5 °C e +20 °C (temperatura ambiente).

Dati tecnici

Modello:	E-3021C / ATKR-ECOM
Tensione di alimentazione:	220-240 V~, 50 Hz
Potenza:	8 W
Classe di protezione:	II
Gamma di frequenza:	
FM	88 - 108 MHz
AM	530 - 1600 kHz

Dichiarazione di conformità



È possibile richiedere la dichiarazione di conformità CE all'indirizzo riportato nella scheda di garanzia.

Smaltimento

Smaltimento dell'imballaggio



Smaltire l'imballaggio differenziandolo. Conferire il cartone e la scatola alla raccolta di carta straccia, avviare la pellicola al recupero dei materiali riciclabili.

Smaltimento del dispositivo usato

Applicabile nell'Unione Europea e in altri paesi europei con sistemi di raccolta differenziata.



È vietato smaltire i dispositivi usati con i rifiuti domestici!

Quando il dispositivo non viene più utilizzato, il consumatore è tenuto **per legge a smaltire il dispositivo usato separatamente dai rifiuti domestici**, ad es. portandolo nella piattaforma ecologica del proprio comune/quartiere. In questo modo viene garantito che i dispositivi usati

vengono smaltiti correttamente e che ciò non abbia alcun impatto negativo sull'ambiente. Per questo motivo, gli elettrodomestici sono contrassegnati con il simbolo riportato sopra.

Índice

Información general.....	40
Leer y conservar el manual de instrucciones.....	40
Uso previsto.....	40
Explicación de los símbolos.....	41
Seguridad.....	41
Instrucciones de seguridad.....	41
Contenido del suministro / piezas del dispositivo.....	46
Antes del primer uso.....	47
Comprobación del dispositivo y del contenido.....	47
Configurar dispositivo.....	47
Alimentación.....	47
Encender y apagar el dispositivo.....	47
Fijar emisora de radio.....	47
Alinear antena.....	48
Función AUX IN.....	48
Función de auriculares.....	49
Limpieza.....	49
Almacenamiento.....	49
Especificaciones técnicas.....	50
Declaración de conformidad.....	50
Eliminación.....	50
Garantía	

Información general

Leer y conservar el manual de instrucciones



Este manual de instrucciones pertenece a este Retrorradio Sintonizador AM/FM analógico (en lo sucesivo denominado "dispositivo"). Contiene información importante sobre la puesta en servicio y el funcionamiento.

Lea atentamente este manual de instrucciones, y especialmente las indicaciones de seguridad, antes de usar el dispositivo. No cumplir con este manual de instrucciones puede provocar lesiones graves o daños al dispositivo.

El manual de instrucciones se basa en las normas y reglas vigentes en la Unión Europea. En el extranjero, tenga en cuenta también las directivas y leyes específicas del país correspondiente.

Conserve el manual de instrucciones para su uso futuro. Incluya siempre este manual de instrucciones si entrega el dispositivo a terceros.

Uso previsto

El dispositivo está diseñado exclusivamente para la recepción de emisoras de radio de onda ultracorta (FM) y onda media (AM) y para la reproducción de señales de audio procedentes de dispositivos externos a través de la conexión AUX.

Este dispositivo ha sido diseñado exclusivamente para el uso privado, no siendo apto para el uso comercial.

Emplee el dispositivo únicamente de la forma descrita en este manual del usuario. Cualquier otro uso será considerado inapropiado y puede provocar daños materiales o lesiones a personas. El dispositivo no es un juguete.

El fabricante o vendedor no asume ningún tipo de responsabilidad por los daños derivados de un uso incorrecto o inapropiado.

Explicación de los símbolos

En este manual de instrucciones, el dispositivo o el embalaje se emplean los símbolos siguientes.



Este símbolo le ofrece información adicional importante para el montaje o el funcionamiento.



Declaración de conformidad (véase el capítulo «Declaración de conformidad»): Los productos señalizados con este símbolo cumplen todas las leyes comunitarias aplicables del Espacio Económico Europeo.

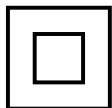

Este símbolo identifica dispositivos eléctricos que tienen una carcasa con doble aislamiento y poseen, por ello, la clase de protección II.

Seguridad

En este manual de instrucciones se emplean los siguientes términos de aviso.

 ¡ADVERTENCIA!

Este símbolo/término de advertencia indica la existencia de un peligro con un nivel de riesgo medio que, si no se evita, puede provocar la muerte o lesiones graves.

 ¡PRECAUCIÓN!

Este símbolo/término de advertencia indica la existencia de un peligro con un nivel de riesgo bajo que, si no se evita, puede provocar lesiones leves o moderadas.

¡AVISO!

Este término advierte de posibles daños materiales.

Instrucciones de seguridad

MEDIDAS IMPORTANTES DE SEGURIDAD

Cuando use equipos eléctricos, se deberían seguir siempre precauciones básicas de seguridad, incluidas las siguientes indicaciones de seguridad. Lea todas las instrucciones.



¡ADVERTENCIA!

¡Peligro de descarga eléctrica!

Una instalación eléctrica defectuosa o una tensión de red demasiado alta pueden provocar una descarga eléctrica.

- Conecte el cable de red únicamente si la tensión de red del tomacorriente coincide con los datos indicados en la placa de características.
- Conecte el cable de red únicamente a un tomacorriente fácilmente accesible para poder desconectarlo rápidamente de la red en caso de avería.
- No utilice el aparato si presenta daños visibles o si el cable de red o el enchufe están defectuosos.
- Si el cable de alimentación está dañado, debe ser reemplazado por el fabricante, su agente de servicio o personas calificadas de manera similar para prevenir un riesgo.
- No abra el dispositivo, encargue la reparación a profesionales. Para ello, póngase en contacto con la dirección de servicio que se indica en la tarjeta de garantía. En caso de reparaciones realizadas por cuenta propia, conexión incorrecta o manejo inadecuado, se pierde el derecho a hacer reclamos de responsabilidad y garantía.
- Durante la reparación solo pueden emplearse piezas que se correspondan con los datos originales del dispositivo. En este dispositivo se encuentran piezas eléctricas y mecánicas imprescindibles para proteger de las fuentes de peligro.
- No use el dispositivo con un temporizador externo o un sistema de control remoto separado.
- No sumerja el aparato ni el cable de red o el enchufe en agua ni en otro líquido.
- Nunca toque el enchufe con las manos húmedas.

- Nunca extraiga el cable de red del enchufe tirando de él, tómelo siempre por el conector.
- Nunca use el cable de alimentación como asa de transporte.
- Mantenga el dispositivo y el cable de alimentación alejados de llamas abiertas y superficies calientes.
- Tienda el cable de alimentación de forma que no se pueda tropezar con él.
- No doble el cable de alimentación ni lo tienda sobre bordes afilados.
- Emplee el dispositivo únicamente en interiores. No lo use bajo ningún concepto en estancias húmedas o bajo la lluvia.
- Nunca almacene ni use el dispositivo de forma que pueda caerse en una bañera o un lavabo. No utilice el dispositivo si se ha caído al agua.
- No intente tocar el dispositivo bajo ningún concepto si se ha caído al agua. Desconecte el dispositivo de la red eléctrica de inmediato.
- Tenga cuidado de que los niños no introduzcan objetos en el dispositivo.
- Cuando no utilice el dispositivo, lo limpie o se produzca una avería, apague siempre el dispositivo y desconecte el enchufe de red de la toma de corriente.
- Este dispositivo no contiene piezas que el usuario pueda reparar.

⚠ ¡ADVERTENCIA!

Peligroso para niños y personas con capacidad física, mental o sensorial reducida (por ejemplo, discapacitados parciales, personas mayores con capacidad física y mental reducida) o falta de experiencia y conocimientos (por ejemplo, niños mayores).

- Este dispositivo puede ser empleado por niños mayores de ocho años, así como personas con discapacidad física, mental o sensorial o falta de experiencia y conocimientos, si lo hacen bajo supervisión o han sido instruidos sobre el uso seguro del dispositivo y entienden los peligros derivados del mismo.
- Los niños no pueden realizar ni la limpieza ni el mantenimiento de usuario, a menos que sean mayores de 8 años y lo hagan bajo supervisión.
- Mantenga a los niños menores de ocho años alejados del dispositivo y la línea de conexión.
- Está prohibido que los niños jueguen con el dispositivo o el cable de conexión.
- No deje el dispositivo sin vigilancia durante el funcionamiento.
- No deje a los niños jugar con la lámina de embalaje. Podrían enredarse y asfixiarse si juegan con ella.

¡AVISO!**¡Riesgo de daños!**

Un manejo inadecuado del dispositivo puede provocar daños al mismo.

- Nunca coloque el dispositivo sobre o cerca de superficies calientes (placas de cocción, etc.) ni lo exponga a temperaturas elevadas (calefactores, etc.) o a la intemperie (lluvia, etc.).
- No coloque objetos sobre el dispositivo ni lo cubra.
- No deje que el cable de red entre en contacto con piezas calientes.

- Nunca sumerja el producto en agua para limpiarlo ni emplee limpiadores a vapor. De lo contrario, el producto podría resultar dañado.
- No introduzca el dispositivo bajo ningún concepto en el lavavajillas. Esto lo destrozaría.
- Deje de usar el dispositivo si componentes del mismo presentan grietas o se han deformado. Sustituya los componentes dañados solo por piezas de repuesto originales adecuadas.
- Mantenga las ranuras de ventilación libres de suciedad.
- No utilice el dispositivo durante tormentas. Desconecte y extraiga el cable de red del enchufe.

Contenido del suministro / piezas del dispositivo

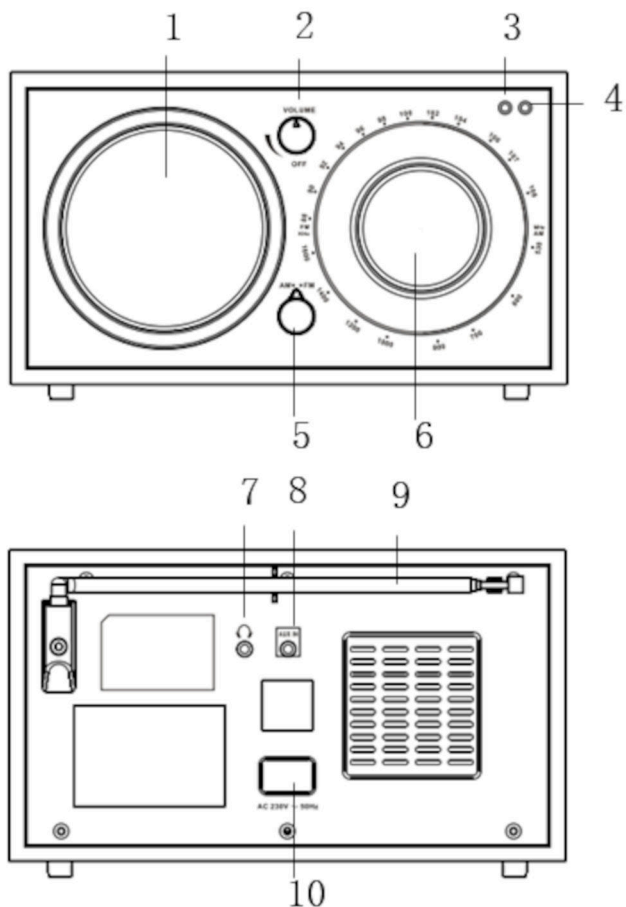

1 Altavoz

2 Control de volumen

3 Indicador de ajuste fino

4 Indicador de potencia

5 Selector de banda

6 Selector de frecuencia

7 Conector de auriculares

8 Conector AUX IN

9 Antena telescópica

10 Conexión a la red

11 Cable de alimentación con enchufe de red (no se muestra)

Antes del primer uso

Comprobación del dispositivo y del contenido

¡AVISO!

¡Riesgo de daños!

El dispositivo podría sufrir daños si el embalaje se abre sin cuidado con un cuchillo afilado u otros objetos puntiagudos.

- Proceda por ello con sumo cuidado.

1. Extraiga el dispositivo del embalaje.
2. Compruebe que el contenido del suministro esté completo (véase el capítulo "Volumen de suministro").
3. Compruebe si el dispositivo y los accesorios presentan daños. No ponga un dispositivo o accesorios dañados en funcionamiento y póngase en contacto con el fabricante en la dirección de servicio que se indica en la tarjeta de garantía.
 1. Retire el material de embalaje y todas las láminas de protección.
 2. Limpie todas las piezas del dispositivo antes del primer uso como se describe en el capítulo "Limpieza".

Configurar dispositivo

Coloque el dispositivo sobre una superficie plana y estable.

Alimentación

1. Conecte el cable de alimentación **11** a la conexión a la red **10**.
2. Conecte el enchufe de red **11** a una toma de corriente correctamente instalada.

Encender y apagar el dispositivo

1. Para encender el dispositivo y subir el volumen, gire el control de volumen **2** en el sentido de las agujas del reloj.
*El indicador de potencia **4** se ilumina.*
2. Para apagar el dispositivo, gire el control de volumen **2** hacia la izquierda hasta que oiga un "clic".
*El indicador de potencia **4** se apaga.*

Fijar emisora de radio

1. Encienda el aparato (véase "Encendido y apagado del aparato").

2. Ponga el selector de banda **5** en FM o AM.
3. Alinee la antena (véase "Alineación de la antena").
4. Gire el selector de frecuencia **6** para sintonizar la emisora deseada.

*Si la señal es fuerte, se enciende el indicador de ajuste fino **3**.*

Si la señal es débil, es posible que el indicador de ajuste fino no se ilumine, aunque la señal de radio pueda oírse a través del altavoz.

5. Apague el dispositivo después de utilizarlo.

Alinear antena

FM

Extiende la antena telescópica **9** y ajusta su longitud y ángulo para una recepción óptima.

AM

La sensible antena direccional de ferrita del interior del dispositivo proporciona una excelente recepción AM en la mayoría de las zonas. Para obtener la mejor recepción, gire el dispositivo en la dirección que ofrezca los mejores resultados.

F M

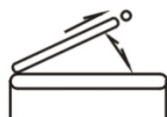

A M



Función AUX IN



En el modo de reproducción AUX IN, el dispositivo se apaga automáticamente transcurridos unos 15 minutos si no hay entrada de audio y no se realiza ninguna acción.

1. Conecte un cable AUX al conector AUX IN **8** de la unidad y el otro extremo a la salida LINE OUT de un ordenador u otro dispositivo.
2. Active la reproducción de música en el dispositivo externo.
3. Ajuste el volumen utilizando el control de volumen **2**.

Función de auriculares



¡ADVERTENCIA!

¡Peligro para la salud!

Utilizar auriculares a un volumen alto durante un periodo de tiempo prolongado puede afectar o incluso dañar la audición.

- Reduce el volumen a un nivel tolerable.

Los auriculares con clavija de 3,5 mm pueden conectarse al conector de auriculares **7**.

Limpieza

¡AVISO!

¡Riesgo de daños!

Un manejo inadecuado puede causar daños en el dispositivo.

- No use detergentes agresivos, cepillos con cerdas de metal o nailon o productos de limpieza afilados o metálicos como cuchillos, espátulas duras o similares. Estos podrían dañar las superficies.
- No introduzca el dispositivo bajo ningún concepto en el lavavajillas. Esto lo destrozaría.

1. Desconecte el enchufe de red **11** de la toma de corriente.
2. Limpie el dispositivo con un paño seco.

Almacenamiento

Todas las piezas deberán estar completamente secas antes de guardarlo.

- Guarde el producto siempre en un lugar seco.
- Proteja el producto de la radiación solar directa.
- Guarde el producto en un lugar fuera del alcance los niños, bien cerrado, a una temperatura de almacenamiento entre +5 °C y +20 °C (temperatura ambiente).

Especificaciones técnicas

Modelo:	E-3021C / ATKR-ECOM
Tensión de alimentación:	220-240 V~, 50 Hz
Potencia	8 W
Clase de protección:	II
Gama de frecuencias:	
FM	88 - 108 MHz
AM	530 - 1600 kHz

Declaración de conformidad



La Declaración de conformidad UE puede solicitarse en la dirección que aparece al final de este manual.

Eliminación

Eliminación del embalaje

Elimine el embalaje por tipos de material. Deseche el papel y cartón a través del servicio de papel reciclado, y los envoltorios a través del servicio de recolección apropiado.

Eliminar el dispositivo viejo



Los dispositivos viejos no deben eliminarse en la basura doméstica.

Si ya no se puede usar el producto, todo usuario está **obligado por ley a separar los dispositivos viejos de la basura doméstica** y llevarlos, por ejemplo, a un punto de recolección municipal o del distrito. De este modo, se puede garantizar que los dispositivos viejos se reciclan adecuadamente y se evitan consecuencias negativas para el medio ambiente. Por este motivo, los dispositivos eléctricos están señalizados con el símbolo que aparece arriba.

Table of contents

General information.....	52
Reading and storing the user manual.....	52
Intended use.....	52
Explanation of symbols.....	53
Safety.....	53
Safety instructions.....	53
Package contents/device components.....	57
Before first use.....	58
Check the device and scope of delivery.....	58
Set up device.....	58
Power supply.....	58
Switching the device on and off.....	58
Set radio station.....	58
Align antenna.....	59
AUX IN function.....	59
Headphone function.....	59
Cleaning.....	60
Storage.....	60
Technical data.....	60
Declaration of conformity.....	60
Disposal.....	61
Warranty	

General information

Reading and storing the user manual



These operating instructions belong to this Retro Radio Analog AM/FM Tuner (hereinafter referred to as the "device"). It contains important information on commissioning and operation.

Before using the device, read the operating manual carefully, in particular the safety instructions. Failure to follow this operating manual may lead to severe injuries or product damage.

This user manual is based on the standards and regulations that are valid within the European Union. Outside the EU, please also note the country-specific directives and laws.

Keep this operating manual for future reference. If you pass this device on to a third party, you must also supply this operating manual.

Intended use

The device is designed exclusively for radio reception of ultra short wave (FM) and medium wave (AM) radio stations and for playback of audio signals from external devices via the AUX connection.

This device is exclusively intended for private use and not for the commercial sector.

Only use the device as described in this manual. Any other use is improper and may lead to product damage or even personal injury. This device is not a toy.

The manufacturer or retailer assume no liability for damage caused by improper or incorrect use.

Explanation of symbols

The following symbols and signal words are used in this user manual, on the device or on the packaging.



This symbol provides you with useful additional information on handling and use.



Declaration of conformity (see chapter “Declaration of conformity”): Products marked with this symbol meet all the applicable Community regulations of the European Economic Area.

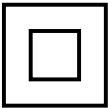

This symbol identifies devices that belong to the protection class II.

Safety

The following signal words are used in this user manual.

 **WARNING!**

This signal symbol/word denotes a hazard with an average risk level that could lead to death or severe injury if it is not avoided.

 **CAUTION!**

This signal symbol/word denotes a hazard with a low risk level that could lead to mild or moderate injury if it is not avoided.

NOTE!

This signal word provides a warning about potential material damage.

Safety instructions

IMPORTANT SAFEGUARDS

When using electrical appliances, basic safety precautions should always be followed including the following safety notices. Read all instructions.



WARNING!

Risk of electric shock!

Faulty electric installation or excess mains voltage can cause an electric shock.

- Only connect the power cable if the mains voltage of the socket matches the information shown on the rating plate.
- Only connect the power cable to an easily accessible socket so that you can quickly disconnect it from the mains power in the event of a malfunction.
- Do not use the device if there is visible damage or if the power cable is defective.
- If the power cable of the device is damaged, it must be replaced by the manufacturer, the manufacturer's customer service or a similarly qualified person in order to prevent hazards.
- Do not open the device. Leave repairs to a qualified service technician. Contact the service address indicated on the warranty card. Liability and warranty claims are excluded if you carry out repairs yourself, improperly connect the device to the power supply or operate it incorrectly.
- Only parts that match the original device data may be used for repairs. This device contains electrical and mechanical parts that are essential for protection against sources of danger.
- Do not operate the device with an external timer or a separate remote control system.
- Do not immerse the device or the power cable in water or other liquids.
- Never touch the power plug with wet hands.
- Never pull the power cable out of the socket by the cord; always grip the plug instead.
- Never use the power cable as a carry handle.

- Keep the device and the power cable away from open flames and hot surfaces.
- Install the power cable so that no-one can trip over it.
- Do not bend the power cable and do not pass it over sharp edges.
- Only use the device in indoor rooms. Never operate it in damp rooms or in the rain.
- Never store or use the device where it can fall into a tub or sink. Do not use the device if it has fallen into water.
- Never reach for the device if it has fallen into water. Immediately disconnect the device from the power supply.
- Make sure that children do not insert objects into the device.
- When you are not using the device, cleaning it or if a malfunction occurs, always switch off the device and disconnect the power plug from the socket.
- This device does not contain any user-serviceable parts.



Danger to children and persons with reduced physical, sensory or mental abilities (e.g. partially disabled, elderly people with reduced physical and mental abilities) or lack of experience and knowledge (e.g. older children).

- Children aged 8 years and older as well as people with reduced physical, sensory or mental abilities or a lack of experience and knowledge may only use this device if they are supervised or have been given instruction on using the device in a safe way and understand the hazards involved.
- Children must not clean or service the product unless they are eight years or older and supervised.
- Keep children under 8 away from the device and the power cable.

- Children must not play with the device or the connection cable.
- Do not leave the device unattended when in use.
- Do not let children play with the packaging film. They may become tangled when playing and suffocate.

NOTE!**Risk of damage!**

Improper handling can damage the device.

- Never place the device on or near hot surfaces (stove tops, etc.) and never expose the device to high temperatures (heaters, etc.) or to bad weather (rain, etc.).
- Do not place any objects on the device or cover it up.
- Do not let the power cable come into contact with hot parts.
- Never immerse the device in water to clean it, and do not use a steam cleaner. This can damage the device.
- Never wash the device in the dishwasher. This would destroy it.
- Stop using the device if any of its components are cracked or deformed. Only replace damaged components with matching original spare parts.
- Keep the vents clean.
- Do not use the device during a thunderstorm. Switch it off and pull the power cable out of the socket.

Package contents/device components

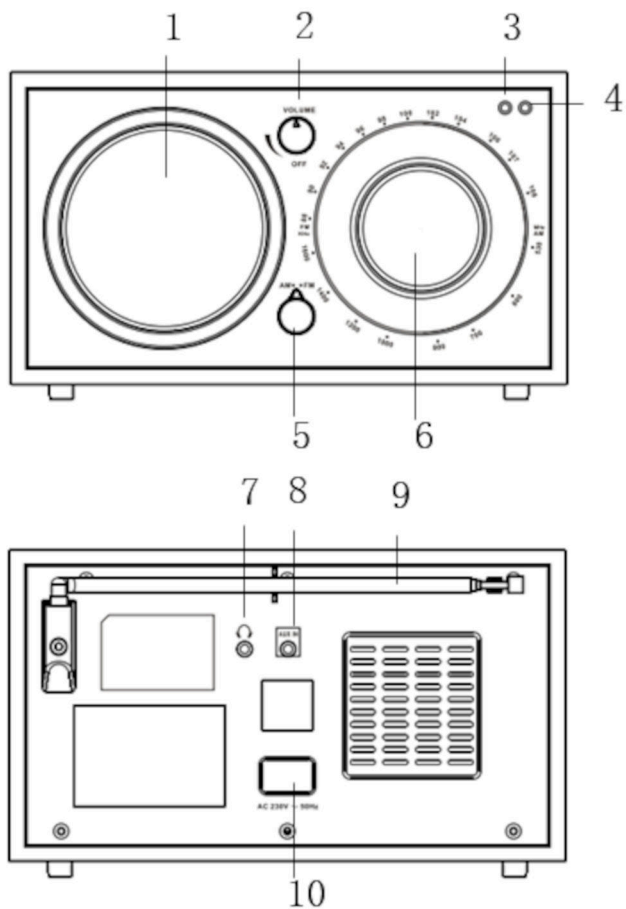

1 Loudspeaker

2 Volume control

3 Fine tuning indicator

4 Power indicator

5 Band selector switch

6 Frequency selector switch

7 Headphone jack

8 AUX IN connector

9 Telescopic antenna

10 Mains connection

11 Power cable with power plug (not shown)

Before first use

Check the device and scope of delivery

NOTE!

Risk of damage!

If opening the packaging with a sharp knife or other pointed objects, careless handling can damage the device.

- Therefore, be very careful when opening.

1. Take the device out of the packaging.
2. Check that the delivery is complete (see chapter "Scope of delivery").
3. Inspect the device and individual parts for damage. Do not operate a damaged device; instead, contact the manufacturer via the service center listed on the warranty card.
 1. Remove the packaging material and all protective films.
 2. Before using the device for the first time, clean all parts of the device as described in the chapter "Cleaning".

Set up device

Place the device on a flat and stable surface.

Power supply

1. Connect the power cable **11** to the mains connection **10**.
2. Plug the power plug **11** into a properly installed socket.

Switching the device on and off

1. To switch on the device and increase the volume, turn the volume control **2** clockwise.
*The power indicator **4** lights up.*
2. To switch off the device, turn the volume control **2** counterclockwise until you hear a "click".
*The power indicator **4** goes out.*

Set radio station

1. Switch on the device (see "Switching the device on and off").
2. Set the band selector switch **5** to FM or AM.

- Align the antenna (see "Aligning the antenna").
- Turn the frequency selector switch **6** to tune to the desired station.
*When the signal is strong, the fine tuning indicator **3** lights up.*
If the signal is weak, the fine tuning indicator may not light up even if the radio signal can still be heard through the loudspeaker.
- Switch off the device after use.

Align antenna

FM

Extend the telescopic antenna **9** and adjust its length and angle for optimum reception.

F M

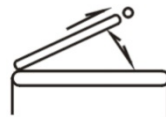

A M

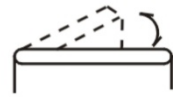

AM

The sensitive directional ferrite antenna inside the device provides excellent AM reception in most areas. For best reception, turn the device in the direction that gives the best results.

AUX IN function



In AUX IN playback mode, the device will automatically switch off after approx. 15 minutes if there is no audio input and no action is performed.

- Connect one AUX cable to the AUX IN connector **8** of the unit and the other end to the LINE OUT output of a computer or other device.
- Turn on music playback on your external device.
- Adjust the volume using the volume control **2**.

Headphone function



Health hazard!

Using headphones at high volume for a long period of time can affect or even damage your hearing.

- Reduce the volume to a tolerable level.

Headphones with a 3.5 mm jack plug can be connected to the headphone jack **7**.

Cleaning

NOTE!

Risk of damage!

Improper handling can damage the device.

- Do not use any aggressive cleaners, sharp or metal cleaning utensils such as knives, hard scrapers or similar items. These could damage the surfaces.
- Never wash the device in the dishwasher. This would destroy it.
 1. Unplug the power plug **11** from the socket.
 2. Wipe the device with a dry cloth.

Storage

All parts must be completely dry before storing.

- Always store the device in a dry place.
- Protect the device from direct sunlight.
- Store the device out of reach of children, securely closed and at a storage temperature between +5 °C and +20 °C (room temperature).

Technical data

Model:	E-3021C / ATKR-ECOM
Supply voltage:	220-240 V~, 50 Hz
Power:	8 W
Protection class:	II
Frequency range:	
FM	88 - 108 MHz
AM	530 - 1600 kHz

Declaration of conformity



You can request the EU declaration of conformity from the address provided at the end of this manual.

Disposal

Disposing of the packaging

Sort the packaging before you dispose of it. Dispose of paperboard and cardboard with the recycled paper service and wrappings with the appropriate collection service.

Dispose of old electrical device



Old electrical devices must not be disposed of as household waste!

If the device cannot be used any more, each consumer **is obligated by law to dispose of old devices separately from household waste**, e.g. at a municipal/city district collection point. It is thereby ensured that old devices are professionally recycled and negative effects on the environment are avoided. Therefore, electrical devices are marked with the above symbol.

GARANTIE

Retroradio Analog AM/FM Tuner (E-3021C / ATKR-ECOM)

Wir garantieren für einen Zeitraum von zwei Jahren ab Kaufdatum die kostenfreie Behebung von Mängeln aufgrund Material- und Fabrikationsfehlern durch Austausch.

Garantieansprüche müssen jeweils nach Kenntniserlangung unverzüglich erhoben werden. Die Geltendmachung von Garantieansprüchen nach Ablauf des Garantiezeitraumes ist ausgeschlossen.

Im Garantiefall geben Sie das defekte Gerät mit dem ausgefüllten Garantieabschnitt unter der Angabe des Reklamationsgrundes zusammen mit dem Kassenbon an das Service Center.

Die Garantie erlischt bei missbräuchlicher oder unsachgemäßer Behandlung, bei Nichtbeachtung der für das Gerät geltenden Hinweise gemäß Bedienungsanleitung, bei Gewaltanwendungen, Schäden durch höhere Gewalt oder bei Eingriffen, die nicht von unseren autorisierten Fachgeschäften vorgenommen wurden.

GARANTIEKARTE

Retroradio Analog AM/FM Tuner (E-3021C / ATKR-ECOM)

Im Garantiefall sorgfältig ausfüllen und unbedingt mit dem Gerät und dem Kassenbon einenden. Gültig für 2 Jahre ab Verkaufsdatum/Poststempel.

Kundenname: _____

Reklamationsgrund: _____

gekauft bei (bitte Kassenbon beilegen): _____

Kundenservice:

teknihall Elektronik GmbH
Assar-Gabrielsson-Str. 11-13
63128 Dietzenbach
GERMANY

Mail: tempo-ecom@teknihall.com

Hotline: 00800 33300666

Käufer

Name: _____

Straße: _____

PLZ, Ort: _____

Telefon: _____ **Mail:** _____

Unterschrift: _____



GARANTIE

Rétro-radio Tuner analogique AM/FM (E-3021C / ATKR-ECOM)

Nous garantissons l'élimination gratuite des défauts dus à des vices de matériel ou de fabrication via le remplacement du produit pendant une durée de deux ans à compter de la date d'achat.

Les réclamations au titre de la garantie doivent toujours être formulées immédiatement après la prise de connaissance du défaut. Les réclamations au titre de la garantie sont exclues après l'expiration de la période de garantie.

Dans le cas d'un défaut couvert par la garantie, envoyez l'appareil défectueux accompagné du ticket de caisse et de la carte de garantie sur laquelle vous aurez indiqué le motif de la réclamation au centre SAV.

La garantie devient caduque en cas d'utilisation abusive ou incorrecte, de non-respect des consignes fournies dans la notice d'utilisation de l'appareil, d'actes de violence, de dommages résultant d'un cas de force majeure ou d'interventions non effectuées par nos magasins spécialisés agréés.

CARTE DE GARANTIE

Rétro-radio Tuner analogique AM/FM (E-3021C / ATKR-ECOM)

Dans le cas d'un défaut couvert par la garantie, remplissez soigneusement la carte de garantie et envoyez-la impérativement avec l'appareil et le ticket de caisse.

Valide 2 ans à compter de la date d'achat, le cachet de la poste faisant foi.

Nom du client: _____

Motif de la réclamation: _____

Lieu d'achat (joindre le ticket de caisse): _____

Service client:

teknihall Elektronik GmbH
Assar-Gabrielsson-Str. 11-13
63128 Dietzenbach
GERMANY

Mail: tempo-ecom@teknihall.com

Hotline: 00800 33300666

Acheteur

Nom: _____

Rue: _____

CP, localité: _____

Téléphone: _____ **E-mail:** _____

Signature: _____



GARANZIA

Retroradio Tuner analogico AM/FM (E-3021C / ATKR-ECOM)

Per un periodo di due anni dalla data di acquisto, garantiamo la sostituzione del prodotto a causa di difetti di materiale o fabbricazione.

Le richieste di copertura da garanzia devono essere evase immediatamente dopo la notifica. Alla fine del periodo di copertura della garanzia è escluso qualsiasi ricorso a questa.

In caso di richiesta di copertura da garanzia, il dispositivo guasto deve essere spedito al Service Center con il coupon compilato, indicante la causa del reclamo, e la ricevuta di acquisto.

L'abuso o l'utilizzo errato, l'inosservanza degli avvisi delle istruzioni per l'uso del dispositivo, l'uso di forzature, i danni causati dalle forzature o dagli interventi da parte persone diverse dai tecnici qualificati da noi autorizzati causano l'invalidazione della garanzia.

SCHEDA DI GARANZIA

Retroradio Tuner analogico AM/FM (E-3021C / ATKR-ECOM)

Compilare accuratamente la scheda e inviare sempre insieme al dispositivo e alla ricevuta di acquisto. Valido per 2 anni dalla data di acquisto / timbro postale.

Nome del cliente: _____

Motivo del reclamo: _____

acquistato presso (allegare la ricevuta di acquisto): _____

Assistenza clienti:

teknihall Elektronik GmbH
Assar-Gabrielsson-Str. 11-13
63128 Dietzenbach
GERMANY

Mail: tempo-ecom@teknihall.com

Hotline: 00800 33300666

Acquirente

Nome: _____

Indirizzo: _____

CAP, località: _____

Telefono: _____ **e-mail:** _____

Firma: _____



GARANTÍA

Retrorradio Sintonizador AM/FM analógico (E-3021C / ATKR-ECOM)

Garantizamos la subsanación gratuita de desperfectos derivados de fallos del material y la fabricación mediante la sustitución durante un periodo de dos años a contar desde la fecha de compra.

Los derechos de garantía deben hacerse valer inmediatamente después de constatar el defecto. Queda descartado el ejercicio de los derechos de garantía una vez finalizado el periodo de garantía.

En caso de garantía entregue el dispositivo defectuoso con el apartado de garantía relleno indicando el motivo de la reclamación junto con el comprobante de compra al centro de atención al cliente.

La garantía quedará anulada si se hace un uso abusivo o incorrecto del dispositivo, si no se observan las indicaciones vigentes para el dispositivo de acuerdo a lo recogido en el manual de instrucciones, en caso de aplicación de violencia, daños por fuerza mayor o de intervenciones realizadas en comercios especializados no autorizados por nosotros.

TARJETA DE GARANTÍA

Retrorradio Sintonizador AM/FM analógico (E-3021C / ATKR-ECOM)

Rellenar cuidadosamente en caso de garantía y enviar siempre junto con el dispositivo y el comprobante de compra. Validez durante 2 años a contar desde la fecha de compra/matasellos.

Nombre del cliente: _____

Motivo de la reclamación: _____

comprado en (por favor, adjuntar comprobante de compra): _____

Kundenservice:

teknihall Elektronik GmbH
Assar-Gabrielsson-Str. 11-13
63128 Dietzenbach
GERMANY

Mail: tempo-ecom@teknihall.com

Correo electrónico: 00800 33300666

Comprador

Nombre: _____

Calle: _____

C.P., localidad: _____

Teléfono: _____ **Correo electrónico:** _____

Firma: _____



WARRANTY

Retro Radio Analog AM/FM Tuner (E-3021C / ATKR-ECOM)

For a period of 2 years from the date of purchase, we guarantee the remedy of defects that are due to material and production faults free of charge by means of exchange.

Warranty claims must be submitted immediately once the defect arises. Warranty claims after expiration of the warranty period are excluded.

In case of a warranty, return the defective device to the service centre together with the completed warranty slip, stating the reason for the complaint.

The warranty will be void in the case of improper or incorrect use, non-observance of the information provided in the user manual for the device, brute force, force majeure or any work on the device that was not carried out by our authorised specialist shops.

WARRANTY

Retro Radio Analog AM/FM Tuner (E-3021C / ATKR-ECOM)

In case of a warranty claim, fill out the card carefully and send it to us together with the device and the sales receipt. Valid for 2 years as of the selling date/postmark.

Customer name: _____

Reason for complaint: _____

purchased at (please include sales receipt): _____

Customer service:

teknihall Elektronik GmbH
Assar-Gabrielsson-Str. 11-13
63128 Dietzenbach
GERMANY

Mail: tempo-ecom@teknihall.com

Hotline: 00800 33300666

Purchaser

Name: _____

Street: _____

Town, post code: _____

Telephone: _____ **Email:** _____

Signature: _____



Vertrieben durch (keine Serviceadresse):

Distributeur (pas d'adresse de service):

Commercializzato da (nessun indirizzo assistenza):

Comercializado por (no obedece a la dirección de atención al cliente):

Sold by (no service address):

Tempo International GmbH

Friesenweg 7
22763 Hamburg
Germany