

VENDOMNIA

ORIGINAL INSTRUCTION MANUAL / ORIGINAL-BEDIENUNGSANLEITUNG
MODE D'EMPLOI ORIGINAL / MANUALE DI ISTRUZIONI ORIGINALE

EN DE FR IT

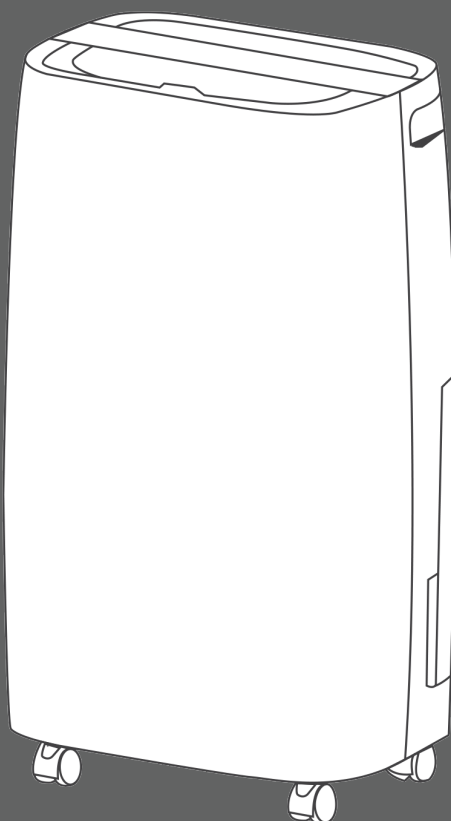

ART. NR.: LFTENTF05

DEHUMIDIFIER

DEAR CUSTOMER,

THANK YOU FOR CHOOSING OUR DEHUMIDIFIER TO PROVIDE YOU AND YOUR FAMILY WITH YOUR HOME COMFORT NEEDS. THIS OWNER'S MANUAL WILL PROVIDE YOU WITH VALUABLE INFORMATION NECESSARY FOR THE PROPER CARE AND MAINTENANCE OF YOUR NEW DEHUMIDIFIER. PLEASE TAKE A FEW MOMENTS TO READ THE INSTRUCTIONS THOROUGHLY AND FAMILIARIZE YOURSELF WITH ALL THE OPERATIONAL ASPECTS OF THIS DEHUMIDIFIER.

KEEP THESE INSTRUCTIONS FOR FUTURE REFERENCE.

THIS UNIT REMOVES EXCESSIVE MOISTURE FROM THE AIR AND THEREFORE CREATES A MORE COMFORTABLE ENVIRONMENT IN YOUR HOME OR OFFICE. IT CAN BE CONVENIENTLY MOVED FROM ONE ROOM TO ANOTHER.

FEATURES

POWERFUL DEHUMIDIFYING CAPABILITY

TAKING ADVANTAGE OF REFRIGERATION TECHNOLOGY, THE DEHUMIDIFIER POWERFULLY REMOVES MOISTURE FROM THE AIR TO DECREASE THE HUMIDITY LEVEL OF THE ROOM AND KEEP THE INDOOR AIR DRY AND COMFORTABLE.

PRACTICAL DESIGN - LIGHTWEIGHT AND PORTABLE

THE DEHUMIDIFIER IS BUILT TO BE COMPACT AND LIGHTWEIGHT. THE CASTERS ON THE BOTTOM OF THE UNIT MAKE IT EASY TO MOVE FROM ROOM TO ROOM.

LOW TEMPERATURE OPERATION WITH AUTOMATIC DEFROST

WHEN THE UNIT IS RUNNING AT A ROOM TEMPERATURE BETWEEN 5°C AND 12°C, IT WILL BE STOPPED TO DEFROST EVERY 30 MINUTES.

WHEN THE UNIT IS RUNNING AT A ROOM TEMPERATURE BETWEEN 12°C AND 20°C, IT WILL BE STOPPED TO DEFROST FOR EVERY 45 MINUTES.

ADJUSTABLE HUMIDISTAT

ADJUST THE DESIRED HUMIDITY LEVEL BY USING THE HUMIDISTAT.

TIMER ON/OFF

PROGRAM THE UNIT TO TURN ON AND OFF AUTOMATICALLY.

QUIET OPERATION

THE DEHUMIDIFIER OPERATES WITH A LOW NOISE LEVEL.

ENERGY EFFICIENT

THE POWER CONSUMPTION OF THE UNIT IS CONSIDERABLY LOW.

SAFETY WARNINGS

WHEN USING THE UNIT, PLEASE OBSERVE THE FOLLOWING SAFETY PRECAUTIONS:

1. UNPLUG THE UNIT FROM THE POWER SUPPLY BEFORE CLEANING OR STORAGE.
2. THE APPLIANCE CAN BE USED INDOORS EXCEPT IN LAUNDRY ROOMS.
3. DO NOT SET THE UNIT CLOSE TO HEAT-GENERATING DEVICES OR NEAR FLAMMABLE AND DANGEROUS MATERIALS.
4. NEVER PUT YOUR FINGERS OR OBJECTS IN THE AIR INLETS OR OUTLETS OF THE UNIT.
5. DO NOT SIT OR STAND ON THE UNIT.
6. DISPOSE WATER THAT HAS COLLECTED IN THE TANK AS REQUIRED.
7. DO NOT OPERATE THE DEHUMIDIFIER IN A CLOSED AREA SUCH AS INSIDE A CLOSET, AS IT MAY CAUSE A FIRE.
8. DO NOT USE THE UNIT NEAR EDIBLE ITEMS, OBJECTS OF ART, OR SCIENTIFIC MATERIALS.
9. INSTALL DRAIN PIPING AT A DOWNHILL GRADE TO MAKE SURE THAT CONDENSED WATER CAN BE DRAINED CONTINUOUSLY.
10. IF THE POWER SUPPLY CORD IS DAMAGED IT MUST BE REPLACED BY THE MANUFACTURER OR A QUALIFIED PERSON IN ORDER TO AVOID A HAZARD.
11. THE APPLIANCE MUST BE POSITIONED SO THAT THE PLUG IS ACCESSIBLE.
12. PLEASE KEEP A 20 CM DISTANCE AROUND THE UNIT AND THE WALL OR OTHER OBJECTS TO ENSURE AIR CIRCULATION.
13. THE APPLIANCE SHALL BE INSTALLED IN ACCORDANCE WITH LOCAL AND NATIONAL WIRE REGULATIONS.
14. THE APPLIANCE CAN NOT BE USED IN PUBLIC TRANSPORTATION.
15. THIS APPLIANCE CAN BE USED BY CHILDREN AGED 8 YEARS AND ABOVE AND PERSONS WITH REDUCED PHYSICAL, SENSORY OR MENTAL CAPABILITIES OR LACK OF EXPERIENCE AND KNOWLEDGE IF THEY HAVE BEEN GIVEN SUPERVISION OR INSTRUCTION CONCERNING THE USE OF THE APPLIANCE IN A SAFE WAY UNDERSTAND THE HAZARDS INVOLVED. CHILDREN SHALL NOT PLAY WITH THE APPLIANCE. CLEANING AND USER MAINTENANCE SHALL NOT BE MADE BY CHILDREN WITHOUT SUPERVISION.
16. CHILDREN SHOULD BE SUPERVISED TO ENSURE THAT THEY DO NOT PLAY WITH THE APPLIANCE.
17. APPLIANCES THAT ARE OBVIOUSLY DAMAGED MUST NOT BE OPERATED.

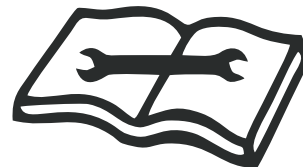
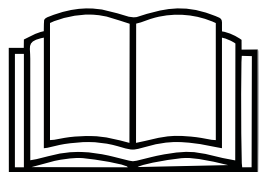

WARNING

DO NOT USE MEANS TO ACCELERATE THE DEFROSTING PROCESS OR TO CLEAN, OTHER THAN THOSE RECOMMENDED BY THE MANUFACTURER.

THE APPLIANCE SHALL BE STORED IN A ROOM WITHOUT CONTINUOUS OPERATION SOURCES (FOR EXAMPLE OPEN FLAMES, AN OPERATING GAS APPLIANCE, OR AN OPERATING ELECTRIC HEATER).

DO NOT PIERCE OR BURN.

BE AWARE THAT REFRIGERANTS MAY NOT CONTAIN AN ODOUR.

THE APPLIANCE SHALL BE INSTALLED, OPERATED, AND STORED IN A ROOM WITH A FLOOR AREA LARGER THAN 4 M².

THE APPLIANCE SHALL BE IN COMPLIANCE WITH NATIONAL GAS REGULATIONS.

SERVICING SHALL BE PERFORMED ONLY AS RECOMMENDED BY THE MANUFACTURER.

THE APPLIANCE SHALL BE STORED SO AS TO PREVENT MECHANICAL DAMAGE FROM OCCURRING.

ANY PERSON WHO IS INVOLVED WITH WORKING ON OR BREAKING INTO A REFRIGERANT CIRCUIT SHOULD HOLD A CURRENT VALID CERTIFICATE FROM AN INDUSTRY-ACCREDITED ASSESSMENT AUTHORITY, WHICH AUTHORISES THEIR COMPETENCE TO HANDLE REFRIGERANTS SAFELY IN ACCORDANCE WITH AN INDUSTRY RECOGNISED ASSESSMENT SPECIFICATION.

SERVICING SHALL ONLY BE PERFORMED AS RECOMMENDED BY THE EQUIPMENT MANUFACTURER. MAINTENANCE AND REPAIR REQUIRING THE ASSISTANCE OF OTHER SKILLED PERSONNEL SHALL BE CARRIED OUT UNDER THE SUPERVISION OF THE PERSON COMPETENT IN THE USE OF FLAMMABLE REFRIGERANTS.

THE APPLIANCE IS FILLED WITH FLAMMABLE GAS R290.

IF ANY REPAIRS ARE NEEDED, CONTACT THE NEAREST AUTHORIZED SERVICE CENTRE AND STRICTLY FOLLOW MANUFACTURER'S INSTRUCTION ONLY.

WARNING FOR DISPOSAL

IT IS PROHIBITED TO DISPOSE OF THIS APPLIANCE IN DOMESTIC HOUSEHOLD WASTE. FOR DISPOSAL, THERE ARE SEVERAL POSSIBILITIES:

1. DO NOT DISPOSE OF THIS PRODUCT AS UNSORTED MUNICIPAL WASTE. COLLECTION OF SUCH WASTE SEPARATELY FOR SPECIAL TREATMENT IS NECESSARY.
2. THE MUNICIPALITY HAS ESTABLISHED COLLECTION SYSTEMS, WHERE ELECTRONIC WASTE CAN BE DISPOSED OF FREE OF CHARGE TO THE USER.
3. THE MANUFACTURER WILL TAKE BACK THE OLD APPLIANCE FOR DISPOSAL FREE OF CHARGE.
4. OLD ELECTRIC PRODUCTS CONTAIN VALUABLE RESOURCES. THEY CAN BE SOLD TO SCRAP METAL DEALERS.

WILD DISPOSAL OF WASTE IN FORESTS AND LANDSCAPES ENDANGERS YOUR HEALTH WHEN HAZARDOUS SUBSTANCES LEAK INTO THE GROUND-WATER AND FIND THEIR WAY INTO THE FOOD CHAIN.

MEANING OF CROSSED-OUT WHEELED DUSTBIN.

DO NOT DISPOSE OF ELECTRICAL APPLIANCES AS UNSORTED MUNICIPAL WASTE, USE SEPARATE COLLECTION FACILITIES. CONTACT YOUR LOCAL GOVERNMENT FOR INFORMATION REGARDING THE COLLECTION SYSTEMS AVAILABLE. IF ELECTRICAL APPLIANCES ARE DISPOSED OF IN LANDFILLS OR DUMPS. HAZARDOUS SUBSTANCES CAN LEAK INTO THE GROUNDWATER AND GET INTO THE FOOD CHAIN, DAMAGING YOUR HEALTH AND WELL-BEING.



THIS MARKING INDICATES THAT THIS PRODUCT SHOULD NOT BE DISPOSED OF WITH OTHER HOUSEHOLD WASTES THROUGHOUT THE EU. TO PREVENT POSSIBLE HARM TO THE ENVIRONMENT OR HUMAN HEALTH FROM UNCONTROLLED WASTE DISPOSAL, RECYCLE IT RESPONSIBLY TO PROMOTE THE SUSTAINABLE REUSE OF MATERIAL RESOURCES. TO RETURN YOUR USED DEVICE, PLEASE USE THE RETURN AND COLLECTION SYSTEMS OR CONTACT THE RETAILER WHERE THE PRODUCT WAS PURCHASED. THEY CAN TAKE THIS PRODUCT FOR ENVIRONMENTALLY SAFE RECYCLING.

NOTE ON THE WEEE REGISTRATION NUMBER: VENDOMNIA IS REGISTERED WITH THE STIFTUNG ELEKTRO-ALTGERÄTE REGISTER, NORDOSTPARK 72, 90411 NUREMBERG AS A MANUFACTURER AND DISTRIBUTOR OF ELECTRICAL AND/OR ELECTRONIC DEVICES UNDER THE FOLLOWING REGISTRATION NUMBER (WEEE REG. No. DE): DE53396155.

TECHNICAL DATA

MODEL	LFTENTF05-10	LFTENTF05-12
DEHUMIDIFICATION CAPACITY	10L/24H (30°C, RH80%)	12L/24H (30°C, RH80%)
POWER SUPPLY	AC220-240V/50 Hz	AC220-240V/50 Hz
REFRIGERANT/CHARGE	R290/45g	R290/50g

THE DEHUMIDIFICATION CAPACITY IS RATED AT A ROOM TEMPERATURE OF **30°C** WITH A **RELATIVE HUMIDITY OF 80%**. IF SPECIFICATIONS ARE IMPROVED AFTER THIS POINT, THE PRODUCT NAMEPLATE WILL REFLECT THE NEW SPECIFICATIONS.

THE OPERATIONAL TEMPERATURE IS IN THE RANGE OF 7°C TO 35°C AND MAX RELATIVE HUMIDITY OF 80%. IF THE ROOM TEMPERATURE IS OUTSIDE OF THIS RANGE, THE UNIT WILL NOT OPERATE ADEQUATELY. GWP VALUE OF R290 REFRIGERANT IS 3.

PRODUCT DIAGRAM

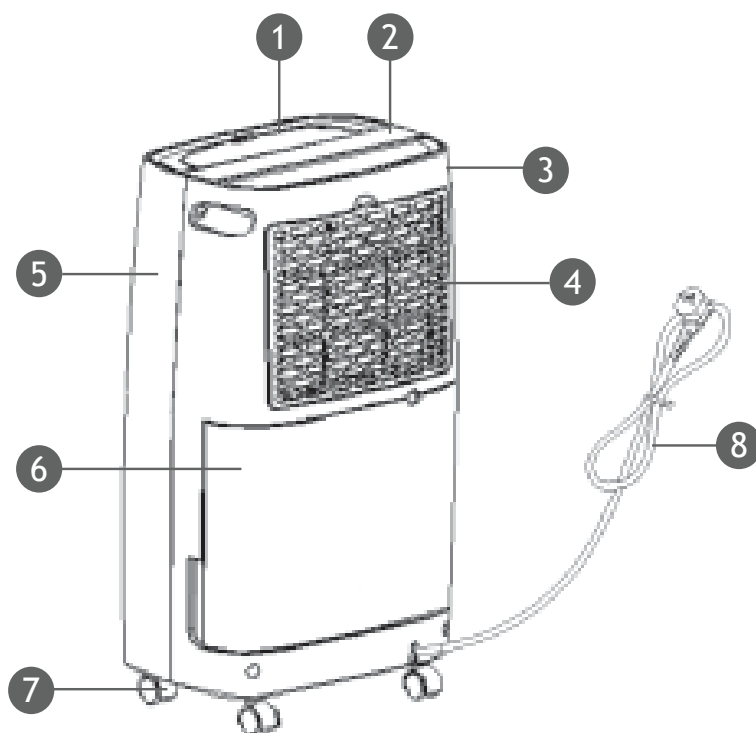

PARTS

- ① TOP PANEL
- ② CONTROL PANEL
- ③ BACK PANEL
- ④ FILTER BOX
- ⑤ FRONT PANEL
- ⑥ WATER TANK
- ⑦ CASTER
- ⑧ SUPPLY CORD

OPERATING INSTRUCTIONS

LIGHT INDICATORS

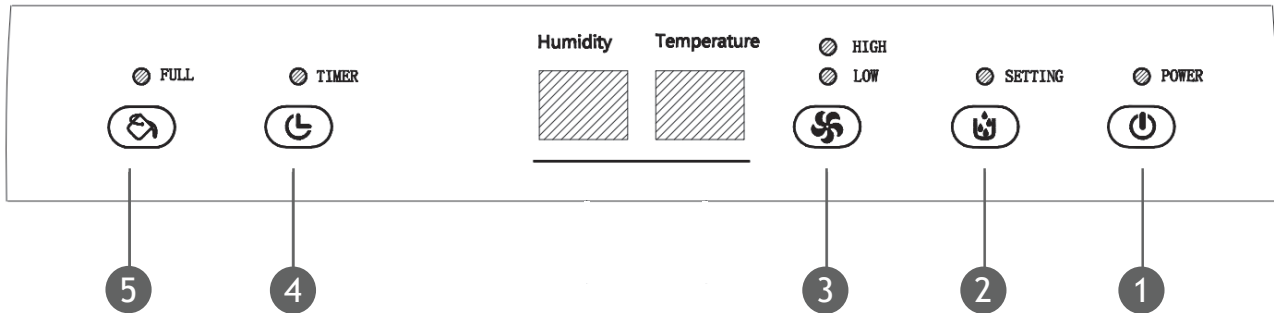

OPERATING BUTTONS

- 1 POWER
- 2 SET
- 3 FAN
- 4 TIMER
- 5 FULL

HUMIDITY LEVEL & TIMER - 2 DIGIT DISPLAYS



THE DISPLAY FEATURES 3 FUNCTIONS:

1. WHEN THE UNIT IS PLUGGED IN, IT WILL INDICATE THE ROOM HUMIDITY LEVEL.
2. WHEN YOU SET THE HUMIDITY, IT WILL INDICATE THE HUMIDITY THAT YOU HAVE SELECTED.
3. WHEN YOU PROGRAM THE TIME FOR THE UNIT TO TURN ON AND OFF, IT WILL SHOW THE HOURS.
4. WHEN THE ENVIRONMENT HUMIDITY IS LOWER THAN 35%, IT WILL SHOW 35.
5. WHEN THE ENVIRONMENT HUMIDITY IS HIGHER THAN 95%, IT WILL SHOW 95.

1. THE POWER INDICATOR LIGHT WILL TURN ON WHEN THE UNIT IS PLUGGED IN, REGARDLESS OF WHETHER THE UNIT IS OPERATING OR NOT.
2. PRESS THE **POWER** BUTTON ONCE TO START OPERATION. PRESS IT AGAIN TO STOP THE OPERATION.
3. PRESS THE **SPEED** BUTTON AS FOLLOWS:

PRESS THE BUTTON TO ADJUST FAN SPEED BETWEEN HIGH AND LOW, AND THE CORRESPONDING INDICATOR LIGHT WILL BE ON AT THE SAME TIME.

4. PRESS THE **SETTING** BUTTON TO SET THE VALUE OF HUMIDITY AS FOLLOWS:

BY PRESSING THE **SETTING** BUTTON TO CHANGE THE HUMIDITY SETTING VALUE. THE HUMIDITY SETTING RANGE IS 40% ~ 80% AND THE INTERVAL IS 5%. THE **SETTING** INDICATOR LIGHT WILL TURN ON WHEN HUMIDITY IS SET, AND IT WILL TURN OFF WHEN HUMIDITY IS SET FOR 5 SECONDS, DISPLAYS AMBIENT HUMIDITY.

5. PRESS THE **TIMER** BUTTON TO ADJUST THE TIMER SETTING:

THEN YOU PRESS THE **TIMER** BUTTON THE FIRST TIME, THE "88" DISPLAY WILL SHOW VALUE 01; WHEN YOU PRESSED IT AGAIN, THE DISPLAY WILL ALSO SHOW VALUE 01, AND THE TIME LED INDICATOR FOR TIMER WILL BE ON. BY CONTINUOUSLY PRESSING THE KEY, THE DISPLAY WILL SHOW VALUES 01, 02, 03.. AND SO ON. THE TIME IS ADJUSTABLE IN A CYCLE RANGE BETWEEN 24 - 00.

THE TIMER SETTING IS USED IN POWER-OFF STATUS IS FOR THE UNIT TO TURN ON, AND IN POWER-ON STATUS IS FOR THE UNIT TO TURN OFF. THE TIMER FUNCTION WILL BE CANCELED EVERY TIME YOU SWITCH THE UNIT OFF BY PULLING THE POWER CORD OR WHEN THE WATER TANK IS FULL.

DISPOSING OF THE COLLECTED WATER

WHEN THE DRAINAGE TANK IS FULL, THE TANK FULL INDICATOR LIGHT WILL TURN ON, THE OPERATION WILL STOP AUTOMATICALLY AND THE BUZZER WILL BEEP 15 TIMES TO ALERT THE USER, THAT THE WATER NEEDS TO BE EMPTIED FROM THE DRAINAGE TANK.

EMPTYING THE DRAINAGE TANK

1. LIGHTLY PRESS ON THE SIDES OF THE TANK WITH BOTH HANDS AND PULL THE TANK OUT GENTLY.
2. DISCARD THE COLLECTED WATER.

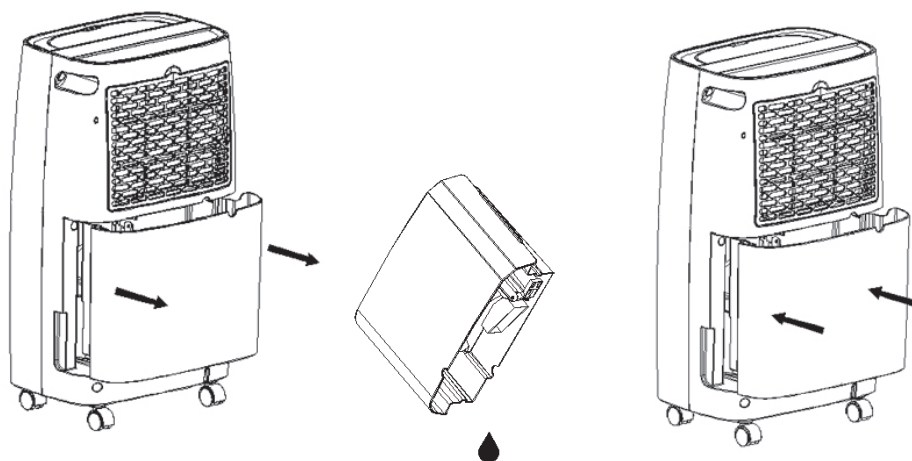

NOTE:

1. DO NOT REMOVE THE FLOAT FROM THE WATER TANK. THE WATER FULL SENSOR WILL NO LONGER BE ABLE TO DETECT THE WATER LEVEL CORRECTLY WITHOUT THE FLOAT AND WATER MAY LEAK FROM THE WATER TANK.
2. IF THE DRAINAGE TANK IS DIRTY, WASH IT WITH COLD OR LUKEWARM WATER. DO NOT USE DETERGENT, SCOURING PADS, CHEMICALLY TREATED DUST CLOTHS, GASOLINE, BENZENE, THINNER, OR OTHER SOLVENTS, AS THESE CAN SCRATCH AND DAMAGE THE TANK AND CAUSE WATER LEAKAGE.
3. WHEN PUTTING THE WATER TANK BACK IN ITS POSITION, PUSH IT INTO PLACE IN THE UNIT WITH BOTH HANDS. IF THE TANK IS NOT POSITIONED PROPERLY, THE "TANK FULL" INDICATOR WILL BE ACTIVATED, AND THE DEHUMIDIFIER WILL NOT OPERATE PROPERLY.

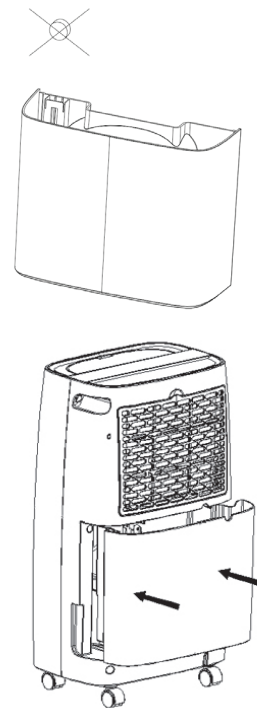

CONTINUOUS WATER DRAINAGE

THE UNIT FEATURES A CONTINUOUS DRAINAGE PORT. USE A PLASTIC PIPE (WITH AN INNER DIAMETER OF 10MM), INSERT IT INTO A DRAIN HOLE (ON THE BOTTOM END OF THE TOP PLATE ON THE BACKSIDE OF THE UNIT, AS SHOWN BELOW). THE PIPE SHOULD SIGNIFICANTLY REACH OUT OF THE WATER TANK. AFTER YOU HAVE INSTALLED IT PROPERLY, PLACE THE END OF THE DRAINING PIPE IN A BUCKET.

THE WATER IN THE DRAINAGE TANK CAN BE CONTINUOUSLY DRAINED OUT FROM THE CONTINUOUS PORT ON THE UNIT.

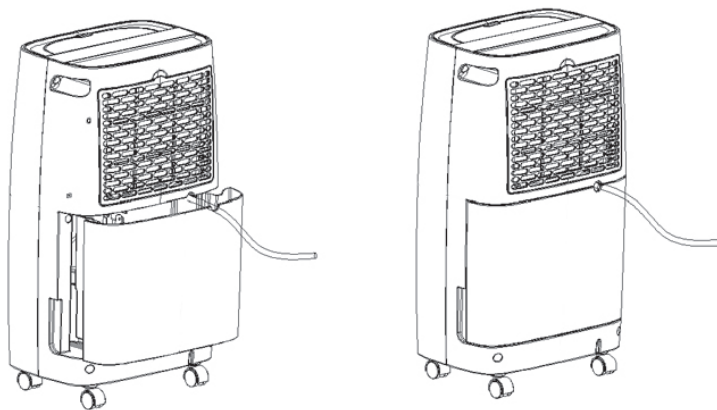

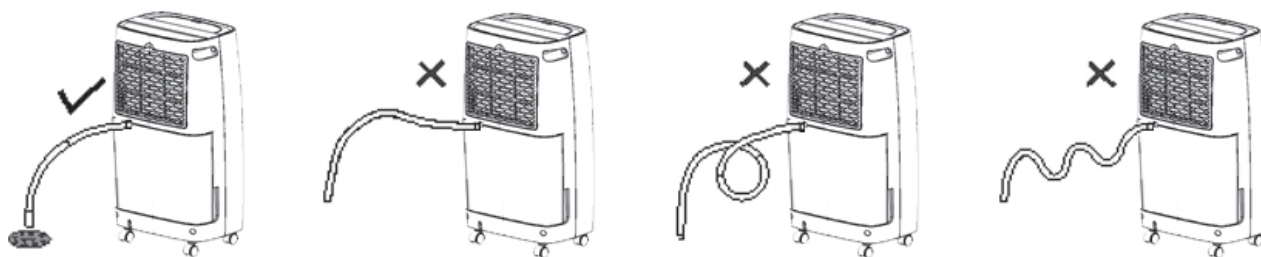

MAINTENANCE

CLEANING THE DEHUMIDIFIER

CLEANING THE BODY OF THE UNIT

WIPE IT WITH A SOFT DAMP CLOTH.

CLEANING THE AIR FILTER

NOTE: THE AIR FILTER BEHIND THE FRONT GRILLE MUST BE CHECKED AND CLEANED AT LEAST ONCE A MONTH, MORE OFTEN IF NECESSARY.

1. OPEN THE INLET GRILL FIRSTLY AND WASH IT WITH WATER.

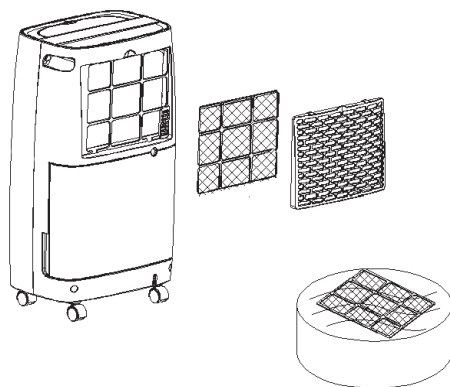

2. CLEANING THE AIR FILTER: RUN A VACUUM CLEANER LIGHTLY OVER THE SURFACE OF THE AIR FILTER TO REMOVE DIRT. IF THE AIR FILTER IS EXCEPTIONALLY DIRTY, WASH IT WITH WARM WATER AND A MILD CLEANSER AND DRY IT THOROUGHLY.

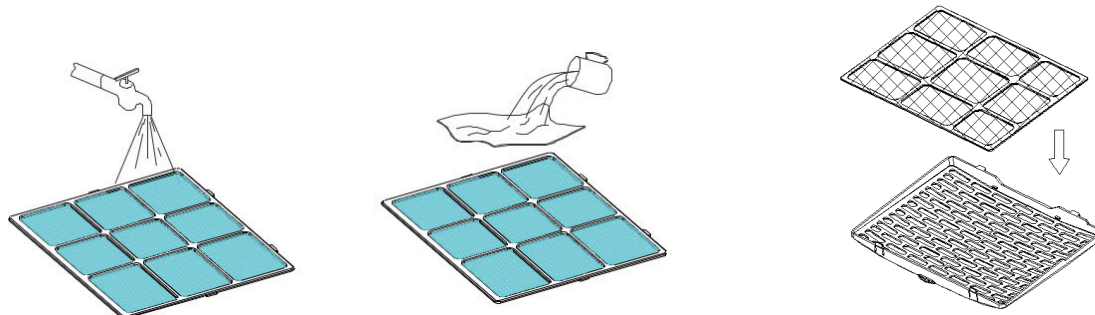

3. ATTACH THE AIR FILTER: INSERT THE FILTER INTO THE INLET GRILL SMOOTHLY.

CLEANING THE WATER TANK

THE WATER TANK SHOULD BE CLEANED EVERY 2 WEEKS TO PREVENT ALGAE, MOLD AND BACTERIA FROM FORMING. PARTIALLY FILL THE TANK WITH WATER AND ADD A MILD DETERGENT. CLEAN, EMPTY AND RINSE THE WATER TANK.

STORING THE DEHUMIDIFIER

WHEN THE UNIT IS NOT BEING USED FOR A LONG PERIOD OF TIME AND YOU WANT TO STORE IT, PLEASE NOTE THE FOLLOWING STEPS:

1. EMPTY ANY WATER LEFT IN THE DRAINAGE TANK AND WIPE THE WATER DROPLETS ON THE BOTTOM INSIDE THE UNIT.
2. FOLD UP THE POWER SUPPLY CORD AND PUT IT IN THE WATER TANK.
3. CLEAN THE AIR FILTER
4. PLACE THE MACHINE IN A COOL, DRY ENVIRONMENT.

CLEARANCE

MAINTAIN THE MINIMUM CLEARANCE AROUND THE DEHUMIDIFIER WHEN THE UNIT IS OPERATING AS SHOWN IN THE DRAWING.

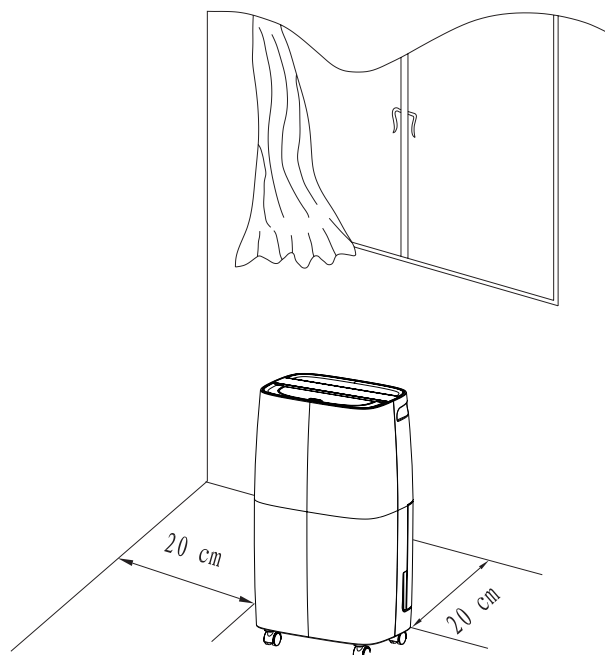

TROUBLESHOOTING

IF A CONDITION LISTED BELOW OCCURS, PLEASE CHECK THE FOLLOWING SOLUTIONS BEFORE CONTACTING CUSTOMER SERVICE.

PROBLEM	POSSIBLE CAUSE	SOLUTION
THE UNIT DOESN'T OPERATE	HAS THE POWER CORD BEEN DISCONNECTED?	PLUG THE POWER CORD INTO THE POWER OUTLET.
	IS THE TANK FULL INDICATOR LAMP BLINKING? (THE TANK IS FULL OR IN THE WRONG POSITION.)	EMPTY THE WATER IN THE DRAINAGE TANK AND THEN REPOSITION THE TANK.
	IS THE TEMPERATURE OF THE ROOM ABOVE 35°C OR BELOW 5°C?	THE PROTECTION DEVICE IS ACTIVATED AND THE UNIT CANNOT BE STARTED.
THE DEHUMIDIFYING FUNCTION DOESN'T WORK	IS THE AIR FILTER CLOGGED?	CLEAN THE AIR FILTER AS INSTRUCTED UNDER "CLEANING THE DEHUMIDIFIER".
	ARE THE AIR INLET AND AIR OUTLET OBSTRUCTED?	REMOVE THE OBSTRUCTION FROM THE AIR INLET OR AIR OUTLET.
NO AIR IS DISCHARGED	IS THE AIR FILTER CLOGGED?	CLEAN THE AIR FILTER AS INSTRUCTED UNDER "CLEANING THE DEHUMIDIFIER".
THE DEVICE IS TOO NOISY DURING OPERATION	IS THE UNIT TILTED OR UNSTEADY?	POSITION THE UNIT ON STABLE, EVEN GROUND.
	IS THE AIR FILTER CLOGGED?	CLEAN THE AIR FILTER AS INSTRUCTED UNDER "CLEANING THE DEHUMIDIFIER".

SAFETY PRECAUTIONS ON SERVICING

PLEASE FOLLOW THESE WARNINGS WHEN SERVICING A DEHUMIDIFIER WITH R290.

1. CHECKING THE AREA SURROUNDING THE UNIT

PRIOR TO BEGINNING WORK ON SYSTEMS CONTAINING FLAMMABLE REFRIGERANTS, SAFETY CHECKS ARE NECESSARY TO ENSURE THAT THE RISK OF IGNITION IS MINIMIZED. FOR REPAIR TO THE REFRIGERATING SYSTEM, THE FOLLOWING PRECAUTIONS SHALL BE COMPLIED WITH PRIOR TO CONDUCTING WORK ON THE SYSTEM.

WORK PROCEDURE

WORK SHALL BE UNDERTAKEN UNDER A CONTROLLED PROCEDURE SO AS TO MINIMIZE THE RISK OF FLAMMABLE GAS OR VAPOR BEING PRESENT WHILE THE WORK IS BEING PERFORMED.

2. GENERAL WORK AREA

ALL MAINTENANCE STAFF AND OTHERS WORKING IN THE LOCAL AREA SHALL BE INSTRUCTED ON THE NATURE OF THE WORK BEING CARRIED OUT. WORK IN CONFINED SPACES SHALL BE AVOIDED. THE AREA AROUND THE WORKSPACE SHALL BE SECTIONED OFF. ENSURE THAT THE CONDITIONS WITHIN THE AREA HAVE BEEN MADE SAFE BY CONTROL OF FLAMMABLE MATERIAL.

3. CHECKING FOR PRESENCE OF REFRIGERANT

THE AREA SHALL BE CHECKED WITH AN APPROPRIATE REFRIGERANT DETECTOR PRIOR TO AND DURING WORK, TO ENSURE THE TECHNICIAN IS AWARE OF POTENTIALLY FLAMMABLE ATMOSPHERES. ENSURE THAT THE LEAK DETECTION EQUIPMENT BEING USED IS SUITABLE FOR USE WITH FLAMMABLE REFRIGERANTS, I.E. NO SPARKING, ADEQUATELY SEALED, OR INTRINSICALLY SAFE.

4. PRESENCE OF FIRE EXTINGUISHER

IF ANY HOT WORK IS TO BE CONDUCTED ON THE REFRIGERATION EQUIPMENT OR ANY ASSOCIATED PARTS, APPROPRIATE FIRE EXTINGUISHING EQUIPMENT SHALL BE AVAILABLE TO HAND. HAVE A DRY POWDER OR CO₂ FIRE EXTINGUISHER ADJACENT TO THE CHARGING AREA.

5. NO IGNITION SOURCES

NO PERSON CARRYING OUT WORK IN RELATION TO A REFRIGERATION SYSTEM THAT INVOLVES EXPOSING ANY PIPEWORK THAT CONTAINS OR HAS CONTAINED FLAMMABLE REFRIGERANT SHALL USE ANY SOURCES OF IGNITION IN SUCH A MANNER THAT IT MAY LEAD TO THE RISK OF FIRE OR EXPLOSION. ALL POSSIBLE IGNITION SOURCES, INCLUDING CIGARETTE SMOKING, SHOULD BE KEPT SUFFICIENTLY FAR AWAY FROM THE SITE OF INSTALLATION, REPAIRING, REMOVING, AND DISPOSAL, DURING WHICH FLAMMABLE REFRIGERANT CAN POSSIBLY BE RELEASED TO THE SURROUNDING SPACE. PRIOR TO WORK TAKING PLACE, THE AREA AROUND THE EQUIPMENT IS TO BE SURVEYED TO MAKE SURE THAT THERE ARE NO FLAMMABLE HAZARDS OR IGNITION RISKS. "NO SMOKING" SIGNS SHALL BE DISPLAYED.

6. VENTILATED AREA

ENSURE THAT THE WORKING AREA IS IN THE OPEN OR THAT IT IS ADEQUATELY VENTILATED BEFORE BREAKING INTO THE SYSTEM OR CONDUCTING ANY HOT WORK. A HIGH DEGREE OF VENTILATION SHALL CONTINUE DURING THE PERIOD THAT THE WORK IS CARRIED OUT. THE VENTILATION SHOULD SAFELY DISPERSE ANY RELEASED REFRIGERANT AND PREFERABLY EXPEL IT EXTERNALLY INTO THE ATMOSPHERE.

7. CHECK OF THE REFRIGERATION EQUIPMENT

WHEN ELECTRICAL COMPONENTS ARE BEING CHANGED, THEY SHALL BE FIT FOR THE PURPOSE AND TO THE CORRECT SPECIFICATION. THE MANUFACTURER'S MAINTENANCE AND SERVICE GUIDELINES SHALL BE FOLLOWED AT ALL TIMES. IF IN DOUBT, CONSULT THE MANUFACTURER'S TECHNICAL DEPARTMENT FOR ASSISTANCE.

THE FOLLOWING CHECKS SHALL BE APPLIED TO INSTALLATIONS USING FLAMMABLE REFRIGERANTS:

- THE CHARGE SIZE IS IN ACCORDANCE WITH THE ROOM SIZE WITHIN WHICH THE REFRIGERANT CONTAINING PARTS ARE INSTALLED;

- THE VENTILATION MACHINERY AND OUTLETS ARE OPERATING ADEQUATELY AND ARE NOT OBSTRUCTED;
- IF AN INDIRECT REFRIGERATION CIRCUIT IS BEING USED, THE SECONDARY CIRCUIT SHALL BE CHECKED FOR THE PRESENCE OF REFRIGERANT;
- MARKING TO THE EQUIPMENT CONTINUES TO BE VISIBLE AND LEGIBLE. MARKINGS AND SIGNS THAT ARE ILLEGIBLE SHALL BE CORRECTED;
- MAKE SURE THAT THE REFRIGERATION PIPE AND COMPONENTS ARE INSTALLED IN A POSITION WHERE THEY ARE UNLIKELY TO BE EXPOSED TO ANY SUBSTANCE WHICH MAY CORRODE REFRIGERANT-CONTAINING COMPONENTS UNLESS THE COMPONENTS ARE CONSTRUCTED OF MATERIALS THAT ARE INHERENTLY RESISTANT TO BEING CORRODED OR ARE SUITABLY PROTECTED AGAINST CORROSION.

8. CHECKING THE ELECTRICAL COMPONENTS

REPAIR AND MAINTENANCE TO ELECTRICAL COMPONENTS SHALL INCLUDE INITIAL SAFETY CHECKS AND COMPONENT INSPECTION PROCEDURES. IF A FAULT EXISTS THAT COULD COMPROMISE THE SAFETY, THEN NO ELECTRICAL SUPPLY SHALL BE CONNECTED TO THE CIRCUIT UNTIL IT IS SATISFACTORILY DEALT WITH. IF THE FAULT CANNOT BE CORRECTED IMMEDIATELY. IF IT IS NECESSARY TO CONTINUE OPERATION, AN ADEQUATE TEMPORARY SOLUTION SHALL BE USED. THIS SHALL BE REPORTED TO THE OWNER OF THE EQUIPMENT SO ALL PARTIES ARE ADVISED.

INITIAL SAFETY CHECKS SHALL INCLUDE:

- THOSE CAPACITORS ARE DISCHARGED: THIS SHALL BE DONE IN A SAFE MANNER TO AVOID POSSIBILITY OF SPARKING;
- THAT THERE NO LIVE ELECTRICAL COMPONENTS AND WIRING ARE EXPOSED WHILE CHARGING, RECOVERING OR PURGING THE SYSTEM;
- THAT THERE IS CONTINUITY OF OF ELECTRICAL GROUNDING.

9. REPAIRING THE SEALED COMPONENTS

DURING REPAIRS TO SEALED COMPONENTS, ALL ELECTRICAL SUPPLIES SHALL BE DISCONNECTED FROM THE EQUIPMENT BEING WORKED UPON PRIOR TO ANY REMOVAL OF SEALED COVERS, ETC.

IF IT IS ABSOLUTELY NECESSARY TO HAVE AN ELECTRICAL SUPPLY TO EQUIPMENT DURING SERVICING, THEN A PERMANENTLY OPERATING DEVICE FOR LEAK DETECTION SHALL BE LOCATED AT THE MOST CRITICAL POINT TO WARN OF A POTENTIALLY HAZARDOUS SITUATION.

PARTICULAR ATTENTION SHALL BE PAID TO THE FOLLOWING TO ENSURE THAT BY WORKING ON ELECTRICAL COMPONENTS, THE CASING IS NOT ALTERED IN SUCH A WAY THAT THE LEVEL OF PROTECTION IS AFFECTED. THIS SHALL INCLUDE DAMAGE TO CABLES, AN EXCESSIVE NUMBER OF CONNECTIONS, TERMINALS NOT MADE TO ORIGINAL SPECIFICATION, DAMAGE TO SEALS, INCORRECT FITTING OF GLANDS, ETC.

ENSURE THAT APPARATUS IS MOUNTED SECURELY.

ENSURE THAT SEALS OR SEALING MATERIALS HAVE NOT DEGRADED SUCH THAT THEY NO LONGER SERVE THE PURPOSE OF PREVENTING THE INGRESS OF FLAMMABLE ATMOSPHERES, REPLACEMENT PARTS SHALL BE IN ACCORDANCE WITH THE MANUFACTURER'S SPECIFICATIONS.

NOTE: THE USE OF SILICONE SEALANT MAY INHIBIT THE EFFECTIVENESS OF SOME TYPES OF LEAK DETECTION EQUIPMENT. INTRINSICALLY SAFE COMPONENTS DO NOT HAVE TO BE ISOLATED PRIOR TO WORKING ON THEM.

10. REPAIRING THE INTRINSICALLY SAFE COMPONENTS

DO NOT APPLY ANY PERMANENT INDUCTIVE OR CAPACITANCE LOADS TO THE CIRCUIT WITHOUT ENSURING THAT THIS WILL NOT EXCEED THE PERMISSIBLE VOLTAGE AND CURRENTLY PERMITTED FOR THE EQUIPMENT IN USE.

INTRINSICALLY COMPONENTS ARE THE ONLY TYPES THAT CAN BE WORKED ON WHILE BEING IN THE PRESENCE OF A FLAMMABLE ATMOSPHERE. THE TEST APPARATUS SHALL BE AT THE CORRECT RATING

REPLACE COMPONENTS ONLY WITH PARTS SPECIFIED BY THE MANUFACTURER. USING ANY OTHER PARTS MAY RESULT IN THE IGNITION OF REFRIGERANT IN THE ATMOSPHERE CAUSED BY A LEAK.

11. CABLING

CHECK THAT CABLING WILL NOT BE SUBJECT TO WEAR, CORROSION, EXCESSIVE PRESSURE, VIBRATION, SHARP EDGES OR ANY OTHER ADVERSE ENVIRONMENTAL EFFECTS. THE CHECK SHALL ALSO TAKE INTO ACCOUNT THE EFFECTS OF AGING OR CONTINUAL VIBRATION FROM SOURCES SUCH AS COMPRESSORS OR FANS.

12. LEAKAGE DETECTION FOR FLAMMABLE REFRIGERANTS

UNDER NO CIRCUMSTANCES SHALL POTENTIAL SOURCES OF IGNITION BE USED IN THE SEARCHING FOR OR DETECTION OF REFRIGERANT LEAKS. A HALIDE TORCH (OR ANY OTHER DETECTOR USING A NAKED FLAME) SHALL NOT BE USED.

13. LEAK DETECTION METHODS

THE FOLLOWING LEAK DETECTION METHODS ARE ACCEPTABLE FOR SYSTEMS CONTAINING FLAMMABLE REFRIGERANTS:

ELECTRONIC LEAK DETECTORS SHALL BE USED TO DETECT FLAMMABLE REFRIGERANTS, BUT THE SENSITIVITY MAY NOT BE ADEQUATE, OR MAY NEED RECALIBRATION (DETECTION EQUIPMENT SHALL BE CALIBRATED IN A REFRIGERANT-FREE AREA.) ENSURE THAT DETECTOR IS NOT A POTENTIAL SOURCE OF IGNITION AND IS SUITABLE FOR THE REFRIGERANT USED.

LEAK DETECTION FLUIDS ARE SUITABLE FOR USE WITH MOST REFRIGERANTS BUT THE USE OF DETERGENTS CONTAINING CHLORINE SHALL BE AVOIDED AS THE CHLORINE MAY REACT WITH THE REFRIGERANT AND CORRODE THE COPPER PIPE-WORK.

IF A LEAK IS SUSPECTED, ALL NAKED FLAMES SHALL BE REMOVED/EXTINGUISHED.

IF A LEAK OF REFRIGERANT IS FOUND WHICH REQUIRES BRAZING, ALL OF THE REFRIGERANT SHALL BE RECOVERED FROM THE SYSTEM. OXYGEN FREE NITROGEN (OFN) SHALL THEN BE PURGED THROUGH THE SYSTEM BOTH BEFORE AND DURING THE BRAZING PROCESS.

14. REMOVING THE REFRIGERANT

WHEN BREAKING INTO THE REFRIGERANT CIRCUIT TO MAKE REPAIRS, OR FOR ANY OTHER PURPOSE, CONVENTIONAL PROCEDURES SHALL BE USED. HOWEVER, IT IS IMPORTANT THAT BEST PRACTICE IS FOLLOWED SINCE THE FLAMMABILITY OF THE GAS IS A CONSIDERATION. THE FOLLOWING PROCEDURE SHALL BE ADHERED TO:

1. REMOVE REFRIGERANT.
2. PURGE THE CIRCUIT WITH INERT GAS.
3. EVACUATE
4. PURGE AGAIN WITH INERT GAS

5. OPEN THE CIRCUIT BY CUTTING OR BRAZING.

THE REFRIGERANT CHARGE SHALL BE RECOVERED INTO THE CORRECT RECOVERY CYLINDERS. THE SYSTEM SHALL BE "FLUSHED" WITH OFN TO RENDER THE UNIT SAFE. THIS PROCESS MAY NEED TO BE REPEATED SEVERAL TIMES. COMPRESSED AIR OR OXYGEN SHALL NOT BE USED FOR THIS TASK.

FLUSHING SHALL BE ACHIEVED BY BREAKING THE VACUUM IN THE SYSTEM WITH OFN AND CONTINUING TO FILL UNTIL THE WORKING PRESSURE IS ACHIEVED; AFTER THAT COMES VENTING TO THE ATMOSPHERE, AND FINALLY PULLING DOWN TO A VACUUM. THIS PROCESS SHALL BE REPEATED UNTIL NO REFRIGERANT IS LEFT WITHIN THE SYSTEM. WHEN THE FINAL OFN CHARGE IS USED, THE SYSTEM SHALL BE VENTED DOWN TO ATMOSPHERIC PRESSURE TO ENABLE WORK TO TAKE PLACE.

THIS OPERATION IS ABSOLUTELY VITAL IF BRAZING OPERATIONS ON THE PIPE-WORK ARE ABOUT TO TAKE PLACE. ENSURE THAT THE OUTLET FOR THE VACUUM PUMP IS NOT CLOSE TO ANY IGNITION SOURCES AND THAT THERE IS VENTILATION AVAILABLE.

15. REFRIGERANT CHARGING PROCEDURES

IN ADDITION TO CONVENTIONAL CHARGING PROCEDURES, THE FOLLOWING REQUIREMENTS SHALL BE FOLLOWED.

- ENSURE THAT CONTAMINATION OF DIFFERENT REFRIGERANTS DOES NOT OCCUR WHEN USING CHARGING EQUIPMENT. HOSES OR LINES SHALL BE AS SHORT AS POSSIBLE TO MINIMIZE THE AMOUNT OF REFRIGERANT CONTAINED IN THEM.
- CYLINDERS SHALL BE KEPT UPRIGHT.
- ENSURE THAT THE REFRIGERATION SYSTEM IS EARTHED PRIOR TO CHARGING THE SYSTEM WITH REFRIGERANT.
- LABEL THE SYSTEM WHEN CHARGING IS COMPLETE (IF NOT ALREADY).
- EXTREME CARE SHALL BE TAKEN NOT TO OVERFILL THE REFRIGERATION SYSTEM.

PRIOR TO RECHARGING THE SYSTEM, IT SHALL BE PRESSURE TESTED WITH OFN. THE SYSTEM SHALL BE TESTED FOR LEAKAGE ON COMPLETION OF CHARGING BUT PRIOR COMMISSIONING. A FOLLOW-UP LEAK TEST SHALL BE CARRIED OUT PRIOR TO LEAVING THE SITE.

16. DECOMMISSIONING

BEFORE CARRYING OUT THIS PROCEDURE, IT IS ESSENTIAL THAT THE TECHNICIAN IS COMPLETELY FAMILIAR WITH THE EQUIPMENT AND ALL ITS DETAIL. IT IS RECOMMENDED THAT ALL REFRIGERANTS BE COLLECTED SAFELY. PRIOR TO THE TASK BEING CARRIED OUT, AN OIL AND REFRIGERANT SAMPLE SHALL BE TAKEN, FOR THE CASE THAT THE ANALYSIS IS REQUIRED PRIOR TO REUSE OF RECLAIMED REFRIGERANT. IT IS ESSENTIAL TO MAKE SURE THAT POWER IS AVAILABLE BEFORE THE TASK IS COMMENCED.

- A. BECOME FAMILIAR WITH THE EQUIPMENT AND ITS OPERATION.
- B. ISOLATE THE SYSTEM ELECTRICALLY.
- C. BEFORE ATTEMPTING THE PROCEDURE ENSURE THAT:
 - IF YOU'RE ABOUT TO REPAIR THE UNIT, MECHANICAL HANDLING EQUIPMENT IS AVAILABLE FOR HANDLING REFRIGERANT CYLINDERS
 - ALL PERSONAL PROTECTIVE EQUIPMENT IS AVAILABLE AND BEING USED CORRECTLY

- THE RECOVERY PROCESS IS SUPERVISED AT ALL TIMES BY A COMPETENT PERSON
 - RECOVERY EQUIPMENT AND CYLINDERS CONFORM TO THE APPROPRIATE STANDARDS.
- D. PUMP DOWN THE REFRIGERANT SYSTEM, IF POSSIBLE.
 - E. IF VACUUM IS NOT POSSIBLE, MAKE A MANIFOLD SO THAT REFRIGERANT CAN BE REMOVED FROM VARIOUS PARTS OF THE SYSTEM.
 - F. MAKE SURE THAT CYLINDER IS SITUATED ON THE SCALES BEFORE RECOVERY TAKES PLACE.
 - G. START THE RECOVERY MACHINE AND OPERATE IN ACCORDANCE WITH MANUFACTURER'S INSTRUCTIONS.
 - H. DO NOT OVERFILL CYLINDERS (NO MORE THAN 80% VOLUME LIQUID CHARGE).
 - I. DO NOT EXCEED THE MAXIMUM WORKING PRESSURE OF THE CYLINDER, EVEN TEMPORARILY.
 - J. WHEN THE CYLINDERS HAVE BEEN FILLED CORRECTLY AND THE PROCESS COMPLETED, MAKE SURE THAT THE CYLINDERS AND THE EQUIPMENT ARE REMOVED FROM SITE PROMPTLY AND ALL ISOLATION VALVES ON THE EQUIPMENT ARE CLOSED OFF.
 - K. RECOVERED REFRIGERANT SHALL NOT BE CHARGED INTO ANOTHER REFRIGERATION SYSTEM UNLESS IT HAS BEEN CLEANED AND CHECKED.

17. LABELING

EQUIPMENT SHALL BE LABELED STATING THAT IT HAS BEEN DECOMMISSIONED AND EMPTIED OF REFRIGERANT. THE LABEL SHALL BE DATED AND SIGNED. ENSURE THAT THERE ARE LABELS ON THE EQUIPMENT STATING THE EQUIPMENT CONTAINS FLAMMABLE REFRIGERANT.

18. RECOVERY

WHEN REMOVING REFRIGERANTS FROM A SYSTEM, EITHER FOR SERVICING OR DECOMMISSIONING, IT IS RECOMMENDED GOOD PRACTICE THAT ALL REFRIGERANTS ARE REMOVED SAFELY.

WHEN TRANSFERRING REFRIGERANT INTO CYLINDERS, ENSURE THAT ONLY APPROPRIATE REFRIGERANT RECOVERY CYLINDERS ARE EMPLOYED. ENSURE THAT THE CORRECT NUMBER OF CYLINDERS FOR HOLDING THE TOTAL SYSTEM CHARGE IS AVAILABLE. ALL CYLINDERS TO BE USED ARE DESIGNED FOR THE RECOVERED REFRIGERANT AND LABELED FOR THAT REFRIGERANT (I.E. SPECIAL CYLINDERS FOR THE RECOVERY OF REFRIGERANT). CYLINDERS SHALL BE COMPLETE WITH A PRESSURE RELIEF VALVE AND ASSOCIATED SHUT-OFF VALVES IN GOOD WORKING ORDER. EMPTY RECOVERY CYLINDERS ARE EVACUATED AND, IF POSSIBLE, COOLED BEFORE RECOVERY OCCURS.

THE RECOVERY EQUIPMENT SHALL BE IN GOOD WORKING ORDER WITH A SET OF INSTRUCTIONS CONCERNING THE EQUIPMENT THAT IS AT HAND AND SHALL BE SUITABLE FOR THE RECOVERY OF FLAMMABLE REFRIGERANTS.

IN ADDITION, A SET OF CALIBRATED WEIGHING SCALES SHALL BE AVAILABLE AND IN A GOOD WORK ORDER. HOSES SHALL BE COMPLETE WITH LEAK-FREE DISCONNECT COUPLINGS AND IN GOOD CONDITION.

BEFORE USING THE RECOVERY MACHINE, CHECK THAT IT IS IN SATISFACTORY WORKING ORDER, HAS BEEN PROPERLY MAINTAINED, AND THAT ANY ASSOCIATED ELECTRICAL COMPONENTS ARE SEALED TO PREVENT IGNITION IN THE EVENT OF A REFRIGERANT RELEASE. CONSULT THE MANUFACTURER IF IN DOUBT.

THE RECOVERED REFRIGERANT SHALL BE RETURNED TO THE REFRIGERANT SUPPLIER IN THE CORRECT RECOVERY CYLINDER, AND THE RELEVANT WASTE TRANSFER NOTE ARRANGED. DO NOT MIX REFRIGERANTS IN RECOVERY UNITS AND ESPECIALLY NOT IN CYLINDERS.

IF COMPRESSORS OR COMPRESSOR OILS ARE TO BE REMOVED, ENSURE THAT THEY HAVE BEEN EVACUATED TO AN ACCEPTABLE LEVEL TO MAKE CERTAIN THAT FLAMMABLE REFRIGERANT DOES NOT REMAIN WITHIN THE LUBRICANT. THE EVACUATION PROCESS SHALL BE CARRIED OUT PRIOR TO RETURNING THE COMPRESSOR TO THE SUPPLIERS. ONLY ELECTRIC HEATING TO THE COMPRESSOR BODY SHALL BE EMPLOYED TO ACCELERATE THIS PROCESS. WHEN OIL IS DRAINED FROM A SYSTEM, IT SHALL BE CARRIED OUT SAFELY.

19. TRANSPORT OF EQUIPMENT CONTAINING FLAMMABLE REFRIGERANTS

DETERMINED BY LOCAL REGULATIONS.

20. DISCARDING APPLIANCES CONTAINING FLAMMABLE REFRIGERANTS

SEE NATIONAL REGULATIONS.

21. STORAGE PACKAGE (UNSOLD) EQUIPMENT

STORAGE PACKAGE PROTECTION SHOULD BE CONSTRUCTED SUCH THAT MECHANICAL DAMAGE TO THE EQUIPMENT INSIDE THE PACKAGE WILL NOT CAUSE A LEAK OF THE REFRIGERANT CHARGE.

THE MAXIMUM NUMBER OF PIECES OF EQUIPMENT PERMITTED TO BE STORED TOGETHER WILL BE DETERMINED BY LOCAL REGULATIONS.

DELIVERY DETAILS

THIS ITEM IS SHIPPED IN 1 PARCEL.

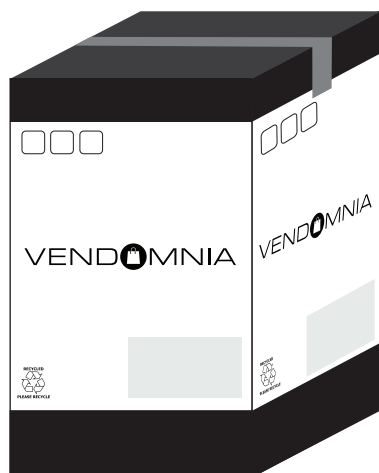

32 x 23 x 52.6 CM

EC - DECLARATION OF CONFORMITY

We hereby explain that the below designated product in its conception and design, as well as in the model brought into circulation by us, complies with the appropriate fundamental safety and health requirements of below mentioned directives. In case of any changes to the product not agreed upon by us, this declaration becomes void.

Representative for technical documentation:

Goran Jakovac
Vendomnia DOO
Sentandrejski put 24a
21000 Novi Sad, Serbia

Description of the electrical equipment:

Function:	Dehumidifier
Machine type:	LFTENTF05
Trademark:	Vendomnia
Voltage:	220-240 V ~, 50 Hz
Power:	205W/210W

This product complies with the following valid guidelines/regulations:

- Low Voltage Directive: 2014/35/EU
- EC Directive of Electromagnetic Compatibility (EMC) 2014/30/EU
- EC Directive on the Restriction of the Use of Certain Hazardous Substances in Electrical and Electronic Equipment (RoHS) (EU) 2015/863 amending 2011/65/EU.
- Directive on Waste Electrical and Electronic Equipment (WEEE II) 2012/19/EU

Reference to the standards:

- EN 60335-2-40: 2003 + A11:2004 + A12:2005 + A1:2006 + A2:2009 + A13:2012
- EN 60335-1:2012 + A11:2014 + A13:2017 + A1:2019 + A14:2019 + A2:2019
- EN 62233:2008
- AfPS GS 2019:01 PAK

Year of the CE characteristic assignment:

2022

Signature and stamp:

Name:

Goran Jakovac

Title:

CEO

Date, Place:

10.01.2022, Novi Sad



LUFTENTFEUCHTER

LIEBER KUNDE, LIEBE KUNDIN,

VIELEN DANK, DASS SIE SICH FÜR UNSEREN LUFTENTFEUCHTER ENTSCIEDEN HABEN. DIESE BETRIEBSANLEITUNG ENTHÄLT INFORMATIONEN ÜBER DEN BESTIMMUNGSGEMÄßEN UND EFFEKTIVEN EINSATZ UND ÜBER DIE WARTUNG DIESER LUFTENTFEUCHTER. BITTE NEHMEN SIE SICH EIN PAAR MINUTEN ZEIT, UM DIESES HANDBUCH ZU LESEN, UND BEWAHREN SIE ES ZUM SPÄTEREN NACHSCHLAGEN AUF.

BEWAHREN SIE DIESE ANLEITUNG ZUM SPÄTEREN NACHSCHLAGEN AUF.

DIESES GERÄT ENTFERNT ÜBERSCHÜSSIGE FEUCHTIGKEIT AUS DER LUFT UND SCHAFFT SOMIT EINE ANGENEHMERE UMGEBUNG IN IHREM ZUHAUSE ODER BÜRO. ES KANN BEI BEDARF VON EINEM RAUM IN EINEN ANDEREN BEWEGT WERDEN.

MERKMALE

LEISTUNGSSTARKE ENTFEUCHTUNGSFUNKTION

DER LUFTENTFEUCHTER NUTZT DIE KÜHLTECHNOLOGIE, UM DIE LUFTFEUCHTIGKEIT IM RAUM ZU SENKEN UND DIE RAUMLUFT TROCKEN UND ANGENEHM ZU HALTEN.

PRAKTISCHES DESIGN - LEICHT UND TRAGBAR

DER LUFTENTFEUCHTER IST KOMPAKT UND LEICHT GEBAUT. DIE ROLLEN AN DER UNTERSEITE DES GERÄTS ERLEICHTERN DAS BEWEGEN VON RAUM ZU RAUM.

NIEDERTEMPERATURBETRIEB MIT AUTOMATISCHER ABTAUUNG

WENN DAS GERÄT BEI EINER RAUMTEMPERATUR ZWISCHEN 5°C UND 12°C LÄUFT, WIRD ES ALLE 30 MINUTEN ZUM ABTAUEN ANGEHALTEN.

WENN DAS GERÄT BEI EINER RAUMTEMPERATUR ZWISCHEN 12°C UND 20°C LÄUFT, WIRD ES ALLE 45 MINUTEN ZUM ABTAUEN ANGEHALTEN.

EINSTELLBARER HYGROSTAT

STELLEN SIE DIE GEWÜNSCHTE LUFTFEUCHTIGKEIT MITHILFE DES FEUCHTIGKEITSREGLERS EIN.

TIMER EIN / AUS

PROGRAMMIEREN SIE DAS GERÄT SO, DASS ES SICH AUTOMATISCH EIN- UND AUSSCHALTET.

LEISER BETRIEB

DER LUFTENTFEUCHTER ARBEITET GERÄUSCHARM.

ENERGIEEFFIZIENT

DER STROMVERBRAUCH DES GERÄTES IST SEHR GERING.

SICHERHEITSHINWEISE

BITTE BEACHTEN SIE BEI DER VERWENDUNG DES GERÄTS DIE FOLGENDEN SICHERHEITSHINWEISE:

1. TRENNEN SIE DAS GERÄT VON DER STROMVERSORGUNG, BEVOR SIE ES REINIGEN ODER LAGERN.
2. DAS GERÄT KANN IM INNENBEREICH AUßER IN WÄSCHERAUM VERWENDET WERDEN.
3. STELLEN SIE DAS GERÄT NICHT IN DER NÄHE VON WÄRMEERZEUGENDEN GERÄTEN ODER IN DER NÄHE VON BRENNBAREN UND GEFÄHRLICHEN MATERIALIEN AUF.
4. STECKEN SIE NIEMALS IHRE FINGER ODER GEGENSTÄNDE IN DIE LUFTEINLÄSSE ODER -AUSLÄSSE DES GERÄTS.
5. NIEMALS AUF DEM GERÄT SITZEN ODER STEHEN.
6. ENTSORGEN SIE BEI BEDARF WASSER, DAS SICH IM TANK GESAMMELT HAT.
7. BETREIBEN SIE DEN LUFTENTFEUCHTER NICHT IN EINEM GESCHLOSSENEN BEREICH, WIE Z. B. IN EINEM SCHRANK, DA DIES EINEN BRAND VERURSACHEN KANN.
8. VERWENDEN SIE DAS GERÄT NICHT IN DER NÄHE VON ESSBAREN GEGENSTÄNDEN, KUNSTGEGENSTÄNDEN ODER WISSENSCHAFTLICHEN MATERIALIEN.
9. INSTALLIEREN SIE DIE ABFLUSSLEITUNG AN EINEM GEFÄLLE, UM SICHERZUSTELLEN, DASS KONDENSWASSER KONTINUIERLICH ABGELASSEN WERDEN KANN.
10. EIN BESCHÄDIGTES NETZKABEL MUSS VOM HERSTELLER, DESSEN KUNDENDIENST ODER EINER ÄHNLICH QUALIFIZIERTEN FACHKRAFT ERSETZT WERDEN, UM GEFAHRENSITUATIONEN ZU VERMEIDEN.
11. DAS GERÄT MUSS SO AUFGESTELLT WERDEN, DASS DER STECKER ZUGÄNLICH IST.
12. BITTE HALTEN SIE EINEN ABSTAND VON 20 CM UM DAS GERÄT UND DIE WAND ODER ANDERE GEGENSTÄNDE EIN, UM EINE LUFTZIRKULATION ZU GEWÄHRLEISTEN.
13. DAS GERÄT MUSS GEMÄß DEN ÖRTLICHEN UND NATIONALEN VERORDNUNGEN INSTALLIERT WERDEN.
14. DAS GERÄT DARF NICHT IN ÖFFENTLICHEN VERKEHRSMITTELN VERWENDET WERDEN.
15. DESES GERÄT IST FÜR DEN GEBRAUCH DURCH KINDER AB 8 JAHREN UND PERSONEN MIT EINGESCHRÄNKTE KÖRPERLICHEN, SENSORISCHEN ODER GEISTIGEN FÄHIGKEITEN ODER OHNE ERFAHRUNG UND WISSEN GEEIGNET, SOFERN SIE BEAUFSICHTIGT ODER ÜBER DEN SICHEREN UMGANG MIT DEM GERÄT ANGELEITET WERDEN UND DIE DAMIT EINHERGEHENDEN GEFAHREN VERSTEHEN. KINDER DÜRFEN NICHT MIT DEM GERÄT SPIELEN. REINIGUNGSARBEITEN UND BENUTZERWARTUNGEN DÜRFEN VON KINDERN NUR UNTER AUFSICHT DURCHFÜHRT WERDEN.
16. KINDER SOLLTEN BEAUFSICHTIGT WERDEN, UM SICHERZUSTELLEN, DASS SIE NICHT MIT DEM GERÄT SPIELEN.
17. OFFENSICHTLICH BESCHÄDIGTE GERÄTE DÜRFEN NICHT BETRIEBEN WERDEN.

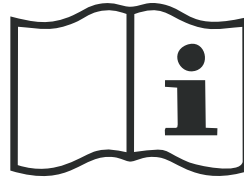
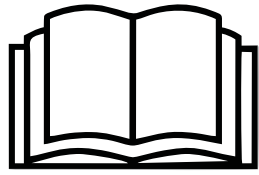

WARNUNG

VERWENDEN SIE KEINE ANDEREN ALS DIE VOM HERSTELLER EMPFOHLENEN MITTEL, UM DEN ABTAUVORGANG ZU BESCHLEUNIGEN ODER DAS GERÄT ZU REINIGEN.

DAS GERÄT MUSS IN EINEM RAUM OHNE KONTINUIERLICH ARBEITENDE ZÜNDQUELLEN GELAGERT WERDEN (Z. B. OFFENE FEUER, EINE GASHEIZUNG ODER EINE ELEKTRISCHE HEIZUNG IN BETRIEB).

NICHT EINSTECHEN ODER VERBRENNEN.

BEACHTEN SIE, DASS DIE KÄLTEMITTEL MÖGLICHERWEISE KEINEN GERUCH HABEN.

DAS GERÄT MUSS IN EINEM RAUM MIT EINER GRUNDFLÄCHE VON MEHR ALS 4 M² INSTALLIERT, BETRIEBEN UND GELAGERT WERDEN.

DIE EINHALTUNG DER NATIONALEN GASVORSCHRIFTEN IST ZU BEACHTEN.

DIE WARTUNG DARF NUR WIE VOM HERSTELLER EMPFOHLEN DURCHGEFÜHRT WERDEN.

DAS GERÄT IST MUSS SO GELAGERT WERDEN, DASS KEINE MECHANISCHE SCHÄDEN AUFTRETEN.

JEDE PERSON, DIE AN EINEN KÄLTEMITTELKREISLAUF ARBEITET ODER IN DIESEN EINDRINGT, SOLLTE ÜBER EIN AKTUELL GÜLTIGES ZERTIFIKAT EINER VON DER INDUSTRIE AKKREDITIERTEN BEWERTUNGSBEHÖRDE VERFÜGEN, DAS IHRE KOMPETENZ ZUM SICHEREN UMGANG MIT KÄLTEMITTELN GEMÄSS EINER VON DER INDUSTRIE ANERKANNTEN BEWERTUNGSSPEZIFIKATION BESTÄTIGT.

DIE WARTUNG DARF NUR GEMÄß DEN ANWEISUNGEN DES GERÄTEHERSTELLERS DURCHGEFÜHRT WERDEN. WARTUNGS- UND REPARATURARBEITEN, DIE DIE HILFE ANDERER FACHKRÄFTE ERFORDERN, MÜSSEN UNTER DER AUFSICHT DER FÜR DEN UMGANG MIT BRENNBAREN KÄLTEMITTELN ZUSTÄNDIGEN PERSON DURCHGEFÜHRT WERDEN.

DAS GERÄT IST MIT DEM BRENNBAREN GAS R290 GEFÜLLT.

WENN REPARATUREN ERFORDERLICH SIND, WENDEN SIE SICH AN DAS NÄCHSTGELEGENE AUTORISIERTE SERVICE CENTER UND BEFOLGEN SIE AUSSCHLIESSLICH DIE ANWEISUNGEN DES HERSTELLERS.

ENTSORGUNGSHINWEIS

ES IST VERBOTEN, DIESES GERÄT MIT DEM HAUSMÜLL ZU ENTSORGEN. ZUR ENTSORGUNG GIBT ES MEHRERE MÖGLICHKEITEN:

1. ENTSORGEN SIE DIESES PRODUKT NICHT ALS UNSORTIERTEN SIEDLUNGSABFALL. EINE GETRENNTE SAMMLUNG SOLCHER ABFÄLLE ZUR SONDERBEHANDLUNG IST ERFORDERLICH.
2. THE MUNICIPALITY HAS ESTABLISHED COLLECTION SYSTEMS, WHERE ELECTRONIC WASTE CAN BE DISPOSED OF FREE OF CHARGE TO THE USER.
3. DER HERSTELLER NIMMT DAS ALTGERÄT KOSTENLOS ZUR ENTSORGUNG ZURÜCK.
4. ELEKTROALTGERÄTE ENTHALTEN WERTVOLLE RESSOURCEN. SIE KÖNNEN AN SCHROTTHÄNDLER VERKAUFT WERDEN.

DIE WILDE ENTSORGUNG VON ABFÄLLEN IN WÄLDERN UND LANDSCHAFTEN GEFÄHRDET IHRE GESUNDHEIT, WENN SCHADSTOFFE INS GRUNDWASSER GELANGEN UND IN DIE NAHRUNGSKETTE GELANGEN.

BEDEUTUNG VON DURCHGESTRICHENER MÜLLTonne.

ENTSORGEN SIE ELEKTROGERÄTE NIEMALS ALS UNSORTIERTEN SIEDLUNGSABFALL, SONDERN NUTZEN SIE GETRENNTE SAMMELSTELLEN. WENDEN SIE SICH AN IHRE LOKALE REGIERUNG, UM INFORMATIONEN ZU DEN VERFÜGBAREN SAMMELSYSTEMEN ZU ERHALTEN. WENN ELEKTROGERÄTE AUF DEPONIEEN ODER DEPONIEEN ENTSORGT WERDEN. GEFÄHRLICHE STOFFE KÖNNEN INS GRUNDWASSER UND IN DIE NAHRUNGSKETTE GELANGEN UND IHRE GESUNDHEIT UND IHR WOHLBEFINDEN SCHÄDIGEN.



DIESE KENNZEICHNUNG WEIST DARAUF HIN, DASS DIESES PRODUKT IN DER GESAMTEN EU NICHT MIT ANDEREN HAUSHALTSABFÄLLEN ENTSORGT WERDEN DARF. UM MÖGLICHE SCHÄDEN FÜR DIE UMWELT ODER DIE MENSCHLICHE GESUNDHEIT DURCH UNKONTROLLIERTE ABFALLENTSORGUNG ZU VERMEIDEN, RECYCELN SIE ES VERANTWORTUNGSBEWUSST, UM DIE NACHHALTIGE WIEDERVERWENDUNG VON MATERIALRESSOURCEN ZU FÖRDERN. UM IHR GEBRAUCHTES GERÄT ZURÜCKZUGEBEN, NUTZEN SIE BITTE DIE RÜCKGABE- UND SAMMELSYSTEME ODER WENDEN SIE SICH AN DEN HÄNDLER, BEI DEM SIE DAS PRODUKT GEKAUFT HABEN. SIE KÖNNEN DIESES PRODUKT EINER UMWELTGERECHTEN WIEDERVERWERTUNG ZUFÜHREN.

HINWEIS ZU UNSERER WEEE-REGISTRIERUNGSNUMMER: VENDOMNIA IST BEI DER STIFTUNG ELEKTRO-ALTGERÄTE REGISTER, NORDOSTPARK 72, 90411 NÜRNBERG ALS HERSTELLER UND VERTREIBER VON ELEKTRO- UND/ODER ELEKTRONIKGERÄTEN UNTER DER FOLGENDEN REGISTRIERUNGSNUMMER (WEEE-REG.-NR. DE) REGISTRIERT: DE53396155.

TECHNISCHE DATEN

MODELL	LFTENTF05-10	LFTENTF05-12
ENTFEUCHTUNGSLEISTUNG	10/24H (30°C, RH80%)	12L/24H (30°C, RH80%)
NENNSPANNUNG	AC220~240V/50 Hz	AC220~240V/50 Hz
KÄLTEMITTEL/MENGE	R290/45g	R290/50g

DIE ENTFEUCHTUNGSLEISTUNG WIRD BEI EINER RAUMTEMPERATUR VON 30° UND EINER RELATIVEN LUFTFEUCHTIGKEIT VON 80 % ANGEGEBEN.

WENN DIE SPEZIFIKATIONEN NACH DIESEM PUNKT VERBESSERT WERDEN, WIRD DAS TYPENSCHILD DES PRODUKTS DIE NEUEN SPEZIFIKATIONEN WIDERSPIEGELN.

DIE BETRIEBSTEMPERATUR LIEGT IM BEREICH VON 7°C BIS 35°C UND DIE MAXIMALE RELATIVE LUFTFEUCHTIGKEIT VON 80%. WENN DIE RAUMTEMPERATUR AUSSERHALB DIESES BEREICHS LIEGT, FUNKTIONIERT DAS GERÄT NICHT RICHTIG. DER GWP-WERT DES KÄLTEMITTELS R290 BETRÄGT 3.

PRODUKTDIAGRAMM

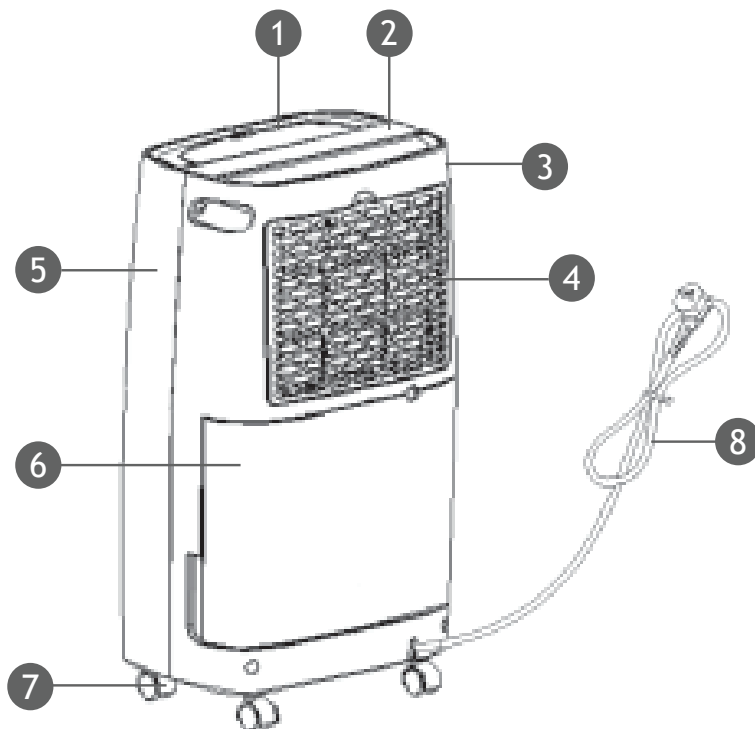

TEILE

- ① OBERPLATTE
- ② SYSTEMSTEUERUNG
- ③ RÜCKWAND
- ④ FILTERGEHÄUSE
- ⑤ FRONTPLATTE
- ⑥ WASSERBEHÄLTER
- ⑦ ROLLE
- ⑧ NETZKABEL

BEDIENUNGSANLEITUNG

LEUCHTANZEIGEN

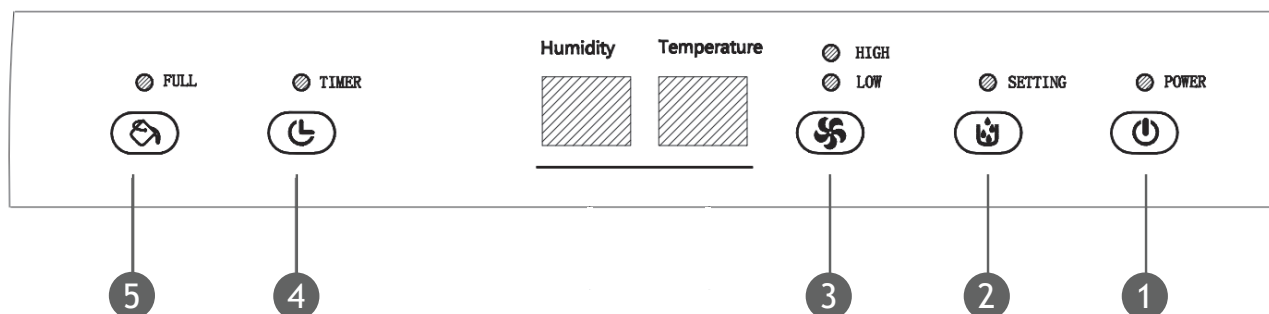

BETRIEBSTASTEN

- 1 POWER (EIN/AUS-TASTE)
- 2 SET (EINSTELLUNGSTASTE FÜR FEUCHTIGKEIT)
- 3 FAN (LÜFTERGESCHWINDIGKEIT)
- 4 TIMER TASTE
- 5 FULL (BEHÄLTER VOLL)

LUFTFEUCHTIGKEIT & TIMER - 2-STELLIGE ANZEIGEN



DAS DISPLAY VERFÜGT ÜBER 3 FUNKTIONEN:

1. WENN DAS GERÄT AN IST, ZEIGT ES DIE RAUMFEUCHTIGKEIT AN.
2. WENN SIE DIE LUFTFEUCHTIGKEIT EINSTELLEN, WIRD DIE VON IHNEN AUSGEWÄHLTE LUFTFEUCHTIGKEIT ANGEZEIGT.
3. WENN SIE DIE ZEIT FÜR DAS EIN- UND AUSSCHALTEN DES GERÄTS PROGRAMMIEREN, WERDEN DIE STUNDEN ANGEZEIGT.
4. WENN DIE UMGEBUNGSFEUCHTIGKEIT UNTER 35 % LIEGT, WIRD 35 ANGEZEIGT.
5. WENN DIE UMGEBUNGSFEUCHTIGKEIT HÖHER ALS 95 % IST, WIRD 95 ANGEZEIGT.

1. DER SUMMER SUMMT, WENN DAS GERÄT EINGESCHALTET IST, UND DAS GERÄT BEFINDET SICH IM STANDBY-MODUS, DIE POWER-ANZEIGE LEUCHTET GRÜN. DIE POWER-LEUCHE KANN ALS ANZEIGELEUCHE FÜR DIE WLAN-VERTEILUNG VERWENDET WERDEN, WENN DIE MASCHINE AUSGESCHALTET IST.

2. DRÜCKEN SIE EINMAL DIE POWER-TASTE, UM DEN BETRIEB ZU STARTEN. DRÜCKEN SIE DIE TASTE ERNEUT, UM DEN VORGANG ZU STOPPEN.

3. DRÜCKEN SIE DIE SPEED-TASTE WIE FOLGT:

DRÜCKEN SIE DIE TASTE, UM DIE LÜFTERGESCHWINDIGKEIT ZWISCHEN HOCH UND NIEDRIG EINZUSTELLEN, UND DIE ENTSPRECHENDE ANZEIGELAMPE LEUCHTET GLEICHZEITIG AUF.

4. DRÜCKEN SIE DIE SETTING-TASTE, UM DEN FEUCHTIGKEITSWERT WIE FOLGT EINZUSTELLEN:

DURCH DRÜCKEN DER SETTING-TASTE, UM DEN FEUCHTIGKEITSEINSTELLWERT ZU ÄNDERN. DER EINSTELLBEREICH FÜR DIE LUFTFEUCHTIGKEIT LIEGT ZWISCHEN 40 % UND 80 % UND DAS INTERVALL BETRÄGT 5 %. DIE SETTING-ANZEIGE LEUCHTET AUF, WENN DIE LUFTFEUCHTIGKEIT EINGESTELLT IST, UND ERLISCHT, WENN DIE LUFTFEUCHTIGKEIT 5 SEKUNDEN LANG EINGESTELLT IST. ZEIGT DIE UMGEBUNGSFEUCHTIGKEIT AN.

5. DRÜCKEN SIE DIE TIMER-TASTE, UM DIE TIMER-EINSTELLUNG ANZUPASSEN:

WENN SIE DANN ZUM ERSTEN MAL DIE TIMER-TASTE DRÜCKEN, ZEIGT DIE ANZEIGE „88“ DEN WERT 01 AN; WENN SIE SIE ERNEUT DRÜCKEN, ZEIGT DAS DISPLAY EBENFALLS DEN WERT 01 AN, UND DIE ZEIT-LED-ANZEIGE FÜR TIMER LEUCHTET. DURCH KONTINUIERLICHES DRÜCKEN DER TASTE ZEIGT DAS DISPLAY DIE WERTE 01, 02, 03 USW. AN. DIE ZEIT IST IN EINEM ZYKLUSBEREICH ZWISCHEN 24 - 00 UHR EINSTELLBAR.

DIE TIMER-EINSTELLUNG WIRD IM AUSGESCHALTETEN ZUSTAND ZUM EINSCHALTEN DES GERÄTS UND IM EINGESCHALTETEN ZUSTAND ZUM AUSSCHALTEN DES GERÄTS VERWENDET. DIE TIMERFUNKTION WIRD JEDES MAL ABGEBROCHEN, WENN SIE DAS GERÄT DURCH ZIEHEN DES NETZKABELS AUSSCHALTEN ODER WENN DER WASSERBEHÄLTER VOLL IST.

DAS WASSER WEGGIEßEN

WENN DER WASSERBEHÄLTER VOLL IST, LEUCHTET DIE BEHÄLTER-VOLL-ANZEIGELAMPE AUF, DER BETRIEB STOPPT AUTOMATISCH UND DER SUMMER ERTÖNT 15 MAL, UM DEN BENUTZER DARAUF HINZUWEISEN, DASS DAS WASSER AUS DEM WASSERBEHÄLTER GELEERT WERDEN MUSS.

ENTLEEREN DES WASSERBEHÄLTERS

1. DRÜCKEN SIE MIT BEIDEN HÄNDEN LEICHT AUF DIE SEITEN DES WASSERBEHÄLTERS UND ZIEHEN SIE DEN TANK VORSICHTIG HERAUS.
2. GIEßEN SIE DAS GESAMMELTE WASSER WEG.

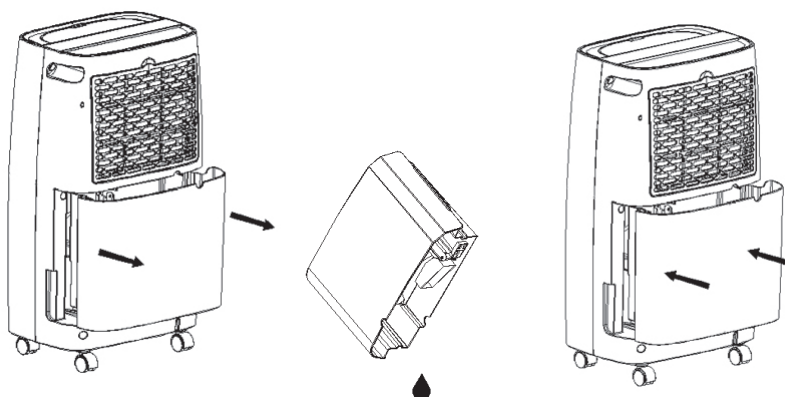

HINWEIS:

1. ENTFERNEN SIE DEN SCHWIMMER NICHT AUS DEM WASSERTANK. OHNE DEN SCHWIMMER KANN DER WASSERVOLLENSOR DEN WASSERSTAND NICHT MEHR RICHTIG ERKENNEN UND ES KANN WASSER AUS DEM WASSERTANK AUSTRETEN.
2. WENN DER WASSERBEHÄLTER VERSCHMUTZT IST, WASCHEN SIE IHN MIT WARMEM WASSER AUS. VERWENDEN SIE KEINE REINIGUNGSMITTEL ODER STAHLKUGELN, CHEMISCH BEHANDELTE STAUBDICHTE TÜCHER, BENZIN, BENZOL, VERDÜNNER ODER ANDERE CHEMISCHE LÖSUNGSMITTEL, DA DIESE DEN WASSERBEHÄLTER BESCHÄDIGEN UND LECKS VERURSACHEN KÖNNEN.
3. WENN SIE DEN WASSERBEHÄLTER WIEDER EINSETZEN, DRÜCKEN SIE IHN MIT BEIDEN HÄNDEN IN DAS GERÄT. WENN DER TANK NICHT RICHTIG POSITIONIERT IST, WIRD DIE ANZEIGE „TANK FULL“ AKTIVIERT UND DER LUFTENTFEUCHTER FUNKTIONIERT NICHT RICHTIG.

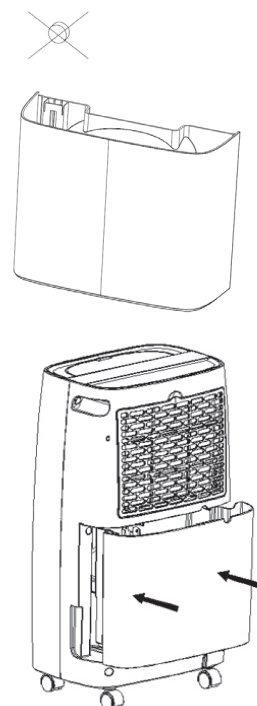

KONTINUIERLICHER WASSERABLAUF

DAS GERÄT VERFÜGT ÜBER EINEN DURCHGEHENDEN ABLAUFANSCHLUSS. VERWENDEN SIE EIN KUNSTSTOFFROHR (MIT EINEM INNENDURCHMESSER VON 10 MM) UND STECKEN SIE ES IN EIN ABFLUSSLOCH (AM UNTEREN ENDE DER OBEREN PLATTE AUF DER RÜCKSEITE DES GERÄTS, WIE UNTEN GEZEIGT). DAS ROHR SOLLTE DEUTLICH AUS DEM WASSERBEHÄLTER HERAUSRAGEN. NACHDEM SIE ES RICHTIG INSTALLIERT HABEN, LEGEN SIE DAS ENDE DES ABFLUSSROHRS IN EINEN EIMER.

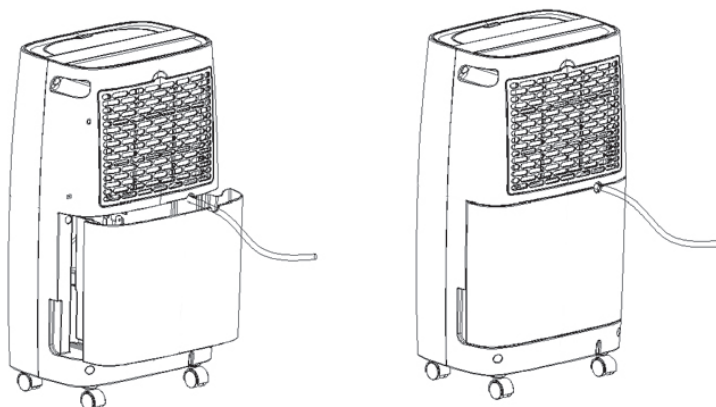

DAS WASSER IM WASSERBEHÄLTER KANN KONTINUIERLICH ÜBER DEN DURCHGANGSANSCHLUSS AM GERÄT ABGELASSEN WERDEN.

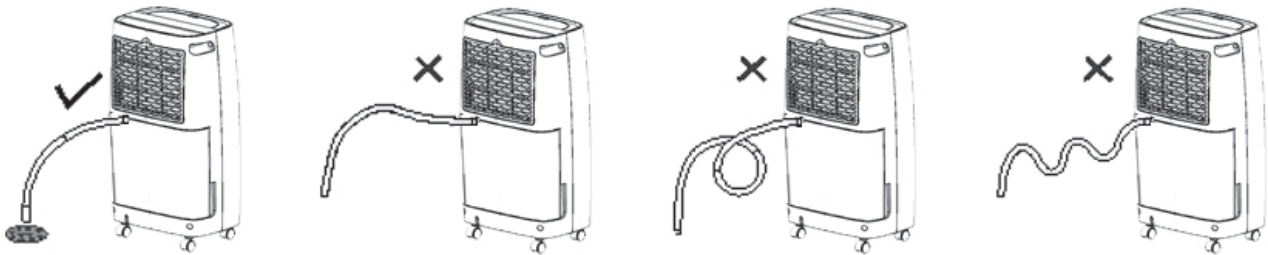

WARTUNG

REINIGUNG DES LUFTENTFEUCHTERS

REINIGUNG DES GEHÄUSES

WISCHEN SIE ES MIT EINEM WEICHEN, FEUCHTEN TUCH AB.

REINIGUNG DES LUFTFILTERS

HINWEI: DER LUFTFILTER HINTER DEM FRONTSEITIGEN GITTER MUSS WENIGSTENS EINMAL IM MONAT GEPRÜFT UND GEREINIGT WERDEN, WENN NÖTIG AUCH ÖFTER.

1. ÖFFNEN SIE ZUERST DAS EINLASSGITTER UND WASCHEN SIE ES MIT WASSER.

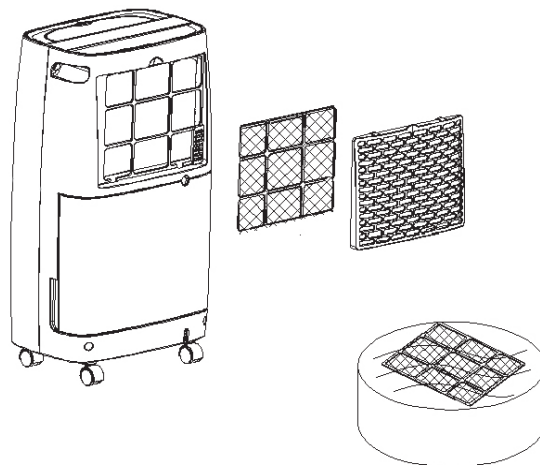

2. REINIGUNG DES LUFTFILTERS: FÜHREN SIE EINEN STAUBSAUGER LEICHT ÜBER DIE OBERFLÄCHE DES LUFTFILTERS, UM SCHMUTZ ZU ENTFERNEN. WENN DER LUFTFILTER AUßERGEWÖHNLICH VERSCHMUTZT IST, WASCHEN SIE IHN MIT WARMEM WASSER UND EINEM MILDEN REINIGUNGSMITTEL UND TROCKNEN SIE IHN GRÜNDLICH AB.

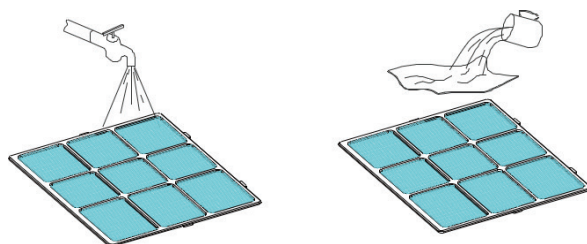

3. BRINGEN SIE DEN LUFTFILTER AN: SETZEN SIE DEN FILTER IN DAS EINLASSGITTER EIN.

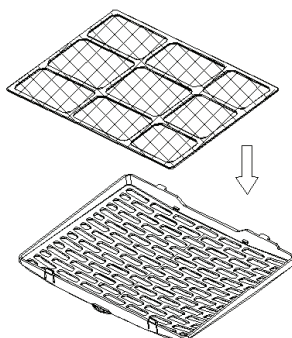

REINIGUNG DES WASSERBEHÄLTERS

ALLE 2 WOCHEN SOLLTE DER WASSERBEHÄLTER GEREINIGT WERDEN, DAMIT SICH KEINE ALGEN, SCHIMMEL UND BAKTERIEN BILDEN. FÜLLEN SIE DEN TANK TEILWEISE MIT WASSER UND SETZEN SIE EIN MILDES REINIGUNGSMITTEL ZU. REINIGEN, LEEREN UND SPÜLEN SIE DEN BEHÄLTER.

AUFBEWAHRUNG DES LUFTENTFEUCHTERS

WENN DAS GERÄT LÄNGERE ZEIT NICHT BENUTZT WIRD UND SIE ES LAGERN MÖCHTEN, BEACHTEN SIE BITTE DIE FOLGENDEN SCHRITTE:

1. ENTLEREN SIE DAS IM WASSERBEHÄLTER VERBLIEBENE WASSER UND WISCHEN SIE DIE WASSERTROPFEN AUF DER UNTERSEITE DES GERÄTS AB.
2. SAMMELN SIE DAS NETZKABEL UND BEWAHREN SIE ES IN EINEM TROCKENEN WASSERBEHÄLTER AUF.
3. REINIGEN SIE DEN FILTER.
4. STELLEN SIE DAS GERÄT IN EINEN KÜHLEN, TROCKENEN RAUM.

ABSTAND

HALTEN SIE DEN MINDESTABSTAND UM DEN LUFTENTFEUCHTER EIN, WENN DAS GERÄT IN BETRIEB IST, WIE IN DER LINKEN ZEICHNUNG GEZEIGT.

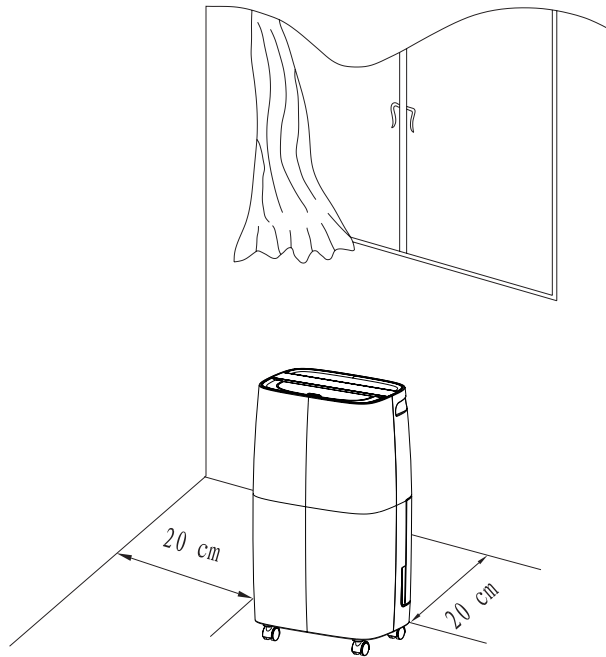

FEHLERBEHEBUNG

WENN EINE DER UNTEN AUFGEFÜHRTEN BEDINGUNGEN AUFTRITT, ÜBERPRÜFEN SIE BITTE DIE FOLGENDEN LÖSUNGEN, BEVOR SIE DEN KUNDENDIENST KONTAKTIEREN.

PROBLEM	MÖGLICHE URSACHE	LÖSUNG
DAS GERÄT FUNKTIONIERT NICHT	WURDE DAS NETZKABEL AUS DER STECKDOSE GEZOGEN?	STECKEN SIE DAS NETZKABEL IN DIE STECKDOSE.
	BLINKT DIE TANK FULL KONTROLLEUCHE? (DER TANK IST VOLL ODER IN DER FALSCHEN POSITION.)	ENTLEEREN SIE DAS WASSER AUS DEM ABLAUFTANK UND SETZEN SIE DEN TANK WIEDER EIN.
	LIEGT DIE RAUMTEMPERATUR ÜBER 35°C ODER UNTER 5°C?	DIE SCHUTZEINRICHTUNG IST AKTIVIERT UND DAS GERÄT KANN NICHT GESTARTET WERDEN.
DIE ENTFEUCHTUNGS-FUNKTION FUNKTIONIERT NICHT	IST DER LUFTFILTER VERSTOPFT?	REINIGEN SIE DEN LUFTFILTER WIE UNTER „REINIGUNG DES LUFTFILTERS“ BESCHRIEBEN.
	SIND LUFTEINLASS UND LUFTAUSLASS BLOCKIERT?	ENTFERNEN SIE DAS HINDERNIS AM LUFTEINLASS ODER LUFTAUSLASS.
ES WIRD KEINE LUFT ABGEGEBEN	IST DER LUFTFILTER VERSTOPFT?	REINIGEN SIE DEN LUFTFILTER WIE UNTER „REINIGUNG DES LUFTFILTERS“ BESCHRIEBEN.
DAS GERÄT IS ZU LAUT WÄHREND DES BETRIEBS	IST DAS GERÄT GENEIGT ODER INSTABIL?	STELLEN SIE DAS GERÄT AUF EINEN STABILEN, EBENEN BODEN.
	IST DER LUFTFILTER VERSTOPFT?	REINIGEN SIE DEN LUFTFILTER WIE UNTER „REINIGUNG DES LUFTFILTERS“ BESCHRIEBEN.

SICHERHEITSHINWEISE ZUR WARTUNG

BITTE BEFOLGEN SIE DIESE WARNHINWEISE, WENN SIE EINEN LUFTENTFEUCHTER MIT R290 WARTEN.

1. ÜBERPRÜFUNG DER UMGEBUNG

VORBEGINN DER ARBEITEN AN ANLAGEN MIT BRENNBAREN KÄLTEMITTELN SIND SICHERHEITSKONTROLLEN ERFORDERLICH, UM DAS ZÜNDRISIKO ZU MINIMIEREN. BEI REPARATUREN AN DER KÄLTEANLAGE SIND DIE FOLGENDEN VORSICHTSMAßNAHMEN ZU BEACHTEN, BEVOR ARBEITEN AN DER ANLAGE DURCHGEFÜHRT WERDEN.

ARBEITSABLAUF

DIE ARBEITEN SIND NACH EINEM KONTROLLIERTEN VERFAHREN DURCHZUFÜHREN, UM DAS RISIKO ZU MINIMIEREN, DAS WÄHREND DER DURCHFÜHRUNG DER ARBEITEN ENTZÜNDBARE GASE ODER DÄMPFE VORHANDEN SIND.

2. ALLGEMEINER ARBEITSBEREICH

DAS GESAMTE WERTUNGSPERSONAL UND ANDERE PERSONEN, DIE VOR ORT ARBEITEN, MÜSSEN ÜBER DIE ART DER AUSZUFÜHRENDEN ARBEITEN UNTERRICHTET WERDEN. ARBEITEN IN BEENGTE RÄUMEN OHNE LÜFTUNG SIND ZU VERMEIDEN. DER BEREICH UM DEN ARBEITSPLATZ IST ABZUTRENNEN. STELLEN SIE SICHER, DASS DIE BEDINGUNGEN INNERHALB DES BEREICHS DURCH DIE KONTROLLE VON BRENNBAREM MATERIAL SICHERGESTELLT SIND.

3. AUF VORHANDENSEIN VON KÄLTEMITTEL PRÜFEN

DER BEREICH MUSS VOR UND WÄHREND DER ARBEIT MIT EINEM GEEIGNETEN KÄLTEMITTELDETEKTOR ÜBERPRÜFT WERDEN, UM SICHERZUSTELLEN, DASS DER TECHNIKER ÜBER MÖGLICHERWEISE ENTFLAMMBARE ATMOSPHÄREN INFORMIERT IST. STELLEN SIE SICHER, DASS DAS VERWENDETE LECKANZEIGEGERÄT FÜR DIE VERWENDUNG MIT BRENNBAREN KÄLTEMITTELN GEEIGNET IST, D. H. NICHT FUNKENBILDEND AUFWEIST, AUSREICHEND VERSIEGELT ODER EIGENSICHER.

4. VORHANDENSEIN EINES FEUERLÖSCHERS

WENN HEIÖE ARBEITEN AN DER KÄLTEANLAGE ODER DAZUGEHÖRIGEN TEILEN DURCHGEFÜHRT WERDEN SOLLTEN, MÜSSEN GEEIGNETE FEUERLÖSCHGERÄTE ZUR VERFÜGUNG STEHEN. STELLEN SIE EINEN TROCKENPULVER- ODER CO₂-FEUERLÖSCHER NEBEN DEM LADEBEREICH BEREIT.

5. KEINE ZÜNDQUELLEN

KEINE PERSON, DIE ARBEITEN AN EINER KÄLTEANLAGE AUSFÜHRT, BEI DENEN ROHRLEITUNGEN, DIE BRENNBARES KÄLTEMITTEL ENTHALTEN ODER ENTHALTEN HABEN, FREIGELEGT WERDEN, DARF ZÜNDQUELLEN SO VERWENDEN, DASS DIES ZU EINEM BRAND ODER EXPLOSION KOMMEN KANN. ALLE MÖGLICHEN ZÜNDQUELLEN, EINSCHLIEßLICH DES RAUCHS VON ZIGARETTEN, SOLLTEN IN AUSREICHEND WEIT VOM AUFSTELLUNGS-, REPARATUR-, DEMONTAGE- UND ENTSORGUNGSORT ENTFERNT SEIN, DAMIT MÖGLICHERWEISE ENTZÜNDBARES KÄLTEMITTEL IN DEN UMLIEGENDEN RAUM GELANGEN KANN. VOR BEGINN DER ARBEITEN IST DER BEREICH UM DAS GERÄT ZU ÜBERWACHEN, UM SICHERZUSTELLEN, DASS KEINE BRENNBAREN GEFAHREN ODER ZÜNDGEFÄHREN BESTEHEN. SCHILDER MIT DER AUFSCHRIFT „RAUCHEN VERBOTEN“ MÜSSEN AUFGESTELLT WERDEN.

6. BELÜFTETER BEREICH

STELLEN SIE SICHER, DASS SICH DER ARBEITSBEREICH IM FREIEN BEFINDET ODER AUSREICHEND BELÜFTET IST, BEVOR SIE DAS SYSTEM ÖFFNEN ODER HEIÖE ARBEITEN DURCHFÜHREN. WÄHREND DER DAUER DER ARBEITEN MUSS EIN GEWISSER LÜFTUNGSGRAD BESTEHEN BLEIBEN. DIE BELÜFTUNG SOLLTE FREIGESETZTES KÄLTEMITTEL SICHER VERTEILEN UND VORZUGSWEISE VON AUßEN IN DIE ATMOSPHÄRE ABGEBEN.

7. CHECK OF THE REFRIGERATION EQUIPMENT

WENN ELEKTRISCHE BAUTEILE AUSGETAUSCHT WERDEN, MÜSSEN SIE FÜR DEN ZWECK GEEIGNET SEIN UND DIE KORREKTE SPEZIFIKATION AUFWEISEN. ZUR JEDER ZEIT MÜSSEN DIE WARTUNGS- UND SERVICERICHTLINIEN DES HERSTELLERS BEFOLGT WERDEN. IM ZWEIFELSFALL WENDEN SIE SICH AN DIE TECHNISCHE ABTEILUNG DES HERSTELLERS, UM UNTERSTÜTZUNG ZU ERHALTEN.

BEI ANLAGEN MIT BRENNBAREN KÄLTEMITTELN SIND FOLGENDE KONTROLLEN DURCHZUFÜHREN:

- DIE FÜLLMENGE RICHTET SICH NACH DER RAUMGRÖÙE, IN DER DIE KÄLTEMITTELHALTIGEN TEILE EINGEBAUT SIND;
- DIE LÜFTUNGSGERÄTE UND -AUSLÄSSE FUNKTIONIEREN ORDNUNGSGEMÄÙ UND SIND NICHT BLOCKIERT.;
- WIRD EIN INDIREKTER KÄLTEKREISLAUF VERWENDET, MUSS DER SEKUNDÄRKREISLAUF AUF DAS VORHANDENSEIN VON KÄLTEMITTEL ÜBERPRÜFT WERDEN;
- DIE KENNZEICHNUNG DER GERÄTE IST WEITERHIN SICHTBAR UND LESBAR. UNLESERLICHE KENNZEICHNUNGEN UND SCHILDER SIND ENTSPRECHEND WIEDERHERZUSTELLEN;
- KÄLTELEITUNGEN ODER -KOMPONENTEN WERDEN AN EINER STELLE INSTALLIERT, AN DER ES UNWAHRSCHEINLICH IST, DASS SIE SUBSTANZEN AUSGESETZT WERDEN, DIE KÄLTEMITTELHALTIGE KOMPONENTEN ANGREIFEN KÖNNEN, ES SEI DENN, DIE KOMPONENTEN BESTEHEN AUS MATERIALIEN, DIE VON NATUR AUS KORROSIONBESTÄNDIG SIND ODER IN GEEIGNETER WEISE VOR KORROSION GESCHÜTZT SIND.

8. ÜBERPRÜFUNG ELEKTRISCHER GERÄTE

REPARATUREN UND WARTUNGEN AN ELEKTRISCHEN BAUTEILEN MÜSSEN ANFÄNGLICHE SICHERHEITSÜBERPRÜFUNGEN UND ÜBERPRÜFUNGSVERFAHREN FÜR BAUTEILE UMFASSEN. WENN EIN FEHLER VORLIEGT, DER DIE SICHERHEIT GEFÄHRDEN KÖNNTE, DARF KEINE ELEKTRISCHE VERSORGUNG AN DEN STROMKREIS ANGESCHLOSSEN WERDEN, BIS DIESER ZUFRIEDENSTELLEND BEHOBEN IST. KANN DER FEHLER NICHT SOFORT BEHOBEN WERDEN, MUSS ABER DER BETRIEB FORTGESETZT WERDEN, IST EINE ANGEMESSENE VORÜBERGEHENDE LÖSUNG ZU VERWENDEN. DIES IST DEM EIGENTÜMER DES GERÄTS MITZUTEILEN, DAMIT ALLE PARTEIEN DARÜBER INFORMIERT WERDEN.

ERSTE SICHERHEITSÜBERPRÜFUNGEN UMFASSEN:

- DAS ENTLADEN DER KONDENSATOREN MUSS AUF SICHERE WEISE ERFOLGEN, UM FUNKENBILDUNG ZU VERMEIDEN;
- ES DÜRFEN KEINE STROMFÜHRENDE ELEKTRISCHEN KOMPONENTEN UND KABEL WÄHREND DES LADEVORGANGS, DER WIEDERHERSTELLUNG ODER DER REINIGUNG DES SYSTEMS FREIGELEGT WERDEN;
- EINE ERDUNG MUSS KONTINUIERLICH SICHERGESTELLT WERDEN.

9. REPARATUR DER VERSIEGELTEN BAUTEILEN

BEI REPARATUREN AN VERSIEGELTEN BAUTEILEN MÜSSEN DIE GESAMTE STROMVERSORGUNG VON DEN ZU BEARBEIENDEN GERÄTEN GETRENNT WERDEN, BEVOR VERSIEGELTE ABDECKUNGEN USW. ENTFERNT WERDEN.

WENN ES ABSOLUT NOTWENDIG IST, DIE GERÄTE WÄHREND DER WARTUNG MIT STROM ZU VERSORGEN, MUSS EINE DAUERHAFT FUNKTIONIERENDE FORM DER LECKERKENNUNG VERWENDET WERDEN. DIESE MUSS SICH AN DER KRITISCHSTEN STELLE BEFINDEN, UM VOR EINER MÖGLICHERWEISE GEFÄHRLICHEN SITUATION ZU WARNEN.

INSBESONDERE IST DARAUF ZU ACHTEN, DASS BEI ARBEITEN AN ELEKTRISCHEN BAUTEILEN DAS GEHÄUSE NICHT SO VERÄNDERT WIRD, DASS DIE SCHUTZART BEEINTRÄCHTIGT WIRD. DIES UMFASST SCHÄDEN AN KABELN, EINE ZU GROÙE ANZAHL VON ANSCHLÜSSEN, KLEMMEN, DIE NICHT DER URSPRÜNGLICHE

SEZIFIKATION ENTSPRECHEN, SCHÄDEN AN DICHUNGEN, FALSCHER MONTAGE VON VERSCHRAUBUNGEN USW.

STELLEN SIE SICHER, DASS DAS GERÄT SICHER MONTIERT IST.

STELLEN SIE SICHER, DASS DICHUNGEN ODER DICHUNGSMATERIALIEN NICHT BESCHÄDIGT SIND, SO DASS SIE NICHT MEHR DEM ZWECK DIENEN, DAS EINDRINGEN VON BRENNBAREN ATMOSPHÄREN ZU VERHINDERN. ERSATZTEILE MÜSSEN DEN ANGABEN DES HERSTELLERS ENTSPRECHEN.

HINWEIS: DIE VERWENDUNG VON SILIKONDICHTMITTELN KANN DIE WIRKSAMKEIT EINIGER ARTEN VON LECKANZEIGERGERÄTEN BEEINTRÄCHTIGEN. EIGENSICHERE BAUTEILE MÜSSEN VOR ARBEITEN NICHT ISOLIERT WERDEN.

10. REPARATUR AN EIGENSICHEREN BAUTEILEN

LEGEN SIE KEINE PERMANENTEN INDUKTIVEN ODER KAPAZITÄTSLASTEN AN DEN STROMKREIS AN, OHNE SICHERZUSTELLEN, DASS DIESE DIE ZULÄSSIGE SPANNUNG UND DEN ZULÄSSIGEN STROM FÜR DAS VERWENDETE GERÄT NICHT ÜBERSCHREITET.

EIGENSICHERE BAUTEILE SIND DIE EINZIGEN TYPEN, AN DENEN UNTER BRENNBARER ATMOSPHÄRE GEARBEITET WERDEN KANN. DAS PRÜFGERÄT MUSS DIE RICHTIGE BEWERTUNG HABEN.

ERSETZEN SIE BAUTEILE NUR DURCH VOM HERSTELLER ANGEGEBENE TEILE. DIE VERWENDUNG ANDERER TEILE KANN ZUR ENTZÜNDUNG DES KÄLTEMITTELS IN DER ATMOSPHÄRE AUFGRUND EINES LECKS FÜHREN.

11. VERKABELUNG

STELLEN SIE SICHER, DASS DIE KABEL KEINEM VERSCHLEIß, KEINER KORROSION, KEINEM ÜBERMÄßIGEM DRUCK, KEINEN VIBRATIONEN, KEINEN SCHARFEN KANTEN ODER ANDEREN SCHÄDLICHEN UMWELTEINFLÜSSEN AUSGESETZT SIND. BEI DER PRÜFUNG SIND AUCH DIE AUSWIRKUNGEN VON ALTERUNG ODER STÄNDIGEN VIBRATIONEN DURCH QUELLEN WIE KOMPRESSOREN ODER LÜFTERN ZU BERÜCKSICHTIGEN.

12. ERKENNUNG BRENNBARER KÄLTEMITTEL

UNTER KEINEN UMSTÄNDEN DÜRFEN POTENZIELLE ZÜNDQUELLEN BEI DER SUCHE NACH ODER ERKENNUNG VON KÄLTEMITTELECKS VERWENDET WERDEN. EINE HALOGENLAMPE (ODER EIN ANDERER DETEKTOR MIT OFFENER FLAMME) DARF NICHT VERWENDET WERDEN.

13. LECKSUCHMETHODEN

DIE FOLGENDEN LECKSUCHMETHODEN GELTEN FÜR SYSTEME MIT BRENNBAREN KÄLTEMITTELN ALS ZULÄSSIG:

ELEKTRONISCHE LECKSUCHER MÜSSEN VERWENDET WERDEN, UM BRENNBARE KÄLTEMITTEL ZU ERKENNEN. DIE EMPFINDLICHKEIT IST JEDOCH MÖGLICHERWEISE NICHT AUSREICHEND ODER MUSS MÖGLICHERWEISE NEU KALIBRIERT WERDEN (DETEKTIONSGERÄTE MÜSSEN IN EINEM KÄLTEMITTELFREIEN BEREICH KALIBRIERT WERDEN.) STELLEN SIE SICHER, DASS DER MELDER KEINE POTENZIELLE ZÜNDQUELLE IST UND FÜR DAS VERWENDETE KÄLTEMITTEL GEEIGNET IST.

LECKSUCHFLÜSSIGKEITEN SIND FÜR DIE MEISTEN KÄLTEMITTEL GEEIGNET. DIE VERWENDUNG VON CHLORHALTIGEN REINIGUNGSMITTELN IST JEDOCH ZU VERMIEDEN, DA DAS CHLOR MIT DEM KÄLTEMITTEL REAGIEREN UND DIE KUPFERLEITUNGEN ANGREIFEN KANN.

WENN EIN LECK VERMUTET WIRD, MÜSSEN ALLE OFFENEN FLAMMEN ENTFERNT/GELÖSCHT WERDEN.

WENN EIN KÄLTEMITTELLECK GEFUNDEN WIRD, DAS GELÖTET WERDEN MUSS, MUSS DAS GESAMTE KÄLTEMITTEL AUS DEM SYSTEM ENTFERNT WERDEN. SAUERSTOFFFREIER STICKSTOFF (OFN) MUSS DANN SOWOHL VOR ALS AUCH WÄHREND DES LÖTVORGANGS DURCH DAS SYSTEM GESPÜLT WERDEN.

14. ENTFERNEN DES KÄLTEMITTELS

BEI DER UNTERBRECHUNG DER KÄLTEMITTELKREISLAUFS ZUR DURCHFÜHRUNG VON REPARATUREN ODER FÜR ANDERE ZWECKE SIND DIE ÜBLICHEN VERFAHREN ANZUWENDEN. ES IST JEDOCH WICHTIG, DASS DIE BESTEN PRAKTIKEN BEFOLGT WERDEN, DA DIE ENTFLAMMBARKEIT BERÜCKSICHTIGT WERDEN MUSS. FOLGENDES VERFAHREN IST EINZUHALTEN:

1. KÄLTEMITTEL ENTFERNEN.
2. SPÜLEN SIE DEN KREISLAUF MIT INERTGAS.
3. EVAKUIEREN
4. ERNEUT MIT INERTGAS SPÜLEN.
5. ÖFFNEN SIE DEN KREISLAUF DURCH SCHNEIDEN ODER LÖTEN.

DIE KÄLTEMITTELFÜLLUNG MUSS IN DIE RICHTIGEN RÜCKGEWINNUNGSFLASCHEN ZURÜCKGEWONNEN WERDEN. DAS SYSTEM MUSS MIT SAUERSTOFFFREIEM STICKSTOFF „GESPÜLT“ WERDEN, UM DAS GERÄT SICHER ZU MACHEN. DIESER VORGANG MUSS MÖGLICHERWEISE MEHRMALS WIEDERHOLT WERDEN. DRUCKLUFT ODER SAUERSTOFF DÜRFEN FÜR DIESE AUFGABE NICHT VERWENDET WERDEN.

DAS SPÜLEN WIRD ERREICHT, INDEM DAS VAKUUM IM SYSTEM MIT SAUERSTOFFFREIEM STICKSTOFF UNTERBROCHEN UND SOLANGE GEFÜLLT WIRD, BIS DER ARBEITSDRUCK ERREICHT IST. ANSCHLIEßEND WIRD IN DIE ATMOSPHERE ENTLÜFTET UND SCHLIEßLICH EIN VAKUUM AUFGEBAUT. DIESER VORGANG MUSS WIEDERHOLT WERDEN, BIS SICH KEIN KÄLTEMITTEL MEHR IM SYSTEM BEFINDET. WENN DIE LETZTE LADUNG VON SAUERSTOFFFREIEM STICKSTOFF VERWENDET WIRD, MUSS DAS SYSTEM AUF ATMOSPHERENDRUCK ENTLÜFTET WERDEN, DAMIT DIE ARBEITEN STATTFINDEN KÖNNEN.

DIESER VORGANG IST AN DEN ROHRLEITUNGEN UNBEDINGT ERFORDERLICH. STELLEN SIE SICHER, DASS SICH DER AUSLASS DER VAKUUMPUMPE NICHT IN DER NÄHE VON ZÜNDQUELLEN BEFINDET UND DASS DER RAUM BELÜFTET IST.

15. FÜLLVERFAHREN

ZUSÄTZLICH ZU HERKÖMMLICHEN FÜLLVERFAHREN MÜSSEN DIE FOLGENDEN ANFORDERUNGEN EINGEHALTEN WERDEN.

- STELLEN SIE SICHER, DASS BEI DER VERWENDUNG VON FÜLLGERÄTEN KEINE KONTAMINATION VERSCHIEDENER KÄLTEMITTEL AUFTRITT. SCHLÄUCHE ODER LEITUNGEN MÜSSEN SO KURZ WIE MÖGLICH SEIN, UM DIE DARIN ENTHALTENE KÄLTEMITTELMENGE ZU MINIMIEREN.
- DIE FLASCHEN MÜSSEN AUFRECHT STEHEN.
- STELLEN SIE SICHER, DASS DAS KÜHLSYSTEM GEERDET IST, BEVOR SIE DAS SYSTEM MIT KÄLTEMITTEL FÜLLEN.
- BESCHRIFTEN SIE DAS SYSTEM, WENN DER FÜLLVORGANG ABGESCHLOSSEN IST (FALLS NOCH NICHT GESCHEHEN).
- ES IST ÄUßERST DARAUF ZU ACHTEN, DASS DIE KÄLTEANLAGE NICHT ÜBERFÜLLT WIRD.

VOR DER WIEDERBEFÜLLUNG DES SYSTEMS MUSS EINE DRUCKPRÜFUNG MIT SAUERSTOFFFREIEM

STICKSTOFF DURCHGEFÜHRT WERDEN. DAS SYSTEM MUSS NACH ABSCHLUSS DES FÜLLVORGANGS, JEDOCH VOR DER INBETRIEBNAHME, AUF DICHTHEIT GEPRÜFT WERDEN. VOR DEM VERLASSEN DES STANDORTS IST EINE DICHTHEITSPRÜFUNG DURCHZUFÜHREN.

16. AUßERBETRIEBNAHME

VOR DER DURCHFÜHRUNG DIESES VERFAHRENS, IST ES WICHTIG, DASS DER TECHNIKER MIT DER AUSTRÜSTUNG UND ALLEN EINZELHEITEN VERTRAUT IST. ES WIRD EMPFOHLEN, ALLE KÄLTEMITTEL SICHER ZURÜCKZUGEWINNEN. VOR DER DURCHFÜHRUNG DER AUFGABE IST EINE ÖL- UND KÄLTEMITTELPROBE ZU ENTNEHMEN, FALLS VOR DER WIEDERVERWENDUNG DES AUFBEREITETEN KÄLTEMITTELS EINE ANALYSE ERFORDERLICH IST. ES IST WICHTIG SICHERZUSTELLEN, DASS VOR BEGINN DER ARBEITEN ELEKTRISCHER STROM ZUR VERFÜGUNG STEHT.

- A. MACHEN SIE SICH MIT DEM GERÄT UND SEINER BEDIENUNG VERTRAUT.
- B. TRENNEN SIE DIE ANLAGE ELEKTRISCH - TRENNEN SIE ES VON JEDLICHER STROMVERSORGUNG.
- C. STELLEN SIE VOR DEM AUSFÜHREN DES VERFAHRENS FOLGENDES SICHER:
 - FÜR DEN UMGANG MIT KÄLTEMITTELFASCHEN STEHEN BEI BEDARF MECHANISCHE HANDHABUNGSGERÄTE ZUR VERFÜGUNG.
 - ALLE PERSÖNLICHEN SCHUTZAUSRÜSTUNGEN SIND VERFÜGBAR UND WERDEN ORDNUNGSGEMÄß VERWENDET.
 - DER WIEDERHERSTELLUNGSPROZESS WIRD JEDERZEIT VON EINER ENTSPRECHEN GESCHULTEN PERSON ÜBERWACHT.
 - RÜCKGEWINNUNGSGERÄTE UND FLASCHEN ENTSPRECHEN DEN ENTSPRECHENDEN NORMEN.
- D. PUMPEN SIE DAS KÄLTEMITTELSYSTEM AB, FALLS MÖGLICH.
- E. WENN EIN VAKUUM NICHT MÖGLICH IST, STELLEN SIE EINEN VERTEILER HER, DAMIT DAS KÄLTEMITTEL AUS VERSCHIEDENEN TEILEN DES SYSTEMS ENTFERNT WERDEN KANN.
- F. STELLEN SIE SICHER, DASS SICH DIE FLASCHE AUF DER WAAGE BEFINDET, BEVOR DIE RÜCKGEWINNUNG ERFOLGT.
- G. STARTEN SIE DIE RÜCKGEWINNUNGS-AUSRÜSTUNG UND ARBEITEN SIE GEMÄß DEN ANWEISUNGEN DES HERSTELLERS.
- H. ÜBERFÜLLEN SIE DIE FLASCHEN NICHT. (NICHT MEHR ALS 80% VOLUMEN DER FLÜSSIGKEITSFÜLLUNG).
- I. SIE DÜRFEN DEN MAXIMALEN ARBEITSDRUCK DER FLASCHE AUCH VORÜBERGEHEND NICHT ÜBERSCHREITEN.
- J. WENN DIE FLASCHEN ORDNUNGSGEMÄß GEFÜLLT SIND UND DER VORGANG ABGESCHLOSSEN IST, STELLEN SIE SICHER, DASS DIE FLASCHEN UNS DIE AUSTRÜSTUNG SOFORT VOM STANDORT ENTFERNT WERDEN UND ALLE Absperrventile AN DER AUSTRÜSTUNG GESCHLOSSEN SIND.
- K. ZURÜCKGEWONNENES KÄLTEMITTEL DARF NUR DANN IN EINE ANDERE KÄLTEANLAGE EINGEFÜLLT WERDEN, WENN ES GEREINIGT UND GEPRÜFT WURDE.

17. KENNZEICHNUNG

DAS GERÄT MUSS MIT DEM HINWEIS GEKENNZEICHNET SEIN, DASS ES AUßER BETRIEB GENOMMEN UND DAS KÄLTEMITTEL ENTLEERT WURDE. DAS ETIKETT MUSS DATIERT UND UNTERSCHRIEBEN SEIN. STELLEN SIE SICHER, DASS SICH AUF DEM GERÄT ETIKETTEN BEFINDEN, AUS DENEN HERVORGEHT, DASS DAS GERÄT BRENNBARES KÄLTEMITTEL ENTHÄLT.

18. RÜCKGEWINNUNG

WENN SIE KÄLTEMITTEL AUS EINEM SYSTEM ENTFERNEN, SEI ES ZUR WARTUNG ODER ZUR AUßERBETRIEBNAHME, WIRD EMPFOHLEN, ALLE KÄLTEMITTEL SICHER ZU ENTFERNEN.

STELLEN SIE BEIM UMFÜLLEN VON KÄLTEMITTEL IN FLASCHEN SICHER, DASS NUR GEEIGNETE RÜCKGEWINNUNGSFLASCHEN VERWENDET WERDEN. STELLEN SIE SICHER, DASS DIE RICHTIGE ANZAHL VON FLASCHEN FÜR DIE GESAMTE SYSTEMLADUNG VERFÜGBAR IST. ALLE ZU VERWENDENDEN FLASCHEN SIND FÜR DAS ZURÜCKGEWONNENE KÄLTEMITTEL BESTIMMT UND FÜR DIESES KÄLTEMITTEL GEKENNZEICHNET (D. H. SPEZIELLE FLASCHEN FÜR DIE RÜCKGEWINNUNG DES KÄLTEMITTELS). FLASCHEN MÜSSEN MIT EINEM ÜBERDRUCKVENTIL UND ZUGEHÖRIGEN Absperrventilen in einwandfreiem Zustand sein. Leere Rückgewinnungsflaschen werden evakuiert und, falls möglich, gekühlt, bevor eine Rückgewinnung erfolgt.

DIE RÜCKGEWINNUNGSGERÄTE MÜSSEN IN GUTEM BETRIEBSZUSTAND SEIN UND ES MÜSSEN ANWEISUNGEN ZU DEN VORHANDENEN GERÄTEN ZUR VERFÜGUNG STEHEN. SIE MÜSSEN FÜR DIE RÜCKGEWINNUNG VON BRENNBAREN KÄLTEMITTELEN GEEIGNET SEIN.

AUSSERDEM MUSS EIN SATZ KALIBRIERTER WAAGEN VERFÜGBAR UND FUNKTIONSFÄHIG SEIN. DIE SCHLÄUCHE MÜSSEN MIT LECKFREIEN VERBINDERN AUSGESTATTET UND IN GUTEM ZUSTAND SEIN.

VERGEWISSERN SIE SICH VOR DER VERWENDUNG DER RÜCKGEWINNUNGSMASCHINE, DASS SIE IN EINEM BETRIEBSFÄHIGEN ZUSTAND IST, ORDNUNGSGEMÄß GEWARTET WURDE UND DASS ALLE ZUGEHÖRIGEN ELEKTRISCHEN KOMPONENTEN VERSIEGELT SIND, UM EINE ENTZÜNDUNG IM FALLE EINER KÄLTEMITTELFREISETZUNG ZU VERHINDERN. WENDEN SIE SICH IM ZWEIFELSFALL AN DEN HERSTELLER.

DAS RÜCKGEWONNENE KÄLTEMITTEL IST IN DER RICHTIGEN RÜCKGEWINNUNGSFLASCHE AN DEN KÄLTEMITTELLIEFERANTEN ZURÜCKZUGEBEN UND DER ENTSPRECHENDE ABFALLÜBERTRAGUNGSSCHEIN IST AUSZUSTELLEN. MISCHEN SIE KEINE KÄLTEMITTEL IN RÜCKGEWINNUNGSEINHEITEN UND INSBESONDERE NICHT IN FLASCHEN.

WENN KOMPRESSOREN ODER KOMPRESSORÖLE ENTFERNT WERDEN SOLLEN, STELLEN SIE SICHER, DASS SIE AUF EIN AKZEPTABLES NIVEAU EVAKUIERT WURDEN, UM SICHERZUSTELLEN, DASS KEIN BRENNBARES KÄLTEMITTEL IM SCHMIERMITTEL VERBLEIBT. DER EVAKUIERUNGSVORGANG DURCHGEFÜHRT WERDEN, BEVOR DER KOMPRESSOR AN DEN LIEFERANTEN. ZUR BESCHLEUNIGUNG DIESES PROZESSES DARF NUR EINE ELEKTRISCHE BEHEIZUNG DES VERDICHTERKÖRPERS EINGESETZT WERDEN. WENN ÖL AUS EINEM SYSTEM ABGELASSEN WIRD, MUSS DIESER VORGANG SICHER DURCHGEFÜHRT WERDEN.

19. TRANSPORT VON GERÄTEN, DIE BRENNBARE KÄLTEMITTEL ENTHALTEN

BESTIMMT DURCH ÖRTLICHE VORSCHRIFTEN.

20. ENTSORGUNG VON GERÄTEN, DIE BRENNBARE KÄLTEMITTEL ENTHALTEN

SIEHE NATIONALE ABFALLENTSORGUNGSEINRICHTUNGEN.

21. SCHUTZ DER LAGERVERPACKUNG

DER SCHUTZ DER LAGERVERPACKUNG SOLLTE SO KONSTRUIERT SEIN, DASS EINE MECHANISCHE BESCHÄDIGUNG DER AUSRÜSTUNG INNERHALB DER VERPACKUNG KEIN AUSLAUFEN DER KÄLTEMITTELFÜLLUNG VERURSACHT.

DIE MAXIMALE ANZAHL VON AUSRÜSTUNGSTEILEN, DIE ZUSAMMEN GELAGERT WERDEN DÜRFEN, WIRD DURCH ÖRTLICHE VORSCHRIFTEN BESTIMMT.

DETAILS ZUR LIEFERUNG

ARTIKEL WIRD IN 1 PAKET GELIEFERT.



32 x 23 x 52.6 cm

EG - KONFORMITÄTSERKLÄRUNG

Hiermit erklären wir, dass das nachstehend bezeichnete Produkt in seiner Konzeption und Bauart sowie in der von uns in Verkehr gebrachten Ausführung den grundlegenden Sicherheits- und Gesundheitsanforderungen der nachfolgend genannten Richtlinien entspricht. Bei einer mit uns nicht abgestimmten Änderung des Produktes verliert diese Erklärung ihre Gültigkeit.

Bevollmächtigter für die technische Dokumentation:

Goran Jakovac
Vendomnija DOO
Sentandrejski put 24a
21000 Novi Sad, Serbien

Beschreibung des elektrischen Betriebsmittels:

Funktion:	Bautrokner
Typ/Modell:	LFTENTF05
Handelsmarke:	Vendomnija
Spannung:	220-240 V ~, 50 Hz
Leistungsaufnahme:	205W/210W

Es wird die Übereinstimmung mit den weiteren, ebenfalls für das Produkt geltenden Richtlinien/Bestimmungen erklärt:

- EG-Niederspannungsrichtlinie 2014/35/EU
- EG-Richtlinie über elektromagnetische Verträglichkeit (EMV) 2014/30/EU
- EG-Richtlinie zur Beschränkung der Verwendung gefährlicher Stoffe in Elektro- und Elektronikgeräten (RoHS) (EU) 2015/863 und Ergänzung 2011/65/EU
- Richtlinie über Elektro- und Elektronik-Altgeräte (WEEE II) 2012/19/EU

Angewandte Normen insbesondere:

- EN 60335-2-40: 2003 + A11:2004 + A12:2005 + A1:2006 + A2:2009 + A13:2012
- EN 60335-1:2012 + A11:2014 + A13:2017 + A1:2019 + A14:2019 + A2:2019
- EN 62233:2008
- AfPS GS 2019:01 PAK

Jahreszahl der CE-Kennzeichenvergabe:

2022

Unterschrift und Stempel:

Name:

Goran Jakovac

Titel:

CEO

Datum, Ort:

10.01.2022, Novi Sad



DESHUMIDIFICATEUR

CHERS CLIENTS,

MERCI D'AVOIR CHOISI NOTRE DÉSHUMIDIFICATEUR QUI EST POUR VOUS ET VOTRE FAMILLE, ET QUI VA FOURNIR VOS BESOINS EN MATIÈRE DE CONFORT DOMESTIQUE. CE MANUEL VOUS FOURNIRA DES INFORMATIONS PRÉCIEUSES NÉCESSAIRES POUR LE SOIN ET L'ENTRETIEN APPROPRIÉS DE VOTRE NOUVEAU DÉSHUMIDIFICATEUR. VEUILLEZ PRENDRE QUELQUES INSTANTS POUR LIRE ATTENTIVEMENT LES INSTRUCTIONS ET VOUS FAMILIARISER AVEC TOUS LES ASPECTS OPÉRATIONNELS DE CE DÉSHUMIDIFICATEUR.

CONSERVER CES INSTRUCTIONS POUR RÉFÉRENCE ULTERIEURE

CET APPAREIL ÉLIMINE L'HUMIDITÉ INDÉSIRABLE DE L'AIR POUR CRÉER UN ENVIRONNEMENT PLUS CONFORTABLE DANS VOTRE MAISON OU VOTRE BUREAU. IL PEUT ÊTRE FACILEMENT DÉPLACÉ D'UNE PIÈCE À L'AUTRE DE VOTRE MAISON.

CARACTÉRISTIQUES

CAPACITÉ DE DÉSHUMIDIFICATION PUISSANTE

PROFITANT DE LA TECHNOLOGIE DE RÉFRIGÉRATION, LE DÉSHUMIDIFICATEUR ÉLIMINE PUISSAMMENT L'HUMIDITÉ DE L'AIR POUR DIMINUER LE NIVEAU D'HUMIDITÉ DE LA PIÈCE ET GARDER L'AIR INTÉRIEUR SEC ET CONFORTABLE.

CONCEPTION PORTATIVE LÉGÈRE

LE DÉSHUMIDIFICATEUR EST CONÇU POUR ÊTRE COMPACT ET LÉGER. LES ROULETTES AU BAS DE L'APPAREIL PERMETTENT DE LE DÉPLACER FACILEMENT D'UNE PIÈCE À L'AUTRE.

FONCTIONNEMENT À BASSE TEMPÉRATURE AVEC DÉGIVRAGE AUTOMATIQUE

LORSQUE L'UNITÉ FONCTIONNE DANS UNE PIÈCE TEMP. ENTRE 5°C ET 12°C, IL S'ARRÊTERA DE DÉCONGELER TOUTES LES 30 MINUTES.

LORSQUE L'APPAREIL FONCTIONNE À UNE TEMPÉRATURE AMBIANTE COMPRISE ENTRE 12°C ET 20°C, IL S'ARRÊTERA DE DÉCONGELER TOUTES LES 45 MINUTES.

HYGROSTAT RÉGLABLE

RÉGLEZ LE NIVEAU D'HUMIDITÉ SOUHAITÉ À L'AIDE DE L'HYGROSTAT.

MINUTERIE MARCHE/ARRÊT

PROGRAMMEZ L'APPAREIL POUR QU'IL S'ALLUME ET S'ÉTEIGNE AUTOMATIQUEMENT.

FONCTIONNEMENT SILENCIEUX

LE DÉSHUMIDIFICATEUR FONCTIONNE AVEC UN FAIBLE NIVEAU SONORE.

FAIBLE CONSOMMATION

LA CONSOMMATION ÉLECTRIQUE DE L'APPAREIL EST CONSIDÉRABLEMENT FAIBLE.

AVERTISSEMENTS DE SÉCURITÉ

LORS DE L'UTILISATION DE L'APPAREIL, VEUILLEZ RESPECTER LES CONSIGNES DE SÉCURITÉ SUIVANTES:

1. DÉBRANCHEZ L'APPAREIL DE L'ALIMENTATION ÉLECTRIQUE AVANT DE LE NETTOYER OU DE LE RANGER.
2. L'APPAREIL PEUT ÊTRE UTILISÉ À L'INTÉRIEUR SAUF DANS LES ENDROITS OÙ SONT LES LAVE-LIGES.
3. NE PLACEZ PAS L'APPAREIL À PROXIMITÉ D'APPAREILS GÉNÉRANT DE LA CHALEUR OU À PROXIMITÉ DE MATÉRIAUX INFLAMMABLES ET DANGEREUX.
4. NE METTEZ JAMAIS VOS DOIGTS OU DES OBJETS DANS LES ENTRÉES OU LES SORTIES D'AIR DE L'APPAREIL.
5. NE VOUS ASSEYEZ PAS OU NE MONTEZ PAS SUR L'APPAREIL.
6. JETEZ L'EAU QUI S'EST ACCUMULÉE DANS LE RÉSERVOIR SELON LES BESOINS.
7. N'UTILISEZ PAS LE DÉSHUMIDIFICATEUR DANS UN ESPACE CLOS, COMME À L'INTÉRIEUR D'UN PLACARD, CAR CELA POURRAIT PROVOQUER UN INCENDIE.
8. N'UTILISEZ PAS L'APPAREIL À PROXIMITÉ D'ARTICLES COMESTIBLES, D'OBJETS D'ART OU DE MATÉRIEL SCIENTIFIQUE.
9. INSTALLEZ LA TUYAUTERIE DE VIDANGE EN AVAL POUR VOUS ASSURER QUE L'EAU CONDENSÉE PEUT ÊTRE ÉVACUÉE EN CONTINU.
10. SI LE CORDON D'ALIMENTATION EST ENDOMMAGÉ, IL DOIT ÊTRE REMPLACÉ PAR LE FABRICANT OU UNE PERSONNE QUALIFIÉE AFIN D'ÉVITER TOUT DANGER.
11. L'APPAREIL DOIT ÊTRE POSITIONNÉ DE MANIÈRE À CE QUE LA PRISE SOIT ACCESSIBLE.
12. VEUILLEZ GARDER UNE DISTANCE DE 20 CM AUTOUR DE L'APPAREIL ET DU MUR OU D'AUTRES OBJETS POUR ASSURER LA CIRCULATION DE L'AIR.
13. L'APPAREIL DOIT ÊTRE INSTALLÉ CONFORMÉMENT AUX RÉGLEMENTATIONS LOCALES ET NATIONALES EN MATIÈRE DE CÂBLAGE.
14. L'APPAREIL NE PEUT PAS ÊTRE UTILISÉ DANS LES TRANSPORTS EN COMMUN.
15. CET APPAREIL PEUT ÊTRE UTILISÉ PAR DES ENFANTS ÂGÉS DE 8 ANS ET PLUS ET DES PERSONNES AYANT DES CAPACITÉS PHYSIQUES, SENSORIELLES OU MENTALES RÉDUITES OU UN MANQUE D'EXPÉRIENCE ET DE CONNAISSANCES S'ILS ONT REÇU UNE SUPERVISION OU DES INSTRUCTIONS CONCERNANT L'UTILISATION DE L'APPAREIL EN TOUTE SÉCURITÉ COMPRENDRE LE DANGERS ENCOURUS. LES ENFANTS NE DOIVENT PAS JOUER AVEC L'APPAREIL. LE NETTOYAGE ET L'ENTRETIEN PAR L'UTILISATEUR NE DOIVENT PAS ÊTRE EFFECTUÉS PAR DES ENFANTS SANS SURVEILLANCE.

16. LES ENFANTS DOIVENT ÊTRE SURVEILLÉS POUR S'ASSURER QU'ILS NE JOUENT PAS AVEC L'APPAREIL.

17. LES APPAREILS QUI SONT ENDOMMAGÉS NE DOIVENT PAS ÊTRE UTILISÉS.

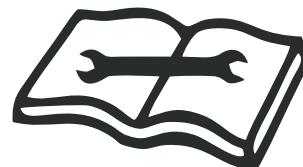
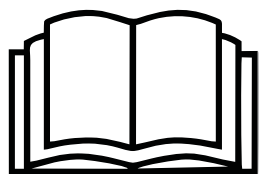

ATTENTION

N'UTILISEZ PAS DE MOYENS POUR ACCÉLÉRER LE PROCESSUS DE DÉGIVRAGE OU POUR NETTOYER, AUTRES QUE CEUX RECOMMANDÉS PAR LE FABRICANT.

L'APPAREIL DOIT ÊTRE STOCKÉ DANS UNE PIÈCE SANS SOURCES DE FONCTIONNEMENT CONTINU (PAR EXEMPLE DES FLAMMES NUES, UN APPAREIL À GAZ EN FONCTIONNEMENT OU UN RADIATEUR ÉLECTRIQUE EN FONCTIONNEMENT).

NE PAS PERCER NI BRÛLER.

SACHEZ QUE LES RÉFRIGÉRANTS PEUVENT NE PAS CONTENIR D'ODEUR.

L'APPAREIL DOIT ÊTRE INSTALLÉ, UTILISÉ ET STOCKÉ DANS UNE PIÈCE DONT LA SURFACE AU SOL EST SUPÉRIEURE À 4 M².

LA CONFORMITÉ AUX RÉGLEMENTATIONS NATIONALES SUR LE GAZ DOIT ÊTRE RESPECTÉE.

L'ENTRETIEN DOIT ÊTRE EFFECTUÉ UNIQUEMENT SELON LES RECOMMANDATIONS DU FABRICANT.

L'APPAREIL DOIT ÊTRE STOCKÉ DE MANIÈRE À NE PAS SUBIR DE DOMMAGES MÉCANIQUES.

TOUTE PERSONNE IMPLIQUÉE DANS DES TRAVAUX OU DES EFFRACTIONS DANS UN CIRCUIT DE RÉFRIGÉRANT DOIT DÉTENIR UN CERTIFICAT EN COURS DE VALIDITÉ DÉLIVRÉ PAR UNE AUTORITÉ D'ÉVALUATION ACCRÉDITÉE PAR L'INDUSTRIE, QUI AUTORISE SA COMPÉTENCE À MANIPULER LES RÉFRIGÉRANTS EN TOUTE SÉCURITÉ CONFORMÉMENT À UNE SPÉCIFICATION D'ÉVALUATION RECONNUE PAR L'INDUSTRIE.

L'ENTRETIEN NE DOIT ÊTRE EFFECTUÉ QUE CONFORMÉMENT AUX INSTRUCTIONS DU FABRICANT DE L'APPAREIL. LES TRAVAUX D'ENTRETIEN ET DE RÉPARATION QUI NÉCESSITENT L'ASSISTANCE D'AUTRES TRAVAILLEURS QUALIFIÉS DOIVENT ÊTRE EFFECTUÉS SOUS LA SUPERVISION DE LA PERSONNE RESPONSABLE DE LA MANIPULATION DES RÉFRIGÉRANTS INFLAMMABLES.

L'APPAREIL EST REMPLI DE GAZ INFLAMMABLE R290.

POUR TOUTE RÉPARATION DONT VOUS AVEZ BESOIN, CONTACTEZ LE CENTRE DE SERVICE AGRÉÉ LE PLUS PROCHE ET SUIVEZ STRICTEMENT LES INSTRUCTIONS DU FABRICANT.

DEMANDE D'ÉLIMINATION

IL EST INTERDIT DE JETER CET APPAREIL AVEC LES ORDURES MÉNAGÈRES. POUR L'ÉLIMINATION, IL EXISTE PLUSIEURS POSSIBILITÉS:

1. NE JETEZ PAS CE PRODUIT AVEC LES DÉCHETS MUNICIPAUX NON TRIÉS. LA COLLECTE DE CES DÉCHETS SÉPARÉMENT POUR UN TRAITEMENT SPÉCIAL EST NÉCESSAIRE.
2. LA MUNICIPALITÉ A MIS EN PLACE DES SYSTÈMES DE COLLECTE, OÙ LES DÉCHETS ÉLECTRONIQUES PEUVENT ÊTRE ÉLIMINÉS GRATUITEMENT POUR L'UTILISATEUR.
3. LE FABRICANT REPRENDRA GRATUITEMENT L'ANCIEN APPAREIL POUR ÉLIMINATION.
4. LES ANCIENS PRODUITS ÉLECTRIQUES CONTIENNENT DES RESSOURCES PRÉCIEUSES. ILS PEUVENT ÊTRE VENDUS À DES MARCHANDS DE FERRAILLE.

L'ÉLIMINATION SAUVAGE DES DÉCHETS DANS LES FORÊTS ET LES PAYSAGES MET VOTRE SANTÉ EN DANGER LORSQUE DES SUBSTANCES DANGEREUSES S'INFILTRENT DANS LES EAUX SOUTERRAINES ET SE RETROUVENT DANS LA CHAÎNE ALIMENTAIRE.

SIGNIFICATION DE POUCELLE À ROULETTES BARRÉE.

NE JETEZ PAS LES APPAREILS ÉLECTRIQUES AVEC LES DÉCHETS MUNICIPAUX NON TRIÉS, UTILISEZ DES INSTALLATIONS DE COLLECTE SÉPARÉES. CONTACTEZ VOTRE ADMINISTRATION LOCALE POUR OBTENIR DES INFORMATIONS SUR LES SYSTÈMES DE COLLECTE DISPONIBLES. SI LES APPAREILS ÉLECTRIQUES SONT JETÉS DANS DES DÉCHARGES OU DES DÉPOTOIRS. DES SUBSTANCES DANGEREUSES PEUVENT S'INFILTRER DANS LES EAUX SOUTERRAINES ET PÉNÉTRER DANS LA CHAÎNE ALIMENTAIRE, CE QUI NUIT À VOTRE SANTÉ ET À VOTRE BIEN-ÊTRE.



CE MARQUAGE INDIQUE QUE CE PRODUIT NE DOIT PAS ÊTRE JETÉ AVEC LES AUTRES DÉCHETS MÉNAGERS DANS TOUTE L'UE. POUR ÉVITER D'ÉVENTUELS DOMMAGES À L'ENVIRONNEMENT OU À LA SANTÉ HUMAINE DUS À UNE ÉLIMINATION INCONTRÔLÉE DES DÉCHETS, RECYCLEZ-LES DE MANIÈRE RESPONSABLE AFIN DE PROMOUVOIR LA RÉUTILISATION DURABLE DES RESSOURCES MATÉRIELLES. POUR RETOURNER VOTRE APPAREIL USAGÉ, VEUILLEZ UTILISER LES SYSTÈMES DE RETOUR ET DE COLLECTE OU CONTACTER LE REVENDEUR OÙ LE PRODUIT A ÉTÉ ACHETÉ. ILS PEUVENT PRENDRE CE PRODUIT POUR UN RECYCLAGE RESPECTUEUX DE L'ENVIRONNEMENT.

REMARQUEZ NOTRE NUMÉRO D'ENREGISTREMENT WEEE : VENDOMNIA EST ENREGISTRÉE AUPRÈS DU STIFTUNG ELEKTRO-ALTGERÄTE REGISTER, NORDOSTPARK 72, 90411 NUREMBERG EN TANT QUE FABRICANT ET DISTRIBUTEUR D'APPAREILS ÉLECTRIQUES ET/OU ÉLECTRONIQUES SOUS LE NUMÉRO D'ENREGISTREMENT SUIVANT (WEEE REG. No. DE) : DE53396155

DONNÉES TECHNIQUES

MODÈLE	LFTENTF05-10	LFTENTF05-12
CAPACITÉ DE DÉSHUMIDIFICATION	10L/24H (30°C, RH80%)	12L/24H (30°C, RH80%)
ALIMENTATION	AC220-240V/50 Hz	AC220-240V/50 Hz
RÉFRIGÉRANT/CHARGE	R290/45g	R290/50g

LA PERFORMANCE DE DÉSHUMIDIFICATION EST SPÉCIFIÉE À UNE TEMPÉRATURE AMBIANTE DE 30°C ET UNE HUMIDITÉ RELATIVE DE 80%.

SI LES SPÉCIFICATIONS SONT AMÉLIORÉES APRÈS CE POINT, LA PLAQUE SIGNALÉTIQUE DU PRODUIT REFLÉTERA LES NOUVELLES SPÉCIFICATIONS.

LA TEMPÉRATURE DE FONCTIONNEMENT EST COMPRISE ENTRE 7°C ET 35°C ET UNE HUMIDITÉ RELATIVE MAXIMALE DE 80 %. SI LA TEMPÉRATURE AMBIANTE EST EN DEHORS DE CETTE PLAGE, L'APPAREIL NE FONCTIONNERA PAS CORRECTEMENT. LA VALEUR GWP DU RÉFRIGÉRANT R290 EST DE 3.

SCHÉMA DU PRODUIT

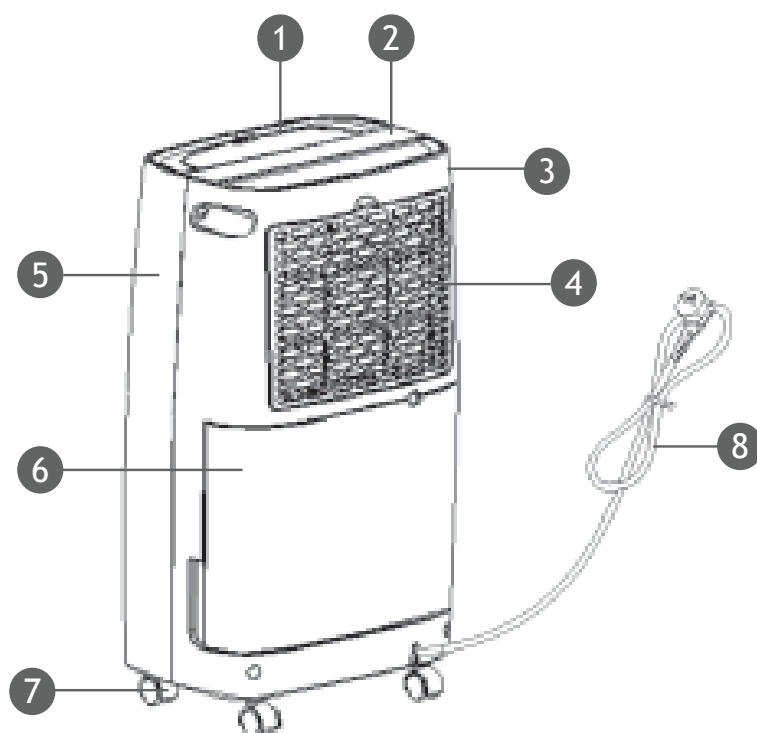

PIÈCES

- ① PANNEAU SUPÉRIEUR
- ② PANNEAU DE CONTRÔLE
- ③ PANNEAU ARRIÈRE
- ④ BOÎTE DE FILTRE
- ⑤ PANNEAU AVANT
- ⑥ RÉSERVOIR D'EAU
- ⑦ ROULETTE
- ⑧ CORDON D'ALIMENTATION

MODE D'EMPLOI

INDICATEURS LUMINEUX

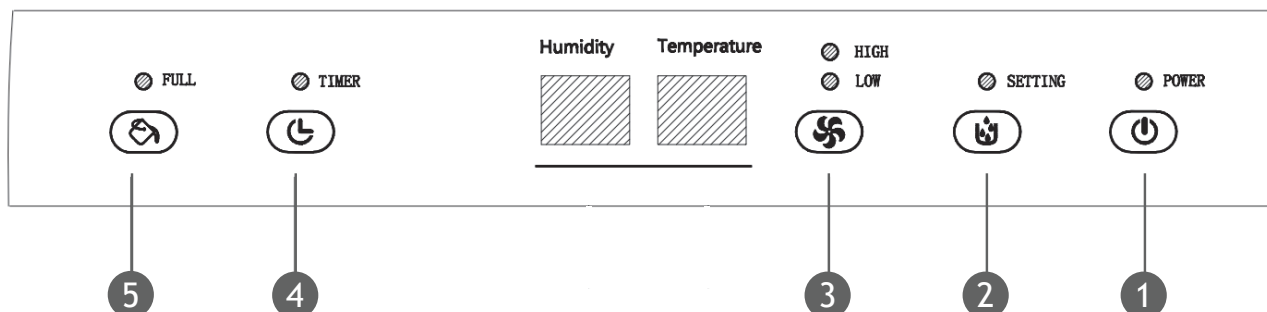

BOUTONS DE FONCTIONNEMENT

- 1 POWER (1. BOUTON MARCHÉ/ ARRÊT)
- 2 SETTINGS (TOUCHE RÉGLAGE (POUR L'HUMIDITÉ))
- 3 FAN (VITESSE DU VENTILATEUR)
- 4 TIMER (BOUTON MINUTERIE)
- 5 FULL (RÉCIPIENT PLEIN)

NIVEAU D'HUMIDITÉ ET MINUTERIE - AFFICHAGES À 2 CHIFFRES



L'ÉCRAN DISPOSE DE 3 FONCTIONS:

1. LORSQUE L'APPAREIL EST BRANCHÉ, IL INDIQUE LE NIVEAU D'HUMIDITÉ DE LA PIÈCE.
2. LORSQUE VOUS RÉGLEZ L'HUMIDITÉ, IL INDIQUERA L'HUMIDITÉ QUE VOUS AVEZ SÉLECTIONNÉE.
3. LORSQUE VOUS PROGRAMMEZ L'HEURE À LAQUELLE L'APPAREIL DOIT S'ALLUMER ET S'ÉTEINDRE, IL AFFICHERA LES HEURES.
4. LORSQUE L'HUMIDITÉ DE L'ENVIRONNEMENT EST INFÉRIEURE À 35 %, IL AFFICHERA 35.
5. LORSQUE L'HUMIDITÉ DE L'ENVIRONNEMENT EST SUPÉRIEURE À 95 %, IL AFFICHERA 95.

1. LE BUZZER SONNERA LORSQUE L'ALIMENTATION EST ALLUMÉE ET LA MACHINE SERA EN VEILLE, L'INDICATEUR POWER SERA VERT. LE VOYANT POWER PEUT ÊTRE UTILISÉ COMME VOYANT LUMINEUX POUR LA DISTRIBUTION WIFI LORSQUE LA MACHINE EST ÉTEINTE.
2. APPUYEZ UNE FOIS SUR LE BOUTON POWER POUR DÉMARRER L'OPÉRATION. APPUYEZ À NOUVEAU DESSUS POUR ARRÊTER L'OPÉRATION.

3. APPUYEZ SUR LE BOUTON SPEED COMME SUIT:

APPUYEZ SUR LE BOUTON POUR RÉGLER LA VITESSE DU VENTILATEUR ENTRE HAUT ET BAS, ET LE VOYANT CORRESPONDANT S'ALLUMERA EN MÊME TEMPS.

4. APPUYEZ SUR LE BOUTON SETTING POUR RÉGLER LA VALEUR D'HUMIDITÉ COMME SUIT :

EN APPUYANT SUR LE BOUTON SETTING POUR MODIFIER LA VALEUR DE RÉGLAGE DE L'HUMIDITÉ. LA PLAGE DE RÉGLAGE DE L'HUMIDITÉ EST DE 40 % À 80 % ET L'INTERVALLE EST DE 5 %. LE VOYANT DE RÉGLAGE S'ALLUME LORSQUE L'HUMIDITÉ EST RÉGLÉE, ET IL S'ÉTEINT LORSQUE L'HUMIDITÉ EST RÉGLÉE PENDANT 5 SECONDES, AFFICHE L'HUMIDITÉ AMBIANTE.

5. APPUYEZ SUR LE BOUTON TIMER POUR AJUSTER LE RÉGLAGE DE LA MINUTERIE:

ENSUITE, VOUS APPUYEZ SUR LE BOUTON TIMER POUR LA PREMIÈRE FOIS, L'AFFICHAGE "88" AFFICHERA LA VALEUR 01 ; LORSQUE VOUS APPUYEZ À NOUVEAU DESSUS, L'ÉCRAN AFFICHE ÉGALEMENT LA VALEUR 01 ET L'INDICATEUR LED DE TEMPS POUR TIMER S'ALLUME. EN APPUYANT CONTINUELLEMENT SUR LA TOUCHE, L'ÉCRAN AFFICHERA LES VALEURS 01, 02, 03.. ET AINSI DE SUITE. LE TEMPS EST RÉGLABLE DANS UNE PLAGE DE CYCLES ENTRE 24 ET 00.

LE RÉGLAGE DE LA MINUTERIE EST UTILISÉ DANS L'ÉTAT DE MISE HORS TENSION POUR QUE L'APPAREIL S'ALLUME, ET DANS L'ÉTAT DE MISE SOUS TENSION POUR QUE L'APPAREIL S'ÉTEIGNE. LA FONCTION DE MINUTERIE SERA ANNULÉE CHAQUE FOIS QUE VOUS ÉTEIGNEZ L'APPAREIL EN TIRANT SUR LE CORDON D'ALIMENTATION OU LORSQUE LE RÉSERVOIR D'EAU EST PLEIN.

ÉVACUATION DE L'EAU COLLECTÉE

LORSQUE LE RÉSERVOIR DE DRAINAGE EST PLEIN, LE VOYANT DU RÉSERVOIR PLEIN S'ALLUME, L'OPÉRATION S'ARRÊTE AUTOMATIQUEMENT ET LE BUZZER ÉMET 15 BIPS POUR ALERTE L'UTILISATEUR QUE L'EAU DOIT ÊTRE VIDÉE DU RÉSERVOIR DE DRAINAGE.

VIDANGE DU RÉSERVOIR DE DRAINAGE

1. APPUYEZ LÉGÈREMENT SUR LES CÔTÉS DU RÉSERVOIR AVEC LES DEUX MAINS ET RETIREZ DOUCEMENT LE RÉSERVOIR.
2. JETER L'EAU RECUEILLIE.

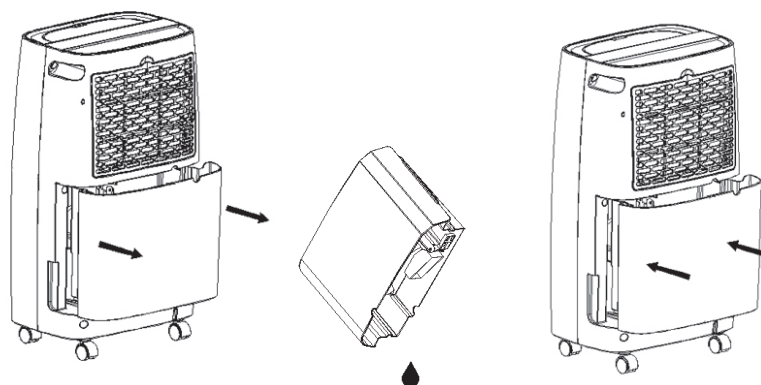

NOTER:

1. NE RETIREZ PAS LE FLOTTEUR DU RÉSERVOIR D'EAU. LE CAPTEUR DE NIVEAU D'EAU PLEIN NE POURRA PLUS DÉTECTER CORRECTEMENT LE NIVEAU D'EAU SANS LE FLOTTEUR ET DE L'EAU RISQUE DE FUIR DU RÉSERVOIR D'EAU.
2. SI LE RÉSERVOIR DE DRAINAGE EST SALE, NETTOYEZ-LE À L'EAU FROIDE OU TIÈDE. N'UTILISEZ PAS DE DÉTERGENT, DE TAMPONS À RÉCUSER, DE CHIFFONS À POUSSIÈRE TRAITÉS CHIMIQUEMENT, D'ESSENCE, DE BENZÈNE, DE DILUANT OU D'AUTRES SOLVANTS, CAR ILS PEUVENT RAYER ET ENDOMMAGER LE RÉSERVOIR ET PROVOQUER DES FUITES D'EAU.
3. LORSQUE VOUS REMETTEZ LE RÉSERVOIR D'EAU EN PLACE, PUSSEZ-LE EN PLACE DANS L'APPAREIL AVEC LES DEUX MAINS. SI LE RÉSERVOIR N'EST PAS CORRECTEMENT POSITIONNÉ, L'INDICATEUR « TANK FULL » S'ACTIVERA ET LE DÉSHUMIDIFICATEUR NE FONCTIONNERA PAS CORRECTEMENT.

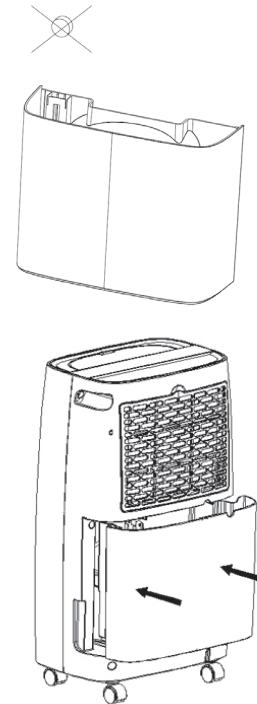

DRAINAGE CONTINU DE L'EAU

L'UNITÉ DISPOSE D'UN ORIFICE DE DRAINAGE CONTINU. UTILISEZ UN TUYAU EN PLASTIQUE (D'UN DIAMÈTRE INTÉRIEUR DE 10 MM), INSÉREZ-LE DANS UN TROU DE VIDANGE (SUR L'EXTRÉMITÉ INFÉRIEURE DE LA PLAQUE SUPÉRIEURE À L'ARRIÈRE DE L'APPAREIL, COMME ILLUSTRÉ CI-DESSOUS). LE TUYAU DOIT DÉPASSER DE MANIÈRE SIGNIFICATIVE DU RÉSERVOIR D'EAU. APRÈS L'AVOIR INSTALLÉ CORRECTEMENT, PLACEZ L'EXTRÉMITÉ DU TUYAU DE VIDANGE DANS UN SEAU.

L'EAU DANS LE RÉSERVOIR DE DRAINAGE PEUT ÊTRE ÉVACUÉE EN CONTINU DU PORT CONTINU DE L'UNITÉ.

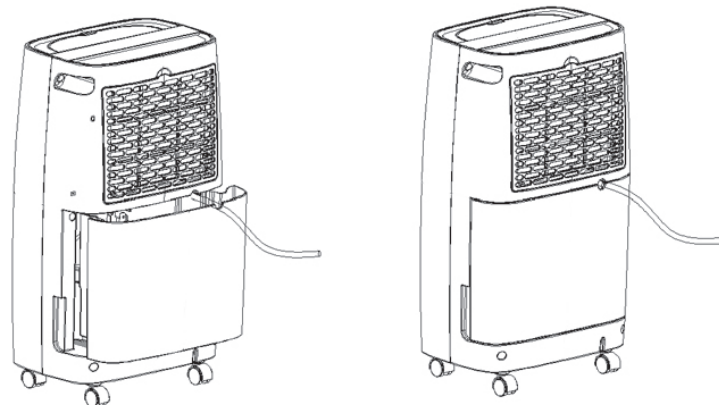

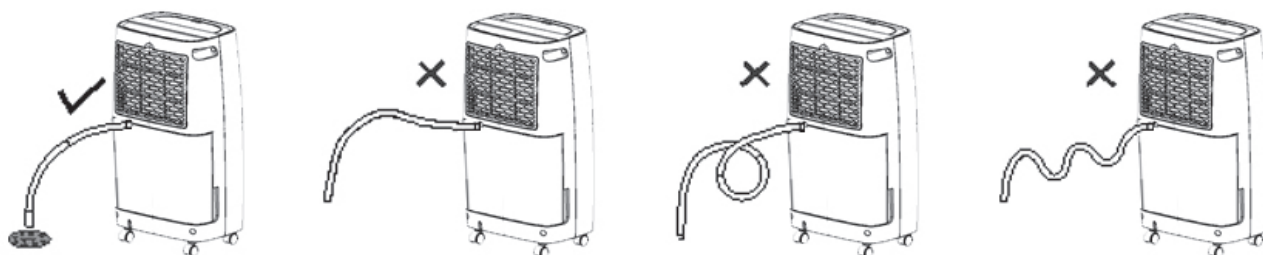

MAINTENANCE

NETTOYAGE DU DÉSHUMIDIFICATEUR

NETTOYAGE DU BOÎTIER DE L'APPAREIL

ESSUYEZ-LE AVEC UN CHIFFON DOUX ET HUMIDE.

NETTOYAGE DU FILTRE À AIR

REMARQUE : LE FILTRE À AIR DERRIÈRE LA GRILLE AVANT DOIT ÊTRE VÉRIFIÉ ET NETTOYÉ AU MOINS UNE FOIS PAR MOIS, PLUS SOUVENT SI NÉCESSAIRE.

1. OUVREZ D'ABORD LA GRILLE D'ENTRÉE ET LAVEZ-LA À L'EAU.

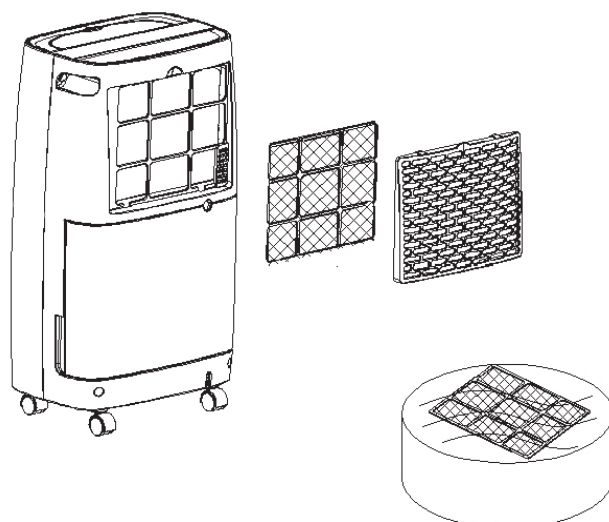

2. NETTOYAGE DU FILTRE À AIR: PASSEZ LÉGÈREMENT UN ASPIRATEUR SUR LA SURFACE DU FILTRE À AIR POUR ENLEVER LA SALETÉ. SI LE FILTRE À AIR EST EXCEPTIONNELLEMENT SALE, LAVEZ-LE AVEC DE L'EAU TIÈDE ET UN NETTOYANT DOUX ET SÉCHEZ-LE SOIGNEUSEMENT.

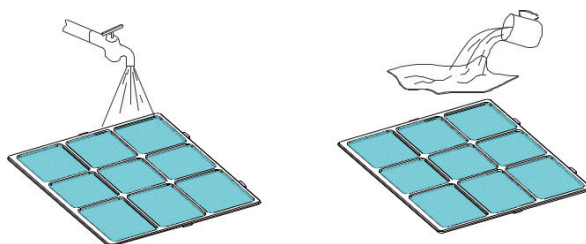

3. FIXEZ LE FILTRE À AIR: INSÉREZ DOUCEMENT LE FILTRE DANS LA GRILLE D'ENTRÉE.

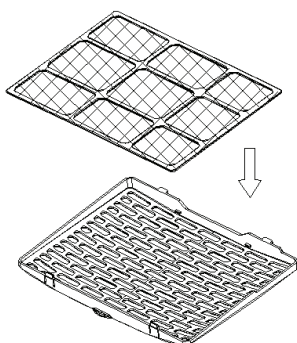

NETTOYER LE RÉSERVOIR D'EAU

LE RÉSERVOIR D'EAU DOIT ÊTRE NETTOYÉ TOUTES LES 2 SEMAINES POUR ÉVITER LA FORMATION D'ALGUES, DE MOISSURES ET DE BACTÉRIES. REMPLISSEZ PARTIELLEMENT LE RÉSERVOIR D'EAU ET AJOUTEZ UN DÉTERGENT DOUX. NETTOYEZ, VIDEZ ET RINCEZ LE RÉSERVOIR D'EAU.

STOCKAGE DU DÉSHUMIDIFICATEUR

LORSQUE L'APPAREIL N'EST PAS UTILISÉ PENDANT UNE LONGUE PÉRIODE ET QUE VOUS SOUHAITEZ LE RANGER, VEUILLEZ NOTER LES ÉTAPES SUIVANTES:

1. VIDEZ L'EAU RESTANTE DANS LE RÉSERVOIR DE DRAINAGE ET ESSUYEZ LES GOUTTELETTES D'EAU SUR LE FOND À L'INTÉRIEUR DE L'APPAREIL.
2. REPLIEZ LE CORDON D'ALIMENTATION ET PLACEZ-LE DANS LE RÉSERVOIR D'EAU.
3. NETTOYER LE FILTRE À AIR.
4. PLACEZ LA MACHINE DANS UN ENVIRONNEMENT FRAIS ET SEC.

DISTANCE

MAINTENEZ LA DISTANCE MINIMALE AUTOUR DU DÉSHUMIDIFICATEUR LORSQUE L'APPAREIL FONCTIONNE COMME INDIQUÉ SUR LE SCHÉMA DE GAUCHE.

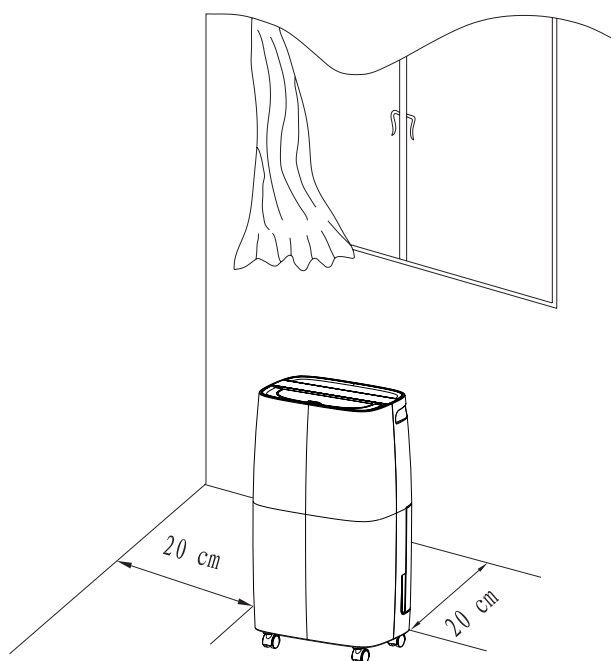

DÉPANNAGE

SI UNE CONDITION RÉPERTORIÉE CI-DESSOUS SE PRODUIT, VEUILLEZ VÉRIFIER LES SOLUTIONS SUIVANTES AVANT DE CONTACTER LE SERVICE CLIENT.

PROBLÈME	CAUSE POSSIBLE	SOLUTION
L'APPAREIL NE FONCTIONNE PAS	LE CORDON D'ALIMENTATION A-T-IL ÉTÉ DÉBRANCHÉ ?	BRANCHEZ LE CORDON D'ALIMENTATION DANS LA PRISE DE COURANT.
	LE VOYANT TANK FULL CLIGNOTE-T-IL? (LE RÉSERVOIR EST PLEIN OU DANS LA MAUVAISE POSITION.)	VIDEZ L'EAU DU RÉSERVOIR DE DRAINAGE PUIS REPOSITIONNEZ LE RÉSERVOIR.
	LA TEMPÉRATURE DE LA PIÈCE EST-ELLE SUPÉRIEURE À 35°C OU INFÉRIEURE À 5°C?	LE DISPOSITIF DE PROTECTION EST ACTIVÉ ET L'UNITÉ NE PEUT PAS ÊTRE DÉMARRÉE.
LA FONCTION DE DÉSHUMIDIFICATION NE FONCTIONNE PAS	LE FILTRE À AIR EST-IL BOUCHÉ?	NETTOYEZ LE FILTRE À AIR COMME INDIQUÉ SOUS "NETTOYAGE DU DÉSHUMIDIFICATEUR".
	L'ENTRÉE ET LA SORTIE D'AIR SONT-ELLES OBSTRUÉES?	RETIREZ L'OBSTRUCTION DE L'ENTRÉE OU DE LA SORTIE D'AIR.
AUCUN AIR N'EST PAS ÉVACUÉ	LE FILTRE À AIR EST-IL BOUCHÉ?	NETTOYEZ LE FILTRE À AIR COMME INDIQUÉ SOUS "NETTOYAGE DU DÉSHUMIDIFICATEUR".
L'APPAREIL EST TROP BRUYANT PENDANT LE FONCTIONNEMENT	L'APPAREIL EST-IL INCLINÉ OU INSTABLE?	POSITIONNEZ L'APPAREIL SUR UN SOL STABLE ET PLAT.
	LE FILTRE À AIR EST-IL BOUCHÉ?	NETTOYEZ LE FILTRE À AIR COMME INDIQUÉ SOUS "NETTOYAGE DU DÉSHUMIDIFICATEUR".

PRÉCAUTIONS DE SÉCURITÉ POUR L'ENTRETIEN

VEUILLEZ SUIVRE CES AVERTISSEMENTS LORS DE L'ENTRETIEN D'UN DÉSHUMIDIFICATEUR AVEC R290.

1. VÉRIFICATION DE LA ZONE ENTOURANT L'UNITÉ

AVANT DE COMMENCER À TRAVAILLER SUR DES SYSTÈMES CONTENANT DES RÉFRIGÉRANTS INFLAMMABLES, DES CONTRÔLES DE SÉCURITÉ SONT NÉCESSAIRES POUR S'ASSURER QUE LE RISQUE D'INFLAMMATION EST MINIMISÉ. POUR LA RÉPARATION DU SYSTÈME DE RÉFRIGÉRATION, LES PRÉCAUTIONS SUIVANTES DOIVENT ÊTRE RESPECTÉES AVANT D'EFFECTUER DES TRAVAUX SUR LE SYSTÈME.

PROCÉDURE DE TRAVAIL

LES TRAVAUX DOIVENT ÊTRE ENTREPRIS SELON UNE PROCÉDURE CONTRÔLÉE AFIN DE MINIMISER LE RISQUE DE PRÉSENCE DE GAZ OU DE VAPEURS INFLAMMABLES PENDANT L'EXÉCUTION DES TRAVAUX.

2. ZONE DE TRAVAIL GÉNÉRALE

TOUT LE PERSONNEL DE MAINTENANCE ET LES AUTRES PERSONNES TRAVAILLANT DANS LA ZONE LOCALE DOIVENT ÊTRE INFORMÉS DE LA NATURE DES TRAVAUX EN COURS. LES TRAVAUX DANS DES ESPACES CONFINÉS DOIVENT ÊTRE ÉVITÉS. LA ZONE AUTOUR DE L'ESPACE DE TRAVAIL DOIT ÊTRE DÉLIMITÉE. ASSUREZ-VOUS QUE LES CONDITIONS DANS LA ZONE ONT ÉTÉ SÉCURISÉES PAR LE CONTRÔLE DES MATÉRIAUX INFLAMMABLES.

3. VÉRIFICATION DE LA PRÉSENCE DE RÉFRIGÉRANT

LA ZONE DOIT ÊTRE VÉRIFIÉE AVEC UN DÉTECTEUR DE RÉFRIGÉRANT APPROPRIÉ AVANT ET PENDANT LE TRAVAIL, POUR S'ASSURER QUE LE TECHNICIEN EST CONSCIENT DES ATMOSPHÈRES POTENTIELLEMENT INFLAMMABLES. ASSUREZ-VOUS QUE L'ÉQUIPEMENT DE DÉTECTION DE FUITES UTILISÉ EST ADAPTÉ À UNE UTILISATION AVEC DES RÉFRIGÉRANTS INFLAMMABLES, C'EST-À-DIRE QU'IL NE PRODUIT PAS D'ÉTINCELLES, QU'IL EST CORRECTEMENT SCELLÉ OU QU'IL EST INTRINSÈQUEMENT SÛR.

4. PRÉSENCE D'EXTINCTEUR

SI DES TRAVAUX À CHAUD DOIVENT ÊTRE EFFECTUÉS SUR L'ÉQUIPEMENT DE RÉFRIGÉRATION OU SUR TOUTE PIÈCE ASSOCIÉE, UN ÉQUIPEMENT D'EXTINCTION D'INCENDIE APPROPRIÉ DOIT ÊTRE DISPONIBLE À PORTÉE DE MAIN. AVOIR UN EXTINCTEUR À POUVRE SÈCHE OU CO₂ À CÔTÉ DE LA ZONE DE CHARGEMENT.

5. AUCUNE SOURCE D'INFLAMMATION

AUCUNE PERSONNE EFFECTUANT DES TRAVAUX LIÉS À UN SYSTÈME DE RÉFRIGÉRATION IMPLIQUANT L'EXPOSITION D'UNE TUYAUTERIE CONTENANT OU AYANT CONTENU UN RÉFRIGÉRANT INFLAMMABLE NE DOIT UTILISER DES SOURCES D'INFLAMMATION DE MANIÈRE À ENTRAÎNER UN RISQUE D'INCENDIE OU D'EXPLOSION. TOUTES LES SOURCES D'INFLAMMATION POSSIBLES, Y COMPRIS LA CIGARETTE, DOIVENT ÊTRE MAINTENUES SUFFISAMMENT ÉLOIGNÉES DU SITE D'INSTALLATION, DE RÉPARATION, DE RETRAIT ET D'ÉLIMINATION, AU COURS DUQUEL DU RÉFRIGÉRANT INFLAMMABLE PEUT ÉVENTUELLEMENT ÊTRE LIBÉRÉ DANS L'ESPACE ENVIRONNANT. AVANT LE DÉBUT DES TRAVAUX, LA ZONE AUTOUR DE L'ÉQUIPEMENT DOIT ÊTRE INSPECTÉE POUR S'ASSURER QU'IL N'Y A PAS DE RISQUES D'INFLAMMABILITÉ OU D'INFLAMMATION. DES PANNEAUX « INTERDICTION DE FUMER » DOIVENT ÊTRE AFFICHÉS.

6. ZONE VENTILÉE

ASSUREZ-VOUS QUE LA ZONE DE TRAVAIL EST À L'AIR LIBRE OU QU'ELLE EST SUFFISAMMENT VENTILÉE AVANT D'ENTRER PAR EFFRACTION DANS LE SYSTÈME OU D'EFFECTUER TOUT TRAVAIL À CHAUD. UN DEGRÉ ÉLEVÉ DE VENTILATION DOIT ÊTRE MAINTENU PENDANT LA PÉRIODE D'EXÉCUTION DES TRAVAUX. LA VENTILATION DOIT DISPERSER EN TOUTE SÉCURITÉ TOUT RÉFRIGÉRANT LIBÉRÉ ET DE PRÉFÉRENCE L'EXPULSER VERS L'EXTÉRIEUR DANS L'ATMOSPHÈRE.

7. VÉRIFICATION DE L'ÉQUIPEMENT DE RÉFRIGÉRATION

LORSQUE DES COMPOSANTS ÉLECTRIQUES SONT CHANGÉS, ILS DOIVENT ÊTRE ADAPTÉS À L'USAGE ET AUX SPÉCIFICATIONS CORRECTES. LES DIRECTIVES D'ENTRETIEN ET DE SERVICE DU FABRICANT DOIVENT ÊTRE SUIVIES À TOUT MOMENT. EN CAS DE DOUTE, CONSULTEZ LE SERVICE TECHNIQUE DU FABRICANT POUR OBTENIR DE L'AIDE

LES CONTRÔLES SUIVANTS DOIVENT ÊTRE APPLIQUÉS AUX INSTALLATIONS UTILISANT DES FLUIDES FRIGORIGÈNES INFLAMMABLES :

- LA TAILLE DE LA CHARGE EST CONFORME À LA TAILLE DE LA PIÈCE DANS LAQUELLE LES PIÈCES CONTENANT DU RÉFRIGÉRANT SONT INSTALLÉES;
- LA MACHINERIE ET LES BOUCHES DE VENTILATION FONCTIONNENT CORRECTEMENT ET NE SONT PAS OBSTRUÉES;
- SI UN CIRCUIT DE RÉFRIGÉRATION INDIRECT EST UTILISÉ, LE CIRCUIT SECONDAIRE DOIT ÊTRE VÉRIFIÉ POUR LA PRÉSENCE DE RÉFRIGÉRANT;
- LE MARQUAGE SUR L'ÉQUIPEMENT RESTE VISIBLE ET LISIBLE. LES MARQUAGES ET PANNEAUX ILLISIBLES DOIVENT ÊTRE CORRIGÉS;
- ASSUREZ-VOUS QUE LE TUYAU DE RÉFRIGÉRATION ET LES COMPOSANTS SONT INSTALLÉS DANS UNE POSITION OÙ IL EST PEU PROBABLE QU'ILS SOIENT EXPOSÉS À UNE SUBSTANCE SUSCEPTIBLE DE CORRODER LES COMPOSANTS CONTENANT DU RÉFRIGÉRANT, À MOINS QUE LES COMPOSANTS NE SOIENT CONSTRUITS AVEC DES MATÉRIAUX QUI SONT INTRINSÈQUEMENT RÉSISTANTS À LA CORROSION OU SONT CONVENABLEMENT PROTÉGÉS CONTRE CORROSION.

8. VÉRIFICATION DES COMPOSANTS ÉLECTRIQUES

LA RÉPARATION ET L'ENTRETIEN DES COMPOSANTS ÉLECTRIQUES DOIVENT INCLURE LES CONTRÔLES DE SÉCURITÉ INITIAUX ET LES PROCÉDURES D'INSPECTION DES COMPOSANTS. S'IL EXISTE UN DÉFAUT SUSCEPTIBLE DE COMPROMETTRE LA SÉCURITÉ, AUCUNE ALIMENTATION ÉLECTRIQUE NE DOIT ÊTRE CONNECTÉE AU CIRCUIT JUSQU'À CE QU'IL SOIT TRAITÉ DE MANIÈRE SATISFAISANTE. SI LE DÉFAUT NE PEUT PAS ÊTRE CORRIGÉ IMMÉDIATEMENT. S'IL EST NÉCESSAIRE DE POURSUIVRE L'EXPLOITATION, UNE SOLUTION TEMPORAIRE ADÉQUATE DOIT ÊTRE UTILISÉE. CELA DOIT ÊTRE SIGNALÉ AU PROPRIÉTAIRE DE L'ÉQUIPEMENT AFIN QUE TOUTES LES PARTIES EN SOIENT INFORMÉES.

LES CONTRÔLES DE SÉCURITÉ INITIAUX DOIVENT INCLURE:

- CES CONDENSATEURS SONT DÉCHARGÉS : CELA DOIT ÊTRE FAIT DE MANIÈRE SÛRE POUR ÉVITER LA POSSIBILITÉ D'ÉTINCELLES;
- QU'AUCUN COMPOSANT ÉLECTRIQUE SOUS TENSION NI AUCUN CÂBLAGE NE SONT EXPOSÉS LORS DE LA CHARGE, DE LA RÉCUPÉRATION OU DE LA PURGE DU SYSTÈME;
- QU'IL Y AIT CONTINUITÉ DE LA MISE À LA TERRE ÉLECTRIQUE.

9. RÉPARATION DES COMPOSANTS SCÉLLÉS

PENDANT LES RÉPARATIONS DES COMPOSANTS SCÉLLÉS, TOUTES LES ALIMENTATIONS ÉLECTRIQUES DOIVENT ÊTRE DÉCONNECTÉES DE L'ÉQUIPEMENT SUR LEQUEL ON TRAVAILLE AVANT TOUT RETRAIT DES COUVERCLES SCÉLLÉS, ETC.

S'IL EST ABSOLUMENT NÉCESSAIRE D'AVOIR UNE ALIMENTATION ÉLECTRIQUE POUR L'ÉQUIPEMENT PENDANT L'ENTRETIEN, UN DISPOSITIF DE DÉTECTION DE FUITE FONCTIONNANT EN PERMANENCE DOIT ÊTRE SITUÉ AU POINT LE PLUS CRITIQUE POUR AVERTIR D'UNE SITUATION POTENTIELLEMENT DANGEREUSE.

UNE ATTENTION PARTICULIÈRE DOIT ÊTRE PORTÉE AUX POINTS SUIVANTS POUR S'ASSURER QU'EN TRAVAILLANT SUR DES COMPOSANTS ÉLECTRIQUES, LE BOÎTIER N'EST PAS ALTÉRÉ DE MANIÈRE À AFFECTER LE NIVEAU DE PROTECTION. CELA INCLUT LES CÂBLES ENDOMMAGÉS, UN NOMBRE EXCESSIF

DE CONNEXIONS, DES BORNES NON CONFORMES AUX SPÉCIFICATIONS D'ORIGINE, DES DOMMAGES AUX JOINTS, UN MONTAGE INCORRECT DES PRESSE-ÉTOUPES, ETC.

ASSUREZ-VOUS QUE L'APPAREIL EST SOLIDEMENT FIXÉ.

ASSUREZ-VOUS QUE LES JOINTS OU LES MATÉRIAUX D'ÉTANCHÉITÉ NE SE SONT PAS DÉGRADÉS AU POINT DE NE PLUS SERVIR À EMPÊCHER LA PÉNÉTRATION D'ATMOSPHÈRES INFLAMMABLES. LES PIÈCES DE RECHANGE DOIVENT ÊTRE CONFORMES AUX SPÉCIFICATIONS DU FABRICANT.

REMARQUEZ : L'UTILISATION D'UN SCELLANT À BASE DE SILICONE PEUT RÉDUIRE L'EFFICACITÉ DE CERTAINS TYPES D'ÉQUIPEMENTS DE DÉTECTION DE FUITES. LES COMPOSANTS À SÉCURITÉ INTRINSÈQUE N'ONT PAS BESOIN D'ÊTRE ISOLÉS AVANT DE TRAVAILLER DESSUS.

10. RÉPARATION DES COMPOSANTS À SÉCURITÉ INTRINSÈQUE

N'APPLIQUEZ AUCUNE CHARGE INDUCTIVE OU CAPACITIVE PERMANENTE AU CIRCUIT SANS VOUS ASSURER QUE CELLE-CI NE DÉPASSERA PAS LA TENSION ADMISSIBLE ET ACTUELLEMENT AUTORISÉE POUR L'ÉQUIPEMENT UTILISÉ.

INTRINSÈQUEMENT, LES COMPOSANTS SONT LES SEULS TYPES SUR LESQUELS IL EST POSSIBLE DE TRAVAILLER EN PRÉSENCE D'UNE ATMOSPHÈRE INFLAMMABLE. L'APPAREIL D'ESSAI DOIT ÊTRE AU BON CALIBRE.

REMPLEZ LES COMPOSANTS UNIQUEMENT PAR DES PIÈCES SPÉCIFIÉES PAR LE FABRICANT. L'UTILISATION DE TOUTE AUTRE PIÈCE PEUT ENTRAÎNER L'INFLAMMATION DU RÉFRIGÉRANT DANS L'ATMOSPHÈRE CAUSÉE PAR UNE FUITE.

11. CÂBLAGE

VÉRIFIEZ QUE LE CÂBLAGE NE SERA PAS SOUMIS À L'USURE, À LA CORROSION, À UNE PRESSION EXCESSIVE, À DES VIBRATIONS, À DES ARÊTES VIVES OU À TOUT AUTRE EFFET ENVIRONNEMENTAL NÉFASTE. LE CONTRÔLE DOIT ÉGALEMENT TENIR COMPTE DES EFFETS DU VIEILLISSEMENT OU DES VIBRATIONS CONTINUES PROVENANT DE SOURCES TELLES QUE LES COMPRESSEURS OU LES VENTILATEURS.

12. DÉTECTION DE FUITES DE FLUIDES FRIGORIGÈNES INFLAMMABLES

EN AUCUN CAS, DES SOURCES POTENTIELLES D'INFLAMMATION NE DOIVENT ÊTRE UTILISÉES DANS LA RECHERCHE OU LA DÉTECTION DE FUITES DE FLUIDE FRIGORIGÈNE. UNE TORCHE AUX HALOGÉNURES (OU TOUT AUTRE DÉTECTEUR UTILISANT UNE FLAMME NUE) NE DOIT PAS ÊTRE UTILISÉE.

13. MÉTHODES DE DÉTECTION DES FUITES

LES MÉTHODES DE DÉTECTION DE FUITE SUIVANTES SONT ACCEPTABLES POUR LES SYSTÈMES CONTENANT DES RÉFRIGÉRANTS INFLAMMABLES :

DES DÉTECTEURS DE FUITES ÉLECTRONIQUES DOIVENT ÊTRE UTILISÉS POUR DÉTECTER LES RÉFRIGÉRANTS INFLAMMABLES, MAIS LA SENSIBILITÉ PEUT NE PAS ÊTRE ADÉQUATE OU NÉCESSITER UN RÉÉTALONNAGE (L'ÉQUIPEMENT DE DÉTECTION DOIT ÊTRE ÉTALONNÉ DANS UNE ZONE SANS RÉFRIGÉRANT.) ASSUREZ-VOUS QUE LE DÉTECTEUR N'EST PAS UNE SOURCE POTENTIELLE D'INFLAMMATION ET QU'IL EST ADAPTÉ POUR LE RÉFRIGÉRANT UTILISÉ.

LES FLUIDES DE DÉTECTION DE FUITE CONVIENNENT À LA PLUPART DES RÉFRIGÉRANTS, MAIS L'UTILISATION DE DÉTERGENTS CONTENANT DU CHLORE DOIT ÊTRE ÉVITÉE CAR LE CHLORE PEUT RÉAGIR AVEC LE RÉFRIGÉRANT ET CORRODER LA TUYAUTERIE EN CUIVRE.

SI UNE FUITE EST SUSPECTÉE, TOUTES LES FLAMMES NUES DOIVENT ÊTRE ENLEVÉES/ÉTEINTES.

SI UNE FUITE DE FLUIDE FRIGORIGÈNE NÉCESSITANT UN BRASAGE EST DÉTECTÉE, TOUT LE FLUIDE FRIGORIGÈNE DOIT ÊTRE RÉCUPÉRÉ DU SYSTÈME. L'AZOTE EXEMPT D'OXYGÈNE (OFN) DOIT ENSUITE ÊTRE PURGÉ À TRAVERS LE SYSTÈME AVANT ET PENDANT LE PROCESSUS DE BRASAGE.

14. RETRAIT DU RÉFRIGÉRANT

LORS D'UNE EFFRACTION DANS LE CIRCUIT DE RÉFRIGÉRANT POUR EFFECTUER DES RÉPARATIONS OU À TOUTE AUTRE FIN, LES PROCÉDURES CONVENTIONNELLES DOIVENT ÊTRE UTILISÉES. CEPENDANT, IL EST IMPORTANT QUE LES MEILLEURES PRATIQUES SOIENT SUIVIES PUISQUE L'INFLAMMABILITÉ DU GAZ EST UNE CONSIDÉRATION. LA PROCÉDURE SUIVANTE DOIT ÊTRE RESPECTÉE:

1. RETIREZ LE RÉFRIGÉRANT.
2. PURGER LE CIRCUIT AVEC UN GAZ INERTE.
3. ÉVACUEZ
4. PURGEZ À NOUVEAU AVEC UN GAZ INERTE.
5. OUVRIR LE CIRCUIT EN COUPANT OU EN BRASANT.

LA CHARGE DE RÉFRIGÉRANT DOIT ÊTRE RÉCUPÉRÉE DANS LES BONS CYLINDRES DE RÉCUPÉRATION. LE SYSTÈME DOIT ÊTRE « RINCÉ » AVEC OFN POUR RENDRE L'UNITÉ SÛRE. CE PROCESSUS PEUT DEVOIR ÊTRE RÉPÉTÉ PLUSIEURS FOIS. L'AIR COMPRIMÉ OU L'OXYGÈNE NE DOIVENT PAS ÊTRE UTILISÉS POUR CETTE TÂCHE.

LE RINÇAGE DOIT ÊTRE RÉALISÉ EN CASSANT LE VIDE DANS LE SYSTÈME AVEC OFN ET EN CONTINUANT À REMPLIR JUSQU'À CE QUE LA PRESSION DE TRAVAIL SOIT ATTEINTE ; APRÈS CELA VIENT L'ÉVACUATION DANS L'ATMOSPHÈRE, ET FINALEMENT LA MISE SOUS VIDE. CE PROCESSUS DOIT ÊTRE RÉPÉTÉ JUSQU'À CE QU'IL NE RESTE PLUS DE RÉFRIGÉRANT DANS LE SYSTÈME. LORSQUE LA CHARGE OFN FINALE EST UTILISÉE, LE SYSTÈME DOIT ÊTRE VENTILÉ JUSQU'À LA PRESSION ATMOSPHÉRIQUE POUR PERMETTRE LE TRAVAIL.

CETTE OPÉRATION EST ABSOLUMENT INDISPENSABLE SI DES OPÉRATIONS DE BRASAGE DE LA TUYAUTERIE SONT SUR LE POINT D'AVOIR LIEU. ASSUREZ-VOUS QUE LA SORTIE DE LA POMPE À VIDE N'EST PAS À PROXIMITÉ DE SOURCES D'INFLAMMATION ET QU'IL Y A UNE VENTILATION DISPONIBLE.

15. PROCÉDURES DE CHARGE DE RÉFRIGÉRANT

EN PLUS DES PROCÉDURES DE CHARGE CONVENTIONNELLES, LES EXIGENCES SUIVANTES DOIVENT ÊTRE RESPECTÉES.

- ASSUREZ-VOUS QUE LA CONTAMINATION DES DIFFÉRENTS RÉFRIGÉRANTS NE SE PRODUIT PAS LORS DE L'UTILISATION DE L'ÉQUIPEMENT DE CHARGE. LES FLEXIBLES OU CONDUITES DOIVENT ÊTRE AUSSI COURTS QUE POSSIBLE AFIN DE MINIMISER LA QUANTITÉ DE RÉFRIGÉRANT QU'ILS CONTIENNENT.
- LES CYLINDRES DOIVENT ÊTRE MAINTENUES DEBOUT.
- ASSUREZ-VOUS QUE LE SYSTÈME DE RÉFRIGÉRATION EST MIS À LA TERRE AVANT DE CHARGER LE SYSTÈME AVEC DU RÉFRIGÉRANT.
- ÉTIQUETEZ LE SYSTÈME LORSQUE LA CHARGE EST TERMINÉE (SI CE N'EST DÉJÀ FAIT).
- DES PRÉCAUTIONS EXTRÊMES DOIVENT ÊTRE PRISES POUR NE PAS TROP REMPLIR LE SYSTÈME DE RÉFRIGÉRATION.

AVANT DE RECHARGER LE SYSTÈME, IL DOIT ÊTRE TESTÉ SOUS PRESSION AVEC OFN. LE SYSTÈME DOIT

ÊTRE TESTÉ POUR DÉTECTER LES FUITES À LA FIN DE LA CHARGE MAIS AVANT LA MISE EN SERVICE. UN TEST D'ÉTANCHÉITÉ DE SUIVI DOIT ÊTRE EFFECTUÉ AVANT DE QUITTER LE SITE.

16. MISE HORS SERVICE

AVANT D'EFFECTUER CETTE PROCÉDURE, IL EST ESSENTIEL QUE LE TECHNICIEN CONNAISSE PARFAITEMENT L'ÉQUIPEMENT ET TOUS SES DÉTAILS. IL EST RECOMMANDÉ DE COLLECTER TOUS LES FLUIDES FRIGORIGÈNES EN TOUTE SÉCURITÉ. AVANT L'EXÉCUTION DE LA TÂCHE, UN ÉCHANTILLON D'HUILE ET DE RÉFRIGÉRANT DOIT ÊTRE PRÉLEVÉ, DANS LE CAS OÙ L'ANALYSE EST REQUISE AVANT LA RÉUTILISATION DU RÉFRIGÉRANT RÉCUPÉRÉ. IL EST ESSENTIEL DE S'ASSURER QUE L'ALIMENTATION EST DISPONIBLE AVANT DE COMMENCER LA TÂCHE.

- A. SE FAMILIARISER AVEC L'ÉQUIPEMENT ET SON FONCTIONNEMENT.
- B. ISOLEZ ÉLECTRIQUEMENT LE SYSTÈME.
- C. AVANT DE TENTER LA PROCÉDURE, ASSUREZ-VOUS QUE :
 - SI VOUS ÊTES SUR LE POINT DE RÉPARER L'UNITÉ, UN ÉQUIPEMENT DE MANUTENTION MÉCANIQUE EST DISPONIBLE POUR MANIPULER LES CYLINDRES DE RÉFRIGÉRANT
 - TOUS LES ÉQUIPEMENTS DE PROTECTION INDIVIDUELLE SONT DISPONIBLES ET UTILISÉS CORRECTEMENT
 - LE PROCESSUS DE RÉCUPÉRATION EST SUPERVISÉ EN TOUT TEMPS PAR UNE PERSONNE COMPÉTENTE
 - LES ÉQUIPEMENTS DE RÉCUPÉRATION ET LES CYLINDRES SONT CONFORMES AUX NORMES APPROPRIÉES.
- D. POMPER LE SYSTÈME DE RÉFRIGÉRANT, SI POSSIBLE.
- E. SI LE VIDE N'EST PAS POSSIBLE, CRÉEZ UN COLLECTEUR DE SORTE QUE LE RÉFRIGÉRANT PUISSE ÊTRE RETIRÉ DES DIFFÉRENTES PARTIES DU SYSTÈME.
- F. ASSUREZ-VOUS QUE LE CYLINDRE EST SITUÉE SUR LA BALANCE AVANT DE PROCÉDER À LA RÉCUPÉRATION.
- G. DÉMARREZ LA MACHINE DE RÉCUPÉRATION ET FAITES-LA FONCTIONNER CONFORMÉMENT AUX INSTRUCTIONS DU FABRICANT.
- H. NE REMPLISSEZ PAS TROP LES CYLINDRES (PAS PLUS DE 80 % DE CHARGE LIQUIDE EN VOLUME).
- I. NE DÉPASSEZ PAS LA PRESSION DE SERVICE MAXIMALE DU CYLINDRE, MÊME TEMPORAIREMENT.
- J. LORSQUE LES CYLINDRES ONT ÉTÉ REMPLIES CORRECTEMENT ET QUE LE PROCESSUS EST TERMINÉ, ASSUREZ-VOUS QUE LES CYLINDRES ET L'ÉQUIPEMENT SONT RAPIDEMENT RETIRÉS DU SITE ET QUE TOUTES LES VANNES D'ISOLEMENT DE L'ÉQUIPEMENT SONT FERMÉES.
- K. LE RÉFRIGÉRANT RÉCUPÉRÉ NE DOIT PAS ÊTRE CHARGÉ DANS UN AUTRE SYSTÈME DE RÉFRIGÉRATION À MOINS QU'IL N'AIT ÉTÉ NETTOYÉ ET VÉRIFIÉ.

17. ÉTIQUETAGE

L'ÉQUIPEMENT DOIT ÊTRE ÉTIQUETÉ INDIQUANT QU'IL A ÉTÉ MIS HORS SERVICE ET VIDÉ DE SON RÉFRIGÉRANT. L'ÉTIQUETTE DOIT ÊTRE DATÉE ET SIGNÉE. ASSUREZ-VOUS QU'IL Y A DES ÉTIQUETTES SUR L'ÉQUIPEMENT INDIQUANT QUE L'ÉQUIPEMENT CONTIENT UN RÉFRIGÉRANT INFLAMMABLE.

18. RÉCUPÉRATION

LORS DU RETRAIT DES RÉFRIGÉRANTS D'UN SYSTÈME, QUE CE SOIT POUR L'ENTRETIEN OU LA MISE HORS SERVICE, IL EST RECOMMANDÉ DE RETIRER TOUS LES RÉFRIGÉRANTS EN TOUTE SÉCURITÉ.

LORS DU TRANSFERT DE RÉFRIGÉRANT DANS DES CYLINDRES, ASSUREZ-VOUS QUE SEULS DES CYLINDRES DE RÉCUPÉRATION DE RÉFRIGÉRANT APPROPRIÉS SONT UTILISÉS. ASSUREZ-VOUS QUE LE NOMBRE CORRECT DE CYLINDRES POUR MAINTENIR LA CHARGE TOTALE DU SYSTÈME EST DISPONIBLE. TOUTES LES CYLINDRES À UTILISER SONT CONÇUES POUR LE RÉFRIGÉRANT RÉCUPÉRÉ ET ÉTIQUETÉES POUR CE RÉFRIGÉRANT (C'EST-À-DIRE DES CYLINDRES SPÉCIALES POUR LA RÉCUPÉRATION DE RÉFRIGÉRANT). LES CYLINDRES DOIVENT ÊTRE COMPLÈTES AVEC UNE SOUPAPE DE SURPRESSION ET LES VANNES D'ARRÊT ASSOCIÉES EN BON ÉTAT DE FONCTIONNEMENT. LES CYLINDRES DE RÉCUPÉRATION VIDES SONT ÉVACUÉES ET, SI POSSIBLE, REFROIDIES AVANT LA RÉCUPÉRATION.

L'ÉQUIPEMENT DE RÉCUPÉRATION DOIT ÊTRE EN BON ÉTAT DE FONCTIONNEMENT AVEC UN ENSEMBLE D'INSTRUCTIONS CONCERNANT L'ÉQUIPEMENT QUI EST À PORTÉE DE MAIN ET DOIT ÊTRE ADAPTÉ À LA RÉCUPÉRATION DES FLUIDES FRIGORIGÈNES INFLAMMABLES.

DE PLUS, UN ENSEMBLE DE BALANCES CALBRÉES DOIT ÊTRE DISPONIBLE ET EN BON ÉTAT DE FONCTIONNEMENT. LES TUYAUX DOIVENT ÊTRE COMPLETS AVEC DES RACCORDS DE DÉCONNEXION SANS FUITE ET EN BON ÉTAT.

AVANT D'UTILISER LA MACHINE DE RÉCUPÉRATION, VÉRIFIEZ QU'ELLE EST EN BON ÉTAT DE FONCTIONNEMENT, QU'ELLE A ÉTÉ CORRECTEMENT ENTRETENUE ET QUE TOUS LES COMPOSANTS ÉLECTRIQUES ASSOCIÉS SONT SCELLÉS POUR ÉVITER TOUTE INFLAMMATION EN CAS DE FUITE DE RÉFRIGÉRANT. CONSULTEZ LE FABRICANT EN CAS DE DOUTE.

LE FLUIDE FRIGORIGÈNE RÉCUPÉRÉ DOIT ÊTRE RENVOYÉ AU FOURNISSEUR DE FLUIDE FRIGORIGÈNE DANS LE BON CYLINDRE DE RÉCUPÉRATION, ET LA NOTE DE TRANSFERT DE DÉCHETS CORRESPONDANTE DOIT ÊTRE RÉDIGÉE. NE MÉLANGEZ PAS LES FLUIDES FRIGORIGÈNES DANS LES RÉCUPÉRATEURS ET SURTOUT PAS DANS LES BOUTEILLES.

SI LES COMPRESSEURS OU LES HUILES DE COMPRESSEUR DOIVENT ÊTRE RETIRÉS, ASSUREZ-VOUS QU'ILS ONT ÉTÉ ÉVACUÉS À UN NIVEAU ACCEPTABLE POUR VOUS ASSURER QUE LE RÉFRIGÉRANT INFLAMMABLE NE RESTE PAS DANS LE LUBRIFIANT. LE PROCESSUS D'ÉVACUATION DOIT ÊTRE EFFECTUÉ AVANT DE RENVOYER LE COMPRESSEUR AUX FOURNISSEURS. SEUL LE CHAUFFAGE ÉLECTRIQUE DU CORPS DU COMPRESSEUR DOIT ÊTRE UTILISÉ POUR ACCÉLÉRER CE PROCESSUS. LORSQUE L'HUILE EST VIDANGÉE D'UN SYSTÈME, ELLE DOIT ÊTRE EFFECTUÉE EN TOUTE SÉCURITÉ.

19. TRANSPORT D'ÉQUIPEMENTS CONTENANT DES FLUIDES FRIGORIGÈNES INFLAMMABLES

DÉTERMINÉ PAR LES RÉGLEMENTATIONS LOCALES.

20. MISE AU REBUT DES APPAREILS CONTENANT DES RÉFRIGÉRANTS INFLAMMABLES

VOIR LES RÉGLEMENTATIONS NATIONALES.

21. PROTECTION DES EMBALLAGES DE STOCKAGE

LA PROTECTION DE L'EMBALLAGE DE STOCKAGE DOIT ÊTRE CONSTRUITE DE MANIÈRE À CE QUE LES DOMMAGES MÉCANIQUES À L'ÉQUIPEMENT À L'INTÉRIEUR DE L'EMBALLAGE NE PROVOQUENT PAS UNE FUITE DE LA CHARGE DE RÉFRIGÉRANT.

LES RÉGULATIONS LOCALES DÉTERMINENT LE NOMBRE MAXIMUM DE PIÈCES QU'IL EST POSSIBLE DE STOCKER ENSEMBLE.

DÉTAILS D'EMBALLAGE

CET ARTICLE SERA LIVRÉ EN 1 PAQUET.

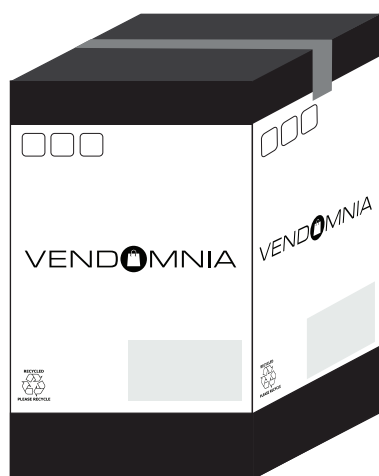

32 x 23 x 52.6 cm

CE - CERTIFICAT DE CONFORMITÉ EUROPÉENNE

Nous déclarons par la présente que le produit décrit ci-dessous, dans sa conception et sa construction ainsi que dans la version que nous avons mise sur le marché, est conforme aux exigences fondamentales de sécurité et de santé des directives énumérées ci-dessous. Si le produit est modifié sans notre accord, cette déclaration perd sa validité.

Mandataire pour la documentation technique:

**Goran Jakovac
Vendomnia DOO
Sentandrejski put 24a
21000 Novi Sad, Serbie**

Description de l'équipement électrique :

Fonction:	Déshumidificateur
Type / Modèle:	LFTENTF05
Marque de distribution:	Vendomnia
Tension:	220-240 V ~, 50 Hz
Consommation d'énergie:	205W/210W

La conformité avec les directives / dispositions suivantes également applicables pour ce produit est déclarée:

- Directive de basses tensions 2014/35/UE
- Compatibilité électromagnétique 2014/30/UE
- Directive CE sur la restriction de l'utilisation de matériaux dangereux sur les appareils électriques et électroniques (RoHS)(EU) 2015/863 et supplément 2011/65/UE
- Directive sur les déchets d'équipements électriques et électroniques (DEEE II) 2012/19/UE

Normes particulières appliquées :

- EN 60335-2-40: 2003 + A11:2004 + A12:2005 + A1:2006 + A2:2009 + A13:2012
- EN 60335-1:2012 + A11:2014 + A13:2017 + A1:2019 + A14:2019 + A2:2019
- EN 62233:2008
- AfPS GS 2019:01 PAK

Année d'attribution de la marque distinctive CE : 2022

Signature et tampon:

Nom:

Goran Jakovac

Titre:

PDG

Date, lieu:

10.01.2022, Novi Sad



DEUMIDIFICATORE

GENTILI CLIENTI,

GRAZIE PER AVER SCELTO IL NOSTRO DEUMIDIFICATORE PER FORNIRE A VOI E ALLA VOSTRA FAMIGLIA LE VOSTRE ESIGENZE DI COMFORT DOMESTICO. QUESTO MANUALE D'USO VI FORNIRÀ PREZIOSE INFORMAZIONI NECESSARIE PER LA CORRETTA CURA E MANUTENZIONE DEL VOSTRO NUOVO DEUMIDIFICATORE. SI PREGA DI DEDICARE QUALCHE MINUTO A LEGGERE ATTENTAMENTE LE ISTRUZIONI E FAMILIARIZZARE CON TUTTI GLI ASPETTI OPERATIVI DI QUESTO DEUMIDIFICATORE.

CONSERVARE IL MANUALE COME RIFERIMENTO PER IL FUTURO.

QUESTA UNITÀ RIMUOVE L'UMIDITÀ ECCESSIVA DALL'ARIA E QUINDI CREA UN AMBIENTE PIÙ CONFORTEVOLE A CASA O IN UFFICIO. PUÒ ESSERE SPOSTATO COMODAMENTE DA UNA STANZA ALL'ALTRA.

CARATTERISTICHE

POTENTE CAPACITÀ DI DEUMIDIFICAZIONE

SFRUTTANDO LA TECNOLOGIA DI REFRIGERAZIONE, IL DEUMIDIFICATORE RIMUOVE EFFICACEMENTE L'UMIDITÀ DALL'ARIA PER RIDURRE IL LIVELLO DI UMIDITÀ DELLA STANZA E MANTENERE L'ARIA INTERNA ASCIUTTA E CONFORTEVOLE.

DESIGN PRATICO: LEGGERO E PORTATILE

IL DEUMIDIFICATORE È COSTRUITO PER ESSERE COMPATTO E LEGGERO. LE ROTELLE SUL FONDO DELL'UNITÀ NE FACILITANO LO SPOSTAMENTO DA UNA STANZA ALL'ALTRA.

FUNZIONAMENTO A BASSA TEMPERATURA CON SBRINAMENTO AUTOMATICO

QUANDO L'UNITÀ FUNZIONA A UNA TEMPERATURA AMBIENTE COMPRESA TRA 5°C E 12°C, VERRÀ FERMATA PER SBRINARE OGNI 30 MINUTI.

QUANDO L'UNITÀ FUNZIONA A UNA TEMPERATURA AMBIENTE COMPRESA TRA 12°C E 20°, VERRÀ FERMATA PER SBRINARE OGNI 45 MINUTI

UMIDOSTATO REGOLABILE

REGOLARE IL LIVELLO DI UMIDITÀ DESIDERATO UTILIZZANDO L'UMIDOSTATO.

TIMER ON/OFF

PROGRAMMARE L'UNITÀ IN MODO CHE SI ACCENDA E SI SPENGA AUTOMATICAMENTE.

FUNZIONAMENTO SILENZIOSO

IL DEUMIDIFICATORE FUNZIONA CON UN BASSO LIVELLO DI RUMOROSITÀ.

ENERGIA EFFICIENTE

IL CONSUMO ENERGETICO DELL'UNITÀ È NOTEVOLMENTE BASSO.

AVVERTENZE DI SICUREZZA

QUANDO SI UTILIZZA L'UNITÀ, OSSERVARE LE SEGUENTI PRECAUZIONI DI SICUREZZA::

1. PRIMA DI PULIRE E RIPORRE, SPEGNERE L'ALIMENTAZIONE E SCOLLEGARE L'UNITÀ.
2. L'APPARECCHIO PUÒ ESSERE UTILIZZATO ALL'INTERNO ECCEPTE NELLE LAVANDERIE.
3. NON POSIZIONARE L'UNITÀ VICINO A DISPOSITIVI CHE GENERANO CALORE O VICINO A MATERIALI INFIAMMABILI E PERICOLOSI.
4. NON METTERE MAI LE DITA O OGGETTI NELLE PRESE D'ARIA O NELLE USCITE DELL'UNITÀ.
5. NON SEDERSI O STARE IN PIEDI SULL'UNITÀ.
6. SMALTIRE L'ACQUA CHE SI È RACCOLTA NEL SERBATOIO SECONDO NECESSITÀ.
7. NON UTILIZZARE IL DEUMIDIFICATORE IN UN'AREA CHIUSA COME ALL'INTERNO DI UN ARMADIO, POICHÉ POTREBBE PROVOCARE UN INCENDIO.
8. NON UTILIZZARE L'UNITÀ VICINO A OGGETTI COMMESTIBILI, OGGETTI D'ARTE O MATERIALI SCIENTIFICI.
9. INSTALLARE LA TUBAZIONE DI SCARICO IN DISCESA PER ASSICURARSI CHE L'ACQUA DI CONDENSA POSSA ESSERE SCARICATA CONTINUAMENTE.
10. SE IL CAVO DI ALIMENTAZIONE È DANNEGGIATO, DEVE ESSERE SOSTITUITO DAL PRODUTTORE O DA UNA PERSONA QUALIFICATA PER EVITARE PERICOLI.
11. L'APPARECCHIO DEVE ESSERE POSIZIONATO IN MODO CHE LA SPINA SIA ACCESSIBILE.
12. MANTENERE UNA DISTANZA DI 20 CM INTORNO ALL'UNITÀ E ALLA PARETE O ALTRI OGGETTI PER GARANTIRE LA CIRCOLAZIONE DELL'ARIA.
13. L'APPARECCHIO DEVE ESSERE INSTALLATO IN CONFORMITÀ CON LE NORMATIVE LOCALI E NAZIONALI SUI CAVI.
14. L'APPARECCHIO NON PUÒ ESSERE UTILIZZATO NEI TRASPORTI PUBBLICI.
15. QUESTO APPARECCHIO PUÒ ESSERE UTILIZZATO DA BAMBINI DI ETÀ PARI O SUPERIORE A 8 ANNI E DA PERSONE CON RIDOTTE CAPACITÀ FISICHE, SENSORIALI O MENTALI O PRIVE DI ESPERIENZA E CONOSCENZA SE SONO STATE SORVEGLIATE O ISTRUITE SULL'USO DELL'APPARECCHIO IN MODO SICURO COMPRENDONO IL RISCHI COINVOLTI. I BAMBINI NON DEVONO GIOCARE CON L'APPARECCHIO. LA PULIZIA E LA MANUTENZIONE DA PARTE DELL'UTENTE NON DEVONO ESSERE EFFETTUATE DA BAMBINI SENZA SUPERVISIONE.

16. I BAMBINI DEVONO ESSERE SORVEGLIATI PER ASSICURARSI CHE NON GIOCHINO CON L'APPARECCHIO.

17. GLI APPARECCHI PALESEMENTE DANNEGGIATI NON DEVONO ESSERE MESSI IN FUNZIONE.

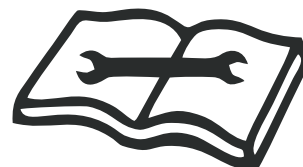
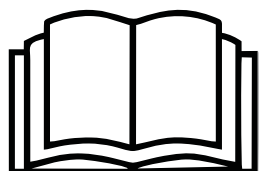

AVVERTIMENTO

NON UTILIZZARE MEZZI PER ACCELERARE IL PROCESSO DI SBRINAMENTO O PER PULIRE, DIVERSI DA QUELLI CONSIGLIATI DAL PRODUTTORE.

L'APPARECCHIO DEVE ESSERE CONSERVATO IN UNA STANZA SENZA FONTI DI FUNZIONAMENTO CONTINUO (AD ESEMPIO FIAMME LIBERE, UN APPARECCHIO A GAS IN FUNZIONE O UN RISCALDATORE ELETTRICO IN FUNZIONE).

NON FORARE O BRUCIARE.

TENERE PRESENTE CHE I REFRIGERANTI POTREBBERO NON CONTENERE ODORE.

L'APPARECCHIO DEVE ESSERE INSTALLATO, UTILIZZATO E IMMAGAZZINATO IN UN LOCALE CON UNA SUPERFICIE SUPERIORE A 4 M².

L'APPARECCHIO DEVE ESSERE CONFORME ALLE NORMATIVE NAZIONALI SUL GAS.

LA MANUTENZIONE DEVE ESSERE ESEGUITA SOLO COME RACCOMANDATO DAL PRODUTTORE.

L'APPARECCHIO DEVE ESSERE IMMAGAZZINATO IN MODO DA EVITARE DANNI MECCANICI.

QUALSIASI PERSONA COINVOLTA NEL LAVORO O NELL'IRRUZIONE IN UN CIRCUITO DEL REFRIGERANTE DEVE ESSERE IN POSSESSO DI UN CERTIFICATO IN CORSO DI VALIDITÀ RILASCIATO DA UN'AUTORITÀ DI VALUTAZIONE ACCREDITATA NEL SETTORE, CHE AUTORIZZA LA PROPRIA COMPETENZA A GESTIRE I REFRIGERANTI IN SICUREZZA IN CONFORMITÀ CON UNA SPECIFICA DI VALUTAZIONE RICONOSCIUTA DAL SETTORE.

LA MANUTENZIONE DEVE ESSERE ESEGUITA SOLO COME RACCOMANDATO DAL PRODUTTORE DELL'APPARECCHIATURA. LA MANUTENZIONE E LA RIPARAZIONE CHE RICHIEDONO L'ASSISTENZA DI ALTRO PERSONALE QUALIFICATO DEVONO ESSERE ESEGUITE SOTTO LA SUPERVISIONE DELLA PERSONA COMPETENTE NELL'USO DI REFRIGERANTI INFIAMMABILI.

L'APPARECCHIO È RIEMPIUTO CON GAS INFIAMMABILE R290.

PER QUALSIASI RIPARAZIONE NECESSARIA, CONTATTARE IL CENTRO DI ASSISTENZA AUTORIZZATO PIÙ VICINO E SEGUIRE RIGOROSAMENTE SOLO LE ISTRUZIONI DEL PRODUTTORE.

AVVISO PER LO SMALTIMENTO

È VIETATO SMALTIRE QUESTO APPARECCHIO NEI RIFIUTI DOMESTICI. PER LO SMALTIMENTO CI SONO DIVERSE POSSIBILITÀ:

1. NON SMALTIRE QUESTO PRODOTTO COME RIFIUTO URBANO INDIFFERENZIATO. È NECESSARIA LA RACCOLTA SEPARATA DI TALI RIFIUTI PER IL TRATTAMENTO SPECIALE.
2. IL COMUNE HA ISTITUITO SISTEMI DI RACCOLTA, DOVE I RIFIUTI ELETTRONICI POSSONO ESSERE CONFERITI GRATUITAMENTE ALL'UTENTE.
3. IL PRODUTTORE RITIRA GRATUITAMENTE IL VECCHIO APPARECCHIO PER LO SMALTIMENTO.
4. I VECCHI PRODOTTI ELETTRICI CONTENGONO RISORSE PREZIOSE. POSSONO ESSERE VENDUTI A RIVENDITORI DI ROTTAMI METALLICI.

LO SMALTIMENTO SELVAGGIO DEI RIFIUTI NELLE FORESTE E NEI PAESAGGI METTE IN PERICOLO LA SALUTE QUANDO SOSTANZE PERICOLOSE PENETRANO NELLE FALDE ACQUIFERE E SI INSINUANO NELLA CATENA ALIMENTARE.

SIGNIFICATO DELLA PATTUMIERA CON RUOTE BARRATA.

NON SMALTIRE GLI APPARECCHI ELETTRICI COME RIFIUTI URBANI INDIFFERENZIATI, UTILIZZARE IMPIANTI DI RACCOLTA DIFFERENZIATA. CONTATTARE IL GOVERNO LOCALE PER INFORMAZIONI SUI SISTEMI DI RACCOLTA DISPONIBILI. SE GLI APPARECCHI ELETTRICI VENGONO SMALTITI IN DISCARICHE O DISCARICHE. SOSTANZE PERICOLOSE POSSONO FUORIUSCIRE NELLE FALDE ACQUIFERE ED ENTRARE NELLA CATENA ALIMENTARE, DANNEGGIANDO LA SALUTE E IL BENESSERE.



NON SMALTIRE GLI APPARECCHI ELETTRICI COME RIFIUTI URBANI INDIFFERENZIATI, UTILIZZARE IMPIANTI DI RACCOLTA DIFFERENZIATA. CONTATTARE IL GOVERNO LOCALE PER INFORMAZIONI SUI SISTEMI DI RACCOLTA DISPONIBILI. SE GLI APPARECCHI ELETTRICI VENGONO SMALTITI IN DISCARICHE O DISCARICHE. SOSTANZE PERICOLOSE POSSONO FUORIUSCIRE NELLE FALDE ACQUIFERE ED ENTRARE NELLA CATENA ALIMENTARE, DANNEGGIANDO LA SALUTE E IL BENESSERE.

NOTA SUL NOSTRO NUMERO DI REGISTRAZIONE WEEE: VENDOMNIA È REGISTRATA CON LA STIFTUNG ELEKTRO-ALTGERÄTE REGISTER, NORDOSTPARK 72, 90411 NORIMBERGA COME PRODUTTORE E DISTRIBUTORE DI APPARECCHIATURE ELETTRICHE E/O DISPOSITIVI ELETTRONICI CON IL SEGUENTE NUMERO DI REGISTRAZIONE (RAEE REG. No. DE)

REGISTRATO: DE53396155.

DATI TECNICI

MODELLO	LFTENTF05-10	LFTENTF05-12
CAPACITÀ DEUMIDIFICANTE	10/24H (30°C, RH80%)	12L/24H (30°C, RH80%)
TENSIONE NOMINALE	AC220~240V/50 Hz	AC220~240V/50 Hz
CARICA DI REFRIGERANTE	R290/45g	R290/50g

LA CAPACITÀ DI DEUMIDIFICAZIONE È VALUTATA A UNA TEMPERATURA AMBIENTE DI 30°C CON UN'UMIDITÀ RELATIVA DELL'80%.

SE LE SPECIFICHE VENGONO MIGLIORATE DOPO QUESTO PUNTO, LA TARGHETTA DEL PRODOTTO RIFLETTERÀ LE NUOVE SPECIFICHE.

LA TEMPERATURA OPERATIVA È COMPRESA TRA 7°C E 35°C E L'UMIDITÀ RELATIVA MASSIMA DELL'80%. SE LA TEMPERATURA AMBIENTE È AL DI FUORI DI QUESTO INTERVALLO, L'UNITÀ NON FUNZIONERÀ ADEGUATAMENTE. IL VALORE GWP DEL REFRIGERANTE R290 È 3.

SCHEMA DEL PRODOTTO

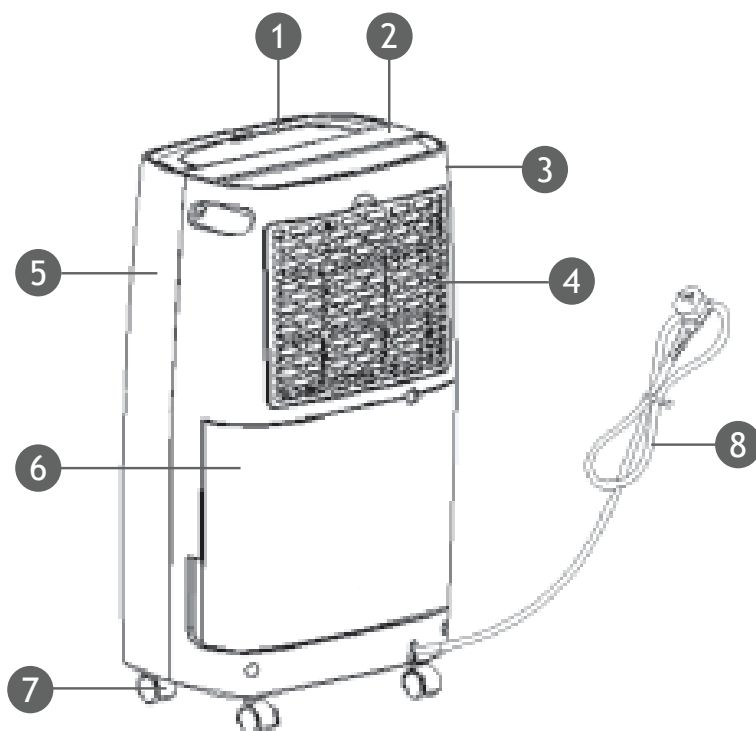

PARTI

- ① PANNELLO SUPERIORE
- ② PANNELLO DI CONTROLLO
- ③ PANNELLO POSTERIORE
- ④ SCATOLA FILTRO
- ⑤ PANNELLO FRONTALE
- ⑥ SERBATOIO DELL'ACQUA
- ⑦ RUOTA
- ⑧ CAVO DI ALIMENTAZIONE

ISTRUZIONI PER L'USO

INDICATORI LUMINOSI

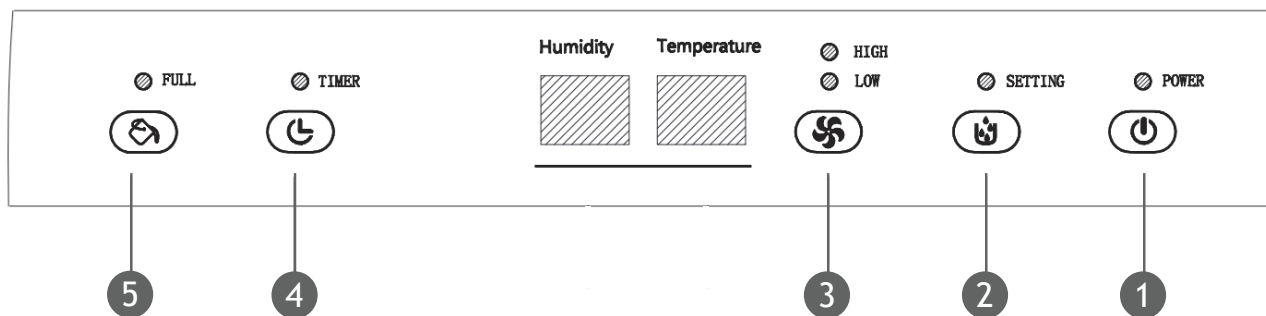

PULSANTI OPERATIVI

- 1 POWER BUTTON (PULSANTE ON/OFF)
- 2 SET (COLLOCAMENTO)
- 3 FAN (PULSANTE VELOCITÀ VENTOLA)
- 4 TIMER
- 5 FULL (PIENO)

LIVELLO DI UMIDITÀ E TIMER: DISPLAY A 2 CIFRE



IL DISPLAY DISPONE DI 3 FUNZIONI:

1. QUANDO L'UNITÀ È COLLEGATA, INDICHERÀ IL LIVELLO DI UMIDITÀ DELLA STANZA.
2. QUANDO IMPOSTI L'UMIDITÀ, INDICHERÀ L'UMIDITÀ CHE HAI SELEZIONATO.
3. QUANDO SI PROGRAMMA L'ORA DI ACCENSIONE E SPEGNIMENTO DELL'UNITÀ, VERRANNO VISUALIZZATE LE ORE.
4. QUANDO L'UMIDITÀ DELL'AMBIENTE È INFERIORE AL 35%, MOSTRERÀ 35.
5. QUANDO L'UMIDITÀ DELL'AMBIENTE È SUPERIORE AL 95%, MOSTRERÀ 95.

1. IL CICALINO EMETTERÀ UN SEGNALE ACUSTICO QUANDO L'ALIMENTAZIONE È ACCESA E LA MACCHINA SARÀ IN STANDBY, L'INDICATORE POWER SARÀ VERDE. LA SPIA POWER PUÒ ESSERE UTILIZZATA COME SPIA PER LA DISTRIBUZIONE WIFI QUANDO LA MACCHINA È SPENTA.
2. PREMERE UNA VOLTA IL PULSANTE POWER PER ACCENDERE E SPEGNERE IL DEUMIDIFICATORE.
3. PREMERE IL PULSANTE VELOCITÀ COME SEGUE:

PREMERE IL PULSANTE PER REGOLARE LA VELOCITÀ DI VENTILAZIONE (BASSA-LOW O ALTA-HIGH)

4. PREMERE IL PULSANTE SETTING PER IMPOSTARE IL VALORE DI UMIDITÀ COME SEGUE:

PREMENDO IL PULSANTE SETTING SI MODIFICA IL VALORE DI IMPOSTAZIONE DELL'UMIDITÀ. L'INTERVALLO DI IMPOSTAZIONE DELL'UMIDITÀ È 40% ~ 80% E L'INTERVALLO È 5%. LA SPIA SETTING SI ACCENDE QUANDO VIENE IMPOSTATA L'UMIDITÀ E SI SPEGNE QUANDO VIENE IMPOSTATA L'UMIDITÀ PER 5 SECONDI, VISUALIZZA L'UMIDITÀ AMBIENTALE.

5. PREMERE IL PULSANTE TIMER PER REGOLARE L'IMPOSTAZIONE DEL TIMER:

DOPO LA PRIMA PRESSIONE DEL TASTO TIMER, IL DISPLAY "88" VISUALIZZERÀ IL VALORE 01; PREMENDO DI NUOVO, IL DISPLAY VISUALIZZERÀ ANCHE IL VALORE 01 E IL LED DELL'ORA DEL TIMER SI ACCENDERÀ. PREMENDO CONTINUAMENTE IL TASTO IL DISPLAY VISUALIZZERÀ I VALORI 01, 02, 03.. E COSÌ VIA. IL TEMPO È REGOLABILE IN UN INTERVALLO DI CICLO COMPRESO TRA 24 E 00.

L'IMPOSTAZIONE DEL TIMER VIENE UTILIZZATA NELLO STATO DI SPEGNIMENTO PER L'ACCENSIONE DELL'UNITÀ E NELLO STATO DI ACCENSIONE PER LO SPEGNIMENTO DELL'UNITÀ. LA FUNZIONE TIMER VERRÀ ANNULLATA OGNI VOLTA CHE SI SPEGNE L'UNITÀ TIRANDO IL CAVO DI ALIMENTAZIONE O QUANDO IL SERBATOIO DELL'ACQUA È PIENO.

SMALTIMENTO DELL'ACQUA RACCOLTA

QUANDO IL SERBATOIO DI DRENAGGIO È PIENO, LA SPIA DEL SERBATOIO PIENO SI ACCENDE, IL FUNZIONAMENTO SI INTERROMPE AUTOMATICAMENTE E IL CICALINO EMETTE 15 SEGNALI ACUSTICI PER AVVISARE L'UTENTE CHE È NECESSARIO SVUOTARE L'ACQUA DAL SERBATOIO DI DRENAGGIO.

SVUOTAMENTO DEL SERBATOIO DI DRENAGGIO

1. PREMERE LEGGERMENTE SUI LATI DEL SERBATOIO CON ENTRAMBE LE MANI ED ESTRARRE DELICATAMENTE IL SERBATOIO.
2. ELIMINARE L'ACQUA RACCOLTA.

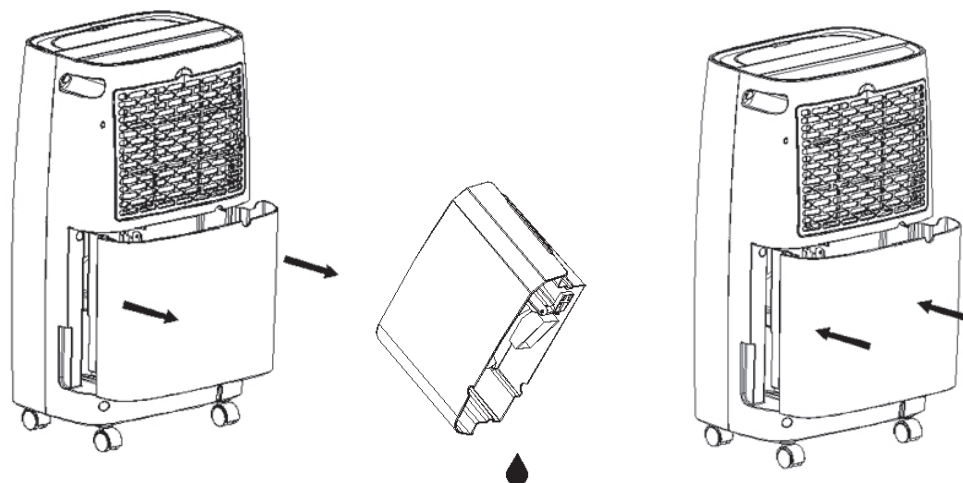

NOTA:

1. NON RIMUOVERE IL GALLEGGIANTE DAL SERBATOIO DELL'ACQUA. IL SENSORE DI ACQUA PIENA NON SARÀ PIÙ IN GRADO DI RILEVARE CORRETTAMENTE IL LIVELLO DELL'ACQUA SENZA IL GALLEGGIANTE E L'ACQUA POTREBBE FUORIUSCIRE DAL SERBATOIO DELL'ACQUA.
2. SE IL SERBATOIO DI SCARICO È SPORCO, LAVARLO CON ACQUA FREDDA O TIEPIDA. NON UTILIZZARE DETERSIVI, SPUGNE ABRASIVE, PANNI PER LA POLVERE TRATTATI CHIMICAMENTE, BENZINA, BENZENE, DILUENTI O ALTRI SOLVENTI, POICHÉ POSSONO GRAFFIARE E DANNEGGIARE IL SERBATOIO E CAUSARE PERDITE D'ACQUA.
3. QUANDO SI RIMETTE IN POSIZIONE IL SERBATOIO DELL'ACQUA, SPINGERLO IN POSIZIONE NELL'UNITÀ CON ENTRAMBE LE MANI. SE IL SERBATOIO NON È POSIZIONATO CORRETTAMENTE, SI ACCENDERÀ L'INDICATORE "TANK FULL" E IL DEUMIDIFICATORE NON FUNZIONERÀ CORRETTAMENTE.

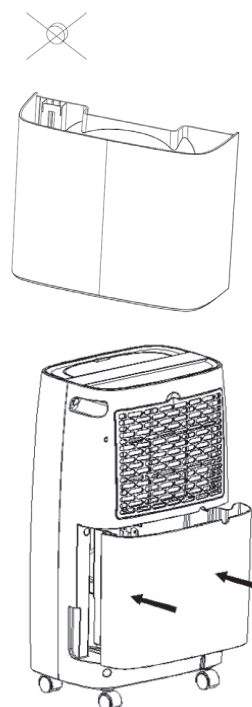

DRENAGGIO CONTINUO DELL'ACQUA

L'UNITÀ È DOTATA DI UNA PORTA DI DRENAGGIO CONTINUO. UTILIZZARE UN TUBO DI PLASTICA (CON UN DIAMETRO INTERNO DI 10 MM), INSERIRLO IN UN FORO DI SCARICO (SULL'ESTREMITÀ INFERIORE DELLA PIASTRA SUPERIORE SUL RETRO DELL'UNITÀ, COME MOSTRATO DI SEGUITO). IL TUBO DOVREBBE USCIRE IN MODO SIGNIFICATIVO DAL SERBATOIO DELL'ACQUA. DOPO AVERLO INSTALLATO CORRETTAMENTE, POSIZIONARE L'ESTREMITÀ DEL TUBO DI SCARICO IN UN SECCHIO.

L'ACQUA NEL SERBATOIO DI DRENAGGIO PUÒ ESSERE SCARICATA CONTINUAMENTE DALLA PORTA CONTINUA SULL'UNITÀ.

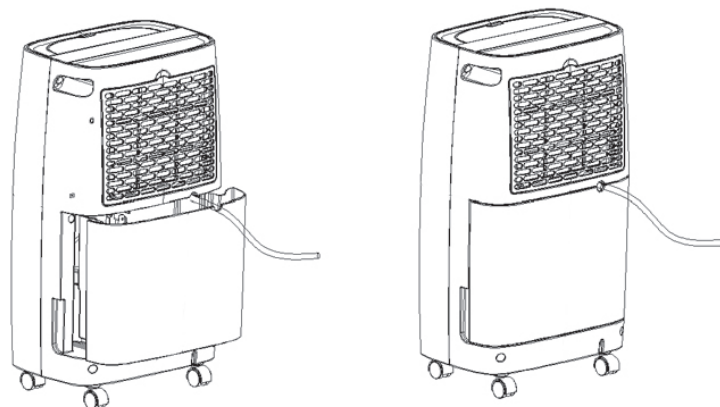

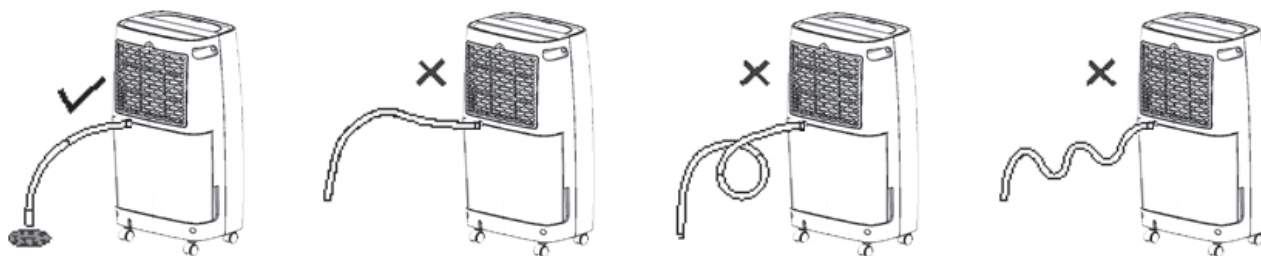

MANUTENZIONE

PULIZIA DEL DEUMIDIFICATORE

PULIZIA DEL CORPO DELL'UNITÀ

PULISCILO CON UN PANNO MORBIDO INUMIDITO.

PULIZIA DEL FILTRO DELL'ARIA

NOTA: IL FILTRO DELL'ARIA DIETRO LA GRIGLIA ANTERIORE DEVE ESSERE CONTROLLATO E PULITO ALMENO UNA VOLTA AL MESE, PIÙ SPESSO SE NECESSARIO.

1. APRIRE PRIMA LA GRIGLIA DI ASPIRAZIONE E LAVARLA CON ACQUA.

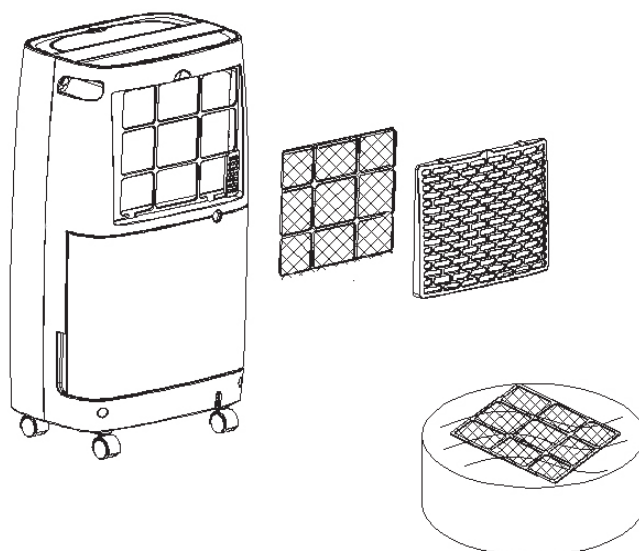

2. PULIZIA DEL FILTRO DELL'ARIA: PASSA LEGGERMENTE UN ASPIRAPOLVERE SULLA SUPERFICIE DEL FILTRO DELL'ARIA PER RIMUOVERE LO SPORCO. SE IL FILTRO DELL'ARIA È PARTICOLARMENTE SPORCO, LAVARLO CON ACQUA TIEPIDA E UN DETERGENTE DELICATO E ASCIUGARLO ACCURATAMENTE.

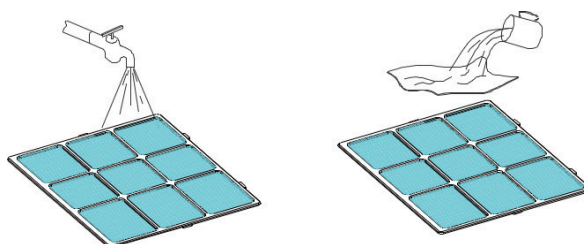

3. FISSARE IL FILTRO DELL'ARIA: INSERIRE IL FILTRO NELLA GRIGLIA DI ASPIRAZIONE SENZA INTOPPI.

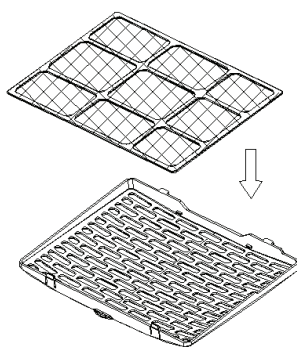

PULIZIA DEL SERBATOIO DELL'ACQUA

IL SERBATOIO DELL'ACQUA DEVE ESSERE PULITO OGNI 2 SETTIMANE PER EVITARE LA FORMAZIONE DI ALGHE, MUFFE E BATTERI. RIEMPIRE PARZIALMENTE IL SERBATOIO CON ACQUA E AGGIUNGERE UN DETERGENTE DELICATO. PULISCI, SVUOTA E RISCIAQUA IL SERBATOIO DELL'ACQUA.

CONSERVAZIONE DEL DEUMIDIFICATORE

QUANDO L'UNITÀ NON VIENE UTILIZZATA PER UN LUNGO PERIODO DI TEMPO E SI DESIDERA RIPORLA, OSSERVARE I SEGUENTI PASSAGGI:

1. SVUOTARE L'ACQUA RIMASTA NEL SERBATOIO DI DRENAGGIO E PULIRE LE GOCCE D'ACQUA SUL FONDO ALL'INTERNO DELL'UNITÀ.
2. RIPIEGARE IL CAVO DI ALIMENTAZIONE E INSERIRLO NEL SERBATOIO DELL'ACQUA.
3. PULIRE IL FILTRO DELL'ARIA
4. COLLOCARE LA MACCHINA IN UN AMBIENTE FRESCO E ASCIUTTO.

LIQUIDAZIONE

MANTENERE LA DISTANZA MINIMA INTORNO AL DEUMIDIFICATORE QUANDO L'UNITÀ È IN FUNZIONE COME MOSTRATO NEL DISEGNO A SINISTRA.

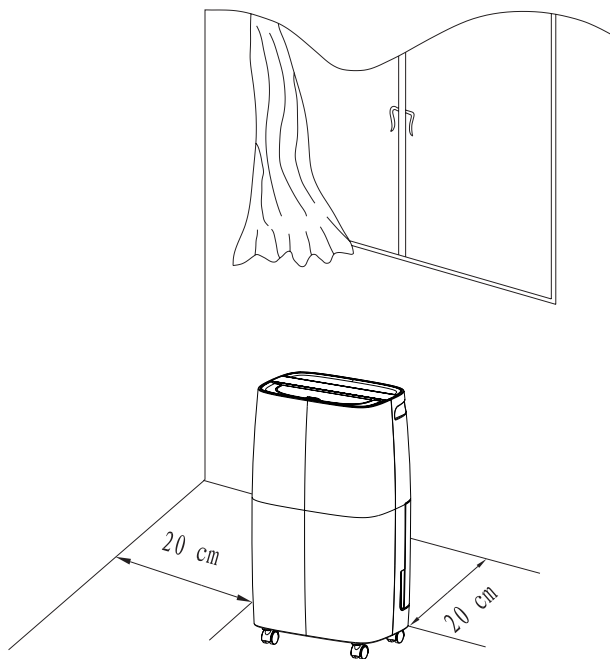

RISOLUZIONE DEI PROBLEMI

SE SI VERIFICA UNA CONDIZIONE ELENcata DI SEGUITO, VERIFICARE LE SEGUENTI SOLUZIONI PRIMA DI EFFETTUARE IL PAGAMENTO IN CONTANTI AL SERVIZIO CLIENTI.

PROBLEMA	CAUSA POSSIBILE	SOLUZIONE
L'UNITÀ NON FUNZIONA	IL CAVO DI ALIMENTAZIONE È STATO SCOLLEGATO?	COLLEGARE IL CAVO DI ALIMENTAZIONE ALLA PRESA DI CORRENTE.
	LA SPIA DEL SERBATOIO PIENO LAMPEGGIA? (IL SERBATOIO È PIENO O NELLA POSIZIONE SBAGLIATA.)	SVUOTARE L'ACQUA NEL SERBATOIO DI DRENAGGIO E QUINDI RIPOSIZIONARE IL SERBATOIO.
	LA TEMPERATURA DELLA STANZA È SUPERIORE A 35° O INFERIORE A 5°C?	SVUOTARE L'ACQUA NEL SERBATOIO DI DRENAGGIO E QUINDI RIPOSIZIONARE IL SERBATOIO.
LA FUNZIONE DI DEUMIDIFICAZIONE NON FUNZIONA	IL FILTRO DELL'ARIA È INTASATO?	PULIRE IL FILTRO DELL'ARIA COME INDICATO IN "PULIZIA DEL DEUMIDIFICATORE".
	L'INGRESSO E L'USCITA DELL'ARIA SONO OSTRUITI?	RIMUOVERE L'OSTRUZIONE DALL'INGRESSO DELL'ARIA O DALL'USCITA DELL'ARIA.
NON VIENE SCARICATA ARIA	IL FILTRO DELL'ARIA È INTASATO?	PULIRE IL FILTRO DELL'ARIA COME INDICATO IN "PULIZIA DEL DEUMIDIFICATORE".
IL DISPOSITIVO È TROPPO RUMOROSO DURANTE IL FUNZIONAMENTO	L'UNITÀ È INCLINATA O INSTABILE?	POSIZIONARE L'UNITÀ SU UN TERRENO STABILE E UNIFORME.
	IL FILTRO DELL'ARIA È INTASATO?	PULIRE IL FILTRO DELL'ARIA COME INDICATO IN "PULIZIA DEL DEUMIDIFICATORE".

PRECAUZIONI DI SICUREZZA SULLA MANUTENZIONE

SI PREGA DI SEGUIRE QUESTE AVVERTENZE DURANTE LA MANUTENZIONE DI UN DEUMIDIFICATORE CON R290.

1. CONTROLLO DELL'AREA CIRCOSTANTE L'UNITÀ

PRIMA DI INIZIARE A LAVORARE SU SISTEMI CONTENENTI REFRIGERANTI INFIAMMABILI, SONO NECESSARI CONTROLLI DI SICUREZZA PER GARANTIRE CHE IL RISCHIO DI IGNIZIONE SIA RIDOTTO AL MINIMO. PER LA RIPARAZIONE DELL'IMPIANTO DI REFRIGERAZIONE, DEVONO ESSERE OSSERVATE LE SEGUENTI PRECAUZIONI PRIMA DI ESEGUIRE LAVORI SULL'IMPIANTO.

PROCEDURA DI LAVORO

IL LAVORO DEVE ESSERE SVOLTO SECONDO UNA PROCEDURA CONTROLLATA IN MODO DA RIDURRE AL MINIMO IL RISCHIO DI PRESENZA DI GAS O VAPORI INFIAMMABILI DURANTE L'ESECUZIONE DEL LAVORO.

2. AREA DI LAVORO GENERALE

TUTTO IL PERSONALE ADDETTO ALLA MANUTENZIONE E GLI ALTRI CHE OPERANO NELL'AREA LOCALE DEVONO ESSERE ISTRUITI SULLA NATURA DEL LAVORO SVOLTO. IL LAVORO IN SPAZI CONFINATI DEVE ESSERE EVITATO. L'AREA INTORNO ALLO SPAZIO DI LAVORO DEVE ESSERE SEZIONATA. ASSICURARSI CHE LE CONDIZIONI ALL'INTERNO DELL'AREA SIANO STATE RESE SICURE CONTROLLANDO IL MATERIALE INFIAMMABILE.

3. VERIFICA DELLA PRESENZA DI REFRIGERANTE

L'AREA DEVE ESSERE CONTROLLATA CON UN RILEVATORE DI REFRIGERANTE APPROPRIATO PRIMA E DURANTE IL LAVORO, PER GARANTIRE CHE IL TECNICO SIA A CONOSCENZA DI ATMOSFERE POTENZIALMENTE INFIAMMABILI. ASSICURARSI CHE L'APPARECCHIATURA DI RILEVAMENTO DELLE PERDITE IN USO SIA IDONEA ALL'USO CON REFRIGERANTI INFIAMMABILI, OVVERO PRIVI DI SCINTILLE, ADEGUATAMENTE SIGILLATA O A SICUREZZA INTRINSECA.

4. PRESENZA DI ESTINTORE

SE È NECESSARIO ESEGUIRE LAVORI A CALDO SULL'APPARECCHIATURA DI REFRIGERAZIONE O SU QUALSIASI PARTE ASSOCIATA, DEVONO ESSERE DISPONIBILI ATTREZZATURE ANTINCENDIO APPROPRIATE. AVERE UN ESTINTORE A POLVERE SECCA O CO₂ ADIACENTE ALL'AREA DI RICARICA.

5. NESSUNA FONTE DI ACCENSIONE

NESSUNA PERSONA CHE ESEGUE LAVORI IN RELAZIONE A UN SISTEMA DI REFRIGERAZIONE CHE COMPORTI L'ESPOSIZIONE DI TUBAZIONI CHE CONTENGONO O HA CONTENUTO REFRIGERANTE INFIAMMABILE DEVE UTILIZZARE QUALSIASI FONTE DI ACCENSIONE IN MODO TALE DA COMPORTARE IL RISCHIO DI INCENDIO O ESPLOSIONE. TUTTE LE POSSIBILI FONTI DI ACCENSIONE, COMPRESO IL FUMO DI SIGARETTA, DEVONO ESSERE MANTENUTE SUFFICIENTEMENTE LONTANE DAL LUOGO DI INSTALLAZIONE, RIPARAZIONE, RIMOZIONE E SMALTIMENTO, DURANTE IL QUALE IL REFRIGERANTE INFIAMMABILE PUÒ ESSERE RILASCIATO NELLO SPAZIO CIRCOSTANTE. PRIMA DELL'INIZIO DEL LAVORO, È NECESSARIO ISPEZIONARE L'AREA INTORNO ALL'APPARECCHIATURA PER ASSICURARSI CHE NON VI SIANO PERICOLI DI INFIAMMABILITÀ O RISCHI DI ACCENSIONE. DEVONO ESSERE ESPOSTI I CARTELLI "VIETATO FUMARE".

6. AREA VENTILATA

ASSICURARSI CHE L'AREA DI LAVORO SIA ALL'APERTO O CHE SIA ADEGUATAMENTE VENTILATA PRIMA DI ENTRARE NEL SISTEMA O ESEGUIRE QUALSIASI LAVORO A CALDO. UN ELEVATO GRADO DI VENTILAZIONE DEVE CONTINUARE DURANTE IL PERIODO DI ESECUZIONE DEL LAVORO. LA VENTILAZIONE DOVREBBE DISPERDERE IN SICUREZZA QUALSIASI REFRIGERANTE RILASCIATO E PREFERIBILMENTE ESPELLERLO ALL'ESTERNO NELL'ATMOSFERA.

7. VERIFICA DELLE APPARECCHIATURE DI REFRIGERAZIONE

QUANDO I COMPONENTI ELETTRICI VENGONO SOSTITUITI, DEVONO ESSERE IDONEI ALLO SCOPO E ALLE SPECIFICHE CORRETTE. LE LINEE GUIDA DI MANUTENZIONE E ASSISTENZA DEL PRODUTTORE DEVONO ESSERE SEGUITE IN OGNI MOMENTO. IN CASO DI DUBBIO, CONSULTARE L'UFFICIO TECNICO DEL PRODUTTORE PER ASSISTENZA.

I SEGUENTI CONTROLLI DEVONO ESSERE APPLICATI AGLI IMPIANTI CHE UTILIZZANO REFRIGERANTI INFIAMMABILI:

- LA DIMENSIONE DELLA CARICA È CONFORME ALLA DIMENSIONE DELLA STANZA ALL'INTERNO DELLA QUALE SONO INSTALLATE LE PARTI CONTENENTI REFRIGERANTE;
- I MACCHINARI E LE BOCCHETTE DI VENTILAZIONE FUNZIONINO ADEGUATAMENTE E NON SIANO OSTRUITI;
- SE SI UTILIZZA UN CIRCUITO DI REFRIGERAZIONE INDIRETTA, VERIFICARE LA PRESENZA DI REFRIGERANTE NEL CIRCUITO SECONDARIO;
- LA MARCATURA SULL'APPARECCHIATURA CONTINUA AD ESSERE VISIBILE E LEGGIBILE. I CONTRASSEGNI E I SEGNI ILLEGGIBILI DEVONO ESSERE CORRETTI;
- ASSICURARSI CHE IL TUBO DI REFRIGERAZIONE E I COMPONENTI SIANO INSTALLATI IN UNA POSIZIONE IN CUI È IMPROBABILE CHE SIANO ESPOSTI A QUALSIASI SOSTANZA CHE POSSA CORRODERE I COMPONENTI CONTENENTI REFRIGERANTE A MENO CHE I COMPONENTI NON SIANO COSTRUITI CON MATERIALI INTRINSECAMENTE RESISTENTI ALLA CORROSIONE O ADEGUATAMENTE PROTETTI CONTRO CORROSIONE.

8. CONTROLLO DEI COMPONENTI ELETTRICI

LA RIPARAZIONE E LA MANUTENZIONE DEI COMPONENTI ELETTRICI DEVE COMPNDERE I CONTROLLI DI SICUREZZA INIZIALI E LE PROCEDURE DI ISPEZIONE DEI COMPONENTI. SE ESISTE UN GUASTO CHE POTREBBE COMPROMETTERE LA SICUREZZA, NON DEVE ESSERE COLLEGATA ALCUNA ALIMENTAZIONE ELETTRICA AL CIRCUITO FINO A QUANDO NON VIENE RISOLTO IN MODO SODDISFACENTE. SE L'ERRORE NON PUÒ ESSERE CORRETTO IMMEDIATAMENTE. SE È NECESSARIO CONTINUARE L'OPERAZIONE, DEVE ESSERE UTILIZZATA UNA SOLUZIONE TEMPORANEA ADEGUATA. QUESTO DEVE ESSERE SEGNALATO AL PROPRIETARIO DELL'APPARECCHIATURA IN MODO CHE TUTTE LE PARTI SIANO AVVISATE.

I CONTROLLI DI SICUREZZA INIZIALI DEVONO COMPNDERE:

- QUEI CONDENSATORI SONO SCARICHI: QUESTO DEVE ESSERE FATTO IN MODO SICURO PER EVITARE POSSIBILITÀ DI SCINTILLE;
- CHE DURANTE LA CARICA, IL RIPRISTINO O LO SPURGO DEL SISTEMA NON SIANO ESPOSTI COMPONENTI ELETTRICI E CABLAGGI SOTTO TENSIONE
- CHE VI SIA CONTINUITÀ DI MESSA A TERRA ELETTRICA.

9. RIPARAZIONE DEI COMPONENTI SIGILLATI

DURANTE LE RIPARAZIONI AI COMPONENTI SIGILLATI, TUTTE LE ALIMENTAZIONI ELETTRICHE DEVONO ESSERE SCOLLEGATE DALL'APPARECCHIATURA SU CUI SI STA LAVORANDO PRIMA DI RIMUOVERE I COPERCHI SIGILLATI, ECC.

SE È ASSOLUTAMENTE NECESSARIO DISPORRE DI UN'ALIMENTAZIONE ELETTRICA ALLE APPARECCHIATURE DURANTE LA MANUTENZIONE, UN DISPOSITIVO DI RILEVAMENTO DELLE PERDITE PERMANENTEMENTE FUNZIONANTE DEVE ESSERE POSIZIONATO NEL PUNTO PIÙ CRITICO PER AVVISARE DI UNA SITUAZIONE POTENZIALMENTE PERICOLOSA.

PARTICOLARE ATTENZIONE DEVE ESSERE PRESTATO A QUANTO SEGUE PER GARANTIRE CHE, OPERANDO SUI COMPONENTI ELETTRICI, L'INVOLUCRO NON VENGA ALTERATO IN MODO TALE DA PREGIUDICARE IL LIVELLO DI PROTEZIONE. CIÒ INCLUDE DANNI AI CAVI, UN NUMERO ECCESSIVO DI COLLEGAMENTI,

TERMINALI NON REALIZZATI SECONDO LE SPECIFICHE ORIGINALI, DANNI ALLE GUARNIZIONI, MONTAGGIO ERRATO DEI PRESSACAVI, ECC.

ASSICURARSI CHE L'APPARECCHIO SIA MONTATO SALDAMENTE.

ASSICURARSI CHE LE GUARNIZIONI O I MATERIALI DI TENUTA NON SI SIANO DEGRADATI IN MODO TALE DA NON SERVIRE PIÙ ALLO SCOPO DI IMPEDIRE L'INGRESSO DI ATMOSFERE INFIAMMABILI, LE PARTI DI RICAMBIO DEVONO ESSERE CONFORMI ALLE SPECIFICHE DEL PRODUTTORE.

NOTA: L'USO DI SIGILLANTE SILICONICO PUÒ INIBIRE L'EFFICACIA DI ALCUNI TIPI DI APPARECCHIATURE DI RILEVAMENTO DELLE PERDITE. I COMPONENTI A SICUREZZA INTRINSECA NON DEVONO ESSERE ISOLATI PRIMA DI LAVORARE SU DI ESSI.

10. RIPARAZIONE DEI COMPONENTI A SICUREZZA INTRINSECA

NON APPLICARE CARICHI INDUTTIVI O CAPACITIVI PERMANENTI AL CIRCUITO SENZA ASSICURARSI CHE QUESTO NON SUPERI LA TENSIONE CONSENTITA E ATTUALMENTE CONSENTITA PER L'APPARECCHIATURA IN USO

INTRINSECAMENTE I COMPONENTI SONO GLI UNICI TIPI SU CUI È POSSIBILE LAVORARE PUR ESSENDO IN PRESENZA DI UN'ATMOSFERA INFIAMMABILE. L'APPARATO DI PROVA DEVE AVERE LA VALUTAZIONE CORRETTA.

SOSTITUIRE I COMPONENTI SOLO CON PARTI SPECIFICATE DAL PRODUTTORE. L'UTILIZZO DI ALTRE PARTI PUÒ PROVOCARE L'ACCENSIONE DEL REFRIGERANTE NELL'ATMOSFERA A CAUSA DI UNA PERDITA.

11. CABLAGGIO

VERIFICARE CHE IL CABLAGGIO NON SIA SOGGETTO A USURA, CORROSIONE, PRESSIONE ECCESSIVA, VIBRAZIONI, SPIGOLI VIVI O ALTRI EFFETTI AMBIENTALI AVVERSI. IL CONTROLLO DEVE ANCHE TENERE CONTO DEGLI EFFETTI DELL'INVECCHIAMENTO O DELLE CONTINUE VIBRAZIONI PROVENIENTI DA SORGENTI QUALI COMPRESSORI O VENTILATORI.

12. RILEVAMENTO PERDITE PER REFRIGERANTI INFIAMMABILI

IN NESSUN CASO POSSONO ESSERE UTILIZZATE POTENZIALI FONTI DI ACCENSIONE PER LA RICERCA O IL RILEVAMENTO DI PERDITE DI REFRIGERANTE. NON UTILIZZARE UNA TORCIA AD ALOGENURI (O QUALSIASI ALTRO RIVELATORE CHE UTILIZZI UNA FIAMMA LIBERA).

13. METODI DI RILEVAMENTO DELLE PERDITE

I SEGUENTI METODI DI RILEVAMENTO DELLE PERDITE SONO ACCETTABILI PER I SISTEMI CONTENENTI REFRIGERANTI INFIAMMABILI:

I RILEVATORI DI PERDITE ELETTRONICI DEVONO ESSERE UTILIZZATI PER RILEVARE I REFRIGERANTI INFIAMMABILI, MA LA SENSIBILITÀ POTREBBE NON ESSERE ADEGUATA O POTREBBE RICHIEDERE UNA RICALIBRAZIONE (L'APPARECCHIATURA DI RILEVAMENTO DEVE ESSERE CALIBRATA IN UN'AREA PRIVA DI REFRIGERANTE). ASSICURARSI CHE IL RIVELATORE NON SIA UNA POTENZIALE FONTE DI IGNIZIONE E SIA IDONEO PER IL REFRIGERANTE UTILIZZATO.

I FLUIDI PER IL RILEVAMENTO DELLE PERDITE SONO ADATTI PER L'USO CON LA MAGGIOR PARTE DEI REFRIGERANTI, MA È NECESSARIO EVITARE L'USO DI DETERGENTI CONTENENTI CLORO POICHÉ IL CLORO PUÒ REAGIRE CON IL REFRIGERANTE E CORRODERE LE TUBAZIONI IN RAME.

SE SI SOSPETTA UNA PERDITA, TUTTE LE FIAMME LIBERE DEVONO ESSERE RIMOSSE/SPENTE.

SE VIENE RILEVATA UNA PERDITA DI REFRIGERANTE CHE RICHIEDE LA BRASATURA, TUTTO IL REFRIGERANTE

DEVE ESSERE RECUPERATO DAL SISTEMA. L'AZOTO PRIVO DI OSSIGENO (OFN) DEVE QUINDI ESSERE SPURGATO ATTRAVERSO IL SISTEMA SIA PRIMA CHE DURANTE IL PROCESSO DI BRASATURA.

14. RIMOZIONE DEL REFRIGERANTE

QUANDO SI EFFETTUA L'IRRUZIONE NEL CIRCUITO DEL REFRIGERANTE PER EFFETTUARE RIPARAZIONI O PER QUALSIASI ALTRO SCOPO, DEVONO ESSERE UTILIZZATE PROCEDURE CONVENZIONALI. TUTTAVIA, È IMPORTANTE SEGUIRE LE MIGLIORI PRATICHE POICHÉ L'INFIAMMABILITÀ DEL GAS È UNA CONSIDERAZIONE. SI DEVE ATTENERSI ALLA SEGUENTE PROCEDURA:

1. RIMUOVERE IL REFRIGERANTE.
2. SPURGARE IL CIRCUITO CON GAS INERTE.
3. EVACUARE
4. SPURGARE NUOVAMENTE CON GAS INERTE.
5. APRIRE IL CIRCUITO TAGLIANDO O BRASANDO.

LA CARICA DI REFRIGERANTE DEVE ESSERE RECUPERATA NELLE BOMBOLE DI RECUPERO CORRETTE. IL SISTEMA DEVE ESSERE "LAVATO" CON OFN PER RENDERE L'UNITÀ SICURA. POTREBBE ESSERE NECESSARIO RIPETERE PIÙ VOLTE QUESTO PROCESSO. PER QUESTO COMPITO NON DEVONO ESSERE UTILIZZATI ARIA COMPRESSA O OSSIGENO."

IL LAVAGGIO DEVE ESSERE OTTENUTO INTERROMPENDO IL VUOTO NEL SISTEMA CON OFN E CONTINUANDO A RIEMPIRE FINO AL RAGGIUNGIMENTO DELLA PRESSIONE DI ESERCIZIO; DOPODICHÉ ARRIVA LO SFOGO NELL'ATMOSFERA E INFINE IL VUOTO. QUESTO PROCESSO DEVE ESSERE RIPETUTO FINO A QUANDO NON RIMANE REFRIGERANTE ALL'INTERNO DEL SISTEMA. QUANDO VIENE UTILIZZATA LA CARICA OFN FINALE, IL SISTEMA DEVE ESSERE SFIATATO FINO ALLA PRESSIONE ATMOSFERICA PER CONSENTIRE L'ESECUZIONE DEL LAVORO.

QUESTA OPERAZIONE È ASSOLUTAMENTE FONDAMENTALE SE SI STANNO PER EFFETTUARE OPERAZIONI DI BRASATURA SULLE TUBAZIONI. ASSICURARSI CHE L'USCITA DELLA POMPA DEL VUOTO NON SIA VICINO A FONTI DI ACCENSIONE E CHE SIA DISPONIBILE UNA VENTILAZIONE.

15. PROCEDURE DI CARICA DEL REFRIGERANTE

OLTRE ALLE PROCEDURE DI RICARICA CONVENZIONALI, DEVONO ESSERE SEGUITI I SEGUENTI REQUISITI.

- ASSICURARSI CHE NON SI VERIFICHINO CONTAMINAZIONI DI DIVERSI REFRIGERANTI DURANTE L'UTILIZZO DI APPARECCHIATURE DI RICARICA. I TUBI O LE TUBAZIONI DEVONO ESSERE IL PIÙ CORTI POSSIBILE PER RIDURRE AL MINIMO LA QUANTITÀ DI REFRIGERANTE IN ESSI CONTENUTA.
- LE BOMBOLE DEVONO ESSERE MANTENUTE IN POSIZIONE VERTICALE.
- ASSICURARSI CHE IL SISTEMA DI REFRIGERAZIONE SIA COLLEGATO A TERRA PRIMA DI CARICARE IL SISTEMA CON IL REFRIGERANTE.
- ETICHETTARE IL SISTEMA QUANDO LA CARICA È COMPLETA (SE NON GIÀ).
- PRESTARE LA MASSIMA ATTENZIONE A NON RIEMPIRE ECCESSIVAMENTE IL SISTEMA DI REFRIGERAZIONE.

PRIMA DI RICARICARE IL SISTEMA, DEVE ESSERE SOTTOPOSTO A PROVA DI PRESSIONE CON OFN. IL SISTEMA DEVE ESSERE TESTATO PER LA TENUTA AL TERMINE DELLA CARICA MA PRIMA DELLA MESSA IN SERVIZIO. PRIMA DI LASCIARE IL SITO DEVE ESSERE ESEGUITA UNA PROVA DI TENUTA DI FOLLOW-UP.

16. DISATTIVAZIONE

PRIMA DI ESEGUIRE QUESTA PROCEDURA È FONDAMENTALE CHE IL TECNICO CONOSCA COMPLETAMENTE L'APPARECCHIATURA E TUTTI I SUOI DETTAGLI. SI RACCOMANDA DI RACCOGLIERE TUTTI I REFRIGERANTI IN MODO SICURO. PRIMA DI ESEGUIRE L'OPERAZIONE, È NECESSARIO PRELEVARE UN CAMPIONE DI OLIO E REFRIGERANTE, NEL CASO IN CUI L'ANALISI SIA NECESSARIA PRIMA DEL RIUTILIZZO DEL REFRIGERANTE RIGENERATO. È ESSENZIALE ASSICURARSI CHE L'ALIMENTAZIONE SIA DISPONIBILE PRIMA DELL'INIZIO DELL'ATTIVITÀ.

- A. ACQUISIRE FAMILIARITÀ CON L'APPARECCHIATURA E IL SUO FUNZIONAMENTO.
- B. ISOLARE ELETTRICAMENTE IL SISTEMA..
- C. PRIMA DI TENTARE LA PROCEDURA ASSICURARSI CHE:
 - SE STAI PER RIPARARE L'UNITÀ, SONO DISPONIBILI ATTREZZATURE PER LA MOVIMENTAZIONE MECCANICA PER LA MOVIMENTAZIONE DELLE BOMBOLE DEL REFRIGERANTE.
 - TUTTI I DISPOSITIVI DI PROTEZIONE INDIVIDUALE SONO DISPONIBILI E UTILIZZATI CORRETTAMENTE.
 - IL PROCESSO DI RECUPERO È SEMPRE SUPERVISIONATO DA UNA PERSONA COMPETENTE.
 - L'ATTREZZATURA DI RECUPERO E LE BOMBOLE SONO CONFORMI AGLI STANDARD APPROPRIATI.
- D. SVUOTARE IL SISTEMA DI REFRIGERAZIONE, SE POSSIBILE.
- E. SE IL VUOTO NON È POSSIBILE, REALIZZARE UN COLLETTORE IN MODO CHE IL REFRIGERANTE POSSA ESSERE RIMOSSO DALLE VARIE PARTI DELL'IMPIANTO.
- F. ASSICURARSI CHE LA BOMBOLA SIA SITUATA SULLA BILANCIA PRIMA CHE AVVENGA IL RECUPERO.
- G. AVVIARE LA MACCHINA DI RECUPERO E OPERARE SECONDO LE ISTRUZIONI DEL PRODUTTORE.
- H. NON RIEMPIRE ECCESSIVAMENTE LE BOMBOLE (NON PIÙ DELL'80% DI CARICA LIQUIDA IN VOLUME).
- I. NON SUPERARE LA PRESSIONE MASSIMA DI ESERCIZIO DELLA BOMBOLA, ANCHE TEMPORANEAMENTE.
- J. QUANDO LE BOMBOLE SONO STATE RIEMPIE CORRETTAMENTE E IL PROCESSO È STATO COMPLETATO, ASSICURARSI CHE LE BOMBOLE E L'ATTREZZATURA SIANO STATE PRONTAMENTE RIMOSSE DAL SITO E CHE TUTTE LE VALVOLE DI ISOLAMENTO SULL'ATTREZZATURA SIANO CHIUSE.
- K. IL REFRIGERANTE RECUPERATO NON DEVE ESSERE CARICATO IN UN ALTRO SISTEMA DI REFRIGERAZIONE A MENO CHE NON SIA STATO PULITO E CONTROLLATO.

17. ETICHETTATURA

LE APPARECCHIATURE DEVONO ESSERE ETICHETTATE INDICANDO CHE SONO STATE DISMESSE E SVUOTATE DEL REFRIGERANTE. L'ETICHETTA DEVE ESSERE DATATA E FIRMATA. ASSICURARSI CHE SULL'APPARECCHIATURA SIANO PRESENTI ETICHETTE INDICANTI CHE L'APPARECCHIATURA CONTIENE REFRIGERANTE INFIAMMABILE.

18. RECUPERO

QUANDO SI RIMUOVONO I REFRIGERANTI DA UN SISTEMA, SIA PER LA MANUTENZIONE CHE PER LO SMANTELLAMENTO, SI RACCOMANDA DI RIMUOVERE TUTTI I REFRIGERANTI IN MODO SICURO.

QUANDO SI TRASFERISCE IL REFRIGERANTE NELLE BOMBOLE, ASSICURARSI CHE VENGANO UTILIZZATE SOLO BOMBOLE DI RECUPERO DEL REFRIGERANTE APPROPRIATE. ASSICURARSI CHE SIA DISPONIBILE IL

NUMERO CORRETTO DI BOMBOLE PER CONTENERE LA CARICA TOTALE DEL SISTEMA. TUTTE LE BOMBOLE DA UTILIZZARE SONO PROGETTATE PER IL REFRIGERANTE RECUPERATO ED ETICHETTATE PER QUEL REFRIGERANTE (OSSIA BOMBOLE SPECIALI PER IL RECUPERO DEL REFRIGERANTE). LE BOMBOLE DEVONO ESSERE COMPLETE DI VALVOLA LIMITATRICE DI PRESSIONE E RELATIVI VALORI DI INTERCETTAZIONE IN BUONO STATO DI FUNZIONAMENTO. LE BOMBOLE DI RECUPERO VUOTE VENGONO EVACUATE E, SE POSSIBILE, RAFFREDDATE PRIMA CHE AVVENGA IL RECUPERO.

L'ATTREZZATURA DI RECUPERO DEVE ESSERE IN BUONO STATO DI FUNZIONAMENTO CON UNA SERIE DI ISTRUZIONI RELATIVE ALL'ATTREZZATURA A PORTATA DI MANO E DEVE ESSERE IDONEA AL RECUPERO DI REFRIGERANTI INFIAMMABILI.

INOLTRE, DEVE ESSERE DISPONIBILE UN SET DI BILANCE CALBRATE E IN BUONE CONDIZIONI DI LAVORO. I TUBI DEVONO ESSERE COMPLETI DI RACCORDI DI DISCONNESSIONE A TENUTA E IN BUONE CONDIZIONI.

PRIMA DI UTILIZZARE LA MACCHINA DI RECUPERO, VERIFICARE CHE SIA IN BUONO STATO DI FUNZIONAMENTO, SIA STATA ADEGUATAMENTE MANTENUTA E CHE TUTTI I COMPONENTI ELETTRICI ASSOCIATI SIANO SIGILLATI PER IMPEDIRE L'ACCENSIONE IN CASO DI RILASCIO DI REFRIGERANTE. CONSULTARE IL PRODUTTORE IN CASO DI DUBBIO.

IL REFRIGERANTE RECUPERATO DEVE ESSERE RESTITUITO AL FORNITORE DEL REFRIGERANTE NELLA BOMBOLA DI RECUPERO CORRETTA E PREDISPOSTA LA RELATIVA NOTA SUL TRASFERIMENTO DEI RIFIUTI. NON MISCELARE I REFRIGERANTI NELLE UNITÀ DI RECUPERO E SOPRATTUTTO NON NELLE BOMBOLE.

SE I COMPRESSORI O GLI OLI PER COMPRESSORI DEVONO ESSERE RIMOSI, ASSICURARSI CHE SIANO STATI EVACUATI A UN LIVELLO ACCETTABILE PER ASSICURARSI CHE IL REFRIGERANTE INFIAMMABILE NON RIMANGA ALL'INTERNO DEL LUBRIFICANTE. IL PROCESSO DI EVACUAZIONE DEVE ESSERE EFFETTUATO PRIMA DELLA RESTITUZIONE DEL COMPRESSORE AI FORNITORI. PER ACCELERARE QUESTO PROCESSO DEVE ESSERE IMPIEGATO SOLO IL RISCALDAMENTO ELETTRICO AL CORPO DEL COMPRESSORE. QUANDO L'OLIO VIENE SCARICATO DA UN SISTEMA, L'OPERAZIONE DEVE ESSERE ESEGUITA IN MODO SICURO.

19. TRASPORTO DI APPARECCHIATURE CONTENENTI REFRIGERANTI INFIAMMABILI

DETERMINATO DALLE NORMATIVE LOCALI.

20. SCARTO DI APPARECCHIATURE CONTENENTI REFRIGERANTI INFIAMMABILI

VEDERE REGOLAMENTI NAZIONALI.

21. PACCHETTO DI STOCCAGGIO (INVENDUTO) ATTREZZATURA

LA PROTEZIONE DELL'IMBALLAGGIO DI STOCCAGGIO DEVE ESSERE REALIZZATA IN MODO TALE CHE I DANNI MECCANICI ALL'APPARECCHIATURA ALL'INTERNO DELL'IMBALLAGGIO NON PROVOCHINO UNA PERDITA DELLA CARICA DI REFRIGERANTE.

IL NUMERO MASSIMO DI APPARECCHIATURE CHE POSSONO ESSERE CONSERVATE INSIEME SARÀ DETERMINATO DALLE NORMATIVE LOCALI.

DETTAGLI DI CONSEGNA

IL PRODOTTO SARÀ SPEDITO IN 1 PACCO.

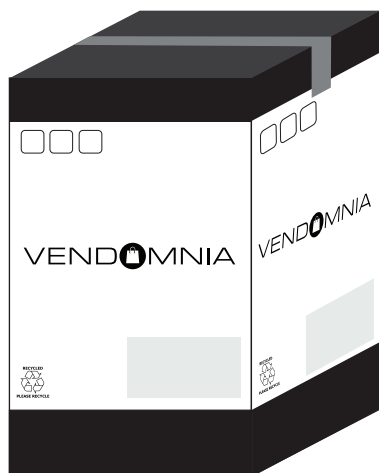

32 x 23 x 52.6 cm

CE - DICHIARAZIONE DI CONFORMITÀ

Con la presente spieghiamo che il prodotto di seguito designato nella sua concezione e progettazione, nonché nel modello da noi messo in circolazione, è conforme agli appropriati requisiti fondamentali di sicurezza e salute delle direttive sotto menzionate. In caso di modifiche al prodotto non concordate da noi, la presente dichiarazione decade.

Rappresentante per la documentazione tecnica:

Goran Jakovac
Vendomnia DOO
Sentandrejski put 24a
21000 Novi Sad, Serbia

Descrizione dell'apparecchiatura elettrica:

Funzione:	Deumidificatore
Tipo di macchina:	LFTENTF05
Marchio:	Vendomnia
Voltaggio:	220-240 V ~, 50 Hz
Consumo di energia:	205W/210W

Questo prodotto è conforme alle seguenti linee guida/normative valide:

- Direttiva Bassa Tensione: 2014/35/UE
- Direttiva CE sulla Compatibilità Elettromagnetica (EMC) 2014/30/UE
- Direttiva CE sulla restrizione dell'uso di determinate sostanze pericolose in ambito elettrico e Apparecchiature elettroniche (RoHS) (EU) 2015/863 e modifica 2011/65/UE
- Direttiva sui Rifiuti di Apparecchiature Elettriche ed Elettroniche (RAEE II) 2012/19/UE

Riferimento alle norme:

- EN 60335-2-40: 2003 + A11:2004 + A12:2005 + A1:2006 + A2:2009 + A13:2012
- EN 60335-1:2012 + A11:2014 + A13:2017 + A1:2019 + A14:2019 + A2:2019
- EN 62233:2008
- AfPS GS 2019:01 PAK

Anno di assegnazione della caratteristica CE: 2022

Firma e timbro:

Nome:

Goran Jakovac

Titolo:

Amministratore delegato

Data, luogo:

10.01.2022, Novi Sad



VENDOMNIA



PRODUCED FOR: / HERGESTELLT FÜR: / PRODUIT POUR : PRODOTTO PER: VENDOMNIA D.O.O., SENTANDREJSKI PUT 24A,
21000 NOVI SAD, SERBIA

IF YOU HAVE ANY FURTHER QUESTIONS, PLEASE CONTACT US: / BITTE KONTAKTIEREN SIE UNS UND LASSEN SIE UNS HELFEN: /
SI VOUS AVEZ D'AUTRES QUESTIONS, VEUILLEZ NOUS CONTACTER : / SE HA ALTRE DOMANDE, LE PREGHIAMO DI CONTATTARCI:

CONTACT@VENDOMNIA.RS