

ZWHEEL

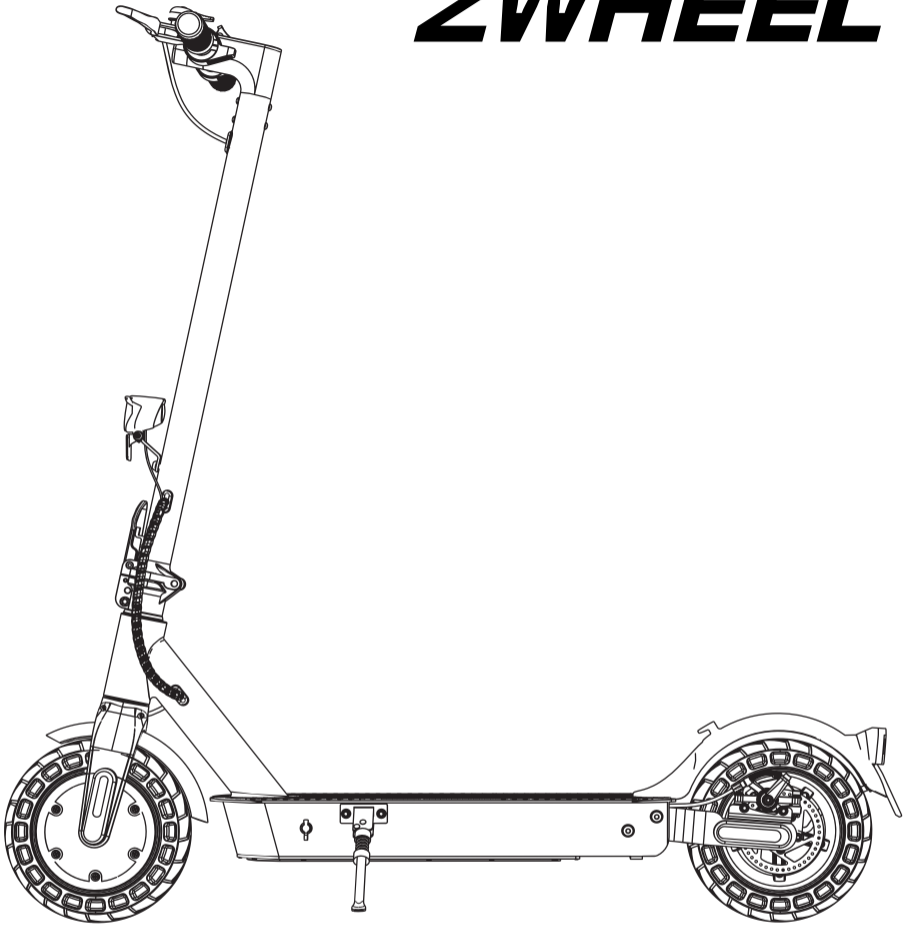

**ELEKTROROLLER
BENUTZERHANDBUCH**

LEAWIN TECHNOLOGY & TRADE GmbH
werne-von-siemensstrasse34A
64319 Pfungstadt
Deutschland
Email : leawin.shop@gmail.com

Inhalt

1. Packungsinhalt	01
2. Produktübersicht	02
3. Montage	04
4. Aufladen	05
5. Erstes Reiten	05
6. Grundlagen des Reitens	06
7. Sicherheitshinweise	07
8. Gefährliche Handlungen (Nicht versuchen!)	08
9. Hinweis zum Reiten	09
10. Falten und Tragen	10
11. Einstellung der Scheibenbremse	11
12. Tägliche Pflege und Wartung	12
13. Spezifikationen	13

Contents

1. Package Contents	14
2. Product Overview	15
3. Assembly	16
4. Charging	17
5. First Riding	18
6. Riding Basics	19
7. Safety Instructions.....	20
8. Dangerous Actions (No Attempting!)	21
9. Riding Notice	22
10. Folding and Carrying	23
11. Disc Brake Adjustment	24
12. Daily Care and Maintenance	25
13. Specifications	26

Packungsinhalt

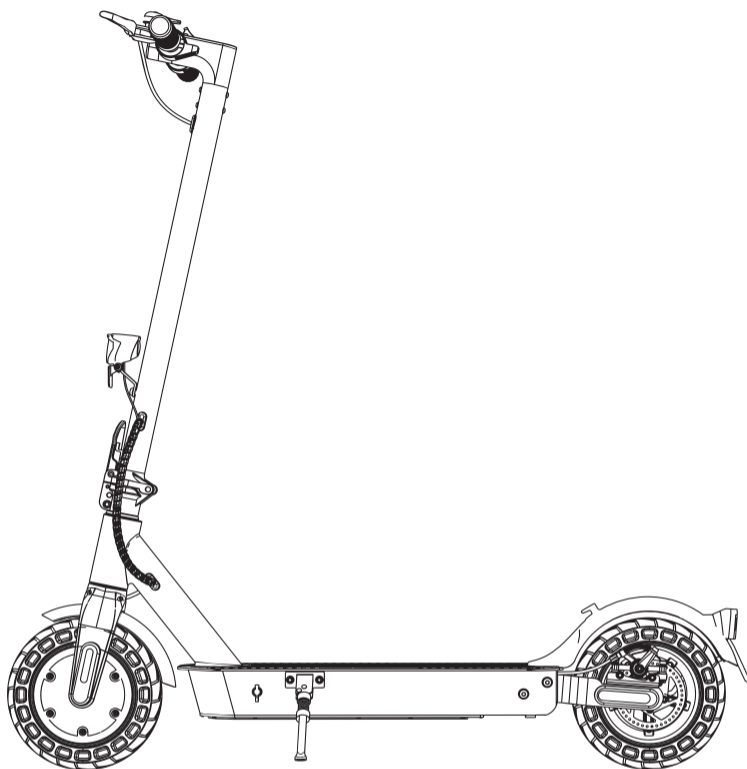

Ladegerät



4 x Schrauben



1 x Inbusschlüssel

Produktübersicht

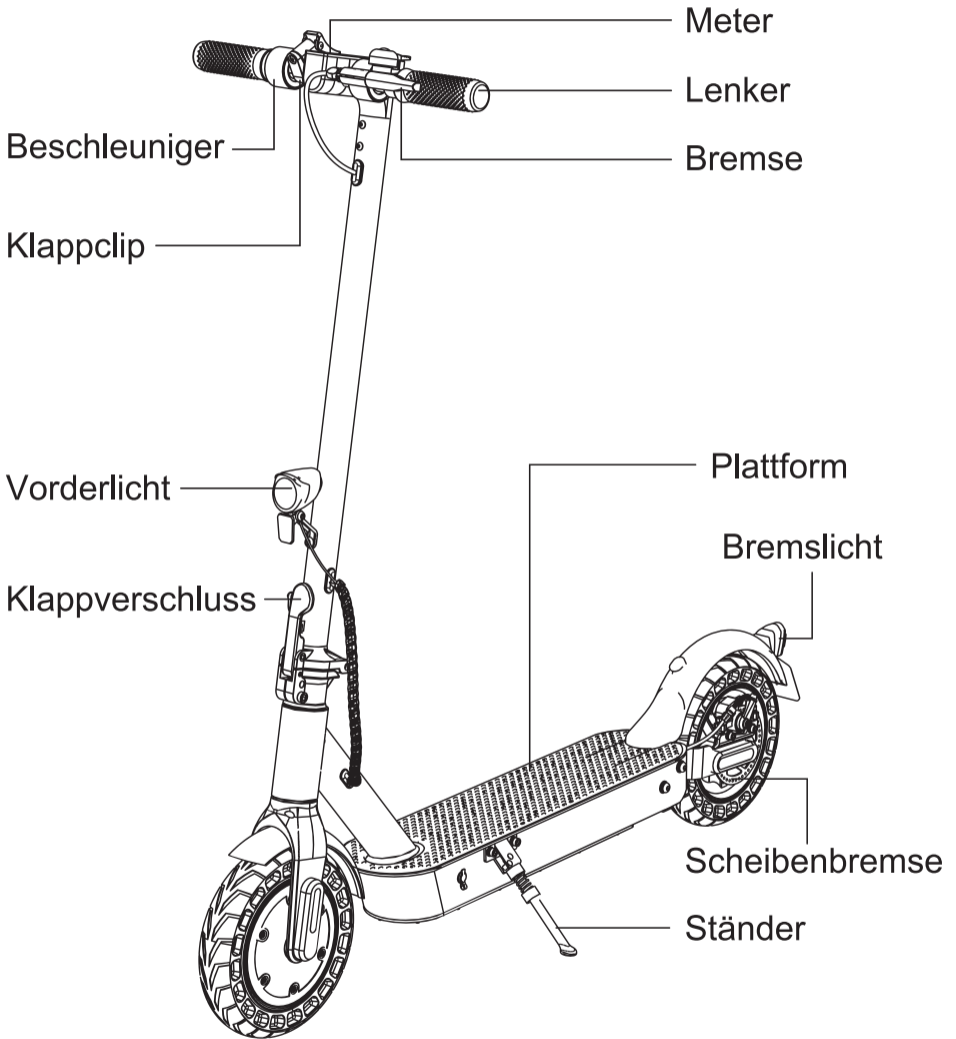

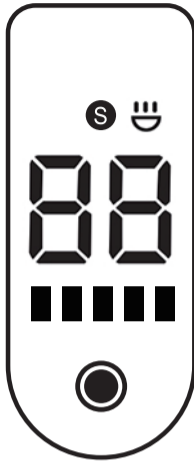

Tipps

Wenn der Roller zu rollen beginnt, stellen Sie beide Füße auf dem Deck und drücken Sie das Gaspedal (die Gaspedal leitet einmal die Ausrollgeschwindigkeit ein).

Der Elektroroller hat 2 Gänge. Der erste Gang erreicht eine Höchstgeschwindigkeit von 10 km/h, während der zweite Gang eine Höchstgeschwindigkeit von 20 km/h ermöglicht.

Schalttafel



Netzschalter

Klicken Sie zum Einschalten. Zum Ausschalten lange drücken.



Batterie Indikator

Die Leistungsstufe wird durch fünf Batteriebalen auf dem Bedienfeld angezeigt.

Montage

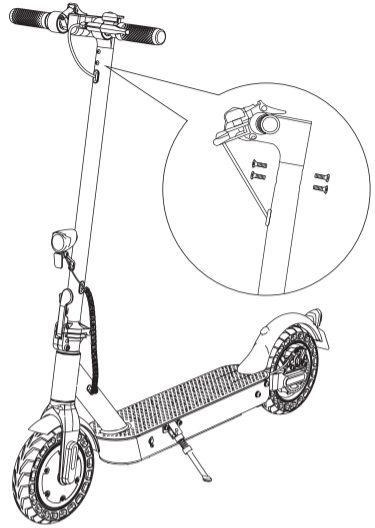
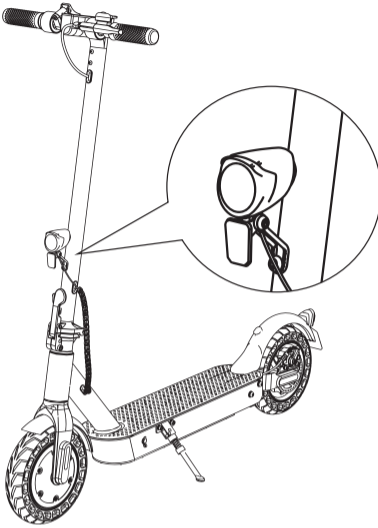

1. Klappen Sie den Vorbau aus und schließen Sie den Klappriegel, bis Sie hören ein Klicken. Klappen Sie dann den Ständer auf, um den Roller unterstützen.

2. Bringen Sie die 4PCS-Schrauben (zwei auf jeder Seite) in den Löchern an und ziehen Sie dann jede Schraube mit dem mitgelieferten Sechskantschlüssel fest.

Aufmerksamkeit

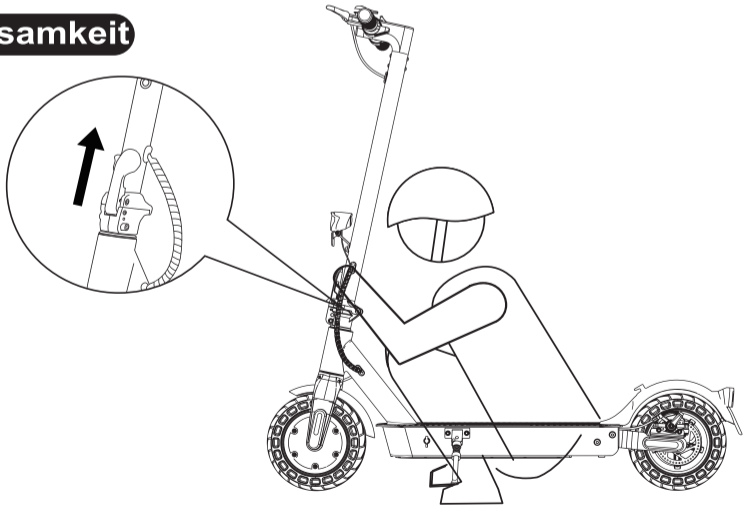

Folding latch:

Klappen Sie den Riegel hoch, bis Sie ein Klicken hören. Stellen Sie sicher, dass der Klappriegel geschlossen ist vor der Fahrt gesperrt.

Aufladen

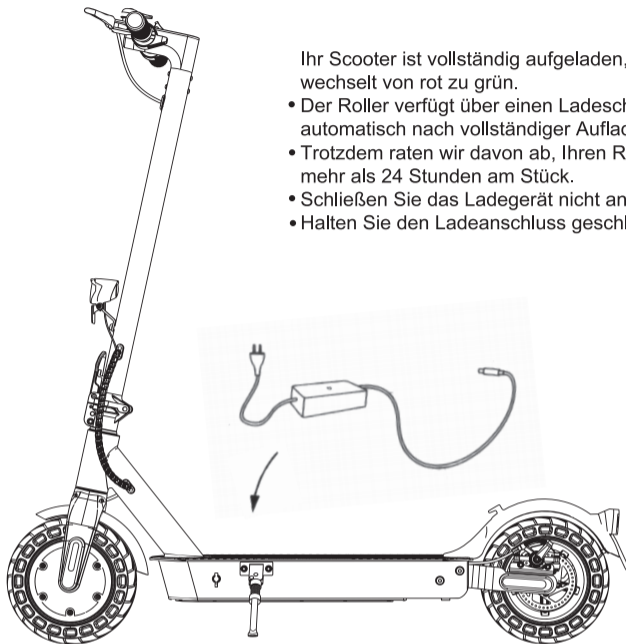

Ihr Scooter ist vollständig aufgeladen, wenn die LED am Ladegerät leuchtet wechselt von rot zu grün.

- Der Roller verfügt über einen Ladeschutz und das Laden wird unterbrochen automatisch nach vollständiger Aufladung.
- Trotzdem raten wir davon ab, Ihren Roller zu lange aufzuladen mehr als 24 Stunden am Stück.
- Schließen Sie das Ladegerät nicht an, wenn der Ladeanschluss nass ist.
- Halten Sie den Ladeanschluss geschlossen, wenn Sie nicht aufladen.

Erstes Reiten

Wenn der Roller anfängt zu rollen, stellen Sie beide Füße auf das Deck und drücken Sie das Gaspedal (das Gaspedal setzt ein, sobald die Ausrollgeschwindigkeit 4,8 km/h überschreitet).

Reiten Grundlagen

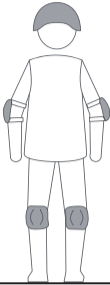

⚠ Bei Stürzen Helm und Knieschützer tragen und Verletzungen beim Erlernen des Rollerfahrens, wie in der Abbildung gezeigt.

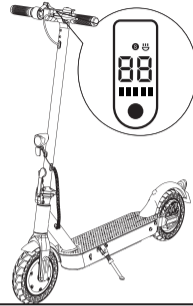

1. Schalten Sie das Gerät ein und überprüfen Sie den Strom Indikator.



2. Stellen Sie sich mit einem Fuß auf die Basis und bewegen Sie sich mit dem anderen Fuß.

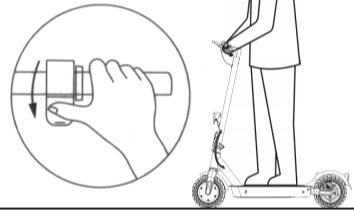

3. Wenn der Roller zu rollen beginnt, legen Sie beide Füße auf dem Deck und Gas geben (das Gaspedal leitet ein, sobald das Ausrollen Geschwindigkeit überschreitet 4.8 km/h).

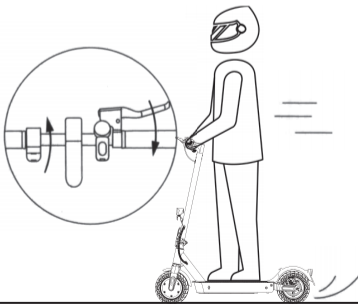

4. Wenn Sie das Gaspedal loslassen, wird das kinetische Energie-Rückgewinnungssystem (KERS) leitet automatisch eine langsam zu bremsen; und betätigen Sie den Bremshebel für eine plötzliche Bremse.

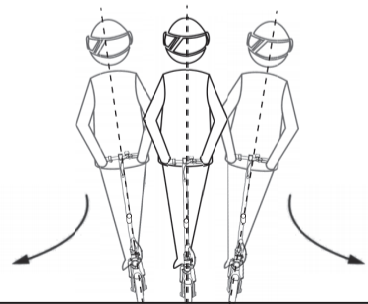

5. Neigen Sie Ihren Körper in Lenkrichtung, während Sie drehen und den Lenker langsam drehen.

Sicherheitshinweise



Fahren Sie nicht im Regen.

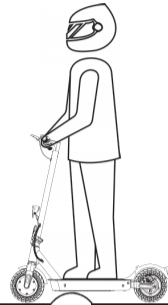

Bitte halten Sie eine mittlere oder niedrige Geschwindigkeit (5 km/h) ein, wenn Sie über Bodenschwellen, Fahrstuhltürschwelen, holprige Straßen oder andere unebene Oberflächen fahren. Beugen Sie Ihr Knie leicht, um die genannten Oberflächen besser anzupassen.

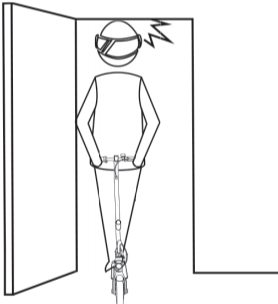

Achten Sie auf Türen, Aufzüge und andere Überkopfhindernisse.



Beschleunigen Sie nicht, wenn Sie bergab fahren.

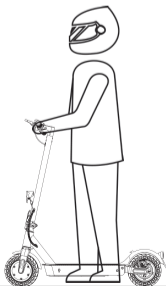

Drücken Sie nicht das Gaspedal, wenn Sie neben dem Roller laufen.



Halten Sie sich immer von Hindernissen fern.



Hängen Sie keine Taschen oder andere schwere Gegenstände an den Lenker.

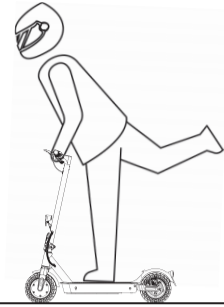

Bleiben Sie immer mit beiden Füßen auf dem Deck.

Gefährliche Handlungen (Nicht versuchen!)

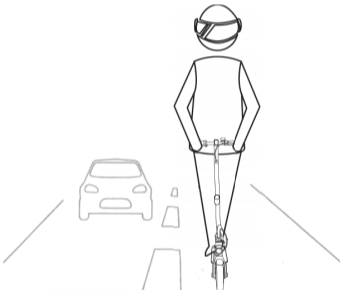

Fahren Sie nicht auf Fahrspuren oder in Wohngebieten, in denen sowohl Fahrzeuge als auch Fußgänger erlaubt sind.

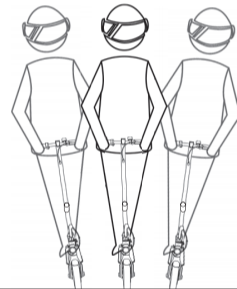

Drehen Sie den Lenker nicht gewaltsam bei hohen Geschwindigkeiten



Fahren Sie nicht in einer Pfütze, die höher als 2 cm ist.

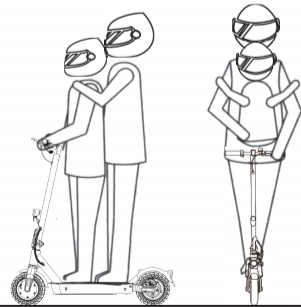

Fahren Sie nicht mit anderen Personen, auch nicht mit Kindern.

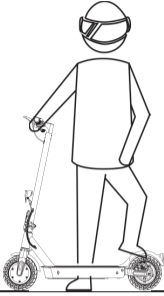

Halten Sie Ihre Füße vom hinteren Kotflügel fern.

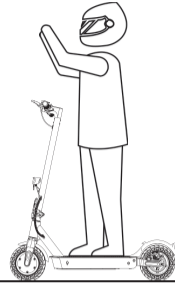

Halten Sie Ihre Hände immer am Lenker.

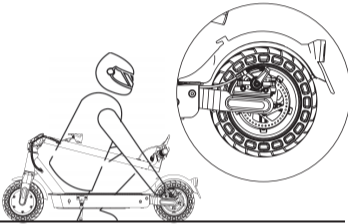

Berühren Sie nicht die Scheibenbremse.

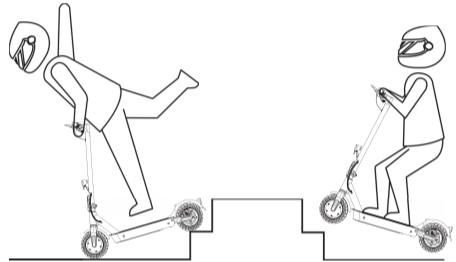

Versuchen Sie nicht, Treppen hoch- oder herunterzufahren und über Hindernisse zu springen

Hinweis zum Reiten

- Der E9 MAX Elektroroller ist ein Freizeitgerät. Aber sobald sie sich in einem öffentlichen Bereich befinden, werden sie als Fahrzeuge angesehen, die jeglichen Gefahren ausgesetzt sind, denen Fahrzeuge ausgesetzt sind. Befolgen Sie zu Ihrer Sicherheit die Anweisungen im Handbuch sowie die Verkehrsgesetze und -vorschriften, die von Regierungen und Aufsichtsbehörden festgelegt wurden Agenturen.
- Gleichzeitig sollten Sie sich darüber im Klaren sein, dass Risiken nicht vollständig vermieden werden können, da andere Verkehrsregeln verletzen und unvorsichtig fahren können und Sie Verkehrsunfällen ebenso ausgesetzt sind wie beim Gehen oder Radfahren. Je schneller der Roller ist, desto länger dauert das Anhalten. Auf einer glatten Oberfläche kann der Roller verrutschen, das Gleichgewicht verlieren und sogar zu einem Sturz führen. Daher ist es wichtig, dass Sie Vorsicht walten lassen, die richtige Geschwindigkeit und den richtigen Abstand einhalten, insbesondere wenn Sie den Ort nicht kennen.
- Respektieren Sie die Vorfahrt von Fußgängern. Versuchen Sie, sie beim Autofahren nicht zu erschrecken, insbesondere Kinder. Wenn Sie hinter Fußgängern fahren, klingeln Sie, um ihnen eine Vorwarnung zu geben, und verlangsamen Sie Ihren Roller, um von links zu passieren (gilt für Länder, in denen Fahrzeuge rechts fahren). Wenn Sie über Fußgänger fahren, halten Sie sich mit geringer Geschwindigkeit rechts. Halten Sie beim Überfahren von Fußgängern die niedrigste Geschwindigkeit ein oder steigen Sie aus dem Fahrzeug aus.

- Befolgen Sie die Sicherheitshinweise im Handbuch genau.
- Verleihen Sie Ihren Roller nicht an Personen, die die Bedienung nicht kennen. Und wenn Sie es Ihren Freunden ausleihen, übernehmen Sie bitte die Verantwortung dafür, dass er/sie die Operation kennt und die Sicherheitsausrüstung trägt.
- Überprüfen Sie den Scooter vor jedem Gebrauch. Wenn Sie gelockerte Teile, Warnungen bei niedrigem Batteriestand, übermäßigen Verschleiß, seltsame Geräusche, Fehlfunktionen und andere anormale Zustände bemerken, fahren Sie fort.
- WARNUNG – Brandgefahr – Keine vom Benutzer zu wartenden Teile.

Falten und Tragen

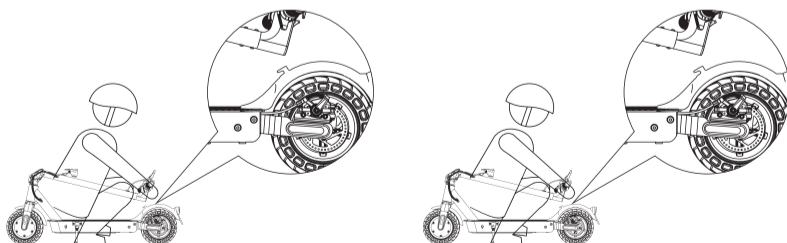
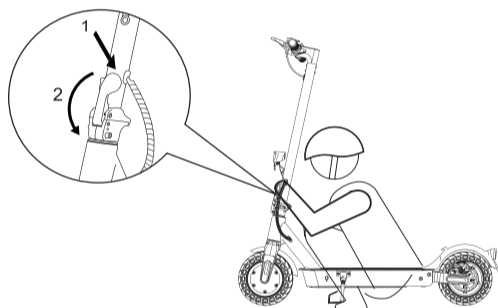

Stellen Sie sicher, dass der Roller ausgeschaltet ist. Zum Zusammenklappen den Klappmechanismus entriegeln und den Lenkervorbau biegen, um die Schnalle am hinteren Kotflügel einzuhaken. Zum Öffnen den Glockenauslöser drücken, um ihn aus der Schnalle zu entfernen, den Lenker aufrichten und die Klappstruktur verriegeln.

Einstellung der Scheibenbremse

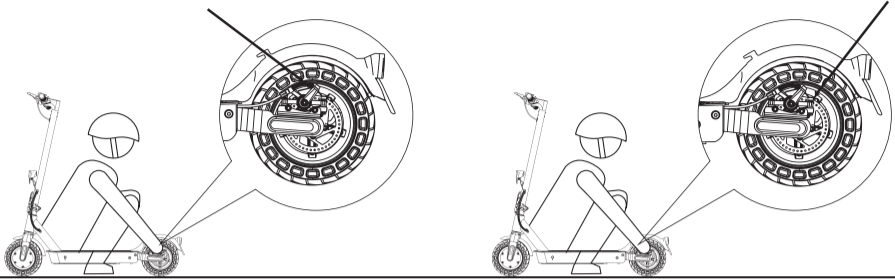

So stellen Sie die Empfindlichkeit der Scheibenbremse ein:

Zum Lösen der Schraube an der Wippe benötigen Sie den Inbusschlüssel.

- Wenn die Scheibenbremse zu empfindlich ist, drehen Sie die Wippe der Scheibenbremse etwas nach unten. Dann neu installieren die Schraube wieder an der Bremskabelseele anziehen.
- Wenn die Scheibenbremse nicht stoppen kann, drehen Sie die Wippe der Scheibenbremse etwas nach oben. Bringen Sie dann die Schraube wieder an der Bremskabelseele an, um sie festzuziehen.
- Hinweis: Die Scheibenbremse kann im Betrieb bis zum Einlaufen quietschen. Dies ist normal und beeinträchtigt nicht die Funktion oder Leistung der Bremse.

Um das Scheibenbremsgeräusch zu entfernen

Stellen Sie zunächst sicher, dass der Roller ausgeschaltet ist. Zur einfacheren Bedienung empfehlen wir Ihnen, den Roller auf den Schreibtisch zu stellen.

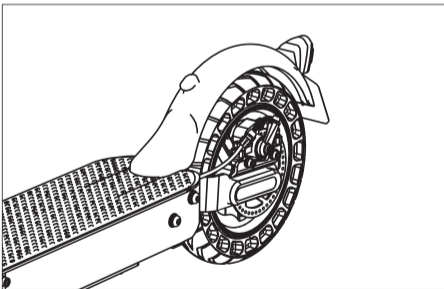

- Lösen Sie zwei Schrauben an der Pumpe (nicht die Schraube an der Wippe).
- Stellen Sie die Position der Scheibenbremspumpe so ein, dass sich die Bremsscheibe in der Mitte der beiden Bremsbeläge befindet.
- Achten Sie darauf, dass sich Bremsscheibe und Bremsbelag nicht berühren.
- Halten Sie die Scheibenbremspumpe in der gewünschten Position, dann ziehen Sie die Schrauben an der Pumpe fest.

Tägliche Pflege und Wartung

Reinigung und Lagerung

Wenn Sie Flecken am Körper des Rollers sehen, wischen Sie diese mit einem feuchten Tuch ab. Wenn sich die Flecken nicht abschrubben lassen, trage etwas Zahnpasta auf, bürste sie mit einer Zahnbürste und wische sie dann mit einem feuchten Tuch ab.

Anmerkungen:

- Reinigen Sie den Roller nicht mit Alkohol, Benzin, Kerosin oder anderen ätzenden und flüchtigen chemischen Lösungsmitteln, um schwere Schäden zu vermeiden.
- Waschen Sie das Board nicht mit einem Hochdruck-Wasserstrahl. Stellen Sie während der Reinigung sicher, dass der Roller ausgeschaltet, das Ladekabel abgezogen und die Gummiklappe geschlossen ist, da das Austreten von Wasser zu einem Stromschlag oder anderen schwerwiegenden Problemen führen kann. Wenn der Roller nicht in Gebrauch ist, bewahren Sie ihn in einem trockenen und kühlen Raum auf.
- Stellen Sie es nicht für längere Zeit im Freien auf. Übermäßige Sonneneinstrahlung, Überhitzung und Unterkühlung beschleunigen die Lebensdauer des Akkus.

Batteriewartung

1. Verwenden Sie Original-Akkus, die Verwendung anderer Modelle oder Marken kann zu Sicherheitsproblemen führen;
2. Berühren Sie nicht die Kontakte. Das Gehäuse nicht zerlegen oder durchstechen. Halten Sie die Kontakte von Metallgegenständen fern, um Kurzschlüsse zu vermeiden, die zu Batterieschäden oder sogar zu Verletzungen und Tod führen können;
3. Verwenden Sie das Original-Netzteil, um mögliche Schäden oder Brände zu vermeiden;
4. Der falsche Umgang mit gebrauchten Batterien kann der Umwelt enormen Schaden zufügen. Um die Umwelt zu schützen, befolgen Sie bitte die örtlichen Vorschriften zur ordnungsgemäßen Entsorgung gebrauchter Batterien.
5. Laden Sie den Akku nach jedem Gebrauch vollständig auf, um seine Lebensdauer zu verlängern.

Lagerung und Entsorgung

1. Bitte versuchen Sie, den Roller an einem kühlen und trockenen Ort zwischen -1°C und 40°C zu lagern. In extrem feuchten Umgebungen kann es im Inneren des Scooters zu Kondensation oder sogar zu Wasseransammlung kommen, wodurch der Akku schnell beschädigt werden kann Gehäusematerialien beschädigen, bei Nichtgebrauch drinnen lagern.
2. Versuchen Sie im täglichen Gebrauch zu vermeiden, den Roller nach vollständiger Entladung des Akkus wieder aufzuladen. Wenn der Akku schwach ist, laden Sie ihn so schnell wie möglich auf.
3. Bitte laden Sie den Roller alle zwei Monate auf, um die Batterie zu beschützen.

Spezifikationen

E9 MAX	Artikel	Elektroroller
Maße	Aufgeklappt (Länge x Breite x Höhe)	1150*430*1150 mm
	Gefaltet (Länge x Breite x Höhe)	1150*430*500 mm
Gewicht	Nettogewicht	15.5kg
Nutzer	Belastung	120 kg
	Empfohlenes Alter	14+
Roller	Höchstgeschwindigkeit	20km/h
	Maximale Reichweite	35-40 km
	max. Neigung	15%
	Betriebstemperatur	-1 - 40°C
	IP-Bewertung	IP54
Batterie	Stromspannung	36 V
	Max. Ladespannung	42 V
	Kapazität	10 AH
Motor	Kraft	500 W
	Eingangsspannung	100-240 V
Ladegerät	Ausgangsspannung	42 V
	Ausgangsstrom	2.0 A
	Ladezeit	≈ 5-7 Stunden

(1) Die Körperhöhe: Abstand vom Boden bis zum höchsten Ende des Körpers.

(2) Beschreibung der Batterielebensdauer: Sie wird gemessen unter der Bedingung einer vollen Ladung, einer Last von 150 lb, bei 25°C, auf einer ebenen Straße ohne Wind und bei einer Geschwindigkeit von 9 km/h. Die tatsächliche Lebensdauer der Batterie hängt von verschiedenen Faktoren wie Last, Feuchtigkeit, Windgeschwindigkeit und Betriebsgewohnheiten ab.

(3) Das maximal zulässige Gewicht muss in jedem Fall innerhalb von 264 lb (einschließlich Fahrer und Gegenständen) gehalten werden. Berücksichtigen Sie bei uns während der Fahrt ein zusätzliches Gewicht der Kleidung oder anderer Accessoires und die durch die Geschwindigkeit erzeugte Schwerkraft, der Scooter wird es nicht tragen, wenn diese Belastungsgrenze überschritten wird.

Kontaktiere uns

Wenn Sie Probleme beim Fahren, bei der Wartung und Sicherheit haben oder Fehler/Defekte an Ihrem E9 MAX Elektroroller feststellen, kontaktieren Sie uns bitte.
Unsere E-Mail-Adresse lautet: leawin.shop@gmail.com

Package Contents

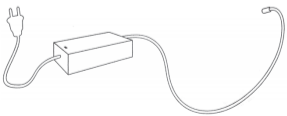
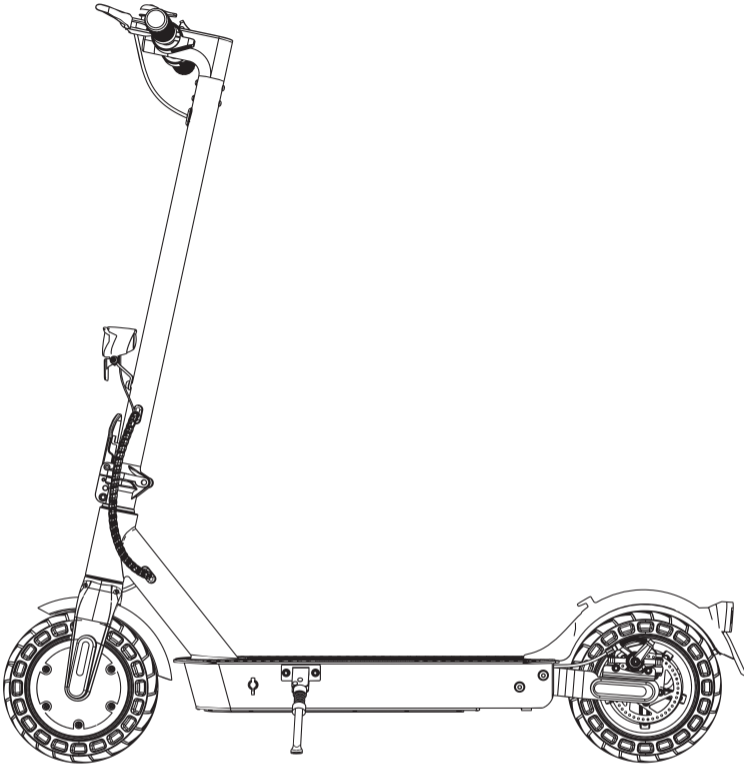

Charger



4 x Screws



1 x Allen Wrench

Product Overview

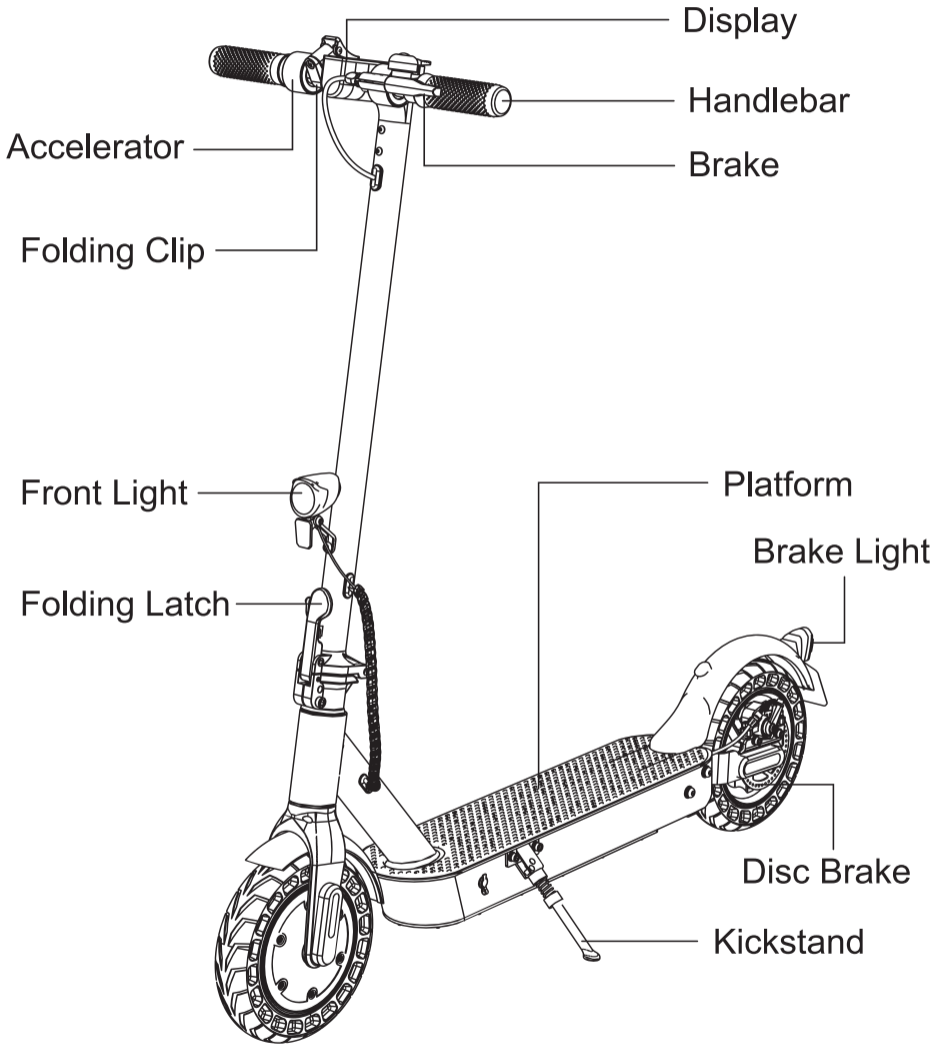



Tips

When the scooter starts to coast, put both feet on the deck and press the accelerator (the accelerator initiates once the coasting speed).

The electric scooter has two gears. The first gear has a maximum speed of 10 kilometers per hour, while the second gear has a maximum speed of 20 kilometers per hour.

Control Panel



Power Button

Click to turn on. Long press to turn off.



Battery Indicator

The power level is indicated by five battery bar on the control panel.

Assembly

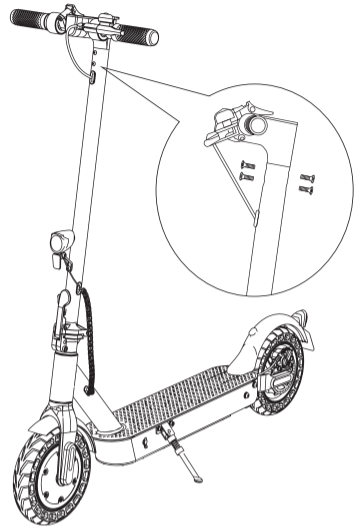
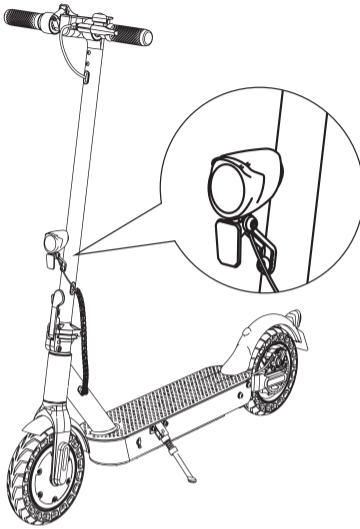

1. Unfold the stem and colse the folding latch until you hear a click. Then unfold the kickstand to support the scooter.

2. Install the 4PCS screws (two on each side) into the holes, then tighten the each screws properly with the included hex wrench.

Attention

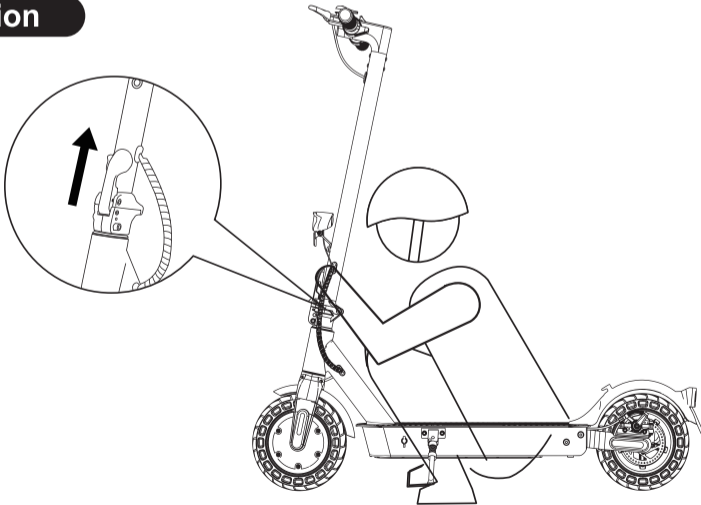

Folding latch:

Fold up the latch until you hear a click. You must make sure the folding latch is locked before riding.

Charging

- Your scooter will be fully charged when the LED light on the charger changes to green from red.
- The scooter has charging protection and charging will cut off automatically after fully charge.
- Even so, we still don't recommend charging your scooter for a long time more than 24 hours at one time.
- Do not connect the charger if the charging port is wet.
- Keep the charging port closed when not charging.

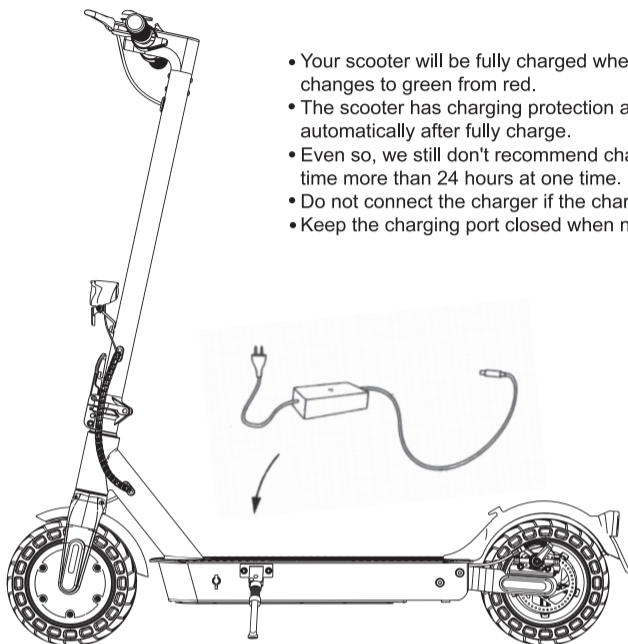

First Riding

When the scooter starts to coast, put both feet on the deck and press the accelerator (the accelerator initiates once the coasting speed exceeds 4.8 km/h).

Riding Basics



⚠ Wear helmets and knee pads in case of falls and injuries when you learn to ride the scooter, as shown in the figure.

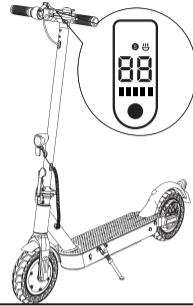

1. Turn the power on, and check the electricity indicator.



2. Stand on the base with one foot and propel yourself with the other foot.

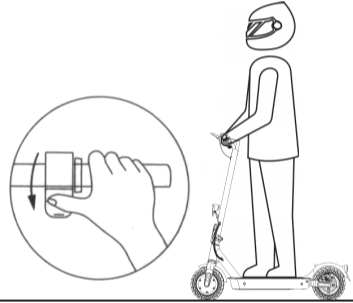

3. When the scooter starts to coast, put both feet on the deck and press the accelerator (the accelerator initiates once the coasting speed exceeds 4.8 km/h)

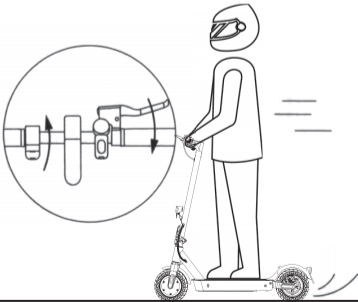

4. Release the accelerator and the kinetic energy recovery system (KERS) initiates automatically to brake slowly; And squeeze the brake lever for a sudden brake.

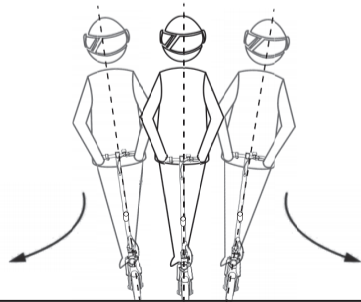

5. Tilt your body to the steering direction as you turn, and slowly turn the handlebar.

Safety Instructions



Do not ride in the rain.



Please keep a medium or low speed (5km/h) when you ride through speed bumps, elevator door sills, bumpy roads or other uneven surfaces. Slightly bend your knee to better adjust mentioned surfaces.

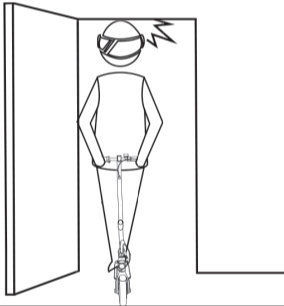

Look out for doors, elevators and other overhead obstacles.



Do not accelerate when you go downhill.



Do not press the accelerator when you're walking alongside the scooter.



Always steer clear of obstacles.



Do not hang bags or other heavy stuff on the handlebar.

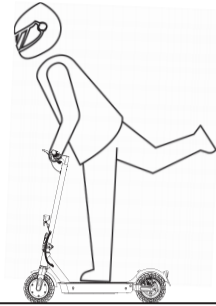

Keep both feet on the deck all time.

Dangerous Actions (No Attempting!)

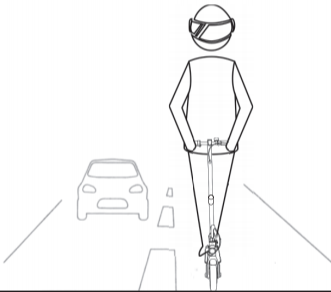

Do not ride in traffic lanes or residential areas where vehicles and pedestrians are both allowed.

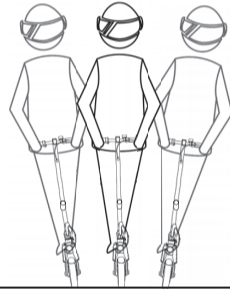

Do not turn the handlebar violently during high-speed riding



Do not ride in a ponding that is higher than 2cm.

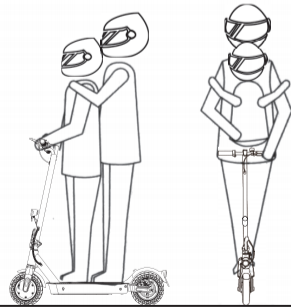

Do not ride with anyone else, including children.

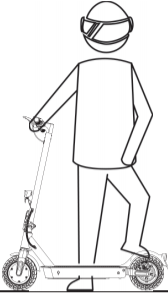

Keep your feet off the rear mudguard.

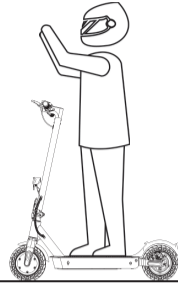

Always keep your hands on the handlebar.

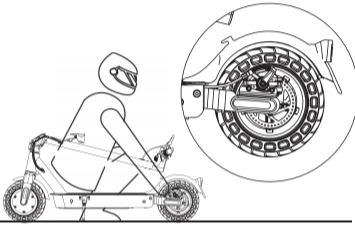

Do not touch the disc brake.

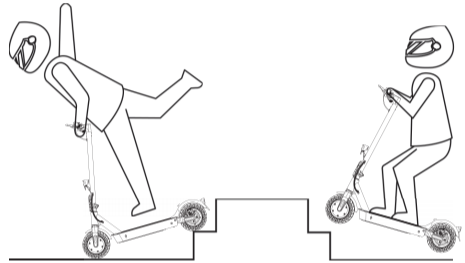

Do not try riding up or down stairs, and jumping over obstacles

Riding Notice

The E9 MAX electric scooter is a leisure device. But once they're in a public area, they'll be seen as vehicles, subjecting to any risks faced by vehicles. For your safety, please follow instructions in the manual and traffic laws and regulations set forth by government and regulatory agencies.

- At the same time, you should understand that risks cannot be entirely avoided as others may violate traffic regulations and drive incautiously, and you're exposed to road accidents just as when you're walking or biking. The faster the scooter is, the longer it takes to stop. On a smooth surface, the scooter may slip, lose balance, and even result in a fall. Thus it is crucial that you use caution, keep proper speed and distance, especially so when you're unfamiliar with the place.
- Respect pedestrians' Right of Way. Try not to startle them while driving, especially children. When you ride from behind pedestrians, ring your bell to give them a heads-up and slow your scooter to pass from their left (applicable to countries where vehicles drive on the right). When you ride across pedestrians, keep to the right at a low speed. When you drive across pedestrians, keep the lowest speed or getting off the vehicle.

- Closely follow the safety instructions in the manual. isinwheel shall not be liable for any financial losses, physical injuries, accidents, legal disputes and other interest conflicts resulted from actions that violate user instructions.
- Do not lend your scooter to whoever doesn't know the operations. And when you do lend it to your friends, please take the responsibility to ensure he/she knows the operation and wears the safety gear.
- Check the scooter before every use. When you note loosen parts, low battery alerts, excessive wear, strange sounds, malfunctions and other abnormal conditions, stop riding.
- **WARNING – Risk of Fire – No User Serviceable Parts.**

Folding and Carrying

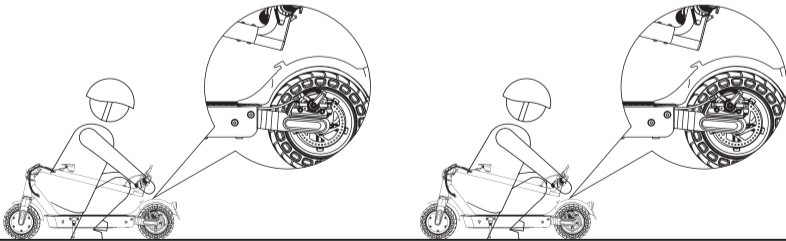
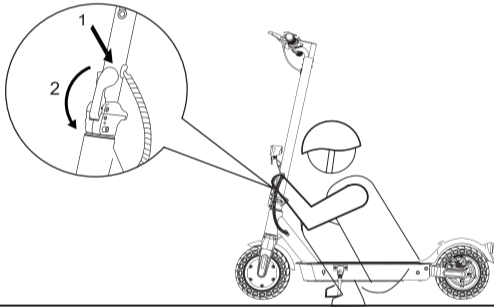

Make sure that the scooter's turned off. To fold, unlock the folding mechanism, and bend the handlebar stem to hook the buckle on the rear fender. To open, press the bell trigger to remove from the buckle, erect the handlebar and lock the folding structure.

Disc Brake Adjustment

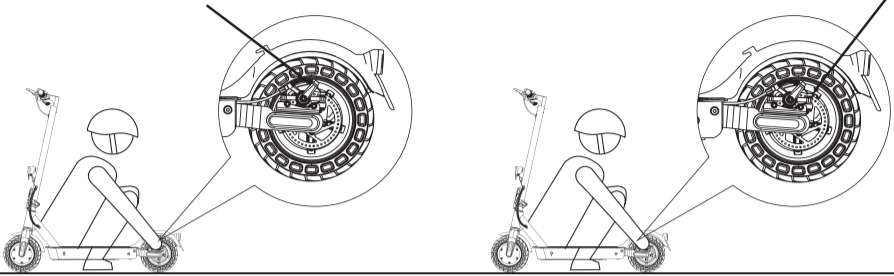

To adjust the disc brake sensitivity:

You need the Allen wrench to loosen the screw on the rocker.

- When the disc brake is too sensitive, rotate the disc brake rocker down a bit. Then, reinstall the screw back to the brake cable core to tighten.
- When the disc brake cannot stop, rotate the disc brake rocker up a bit. Then, reinstall the screw back to the brake cable core to tighten.

Notice: The disc brake may squeak when in use until it is broken in. This is normal and does not affect the brake's function or performance.

To remove the disc brake noise,

First make sure the scooter is turned off. For easier operating, we suggest you put the scooter on the desk.

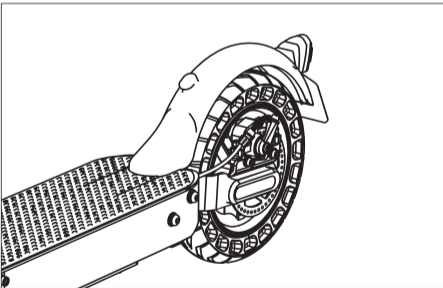

- Loosen two screws on the pump (not the screw on the rocker).
- Adjust the position of the disc brake pump to ensure that the brake disc is in the middle of the two brake pads.
- Keep the brake disc and brake pad not touching each other.
- Hold the disk brake pump in the desired position, then retighten the screws to the pump.

Daily Care and Maintenance

Cleaning and storage

If you see stains on the scooter's body, wipe them off with a damp cloth. If the stains won't scrub off, put on some toothpaste, and brush them with a toothbrush, then wipe them off with a damp cloth.

Notes:

- Do not clean the scooter with alcohol, gasoline, kerosene or other corrosive and volatile chemical solvents to prevent fire damage.
- Do not wash the board with a high-pressure water spray. During cleaning, make sure that the scooter's turned off, the charging cable is unplugged, and the rubber flap is closed as water leakage may result in electric shock or other major problems. When the scooter not in use, keep it indoors where it is dry and cool.
- Do not put it outdoors for a long time. Excessive sunlight, overheating and overcooling accelerate the battery pack's lifespan.

Battery maintenance

1. Use original battery packs, use of other models or brands may bring about safety issues;
2. Do not touch the contacts. Do not dismantle or puncture the casing. Keep the contacts away from metal objects to prevent short circuit which may result in battery damage or even injuries and deaths;
3. Use original power adapter to avoid potential damage or fire;
4. Mishandling of used batteries may do tremendous harm to the environment. To protect natural environment, please follow local regulations to properly dispose used batteries.
5. After every use, fully charge the battery to prolong its lifespan.

Storage and Disposal

1. Please try to store the scooter in a cool and dry place between -1°C and 40°C . In extremely humid environments the interior of the scooter may suffer condensation or even water accumulation, which may damage the battery rapidly. Devices are not intended for use at elevations greater than 2000 m above sea level. Prolonged Exposure to UV Rays, Rain and the Elements May Damage the Enclosure Materials, Store Indoors When Not in Use.
2. In daily use, try to avoid recharging the scooter after completely exhausting the battery. If the battery is low, charge it as soon as possible.
3. Please charge the scooter every other month to preserve the battery.

Specifications

E9 MAX	Item	Electric Scooter
Dimensions	Unfolded (Length. x Width x Height)	1150*430*1150 mm
	Folded (Length. x Width x Height)	1150*430*500 mm
weight	Net Weight	15.5 kg
User	Load	120 kg
	Recommended Age	14+
Scooter	Max.Speed	20km/h
	Max.Range	35-40 km
	Max. Slope	15%
	Operating Temperature	-1 - 40°C
	IP Rating	IP54
Battery	Voltage	36 V
	Max.Charging Voltage	42 V
	Capacity	10 AH
Motor	Power	500 W
	Input Voltage	100-240 V
	Output Voltage	42 V
Charger	Output Current	2.0A
	Charging Time	≈ 5-7 h

(1) The height of the body: Distance from the ground to the highest end of the body.

(2) Description of the battery life: It is measured under the condition of full charge, a load of 70 kg , at 25°C, on a flat road without wind, and at a speed of 9 km/h. The real battery life will differ with different factors of the load, humidity, wind speed and operation habits.

(3) The maximum allowable weight shall be kept within 120 kg (driver and objects included) in any case. Consider an extra weight of the clothes or other accessories with us during the trip and the gravity generated by speed, the scooter will not support it if this load limit is exceeded.

Contact us

If you encounter issues with driving, maintenance, or safety, or if you discover any errors or defects in your E9 MAX electric scooter, please contact us.
Our email address is: leawin.shop@gmail.com