



echelon[™]
STRIDE-8s

INSTRUCTION MANUAL



WELCOME

I am Lou Lentine, Founder of Echelon, and I would like to welcome you to the Echelon community. You've made a great decision for yourself and your family. The Echelon Experience is an innovative combination of fitness products integrated with our state-of-the-art Echelon Fit® app. This brand-new, fitness lifestyle connects your family, friends, the Echelon community, and Echelon instructors together to help you with your fitness goals. With thousands of live and on-demand classes, no matter your schedule or experience, there is always a new and exciting class for you to join.

We embrace your decision to join our Echelon family in the pursuit of living a healthier lifestyle. We are committed to continue engineering cutting edge, world-class fitness products to improve quality of life through workout experiences that make an active lifestyle more accessible and sustainable.

Thank you again for choosing Echelon and I look forward to seeing you in the next live class!

Best personal regards,

Lou Lentine
Founder of Echelon Fitness
Multimedia, LLC



TABLE OF CONTENTS



- » | SAFETY INFORMATION 04
- » | GROUNDING INSTRUCTIONS 07
- » | TREADMILL SPECIFICATIONS 08
- » | ASSEMBLY 10
- » | PRODUCT USE 12
- » | CARE & MAINTENANCE 16
- » | TROUBLESHOOTING & ERROR CODES 17
- » | NOTES 20

FEDERAL COMMUNICATION COMMISSION (FCC) STATEMENT

15.21

You are cautioned that changes or modifications not expressly approved by the party responsible for compliance could void the user's authority to operate the equipment.

15.105(B)

This equipment has been tested and found to comply with the limits for a Class B digital device, pursuant to part 15 of the FCC rules. These limits are designed to provide reasonable protection against harmful interference in a residential installation. This equipment generates, uses and can radiate radio frequency energy and, if not installed and used in accordance with the instructions, may cause harmful interference to radio communications. However, there is no guarantee that interference will not occur in a particular installation.

If this equipment does cause harmful interference to radio or television reception, which can be determined by turning the equipment off and on, the user is encouraged to try to correct the interference by one or more of the following measures:

- Reorient or relocate the receiving antenna.
- Increase the separation between the equipment and receiver.
- Connect the equipment into an outlet on a circuit different from that to which the receiver is connected.

Consult the dealer or an experienced radio/TV technician for help.

FCC RF RADIATION EXPOSURE STATEMENT:

1. This Transmitter must not be co-located or operating in conjunction with any other antenna or transmitter.
2. This equipment complies with RF radiation exposure limits set forth for an uncontrolled environment. This equipment should be installed and operated with a minimum distance of 20 cm between the radiator and your body.

THIS DEVICE COMPLIES WITH PART 15 OF THE FCC RULES. OPERATION IS SUBJECT TO THE FOLLOWING TWO CONDITIONS:

1. This device may not cause harmful interference and
2. This device must accept any interference received, including interference that may cause undesired operation.

INNOVATION, SCIENCE AND ECONOMIC DEVELOPMENT CANADA (ISED) INNOVATION, SCIENCE ET DÉVELOPPEMENT ÉCONOMIQUE CANADA (ISED)

THIS CLASS B DIGITAL APPARATUS COMPLIES WITH CANADIAN ICES-003.

CET APPAREIL NUMÉRIQUE DE CLASSE B EST CONFORME À LA NORME NMB-003.

CANADIAN NOTICE

This device complies with ISED license-exempt RSS standard(s). Operation is subject to the following two conditions:

1. This device may not cause interference, and
2. This device must accept any interference, including interference that may cause undesired operation of the device.

AVIS CANADIEN

Le présent appareil est conforme aux CNR d'ISED applicables aux appareils radio exempts de licence. L'exploitation est autorisée aux deux conditions suivantes :

1. L'appareil ne doit pas produire de brouillage, et
2. L'utilisateur de l'appareil doit accepter tout brouillage radioélectrique subi, même si le brouillage est susceptible d'en compromettre le fonctionnement.

CAUTION: EXPOSURE TO RADIO FREQUENCY RADIATION

1. To comply with the Canadian RF exposure compliance requirements, this device and its antenna must not be co-located or operating in conjunction with any other antenna or transmitter.
2. To comply with RSS 102 RF exposure compliance requirements, a separation distance of at least 20 cm must be maintained between the antenna of this device and all persons.

ATTENTION: EXPOSITION AU RAYONNEMENT RADIOFRÉQUENCE

1. Pour se conformer aux exigences de conformité RF canadienne l'exposition, cet appareil et son antenne ne doivent pas être co-localisés ou fonctionnant en conjonction avec une autre antenne ou transmetteur.
2. Pour se conformer aux exigences de conformité CNR 102 RF exposition, une distance de séparation d'au moins 20 cm doit être maintenue entre l'antenne de cet appareil et toutes les personnes.

IMPORTANT SAFETY INSTRUCTIONS

Care should be taken in mounting or dismantling the treadmill. Before mounting or dismantling, bring the machine to a complete stop.

The manufacturer recommends placing the Echelon® Stride-8s treadmill in a space where you have the following minimum clearance dimensions for safe mounting and dismantling of the treadmill:

- The minimum clearance area behind the treadmill is 2.0 m (78.7 in) × the treadmill width. This area must be free of any and all obstructions.
- The minimum clearance area on each side of the treadmill is: 500 mm (19.7 in).

While cleaning your Echelon® Stride-8s treadmill, please use a soft rag with mild detergent or water to wipe down the machine. Do not use corrosive chemical liquids which may damage the cover.

When using an electrical appliance, basic precautions should always be followed, including the following:

Read all instructions before using the Echelon® Stride treadmill.

FOR HOUSEHOLD USE ONLY.

SAVE THESE INSTRUCTIONS.

DANGER – TO REDUCE THE RISK OF ELECTRIC SHOCK:

Always unplug this appliance from the electrical outlet immediately after using and before cleaning.

BEFORE starting any fitness or strength program, consult with your physician or health official. This will ensure that you engage in the proper strength or fitness program for your age and physical condition.

Before using the Echelon® Stride-8s treadmill, answer these questions:

- Have you been sick recently?
- Have you had prolonged dizziness recently?
- Have you been out of breath for no reason recently?
- Have you had chest pain recently?
- Do you currently have any injuries preventing you from exercise?
- Are you pregnant?
- Do you have any conditions or reasons you should NOT exercise?
- Are you over 35 years old and physically inactive?
- Have you been told by a doctor that you should NOT exercise?

If you answer "yes" to any of the above questions, you should seek further advice from your doctor prior to using the Echelon® Stride-8s treadmill.

Read the user manual fully and follow all instructions. This ensures your safety.

- NEVER exceed the weight limit for this treadmill. The weight limit for this treadmill is 300 lbs / 135 kg. Do not use the Echelon® Stride-8s if your body weight is in excess of 300 lbs / 135 kg.
- ALWAYS use the Echelon® Stride-8s on solid, level ground and in a well-lit and ventilated area. Do not place the treadmill on thick carpet as it may interfere with ventilation.
- ALWAYS check the treadmill for wear or loose components before use.

WARNING – TO REDUCE THE RISK OF BURNS, FIRE, ELECTRIC SHOCK, OR INJURY TO PERSONS:

1. An appliance should never be left unattended when plugged in. Unplug from outlet when not in use, and before putting on or taking off parts.
2. Do not operate under blanket or pillow. Excessive heating can occur and cause fire, electric shock, or injury to persons.
3. This appliance is not intended for use by persons with reduced physical, sensory or mental capabilities, or lack of experience and knowledge, unless they have been given supervision or instruction concerning use of the appliance by a person responsible for their safety. **Keep children under the age of 13 away from this machine.**
4. Use this appliance only for its intended use as described in this manual. Do not use attachments not recommended by the manufacturer.
5. Connect this appliance to a properly grounded outlet only. See Grounding Instructions for important information on page 7.
6. Never operate this appliance if it has a damaged cord or plug, if it is not working properly, if it has been dropped or damaged, or dropped into water. Return the appliance to a service center for examination and repair.
7. Do not carry this appliance by supply cord or use cord as a handle.
8. Keep the cord away from heated surfaces.
9. Never operate the appliance with the air openings blocked. Keep the air openings free of lint, hair, and the like.
10. Never drop or insert any object into any opening.
11. Do not use outdoors.
12. Do not operate where aerosol (spray) products are being used or where oxygen is being administered.
13. To disconnect, turn all controls to the off position, then remove plug from outlet.

- NEVER use the treadmill if it is not properly / completely assembled or is damaged in any way.
- NEVER allow children or pets to play on or around the treadmill during operation. This helps protect them from injury from moving parts.
- ALWAYS set the treadmill up properly for your specific body type.
- NEVER use the Echelon® Stride-8s when sick or fatigued.
- ALWAYS warm up / stretch before starting exercise.
- ALWAYS ensure that you have a water bottle filled with at least 12 oz. of water and a towel close by to absorb sweat from your body and the handrails.
- NEVER start the treadmill while you are standing on the running belt. After turning the power on and adjusting the speed control, there may be a pause before the running belt begins to move. Always stand on the side rails of the frame until the belt begins to move.
- ALWAYS hold the handrails when initially walking or running on the treadmill until you are familiar with the use of the treadmill.
- Do not stand or climb on the handrails.

- ALWAYS wear proper attire and footwear that fully covers your feet. Do not wear loose or dangling clothing while using the treadmill. Long hair should be tied back or tucked away. Ensure that shoelaces are tucked into your shoes.
- ALWAYS keep hands away from moving parts and ensure that hands are safely placed on handlebars during use.
- NEVER pickup this treadmill when the deck is NOT folded up.
- NEVER hang from the handlebars, doing so could damage the unit and injure the user.

WARNING LABELS



<p>KEEP CHILDREN AWAY FROM MACHINE</p> <p>Risk of serious injury or death may occur if caution is not used. Read and follow all warnings and instructions. For consumer equipment, ensure that proper instructions are obtained prior to use.</p> <p>CAUTION:</p> <p>Risk of personal injury. Keep children under the age of 13 away from machine.</p> <p>To reduce the risk of injury from moving parts, unplug before servicing.</p> <p>To reduce the risk of electric shock, unplug before cleaning or servicing.</p>	<p>TENIR LES ENFANTS À L'ÉCART DE LA MACHINE.</p> <p>Risque de blessures ou de mort si la précaution n'est pas utilisée. Avant l'utilisation, lire tous les avertissements et directives et, dans le cas d'équipement de conditionnement physique en établissement, obtenir toutes les directives appropriées.</p> <p>ATTENTION :</p> <p>Risque de blessure. Tenez les enfants de moins de 13 ans à distance de la machine.</p> <p>Pour limiter le risque de blessure liée aux pièces en mouvement, Débranchez avant de réaliser l'entretien.</p> <p>Pour limiter le risque de choc électrique, Débranchez avant de nettoyer ou de réaliser l'entretien.</p>	<p>MANTENGA A LOS NIÑOS ALEJADOS DE LA MÁQUINA.</p> <p>Riesgo de lesiones graves o la muerte si no se tiene cuidado. Lea y siga todas las advertencias e instrucciones y, en el caso de equipo institucional, obtenga las instrucciones adecuadas antes de su uso.</p> <p>PRECAUCIÓN:</p> <p>Riesgo de lesiones personales. Mantenga a los niños menores de 13 años lejos de la máquina.</p> <p>Para reducir el riesgo de lesiones por piezas móviles, Desenchufa antes de reparar.</p> <p>Para reducir el riesgo de descarga eléctrica, Desenchufe antes de limpiar o reparar.</p>

GROUNDING INSTRUCTIONS

This product must be grounded. If it should malfunction or break down, grounding provides a path of least resistance for electric current to reduce the risk of electric shock. This product is equipped with a cord having an equipment-grounding conductor and a grounding plug. The plug must be plugged into an appropriate outlet that is properly installed and grounded in accordance with all local codes and ordinances.

Two common types of outlets presently in homes are: GFCI (Ground Fault Circuit Interrupter) and AFCI (Arc Fault Circuit Interrupter). Should hazardous wiring occur, either outlets are programmed to trip. Due to this, treadmills and other equipment have poor interactions with the GFCI or AFCI outlets.

Oftentimes, GFCI outlets are installed in either bathrooms or kitchens. These can be identified with either a red or white reset switch that is located on the front of the outlet. Should an excessive amount of power go through the group port, the GFCI outlet will flip their breaker. Due to treadmills and other equipment using the ground prong to help disperse static electricity, it is not ideal to use a GFCI outlet to power your machine. It is recommended that equipment be plugged into a different type of outlet that will prevent the machine from continually shutting down. Please note that GFCI outlets can be connected to other outlets (even if they're not that specific type of outlet) and it is recommended moving the equipment to a space that is not electrically tied together. Do not plug your equipment into surge protectors or other types of units, it is recommended that the equipment is plugged into a dedicated circuit.

Electrical arcs are detected by AFCI outlets and are designed to disrupt and cancel the flow of electricity. Due to this, treadmills and other equipment would likely have issues of shutting down if plugged into AFCI outlets. Newer building codes now require AFCI outlets, however, if you're having persistent issues, here are some recommended solutions: consult an electrician or switch to a different type of outlet.

DANGER:

Improper connection of the equipment-grounding conductor can result in a risk of electric shock. Check with a qualified electrician or serviceman if you are in doubt as to whether the product is properly grounded. Do not modify the plug provided with the product.

If it will not fit the outlet, have a proper outlet installed by a qualified electrician. This product is for use on a nominal 120-V circuit and has a grounding plug that looks like the plug illustrated in sketch A. Make sure that the product is connected to an outlet having the same configuration as the plug. No adapter should be used with this product.

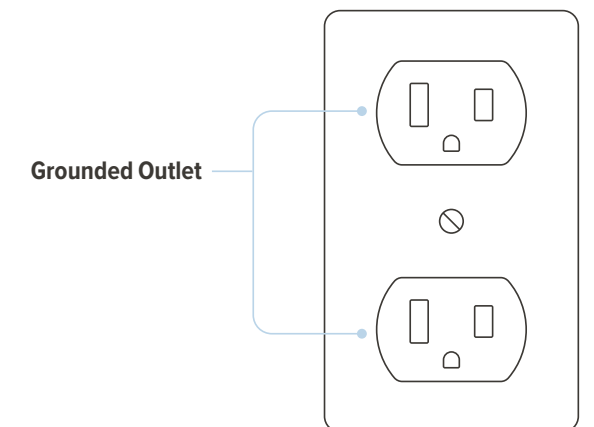
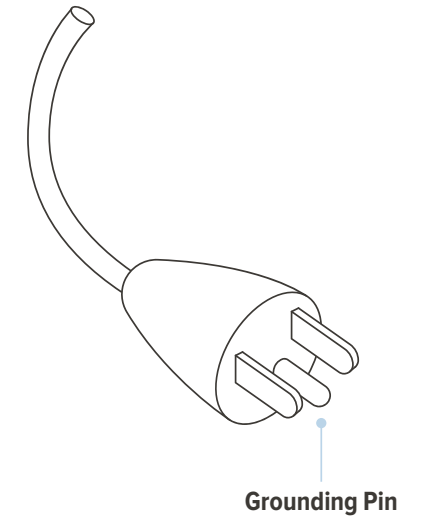



TREADMILL SPECIFICATIONS

TECHNICAL INFORMATION:

Max. User Weight: 300lbs
 Assembly Dimension: 5.6' x 2.8' x 5.3'
 Running Area: 20" x 60"
 Speed: 0.5-12mph // Incline: 0-15%

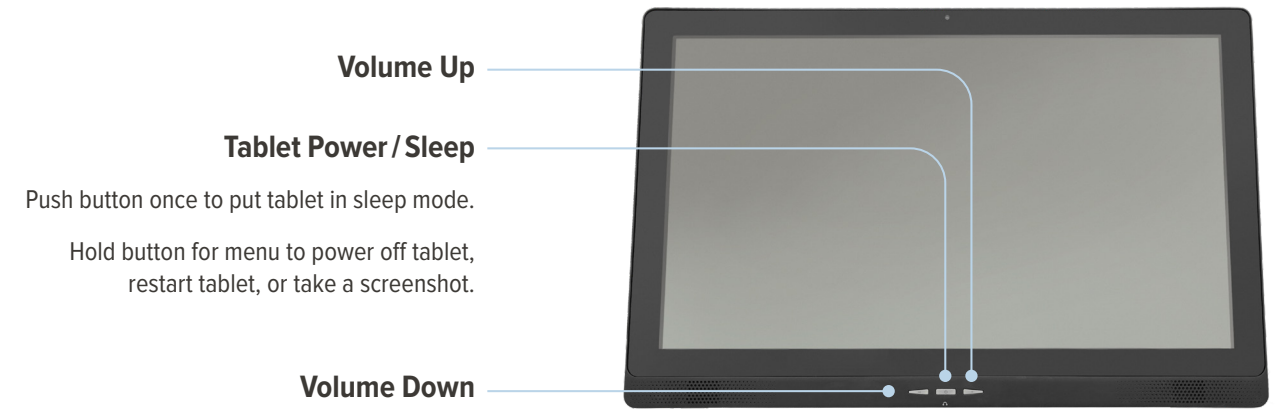

Push button once to put tablet in sleep mode.
 Hold button for menu to power off tablet, restart tablet, or take a screenshot.

AUX For External Wired Audio Devices

Ports On Reverse Side

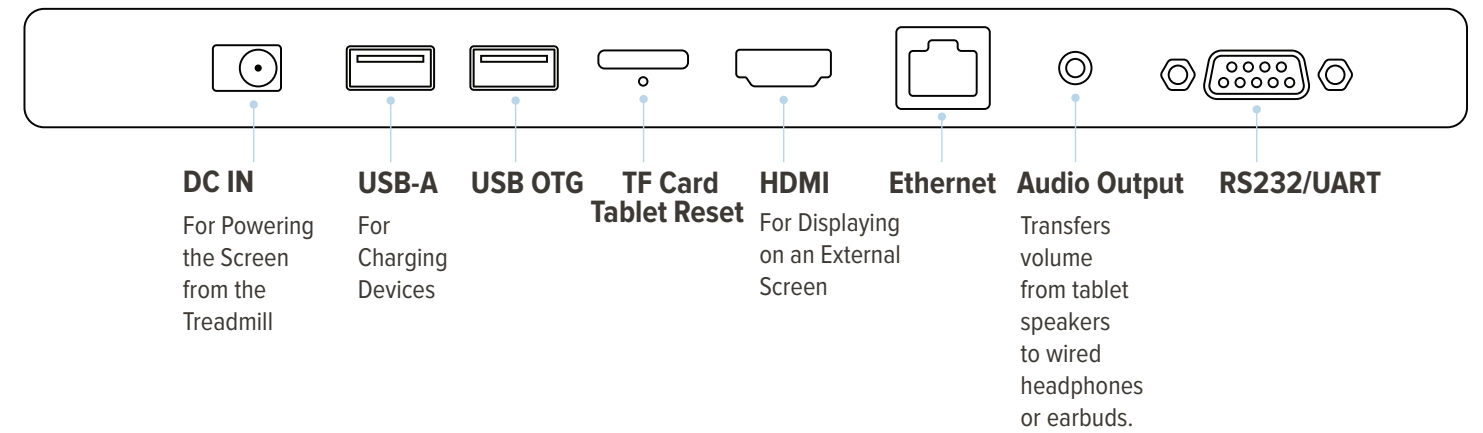

TREADMILL ASSEMBLY

STEP 1

Assembly should take place on a soft surface, such as a carpet or rug, or with the cardboard box opened to protect the floor.

Remove equipment and screen from box. Place it flat on the floor.

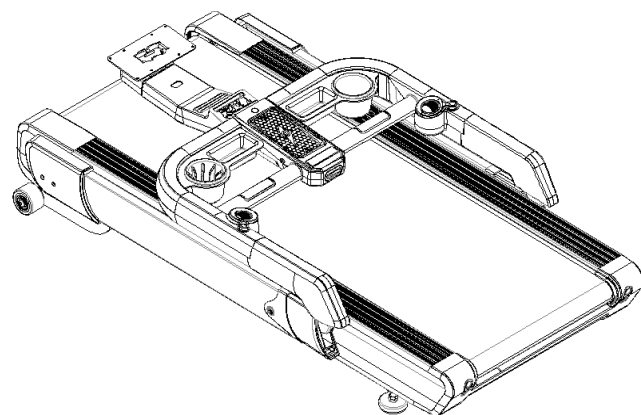

STEP 4

Unfold the console frame into place by attaching the frame to the secured uprights with screws inside the upper upright with the L-Shape Wrench.

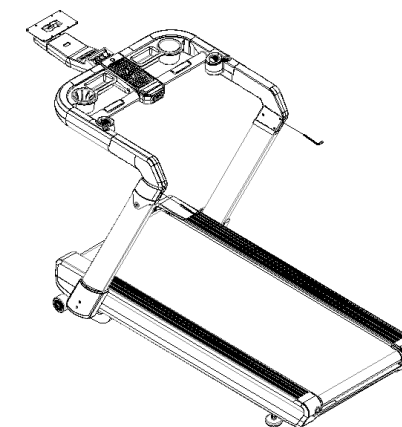

STEP 2

Lift up the console frame. Under the “Wireless Charging” pad, remove from the box in the “Tool Holder Tray” and locate the L-Shape Wrench.

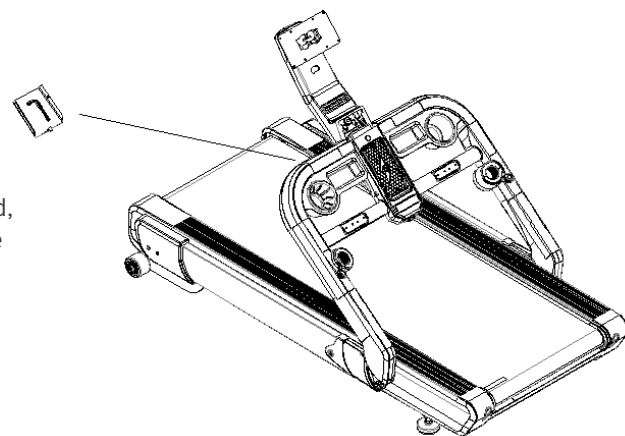

STEP 5

Unfold the console neck into place by attaching the neck with the frame and tightening the screws inside the neck with the L-Shape Wrench. After setup, return the tool back to the “Tool Holder Tray” and cover it for safe keeping.

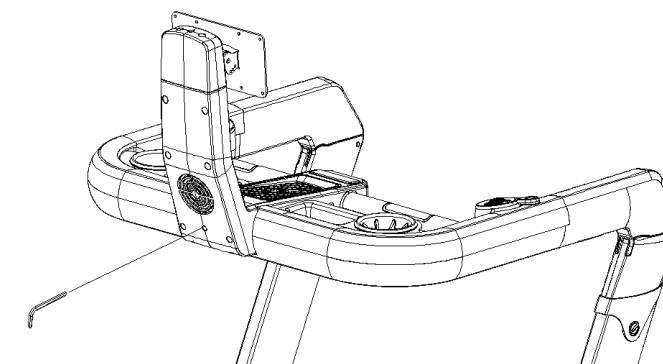

STEP 3

Note: These next two steps will require two people.

Unfold and lift the console support uprights into position. Attach both sides to the base by tightening the screws inside the lower upright with the L-Shape Wrench.

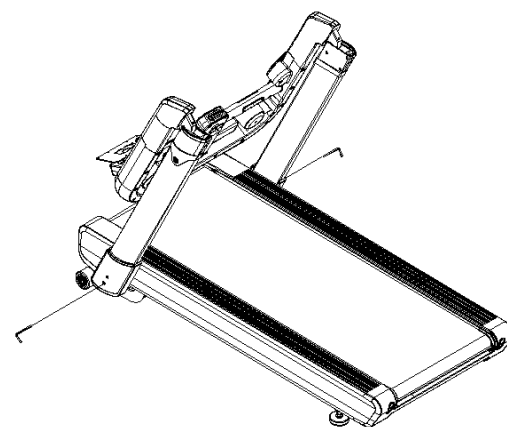

STEP 6

Remove the screen from the packaging and remove both back plastic covers on the tablet by first removing the bottom cover on the tablet, then removing the top cover to expose the mounting holes. Remove the (8) screws from the back of the screen with a Philips Head Screwdriver. Attach the screen to the mount plate on the console neck by tightening the previously removed (8) screws. Insert the power cable and the 9 pin cable to the DC IN and UART ports. **Make sure to tighten the screws on the RS232/UART port evenly to ensure this plug does not fall out.** This will conclude physical setup!

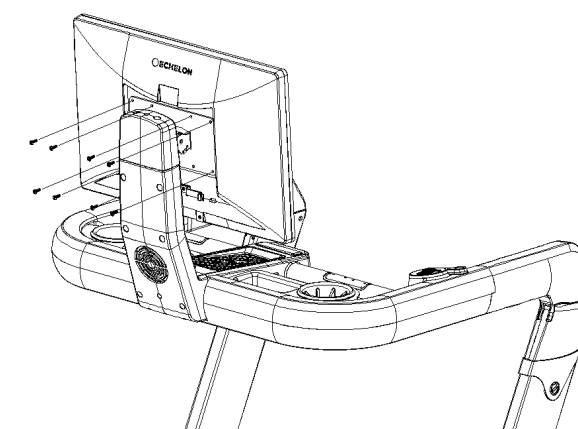

PRODUCT USE



Membership Activation **Required** to Unlock the Echelon Stride-8s Treadmill Experience

Activate Echelon Premier Membership to connect to classes.

You should have received an activation email after purchasing this product.

- a. Follow the link from the activation email.
- b. Choose "Sign Up Now" and follow the prompts to complete your membership enrollment.

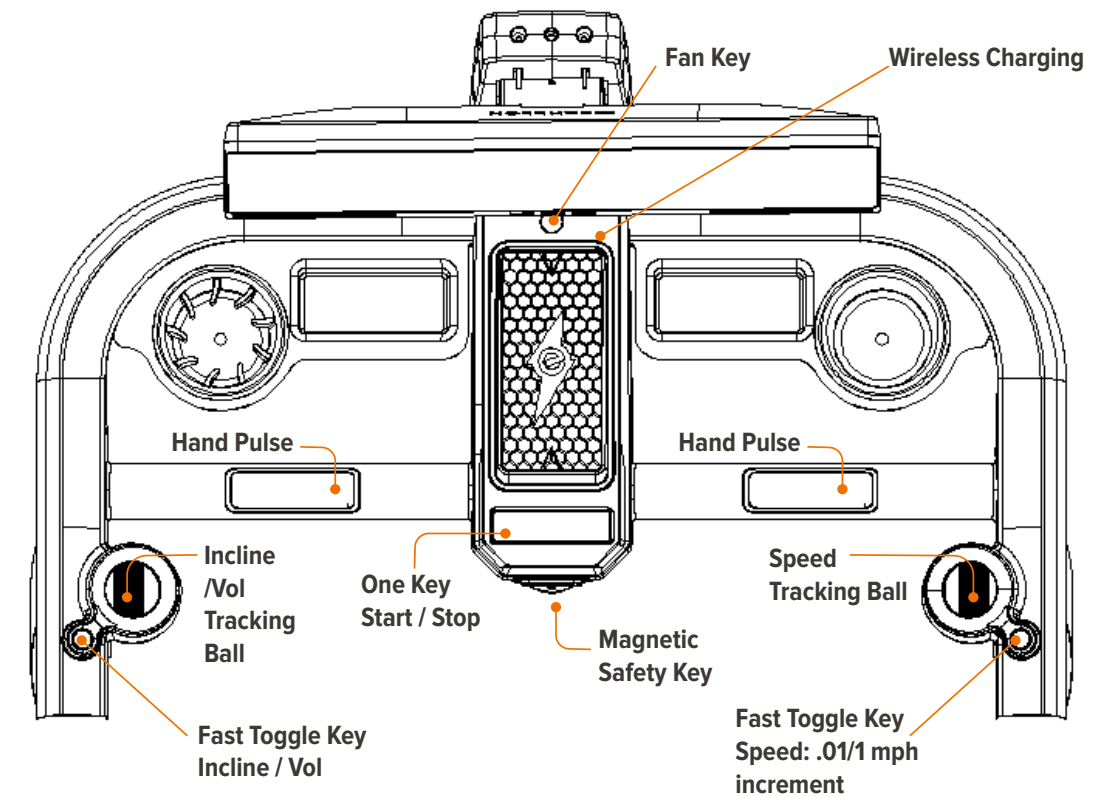

Connecting to the Echelon Fit® App

1. Ensure your treadmill and tablet (screen) are both powered on.

- a. The power cord should be plugged into the wall and the base of the treadmill.
- b. The screen should be plugged into the treadmill via the DC cable coming from the tablet mount base as well as the USB or UART port on applicable Echelon equipment.
- c. You may need to power on the screen by pushing the red power button located on the back right side.

2. Echelon Fit® App.

- a. Use the email and password used to create your membership account.
- b. Select user (there may only be one option).

3. Select a class.

- a. We recommend a "Welcome Run", but any class will work.
- b. Press play.

1. One-Key Start/Stop Button: Start/Pause/Stop, the LED lights will auto change color: "Stop" red light steady on; "Start" green light steady on; "Counts down 3-2-1" green light flashes; "Pause" red and green lights flash alternately; "Magnet safety key pulled out" red light flashes. To get started, power on treadmill and login to Echelon Fit® App. Select your desired class (we recommend a "Welcome" class), and click 'Play'; after the class ends, the Stride-8s will automatically stop.

To "Start"/"Pause"/"Stop" the treadmill, use the following touch structure: "Start"/"Stop" press (1) time, the treadmill will begin when the green light is steadily on. "Pause" press (2) times, the treadmill will pause with red and green flashing alternately. "Stop" press the "One-Key" a second time and the treadmill will stop with a steady red light. Pressing the "One-Key" a third time from either "Pause" or "Stop" status, and the treadmill will start.

2. Fan Key: When the treadmill is powered on, press (1) time for Level 1; Press (2) times for Level 2; Press (3) times for fan to stop.

3. Left Tracking Ball - Incline/Sound Volume: The LED blue light indicates that tracking ball is in "Incline" status. Move the ball forward to increase the incline. Move the ball backwards to decrease the incline. To switch to "Sound Volume", press the "Fast Toggle Key" from incline (blue light) to sound/volume. LED green light will indicate it's in the "Sound Volume" status. Move the ball forward to increase the volume, move the ball backwards to decrease the volume.

4. Right Tracking Ball - Speed: The LED blue light indicates that the incremental speed will be increased by 0.1 MPH each time. Move the tracking ball forward to increase speed and backwards to decrease speed. Press the "Fast Toggle Key" on the right by the tracking ball to change the incremental speed amount. When the LED green light is on, the speed will be increased by 1 MPH each time. Move the tracking ball forwards to increase speed and backwards to decrease speed.

5. Magnet Safety Key: Pull the "Safety Key" out to immediately stop the Stride-8s Treadmill. A flashing LED red light will indicate this has been pulled out. When the "Safety Key" is inserted back in, the LED red light will stay steady. Press the "One-Key" "Start" or "Stop" to restart the treadmill. On the screen a "Resume Workout" button will appear, which you may also press to restart the treadmill. When using the treadmill attach the clip end of the lanyard to the most rigid piece of fabric on your person. This will ensure your safety if you ever fall while using the treadmill.

6. Hand Pulse Sensors: While using the Stride-8s, place both hands on the "Hand Pulse" bars on the handlebars. The heart rate will be displayed on the screen. Note: This is not specific medical data and is only for workout references. Should you feel dizzy, fatigued, etc. IMMEDIATELY stop the treadmill and seek a medical personnel.

Console Display





TABLET ROTATION & TILT

1. Rotating

- Hold both sides of the tablet.
- Gently rotate the tablet either left or right 180°.

2. Tilting

- Hold both sides of the tablet.
- Gently tilt forward or back towards the console to adjust for different user heights. The maximum tilt angle is around 30°.

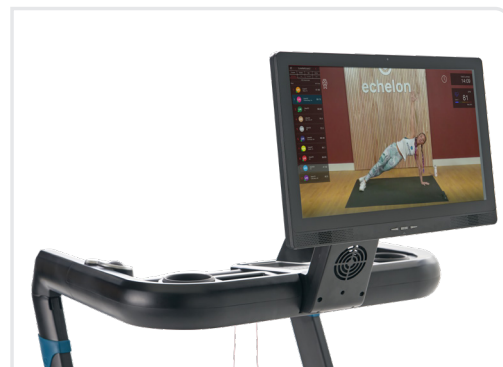

BELT ADJUSTMENT

1. Swerving Right

- Remove the safety key and turn the power OFF.
- Turn the right adjusting bolt 1/4 clockwise. Re-insert the safety key and turn the power ON.
- Run the treadmill (3–4 mph/6–8 kph) and observe.
- Repeat above steps a–c until belt is centered.

2. Swerving Left

- Remove the safety key and turn the power OFF.
- Turn the left adjusting bolt 1/4 clockwise. Re-insert the safety key and turn the power ON.
- Run the treadmill (3–4 mph/6–8 kph) and observe.
- Repeat above steps a–c until belt is centered.

3. Tightening Belt

- Remove the safety key and turn the power OFF.
- Turn the left/right adjusting bolts 1/4 turn clockwise. Re-insert the safety key and turn the power ON.
- Run the treadmill (3–4 mph/6–8 kph) and stand on the belt to confirm the tightness.
- Repeat above steps a–c until the belt is moderately tight.

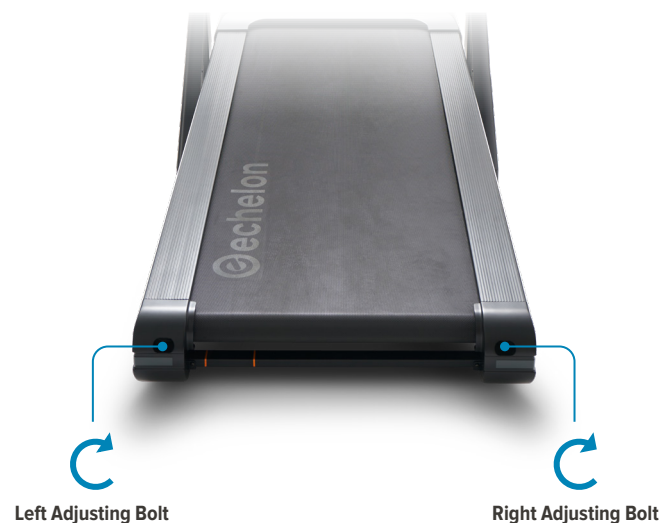

BELT LUBRICATION

The Echelon Stride-8s requires lubrication as a part of routine maintenance according to the recommended schedule below.

Light Usage	Medium Usage	Heavy Usage
Once Every 60 Days	Once Every 45 Days	Once Every 30 Days

- Keeping the deck lubricated at the recommended intervals above ensures the longest life possible for your treadmill.
- Failure to lubricate the deck at regular intervals may void the warranty.
- It is recommended every other month to reach between the belt and deck to verify there is lubrication present every other month.

- Power off the treadmill and unplug the power cord.
- Using Allen Wrench (B), loosen rear adjusting bolts with 5–10 counter-clockwise turns.
- Lift the running belt and apply silicone oil in a zigzag pattern across the entire running deck surface. Use 1/2 bottle of silicone oil. DO NOT apply the silicone oil on top of the running belt.
- Lay the running belt flat and tighten the rear adjusting bolts clockwise the same number of times loosened from step 2.
- After the lubricant is applied, plug in the power cord, insert the safety key, and turn power the treadmill on.
- Stay off the treadmill and press START. Allow the belt to run at 3 MPH for 3 minutes to spread the silicone oil.
- Walk on the treadmill at a comfortable speed for an additional 3 minutes to sufficiently spread the silicone oil and check the running belt for proper tightness and alignment.
- Once the belt is centered and properly tightened, stop the belt. Wipe away any excess silicone oil with a damp microfiber cloth.



CARE & MAINTENANCE

Daily

1. Power off the treadmill and clean any high-use areas, like the handlebars and console, with a non-acidic cleaner (NO ammonia, chlorine, or alcohol) on a soft cloth. Do not spray cleaning solution directly on the treadmill as that could ruin any electrical components.
2. Inspect the power cord for damage. If damaged, replace immediately by contacting Customer Service (833-937-2453). **Note:** When the treadmill is not in use, unplug and store the power cord in a secure, dry area and away from children.
3. The safety key and power cord should be removed after each use so the treadmill is not accidentally powered on when not in use.
4. Inspect for any noises that could indicate potential issues. If a troubling noise is indicated please contact Customer Service (833-937-2453).

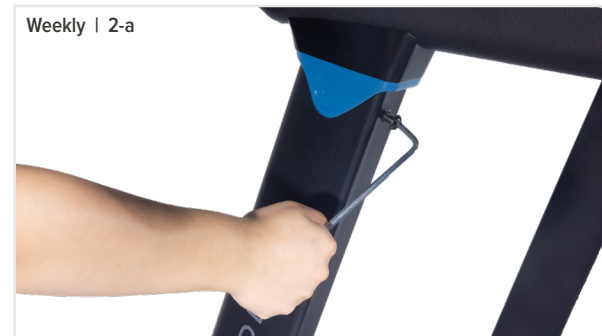

Weekly

1. Clean the running belt, console, uprights, and motor cover with non-acidic cleaners and a soft cloth. Cleaners should be applied to the cloth and never sprayed onto the equipment directly.
2. Inspect all the assembled and pre-assembled hardware and tighten or re-secure as-needed. This includes but is not limited to the following:
 - a. Handlebars & Uprights
 - b. Tablet
 - c. Running Belt
3. Dust and vacuum the treadmill and the surrounding area. To clean underneath the treadmill, turn off the power, fold, and roll the treadmill to an alternate location. Return the treadmill to its original location after cleaning.
4. Ensure your app and equipment firmware are up-to-date with the latest versions.
5. Check the belt for any looseness, this will cause the treadmill to receive improper info when calculating metrics if it is not properly tightened. When tightening make sure to adjust both sides of the rear roller evenly with the provided Allen Wrench, turning clockwise to tighten.

NOTE: Contact customer service (833-937-2453) if your running deck is damaged or if you are experiencing any issues.

Monthly

Check the alignment on the treadmill running belt by ensuring it is centered and glides smoothly over the running deck. Utilize the instructions located in your user manual for "re-centering" the belt to troubleshoot and fix. Refer to page 14 for belt adjustment instructions.

1. Start the treadmill at a low speed and test for any slippage of the belt to ensure the motor is applying the proper torque.
2. Stop using the treadmill and contact Customer Service (833-937-2453) if you hear rubbing noises or if the belt is off-center and can't be recentered using the instructions..
3. Lubricate the running deck every 1-2 months depending on usage or 500 miles/km (whichever comes first) per the provided steps.

TROUBLESHOOTING

Troubleshooting

Ensure RS232 cable is fully inserted and secured to the tablet.

1. Ensure safety key is fully inserted.
2. Ensure the AC power cord that runs from the wall outlet to the front of the treadmill motor cover is plugged in on both sides.
3. If screen does not turn on, make sure the DC power plug that comes from the tablet is properly plugged into the DC IN port.
4. Retry pairing. If treadmill will not pair, please contact Customer Service (833-937-2453) for further assistance.



Incline Calibration

From time to time it is necessary to perform an incline calibration, on the treadmill if for any reason the incline motor automatically sets itself to a certain level or refuses to reset to the zero position.

To do this follow these instructions:

- Make sure you are off the treadmill.
- Remove the safety key from the inserted position.
- Hold the start/stop button for 10 seconds. The treadmill will reprogram the incline motor to its default setting.
- Once the treadmill has gone through the incline and decline process, re-insert the safety key and resume using.



Safety Magnet (Removed)

The treadmill stops automatically when the safety magnet is pulled from the slot.

- a. Running belt comes to a complete stop.
- b. Incline level remains in current position and will not automatically return to level 0.
- c. Any class that is currently in-progress will pause with an on-screen prompt until the safety magnet is re-inserted into the slot.
- d. "SAFETY KEY IS PULLED. Insert the safety magnet to resume your workout."



Safety Magnet (Inserted)

The treadmill will not automatically start when the safety magnet is inserted.

- a. The on-screen prompt will update and allow the current class to resume: "SAFETY KEY IS PLUGGED IN. Pressing resume will start treadmill and class playback."

ERROR CODES

ERROR CODE	MEANING	SOLUTION
E01	Fail to connect Lower Control Board with console	<ol style="list-style-type: none"> 1. Check whether a connector is loose, or whether the wire is damaged or matched. 2. The lower control board may be defective. Check and replace the lower control board. 3. If the console is damaged, test whether it is damaged before replacement.
E02	Frequency converter overcurrent	<ol style="list-style-type: none"> 1. Wait 20 seconds after power off, then turn on electricity. 2. Check whether the roller bearing is in fault, and whether the running deck and running belt are under lubricated. 3. Replace the lower control board.
E03	Converter overheating	<ol style="list-style-type: none"> 1. Wait 20 seconds after power off, then turn on electricity. 2. Check whether the motor compartment components are dusty and whether the fan is faulty. 3. Replace the frequency converter.
E04	Incline Motor Error	<ol style="list-style-type: none"> 1. E4 error is automatically cleared after the incline calibration is performed 2. Check whether inclination is inserted properly and whether it is in fault. 3. Replace the lower control board.
E05	Converter bus voltage less than 220V (2 mins)	<ol style="list-style-type: none"> 1. Wait 20 seconds after power off, then turn on electricity. 2. Check whether the power supply voltage is low. 3. Replace the lower control board.
E06	Converter output short circuit	<ol style="list-style-type: none"> 1. Check whether the converter output connection is correct. 2. Check the motor for damage. 3. Replace the frequency converter.
E07	Converter bus voltage is over 390V (0.1 second)	<ol style="list-style-type: none"> 1. Wait 20 seconds after power off, then turn on electricity. 2. Check whether the power supply voltage is high. 3. Replace the lower control board.
E08	Converter bus voltage is over 380V (10 seconds)	<ol style="list-style-type: none"> 1. Wait 20 seconds after power off, then turn on electricity. 2. Check whether the power supply voltage is high. 3. Replace the lower control board.

Questions or Concerns

Our members are our priority! If you require assistance or have concerns, please contact our customer service team.

☎ (833) 937-2453

✉ cs@echelonfit.com

Submit a Request:



Warranty Information

Your Echelon Stride-8s treadmill comes with a 1-year parts and labor warranty. Should the need arise, all you need is a proof of purchase and our customer service team will be happy to assist. Additional 1- or 2-year extended warranties are available through customer service.



MODEL: ECH-STRIDE-8S-22

ECHELON FITNESS MULTIMEDIA, LLC
605 CHESTNUT STREET, SUITE 700
CHATTANOOGA, TN 37450

EHELONFIT.COM



READ INSTRUCTIONS
BEFORE OPERATING

MADE IN
CHINA

PATENT
PENDING

REV: 10292023



echelon[™]
STRIDE-8s

MANUEL D'UTILISATION



BIENVENUE

Je suis Lou Lentine, fondateur d'Echelon, et je vous souhaite la bienvenue dans la communauté Echelon. Vous avez pris une grande décision pour vous et votre famille. L'expérience Echelon est une combinaison innovante de produits de remise en forme intégrée à notre application haute technologie Echelon Fit®. Ce tout nouveau mode de vie de remise en forme relie votre famille, vos amis, la communauté Echelon et les instructeurs Echelon pour vous aider à atteindre vos objectifs de remise en forme. Avec des milliers de cours en direct et à la demande, quel que soit votre emploi du temps ou votre expérience, il y a toujours un nouveau cours passionnant auquel vous pouvez vous inscrire.

Nous sommes heureux que vous ayez décidé de rejoindre la famille Echelon pour mener une vie plus saine. Nous engageons à continuer à concevoir des produits de remise en forme de pointe et de classe mondiale pour améliorer la qualité de vie grâce à des expériences d'entraînement qui rendent un mode de vie actif plus accessible et plus durable.

Merci encore d'avoir choisi Echelon et je suis impatient de vous voir dans le prochain cours en direct!

Bien cordialement,

Lou Lentine
Fondateur d'Echelon Fitness
Multimedia, LLC



SOMMAIRE

»	CONSIGNES DE SÉCURITÉ	28
»	INSTRUCTIONS DE MISE À LA TERRE	31
»	CARACTÉRISTIQUES TECHNIQUES DU TAPIS ROULANT	32
»	ASSEMBLAGE	34
»	UTILISATION DU PRODUIT	36
»	ENTRETIEN	40
»	DÉPANNAGE ET CODES D'ERREUR	41
»	NOTES	44



DÉCLARATION DE LA COMMISSION FÉDÉRALE DES COMMUNICATIONS (FCC)

15.21
Vous êtes averti que tout changement ou modification non expressément approuvé par la partie responsable de la conformité pourrait annuler le droit de l'utilisateur à utiliser l'appareil.

15.105(B)
Cet appareil a été testé et jugé conforme aux limites applicables aux appareils numériques de classe B, conformément à la partie 15 des règles de la FCC. Ces limites sont conçues pour fournir une protection raisonnable contre les interférences nuisibles dans une installation résidentielle. Cet appareil génère, utilise et peut émettre de l'énergie de radiofréquence et, s'il n'est pas installé et utilisé conformément aux instructions, il peut causer des interférences nuisibles aux communications radio. Cependant, il n'y a aucune garantie que des interférences ne se produiront pas dans une installation particulière.

Si cet appareil cause des interférences nuisibles à la réception radio ou télévision, ce qui peut être vérifié en allumant et en éteignant l'appareil, l'utilisateur est encouragé à essayer de corriger l'interférence par une ou plusieurs des mesures suivantes :

- Réorientez ou déplacez l'antenne de réception.
- Augmentez la distance de séparation entre l'appareil et le récepteur.
- Branchez l'appareil sur une prise de courant d'un circuit différent de celui auquel le récepteur est connecté.

Contactez le concessionnaire ou un technicien radio/TV expérimenté pour obtenir de l'aide.

DÉCLARATION DE LA FCC SUR L'EXPOSITION AUX RADIATIONS RF :

1. Cet émetteur ne doit pas être installé au même endroit ou fonctionner en conjonction avec une autre antenne ou un autre émetteur.
2. Cet équipement est conforme aux limites d'exposition aux radiations RF établies pour un environnement non contrôlé. Cet équipement doit être installé et utilisé avec une distance minimale de 20 cm entre le radiateur et votre corps.

CET APPAREIL EST CONFORME À LA PARTIE 15 DES RÈGLES DE LA FCC. SON FONCTIONNEMENT EST SOUMIS AUX DEUX CONDITIONS SUIVANTES :

1. Cet appareil ne doit pas produire de brouillage nocif ; et
2. L'utilisateur de l'appareil doit accepter tout brouillage radioélectrique subi, même si le brouillage est susceptible d'en compromettre le fonctionnement.

INNOVATION, SCIENCE AND ECONOMIC DEVELOPMENT CANADA (ISED) INNOVATION, SCIENCE ET DÉVELOPPEMENT ÉCONOMIQUE CANADA (ISED)

CET APPAREIL NUMÉRIQUE DE CLASSE B EST CONFORME À LA NORME CANADIENNE ICES-003.

CET APPAREIL NUMÉRIQUE DE CLASSE B EST CONFORME À LA NORME NMB-003.

AVIS CANADIEN
Le présent appareil est conforme aux CNR d'ISDE applicables aux appareils radio exempts de licence. Son fonctionnement est soumis aux deux conditions suivantes :

1. Cet appareil ne doit pas produire de brouillage, et
2. Cet appareil doit accepter tout brouillage radioélectrique subi, même si le brouillage est susceptible d'en compromettre le fonctionnement.

AVIS CANADIEN
Le présent appareil est conforme aux CNR d'ISED applicables aux appareils radio exempts de licence. L'exploitation est autorisée aux deux conditions suivantes :

1. L'appareil ne doit pas produire de brouillage, et
2. L'utilisateur de l'appareil doit accepter tout brouillage radioélectrique subi, même si le brouillage est susceptible d'en compromettre le fonctionnement.

ATTENTION : EXPOSITION AU RAYONNEMENT DE RADIOFRÉQUENCES

1. Pour se conformer aux exigences de conformité RF canadienne l'exposition, cet appareil et son antenne ne doivent pas être placés l'un à côté de l'autre ou fonctionner en conjonction avec une autre antenne ou transmetteur.
2. Pour se conformer aux exigences de conformité CNR 102 RF exposition, une distance de séparation d'au moins 20 cm doit être maintenue entre l'antenne de cet appareil et toutes les personnes.

ATTENTION: EXPOSITION AU RAYONNEMENT RADIOFRÉQUENCE

1. Pour se conformer aux exigences de conformité RF canadienne l'exposition, cet appareil et son antenne ne doivent pas être co-localisés ou fonctionnant en conjonction avec une autre antenne ou transmetteur.
2. Pour se conformer aux exigences de conformité CNR 102 RF exposition, une distance de séparation d'au moins 20 cm doit être maintenue entre l'antenne de cet appareil et toutes les personnes.

CONSIGNES DE SÉCURITÉ IMPORTANTES

Faites attention au moment de monter sur le tapis roulant ou d'en descendre. Arrêtez complètement la machine avant de monter ou de descendre.

Le fabricant recommande de placer le tapis de course Echelon® Stride 8s dans un endroit permettant de disposer d'un espace suffisant pour monter et démonter le tapis en toute sécurité :

- L'espace derrière le tapis de course doit être d'au moins 78,7 po (2 mètres). L'espace doit être parfaitement dégagé.
- L'espace derrière le tapis roulant doit être d'au moins : 19,7 po (500 mm).

Pour nettoyer votre tapis roulant Echelon® Stride 8s, utilisez un chiffon doux avec un détergent doux ou de l'eau. N'utilisez pas de liquides chimiques corrosifs qui pourraient endommager le revêtement.

Lors de l'utilisation d'un appareil électrique, il est indispensable d'appliquer les précautions de base, notamment :

Veillez lire toutes les instructions avant d'utiliser l'Echelon® Stride 8s.

POUR USAGE DOMESTIQUE UNIQUEMENT.

CONSERVEZ CETTE NOTICE.

DANGER - POUR RÉDUIRE LE RISQUE D'ÉLECTROCUTION :

Débranchez toujours cet appareil immédiatement après l'avoir utilisé et avant de le nettoyer.

AVERTISSEMENT – POUR RÉDUIRE LE RISQUE DE BRÛLURES, D'INCENDIE, D'ÉLECTROCUTION OU DE BLESSURES :

1. Un appareil électrique ne doit jamais être laissé sans surveillance lorsqu'il est branché. Débranchez-le lorsqu'il n'est pas utilisé et avant de mettre ou de retirer des pièces.
2. Évitez de faire fonctionner l'appareil sous une couverture ou un oreiller. Une surchauffe peut se produire et provoquer un incendie ou un choc électrique ou entraîner des blessures.
3. Cet appareil n'est pas destiné à être utilisé par des personnes dont les capacités physiques, sensorielles ou mentales sont réduites ou qui manquent d'expérience et de connaissances, sauf si elles ont été supervisées ou ont reçu des instructions concernant l'utilisation de l'appareil par une personne responsable de leur sécurité. **Empêchez l'accès à l'appareil aux enfants de moins de 13 ans.**
4. N'utilisez cet appareil que pour l'usage pour lequel il a été conçu et qui est décrit dans ce manuel. N'utilisez pas d'accessoires non recommandés par le fabricant.
5. Ne branchez cet appareil qu'à une prise de courant correctement reliée à la terre. Consultez les instructions de mise à la terre sur la page 6 pour obtenir des informations importantes.
6. N'utilisez jamais cet appareil si son câble ou sa fiche est endommagé, s'il ne fonctionne pas correctement, s'il est tombé ou endommagé, ou s'il est tombé dans l'eau. Renvoyez l'appareil à un centre de services à la clientèle pour contrôle et réparation.
7. Ne portez pas cet appareil par son câble d'alimentation ou n'utilisez pas le câble comme poignée.
8. Tenez le câble d'alimentation à l'écart de toute surface chauffante.
9. Ne mettez pas l'appareil en marche si les orifices prévus pour l'arrivée d'air sont obstrués. Veillez à ce que les ouvertures d'aération ne soient pas obstruées par des peluches, des cheveux, etc.
10. Ne jetez ni n'introduisez jamais des objets dans les orifices.
11. N'utilisez pas l'appareil à l'extérieur.
12. N'utilisez pas l'appareil dans des endroits où des produits en aérosol (vaporisateurs) sont utilisés ou dans lesquels de l'oxygène est utilisé.
13. Pour le débrancher, mettez toutes les commandes en position d'arrêt, puis retirez la fiche de la prise.

- NE laissez JAMAIS des enfants ou des animaux domestiques jouer sur le tapis ou autour lorsqu'il est utilisé, pour éviter qu'ils ne soient blessés par des pièces en mouvement.
- Réglez TOUJOURS le tapis à votre morphologie.
- N'utilisez JAMAIS le tapis roulant Echelon® Stride 8s lorsque vous êtes malade ou fatigué.
- Veillez TOUJOURS à vous échauffer avant de commencer l'exercice.
- Vérifiez TOUJOURS que vous avez une bouteille d'eau d'une contenance de 12 oz. et une serviette à portée de main pour nettoyer la sueur libérée par votre corps et les barres d'appui.
- NE démarrez JAMAIS le tapis roulant lorsque vous trouvez sur la bande de roulement. Après avoir mis le courant et ajusté le bouton de réglage de vitesse, la bande de roulement peut parfois attendre un certain délai avant de commencer à bouger. Tenez-vous toujours aux barres de maintien placées de chaque côté du châssis jusqu'à ce que la bande commence à bouger.
- Tenez TOUJOURS les barres de maintien lorsque vous marchez ou courez sur le tapis roulant jusqu'à ce que vous soyez familiarisé avec l'utilisation du tapis de course.
- Évitez IMPÉRATIVEMENT de vous appuyer ou de grimper sur les barres d'appui.
- Portez TOUJOURS des vêtements et des chaussures appropriés qui couvrent complètement vos pieds. Évitez de porter des vêtements amples ou qui pendent lorsque vous utilisez le tapis de course. Si vous avez des cheveux longs, ils doivent être attachés. Veillez à ce que les lacets soient bien rentrés dans vos chaussures.
- Tenez TOUJOURS vos mains à distance des parties en mouvement et assurez-vous que vos mains sont placées sur les guidons prévus à cet effet pendant l'utilisation.
- NE saisissez JAMAIS le tapis roulant lorsque la planche de course n'est PAS pliée.
- Ne vous suspendez JAMAIS à la barre d'appui afin de ne pas endommager la machine et vous blesser lorsque vous l'utilisez.

AVANT de commencer un programme de remise en forme ou de musculation, consultez votre médecin ou un responsable de santé. Cela vous permettra de vous engager dans un programme de force ou de remise en forme adapté à votre âge et à votre condition physique.

Avant d'utiliser le tapis Echelon® Stride 8s, veuillez répondre aux questions suivantes :

- Avez-vous été malade récemment?
- Avez-vous eu des étourdissements prolongés récemment?
- Avez-vous été essoufflé sans raison récemment?
- Avez-vous eu des douleurs thoraciques récemment?
- Avez-vous actuellement des blessures qui vous empêchent de faire de l'exercice?
- Êtes-vous enceinte?
- Avez-vous des raisons ou un état physique qui vous empêchent de faire de l'exercice?
- Avez-vous plus de 35 ans et êtes-vous physiquement inactif?
- Un médecin vous a-t-il dit que vous NE devriez PAS faire de l'exercice?

Si vous répondez « oui » à l'une des questions ci-dessus, vous devez demander d'autres conseils à votre médecin avant d'utiliser le tapis Echelon® Stride 8s.

Lisez attentivement le manuel d'utilisation et suivez toutes les instructions. Cela garantira votre sécurité.

- NE dépassez JAMAIS la limite de poids pour ce tapis roulant. La limite de poids pour ce tapis de course est de 300 livres (135 kg). N'utilisez pas le tapis Echelon® Stride 8s vous pesez plus de 300 livres/135 kg.
- Utilisez TOUJOURS le tapis roulant Echelon® Stride 8s sur un sol ferme et régulier et dans un endroit parfaitement éclairé et aéré. Ne placez pas le tapis roulant sur un tapis épais car cela peut gêner la ventilation.
- Vérifiez TOUJOURS si des pièces du tapis de course présentent des signes d'usure ou sont desserrées avant utilisation.
- N'utilisez JAMAIS le tapis roulant s'il n'est pas correctement/ complètement assemblé ou s'il est endommagé.

WARNING LABELS



WARNING AVERTISSEMENT ADVERTENCIA		
<p>KEEP CHILDREN AWAY FROM MACHINE Risk of serious injury or death may occur if caution is not used. Read and follow all warnings and instructions. For consumer equipment, ensure that proper instructions are obtained prior to use.</p> <p>CAUTION: Risk of personal injury. Keep children under the age of 13 away from machine. To reduce the risk of injury from moving parts, unplug before servicing. To reduce the risk of electric shock, unplug before cleaning or servicing.</p>	<p>TENIR LES ENFANTS À L'ÉCART DE LA MACHINE. Risque de blessures ou de mort si la précaution n'est pas utilisée. Avant l'utilisation, lire tous les avertissements et directives et, dans le cas d'équipement de conditionnement physique en établissement, obtenir tous les directives appropriées.</p> <p>ATTENTION : Risque de blessure. Tenez les enfants de moins de 13 ans à distance de la machine. Pour limiter le risque de blessure liée aux pièces en mouvement, Débranchez avant de réaliser l'entretien. Pour limiter le risque de choc électrique, Débranchez avant de nettoyer ou de réaliser l'entretien.</p>	<p>MANTENGA A LOS NIÑOS ALEJADOS DE LA MÁQUINA. Riesgo de lesiones graves o la muerte si no se tiene cuidado. Lea y siga todas las advertencias e instrucciones y, en el caso de equipo institucional, obtenga las instrucciones adecuadas antes de su uso.</p> <p>PRECAUCIÓN: Riesgo de lesiones personales. Mantenga a los niños menores de 13 años lejos de la máquina. Para reducir el riesgo de lesiones por piezas móviles, Desenchufa antes de reparar. Para reducir el riesgo de descarga eléctrica, Desenchufa antes de limpiar o reparar.</p>

INSTRUCTIONS DE MISE À LA TERRE

Cet appareil doit être relié à la terre. En cas de panne ou de dysfonctionnement, la mise à la terre permet une moindre résistance pour le courant électrique afin de limiter le risque d'électrocution. Cet appareil est livré avec un câble muni d'un conducteur de mise à la terre et d'une fiche de mise à la terre. La fiche doit être branchée sur une prise de courant appropriée qui est installée et reliée à la terre conformément à toutes les normes locales.

Les logements sont généralement équipés de deux types de prises de courant : Avec disjoncteur de fuite de terre ou détecteur d'arc électrique. En cas de danger lié au câblage, les prises sont programmées pour se déclencher. C'est la raison pour laquelle les tapis roulants et les autres appareils ont des interactions limitées avec les prises avec disjoncteur de fuite de terre ou avec disjoncteur anti-arcs.

Les prises avec disjoncteur de fuite de terre sont souvent installées dans les salles de bain ou les cuisines. Elles sont reconnaissables à la présence d'un interrupteur de réenclenchement rouge ou blanc qui est situé sur l'avant de la prise. La prise avec disjoncteur de fuite de terre déclenchera le disjoncteur lorsqu'une quantité d'électricité excessive traverse le port de groupe. Il n'est pas spécialement conseillé d'utiliser une prise avec disjoncteur de fuite de terre pour alimenter la machine, sachant que les tapis roulants et les autres appareils utilisent la broche de mise à la terre. Il est recommandé de brancher l'appareil dans un autre type de prise qui empêchera la machine des'arrêter en permanence. Remarque importante : Les prises avec disjoncteur de fuite de terre peuvent être raccordées à d'autres prises (même si elles n'appartiennent pas à ce type particulier). Il est également recommandé de placer l'appareil dans un endroit qui n'est relié électriquement. Évitez de brancher votre appareil sur des dispositifs de protection contre les surintensités ou d'autres types d'appareils. Il est recommandé de raccorder l'appareil à un circuit dédié.

Les arcs électriques sont détectés par les prises dotées d'un disjoncteur anti-arcs et visent à perturber et à annuler le flux de courant électrique. C'est pourquoi les tapis roulants et les autres appareils pourraient s'arrêter s'ils sont branchés sur des prises de ce type. Les normes de construction récentes imposent toutefois d'utiliser des prises avec disjoncteur anti-arcs en cas de problèmes récurrents. Voici quelques-unes des solutions recommandées : Faire appel à un électricien ou changer le type de prise.

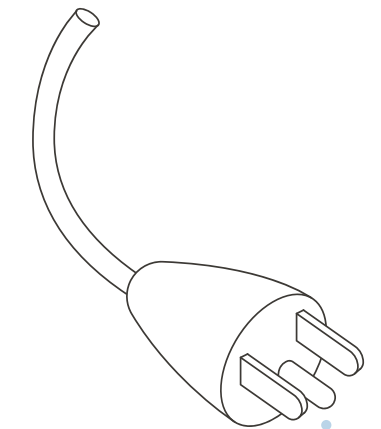

Fiche de mise à la terre

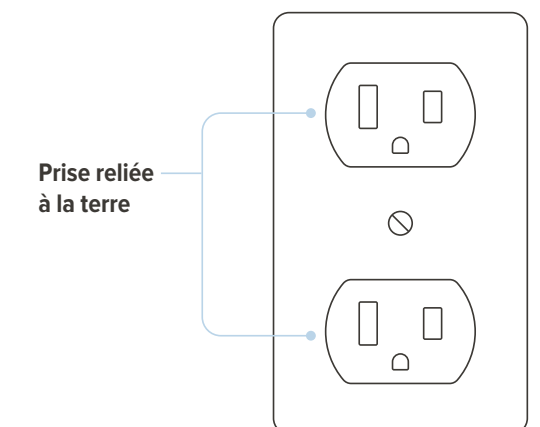

Prise reliée à la terre

DANGER :

Le mauvais raccordement du conducteur de mise à la terre peut entraîner un risque de décharge électrique. Si vous avez le moindre doute quant à savoir si l'appareil est correctement relié à la terre, veuillez vous adresser à un électricien ou un réparateur qualifié. Ne modifiez pas la fiche fournie avec l'appareil. Si la fiche ne rentre pas dans la prise, faites installer une prise adaptée par un électricien qualifié. Cet appareil est utilisé avec une tension nominale de 120 V et possède une fiche de terre qui est représentée sur l'image A. Assurez-vous que l'appareil est relié à une prise qui possède la même configuration que la fiche. Veuillez ne pas utiliser d'adaptateur avec cet appareil.

CARACTÉRISTIQUES TECHNIQUES DU TAPIS ROULANT :

CARACTÉRISTIQUES TECHNIQUES DU TAPIS ROULANT :

Poids max. utilisateur : 300 livres
 Dimension du produit assemblé : 66 x 32 x 63 pouces
 Surface de course : 20" x 60"
 Vitesse : 0,5-12 mi/h // Inclinaison : 0-12 niveaux

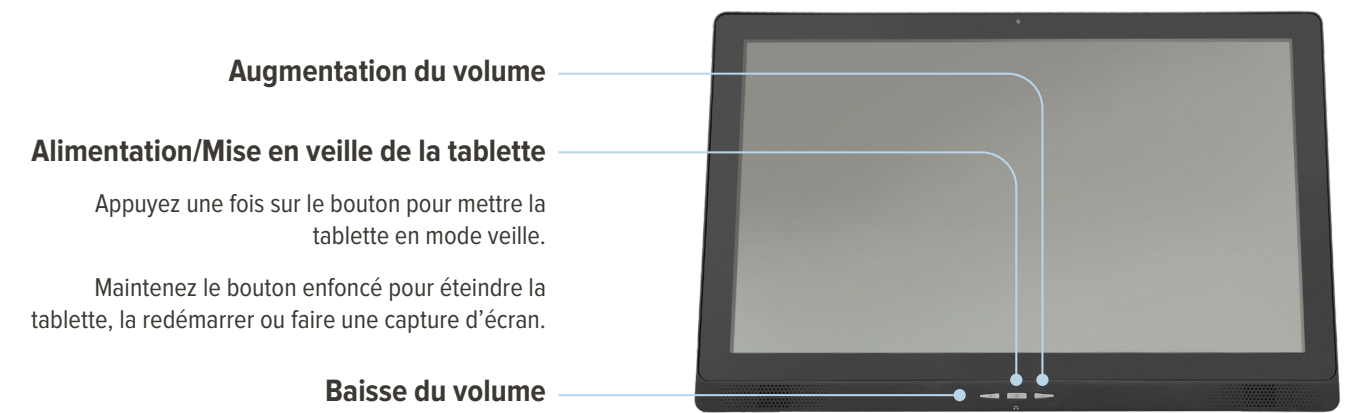

Appuyez une fois sur le bouton pour mettre la tablette en mode veille.

Maintenez le bouton enfoncé pour éteindre la tablette, la redémarrer ou faire une capture d'écran.

Pour les appareils audio filaires externes

Ports situés à l'arrière

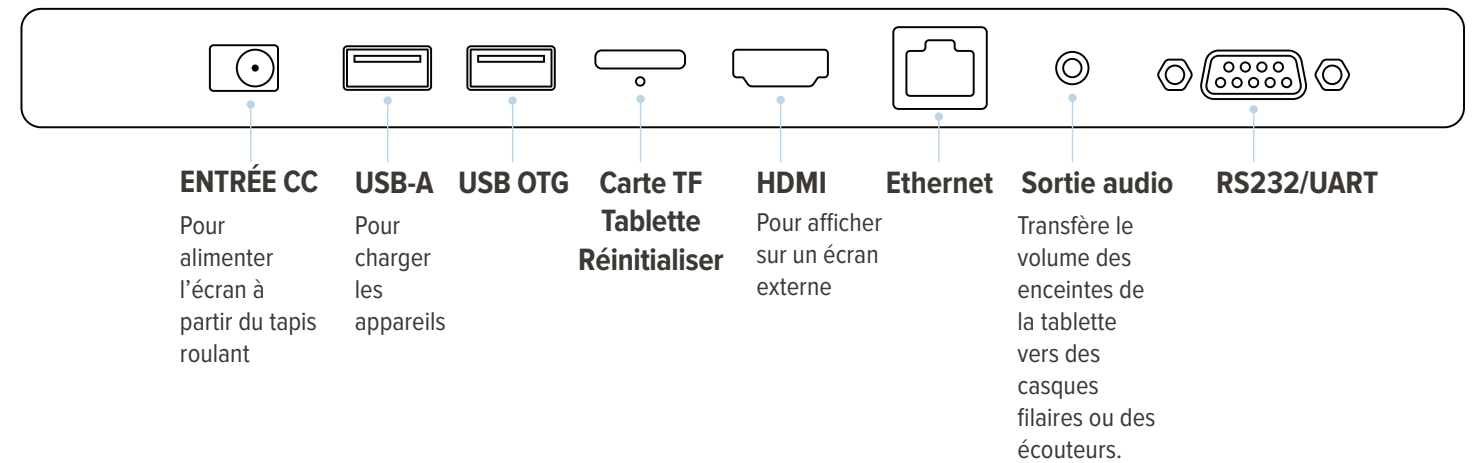



ASSEMBLAGE DU TAPIS ROULANT

ÉTAPE

1

L'assemblage doit avoir lieu sur une surface molle, telle qu'une moquette ou un tapis, ou avec la boîte en carton ouverte pour protéger le sol.

Retirez l'appareil et l'écran du carton. Posez-le à plat sur le sol.

Veillez à enlever les protections en plastique qui recouvrent les roulettes de transport avant de sortir le tapis de son carton. Les emballages en plastique pourraient se coincer dans les roulettes et vous empêcher de faire rouler le tapis.

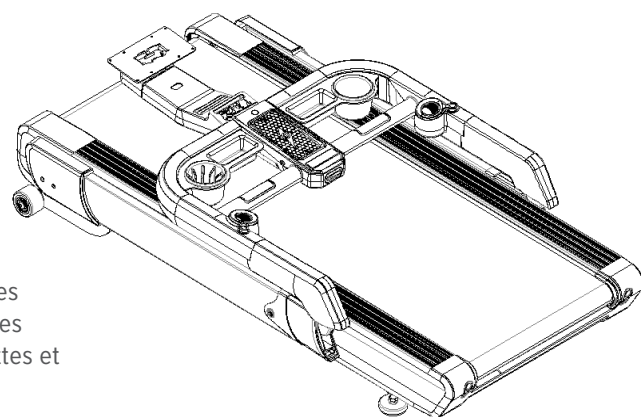

ÉTAPE

2

Soulevez le cadre de la console. Sous la protection « Chargement sans fil », sortez le plateau porte-outils de l'emballage et recherchez la clé en forme de L.

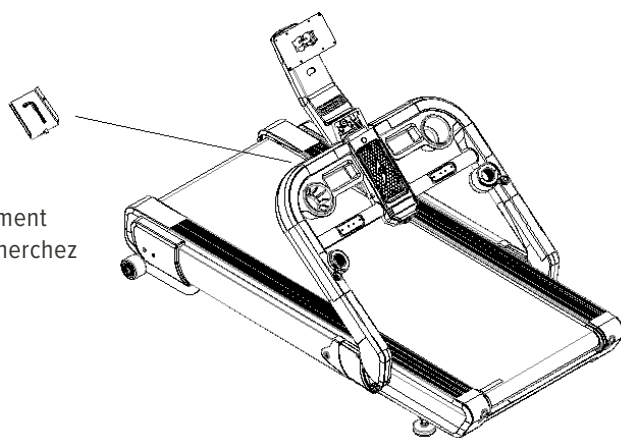

ÉTAPE

3

Remarque : Deux personnes devront intervenir pour effectuer les deux prochaines étapes.

Dépliez et relevez les montants qui supportent la console pour les mettre en place. Fixez les deux côtés à la base en serrant les vis qui se trouvent à l'intérieur du montant inférieur avec la clé en forme de L.

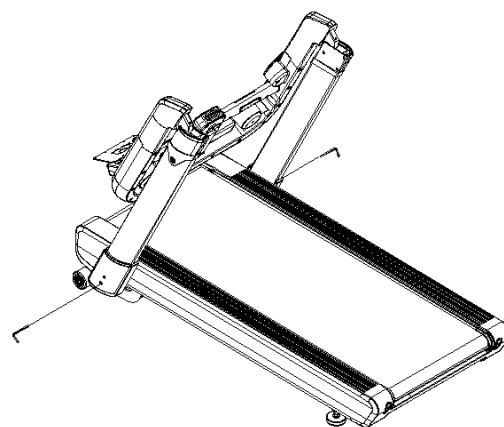

ÉTAPE

4

Dépliez le cadre de la console en raccordant le cadre aux montants fixés avec des vis à l'intérieur du montant supérieur avec la clé en L. Demandez à quelqu'un de vous aider pour cette étape en lui demandant de tenir la console en place afin de pouvoir introduire les boulons dans la console comme indiqué sur l'image.

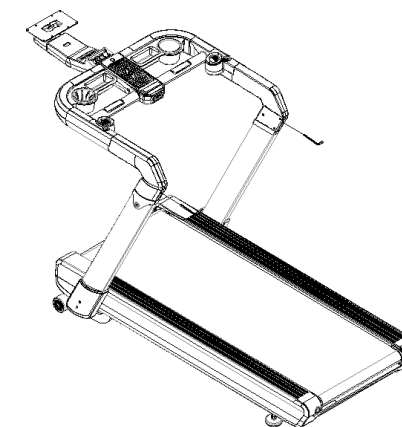

ÉTAPE

5

Dépliez le col de la console en raccordant le col au cadre et en serrant les vis à l'intérieur du col avec la clé en L. Une fois la mise en place effectuée, remettez l'outil sur le « plateau de rangement des outils » et recouvrez-le afin de le protéger.

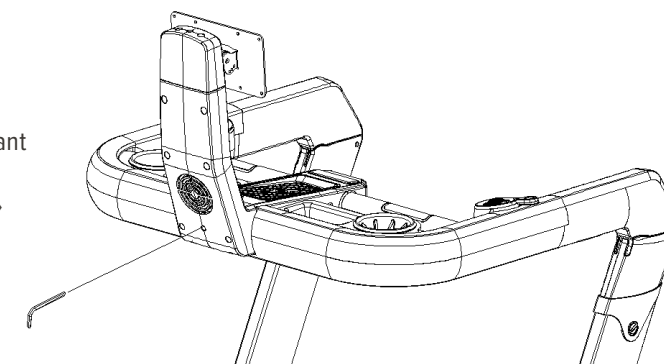

ÉTAPE

6

Déballez l'écran et retirez les deux protections en plastique sur la tablette en commençant par le cache du bas avant de retirer celui du haut pour faire apparaître les trous de fixation. Retirez les (8) vis à l'arrière de l'écran avec un tournevis cruciforme. Fixez l'écran sur la platine de montage sur le col de la console d'affichage en serrant les (8) vis que vous avez retirées précédemment. Introduisez le câble d'alimentation et le câble à 9 broches dans les ports d'entrée CC et UART. **Veillez à serrer les vis sur le port RS232/UART de la même manière afin d'éviter que cette fiche ne se détache.** La mise en place est maintenant terminée!

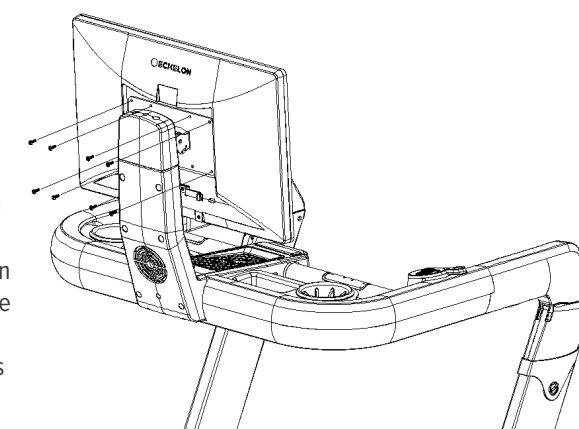

UTILISATION DU PRODUIT



Activation de l'abonnement requise pour débloquer le tapis de course Echelon Stride-6s

Activez l'abonnement Echelon Premier pour vous connecter aux cours.

Vous avez normalement reçu un courriel d'activation après l'achat de ce produit.

- Cliquez sur le lien dans le courriel.
- Sélectionnez « **S'abonner maintenant** » et suivez les instructions pour terminer la procédure d'activation de votre abonnement.

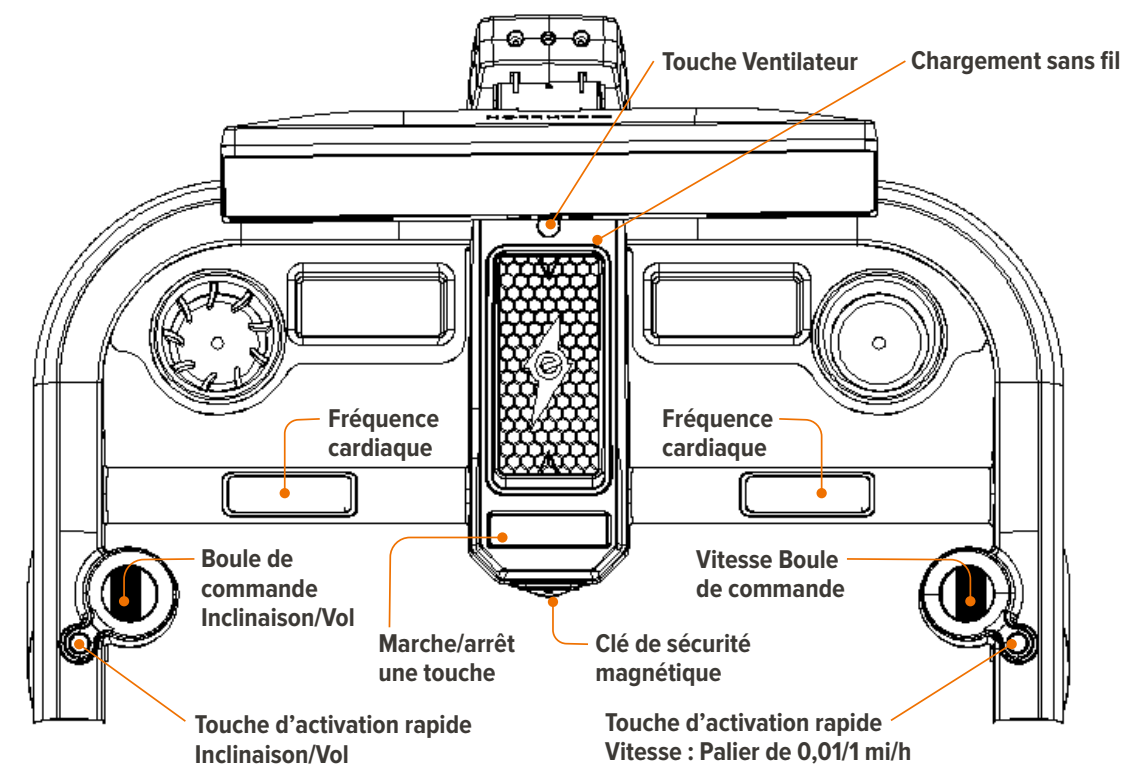

Connexion à l'application Echelon Fit®

1. Assurez-vous que votre tapis roulant et votre tablette (écran) sont sous tension.

- Le cordon d'alimentation doit être branché au mur et à la base du tapis roulant.
- L'écran doit être branché sur le tapis à l'aide du câble d'alimentation secteur provenant du bras de montage de la tablette, ainsi que le port USB ou UART sur un appareil Echelon.
- Vous devrez peut-être allumer l'écran en appuyant sur le bouton d'alimentation situé sur le côté arrière droit.

2. Application Echelon Fit®.

- Utilisez le courriel et le mot de passe utilisés pour créer votre compte de membre.
- Sélectionnez l'utilisateur (il peut n'y avoir qu'une seule option).

3. Sélectionnez une classe.

- Nous recommandons un tour de bienvenue, mais n'importe quelle classe fonctionnera.
- Appuyez sur Play (Lecture).

- Bouton marche/arrêt une touche :** Marche/pause/arrêt, les voyants DEL changeront automatiquement de couleur : Voyant rouge « Stop » allumé; voyant vert « Start » allumé, le voyant vert « Compte-à-rebours 3-2-1 » clignote; les voyants rouge et vert « Pause » clignotent successivement; le voyant rouge « clé magnétique de sécurité retirée » clignote. Pour démarrer, mettez le tapis roulant en route et connectez-vous à l'application Echelon Fit®. Sélectionnez le cours de votre choix (nous vous recommandons de sélectionner un cours de « bienvenue »), et cliquez sur « Lecture ». Le Stride-8s s'arrêtera automatiquement une fois le cours terminé.

Pour mettre en marche/en pause et éteindre le tapis roulant, utilisez les touches suivantes : « Marche »/« arrêt », appuyez (1) fois, le tapis roulant se met en route lorsque le voyant vert s'allume. « Pause » appuyez (2) fois, le tapis roulant se met en pause, et les voyants vert et rouge clignoteront l'un après l'autre. « Arrêt » appuyez sur « One Key » une seconde fois et le tapis roulant s'arrêtera et un voyant rouge sera allumé. Appuyez une troisième fois sur « One-Key » lorsque le tapis est arrêté ou en pause. Le tapis démarrera ensuite.

- Touche Ventilateur :** Lorsque le tapis roulant est allumé, appuyez (1) fois pour le niveau 1, (2) fois pour le niveau 2 et (3) fois pour arrêter le ventilateur.

- Boule de commande gauche - Inclinaison/volume sonore :** Le voyant DEL bleu indique que la boule de commande est en mode « Inclinaison ». Déplacez la boule vers l'avant pour augmenter l'inclinaison. Déplacez la boule vers l'arrière pour diminuer l'inclinaison. Pour passer au « Volume sonore », appuyez sur la « Touche d'activation rapide » de l'inclinaison (voyant bleu) au son/volume. Le voyant vert indiquera que le mode « Volume sonore » est activé. Poussez la boule vers l'avant pour augmenter le volume et vers l'arrière pour diminuer.

- Boule de commande droite - Vitesse :** Le voyant DEL bleu indique que la vitesse sera augmenté de 0,1 mi/h à chaque fois. Déplacez la boule vers l'avant pour augmenter la vitesse ou vers l'arrière pour la diminuer. Appuyez sur la « Touche rapide » sur la droite de la boule de commande pour changer le palier d'augmentation de la vitesse. Lorsque le voyant DEL vert est allumé, la vitesse sera augmenté de 1 mi/h à chaque fois. Déplacez la boule vers l'avant pour augmenter la vitesse ou vers l'arrière pour la diminuer.

- Clé de sécurité magnétique :** Tirez sur la clé de sécurité pour arrêter immédiatement le tapis Stride-8s. Si le voyant DEL rouge clignote, cela signifie que la clé a été retirée. Lorsque la clé de sécurité est réinsérée, le voyant rouge restera allumé. Appuyez sur « One-Key », « Start » ou « Stop » pour redémarrer le tapis. Un bouton « Reprendre l'exercice » apparaîtra sur l'écran. Vous pouvez également appuyer dessus pour redémarrer le tapis. Lorsque vous utilisez le tapis, fixez l'attache de la lanière sur la partie la plus rigide de vos vêtements. Cela garantit votre sécurité si jamais vous tombez lorsque vous utilisez le tapis.

- Capteurs de pouls tactiles :** Lorsque vous utilisez le Stride-8s, placez vos deux mains sur les barres de détection tactile de la fréquence cardiaque sur les barres d'appui. La fréquence cardiaque sera affichée sur l'écran. Remarque : Ce ne sont pas des données médicales spécifiques et elles ne doivent être utilisées comme référence que dans le cadre de vos entraînements. Si vous ressentez des vertiges ou vous vous sentez fatigué, arrêtez IMMÉDIATEMENT le tapis roulant et consultez un médecin.

Écran d'affichage de la console



ROTATION ET INCLINAISON DE LA TABLETTE

1. Rotation

- Tenez la tablette de chaque côté.
- Retournez la tablette avec précaution sur la gauche ou la droite à 180°.

2. Inclinaison

- Tenez la tablette de chaque côté.
- Inclinez délicatement la console vers l'arrière ou l'avant pour régler la hauteur en fonction de l'utilisateur. L'angle d'inclinaison maximal est d'environ 30°.

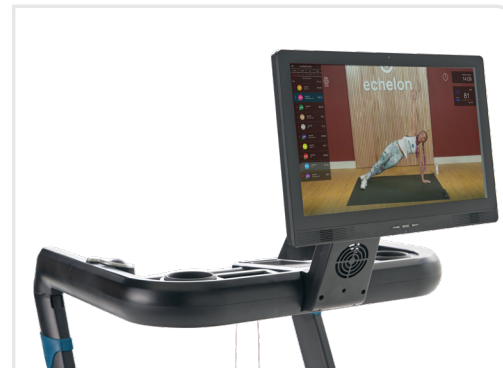

RÉGLAGE DE LA BANDE

1. Dérapage droit

- Retirez la clé de sécurité et débranchez l'alimentation.
- Tournez le boulon de réglage gauche d'un quart de tour dans le sens des aiguilles. Réinsérez la clé de sécurité et branchez l'alimentation.
- Mettez le tapis roulant en route (3-4 mi/h/6-8 km/h) et observez.
- Répétez les étapes a à c ci-dessus jusqu'à ce que la bande de roulement soit centrée.

2. Dérapage gauche

- Retirez la clé de sécurité et débranchez l'alimentation.
- Tournez le boulon de réglage gauche d'un quart de tour dans le sens des aiguilles. Réinsérez la clé de sécurité et branchez l'alimentation.
- Mettez le tapis roulant en route (3-4 mi/h/6-8 km/h) et observez.
- Répétez les étapes a à c ci-dessus jusqu'à ce que la bande de roulement soit centrée.

3. Tendre la bande de roulement

- Retirez la clé de sécurité et débranchez l'alimentation.
- Tournez les boulons de réglage gauche et droit d'un quart de tour dans le sens des aiguilles. Réinsérez la clé de sécurité et branchez l'alimentation.
- Mettez le tapis en roulant en route (3-4 mi/h/6-8 km/h) et observez son fonctionnement. d. Répétez les étapes a à c ci-dessus jusqu'à ce que la bande soit moyennement tendue.



LUBRIFICATION DE LA BANDE DE ROULEMENT

Le tapis Echelon Stride-8s doit être graissé dans le cadre de la maintenance régulière selon le calendrier recommandé ci-dessous.

Utilisation occasionnelle
Tous les 60 jours

Utilisation moyenne
Tous les 45 jours

Utilisation intensive
Tous les 30 jours

- Il est recommandé de lubrifier la planche de course en respectant les intervalles recommandés pour optimiser la durée de vie de votre tapis de course.
- La garantie pourrait être annulée si la planche n'est pas régulièrement lubrifiée.
- Il est recommandé d'inspecter l'espace entre la bande de roulement et la planche tous les 2 mois afin de vérifier que de la graisse est bien présente.

- Éteignez le tapis de course et débranchez le cordon d'alimentation.
- Desserrez les boulons de réglage arrière avec une clé Allen (B) en tournant 5 à 10 fois dans le sens inverse des aiguilles.
- Soulevez la bande de roulement et appliquez de l'huile silicone en zigzag sur toute la surface de la planche de course. Utilisez un demi-flacon d'huile silicone. N'appliquez PAS l'huile silicone sur le dessus de la bande.
- Posez la bande de roulement bien à plat et serrez les boulons de réglage arrière dans le sens des aiguilles en tournant le même nombre de fois qu'à l'étape 2.
- Une fois le lubrifiant appliqué, branchez le cordon d'alimentation, insérez la clé de sécurité et allumez le tapis de course.
- Tenez-vous à distance du tapis de course et appuyez sur START. Laissez la bande tourner à 3 mi/h pendant 3 minutes de manière à bien étaler l'huile silicone.
- Marchez sur le tapis de course à une allure tranquille pendant 3 minutes de plus afin d'étaler suffisamment l'huile silicone et vérifier la tension et l'alignement de la bande de roulement.
- Arrêtez la bande une fois centrée et correctement tendue. Nettoyez l'excès d'huile silicone avec un chiffon en microfibre humide.



ENTRETIEN

Tous les jours

1. Mettez le tapis roulant hors tension et nettoyez les parties les plus utilisées, comme les barres d'appui et la console, avec un nettoyant non-acide (SANS ammonium, ni chlore ou alcool) et un chiffon doux. Ne pulvérisez pas directement la solution de nettoyage sur le tapis roulant afin de ne pas endommager les composants électriques.
2. Vérifiez l'état du câble d'alimentation. Veuillez le remplacer immédiatement s'il est endommagé en contactant le service clientèle. **Remarque** : Lorsque le tapis n'est pas utilisé, débranchez et rangez le câble d'alimentation électrique dans un endroit sûr et sec, hors de portée des enfants.
3. La clé de sécurité doit être retirée après chaque utilisation afin que le tapis de course ne soit pas mis en route accidentellement lorsqu'il n'est pas utilisé.
4. Soyez attentif à tout bruit pouvant indiquer un problème potentiel. En cas de bruit anormal, veuillez appeler le service clientèle (833-937-2453).



Chaque semaine

1. Nettoyez la bande de roulement, la console, les montants et le cache de protection du moteur avec des nettoyants non corrosifs et un chiffon doux. Les nettoyants doivent être appliqués sur le tissu et ne doivent jamais être pulvérisés directement sur l'appareil.
2. Inspectez tous les éléments assemblés et préassemblés et serrez-les ou remettez-les en place au besoin. Cela comprend sans toutefois s'y limiter :
 - a. Barres d'appui et montants
 - b. Console
 - c. Bande de roulement
3. Aspirez le tapis roulant et la zone située autour. Pour nettoyer le dessous du tapis, débranchez-le de la prise de courant et déplacez-le dans un autre endroit. Remettez le tapis de course à sa place après l'avoir nettoyé.
4. Vérifiez que votre application et le micrologiciel de l'appareil sont à jour.
5. Vérifiez la tension de la bande, car le tapis de course pourrait recevoir des données erronées pour le calcul des mesures si la bande n'est pas correctement tendue. Au moment de régler la tension, veillez à ajuster les deux côtés du rouleau arrière de la même manière avec la clé Allen fournie, en tournant dans le sens des aiguilles pour tendre la bande de roulement.

Tous les mois

Vérifiez l'alignement de la bande de roulement du tapis en vous assurant qu'elle est centrée et qu'elle glisse correctement sur la planche de course. Reportez-vous aux instructions figurant dans le manuel de l'utilisateur pour recentrer la bande afin de résoudre le problème. Reportez-vous à la page 14 pour les instructions concernant le réglage de la bande.

1. Démarrez le tapis roulant à une vitesse faible et effectuez un essai afin de vérifier que la bande ne glisse pas de sorte que le moteur applique le couple approprié.
2. Arrêtez d'utiliser le tapis roulant et prenez contact avec le service clientèle (833-937-2453) si vous entendez des bruits de frottement ou si la bande est désaxée et ne peut pas être réalignée en suivant les instructions.
3. Lubrifiez la planche roulante tous les 1 à 2 mois ou 500 milles/km (à la première échéance) en suivant les étapes décrites.

REMARQUE : Contactez le service clientèle (833-937-2453) si votre planche de course est endommagée ou si vous rencontrez le moindre problème.

DÉPANNAGE

Dépannage

Vérifiez que le câble RS232 est entièrement inséré et fixé à la tablette.

1. Vérifiez que la clé de sécurité est entièrement insérée.
2. Vérifiez que le cordon d'alimentation secteur qui relie la prise murale à l'avant du capot du moteur du tapis roulant est branché de chaque côté.
3. Si l'écran ne s'allume pas, vérifiez que la fiche d'alimentation secteur qui provient de la tablette est correctement branchée dans le port CC.
4. Réessayez l'appairage. Si le tapis de course n'est pas appairé, veuillez communiquer avec le service clientèle (833-937-2453) pour obtenir de l'aide.



Étalonnage de l'inclinaison

L'inclinaison doit être périodiquement réétalonnée. Si le moteur d'inclinaison se bloque automatiquement sur un niveau ou refuse de réinitialiser la position zéro après une réinitialisation forcée, vous devrez effectuer l'étalonnage.

Pour ce faire, vous devez suivre les étapes suivantes :

- Vous devez être en dehors du tapis.
- Retirez la clé de sécurité.
- Appuyez sur le bouton marche/arrêt pendant 10 secondes. Le tapis reprogrammera le moteur d'inclinaison en restaurant la configuration par défaut.
- Une fois que la procédure d'inclinaison et de descente terminée, réinsérez la clé de sécurité et reprenez là où vous vous étiez arrêté.



Aimant de sécurité (retiré)

Le tapis roulant s'arrête automatiquement lorsque l'aimant de sécurité est enlevé.

- a. La bande de roulement s'arrête complètement.
- b. Le niveau d'inclinaison reste inchangé et ne revient pas automatiquement sur 0.
- c. Les cours qui ne sont pas terminés seront interrompus et un message s'affichera à l'écran jusqu'à ce que l'aimant de sécurité soit réinséré.
- d. "SAFETY KEY IS PULLED. Insert the safety key to resume your workout." (CLÉ DE SÉCURITÉ RETIRÉE. Insérez la clé pour reprendre votre séance).

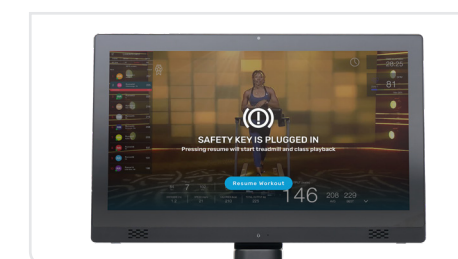

Aimant de sécurité (inséré)

Le tapis roulant ne démarrera pas automatiquement une fois l'aimant de sécurité inséré.

- a. Le message affiché sera mis à jour et le cours reprendra : "SAFETY KEY IS PLUGGED IN. Pressing resume will start treadmill and class playback." (CLÉ DE SÉCURITÉ CONNECTÉE. Appuyez sur Reprendre pour démarrer le tapis et le cours).



CODES D'ERREUR

CODES D'ERREUR	SIGNIFICATION	SOLUTION
E01	La carte de contrôle inférieure ne parvient pas à se connecter à la console	<ol style="list-style-type: none"> Vérifiez si un connecteur est débranché ou si le fil est abîmé ou inséré au bon endroit. La carte de contrôle inférieure peut être défectueuse. Si c'est le cas, vérifiez et changez-la. Si la console est endommagée, vérifiez si la carte est défectueuse avant de la changer.
E02	Défaillance de la carte de contrôle inférieure due à une surintensité	<ol style="list-style-type: none"> Attendez 20 secondes après avoir éteint le tapis, puis rallumez. Vérifiez le roulement est défectueux et si la plateforme de course et la bande de roulement sont suffisamment lubrifiées. Remplacez la carte de contrôle inférieure.
E03	Surchauffe de la carte de contrôle inférieure.	<ol style="list-style-type: none"> Attendez 20 secondes après avoir éteint le tapis, puis rallumez. Vérifiez si les composants du compartiment du moteur sont recouverts de poussière et si le ventilateur est défectueux. Remplacez la carte de contrôle inférieure.
E04	Moteur d'inclinaison défectueux	<ol style="list-style-type: none"> L'erreur E4 est automatique effacée une fois le calibrage de l'inclinaison effectuée. Éteignez le tapis roulant et vérifiez si le moteur d'inclinaison présente un défaut dû à la présence de poussière ou si des fils internes sont coincés ou débranchés. Remplacez la carte de contrôle inférieure.
E05	Tension inférieure à 220 V (2 minutes)	<ol style="list-style-type: none"> Attendez 20 secondes après avoir éteint le tapis, puis rallumez. Vérifiez si la tension d'alimentation est faible. Remplacez la carte de contrôle inférieure.
E06	Court-circuit de la carte de contrôle inférieure	<ol style="list-style-type: none"> Vérifiez si la connexion de sortie du convertisseur est correcte. Vérifiez si le moteur est défectueux. Remplacez la carte de contrôle inférieure.
E07	Tension supérieure à 390V (0,1 seconde)	<ol style="list-style-type: none"> Attendez 20 secondes après avoir éteint le tapis, puis rallumez. Vérifiez si la tension d'alimentation est élevée. Remplacez la carte de contrôle inférieure.
E08	Tension supérieure à 380V (10 secondes)	<ol style="list-style-type: none"> Attendez 20 secondes après avoir éteint le tapis, puis rallumez. Vérifiez si la tension d'alimentation est élevée. Remplacez la carte de contrôle inférieure.

Questions ou doutes

Nos membres sont notre priorité! Si vous avez des questions ou des doutes, veuillez contacter notre service clientèle.

☎ (833) 937-2453

✉ cs@echelonfit.com

Envoyer une demande :



Informations de garantie

Votre tapis roulant Echelon Stride 8s est livré avec une garantie d'un (1) an sur les pièces et la main-d'œuvre. En cas de besoin, il vous suffit de présenter la preuve d'achat et notre équipe du service à la clientèle se fera un plaisir de vous aider.

Des garanties prolongées supplémentaires de 1 ou 2 ans sont disponibles auprès du service à la clientèle.



MODÈLE : ECH-STRIDE-8S-22

ECHELON FITNESS MULTIMEDIA, LLC
605 CHESTNUT STREET, SUITE 700
CHATTANOOGA, TN 37450

EHELONFIT.COM



VEUILLEZ LIRE LE MODE D'EMPLOI
AVANT D'UTILISER L'APPAREIL

FABRIQUÉ
EN CHINE

BREVET EN
INSTANE

REV: 10292023



echelon[™]
STRIDE-8s

MANUAL DE INSTRUCCIONES



BIENVENIDA

Soy Lou Lentine, fundador de Echelon, y me gustaría darle la bienvenida a la comunidad de Echelon. Ha tomado una gran decisión para usted y su familia. La Experiencia Echelon es una innovadora combinación de productos de acondicionamiento físico integrados con nuestra aplicación Echelon Fit® de última generación. Este nuevo estilo de vida fitness conecta a su familia, amigos, la comunidad de Echelon y los instructores de Echelon para ayudarlo con sus objetivos de fitness. Gracias a miles de clases en vivo y a pedido, sin importar sus horarios o experiencia, siempre hay una clase nueva y estimulante a la que puede unirse.

Celebramos la decisión de unirse a nuestra familia Echelon en la búsqueda de un estilo de vida más saludable. Estamos comprometidos a continuar diseñando productos de fitness innovadores y de clase mundial para mejorar la calidad de vida mediante experiencias de entrenamiento que permiten un estilo de vida activo más accesible y sostenible.

¡Le agradecemos nuevamente por elegir Echelon y esperamos verlo en la próxima clase en vivo!

Un cordial saludo,

Lou Lentine
Fundador de Echelon Fitness
Multimedia, LLC



ÍNDICE

»	INFORMACIÓN DE SEGURIDAD	52
»	INSTRUCCIONES PARA LA CONEXIÓN A TIERRA	55
»	CARACTERÍSTICAS DE LA CAMINADORA	56
»	MONTAJE	58
»	USO DEL PRODUCTO	60
»	CUIDADO Y MANTENIMIENTO	64
»	SOLUCIÓN DE PROBLEMAS Y CÓDIGOS DE ERROR	65
»	NOTAS	68

DECLARACIÓN DE LA COMISIÓN FEDERAL DE COMUNICACIONES (FCC)

15.21

Se le advierte que los cambios o las modificaciones no aprobados expresamente por la parte responsable del cumplimiento podrían anular la autoridad del usuario para utilizar la máquina.

15.105(B)

Esta máquina ha sido probada y cumple con los límites de un dispositivo digital de Clase B de acuerdo con la sección 15 de las normas de la FCC. Estos límites están diseñados para proporcionar una protección razonable contra interferencias dañinas en una instalación residencial. Esta máquina genera, utiliza y puede irradiar energía de radiofrecuencia y, si no se instala y utiliza de acuerdo con las instrucciones, puede causar interferencias dañinas en las comunicaciones por radio. Sin embargo, no se puede garantizar que no se produzcan interferencias en una instalación en particular.

Si esta máquina causa interferencia dañina en la recepción de radio o televisión, lo que se puede determinar encendiendo y apagando la máquina, se recomienda al usuario que intente eliminar la interferencia a través de una o más de las siguientes medidas:

- Reorientar o reubicar la antena de recepción.
- Aumentar la separación entre el equipo y el receptor.
- Conectar el equipo a una toma de corriente en un circuito diferente al que está conectado el receptor.

Consultar con el distribuidor o con un técnico de radio y televisión con experiencia.

DECLARACIÓN DE LA FCC SOBRE LA EXPOSICIÓN A LA RADIACIÓN DE RADIOFRECUENCIA:

1. Este transmisor no debe colocarse ni operarse en conjunto con ninguna antena o transmisor.
2. Esta máquina cumple con los límites de exposición a la radiación de radiofrecuencia establecidos para un entorno no controlado. Este equipo debe instalarse y operarse con una distancia mínima de 20 cm entre el radiador y su cuerpo.

ESTE DISPOSITIVO CUMPLE CON LA SECCIÓN 15 DE LAS NORMAS DE LA FCC. LA OPERACIÓN ESTÁ SUJETA A LAS SIGUIENTES DOS CONDICIONES:

1. Este dispositivo no debería causar interferencias dañinas y
2. Este dispositivo debe aceptar cualquier interferencia recibida, incluidas las interferencias que puedan causar una operación no deseada.

INNOVACIÓN, CIENCIA Y DESARROLLO ECONÓMICO CANADÁ (ISED)
INNOVATION, SCIENCE ET DÉVELOPPEMENT ÉCONOMIQUE CANADA (ISED)

ESTE DISPOSITIVO DIGITAL DE CLASE B CUMPLE CON LA NORMA CANADIENSE ICES-003.

CET APPAREIL NUMÉRIQUE DE CLASSE B EST CONFORME À LA NORME NMB-003.

AVISO DE CANADÁ

Este dispositivo cumple con los estándares de la especificación de normas de radio (RSS, por su sigla en inglés) exentos de licencia de ISED. La operación está sujeta a las siguientes dos condiciones:

1. Este dispositivo no debería causar interferencias y
2. Este dispositivo debe aceptar cualquier interferencia, incluidas las interferencias que puedan causar una operación no deseada del dispositivo.

AVIS CANADIEN

Le présent appareil est conforme aux CNR d'ISED applicables aux appareils radio exempts de licence. L'exploitation est autorisée aux deux conditions suivantes :

1. L'appareil ne doit pas produire de brouillage, et
2. L'utilisateur de l'appareil doit accepter tout brouillage radioélectrique subi, même si le brouillage est susceptible d'en compromettre le fonctionnement.

PRECAUCIÓN: EXPOSICIÓN A LA RADIACIÓN DE RADIOFRECUENCIA

1. Para cumplir con los requisitos de cumplimiento de exposición a la radiofrecuencia de Canadá, este dispositivo y la antena no deben ubicarse ni operarse en conjunto con ninguna otra antena o transmisor.
2. Para cumplir con los requisitos de cumplimiento de exposición a la radiofrecuencia de RSS 102, se debe mantener una distancia de separación de al menos 20 cm entre la antena del dispositivo y las personas.

ATTENTION: EXPOSITION AU RAYONNEMENT RADIOFRÉQUENCE

1. Pour se conformer aux exigences de conformité RF canadienne l'exposition, cet appareil et son antenne ne doivent pas être co-localisés ou fonctionnant en conjonction avec une autre antenne ou transmetteur.
2. Pour se conformer aux exigences de conformité CNR 102 RF exposition, une distance de séparation d'au moins 20 cm doit être maintenue entre l'antenne de cet appareil et toutes les personnes.

ETIQUETAS DE ADVERTENCIA



⚠ WARNING AVERTISSEMENT ADVERTENCIA		
KEEP CHILDREN AWAY FROM MACHINE Risk of serious injury or death may occur if caution is not used. Read and follow all warnings and instructions. For consumer equipment, ensure that proper instructions are obtained prior to use. CAUTION: Risk of personal injury. Keep children under the age of 13 away from machine. To reduce the risk of injury from moving parts, unplug before servicing. To reduce the risk of electric shock, unplug before cleaning or servicing.	TENIR LES ENFANTS À L'ÉCART DE LA MACHINE. Risque de blessures ou de mort si la précaution n'est pas utilisée. Avant l'utilisation, lire tous les avertissements et directives et, dans le cas d'équipement de conditionnement physique en établissement, obtenir tous les directives appropriées. ATTENTION : Risque de blessure. Tenez les enfants de moins de 13 ans à distance de la machine. Pour limiter le risque de blessure liée aux pièces en mouvement, Débranchez avant de réaliser l'entretien. Pour limiter le risque de choc électrique, Débranchez avant de nettoyer ou de réaliser l'entretien.	MANTENGA A LOS NIÑOS ALEJADOS DE LA MÁQUINA. Riesgo de lesiones graves o la muerte si no se tiene cuidado. Lea y siga todas las advertencias e instrucciones y, en el caso de equipo institucional, obtenga las instrucciones adecuadas antes de su uso. PRECAUCIÓN: Riesgo de lesiones personales. Mantenga a los niños menores de 13 años lejos de la máquina. Para reducir el riesgo de lesiones por piezas móviles, Desenchufe antes de reparar. Para reducir el riesgo de descarga eléctrica, Desenchufe antes de limpiar o reparar.

INSTRUCCIONES DE SEGURIDAD IMPORTANTES

Se debe tener cuidado al montar o desmontar la caminadora. Antes del montaje o desmontaje, haga que la máquina se detenga por completo.

El fabricante recomienda colocar la caminadora Echelon® Stride 8s en un espacio donde tenga las siguientes dimensiones mínimas de espacio libre para montar y desmontar la caminadora de manera segura:

- El área de espacio libre mínimo detrás de la caminadora es de 2,0 m (78,7 pulg.) × el ancho de la caminadora. Esta área debe estar libre de cualquier obstrucción.
- El área de espacio mínimo en cada lado de la caminadora es: 500 mm (19,7 pulgadas).

Cuando limpie su caminadora Echelon® Stride 8s, hágalo pasándole un trapo suave con un detergente que no sea fuerte o agua. No use líquidos químicos corrosivos que puedan dañar la cubierta.

Cuando se utiliza un dispositivo eléctrico, siempre se deben seguir precauciones básicas, que incluyen las siguientes:

Lea todas las instrucciones antes de usar la caminadora Echelon® Stride 8s.

SOLO PARA USO DOMÉSTICO.

GUARDE ESTAS INSTRUCCIONES.

PELIGRO: PARA REDUCIR EL RIESGO DE DESCARGA ELÉCTRICA:

Siempre desenchufe la máquina del tomacorriente inmediatamente después de usarla y antes de limpiarla.

ANTES de comenzar cualquier programa de fitness o fuerza, consulte con su médico o funcionario de salud. Esto asegurará que usted participe en programas de fitness o entrenamiento adecuados para su edad y condición física.

Antes de utilizar la caminadora Echelon® Stride 8s, responda estas preguntas:

- ¿Ha estado enfermo recientemente?
- ¿Ha tenido mareos prolongados recientemente?
- ¿Se ha quedado sin aliento sin ninguna razón recientemente?
- ¿Ha tenido dolor en el pecho recientemente?
- ¿Tiene actualmente alguna lesión que le impida hacer ejercicio?
- ¿Está embarazada?
- ¿Tiene alguna afección o motivo por el que NO deba hacer ejercicio?
- ¿Tiene más de 35 años y no hace actividad física?
- ¿Algún médico le ha recomendado NO hacer ejercicio?

Si responde "sí" a cualquiera de las preguntas anteriores, debe buscar más consejos de su médico antes de utilizar la caminadora Echelon® Stride 8s.

Lea el manual del usuario por completo y siga todas las instrucciones. Esto garantiza su seguridad.

- NUNCA exceda el límite de peso para esta caminadora. El límite de peso para esta caminadora es de 300 lb /135 kg. No use la Echelon® Stride 8s si su peso corporal supera las 300 lb/135 kg.
- SIEMPRE use la Echelon® Stride 8s en un terreno sólido y nivelado y en un área bien iluminada y ventilada. No coloque la caminadora sobre una alfombra gruesa, ya que puede interferir con la ventilación.
- SIEMPRE revise la caminadora en busca de desgaste o componentes sueltos antes de usarla.
- NUNCA utilice la caminadora si no está ensamblada de forma correcta o completa, o si está dañada de alguna manera.

ADVERTENCIA: PARA REDUCIR EL RIESGO DE QUEMADURAS, FUEGO, DESCARGAS ELÉCTRICAS O LESIONES A LAS PERSONAS:

1. Ninguna máquina debe dejarse desatendida cuando está enchufada. Desenchufe el cable de alimentación del tomacorriente cuando no esté en uso.
2. No utilice debajo de una manta o almohada. Se puede producir un calentamiento excesivo y provocar incendios, descargas eléctricas o lesiones personales.
3. Esta máquina no está diseñada para que la utilicen personas con capacidades físicas, sensoriales o mentales reducidas, o con falta de experiencia y conocimiento, a menos que hayan recibido supervisión o instrucciones sobre el uso de la máquina por parte de una persona responsable de su seguridad. **Mantenga a los niños menores de 13 años alejados de esta máquina.**
4. Utilice esta máquina solo para el uso previsto como se describe en este manual. No utilice accesorios no recomendados por el fabricante.
5. Conecte este aparato únicamente a un tomacorriente debidamente conectado a tierra. Consulte las instrucciones para la conexión a tierra relevantes en la página 6.
6. Nunca utilice esta máquina si tiene un cable o enchufe dañado, si no funciona correctamente, si se ha caído o dañado o se ha caído al agua. Lleve la máquina a un centro de servicio para la revisión y reparación.
7. No transporte esta máquina por el cable de alimentación ni utilice el cable como agarradera.
8. Mantenga el cable alejado de superficies calientes.
9. Nunca utilice la máquina con los orificios de ventilación bloqueados. Mantenga los orificios de ventilación libres de pelusa, cabello y objetos similares.
10. Nunca deje caer ni inserte ningún objeto en ningún orificio.
11. No utilice la máquina al aire libre.
12. No utilice la máquina donde se utilicen productos en aerosol (spray) o donde se esté administrando oxígeno.
13. Para desconectar, gire todos los controles a la posición de apagado, luego retire el enchufe del tomacorriente.

- NUNCA permita que los niños ni las mascotas jueguen en la caminadora o cerca de la máquina durante el uso. Esto ayuda a protegerlos de lesiones causadas por partes en movimiento.
- SIEMPRE configure la caminadora correctamente para su tipo de cuerpo específico.
- NUNCA use la Echelon® Stride 8s cuando esté enfermo o fatigado.
- SIEMPRE entre en calor o haga estiramientos antes de comenzar el ejercicio.
- SIEMPRE asegúrese de tener una botella con al menos 350 ml (12 oz) de agua y una toalla cerca para absorber el sudor del cuerpo y de los pasamanos.
- NUNCA encienda la caminadora mientras esté parado sobre la caminadora. Después de encender y ajustar el control de velocidad, puede haber una pausa antes de que la cinta de correr comience a moverse. Siempre párese en las barandas laterales de la estructura hasta que la cinta comience a moverse.
- SIEMPRE sostenga los pasamanos cuando camine o corra inicialmente en la caminadora hasta que esté familiarizado con el uso de la máquina.
- NUNCA se pare ni se suba a los pasamanos.
- SIEMPRE use vestimenta y calzado adecuados que cubran completamente los pies. No use ropa suelta o que cuelgue mientras usa la caminadora. El cabello largo debe estar atado o recogido. Asegúrese de que los cordones de los zapatos estén metidos dentro de los zapatos.
- SIEMPRE mantenga las manos alejadas de las partes en movimiento y asegúrese de colocar las manos de manera segura en el manillar durante el uso.
- NUNCA levante la caminadora si la plataforma NO está plegada.
- NUNCA se cuelgue del manillar, ya que hacerlo podría dañar la unidad y lesionar al usuario.

INSTRUCCIONES PARA LA CONEXIÓN A TIERRA

Este producto debe estar conectado a tierra. Si funciona mal o se avería, la conexión a tierra proporciona un camino de menor resistencia para la corriente eléctrica para reducir el riesgo de descarga eléctrica. Este producto está equipado con un cable que tiene un conductor y un enchufe de conexión a tierra. El enchufe debe estar conectado a un tomacorriente adecuado instalado de forma correcta y conectado a tierra de conformidad con todos los códigos y ordenanzas locales.

Hay dos tipos frecuentes de tomacorrientes domiciliarios: GFCI (interruptor de circuito de falla a tierra) y AFCI (interruptor de circuito de falla de arco). Ante un cableado peligroso, cualquiera de los tomacorrientes está programado para saltar. Debido a esto, las caminadoras y otros equipos tienen interacciones deficientes con los tomacorrientes GFCI o AFCI.

A menudo, los tomacorrientes GFCI se instalan en baños o cocinas. Estos se pueden identificar con un interruptor de reinicio rojo o blanco que está ubicado en la parte frontal del tomacorriente. Si pasa una cantidad excesiva de energía por el puerto grupal, el tomacorriente GFCI activa su disyuntor. Debido a que las caminadoras y otros equipos utilizan la clavija a tierra para dispersar la electricidad estática, no es ideal utilizar un tomacorriente GFCI para alimentar la máquina. Se recomienda que el equipo esté enchufado a un tipo diferente de tomacorriente que evite que la máquina se apague continuamente. Tenga en cuenta que los tomacorrientes GFCI se pueden conectar a otros tomacorrientes (incluso si no constituyen ese tipo específico de tomacorriente) y se recomienda llevar el equipo a un espacio que no esté conectado eléctricamente. No conecte su equipo a protectores contra sobretensión u otro tipo de unidades. Se recomienda que el equipo esté enchufado a un circuito dedicado.

Los tomacorrientes AFCI detectan los arcos eléctricos, a la vez que están diseñados para interrumpir y cancelar el flujo de electricidad. Debido a esto, las caminadoras y otros equipos probablemente tengan problemas y se apaguen si se enchufan a tomacorrientes AFCI. Los códigos de construcción más nuevos ahora exigen tomacorrientes AFCI; sin embargo, si tiene problemas persistentes, he aquí algunas soluciones recomendadas: consulte con un electricista o cambie a un tipo diferente de tomacorriente.

PELIGRO:

La conexión incorrecta del conductor a tierra de la máquina puede resultar en un riesgo de descarga eléctrica. Consulte con un electricista o técnico certificado si tiene dudas sobre si el producto está correctamente conectado a tierra. No haga modificaciones en el enchufe provisto con el producto. Si no encaja en el tomacorriente, contacte a un electricista certificado para instalar un tomacorriente adecuado. Este producto es para uso en un circuito nominal de 120 V y tiene un enchufe con toma a tierra que se parece al enchufe ilustrado en el croquis A. Asegúrese de que el producto esté conectado a un tomacorriente que tenga la misma configuración que el enchufe. No se debe utilizar ningún adaptador con este producto.

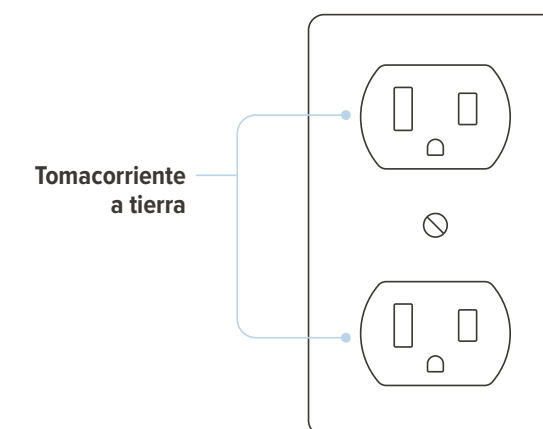
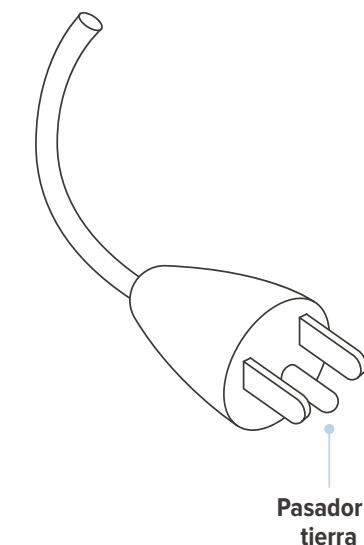

LAS ESPECIFICACIONES DE LA CAMINADORA

INFORMACIÓN TÉCNICA SOBRE LAS ESPECIFICACIONES DE LA CAMINADORA:

Peso máximo del usuario: 300 libras
 Dimensión de montaje: 66" x 32" x 63" (1,5 m x 0,8 m x 1,4 m)
 Área para correr: 20" x 60"
 Velocidad: 0,5-12 mph // Inclinación: 0-12 niveles



Pulsar el botón una vez para poner la tableta en modo de suspensión.

Mantener presionado el botón para que el menú apague la tableta, reinicie la tableta o tome una captura de pantalla.

Para dispositivos de audio externos con cable

Puertos en el reverso

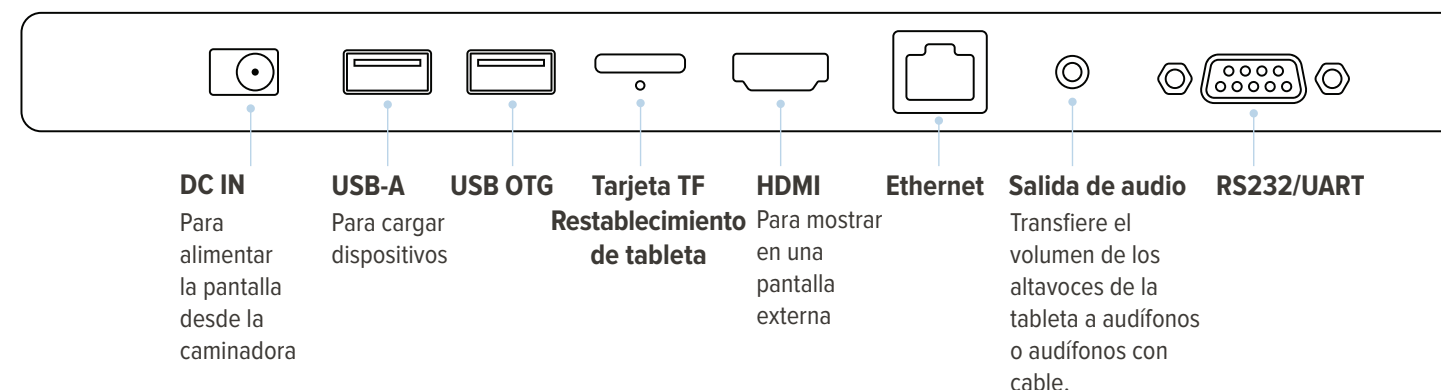



MONTAJE DE LA CAMINADORA

PASO 1

El montaje debe realizarse sobre una superficie blanda, como una moqueta o un tapete, o con la caja de cartón abierta para proteger el suelo.

Saque el equipo y la pantalla de la caja. Póngalo a nivel en el suelo.

No saque la caminadora de la caja con la envoltura de plástico alrededor de las ruedas de transporte. Hacerlo puede provocar que el plástico se atasque en las ruedas y dificulte su movimiento.

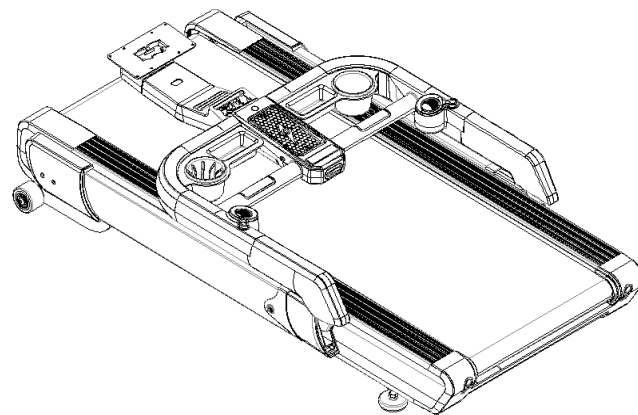

PASO 2

Levante el marco de la consola. Debajo de la almohadilla "Carga inalámbrica", retire de la caja en la "Bandeja portaherramientas" y ubique la llave en L.

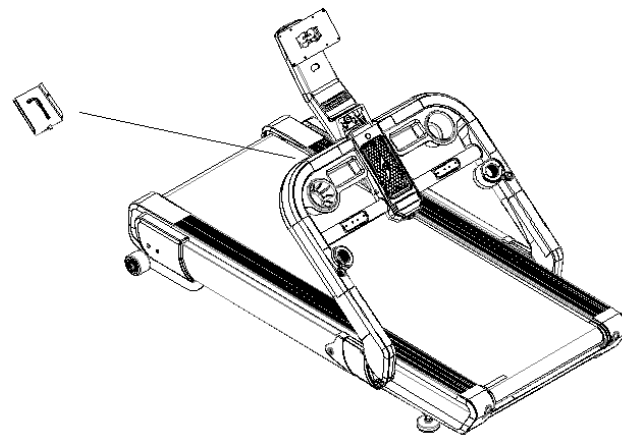

PASO 3

Nota: Los dos pasos siguientes requerirán dos personas.

Despliegue y levante los montantes de soporte de consola a su posición. Fije ambos lados a la base apretando los tornillos dentro del montante inferior con la llave en L.

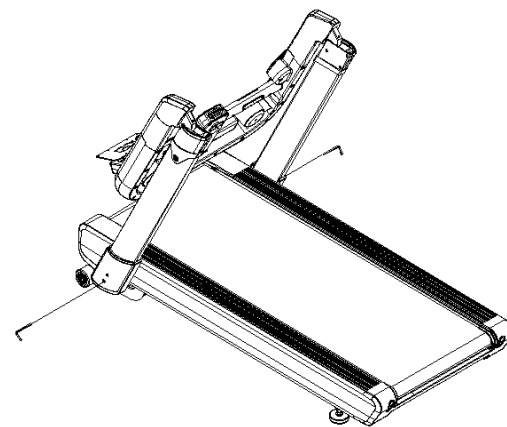

PASO 4

Despliegue el marco de la consola en su lugar fijándolo a los montantes asegurados con tornillos dentro del montante superior con la llave en L. Haga que alguien le ayude con este paso pidiéndole que sujete la consola en posición para permitir que los pernos entren en el marco de la consola como se muestra.

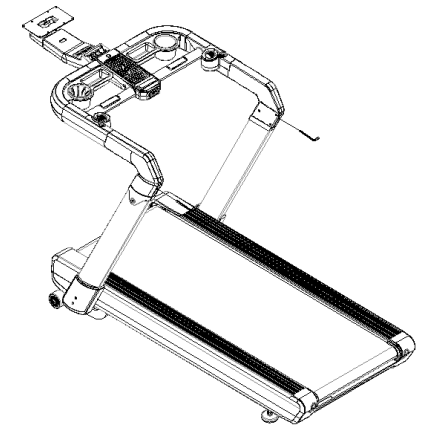

PASO 5

Despliegue el cuello de la consola en su lugar uniéndolo al marco y apretando los tornillos dentro del cuello con la llave en L. Después de la configuración, devuelva la herramienta a la "Bandeja portaherramientas" y cúbrala para guardarla en un lugar seguro.

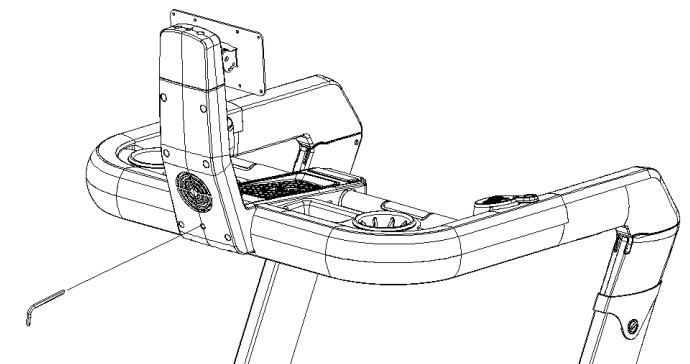

PASO 6

Retire la pantalla del embalaje y retire ambas cubiertas de plástico traseras de la tableta; primero retire la cubierta inferior de la tableta y luego retire la cubierta superior para exponer los orificios de montaje. Retire los (8) tornillos de la parte posterior de la pantalla con un destornillador Philips. Conecte la pantalla a la placa de montaje en el cuello de la consola apretando los (8) tornillos que quitó anteriormente. Inserte el cable de alimentación y el cable de 9 pines a los puertos DC IN y UART. Asegúrese de apretar de manera uniforme los tornillos en el puerto RS232/UART para asegurar que este enchufe no se caiga. ¡Esto concluye la configuración física!

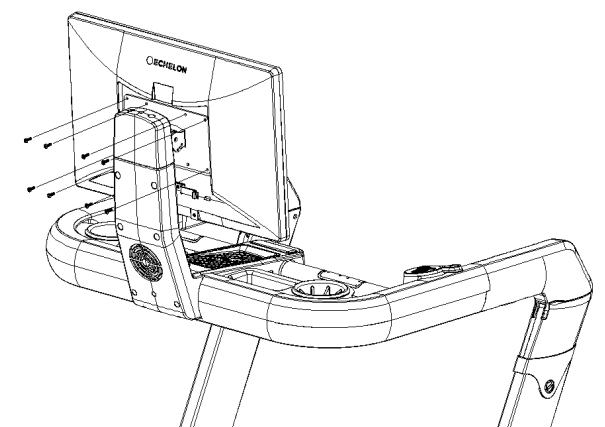

USO DEL PRODUCTO



Se requiere la activación de la membresía para vivir la experiencia de la caminadora Echelon Stride 6s.

Active la membresía Echelon Premier para conectarse a las clases.

Debería haber recibido un correo electrónico de activación después de comprar este producto.

- Siga el enlace del correo electrónico de activación.
- Elija **"Inscribirse ahora"** y siga las indicaciones para completar su inscripción como miembro.

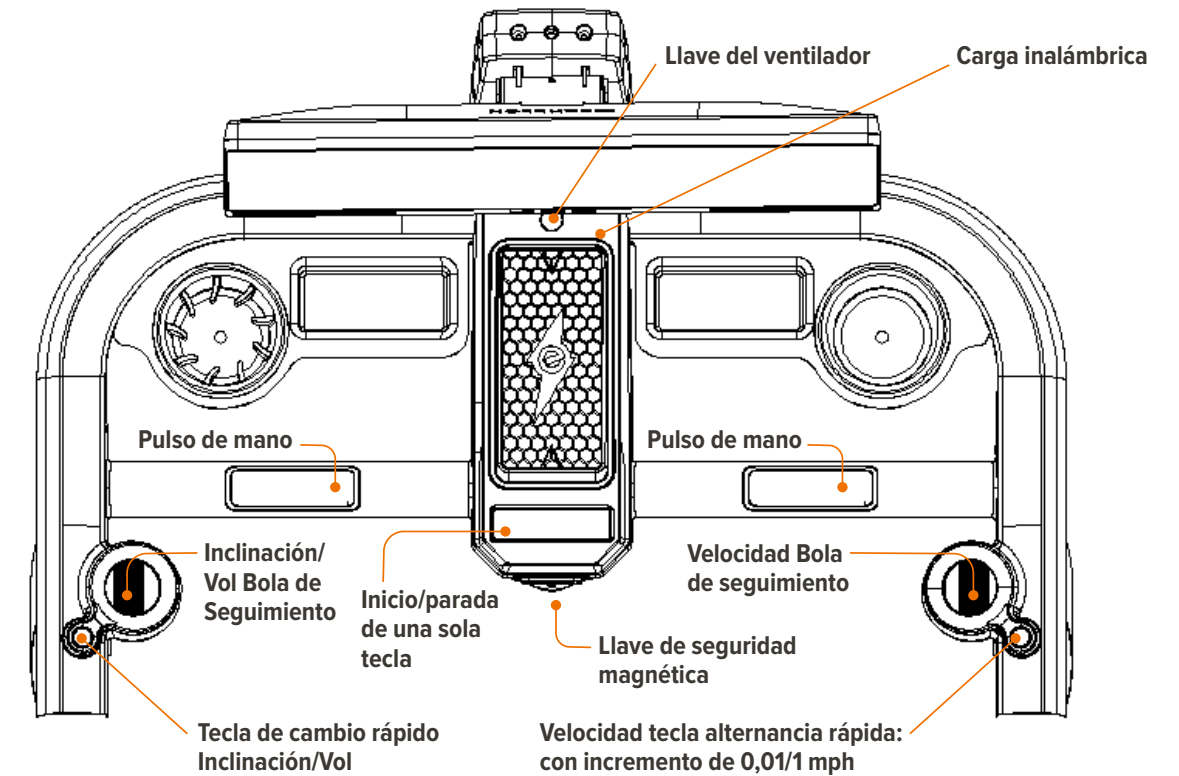

Conexión a la aplicación Echelon Fit®

1. Asegúrese de que su caminadora y su tableta (pantalla) estén encendidas.

- El cable de alimentación debe enchufarse en la pared y en la base de la caminadora.
- La pantalla debe conectarse a la caminadora a través del cable de CC que viene desde la base del soporte de la tableta, así como al puerto USB o UART en el equipo Echelon correspondiente.
- Es posible que deba encender la tableta presionando el botón de encendido ubicado en la parte posterior derecha.

2. Aplicación Echelon Fit®

- Utilice el correo electrónico y la contraseña utilizados para crear su cuenta de membresía.
- Seleccione usuario (puede haber una sola opción).

3. Seleccione una clase

- Recomendamos "Welcome Run", pero cualquier clase funcionará.
- Presione reproducir.

- Botón de inicio/parada de una tecla:** Iniciar/Pausar/Detener, las luces LED cambiarán de color automáticamente: Luz roja de "parada" fija; Luz verde de "Inicio" fija; Luz verde "Cuenta regresiva 3-2-1" parpadea; Las luces roja y verde "Pausa" parpadean alternativamente; Luz roja "Llave de seguridad magnética extraída" parpadea. Para comenzar, encienda la caminadora e inicie sesión en la aplicación Echelon Fit®. Seleccione la clase que desee (recomendamos una clase de "Bienvenida") y haga clic en 'Reproducir'; Una vez finalizada la clase, la Stride-8 se detendrá automáticamente.

Para "Iniciar"/"Pausar"/"Detener" la caminadora, utilice la siguiente estructura táctil: Pulsar "Inicio"/"Detener" (1) vez, la caminadora comenzará cuando la luz verde esté encendida de manera constante. "Pausa" presione (2) veces, la caminadora se detendrá y el rojo y el verde parpadearán alternativamente. "Detener", presione la "tecla única" por segunda vez y la caminadora se detendrá con una luz roja fija. Al presionar la "tecla única" por tercera vez desde el estado "Pausa" o "Detener", la caminadora arrancará.

- Llave del ventilador:** Cuando la caminadora esté encendida, presione (1) vez para el Nivel 1; Presione (2) veces para el Nivel 2; Presione (3) veces para que el ventilador se detenga.

- Bola de seguimiento izquierda - Inclinación/Volumen de sonido:** La luz LED azul indica que la bola de seguimiento está en estado "Inclinado". Mueva la bola hacia adelante para aumentar la inclinación. Mueva la bola hacia atrás para disminuir la inclinación. Para cambiar a "Volumen de sonido", presione la "tecla de cambio rápido" de inclinación (luz azul) a sonido/volumen. La luz LED verde indicará que está en el estado de "Volumen de sonido". Mueva la bola hacia adelante para aumentar el volumen, mueva la bola hacia atrás para disminuir el volumen.

- Bola de seguimiento derecha - Velocidad:** La luz LED azul indica que la velocidad incremental aumentará en 0,1 MPH cada vez. Mueva la bola de seguimiento hacia adelante para aumentar la velocidad y hacia atrás para disminuirla. Presione la "tecla de cambio rápido" a la derecha de la bola de seguimiento para cambiar la cantidad de velocidad incremental. Cuando la luz LED verde esté encendida, la velocidad aumentará en 1 MPH cada vez. Mueva la bola de seguimiento hacia adelante para aumentar la velocidad y hacia atrás para disminuirla.

- Llave de seguridad magnética:** Saque la "Llave de seguridad" para detener inmediatamente la caminadora Stride-8s. Una luz LED roja parpadeante indicará que se ha extraído. Cuando se vuelva a insertar la "Llave de seguridad", la luz LED roja permanecerá fija. Presione "Inicio" o "Detener" de "Una tecla" para reiniciar la caminadora. En la pantalla aparecerá un botón "Reanudar entrenamiento", que también puede presionar para reiniciar la caminadora. Cuando utilice la caminadora, fije el extremo del clip del cordón a la pieza de tela más rígida que tenga encima. Esto garantizará su seguridad si alguna vez se cae mientras usa la caminadora.

- Sensores de pulso manual:** Mientras usa la Stride-8s, coloque ambas manos en las barras "Pulso de mano" del manillar. La frecuencia cardíaca se mostrará en la pantalla. Nota: Estos no son datos médicos específicos y son solo referencias de entrenamiento. Si se siente mareado, fatigado, etc., detenga INMEDIATAMENTE la caminadora y busque personal médico.



Pantalla de consola

ROTACIÓN E INCLINACIÓN DE LA TABLETA

1. Girar

- Sujete ambos lados de la tableta.
- Gire suavemente la tableta 180° hacia la izquierda o hacia la derecha.

2. Inclinar

- Sujete ambos lados de la tableta.
- Incline suavemente hacia delante o hacia atrás la consola para ajustarla a las diferentes alturas de los usuarios. El ángulo de inclinación máximo es de unos 30°.



AJUSTE DE LA CORREA

1. Desviar a la derecha

- Retire la llave de seguridad y desconecte la alimentación.
- Gire el perno de ajuste derecho 1/4 en sentido horario. Vuelva a introducir la llave de seguridad y conecte la alimentación.
- Haga funcionar la caminadora (3-4 mph/6-8 kph) y observe.
- Repita los pasos a-c anteriores hasta que la cinta esté centrada.

2. Desviar a la izquierda

- Retire la llave de seguridad y desconecte la alimentación.
- Gire el perno de ajuste izquierdo 1/4 en sentido horario. Vuelva a introducir la llave de seguridad y conecte la alimentación.
- Ponga en funcionamiento la caminadora (3-4 mph/6-8 kph) y observe.
- Repita los pasos a-c anteriores hasta que la cinta esté centrada.

3. Ajuste de la cinta

- Retire la llave de seguridad y desconecte la alimentación.
- Gire los pernos de ajuste izquierdo/derecho 1/4 de vuelta en sentido horario. Vuelva a introducir la llave de seguridad y conecte la alimentación.
- Haga funcionar la caminadora (3-4 mph/6-8 kph) y párese sobre la cinta para confirmar que tenga un buen ajuste.
- Repita los pasos a-c anteriores hasta que la cinta esté más o menos ajustada.



LUBRICACIÓN DE LA CORREA

La Echelon Stride-8s requiere lubricación como parte del mantenimiento de rutina según el programa recomendado a continuación.

Uso leve:	Medio:	intenso:
una vez cada 60 días Uso	una vez cada 45 días Uso	una vez cada 30 días

- Mantener la cubierta lubricada a los intervalos recomendados más arriba garantiza la mayor vida útil posible de su caminadora.
- No lubricar la plataforma a intervalos regulares puede invalidar la garantía.
- Se recomienda que cada dos meses controle entre la cinta y la cubierta para verificar que hay lubricación.

- Apague la caminadora y desenchufe el cable de alimentación.
- Con la llave Allen (B), afloje los tornillos de ajuste traseros con 5-10 vueltas en sentido contrario a las agujas del reloj.
- Levante la cinta de correr y aplique aceite de silicona en zigzag por toda la superficie de la plataforma de correr. Utilice 1/2 botella de aceite de silicona. NO aplique el aceite de silicona encima de la cinta de correr.
- Coloque la cinta de correr en posición horizontal y ajuste los pernos de ajuste traseros en el sentido de las agujas del reloj la misma cantidad de veces que los aflojó en el paso 2.
- Una vez aplicado el lubricante, enchufe el cable de alimentación, inserte la llave de seguridad y encienda la caminadora.
- Quédese fuera de la caminadora y pulse START (Comenzar). Deje que la cinta funcione a 3 mph durante 3 minutos para extender el aceite de silicona.
- Camine en la caminadora a una velocidad cómoda durante otros 3 minutos para esparcir suficientemente el aceite de silicona y compruebe que la caminadora está bien ajustada y alineada.
- Una vez que la cinta esté centrada y ajustada correctamente, deténgala. Limpie cualquier exceso de aceite de silicona con un paño de microfibra húmedo.



CUIDADO Y MANTENIMIENTO

Diariamente

1. Apague la caminadora y limpie las áreas de mayor uso, como los manillares y la consola, con un limpiador no ácido (SIN amoníaco, cloro ni alcohol) en un paño suave. No rocíe la solución de limpieza directamente sobre la caminadora, ya que podría arruinar los componentes eléctricos.
2. Inspeccione el cable de alimentación en busca de daños. Si está dañado, reemplácelo inmediatamente; para ello, comuníquese con Servicio al Cliente. Nota: Cuando la caminadora no esté en uso, desenchufe y guarde el cable de alimentación en un lugar seguro, seco y fuera del alcance de los niños.
3. La llave de seguridad debe retirarse después de cada uso para que la caminadora no se encienda accidentalmente cuando no esté en funcionamiento.
4. Inspeccione en busca de ruidos que puedan indicar posibles problemas. Si se indica un ruido molesto, comuníquese con Servicio al cliente (833-937-2453).

Semanalmente

1. Limpie la cinta de correr, la consola, los montantes y la cubierta del motor con limpiadores no ácidos y un paño suave. Los limpiadores deben aplicarse al paño y nunca rociarse directamente sobre el equipo.
2. Inspeccione todos los herrajes ensamblados y premontados y apriete o vuelva a fijar según sea necesario. Esto incluye, entre otros, lo siguiente:
 - a. Manillares y montantes verticales
 - b. Consola
 - c. Cinta
3. Quite el polvo y aspire la caminadora y el área circundante. Para limpiar debajo de la caminadora, desconecte la alimentación pliegue y mueva la caminadora a un lugar alternativo. Vuelva a colocar la caminadora en su ubicación original después de limpiarla.
4. Asegúrese de que su aplicación y el firmware del equipo estén actualizados con las últimas versiones.
5. Compruebe que la cinta no esté floja, ya que esto hará que la caminadora reciba información incorrecta al calcular las métricas si no está bien ajustada. Cuando la ajuste asegúrese de hacerlo de manera uniforme a ambos lados del rodillo trasero con la llave Allen suministrada, girando en el sentido de las agujas del reloj hasta que quede ajustada.



Una vez al mes

Verifique la alineación de la caminadora de la caminadora asegurándose de que esté centrada y se deslice suavemente sobre la plataforma de correr. Utilice las instrucciones ubicadas en su manual de usuario para "recentrar" la correa para solucionar problemas. Consulte las instrucciones de ajuste de la cinta en la página 14.

1. Encienda la caminadora a baja velocidad y pruebe si hay deslizamiento de la cinta para asegurarse de que el motor esté aplicando el par de torsión adecuado.
2. Deje de usar la caminadora y comuníquese con Servicio al Cliente (833-937-2453) si escucha ruidos de roce o si la correa está descentrada y no se puede volver a centrar siguiendo las instrucciones.
3. Lubrique la plataforma para correr cada 1 o 2 meses dependiendo del uso o 500 millas/km (lo que ocurra primero) según los pasos proporcionados.

NOTA: Si su plataforma para correr está dañada o si tiene algún problema comuníquese con el servicio al cliente (833-937-2453).

SOLUCIÓN DE PROBLEMAS

Solución de problemas

Asegúrese de que el cable RS232 esté completamente insertado y asegurado a la tableta.

1. Asegúrese de que la llave de seguridad esté completamente insertada.
2. Asegúrese de que el cable de alimentación de CA que va de la toma de corriente a la parte delantera de la cubierta del motor de la caminadora está enchufado por ambos lados.
3. Si la pantalla no se enciende, asegúrese de que el enchufe de CC que viene de la tableta está correctamente enchufado en el puerto DC-IN.
4. Vuelva a intentar el emparejamiento. Si la caminadora no se empareja, comuníquese con Servicio al cliente (833-937-2453) para obtener más ayuda.



Calibración de inclinación

De vez en cuando es necesario realizar una calibración de inclinación en la caminadora. Si por alguna razón el motor de inclinación se bloquea automáticamente a un cierto nivel o se niega a restablecerse a la posición cero después de un reinicio completo, deberá realizar la calibración.

Para ello siga estas instrucciones:

- Asegúrese de estar fuera de la caminadora.
- Retire la llave de seguridad de la posición insertada.
- Mantenga presionado el botón de inicio/parada durante 10 segundos. La caminadora reprogramará el motor de inclinación a su configuración predeterminada.
- Una vez que la caminadora haya pasado por el proceso de inclinación y descenso, vuelva a insertar la llave de seguridad y reanude el uso



Imán de seguridad (retirado)

La caminadora se detiene automáticamente cuando se retira el imán de seguridad de la ranura.

- a. La cinta de correr se detiene por completo.
- b. El nivel de inclinación permanece en la posición actual y no volverá automáticamente al nivel 0.
- c. Cualquier clase que esté actualmente en progreso se detendrá con un mensaje en pantalla hasta que se vuelva a insertar el imán de seguridad en la ranura.
- d. **"SE HA EXTRAÍDO LA LLAVE DE SEGURIDAD. Inserte el imán de seguridad para reanudar su entrenamiento.**



Imán de seguridad (insertado)

La caminadora no arrancará automáticamente cuando esté insertado el imán de seguridad.

- a. El mensaje en pantalla se actualizará y permitirá que se reanude la clase actual: **"SE HA INSERTADO LA LLAVE DE SEGURIDAD. Al pulsar reanudar se iniciará la caminadora y la reproducción de la clase"**.

CÓDIGOS DE ERROR

ERROR CODE	MEANING	SOLUTION
E01	El tablero de control inferior no se puede conectar a la consola	<ol style="list-style-type: none"> 1. Compruebe si algún conector está suelto o si el cable está dañado. 2. El tablero de control inferior puede estar defectuoso. Verifique y reemplace el tablero de control inferior. 3. Si la consola está dañada, pruebe si está dañada antes de reemplazarla.
E02	Sobrecorriente al tablero de control inferior	<ol style="list-style-type: none"> 1. Espere 20 segundos después del apagado y luego encienda la electricidad. 2. Compruebe si el rodamiento de rodillos tiene fallas y si la plataforma y la correa para correr no están lo suficientemente lubricadas. 3. Reemplace el tablero de control inferior.
E03	Sobrecalentamiento del tablero de control inferior	<ol style="list-style-type: none"> 1. Espere 20 segundos después del apagado y luego encienda la electricidad. 2. Compruebe si los componentes del compartimento del motor tienen polvo y si el ventilador está defectuoso. 3. Reemplace el tablero de control inferior.
E04	Error del motor de inclinación	<ol style="list-style-type: none"> 1. El error E4 se borra automáticamente después de realizar la calibración de inclinación. 2. Apague la caminadora y verifique si el motor de inclinación tiene problemas debido a la acumulación de polvo o algún cableado interno visible pellizcado o desconectado. 3. Reemplace el tablero de control inferior.
E05	Conversión de voltaje inferior a 220 V (2 minutos)	<ol style="list-style-type: none"> 1. Espere 20 segundos después del apagado y luego encienda la electricidad. 2. Compruebe si el voltaje de la fuente de alimentación es bajo. 3. Reemplace el tablero de control inferior.
E06	Cortocircuito en la salida del tablero de control inferior	<ol style="list-style-type: none"> 1. Compruebe si la conexión de salida del convertidor es correcta. 2. Compruebe el motor en busca de daños. 3. Reemplace el tablero de control inferior
E07	La conversión de voltaje es superior a 390 V (0,1 segundos)	<ol style="list-style-type: none"> 1. Espere 20 segundos después del apagado y luego encienda la electricidad. 2. Compruebe si el voltaje de la fuente de alimentación es alto. 3. Reemplace el tablero de control inferior.
E08	La conversión de voltaje es superior a 380 V (10 segundos)	<ol style="list-style-type: none"> 1. Espere 20 segundos después del apagado y luego encienda la electricidad. 2. Compruebe si el voltaje de la fuente de alimentación es alto. 3. Reemplace el tablero de control inferior.

Preguntas o inquietudes

¡Nuestros miembros son nuestra prioridad! Si necesita ayuda o tiene inquietudes, comuníquese con nuestro equipo de servicio al cliente.

☎ (833) 937-2453

✉ cs@echelonfit.com

Enviar una solicitud:



Información de garantía

Su caminadora Echelon Stride 8s viene con 1 año de garantía en piezas y mano de obra. En caso de que sea necesario usar la garantía, solo necesita un comprobante de compra y nuestro equipo de Servicio al cliente estará encantado de ayudarlo. Hay disponibles garantías extendidas adicionales de 1 o 2 años a través del Servicio al Cliente.



MODELO: ECH-STRIDE-8S-22

ECHELON FITNESS MULTIMEDIA, LLC
605 CHESTNUT STREET, SUITE 700
CHATTANOOGA, TN 37450

EHELONFIT.COM



LEA LAS INSTRUCCIONES
ANTES DE USAR

HECHO EN
CHINA

PATENTE
PENDIENTE

REV: 10292023