



Waffle maker

Waffeleisen

Gaufrier

Gofrera

Gofrownica

Wafelijzer

Vaflovač

Waflovač



I/B Version
210226

TKG WM 1090

220-240V~ 50/60Hz 1200W

**PARTS DESCRIPTION – TEILBESCHREIBUNG – DESCRIPTION DES PARTIES
DESCRIPCION DE LAS PARTES – OPIS CZĘŚCI – ONDERDELEN BESCHRIJVING
POPIS DIELOV – POPIS SOUČÁSTÍ**

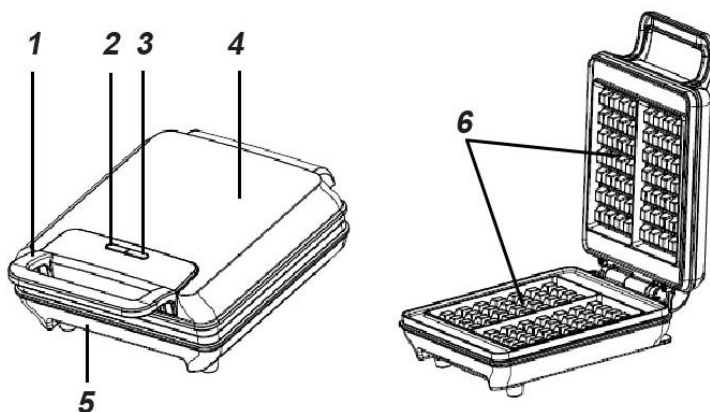

EN

1. Handle
2. POWER Light (red)
3. READY Light (green)
4. Upper Housing
5. Bottom Housing
6. Non-stick Plate

D

1. Griff
2. Betriebsanzeige (rot)
3. READY Light (grün)
4. Oberes Gehäuse
5. Unteres Gehäuse
6. Antihafplatte

FR

1. Poignée
2. Voyant POWER (rouge)
3. Voyant READY (vert)
4. Boîtier supérieur
5. Boîtier inférieur
6. Plaque antiadhésive

SP

1. Mango
2. Luz indicadora aparato encendido (rojo)
3. Luz indicadora aparato listo (verde)
4. Carcasa Superior
5. Carcasa Inferior
6. Placa de revestimiento antiadherente

PL

1. Rączka
2. Kontrolka ZASILANIA (czerwona)
3. Kontrolka GOTOWOŚCI (zielona)
4. Górna pokrywa
5. Dolna pokrywa
6. Płyty z powłoką antyadhezyjną

NL

1. handvat
2. POWER-indicator (rood)
3. READY-indicator (groen)
4. Bovenste deksel
5. Onderste deksel
6. Anti-aanbak plaat

SK

1. Rukoväť
2. Kontrolka napájania (červená)
3. Kontrolka pripravenosti (zelená)
4. Vrchný kryt
5. Spodný kryt
6. Nepríľnavé platne

CZ

1. Rukojeť
2. Kontrolka napájení (červená)
3. Kontrolka připravenosti (zelená)
4. Vrchní kryt
5. Spodní kryt
6. Nepřilnavé desky



ENGLISH

IMPORTANT SAFEGUARDS

Please read these instructions carefully before using the appliance, and always follow the safety and operating instructions.

Important: *This appliance can be used by children over 8 years old and people with reduced physical, sensory or mental capacities or with a lack of experience or knowledge if they have been given supervision or instructions concerning the safe use of the appliance and the risks involved. Children shall not play with the appliance. Cleaning and user maintenance shall not be made by children unless they are older than 8 years and supervised. Never leave the appliance and its cord unsupervised and within reach of children less than 8 years old or irresponsible persons, especially when it is plugged into the wall or when it is cooling down.*

- ❑ Check that your mains voltage corresponds to that stated on the appliance.
- ❑ Never leave the appliance unsupervised when in use.
- ❑ Do not touch any sockets, cords or the appliance itself with wet hands.
- ❑ From time to time check the appliance for damages. Never use the appliance if cord or appliance shows any signs of damage. In that case, repairs should be made by a competent qualified electrician(*). Should the cord be damaged, it must be replaced by a competent qualified electrician(*) in order to avoid all danger.
- ❑ Only use the appliance for domestic purposes and in the way indicated in these instructions.
- ❑ Never immerse the appliance in water or any other liquid for any reason whatsoever. Never place it into the dishwasher.
- ❑ Never use the appliance near hot surfaces.
- ❑ Before cleaning, always unplug the appliance from the power supply.
- ❑ Never use the appliance outside and always place it in a dry environment.

- ❑ Never use accessories which are not recommended by the producer. They could constitute a danger to the user and risk to damage the appliance.
- ❑ Never move the appliance by pulling the cord. Make sure the cord cannot get caught in any way. Do not wind the cord around the appliance and do not bend it.
- ❑ Stand the appliance on a table or flat surface.
- ❑ Make sure the appliance has cooled down before cleaning and storing it.
- ❑ Make sure the cord never comes into contact with the hot parts of the appliance.
- ❑ **The temperature of the accessible surfaces may be very high when the appliance is in use. Make sure not to touch these hot parts of the appliance.**
- ❑ Make sure the appliance never comes into contact with inflammable materials, such as curtains, cloth, etc. when it is in use, as a fire might occur.
- ❑ Be careful not to scratch the special coating of the baking plates, as you might get little pieces of this coating into the food. Use a classical wooden spatula or a heat-resistant plastic one.
- ❑ Always unplug the appliance when it is not in use, especially since it is not equipped with an on-off switch.
- ❑ Use the appliance only for food supposed to be cooked.
- ❑ Your appliance must never be switched on through an external timer or any kind of separate remote control system.
- ❑ Please note: the symbol  is indicated on a certain surface, be careful when handling the product. This symbol means: CAUTION, this surface may get very hot during use.

(*) Competent qualified electrician: after-sales department of the producer or importer or any person who is qualified, approved and competent to perform this kind of repairs in order to avoid all danger. In case of need you should return the appliance to this electrician.

USE

- Protective coating burn off will cause smoking on first use. This is NOT harmful and will disappear after a short time. Therefore it is recommended to let your appliance work empty for 10 minutes before the first use.
 - When using for the first time, wipe the heating plates with a damp cloth, then dry.
 - Close the appliance and plug into the electrical outlet. The red pilot light and the green ready light will come on to indicate that the appliance is switched on and heating.
 - The green ready light will go out when the cooking temperature is reached. During use, this ready light will come on and off regularly. This simply means that the thermostat is regulating the appliance's temperature.
- Attention:** during operation, the baking plates heat up. Be careful not to get burned.
- Open the appliance and lightly brush the plates with butter, margarine or oil.
 - Pour the dough evenly into the notches of the bottom baking plate but not all the way to the edges and close the appliance. Press the lid down for a moment to spread the dough evenly on the baking plate.
 - Bake until golden brown (about 4 to 6 minutes). During baking time, you can lift the lid to control the browning degree of the waffles. When the waffles are ready, remove them with a plastic or wooden spatula. Never use any sharp or metallic objects, as this might damage the non-stick coating of the baking plates.
 - When you have finished baking, unplug the appliance and leave it open so that the baking plates can cool down.

RECIPES

<p>WAFFLES 300 g flour 1 bag of dried yeast a pinch of salt 1 bag of vanilla sugar 2 eggs 40 cl milk</p>	<p>SHORTBREAD WAFFLES 200 g butter 200 g sugar 4 eggs twist of lemon 200 g plain flour</p>	<p>CRISP WAFFLES 200 g butter 150 g sugar 4 eggs 350 g plain flour 1 dsp. rum few drops vanilla essence 150-200 ml water (not milk)</p>
<p>GOLD WAFFLES 250 g plain flour ½ l milk 2 eggs 6 tablespoons of oil 1 teaspoon of baking powder 1 teaspoon of sugar pinch of salt</p>	<p>TRADITIONAL WAFFLES 125 g butter 150 g sugar twist of lemon pinch of salt 3 eggs ¼ l milk 250 g plain flour 1 tsp. baking powder</p>	<p>YEAST WAFFLES 25 g yeast ¼ l milk 125 g butter 50 g sugar 6 eggs twist of lemon pinch of salt 375 g plain flour</p>

Separate egg proteins from the yolks. Mix the egg yolks, milk, flour, baking powder, oil and salt together until you will get creamy mixture. Beat the whites properly for a stiff foam and mix together with creamy mixture. Bake until golden brown (about 2 to 4 minutes). Bake in waffle maker to achieve the desired color (browned approx. 2-3 minutes) and serve with your favorite toppings.

CLEANING

- Before cleaning, unplug and wait for the appliance to cool down.
- Wipe the outside only with a slightly moistened cloth ensuring that no moisture, oil or grease enters the cooling slots.
- Wipe the inside and the edges of the plate with a paper towel or a soft cloth.
- Do not clean the inside or outside with any abrasive scouring pad or steel wool as this will damage the finish.
- Do not immerse in water or any other liquid.

PROTECTION OF THE ENVIRONMENT – DIRECTIVE 2012/19/EU

In order to preserve our environment and protect human health, the waste electrical and electronic equipment should be disposed of in accordance with specific rules with the



implication of both suppliers and users. For this reason, as indicated by the symbol  on the rating label or on the packaging, your appliance should not be disposed of as unsorted municipal waste. The user has the right to bring it to a municipal collection point performing waste recovery by means of reuse, recycling or use for other applications in accordance with the directive.

The user manual is by simple request also available in electronic format from the after-sales service (see warranty card).

ERP DECLARATION – REGULATION 1275/2008/EC

We, Team Kalorik Group SA/NV, hereby confirm that our product meets the requirements of regulation 1275/2008/EC. Admittedly, our product does not dispose of a function to minimize the power consumption, which should according to regulation 1275/2008/EC put the product in off or standby mode after finishing the main function, but this is practically impossible, as it would compromise the main function of the product so strongly, that using the product would no longer be possible!

For this reason we always tell the customer in our instruction manual to unplug the appliance immediately after use.

The user manual is by simple request also available in electronic format from the after-sales service (see warranty card).



DEUTSCH

WICHTIGE SICHERHEITSVORSCHRIFTEN

Lesen Sie aufmerksam die Gebrauchsanleitung, bevor Sie Ihr Gerät benutzen, und befolgen Sie immer die Sicherheitsvorschriften und die Gebrauchsanweisung.

Wichtig: *Das Gerät kann von Kindern ab 8 Jahren und von Personen mit einer körperlichen, sensorischen, geistigen oder motorischen Behinderung oder einem Mangel an Erfahrung und Kenntnissen verwendet werden, sofern diese Personen beaufsichtigt oder über den sicheren Gebrauch des Geräts unterrichtet wurden und die damit verbundenen Gefahren verstanden haben. Kinder dürfen nicht mit dem Gerät spielen. Reinigung und Benutzer-Wartung dürfen nicht durch Kinder durchgeführt werden, es sei denn, sie sind älter als 8 Jahre und beaufsichtigt. Lassen Sie Ihr Gerät und sein Netzkabel nie unbeaufsichtigt und in Reichweite von Kindern jünger als 8 Jahre oder unverantwortlichen Personen, besonders wenn es an der Steckdose hängt oder wenn es abkühlt.*

- Kontrollieren Sie, ob die Netzspannung mit der auf dem Gerät vermerkten Spannung übereinstimmt, bevor Sie das Gerät benutzen.
- Lassen Sie Ihr Gerät niemals beim Gebrauch unbeaufsichtigt.
- Überprüfen Sie regelmäßig, dass das Gerät nicht beschädigt ist. Bei Beschädigung der Anschlussleitung oder des Gerätes, letzteres nicht benutzen, sondern von einem Fachmann(*) überprüfen bzw. reparieren lassen. Eine beschädigte Anschlussleitung muss von einem Fachmann(*) ausgewechselt werden, damit jede Gefahr gemieden wird.
- Benutzen Sie das Gerät nur zu Haushaltszwecken, wie in der Bedienungsanleitung angegeben.
- Tauchen Sie das Gerät niemals in Wasser oder andere Flüssigkeiten, weder zum Reinigen, noch zu einem anderen Zweck. Geben Sie das Gerät niemals in die Spülmaschine.
- Benutzen Sie das Gerät nicht in der Nähe einer Wärmequelle.
- Entfernen Sie den Stecker aus der Steckdose, bevor Sie das Gerät reinigen.

- Benutzen Sie das Gerät nicht im Freien und bewahren Sie es an einem trockenen Platz auf.
- Benutzen Sie nur Zubehör, welches vom Lieferanten empfohlen wurde. Anderes Zubehör stellt eine Gefahr für den Benutzer dar und das Gerät könnte dadurch beschädigt werden.
- Ziehen Sie niemals an der Anschlussleitung, um das Gerät zu bewegen. Achten Sie darauf, dass zufälligerweise die Anschlussleitung nicht irgendwo hängen bleibt und dies zum Fall des Gerätes führen könnte. Wickeln Sie die Anschlussleitung nicht um das Gerät oder knicken Sie sie nicht.
- Stellen Sie das Gerät auf einen Tisch oder auf eine ebene Fläche damit es nicht umfällt.
- Achten Sie darauf, dass das Gerät vollständig erkaltet ist, bevor Sie es reinigen oder wegräumen.
- Achten Sie darauf, dass die Anschlussleitung nicht mit den heißen Teilen des Gerätes in Kontakt kommt.
- **Während des Gebrauchs können zugängliche Teile des Gerätes eine sehr hohe Temperatur erreichen. Berühren Sie diese heißen Teile nicht.**
- Achten Sie darauf, dass die heißen Teile während des Backvorganges nicht mit leicht entflammbarem Material, wie Gardinen, Tischdecken, usw. in Berührung kommen. Brandgefahr!
- Achten Sie darauf, dass die Beschichtung nicht abgekratzt wird, da ansonsten kleine Teile der Beschichtung in die Nahrung gelangen. Benutzen Sie einen Holzspatel oder einen wärmebeständigen Plastikspatel, um die Nahrung aus dem Gerät zu nehmen.
- Ziehen Sie den Stecker aus der Steckdose, wenn das Gerät nicht benutzt wird, da das Gerät keinen An-/Aus-Schalter besitzt.
- Bereiten Sie nur Nahrungsmittel zu, die zum Backen und zum Verzehr geeignet sind.

- Ihr Gerät darf niemals über eine externe Zeitschaltuhr oder irgendein anderes, separates Fernbedienungssystem eingeschaltet werden.
- Achtung: Wenn das Symbol  auf einer bestimmten Fläche des Gerätes angebracht wurde, ist dies ein Warnhinweis. Dieses Symbol bedeutet: ACHTUNG, diese Fläche kann während des Gebrauches heiß werden.

(*) Fachmann: anerkannter Kundendienst des Lieferanten oder des Importeurs, der für derartige Reparaturen zuständig ist. Für eventuelle Reparaturen wenden Sie sich bitte an diesen Kundendienst.

INBETRIEBNAHME

- Während des ersten Gebrauchs entwickelt die Antihaffbeschichtung Qualm. Dieser Rauch ist NICHT schädlich. Dennoch wird es angeraten, das Gerät erst 10 Minuten leer funktionieren zu lassen.
- Vor dem ersten Gebrauch sind die Platten mit einem feuchten Tuch zu reinigen.
- Schließen Sie das Gerät und stecken Sie den Stecker in eine Steckdose. Die rote Betriebsleuchte und die grüne Kontrollleuchte werden aufleuchten und anzeigen, dass das Gerät funktioniert und aufheizt.
- Sobald das Gerät die gewünschte Temperatur erreicht hat, erlischt die grüne Kontrollleuchte. Während des Gebrauchs wird diese Kontrollleuchte regelmäßig an- und ausgehen. Das bedeutet, dass die Betriebstemperatur geregelt wird.
- Achtung! Während des Gebrauchs werden die Backplatten heiß. Berühren Sie sie nicht!
- Öffnen Sie das aufgeheizte Gerät und fetten Sie die Backplatten leicht ein mit Butter, Margarine oder Speiseöl.
- Füllen Sie den Teig in die Aussparungen der unteren Backplatte und schließen Sie den Deckel. Drücken Sie den Deckel einen Moment fest herunter, damit sich der Teig gleichmäßig verteilt. Füllen Sie nicht zuviel Teig ein, dieser läuft ansonsten an den Seiten heraus.
- Sie können mit dem einstellbaren Thermostat den Bräunungsgrad der Waffeln einstellen.
- Backen Sie die Waffeln je nach gewünschtem Bräunungsgrad (ca. 3-4 Minuten). Während der Backzeit können Sie den Deckel zum Kontrollieren des Bräunungsgrades der Waffeln anheben.
- Wenn die Waffeln fertig sind, nehmen Sie diese bitte mit einem Holz- oder Kunststoffspachtel heraus. Benutzen Sie keine scharfen oder spitzen Gegenstände und keine Metallgegenstände, da ansonsten die Antihaffbeschichtung der Backplatten beschädigt werden kann.
- Nach Beendigung des Backens ziehen Sie den Netzstecker aus der Steckdose und lassen Sie das Gerät auf, damit die Backplatten abkühlen können.

REZEPTE

WAFFELN 300 g Mehl 1 Päckchen Backpulver Salz 1 Päckchen Vanillezucker 2 Eier 40 cl Milch	SANDWAFFELN 200 g Butter 200 g Zucker 4 Eier 1 geriebene Zitronenschale Salz 200 g Weizenmehl	HEFEWAFFELN 25 g Hefe ¼ l Milch 125 g Butter 50 g Zucker 6 Eier 1 geriebene Zitronenschale Salz 375 g Weizenmehl
EINFACHE WAFFELN MIT BACKPULVER 125 g Butter 150 g Zucker 1 geriebene Zitronenschale Salz 3 Eier ¼ l Milch 250 g Mehl 1 Teelöffel Backpulver	KNUSPRIGE WAFFELN 200 g Margarine 150 g Zucker 4 Eier 350 g Mehl 1 Esslöffel Rum 1 Päckchen Vanillezucker ½ Päckchen Backpulver ca. 150-200 ml Wasser (keine Milch)	GRUNDREZPT FÜR GOLD BRAUNE WAFFELN 250 g Mehl ½ l Milch 2 Eier 6 Esslöffel Öl 1 Teelöffel Packpulver 1 Teelöffel Zucker 1 Prise Salz

Eigelb vom Ei trennen. Eigelb, Milch, Mehl, Backpulver, Öl und Salz zusammen verrühren bis es eine cremige Masse ergibt. Eiweiß steif schlagen und mit der cremigen Masse vermischen/unterheben. Waffeln gold braun backen (etwa 2 bis 4 min). Waffeln nach Ihren Wünschen backen (ca. 2 bis 3 min.) und nach Ihren Wünschen garnieren.

PFLEGEHINWEISE

- Gerät vom Netz trennen und das Gerät und die Platten abkühlen lassen bevor sie gereinigt werden.
- Wischen Sie die Außenseite mit einem feuchten Tuch ab, und vergewissern Sie sich dass keine Feuchtigkeit, Öl oder Fett in das Gerät dringt.
- Wischen Sie die Backplatten mit einem weichen Tuch oder mit Küchenpapier.
- Niemals mit metallenen Gegenständen reinigen oder Schleif- und Scheuermittel verwenden.
- Tauchen Sie das Gerät nicht in Wasser oder andere Flüssigkeiten.

UMWELTSCHUTZ – RICHTLINIE 2012/19/EU

Zum Schutz unserer Umwelt und unserer Gesundheit sind Elektro- und Elektronik-Altgeräte nach bestimmten Regeln zu entsorgen. Dies fordert den Einsatz sowohl des Herstellers bzw. Lieferanten als auch des Verbrauchers.



Aus diesem Grund darf dieses Gerät, wie das Symbol  auf dem Typenschild bzw. auf der Verpackung zeigt, nicht in den unsortierten Restmüll gegeben werden. Der Verbraucher hat das Recht, dieses Gerät über kommunale Sammelstellen zu entsorgen; von dort aus wird die spezifische Behandlung, Verwertung bzw. das Recycling gem. den Erfordernissen der Richtlinie sichergestellt.

ERP DEKLARATION – VO 1275/2008/EG

Wir, die Team Kalorik Group GmbH bestätigen hiermit, dass unser Produkt den Anforderungen der VO 1275/2008/EG entspricht. Unser Produkt verfügt zwar nicht über eine Funktion zur Minimierung des Verbrauchs, welche laut VO 1275/2008/EG das Produkt nach Beendigung der Hauptfunktion in den Aus- oder Bereitschaftszustand versetzen soll, aber dies ist aus Sicht des Gebrauchswertes nicht möglich, da dies die Hauptfunktion des Produktes so stark beeinträchtigen würde, dass eine Benutzung des Produktes nicht mehr möglich sein würde!

Aus diesem Grund weisen wir in unserer Bedienungsanleitung den Kunden stets darauf hin, das Gerät sofort nach dem Gebrauch vom Netz zu trennen.

Die Bedienungsanleitung ist auf einfache Nachfrage auch verfügbar in elektronischem Format bei dem Kundendienst (siehe Garantiekarte).



FRANCAIS POUR VOTRE SECURITE

Lisez attentivement cette notice avant toute utilisation, et respectez bien à la fois les consignes de sécurité et d'usage.

Important: *Votre appareil peut être utilisé par des enfants âgés de plus de 8 ans et des personnes ayant des capacités physiques, sensorielles ou mentales réduites ou des personnes dénuées d'expérience ou de connaissances, s'ils ont pu bénéficier, au préalable, d'une surveillance ou d'instructions concernant son utilisation en toute sécurité et sur les risques encourus. Les enfants ne doivent surtout pas jouer avec l'appareil. Le nettoyage et la maintenance ne doivent pas être effectués par des enfants à moins qu'ils aient plus de 8 ans et qu'ils soient supervisés. Ne laissez jamais votre appareil et son câble d'alimentation sans surveillance et à la portée des enfants de moins de 8 ans ou des personnes non responsables, surtout lorsque celui-ci est sous tension ou pendant sa phase de refroidissement.*

- ❑ Avant d'utiliser l'appareil, vérifiez que la tension du réseau correspond bien à celle de l'appareil.
- ❑ Ne laissez jamais votre appareil sans surveillance lorsque celui-ci est en fonctionnement ou sous tension.
- ❑ Vérifiez régulièrement l'état de votre appareil et s'il est endommagé de quelque façon que ce soit, ne l'utilisez pas mais faites-le vérifier et réparer par un service qualifié compétent(*). Si le câble est endommagé, il doit être obligatoirement remplacé par un service qualifié compétent(*) afin d'éviter tout danger.
- ❑ N'utilisez l'appareil que pour des usages domestiques et de la manière indiquée dans la notice.
- ❑ Ne plongez jamais l'appareil dans l'eau ou dans tout autre liquide ni pour son nettoyage ni pour toute autre raison. Ne le mettez jamais au lave-vaisselle.
- ❑ N'utilisez pas l'appareil près de sources de chaleur.
- ❑ La prise doit être débranchée avant de nettoyer l'appareil.

- ❑ Veillez à ne pas utiliser l'appareil à l'extérieur et entreposez-le dans un endroit sec.
- ❑ Ne pas utiliser des accessoires non recommandés par le fabricant.
- ❑ Ne déplacez jamais l'appareil en tirant sur le câble. Veillez à ce que le cordon d'alimentation ne puisse être accidentellement accroché et ce, afin d'éviter toute chute de l'appareil. Evitez d'enrouler le cordon autour de l'appareil et ne le tordez pas.
- ❑ Posez cet appareil sur une table ou un support suffisamment stable pour éviter sa chute.
- ❑ Veuillez laisser refroidir votre appareil avant nettoyage et avant rangement.
- ❑ Veillez à ce que le cordon n'entre pas en contact avec des surfaces chaudes de l'appareil.
- ❑ **La température des surfaces accessibles peut être élevée lorsque l'appareil fonctionne. Ne pas toucher ces surfaces chaudes.**
- ❑ Veillez à ce que l'appareil ne rentre pas en contact avec des matériaux facilement inflammables comme les rideaux, les tissus,... lorsqu'il est en fonctionnement car le feu pourrait se déclarer.
- ❑ Veillez à ne pas griffer le revêtement spécial des plaques de cuisson car il perdrait alors son caractère antiadhésif. Utilisez une spatule en bois classique ou en plastique spécialement étudié pour résister à la chaleur.
- ❑ Débranchez votre appareil lorsqu'il n'est pas en utilisation d'autant qu'il ne comporte pas d'interrupteur.
- ❑ Ne faites cuire que des aliments appropriés à la cuisson et propres à la consommation.
- ❑ Votre appareil ne doit jamais être mis en fonctionnement par le biais d'une minuterie extérieure ou d'un autre système de commande à distance séparé.
- ❑ Note: Lorsque le symbole  est apposé sur une surface particulière, il accentue la mise en garde et signifie: ATTENTION, cette surface peut devenir très chaude pendant l'utilisation.

(*) Service qualifié compétent: service après-vente du fabricant ou de l'importateur ou une personne qualifiée, reconnue et habilitée à faire ce genre de réparation afin d'éviter tout danger. Dans tous les cas, veuillez retourner l'appareil auprès de ce service.

UTILISATION

- Lors de la première utilisation la couche antiadhésive produira de la fumée. Celle-ci n'est pas nocive et s'estompera rapidement. Il est tout de même préconisé lors de la première utilisation de laisser fonctionner votre appareil pendant une dizaine de minutes sans nourriture.
- Lorsque vous utilisez votre appareil pour la première fois, essayez-le avec un chiffon humide.
- Fermez votre appareil et branchez la fiche de votre appareil dans la prise de courant. Le témoin rouge et le témoin lumineux vert s'allument, vous indiquant ainsi que l'appareil est sous tension et qu'il chauffe.
- Dès que la température désirée est atteinte, le témoin lumineux vert s'éteint. Pendant l'utilisation, ce témoin lumineux se rallumera et s'éteindra régulièrement. Cela signifie simplement que le thermostat règle la température de l'appareil.
- Attention: pendant l'utilisation, les plaques deviennent chaudes. Faites attention de ne pas vous brûler.
- Ouvrez entièrement l'appareil et enduisez légèrement les plaques de cuisson de matière grasse telle que du beurre, de la margarine ou toute autre graisse de cuisson.
- Déposez la pâte sur les plaques du bas de façon à ce qu'elle se répartisse équitablement dans tous les interstices puis fermez l'appareil. Ne mettez pas trop de pâte sinon celle-ci risque de déborder sur les côtés.
- Vous pouvez utiliser le thermostat réglable pour régler le brunissement des gaufres.
- Faites cuire selon vos goûts (environ 3 à 4 minutes). Pendant la cuisson, vous pouvez lever le couvercle pour vérifier le brunissement des gaufres. Lorsque les gaufres sont cuites, retirez-les de l'appareil à l'aide d'une spatule en bois ou en plastique. N'utilisez pas d'objets métalliques ou griffants car ils risqueraient d'endommager le revêtement antiadhésif des plaques.
- Lorsque vous avez terminé d'utiliser l'appareil, débranchez-le et laissez-le ouvert afin que les plaques puissent refroidir.

RECETTES

GAUFRES DORÉES 250 g de farine ½ l de lait 2 œufs 6 cuillères à soupe d'huile 1 cuillère à thé de levure 1 cuillère à thé de sucre Prise de sel	GAUFRES 300 g de farine 1 sachet de levure 1 pincée de sel 1 sachet de sucre vanillé 2 œufs 40 cl de lait	GAUFRES SABLEES 200 g de beurre 200 g de sucre 4 œufs 1 zeste de citron 200 g de farine
GAUFRES AU LEVAIN 25 g de levure de bière ¼ l de lait 125 g de beurre 50 g de sucre 6 œufs 1 zeste de citron sel 375 g de farine	GAUFRES TRADITIONNELLES 125 g de beurre 150 g de sucre 1 zeste de citron sel 3 œufs ¼ l de lait 250 g de farine 1 c. à c. de levure	GAUFRES CROUSTILLANTES 200 g de beurre 150 g de sucre 4 œufs 350 g de farine 1 c. à s. de rhum 1 sachet de sucre vanillé 1 sachet de levure 150-200 ml d'eau (pas de lait)

Séparez les blancs et les jaunes des œufs. Battez les jaunes avec le lait, la farine, la levure, l'huile et le sel jusqu'à obtention d'un mélange crémeux. Battez les blancs des œufs soigneusement en neige très ferme et mélangez avec le mélange crémeux. Faites cuire jusqu'à ce que les gaufres soient dorées (environ 2 à 4 minutes). Faites cuire dans le gaufrier pour atteindre la couleur désirée (environ 2 à 3 minutes pour brunir) et servez avec vos garnitures préférées.

NETTOYAGE

- Veuillez retirer la fiche de la prise de courant et attendre que l'appareil et les plaques refroidissent totalement avant de les nettoyer.
- Essuyez l'intérieur et les angles de l'appareil à l'aide de papier absorbant ou d'un chiffon doux.
- Essuyez l'extérieur de l'appareil à l'aide d'un chiffon légèrement humide, en vous assurant que l'humidité, l'huile ou la graisse ne s'infilte pas dans les aérations de refroidissement de l'appareil.
- Ne nettoyez jamais votre appareil (extérieur et intérieur) à l'aide de produits abrasifs car cela abîmerait le revêtement.
- N'immergez pas l'appareil dans l'eau ou tout autre liquide.

PROTECTION DE L'ENVIRONNEMENT – DIRECTIVE 2012/19/UE

Afin de préserver notre environnement et notre santé, l'élimination en fin de vie des appareils électriques et électroniques doit se faire selon des règles bien précises et nécessite l'implication de chacun, qu'il soit fournisseur ou utilisateur. C'est pour cette



raison que votre appareil, tel que le signale le symbole  apposé sur sa plaque signalétique ou sur l'emballage, ne doit en aucun cas être jeté dans une poubelle publique ou privée destinée aux ordures ménagères. L'utilisateur a le droit de déposer l'appareil dans des lieux publics de collecte procédant à un tri sélectif des déchets pour être soit recyclé, soit réutilisé pour d'autres applications conformément à la directive.

DÉCLARATION ERP – DIRECTIVE 1275/2008/CE

Nous, Team Kalorik Group SA/NV, confirmons par la présente que notre produit correspond aux exigences de la directive 1275/2008/CE. Certes, notre produit n'est pas équipé d'une fonction pour minimaliser la consommation de puissance, ce qui devrait selon la directive 1275/2008/CE mettre le produit en mode éteint ou mode veille après avoir fini sa fonction principale, mais ceci est pratiquement impossible, car cela nuirait à la fonction principale du produit si fortement que l'utilisation du produit ne serait plus possible!

C'est pourquoi dans notre mode d'emploi nous disons toujours au client de débrancher la fiche de la prise de courant dès qu'il a fini d'utiliser le produit.

La notice d'utilisation est aussi disponible en format électronique sur simple demande auprès du service après-vente (voir carte de garantie).



ESPAÑOL CONSEJOS DE SEGURIDAD

Lea detenidamente el modo de empleo antes de utilizar el aparato, y siempre siga las medidas de seguridad y el modo de funcionamiento.

Importante: *Este aparato puede ser utilizado por niños mayores de 8 años y personas con capacidades físicas reducidas, sensoriales o mentales o con falta de experiencia o conocimiento, si se les ha dado la supervisión o instrucciones relativas al uso seguro del aparato y los riesgos involucrados. Los niños no deben jugar con el aparato. La limpieza y mantenimiento del aparato no debe ser hecho por niños a menos que sean mayores de 8 años y estén supervisados. No deje de vigilar su aparato y el cable y no lo deje nunca a cargo de niños menores de 8 años o de personas no responsables especialmente cuando está enchufado a la toma de corriente o se está enfriando.*

- ❑ Antes de utilizar el aparato, compruebe que el voltaje de la red eléctrica coincide con el aparato.
- ❑ No deje nunca su aparato sin vigilancia cuando esté en marcha.
- ❑ Compruebe de vez en cuando que el aparato no esté dañado y no utilice su aparato si el cable o el aparato están dañados por el motivo que sea. Cualquier reparación debe ser realizada por un servicio cualificado competente(*). Si el cable está dañado, debe ser reemplazado por un servicio cualificado competente(*) para evitar cualquier tipo de daño.
- ❑ Utilice el aparato sólo para usos domésticos y de la manera indicada en el modo de empleo.
- ❑ No sumerja nunca el aparato en el agua o en cualquier otro líquido ni para su limpieza ni por cualquier otra razón. No lo introduzca nunca en el lavavajillas.
- ❑ No utilice el aparato cerca de fuentes de calor.
- ❑ Desenchufe el aparato antes de limpiarlo.
- ❑ Procure no utilizar el aparato en el exterior y colóquelo en un sitio seco.

- ❑ No utilice accesorios no recomendados por el fabricante, ello puede conllevar un riesgo para el usuario y dañar el aparato.
- ❑ No mueva nunca el aparato estirando del cable. Coloque el aparato sobre una mesa o un soporte lo suficiente estable y procure que el cable no se enganche en alguna parte, a fin de evitar posibles caídas del mismo. Evite enrollar el cable alrededor del aparato y no lo tuerza.
- ❑ Coloque el aparato sobre una mesa o un soporte estable para evitar su caída.
- ❑ Deje enfriar el aparato antes de limpiarlo o guardarlo.
- ❑ Procure que el cable no entre en contacto con las superficies calientes del aparato.
- ❑ **Las superficies accesibles pueden volverse muy calientes durante el funcionamiento. Procure no tocar las superficies calientes.**
- ❑ Procure que el aparato no entre en contacto con materiales fácilmente inflamables como cortinas, tejidos, etc., cuando esté en funcionamiento, ya que podría provocar un incendio.
- ❑ Procure no rallar el revestimiento especial de las placas de cocción, ya podría perder sus características antiadherentes. Utilice una espátula de madera o plástico resistente al calor.
- ❑ Desenchufe el aparato cuando no lo utilice, ya que el mismo no lleva interruptor.
- ❑ Cocine sólo alimentos apropiados a la cocción y al consumo culinario.
- ❑ Su aparato nunca debe ser puesto en marcha mediante un minutero externo o un sistema de mando a distancia separado.
- ❑ Por favor tome nota: Cuando el símbolo  se encuentra en una superficie específica, es para llamarle la atención y significa: “¡CUIDADO! Esta superficie puede volverse muy caliente durante el uso”.

(*) Servicio técnico cualificado: servicio técnico del fabricante o del importador o una persona cualificada, reconocida y habilitada a fin de evitar cualquier peligro. En cualquier caso devuelva el aparato al servicio técnico.

USO

- La primera vez que se enchufe el aparato, hace humo. Esto no es nocivo y desaparecerá rápidamente. La primera vez que se utilice el aparato, aconsejamos ponerlo en marcha durante unos diez minutos sin alimentos.
- Cuando utilice el aparato por primera vez, pásese un paño humedecido.
- Cierre el aparato y enchufe la clavija en una toma de corriente. El testigo luminoso rojo y el testigo verde se encienden indicando que el aparato está funcionando y calentando.
- Cuando la temperatura deseada esté alcanzada el testigo verde se apagará. Durante su utilización el testigo luminoso se apagará y se encenderá regularmente. Eso significa que el termómetro regula la temperatura del aparato.
- Cuidado: durante la utilización, las placas se vuelven calientes. Tenga cuidado de no quemarse.
- Abra el aparato levantando la asa. Unte ligeramente las placas de cocción con grasa como mantequilla, margarina u otra grasa de cocción.
- Eche la mezcla en las placas inferiores pero no en los lados y cierre el aparato. Comprueba que la mezcla esté repartida de manera uniforme. No ponga demasiado mezcla para que no salga por los lados.
- Puede utilizar el termostato ajustable para elegir el grado de tostado de los gofres.
- Hornee hasta obtener un color dorado, unos 3-4 minutos. Durante el tiempo de cocción, puede levantar la tapa para controlar el grado de tostado de los gofres. Quite los galletas con la ayuda de una espátula de madera o plástico resistente al calor. Nunca utilice un cuchillo en metal puesto que este estropearía el recubrimiento antiadhesivo.
- Cuando haya terminado, desenchufe el aparato y mantenga las placas abiertas para que se enfríen.

RECETAS

<p>GOFRES ORO 250 g harina ½ de litro de leche 2 huevos 6 cucharadas de aceite 1 cucharadita de polvo para hornear 1 cucharadita de azúcar Pizca de sal</p>	<p>BARQUILLOS DULCES Y CRUJIENTES 200 grs de mantequilla 200 grs de azúcar 4 huevos raspadura de limón 200 grs de harina</p>	<p>BARQUILLOS A LA LEVADURA 25 grs de levadura de cerveza ¼ de litro de leche 125 grs de mantequilla 50 grs de azúcar 6 huevos raspadura de limón sal 375 grs de harina</p>
<p>BARQUILLOS TRADICIONALES 125 grs de mantequilla 150 grs de azúcar raspadura de limón 3 huevos ¼ litro de leche 250 grs de harina 1 cucharadita (de las de café) de levadura</p>	<p>BARQUILLOS CRUJIENTES 200 grs de mantequilla 150 grs de azúcar 4 huevos 350 grs de harina 1 cucharada de ron 1 saquito de azúcar-vainilla 150-200 ml de agua (leche no)</p>	<p>GOFRES 300 g de harina 1 bolsita de levadura 1 pizca de sal 1 bolsita de azúcar de vainilla 2 huevos 40 cl de leche</p>

Proteínas de huevo separadas de las yemas. Mezclar la yema de huevo, la leche, la harina, la levadura en polvo, el aceite y la sal hasta que obtendrá mezcla cremosa. Batir las claras correctamente para una espuma rígida y mezclar con la mezcla cremosa. Hornee hasta que estén doradas (aproximadamente 2 a 4 minutos). Hornear en máquina de gofres para lograr el color deseado (dore aprox. 2-3 minutos) y servir con sus ingredientes favoritos.

LIMPIEZA

- Tras el empleo y antes de su limpieza, desenchufe el aparato y déjelo enfriar.
- Limpie su interior y las esquinas del aparato con la ayuda de un papel de cocina absorbente o un paño suave.
- Limpie el cuerpo del aparato con papel absorbente o con un paño suave ligeramente húmedo. Tenga cuidado que el agua no entre en las aberturas previstas para el enfriamiento del aparato.
- No limpie nunca el aparato con productos abrasivos que podrían dañar el revestimiento.
- No sumerja nunca el aparato en el agua o en cualquier otro líquido.

PROTECCIÓN DEL MEDIO AMBIENTE – DIRECTIVA 2012/19/UE

Para poder preservar nuestro medio ambiente y proteger la salud humana, los residuos eléctricos y equipos electrónicos deberían ser destruidos de acuerdo con unas normas específicas con la implicación de ambos proveedores y consumidores. Por esta razón,



como indica el símbolo  en la placa de datos técnicos, su aparato no debería ser tirado en un contenedor municipal sino que debería ser devuelto a la tienda, o dejado en un punto de recolección para ser reciclado o usado para otras aplicaciones conforme a la directiva.

DECLARACIÓN ERP – REGULACIÓN 1275/2008/CE

Nosotros, Team Kalorik Group SA/NV, la presente confirmamos que nuestro producto cumple con los requisitos del Reglamento 1275/2008/CE. Es cierto que nuestro producto no dispone de una función para minimizar el consumo de energía, lo que debería de acuerdo con la regulación 1275/2008/CE puo el producto en off o en el modo de espera después de terminar la función principal, pero esto es prácticamente imposible, ya que comprometería la función principal del producto tan fuertemente, que el uso del producto ya no sería posible!

Por esta razón siempre le decimos al cliente, en nuestro manual de instrucciones, de desenchufar el aparato inmediatamente después de haber terminado su utilización.

El manual de usuario con una simple petición está también disponible en formato electrónico desde el servicio técnico (mirar la garantía).



POLSKI

ZASADY BEZPIECZNEGO UŻYTKOWANIA

Zanim zaczniesz używać urządzenia przeczytaj uważnie instrukcję i postępuj wyłącznie z jej wskazaniami.

Ważne: *Urządzenie może być użytkowane przez dzieci w wieku 8 lat i więcej oraz osoby z ograniczonymi zdolnościami fizycznymi, czuciowymi lub umysłowymi, albo osoby nie mające doświadczenia i znajomości sprzętu, jeśli zastosowano nad nimi nadzór lub udzielono im instrukcji dotyczących bezpiecznego użytkowania urządzenia i związanych z tym niebezpieczeństw. Dzieci nie powinny bawić się tym urządzeniem. Czyszczenie i konserwacja przez użytkownika nie powinny być wykonywane przez dzieci, chyba że mają one więcej niż 8 lat i są pod nadzorem. Nie zostawiaj włączonego urządzenia wraz z przewodem bez nadzoru, trzymaj z dala od dzieci poniżej 8 roku życia i osób niepowołanych zwłaszcza kiedy jest podłączone do sieci lub się chłodzi.*

- Zanim włączysz urządzenie sprawdź czy napięcie sieciowe zgadza się z parametrami podanymi na tabliczce znamionowej urządzenia.
- Podczas użycia nie zostawiaj urządzenia bez nadzoru.
- Regularnie sprawdzaj czy kabel zasilający nie jest uszkodzony. Nie używaj urządzenia z uszkodzonym kablem zasilającym. Wszelkie naprawy powinny być dokonane przez wykwalifikowanego elektryka(*) w celu uniknięcia niebezpieczeństwa.
- Urządzenie służy tylko do użytku domowego i powinno być używane zgodnie ze wskazaniami niniejszej instrukcji.
- Nie zanurzaj w wodzie ani żadnym innym płynie. Nie czyść w zmywarce do naczyń.
- Nie używaj w pobliżu źródeł ciepła.
- Przed czyszczeniem wyłącz przewód zasilający z gniazda.
- Nie używaj na zewnątrz, zadbaj, aby urządzenie pracowało w suchym otoczeniu.

- Nigdy nie używaj urządzeń ani części nieposiadających rekomendacji producenta, ponieważ może to być niebezpieczne dla użytkownika. Mogą one również wpłynąć na wadliwe działanie urządzenia lub jego uszkodzenie.
- Nigdy nie ciągnij, nie podnoś itp. urządzenia za kabel ani nie wyłączaj wtyczki z sieci w ten sposób. Nie owijaj kabla wokół urządzenia, nie zginaj go, nie skręcaj.
- Ustaw urządzenie na płaskiej i stabilnej podstawie w pobliżu gniazda sieciowego.
- Zanim przystąpisz do czyszczenia urządzenia upewnij się, że ostygło.
- Upewnij się, że kabel zasilający nie styka się z gorącą powierzchnią urządzenia.
- **Temperatura niektórych powierzchni urządzenia może być bardzo wysoka. Nie dotykaj tych części, aby się nie poparzyć.**
- Upewnij się, że urządzenie nie styka się z innymi przedmiotami i łatwopalnymi materiałami jak: firanki, zasłony, ubranie itp.
- Nie skrob i nie szoruj powierzchni płyt grzejnych. Pozostałości powłoki mogą później dostać się do jedzenia. Używaj szpatułki drewnianej lub z żaroodpornego plastiku.
- Zawsze wyłączaj urządzenie z sieci, kiedy nie jest używane, szczególnie, że nie jest wyposażone w wyłącznik.
- Używaj urządzenie wyłącznie do przygotowania produktów żywnościowych.
- Urządzenie nie powinno być podłączane do systemów zdalnego sterowania.
- Uwaga: Jeżeli symbol  znajduje się na powierzchni, należy być ostrożnym przy użytkowaniu produktu. Symbol ten oznacza: UWAGA, powierzchnia ta może stać się bardzo gorąca podczas użytkowania.

(*) Wykwalifikowany elektryk: Osoba wskazana przez dział sprzedaży producenta lub importera lub każda osoba posiadająca niezbędne kwalifikacje umożliwiające dokonywanie tego typu napraw bez stwarzania zagrożenia. W każdym przypadku urządzenie należy przekazywać tym osobom.

UŻYTKOWANIE

- Przy pierwszym użyciu może pojawić się niewielka ilość dymu i nieprzyjemny zapach, które znikną po krótkim czasie. To znak, że urządzenie wypaliło pozostałości procesu produkcyjnego. Zalecamy włączenie urządzenia na ok. 10 minut bez użycia produktów żywnościowych.
- Przetrzyj powierzchnie płyt grzewczych wilgotną ściereczką, a następnie przetrzyj do sucha.
- Zamknij urządzenie i włącz do sieci. Zapali się czerwona lampka kontrolna oraz zielona lampka sygnalizując włączenie i pracę urządzenia.
- Kiedy urządzenie rozgrzeje się, zapali się zielona lampka, a następnie zgaśnie. Będzie ona gasnąć, kiedy urządzenie będzie się nagrzewać i gasnąć po osiągnięciu temperatury.
- Uwaga: podczas działania powierzchnia płyt może być bardzo wysoka. Zachowaj ostrożność, aby się nie poparzyć.
- Otwórz urządzenie i nasmaruj płyty masłem, margaryną lub olejem.
- Wlej ciasto na środek każdego z otworów, ale tak by ciasto nie stykało się z brzegiem otworu. Przyciśnij pokrywę aby ciasto rozeszło się po płycie.
- Za pomocą regulowanego termostatu możesz wybrać stopień zarumienienia gofrów.
- Piecz do uzyskania złotego koloru (około 3-4 minut). Podczas pieczenia możesz podnieść pokrywę aby kontrolować stopień zarumienienia gofrów. Kiedy wafle będą gotowe wyjmij je przy pomocy plastikowej lub drewnianej szpatułki. Nie używaj ostrych narzędzi ponieważ możesz zniszczyć nieprzywieralną powierzchnię płyt.
- Wyłącz z sieci po zakończeniu pieczenia i pozostaw urządzenie otwarte w celu ostygnięcia.

PRZEPISY NA GOFRY

GOFRY ZŁOCISTE 250 g mąki ½ l mleka 2 jajka 6 łyżek oleju 1 łyżeczka proszku do pieczenia 1 łyżeczka cukru szczypta soli	GOFRY KRUCHE 200 g masła 200 g cukru 4 jajek Odrobina cytryny 200 g mąki	GOFRY DROŹDZOWE 25 g drożdży ¼ l mleka 125 g masła 50 g cukru 6 jajek odrobina cytryny szczypta soli 375 g mąki
GOFRY TRADYCYJNE 125 g masła 150 g cukru odrobina cytryny szczypta soli 3 jajek ¼ l mleka 250 g mąki 1 łyżeczka proszku do pieczenia	CHRUPIĄCE GOFRY 200 g masła 150 g cukru 4 jajek 350 g mąki 1 miarka rumu Kilka kropli wanilii 150-200 ml wody (nie mleka)	GOFRY 300 g mąki 1 szaszetka drożdży 1 szczypta soli 1 szaszetka cukru waniliowego 2 jajka 40 cl mleka

Żółtka oddzielić od białek. Zmiksować żółtka, mleko, mąkę, proszek do pieczenia, olej i sól na jednolitą masę. Białka ubić na sztywno i wymieszać z ciastem. Piec w rozgrzanej gofrownicy do osiągnięcia pożądanego koloru (na rumiano ok. 2-3 minuty) i podawać z ulubionymi dodatkami.

CZYSZCZENIE I KONSERWACJA

- Wyłącz urządzenie z sieci i poczekaj aż ostygnie.
- Zewnętrzna część urządzenia przetrzyj wilgotną szmatką.
- Usuń nadmiar oleju z płyty używając do tego papierowego ręcznika.
- Nie używaj ostrych środków czyszczących do mycia płyty grzejnych, by nie naruszyć warstwy zapobiegającej przywieraniu potraw.
- Nigdy nie zanurzaj urządzenia w wodzie ani żadnym innym płynie.

OCHRONA ŚRODOWISKA NATURALNEGO



Symbol  na tabliczce znamionowej urządzenia oznacza, że produktu nie wolno wyrzucać razem z innymi odpadami z gospodarstw domowych. Polskie prawo zabrania pod karą grzywny łączenia zużytego sprzętu elektrycznego i elektronicznego wraz z innymi odpadami.

Dbając o pozbycie się produktu w należyty sposób, można zapobiec potencjalnym negatywnym skutkom dla środowiska naturalnego i zdrowia ludzkiego, jakie mogłyby wynikać z niewłaściwego postępowania z odpadami powstałymi ze zużytego sprzętu elektronicznego.

System zbierania zużytego sprzętu jest zgodny z obowiązującymi na terenie Rzeczypospolitej Polskiej normami prawnymi, (Ustawa z dnia 29 lipca 2005, Dziennik Ustaw Nr 180 poz.1494 i 1495) obowiązki wynikające z ustawy przejęta w imieniu przedsiębiorcy Organizacja Odzysku.

Gospodarstwo domowe pełni istotną rolę w przyczynianiu się do ponownego użycia i odzysku, w tym recyklingu, zużytego sprzętu elektrycznego. Przestrzeganie zasad selektywnej zbiórki sprzętu ma zapewnić właściwy poziom ochrony zdrowia ludzkiego i środowiska naturalnego.

Waga netto urządzenia - 1.95 kg

DEKLARACJA ERP – ROZPORZĄDZENIE KOMISJI (WE) NR 1275/2008

My, Team Kalorik Group SA/NV, niniejszym oświadczamy, że nasz produkt spełnia wymagania Rozporządzenia Komisji Europejskiej (WE) nr 1275/2008. W prawdzie, nasz produkt nie posiada funkcji, któryby pozwalała na zminimalizowanie zużycia energii, która powinna zgodnie z Rozporządzeniem Komisji Europejskiej (WE) nr 1275/2008 wyłączyć produkt lub przełączyć go w tryb czuwania po zakończeniu głównej funkcji, ale jest to praktycznie niemożliwe, ponieważ pogorszyłoby to główną funkcję urządzenia tak mocno, iż dalsze użytkowanie produktu nie byłoby możliwe.

W związku z powyższym, w naszych instrukcjach obsługi zawsze informujemy Klienta, aby zaraz po zakończeniu użytkowania natychmiast odłączył urządzenie z prądu.

Na prośbę Klienta, instrukcja obsługi jest również dostępna w formie elektronicznej w ramach obsługi posprzedażowej (zobacz karta gwarancyjna).



NEDERLANDS

BELANGRIJKE VEILIGHEIDSVOORSCHRIFTEN

Lees de gebruiksaanwijzing aandachtig alvorens u uw toestel gebruikt, en respecteer altijd de veiligheids- en de gebruiksvoorschriften.

Belangrijk: *Het toestel mag worden gebruikt door kinderen van meer dan 8 jaar oud en door personen met beperkte fysieke, sensorische of mentale capaciteiten of met een gebrek aan ervaring of kennis als ze onder toezicht staan of vooraf instructies hebben gekregen betreffende een veilig gebruik van het toestel en de risico's die ermee gepaard gaan. Kinderen mogen in geen geval met het toestel spelen. Schoonmaak en onderhoud mogen niet worden uitgevoerd door kinderen, tenzij ze 8 jaar of ouder zijn en onder toezicht staan. Laat uw toestel en zijn snoer nooit zonder toezicht en binnen het bereik van kinderen jonger dan 8 jaar of van ontoerekeningsvatbare personen, vooral wanneer het onder spanning staat of wanneer het aan het afkoelen is.*

- ❑ Controleer of de netspanning overeenkomt met deze van het toestel vooraleer u het gebruikt.
- ❑ Laat uw toestel tijdens het gebruik nooit zonder toezicht.
- ❑ Controleer regelmatig of het toestel of het snoer niet beschadigd is. Gebruik het toestel niet indien het snoer of het toestel zelf enige beschadiging zouden vertonen maar laat het in dit geval nakijken en herstellen door een bekwame gekwalificeerde dienst(*) om ieder gevaar te vermijden.
- ❑ Gebruik het toestel enkel voor huishoudelijk gebruik en op de wijze zoals vermeld in de gebruiksaanwijzing.
- ❑ Dompel het toestel nooit onder in water of in enige andere vloeistof, noch om het te reinigen, noch om welke andere reden ook. Steek het nooit in een afwasmachine.
- ❑ Gebruik het toestel niet in de nabijheid van warmtebronnen.
- ❑ Verwijder de stekker uit het stopcontact vooraleer u het toestel reinigt.

- Gebruik het toestel niet buiten en berg het op in een droge ruimte.
- Gebruik geen accessoires die niet door de fabrikant werden aanbevolen. Dit kan gevaarlijk zijn voor de gebruiker en het toestel beschadigen.
- Trek nooit aan het snoer om het toestel te verplaatsen. Zorg dat het elektriciteits snoer nergens kan achterhaken en daardoor de val van het toestel veroorzaken. Draai het snoer niet rond het toestel en plooi het niet.
- Zet het toestel op een tafel of op een voldoende stabiel oppervlak zodat het niet valt.
- Wacht tot het toestel volledig is afgekoeld alvorens het te reinigen of op te bergen.
- Zorg dat het snoer niet in aanraking komt met de warme onderdelen van het toestel.
- **Wanneer het toestel in werking is, kunnen toegankelijke delen ervan een zeer hoge temperatuur bereiken. Raak deze warme onderdelen niet aan.**
- Zorg ervoor dat de warme onderdelen van het toestel tijdens het gebruik niet in aanraking komen met gemakkelijk ontvlambare materialen, zoals gordijnen, een tafelkleed en dergelijke vermits deze in brand zouden kunnen vliegen.
- Let erop dat u de speciale bekleding van de bakplaat niet schramt, vermits u hiervan stukjes in uw voedsel zou kunnen vinden. Gebruik een klassieke houten spatel of een warmtebestendige plastic spatel.
- Trek de stekker uit het stopcontact als het toestel niet wordt gebruikt, vermits het geen schakelaar bevat.
- Kook enkel etenswaren geschikt om te koken en voor consumptie.
- Uw toestel mag nooit worden aangezet door middel van een externe timer of een separaat systeem met afstandsbediening.
- Opgelet: Wanneer het symbool  op een bepaald oppervlak gekleefd is, moet u voorzichtig zijn. Dit symbool betekent het volgende: OPGELET, dit oppervlak kan tijdens het gebruik heel warm worden.

(*) Bekwame gekwalificeerde dienst: klantendienst van de fabrikant of de invoerder, die erkend en bevoegd is om dergelijke herstellingen te doen zodat elk gevaar vermeden wordt. Gelieve het toestel bij problemen naar deze dienst terug te brengen.

GEBRUIK

- Tijdens het eerste gebruik zal de antiaanbaklaag gaan roken. Deze rook is NIET schadelijk en zal snel verdwijnen. Daarom is het aangeraden om het toestel voor het eerste gebruik 10 minuten leeg te laten functioneren.
- Reinig vóór het eerste gebruik de bakplaten met een vochtige doek en wrijf deze daarna droog.
- Sluit het toestel en steek de stekker in het stopcontact. Het rode controlelampje en het groene controlelampje zullen gaan branden om aan te geven dat het apparaat in werking is getreden en opwarmt.
- Zodra de nodige temperatuur is bereikt, zal het groene controlelampje uitgaan. Tijdens het gebruik zal dit controlelampje regelmatig aan- en uitgaan. Dit betekent dat de thermostaat de juiste temperatuur regelt.
- Opgelet: wanneer het toestel in gebruik is, worden de bakplaten heel warm. Let erop dat u zich niet verbrandt.
- Open het toestel en vet de bakplaten lichtjes in met boter, olie of margarine zonder de randen in te vetten.
- Giet het deeg in de inkervingen van de onderste bakplaat. Giet niet te veel deeg, want anders zou het langs de zijkanten uit het toestel kunnen lopen. Sluit het toestel en druk het deksel een ogenblik naar beneden om het deeg gelijkmatig over de bakplaten te verspreiden.
- U kan de regelbare thermostaat gebruiken om de bruiningsgraad van de wafels in te stellen.
- Bak de wafels naar believen. Na ongeveer 3 à 4 minuten bakken hebben ze een goudbruine kleur. Tijdens het bakken kan u het deksel optillen om de bruiningsgraad van de wafels te verifiëren. Wanneer de wafels gebakken zijn, open dan het deksel en gebruik een houten of hittebestendige plastic spatel om ze uit het apparaat te nemen. Gebruik nooit scherpe of metalen voorwerpen, want deze zouden de antiaanbaklaag van de bakplaten kunnen beschadigen.
- Wanneer het bakken beëindigd is, trek dan de stekker uit het stopcontact en laat het toestel open liggen om af te koelen.

RECEPTEN

GOUDEN WAFELS 250 g gewone bloem ½ l melk 2 eieren 6 eetlepels olie 1 theelepeltje bakpoeder 1 theelepeltje suiker een snufje zout	WAFELS 300 g bloem 1 pakje bakpoeder een snufje zout 1 pakje vanillesuiker 2 eieren 40 cl melk	ZANDWAFELS 200 g boter 200 g suiker 4 eieren 1 geraspte citroenschil 200 g tarwebloem
GISTWAFELS 25 g gist ¼ l melk 125 g boter 50 g suiker 6 eieren 1 geraspte citroenschil zout 375 g tarwebloem	GEWONE WAFELS MET BAKPOEDER 125 g boter 150 g suiker 1 geraspte citroenschil zout 3 eieren ¼ l melk 250 g bloem 1 theelepeltje bakpoeder	KROKANTE WAFELS 200 g margarine 150 g suiker 4 eieren 350 g bloem 1 eetlepel rum 1 pakje vanillesuiker 1 pakje bakpoeder ca. 150-200 ml water (geen melk)

Scheid de eiwitten van de dooiers. Meng de eidooiers, melk, bloem, het bakpoeder, de olie en het zout tot u een romig mengsel verkrijgt. Klop de eiwitten goed stijf en vermeng ze met het romige mengsel. Bak tot de wafels een goudbruine kleur hebben (ongeveer 2 tot 4 minuten). Bak in het wafelijzer tot ze de gewenste kleur hebben (gebruind na ongeveer 2-3 minuten) en serveer met uw favoriete garnering.

REINIGING

- Trek de stekker uit het stopcontact. Laat het apparaat en de bakplaten eerst afkoelen.
- Reinig de buitenkant met een zachte, vochtige doek. Let erop dat er geen vocht of olie via de koelspleten naar binnen sijpelt.
- Veeg de bakplaten schoon met een zachte doek of een stuk keukenpapier.
- Gebruik nooit schuurmiddelen om het toestel te reinigen, omdat u anders het oppervlak ernstig beschadigt.
- Gebruik geen scherpe of ijzeren voorwerpen.
- Dompel het toestel niet onder in water of andere vloeistoffen.

MILIEUBESCHERMING – RICHTLIJN 2012/19/EU

Om ons milieu en onze gezondheid te beschermen, moet afgedankte elektrische en elektronische apparatuur in overeenstemming met welbepaalde regels weggegooid worden. Dit vergt zowel de inzet van de leveranciers als van de gebruikers. Daarom mag uw apparaat, zoals op het typeplaatje of op de verpakking aangegeven door het



symbool , niet met het gewone huisvuil weggegooid worden. De gebruiker heeft het recht het toestel naar een gemeentelijk centrum van gescheiden inzameling te brengen waar het overeenkomstig de richtlijn hergebruikt, gerecycleerd of voor andere doeleinden gebruikt zal worden.

ERP-VERORDENING – EU-RICHTLIJN 1275/2008

Wij, Team Kalorik Group SA/NV, bevestigen hierbij dat ons product voldoet aan de vereisten van richtlijn 1275/2008/EU. Ons product beschikt dan wel niet over een functie om het stroomverbruik tot een minimum te beperken, die volgens richtlijn 1275/2008/EU het product na het beëindigen van de hoofdfunctie in de uit-stand of stand-bystand (slaapstand) zou moeten zetten, maar dit is praktisch onmogelijk, want dit zou de hoofdfunctie van het product dermate schaden dat het gebruik van het product niet meer mogelijk zou zijn!

Daarom zeggen we in onze handleiding altijd aan de klant om de stekker onmiddellijk na het gebruik uit het stopcontact te trekken.

De handleiding is op simpele aanvraag ook verkrijgbaar in elektronisch formaat bij de klantendienst (zie garantiekaart).



SLOVENSKÝ DÔLEŽITÉ BEZPEČNOSTNÉ UPOZORNENIA

Pred používaním zariadenia si pozorne prečítajte tieto pokyny, a vždy dodržujte bezpečnostné a prevádzkové pokyny v návode.

Dôležité: *Osoby (vrátane detí nad 8 rokov), ktoré nie sú schopné používať zariadenie bezpečným spôsobom kvôli fyzickým, zmyslovým alebo duševným schopnostiam alebo kvôli nedostatku skúseností alebo vedomostí, nesmú nikdy používať toto zariadenie, ak nie sú pod dohľadom osoby zodpovednej za ich bezpečnosť alebo ak predtým nedostali pokyny týkajúce sa bezpečného používania zariadenia.*

Na deti je potrebné dôsledne dohliadať, aby nepoužívali toto zariadenie ako hračku. Čistenie a údržbu prístroja nesmú vykonávať deti, jedine ak dosiahli 8 rokov a sú pod dozorom dospelšej osoby. Nikdy nenechávajte spotrebič jeho el. kábel bez dozoru a v dosahu detí mladších ako 8 rokov alebo nezodpovedných osôb, hlavne ak je prístroj zapojený na sieť, či sa chladí.

- Skontrolujte, či sa napätie v elektrickej sieti zhoduje s napätím uvedeným na zariadení.
- Zariadenie nikdy nenechávajte bez dozoru, keď sa používa.
- Z času na čas skontrolujte, či kábel nie je poškodený. Zariadenie nikdy nepoužívajte, ak kábel alebo samotné zariadenie vykazujú akékoľvek príznaky poškodenia. Všetky opravy by mal vykonávať kompetentný, kvalifikovaný elektrikár(*) aby sa predišlo nebezpečenstvu.
- Zariadenie používajte iba na domáce účely a spôsobom, aký je uvedený v týchto pokynoch.
- Zariadenie nikdy a zo žiadneho dôvodu neponárajte do vody alebo do akejkoľvek kvapaliny. Zariadenie nikdy nevkladajte do umývačky riadu.
- Zariadenie nikdy nepoužívajte v blízkosti horúcich plôch.
- Zariadenie vždy pred čistením alebo uskladnením odpojte od elektrického napájania.
- Zariadenie nikdy nepoužívajte vonku a vždy ho umiestňujte do suchého prostredia.

- Nikdy nepoužívajte príslušenstvo, ktoré neodporúča výrobca. Môže predstavovať nebezpečenstvo pre používateľa a riziko poškodenia spotrebiča.
- Zariadenie nikdy nepremiestňujte ťahaním za kábel. Ubezpečte sa, že kábel sa žiadnym spôsobom nemôže niekde zachytiť. Neomotávajte kábel okolo zariadenia ani ho nezohýbajte.
- Postavte zariadenie na stôl alebo na rovný povrch.
- Prv než budete prístroj čistiť alebo ho uskladniť, skontrolujte či je prístroj ochladený.
- Dávajte pozor na to, aby šnúra neprišla do kontaktu s teplými časťami prístroja.
- Nedotýkajte sa teplých častí prístroja, používajte držiaky.
- Dávajte pozor na to, aby počas procesu pečenia neprišli teplé časti prístroja do styku s ľahko vznetlivými materiálmi ako závesy, obrusy, atď. ... **Nebezpečenstvo ohňa!**
- Dávajte pozor na to, aby sa nezoškrabala vrchná vrstva, v opačnom prípade by sa mohli dostať malé častice povrchu do jedla. Aby ste mohli vybrať jedlo z prístroja, použite drevenú špachtľu alebo plastovú špachtľu, ktorá je odolná voči teplu.
- Pretože prístroj nemá žiaden zapínač/vypínač, vyťahnite zástrčku zo zásuvky, vždy keď prístroj nepoužívate.
- Pripravujte len také jedlo, ktoré sa hodí na pečenie a konzum.
- Váš prístroj nesmie byť nikdy zapojený cez externý časovač alebo akýkoľvek iný ovládací diaľkový systém.
- Poznámka: Ak sa nachádza symbol  na určitej ploche, znamená to: POZOR, plocha sa počas prevádzky zohreje a je veľmi horúca.

(*) Kompetentný kvalifikovaný elektrikár: popredajné oddelenie výrobcu alebo dovozca alebo akákoľvek osoba, ktorá je kvalifikovaná, schválená a kompetentná na vykonávanie takýchto opráv s cieľom predchádzania akýmkoľvek nebezpečenstvám. V každom prípade by ste mali vrátiť zariadenie takémuto elektrikárovi.

PREVÁDZKA

- Pri prvom použití sa spáli ochranná vrstva na povrchu prístroja a môže vychádzať dym. Tento dym nie je škodlivý a zmizne po chvíli. Odporúčame preto nechať prístroj ohriať na prázdno cca. 10 minút pred prvým použitím.
- Pred prvým použitím utrite plochy na pečenie jemnou handričkou, aby ste odstránili prach.
- Prístroj zavrite a zapojte do siete. Zelená a červená kontrolka indikujú, že prístroj je v prevádzke a ohrieva sa.
- Zelené svetielko zhasne keď je dosiahnutá teplota. Počas prevádzky sa toto svetielko bude rozsvetovať a zhasínať, čo znamená, že termostat reguluje teplotu prístroja.
- Pozor: Počas prevádzky sa platne na pečenie veľmi ohrejú, preto si dávajte pozor a nedotýkajte sa ich – nebezpečenstvo popálenia.
- Otvorte prístroj a jemne potrite platne maslom, margarínom alebo olejom na varenie.
- Nalejte cesto rovnomerne do prehĺbenín na platničkách, ale nie až po okraj, a zatvorte prístroj. Zatvorte veko na chvíľku, aby sa cesto rozložilo rovnomerne po platniach.
- Pomocou regulácie termostatom môžete nastaviť stupeň opečenia waflií.
- Pečte až do zlato hnedej farby (približne 3-4 minút). Počas opekania waflií môžete nadvihnúť príklop, aby ste skontrolovali stav opečenia. Keď sú wafle hotové, vyberte ich pomocou drevenej alebo plastovej varechy. Nikdy nepoužívajte ostré alebo kovové predmety, keďže tieto by mohli poškodiť platne na pečenie.
- Po ukončení pečenia odpojte prístroj od el. siete a nechajte ho otvorený kým sa kompletne neochladí.

RECEPTY

ZLATÉ WAFLE 250 g hladkej múky ½ l mlieka 2 vajcia 6 polievkových lyžicu oleja 1 čajovú lyžičku prášku do pečiva 1 čajovú lyžičku cukru štipku soli	TRADIČNÉ WAFLE 125g masla, 150g cukru, citrónová kôra, trocha soli, 3 vajcia, ¼l mlieka, 250g múky, 1 lyžička prášku na pečenie	PIESOČNATÉ WAFLE 200 g masla, 1 nastrúhaná citrónová kôra, 200 g cukru, soľ, 4 vajčička, 200 g pšeničnej múky
JEDNODUCHÉ WAFLE S PRÁŠKOM DO PEČIVA 125 g masla, 1 nastrúhaná citrónová kôra, 150 g cukru, 250g, múky, 3 vajčička, soľ, ¼ mlieka, 1 čajová lyžička prášku do pečiva	CHRUMKAVÉ WAFLE 200 g margarínu 1 lyžica rumu, 150 g cukru, 1 sáčok vanilkového cukru, 4 vajčička, 1/2 sáčku prášku do pečiva, 350 g múky, cca 150 - 200 ml vody (žiadne mlieko)	WAFLE Z DROŽDIA 25g droždia, ¼ l mlieka, 125g masla, 50g cukru, 6 vajec, citrónová kôra, trocha soli, 375g múky

Oddeľte žĺtko od bielka. Zmiešajte žĺtko, mlieko, múku, prášok do pečiva, olej a soľ dokopy tak, aby vznikla krémová zmes. Bielka poriadne našľahajte, aby boli vyšľahané do husta a vmiešajte zľahka do krémovej zmesi. Cesto pečte vo waflovači až do hnedo zlatej farby (cca. 2-3 minúty) a podávajte s Vašou obľúbenou polevou.

ČISTENIE A ÚDRŽBA

- Pred čistením výrobok odpojte a počkajte, kým výrobok vychladne.
- Utrite povrch výrobku len jemne navlhčenou handričkou a uistite sa, že žiadna vlhkosť, olej alebo masť sa nedostane na chladnúce platničky a ani do zárezov.
- Vytrite vnútro a rohy platničiek papierovou utierkou alebo jemnou handričkou.
- Nečistite vnútorný ani vonkajší povrch s abrazívnymi prostriedkami, toto by mohlo poškodiť povrch výrobku.
- Neponárajte do vody ani inej kvapaliny!

OCHRANA ŽIVOTNÉHO PROSTREDIA – SMERNICA 2012/19/EÚ

Kvôli ochrane nášho životného prostredia a ľudského zdravia by sa mal odpad z elektrických a elektronických zariadení likvidovať v súlade so špecifickými pravidlami so



zapojením sa dodávateľov aj používateľov. Z tohto dôvodu, ako signalizuje symbol na štítku s menovitými údajmi alebo na obale, by ste toto zariadenie nemali vyhadzovať spolu s netriedeným komunálnym odpadom. Používateľ má právo priniesť výrobok na zberné miesto komunálneho odpadu, ktoré vykonáva recykláciu odpadu prostredníctvom opätovného použitia, recyklácie alebo použitia na iné účely v súlade so smernicou.

ERP PREHLÁSENIE – SMERNICA 1275/2008/EC

My, Team Kalorik Group SA/NV, týmto potvrdzujeme, že náš produkt spĺňa všetky požiadavky smernice 1275/2008/EC. Náš produkt síce nedisponuje funkciou minimalizácie spotreby elektrickej energie, ktorú by podľa smernice 1275/2008/EG mal produkt po ukončení hlavnej funkcie zapnúť. Funkcia pohotovostného režimu tu nie je možná, keďže by táto funkcia natoľko ovplyvnila hlavnú funkciu prístroja, že by jeho použitie nebolo možné.

Z tohto dôvodu upozorňujeme v tomto návode zákazníka na to, že hneď po ukončení varenia, musí prístroj odpojiť z elektrickej siete.

Návod na použitie je dostupný aj v elektronickej verzii, stačí si ho vyžiadať u autorizovaného servisu (pozri záručný list).



ČEŠTINA

DŮLEŽITÉ BEZPEČNOSTNÍ OPATŘENÍ

Před použitím spotřebiče si pečlivě přečtete tyto pokyny a vždy dodržujte bezpečnostní a provozní pokyny.

Důležité : *Tento spotřebič může používat děti starší 8 let a lidé se sníženou fyzickou, smyslovou nebo duševní schopností nebo s nedostatkem zkušeností nebo znalostí, pokud jim byl dán dohled nebo pokud jde o bezpečné používání spotřebiče a rizika . Děti se s přístrojem nehrají. Čištění a údržbu uživatele nesmí dělat děti, pokud nejsou starší 8 let a jsou pod dohledem. Nikdy neopouštějte spotřebič ani jeho kabel bez dozoru a v dosahu dětí mladších 8 let nebo nezodpovědných osob, pokud jsou zapojeny do zdi nebo při ochlazování.*

- Zkontrolujte, zda napětí v elektrické síti shoduje s napětím uvedeným na zařízení.
- Nikdy nenechávejte bez dozoru, když se používá.
- Čas od času zkontrolujte, zda kabel není poškozen. Zařízení nikdy nepoužívejte, pokud kabel nebo samotné zařízení vykazují jakékoliv příznaky poškození. Veškeré opravy by měl provádět kompetentní, kvalifikovaný elektrikář (*) aby se předešlo nebezpečí.
- Zařízení používejte pouze pro domácí účely a způsobem, jaký je uveden v těchto pokynech.
- Nikdy a ze žádného důvodu neponořujte do vody nebo do jakékoliv kapaliny. Zařízení nikdy nevkládejte do myčky nádobí.
- Zařízení nikdy nepoužívejte v blízkosti horkých ploch.
- Zařízení vždy před čištěním nebo uskladněním odpojte od elektrického napájení.
- Zařízení nikdy nepoužívejte venku a vždy jej umíst'ujte do suchého prostředí.
- Nikdy nepoužívejte příslušenství, které nedoporučuje výrobce. Může představovat nebezpečí pro uživatele a riziko poškození spotřebiče.

- Zařízení nikdy nepřemísťujte taháním za kabel. Ujistěte se, že kabel se žádným způsobem nemůže někde zachytit. Neomotávejte kabel kolem zařízení ani jej neohýbejte.
- Postavte zařízení na stůl nebo na rovný povrch.
- Než budete přístroj čistit nebo jej uskladníte, zkontrolujte, zda je přístroj ochlazen.
- Dávejte pozor na to, aby šňůra nepřišla do kontaktu s teplými částmi přístroje.
- Nedotýkejte se teplých částí přístroje, používejte držáky.
- Dávejte pozor na to, aby během procesu pečení nepřišli teplé části přístroje do styku s lehce vznětlivými materiály jako závěsy, ubrusy atd. ... **Nebezpečí ohně!**
- Dávejte pozor na to, aby se nezeškrabala vrchní vrstva, v opačném případě by se mohly dostat malé částice povrchu do jídla. Abyste mohli vybrat jídlo z přístroje, použijte dřevěnou špachtli nebo plastickou špachtli, která je odolná vůči teplotě.
- Protože přístroj nemá žádný zapínač / vypínač, vytáhněte zástrčku ze zásuvky, vždy když přístroj nepoužíváte.
- Připravujte jen takové jídlo, které se hodí na pečení a konzum.
- Váš přístroj nesmí být nikdy zapojen přes externí časovač nebo jakýkoli jiný ovládací dálkový systém.
- Poznámka: Pokud se nachází symbol  na určité ploše, znamená to: POZOR, plocha se během provozu zahřeje a je velmi horká.

(*) Kompetentní kvalifikovaný elektrikář: poprodejní oddělení výrobce nebo dovozce nebo jakákoli osoba, která je kvalifikovaná, schválena a kompetentní k provádění takových oprav s cílem předcházení jakýmkoli nebezpečím. V každém případě byste měli vrátit zařízení takovému elektrikáři.

PROVOZ

- Při prvním použití se spálí ochranná vrstva na povrchu přístroje a může vycházet kouř. Tento kouř není škodlivý a zmizí po chvíli. Doporučujeme, proto nechat přístroj ohřát na prázdno cca. 10 minut před prvním použitím.
- Před prvním použitím otřete plochy na pečení jemným hadříkem, abyste odstranili prach.
- Přístroj zavřete a zapojte do sítě. Zelená a červená kontrolka indikují, že přístroj je v provozu a ohřívá se.
- Zelené světélko zhasne, když je dosažena teplota. Během provozu se toto světélko bude rozsvěcet a zhasínat, což znamená, že termostat reguluje teplotu přístroje.
- Pozor: Během provozu se plotny na pečení velmi ohřejí, proto si dávejte pozor a nedotýkejte se jich – nebezpečí popálení.
- Otevřete přístroj a jemně potřete plotny máslem, margarínem nebo olejem na vaření.
- Nalijte těsto rovnoměrně do prohloubenin na plotýnkách, ale ne až po okraj, a zavřete přístroj. Zavřete víko na chvilku, aby se těsto rozložilo rovnoměrně po deskách.
- Pomocí regulace termostatem můžete nastavit stupeň opečení vafli.
- Pečte až do zlato hnědé barvy (přibližně 3-4 minut). Během opékání vaflovač můžete nadzvednout příklop, abyste zkontrolovali stav opečení. Když jsou vafle hotové, vyjměte je pomocí dřevěné nebo plastové vařečky. Nikdy nepoužívejte ostré nebo kovové předměty, protože tyto by mohly poškodit plotny na pečení.
- Po ukončení pečení odpojte přístroj od el. sítě a nechte jej otevřený, dokud se úplně neochladí.

RECEPTY

<p>ZLATÉ WAFLE 250 g hladké mouky ½ l mléka 2 vejce 6 polévkovou lžící oleje 1 čajovou lžičku prášku do pečiva 1 čajovou lžičku cukru špetka soli</p>	<p>TRADIČNÍ WAFLE 125 g másla, 150 g cukru, citronová kůra, trocha soli, 3 vejce, ¼ l mléka, 250g mouky, 1 lžička prášku na pečení</p>	<p>KREHKÉ WAFLE 200 g másla, 1 nastrohaná citronová kůra, 200 g cukru, sůl, 4 vajíčka, 200 g hladké mouky</p>
<p>JEDNODUCHÉ WAFLE S PRÁŠKEM DO PEČIVA 125 g másla, 1 nastrohaná citronová kůra, 150 g cukru, 250 g, mouky, 3 vajíčka, sůl, ¼ mléka, 1 čajová lžička prášku do pečiva</p>	<p>KŘUPAVÉ WAFLE 200 g margarínu 1 lžice rumu, 150 g cukru, 1 sáček vanilkového cukru, 4 vajíčka, 1/2 sáčku prášku do pečiva, 350 g mouky, cca 150–200 ml vody (žádné mléko)</p>	<p>WAFLE Z DROŽDÍ 25 g droždí, ¼ l mléka, 125g másla, 50 g cukru, 6 vajec, citronová kůra, trocha soli, 375 g mouky</p>

Oddělte žloutek od bílku. Smíchejte žloutky, mléko, mouku, prášek do pečiva, olej a sůl dohromady tak, aby vznikla krémová směs. Bílky pořádně našlehejte, aby byly vyšlehané do husta a vmíchejte zlehka do krémové směsi. Těsto pečte ve vaflovač až do hnědo zlaté barvy (cca. 2-3 minuty) a podávejte s Vaší oblíbenou polevou.

ČIŠTĚNÍ A ÚDRŽBA

- Před čištěním výrobek odpojte a počkejte, dokud výrobek vychladne.
- Otřete povrch výrobku jen jemně navlhčeným hadříkem a ujistěte se, že žádná vlhkost, olej nebo sádlo se nedostane na chladnoucí plotýnky a ani do zářezů.
- Vyřete vnitřek a rohy plotének papírovou utěrkou nebo měkkým hadříkem.
- Nečistěte vnitřní ani vnější povrch s abrazivními prostředky, toto by mohlo poškodit povrch výrobku.
- Neponořujte do vody ani jiné kapaliny!

OCHRANA ŽIVOTNÍHO PROSTŘEDÍ – SMĚRNICE 2012/19/EU

Kvůli ochraně našeho životního prostředí a lidského zdraví by se měl odpad z elektrických a elektronických zařízení likvidovat v souladu se specifickými pravidly se zapojením se dodavatelů i uživatelů. Z tohoto důvodu, jak signalizuje symbol  na štítku s jmenovitými údaji nebo na obalu, byste toto zařízení neměli vyhazovat spolu s netříděným komunálním odpadem. Uživatel má právo přinést výrobek na sběrné místo komunálního odpadu, které provádí recyklaci odpadu prostřednictvím opětovného použití, recyklace nebo použití k jiným účelům v souladu se směrnicí.

ERP PROHLÁŠENÍ - SMĚRNICE 1275/2008 / EC

My, Team Kalorik Group SA / NV, tímto potvrzujeme, že náš produkt splňuje všechny požadavky směrnice 1275/2008 / EC. Náš produkt nedisponuje pohotovostním režimem (režim Stand-By). Tento produkt, se po dokončení zcela vypne, čímž nespotřebuje žádnou elektrickou energii.

Návod k použití je dostupný iv elektronické verzi, stačí si ho vyžádat u autorizovaného servisu (viz záruční list).

TKG WM 1090

 EN	ENGLISH	4
 DE	DEUTSCH	8
 FR	FRANCAIS	13
 SP	ESPAÑOL	18
 PL	POLSKI	23
 NL	NEDERLANDS	27
 SK	SLOVENSKÝ	32
 CZ	ČEŠTINA	36

TKG SRL

Chaussée de Hal, 158
1640 Rhode-Saint-Genèse
BELGIUM
+ 32 2 359 95 10
sav@team.be

