

# BEDIENUNGSANLEITUNG

MS198969

**Merax**<sup>®</sup>

*Herzlichen Glückwunsch zur Auswahl dieses Produkts.*

*Bevor Sie dieses Produkt zum ersten Mal verwenden, lesen Sie bitte das Handbuch sorgfältig durch und verwenden Sie das Gerät nur wie im Handbuch beschrieben, um Gefahren und Verletzungen zu vermeiden. Bitte bewahren Sie dieses Handbuch zum späteren Nachschlagen auf.*



**Hinweis:** Nach den Grundsätzen der nachhaltigen Entwicklung können wir Maschinen bei Bedarf modifizieren und werden sie nicht erneut benachrichtigen. Es hängt alles vom tatsächlichen Produkt ab.

# Inhaltsverzeichnis

1. Produktbeschreibung .....	03
2. Sicherheitsvorkehrungen und Warnungen .....	04
3. Installationsanweisungen .....	06
4. Gebrauchsanweisung.....	09
5. Routinewartung .....	11

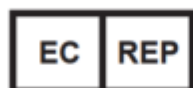

Decobus Handel GmbH  
Am Maibusch 108, 45883 Gelsenkirchen, Deutschland



# 1. Produktbeschreibung

Einzelfunktions-Laufband für den Heimgebrauch:

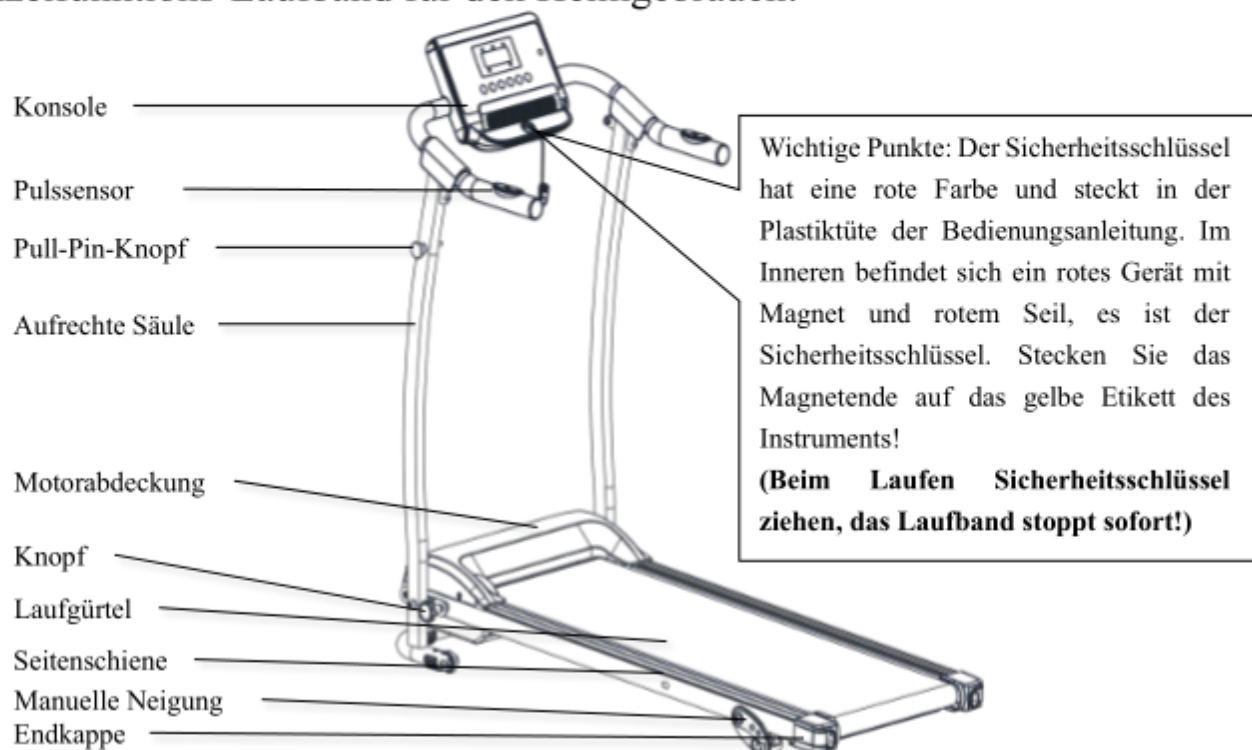

## Hauptparameter und Teile Liste

Nr.	Parameter Namen	Beschreibung	Nr.	Parameter Namen	Beschreibung
1	Eingangsleistung	220 V ~ 50-60 Hz	4	Betrieb Oberfläche	350*1000mm
2	Motor Leistung	1.5 PS	5	Maximaler Benutzer	100 KG
3	Geschwindigkeit	0,8 -12 km /h	6	Expandieren Maße	1300*590*1125mm

## Verpackung Liste

Nr.	Name	Einheit	Stk.	Nr.	Name	Einheit	Stk.
1	Vollständig Maschine	Satz	1	2	Zubehör Tasche	Satz	1

## Zubehör Tasche

Nr.	Name	Einheit	Stk.	Nr.	Name	Einheit	Stk.
1	Schrauben M8*25	Stück	2	5	Knopf	Stück	1
2	Innensechskantschlüssel 5mm	Stück	1	6	Sicherheit Taste	Stück	1
3	Innensechskantschlüssel 6mm	Stück	1	7	Benutzer Handbuch	Stück	1
4	Silizium Öl	Flasche	1				

## 2. Sicherheitsvorkehrungen und Warnungen



**Um Ihre Sicherheit zu gewährleisten und Unfälle zu vermeiden, lesen Sie bitte vor Gebrauch die Gebrauchsanweisung sorgfältig durch.**

**Sicherheitshinweise:** Dieses Produkt wurde unter Berücksichtigung vieler Sicherheitsbedenken entwickelt und hergestellt, aber bitte befolgen Sie für alle Fälle die nachstehenden Anweisungen. Wir sind nicht verantwortlich für Folgen, die sich aus anormalem Betrieb ergeben. Bitte tragen Sie vor dem Training geeignete Kleidung und Turnschuhe. Es ist verboten, barfuß auf dem Laufband zu trainieren.

- ◆ Das Laufband muss auf einem ebenen Untergrund aufgestellt werden; Das Laufband sollte drinnen aufgestellt werden, um Feuchtigkeit zu vermeiden, und es sollte kein Wasser auf das Laufband spritzen. Legen Sie keine Fremdkörper auf das Laufband. Am Ende sollte eine sichere Nutzungsfläche von 2 x 1 m (2000 mm x 1000 mm) vorhanden sein, die für Notabsprünge geeignet ist. (Notfallsprung: Halten Sie beide Hände, während Sie den Handlauf halten, um Ihren Körper zu stützen, treten Sie mit den Füßen auf die Seitenstange und springen Sie von einer Seite vom Laufband.)
- ◆ **Der Netzstecker muss zuverlässig geerdet sein, und die Steckdose muss über einen eigenen Stromkreis verfügen, um eine gemeinsame Nutzung mit anderen elektrischen Geräten zu vermeiden.**
- ◆ **Wenn das Netzkabel beschädigt ist, muss es zur Vermeidung von Gefahren von Fachleuten des Herstellers, seiner Wartungsabteilung oder ähnlichen Abteilungen ersetzt werden;**
- ◆ **Wenn das Laufband nicht benutzt wird, bewahren Sie die Sicherheitssperre außerhalb der Reichweite von Kindern auf; Wenn es längere Zeit nicht benutzt wird, ziehen Sie bitte das Netzkabel ab;**
- ◆ **Bitte bewahren Sie das Schmieröl im Zubehörbeutel außerhalb der Reichweite von Kindern auf. Bei versehentlichem Verschlucken oder in die Augen mit Wasser spülen und rechtzeitig einen Arzt aufsuchen;**
- ◆ **Dieses Produkt ist nicht für Behinderte und Kinder geeignet; Wenn Sie sich unwohl oder geistig behindert fühlen und es Ihnen an gesundem Menschenverstand mangelt, ist es verboten, es zu benutzen, es sei denn unter der Aufsicht oder Anleitung einer Person, die für seine Sicherheit verantwortlich ist. ---Bei Nichtbeachtung besteht Verletzungsgefahr.**
- ◆ Verwenden Sie das Laufband nicht an einem staubigen Ort und sorgen Sie für eine gewisse Luftfeuchtigkeit im Raum, um starke statische Elektrizität zu vermeiden, da dies sonst den normalen Betrieb der elektronischen Uhr und des Controllers beeinträchtigen kann. Bitte verwenden Sie das Originalzubehör, und es ist strengstens verboten, es ohne Genehmigung auszutauschen.
- ◆ Halten Sie Ihre Hände von allen beweglichen Teilen fern, und es ist verboten, Ihre Hände und

Füße in den Raum unter dem Laufband zu stecken.

- ◆ Legen Sie das Netzkabel nicht in die Nähe von heißen oder sich bewegenden Objekten; Verwenden Sie das Produkt nicht im Freien, in der Höhe Feuchtigkeit und Sonnenlicht.
- ◆ Stecken Sie das Laufband aus, bevor Sie es bewegen.
- ◆ Laien dürfen die Maschine nicht ohne Genehmigung zerlegen, da sonst schwerwiegende Folgen eintreten können.
- ◆ Bitte befestigen Sie den Kabelclip des Sicherheitsschlusses während des Trainings an der Kleidung, um ein sicheres Abschalten im Notfall zu verhindern.
- ◆ Bitte überprüfen Sie, ob die Kleidung zugeknöpft oder mit Reißverschluss verschlossen ist, bevor Sie das Laufband benutzen, oder ob die Kleidung zu locker ist.
- ◆ Wenn Sie während des Gebrauchs irgendwelche Anomalien wie Unbehagen verspüren, hören Sie bitte mit dem Training auf und konsultieren Sie einen Arzt.
- ◆ Dieses Produkt sollte nicht über einen längeren Zeitraum verwendet werden, da die elektrische Ausrüstung des Laufbands bei längerer Verwendung leicht überhitzen und einen Stromausfall verursachen kann.
- ◆ Verwenden Sie qualifizierte Steckdosen, um Gefahren zu vermeiden. Wenn Stecker und Steckdose nicht kompatibel sind, berühren Sie den Stecker nicht und bitten Sie einen Elektriker, damit umzugehen.
- ◆ Dieses Produkt ist für den Heimgebrauch geeignet, nicht für professionelle Schulungen und Tests, noch für medizinische Zwecke.
- ◆ Verwenden Sie es nicht in einem Zustand, in dem das Außengehäuse gerissen, gerissen und abgelöst ist (innere Struktur freigelegt) oder das geschweißte Teil gerissen ist.
- ◆ Springen Sie während des Trainings nicht auf dem Gerät auf oder ab. ----- Kann Verletzungen durch Stürze verursachen.
- ◆ Nicht nach dem Essen, bei Müdigkeit oder in schlechter körperlicher Verfassung verwenden. ---  
- Kann Gesundheitsschäden verursachen.
- ◆ Lassen Sie keine Stifte, Schmutz oder Feuchtigkeit am Netzstecker haften. --- Kann elektrischen Schlag, Kurzschluss oder Brand verursachen. Niemals mit nassen Händen verwenden!
- ◆ Bitte ziehen Sie den Netzstecker aus der Steckdose, wenn es nicht verwendet wird. ----Aufgrund von Staub und Feuchtigkeit altert die Isolierung, was zu einem Leckagebrand führt.
- ◆ Das Produkt muss geerdet werden. Im Falle einer Fehlfunktion bietet die Erdung den Stromweg mit dem geringsten Widerstand, um das Risiko eines Stromschlags zu verringern.
- ◆ Dieses Produkt ist HC-Klasse. Wenn Sie Zweifel an der korrekten Erdung dieses Produkts haben, beauftragen Sie bitte einen professionellen Elektriker mit der Überprüfung.



### 3. Installationsanleitung

**Befestigen Sie bei der Installation einfach zuerst alle Schrauben und ziehen Sie die Schrauben dann fest, wenn die Installation des Rahmens abgeschlossen ist.**

1. Nehmen Sie zuerst das Laufband aus dem Gerät, stellen Sie das Gerät flach auf den Boden, ziehen Sie dann den Zugstiftknopf heraus, wie in der Abbildung unten gezeigt, und heben Sie dann die linken und rechten Pfosten in die in der Abbildung gezeigte Richtung an. (Beachten Sie, dass für die Installation 2 oder mehr Personen erforderlich sind.)

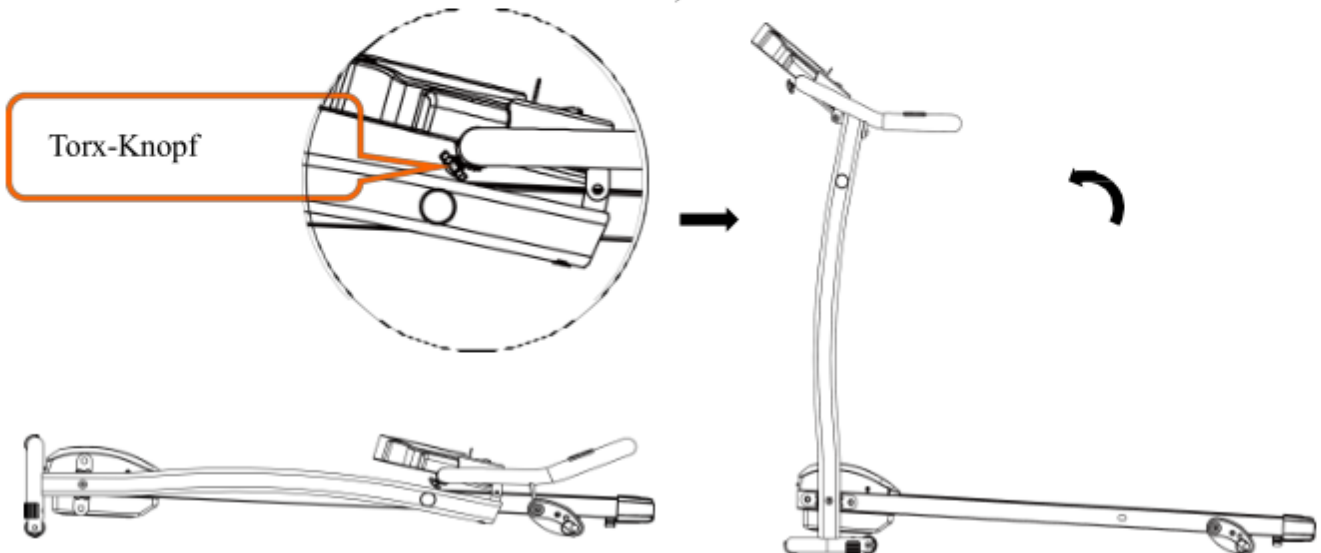

2. Bringen Sie 2 Schrauben M8 \* 25 an, verwenden Sie einen Innensechskantschlüssel 6 mm, um die Instrumentenbefestigungsplatte und die Säule zu installieren, und verriegeln und befestigen Sie (1 links und rechts) und verriegeln Sie die Lochposition (wie im folgenden Bild);

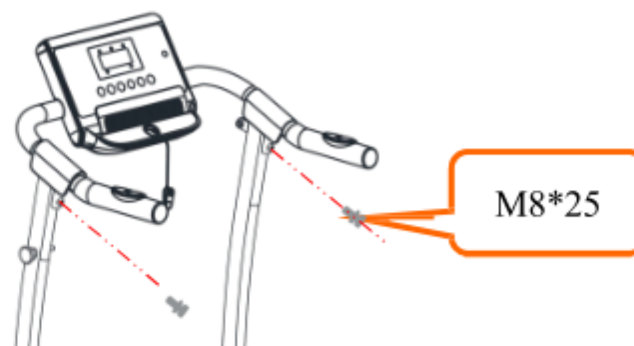

3. Befestigen Sie die Säule und den Hauptrahmen mit dem Knopf; ( Drehen Sie den Knopf nach rechts, um festzuziehen – im Uhrzeigersinn; stattdessen für locker.) Die Stifte werden jeweils in die Löcher der letzten drei Abschnitte eingeführt, um die Einstellung der drei Abschnitte zu realisieren. ( Beachten Sie, dass die linke und die rechte Seite gleichzeitig in die gleichen Löcher eingesetzt werden müssen.)

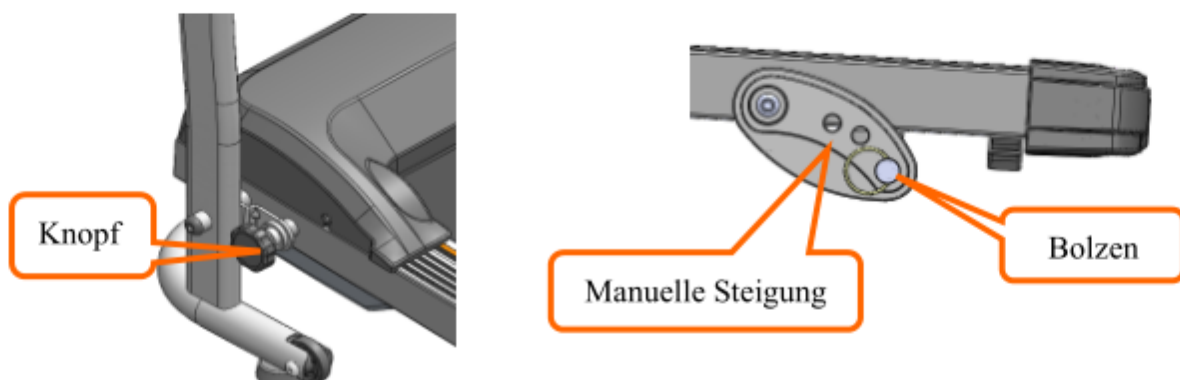

4. Legen Sie den Sicherheitsschlüssel auf das Bild, das den gelben Bereich zeigt, und drücken Sie dann die Starttaste, um das Laufband zu starten. (Hinweis: Das Laufband kann nur gestartet werden, wenn der Sicherheitsschlüssel auf den gelben Bereich auf der Konsole gesteckt wird.)

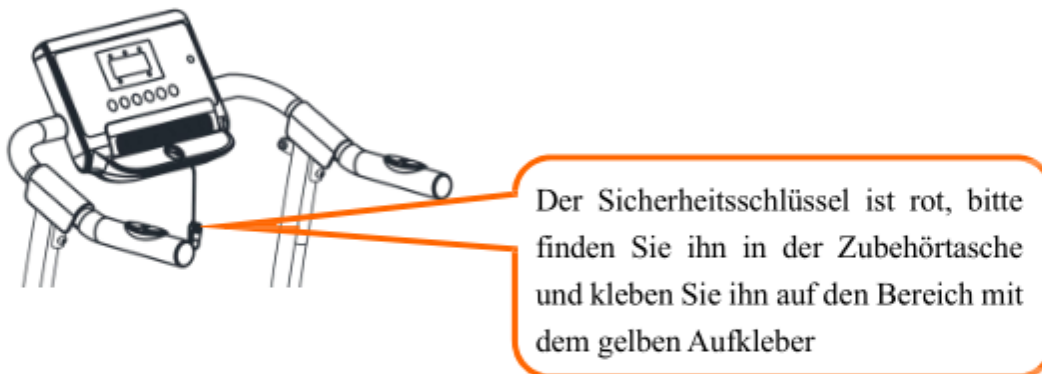

**Hinweis:** Nachdem Sie die Installation gemäß den oben genannten Anforderungen bestätigt haben, ziehen Sie alle Schrauben gleichmäßig fest und prüfen Sie, dass keine Lücken vorhanden sind, bevor Sie die Stromversorgung einschalten.

**Konsolenrotation:** Die Konsole kann auf einen bestimmten Rotationswinkel eingestellt werden. Nachdem Sie den Winkel eingestellt haben, ziehen Sie den hinteren Knopf fest; wie in der Abbildung unten gezeigt.

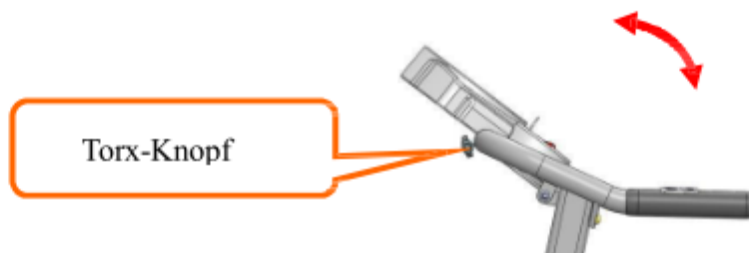

## Faltanleitung

1. Schrauben Sie den Knopf ab (Abbildung 1);
2. Lösen Sie den Pflaumenblütenknopf der elektronischen Uhr und drehen Sie die elektronische Uhr im Uhrzeigersinn um etwa 45 Grad (Abbildung 2);
3. Heben Sie die Maschine an und befestigen Sie den Knopf durch den Hauptrahmen (Abbildung 3);
4. Wenn es nach dem Zusammenklappen platziert wird, sollte es an der Wand platziert werden, da es sonst leicht umkippen kann;

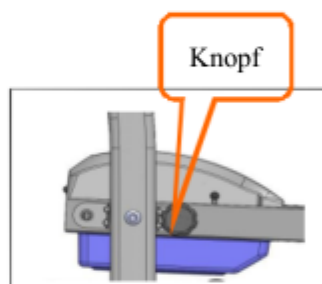

(Figure 1)

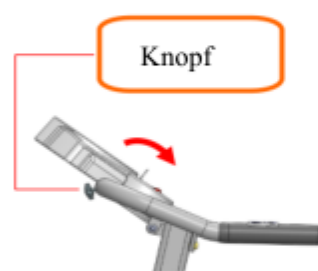

(Figure 2)

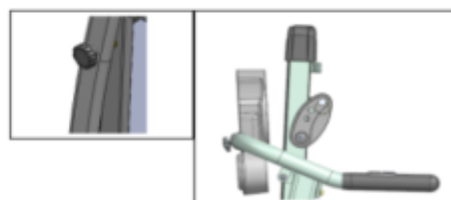

(Figure 3)

## 4. Gebrauchsanweisung

### Laufband verwenden

1. Stecken Sie den Netzstecker richtig ein und schalten Sie den Schalter (in roter Farbe) (1) ein. Wenn das Licht eingeschaltet ist, ertönt ein Piepton und dann leuchtet der Bildschirm auf.

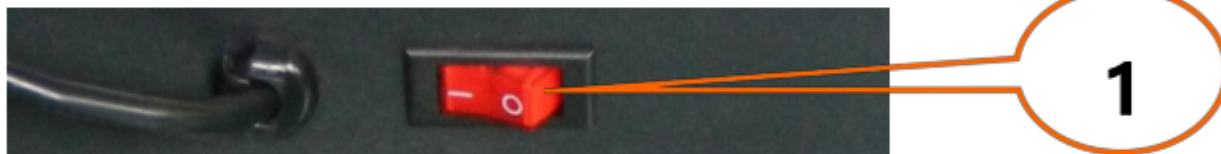

2. Bitte halten Sie den Sicherheitsschlüssel von Kindern fern, wenn das Laufband nicht benutzt wird. Bitte legen Sie die Silikonölflasche an Stellen, die Kinder nicht erreichen können. Wenn es versehentlich gegessen oder in die Augen gespalten wird, waschen Sie es bitte mit Wasser und konsultieren Sie sofort einen Arzt.

#### 3. Sicherheitsschlüssel Einführung

Das Laufband kann nur gestartet werden, wenn der Sicherheitsschlüssel auf den gelben Bereich der Konsole gesteckt wird. Befestigen Sie den Sicherheitsschlüssel an der Kleidung, wenn Sie das Laufband verwenden, um Unfälle zu vermeiden. Stecken Sie den Sicherheitsschlüssel zurück, wenn Sie das Laufband weiter benutzen.



#### 4. Konsolenanweisungen

**Startup** - Startet normalerweise nach 3 Sekunden Countdown.

**Programme** - 3 feste Programme und 12 automatische Programme.

### Sicherheitsschlüsselfunktion

Trennen Sie den Sicherheitsschlüssel, "E7" wird auf dem Bildschirm angezeigt. Das Laufband stoppt allmählich und ein Di-Alarmton ertönt. Stecken Sie den Sicherheitsschlüssel zurück, alle Daten werden in 2 Sekunden gelöscht.

Unter allen Umständen stoppt das Laufband, wenn der Sicherheitsschlüssel abgezogen wird. Auf dem Bildschirm werden umgehend Informationen angezeigt. Stecken Sie den Sicherheitsschlüssel zurück, die Bildschirmdaten werden wieder auf die anfängliche Benutzeroberfläche angezeigt.

### Tastenfunktion

#### 1. Starttaste, Stopptaste

Wenn das Gerät eingeschaltet ist, drücken Sie die Starttaste, um das Laufband zu starten. Stopptaste: Wenn sich das Laufband im laufenden Zustand befindet, drücken Sie die Stopptaste, alle Daten werden gelöscht und das Laufband kommt allmählich zu einem vollständigen Stopp und kehrt in den manuellen Modus zurück.

#### 2. Programmtaste

Im Standby-Modus kann durch Drücken dieser Taste zwischen den Optionen vom manuellen Modus zu den automatischen Programmen P1 bis P12 gewechselt werden. Der manuelle Modus ist der standardmäßige Betriebsmodus des Systems.

#### 3. Modustaste

Drücken Sie diese Taste im Standby-Modus, um die Optionen von 3 verschiedenen Countdown-Laufmodi zu durchlaufen: Zeit-Countdown-Laufmodus, Entfernungs-Countdown-Laufmodus und Kalorien-Countdown-Laufmodus.



#### 4. Geschwindigkeitstaste ±

Verwenden Sie diese Tasten, um die Geschwindigkeit des Laufbands einzustellen, drücken Sie „+“, um die Geschwindigkeit zu erhöhen, und „-“, um die Geschwindigkeit zu verringern.

### Anzeigefunktion

#### 1. Geschwindigkeitsanzeige.

Zeigt den aktuellen Laufgeschwindigkeitswert an.

#### 2. Zeitanzeige

Zeigen Sie die Zeit des manuellen Modus und die Countdown-Zeit unter automatischen Modi und Programmen an.

#### 3. Entfernungsanzeige

Zeigen Sie die kumulierte Distanz im manuellen Modus und in Programmen an. Zeigen Sie den Entfernungs-Countdown im automatischen Modus an.

#### 4. Kalorienanzeige

Anzeige des kumulierten Kalorienverbrauchs im manuellen Modus und in Programmen. Zeigen Sie den Kalorien-Countdown im automatischen Modus an.

### Automatisches Programm

Jedes Programm ist in 10 Segmente unterteilt, und die Laufzeit jedes Segments des Programms ist gleichmäßig verteilt. Es folgt eine Form der zeitlichen Verteilung von 12 Programmen.

Zeitprogramm		Zeit einstellen / 10 = Laufzeit jeder Periode									
		1	2	3	4	5	6	7	8	9	10
P1	GESCHW.	3	3	6	5	5	4	4	4	4	3
P2	GESCHW.	3	3	4	4	5	5	5	6	6	4
P3	GESCHW.	2	4	6	4	3	4	6	2	3	2
P4	GESCHW.	3	3	5	6	3	6	5	4	3	3
P5	GESCHW.	3	6	6	6	4	3	3	5	5	4
P6	GESCHW.	2	6	5	4	4	3	5	3	3	2
P7	GESCHW.	2	5	5	3	3	6	5	3	2	2
P8	GESCHW.	2	4	4	4	5	6	4	4	6	2
P9	GESCHW.	2	4	5	5	6	5	6	3	3	2
P10	GESCHW.	2	5	3	5	4	6	5	2	4	3
P11	GESCHW.	2	5	6	3	4	5	6	5	3	2
P12	GESCHW.	2	3	5	6	4	6	5	6	5	3

## Übersetzung von Fehlercodes

Fehlercode	Beschreibung	Lösung
E1	Kommunikation anormal: Wenn das Gerät eingeschaltet ist, ist die Verbindung zwischen dem unteren Controller und der Konsole anormal.	Mögliche Ursache: Die Kommunikation zwischen dem unteren Controller und der Konsole ist blockiert, überprüfen Sie jede Verbindung zwischen dem Controller und der Konsole, stellen Sie sicher, dass jeder Kern vollständig eingesteckt ist. Anschlussleitung prüfen, bei Beschädigung ersetzen.
E 2	Kein Signal vom Motor.	Mögliche Ursache: Überprüfen Sie das Motorkabel, um zu sehen, ob es richtig angeschlossen ist oder nicht, wenn nicht, schließen Sie das Motorkabel erneut an. Überprüfen Sie das Motorkabel, um festzustellen, ob es beschädigt ist oder verbrannt riecht, wenn ja, tauschen Sie den Motor aus.
E5	Überstromschutz: Während des Betriebs erkennt der untere Controller, dass der Strom länger als 3 Sekunden über 6 A liegt.	Mögliche Ursache: Überlastung führt zu übermäßigem Strom, und das System stoppt aus Selbstschutz, oder ein Teil klemmt, wodurch der Motor stoppt. Passen Sie das Laufband an und starten Sie es erneut. Prüfen Sie, ob es bei laufendem Motor nach Flüssigkeit oder verbranntem Geruch riecht, wenn ja, tauschen Sie den Motor aus; Überprüfen Sie, ob der Controller verbrannt riecht, wenn ja, ersetzen Sie den Controller; Überprüfen Sie die Versorgungsspannung, wenn sie nicht den Spezifikationen entspricht, ändern Sie sie auf die richtige Spannung und testen Sie die Maschine erneut.
E6	Explosionengeschützter Aufprallschutz: Die anormale Spannung oder der Motor verursachen den Fehler des Stromkreises, der den Motor antreibt.	Mögliche Ursache: Überprüfen Sie, ob die Versorgungsspannung 50 % niedriger als die normale Spannung ist, verwenden Sie die richtige Spannung und testen Sie die Maschine erneut; Überprüfen Sie, ob der Controller verbrannt riecht, und ersetzen Sie den Controller. Überprüfen Sie, ob das Motorkabel angeschlossen ist, und schließen Sie das Motorkabel erneut an.
E7	Kein Sicherheitsschlüssel	Stecken Sie den Sicherheitsschlüssel an die richtige Stelle.

## 5. Regelmäßige Wartung

**Warnung :** Stellen Sie vor der Reinigung oder Wartung von Produkten sicher, dass der Netzstecker des Laufbands gezogen ist.

Reinigung: Eine umfassende Reinigung verlängert die Lebensdauer des elektrischen Laufbands.

Entfernen Sie regelmäßig Staub, um die Teile sauber zu halten. Achten Sie darauf, den Laufgurt mit beiden Seiten des freiliegenden Teils zu reinigen, um die Ansammlung von Verunreinigungen zu reduzieren. Achten Sie darauf, saubere Sportschuhe zu tragen, um zu vermeiden, dass Schmutz in das Trittbrett und den Gürtel gelangt. Laufbänder sollten mit einem feuchten Tuch mit Seife gereinigt werden. Und achten Sie bitte darauf, dass Sie die elektrischen Komponenten und den Laufgurt nicht nass machen.

**Warnung:** Stellen Sie sicher, dass der Netzstecker abgezogen ist, bevor Sie die Motorabdeckung entfernen, und reinigen Sie den Motor mindestens einmal im Jahr.

### Spezielles Laufband-Schmiermittel

Das Trittbrett und der Laufgurt dieses elektrischen Laufbands wurden im Werk geschmiert. Die

Reibung zwischen Laufband und Trittbrett hat einen großen Einfluss auf die Lebensdauer und die Leistung des elektrischen Laufbands, daher ist eine regelmäßige Anwendung von Schmiermittel erforderlich. Wir empfehlen Ihnen, das Board regelmäßig zu überprüfen. Wenn die Oberfläche der Platine beschädigt ist, wenden Sie sich bitte an unser Kundendienstzentrum.

Wir empfehlen die Verwendung von Schmiermittel zwischen Laufband und Trittbrett mit folgendem Zeitplan:

Leichter Benutzer (weniger als 3 Stunden pro Woche verwenden) einmal im Monat;

Starker Gebrauch (mehr als 7 Stunden pro Woche) einmal alle halben Monate.

1. Um Ihr elektrisches Laufband besser zu schützen und die Lebensdauer des Geräts zu verlängern, wird empfohlen, das Gerät nach zweistündiger Nutzung auszuschalten und 10 Minuten lang ruhen zu lassen, bevor Sie es erneut verwenden.

2. Wenn der Laufbandgurt zu locker ist, tritt beim Laufen ein Rutschphänomen auf; Wenn es zu eng ist, kann es die Motorleistung verringern und den Abrieb von Rolle und Laufband verhärten. Sie können zwei Seiten des Laufgurts um 50-75 mm anheben, wenn die Straffheit angemessen ist.

## Laufen mit angepasster Ausrichtung und Straffheit

Um das Laufband besser zu nutzen und die Laufbandfunktionen besser funktionieren zu lassen, ist es notwendig, dass Sie den Laufgurt in den besten Zustand einstellen.

### Ausrichtung des Laufbandes

- Stellen Sie das elektrische Laufband flach auf den Boden.
- Lassen Sie das elektrische Laufband mit einer Geschwindigkeit von etwa 6-8 km/h laufen.
- **Wenn das Laufband näher links liegt** : Drehen Sie die linke Einstellschraube um 1/2 Umdrehung im Uhrzeigersinn, dann drehen Sie die rechte Einstellschraube um 1/2 Umdrehung gegen den Uhrzeigersinn. (Bild A)
- **Wenn das Laufband näher rechts liegt** : Drehen Sie die rechte Einstellschraube um eine halbe Umdrehung im Uhrzeigersinn, dann drehen Sie die linke Einstellschraube um eine halbe Umdrehung gegen den Uhrzeigersinn. (Bild B)



Bild A: Gürtel nach links verschoben

Bild B: Gürtel nach rechts verschoben

### Riemenspannungseinstellung mit mehreren Keilen

Wenn Sie das Laufband längere Zeit benutzen, lockert sich der Mehrkeilgurt aufgrund des Abriebs, dann müssen Sie einige geeignete Anpassungen vornehmen, um die sichere Verwendung zu erleichtern.

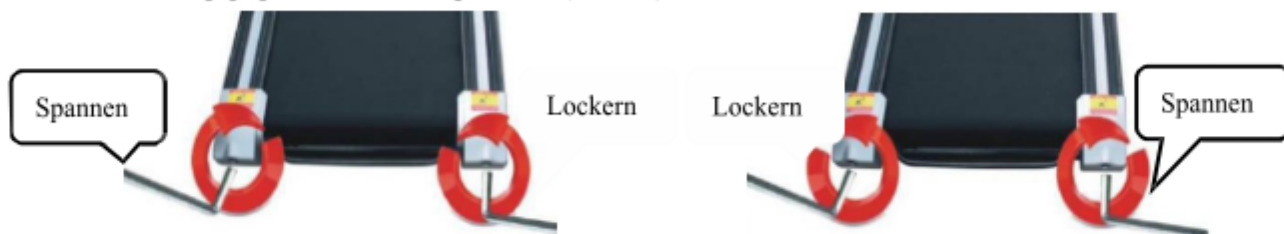
Beurteilung: Laufgefühl mit gelegentlichem Pausenphänomen, das darauf hinweist, dass das Laufband oder der Multi-Wedge-Gurt etwas locker sind und eine weitere Bestätigung erforderlich ist.

Methode zur Beurteilung, welches Teil locker ist:

**Schritt 1** : Entfernen Sie die vier Schrauben an der Schutzabdeckung, lassen Sie das Laufband mit einer Geschwindigkeit von 1 km/h laufen, stellen Sie sich dann auf das Laufband, greifen Sie die Armlehnen und treten Sie leicht auf das Laufband. (Wir empfehlen, die Laufbandgurte mit dem

eigenen Gewicht des Benutzers zu betreten.)

**A.** Der sofortige Schritt kann den Riemen nicht stoppen, die Straffheit ist angemessen.

**B.** Wenn Ihr sofortiger Schritt das Laufband stoppt, aber das Mehrkeilband und die Formwalze noch laufen, zeigt dies an, dass das Laufband locker ist und entsprechende Anpassungen vorgenommen werden müssen, um die sichere Verwendung zu erleichtern

**C.** Wenn Sie beobachten, dass der Laufband und der Mehrkeilriemen durch den sofortigen Schritt anhalten, der Motor aber noch läuft, deutet dies darauf hin, dass der Mehrkeilriemen locker ist und entsprechende Anpassungen vorgenommen werden müssen, um die sichere Verwendung zu erleichtern

**Schritt 2 :** Verwenden Sie einen Schraubenschlüssel, um die Schrauben an der Motorbasis entsprechend dem Zustand einzustellen. Drehen Sie in der Zwischenzeit den Mehrkeilriemen vorsichtig zwischen der Motorwelle und der vorderen Walze um. Wenn er zu locker ist, können Sie den Mehrkeilriemen um 100% umdrehen. Wenn es zu eng ist, ist der Grad, in dem Sie den Gürtel drehen können, sehr begrenzt. Es ist zweckmäßig, den Keilriemen nach der Einstellung um 80 % zu wenden. Bitte stellen Sie die Straffheit des Mehrkeilriemens so ein, dass er um 80 % gewendet werden kann.

**Schritt 3 :** Verriegeln Sie schließlich die Motorbasis und installieren Sie die vordere Abdeckung.

### Silikonöl auftragen

Schritt 1: Heben Sie den Laufgurt leicht an.

Schritt 2: Öffnen Sie die Silikonölfflasche, drücken Sie das Silikonöl auf die Seiten des Trittbretts, wie im folgenden Bild gezeigt:

