

FUXTEC

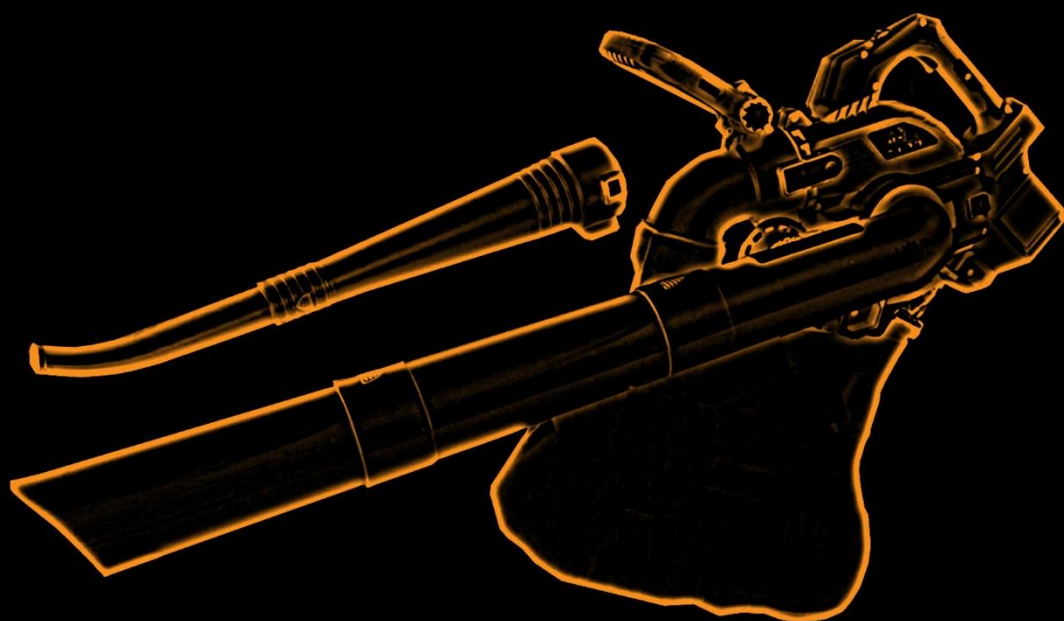

FX-E2LBS



FUXTEC GmbH
Kappstraße 69 | 71083 Herrenberg | Germany
www.fuxtec.com | info@fuxtec.com

DEUTSCHE VERSION	7
ENGLISH VERSION.....	21
VERSION FRANCAISE	36
VERSIONE ITALIANA	52
VERSION ESPANOLA	67
VERSAO PORTUGUESA	82
NEDERLANDSE VERSIE	97
SVENSK VERSION	112
POLSKA WERSJA JEZYKOWA.....	126

DEUTSCHE VERSION	7
1. Einführung und Sicherheit.....	7
2. Sicherheitshinweise für Laubbläser/-sauger.....	10
3. Sicherheitshinweise für das Ladegerät.....	13
4. Sicherheitshinweise für Li-Ionen Akkus.....	13
5. Präsentation	14
6. Montage	15
7. Gerät einschalten/ausschalten.....	18
8. Wartung und Pflege.....	18
9. Entsorgung.....	18
10. Technische Daten	19
11. EU-Konformitätserklärung / Declaration of Conformity	20
ENGLISH VERSION.....	21
12. Introduction and safety.....	21
13. Safety information for leaf blowers / vacuum	24
14. Safety information for the charger.....	26
15. Safety information for Li-Ion batteries.....	27
16. Presentation	28
17. Assembly.....	30
18. Switching On/Off the device	32
19. Maintenance and care.....	32
20. Disposal	33
21. Technical data.....	34
22. EU Declaration of Conformity	35
VERSION FRANCAISE	36
23. Introduction et sécurité.....	36
24. Consignes de sécurité pour les souffleurs de feuilles	39
25. Instructions de sécurité pour le chargeur	41
26. Instructions de sécurité pour les batteries Li-Ion.....	42
27. Présentation	43
28. Montage	45
29. Mise en marche/arrêt de l'appareil	46
30. Entretien et maintenance.....	47
31. Recyclage.....	47
32. Données techniques.....	49
33. Déclaration de conformité UE	50

VERSIONE ITALIANA	52
34. Introduzione e sicurezza.....	52
35. Uso e trattamento dell'elettrotensile	54
36. Uso e trattamento dell'apparecchio a batteria.....	55
37. Disposizioni di sicurezza per soffiatori	56
38. Disposizioni di sicurezza per il caricabatterie.....	58
39. Disposizioni di sicurezza per le batterie agli ioni di litio.....	58
40. Presentazione.....	59
41. Accensione/spengimento del dispositivo.....	63
42. Cura e manutenzione	63
43. Smaltimento	64
44. Dati tecnici.....	65
45. EU Dichiarazione di conformità / Declaration of Conformity	66
VERSION ESPANOLA	67
46. Introducción y seguridad.....	67
47. Disposiciones generales de seguridad para las herramientas eléctricas	67
48. Uso y manejo de la herramienta eléctrica	69
49. Uso y manejo de aparatos que funcionan con baterías.....	70
50. Disposiciones de seguridad para los sopladores.....	70
51. Disposiciones generales de seguridad.....	70
52. Disposiciones de seguridad para el cargador	72
53. Normas de seguridad para las baterías de iones de litio	73
54. Presentación.....	74
55. Montaje	76
56. Encendido y apagado del dispositivo	78
57. Cuidado y mantenimiento.....	78
58. Eliminación	79
59. Datos técnicos	80
60. Declaración de conformidad UE / Declaration of Conformity	81
VERSAO PORTUGUESA	82
61. Introdução e segurança.....	82
62. Instruções de segurança para sopradores/aspiradores de folhas	85
63. Instruções de segurança do carregador	87
64. Instruções de segurança para baterias de íon-lítio	88
65. apresentação.....	89
66. Conjunto.....	90

67.	Ligar/desligar dispositivo.....	93
68.	Manutenção e cuidados	93
69.	Disposição.....	93
70.	Dados técnicos.....	94
71.	Declaração de Conformidade UE	96
NEDERLANDSE VERSIE		97
72.	Introductie en veiligheid.....	97
73.	Veiligheidsinstructies voor bladblazers/stofzuigers.....	101
74.	Veiligheidsinstructies voor de oplader	103
75.	Veiligheidsinstructies voor Li-ion-batterijen	103
76.	presentatie	104
77.	Montage	105
78.	Apparaat in-/uitschakelen	108
79.	Onderhoud en verzorging	108
80.	Beschikbaarheid	108
81.	Technische gegevens.....	109
82.	EU -conformiteitsverklaring	111
SVENSK VERSION		112
83.	Introduktion och säkerhet.....	112
84.	Säkerhetsanvisningar för lövblåsare/dammsugare.....	115
85.	Säkerhetsinstruktioner för laddare	117
86.	Säkerhetsanvisningar för Li-ion batterier.....	118
87.	presentation	118
88.	Montering.....	119
89.	Slå på/stänga av enheten	123
90.	Underhåll och skötsel.....	123
91.	Förfogande	123
92.	Tekniska data.....	124
93.	EU -försäkran om överensstämmelse	125
POLSKA WERSJA JEZYKOWA.....		126
94.	Wprowadzenie i bezpieczeństwo.....	126
95.	Instrukcje bezpieczeństwa dotyczące dmuchaw/odkurzaczy do liści	129
96.	Instrukcje bezpieczeństwa ładowarki.....	132
97.	Instrukcje bezpieczeństwa dotyczące akumulatorów litowo-jonowych.....	132
98.	prezentacja	133
99.	Montaż	134

100.	Włącz/wyłącz urządzenie	137
101.	Konserwacja i pielęgnacja	137
102.	Sprzedaż	137
103.	Dane techniczne	138
104.	Deklaracja zgodności UE.....	139

DEUTSCHE VERSION

1. Einführung und Sicherheit

Niemals Kindern oder mit diesen Anweisungen nicht vertrauten Personen erlauben das Gartengerät zu benutzen. Kinder sollten beaufsichtigt werden, um sicherzustellen, dass sie nicht mit dem Gerät spielen.

Bestimmungsgemäße Verwendung

Dieses Gartengerät ist als Bläsergerät zum Zusammenblasen von Laub, Gras, Papier, und Ähnlichem im privaten Bereich bestimmt.

Das Gerät ist entsprechend den in dieser Bedienungsanleitung gegebenen Beschreibungen und Sicherheitshinweisen zu verwenden. Jeder andere Gebrauch ist nicht bestimmungsgemäß. Der nicht bestimmungsgemäße Gebrauch hat den Verfall der Gewährleistung und die Ablehnung jeglicher Verantwortung seitens des Herstellers zur Folge. Der Benutzer haftet für alle Schäden an Dritten und deren Eigentum. Betreiben Sie das Gerät nur in dem vom Hersteller vorgeschriebenen und ausgelieferten technischen Zustand. Eigenmächtige Veränderungen an dem Gerät schließen eine Haftung des Herstellers für daraus resultierende Schäden aus.

Allgemeine Sicherheitshinweise für Elektrowerkzeuge

WARNUNG!

Lesen Sie alle Sicherheitshinweise und Anweisungen. Versäumnisse bei der Einhaltung der Sicherheitshinweise und Anweisungen können elektrischen Schlag, Brand und/oder schwere Verletzungen verursachen.

Bewahren Sie alle Sicherheitshinweise und Anweisungen für die Zukunft auf.

Der in den Sicherheitshinweisen verwendete Begriff Elektrowerkzeug bezieht sich auf netzbetriebene Elektrowerkzeuge (mit Netzkabel) und auf akkubetriebene Elektrowerkzeuge (ohne Netzkabel).

Arbeitsplatzsicherheit

- Halten Sie Ihren Arbeitsbereich sauber und gut beleuchtet. Unordnung oder unbeleuchtete Arbeitsbereiche können zu Unfällen führen.

- Arbeiten Sie mit dem Elektrowerkzeug nicht in explosionsgefährdeter Umgebung, in der sich brennbare Flüssigkeiten, Gase oder Stäube befinden. Elektrowerkzeuge erzeugen Funken, die den Staub oder die Dämpfe entzünden können.

- Halten Sie Kinder und andere Personen während der Benutzung des Elektrowerkzeugs fern. Bei Ablenkung können Sie die Kontrolle über das Gerät verlieren.

Elektrische Sicherheit

- Der Anschlussstecker des Elektrowerkzeuges muss in die Steckdose passen. Der Stecker darf in keiner Weise verändert werden. Verwenden Sie keine Adapterstecker gemeinsam mit schutzgeerdeten Elektrowerkzeugen. Unveränderte Stecker und passende Steckdosen verringern das Risiko eines elektrischen Schlages.
- Vermeiden Sie Körperkontakt mit geerdeten Oberflächen wie von Rohren, Heizungen, Herden und Kühlschränken. Es besteht ein erhöhtes Risiko durch elektrischen Schlag, wenn Ihr Körper geerdet ist.
- Halten Sie Elektrowerkzeuge von Regen oder Nässe fern. Das Eindringen von Wasser in ein Elektrowerkzeug erhöht das Risiko eines elektrischen Schlages.
- Zweckentfremden Sie das Kabel nicht, um das Elektrowerkzeug zu tragen, aufzuhängen oder um den Stecker aus der Steckdose zu ziehen. Halten Sie das Kabel fern von Hitze, Öl, scharfen Kanten oder sich bewegenden Geräteteilen. Beschädigte oder verwickelte Kabel erhöhen das Risiko eines elektrischen Schlages.
- Wenn Sie mit einem Elektrowerkzeug im Freien arbeiten, verwenden Sie nur Verlängerungskabel, die auch für den Außenbereich geeignet sind. Die Anwendung eines für den Außenbereich geeigneten Verlängerungskabels verringert das Risiko eines elektrischen Schlages.
- Wenn Sie mit einem Elektrowerkzeug im Freien arbeiten, verwenden Sie nur Verlängerungskabel, die auch für den Außenbereich geeignet sind. Die Anwendung eines für den Außenbereich geeigneten Verlängerungskabels verringert das Risiko eines elektrischen Schlages.

Sicherheit von Personen

- Seien Sie aufmerksam, achten Sie darauf, was Sie tun, und gehen Sie mit Vernunft an die Arbeit mit einem Elektrowerkzeug. Benutzen Sie kein Elektrowerkzeug, wenn Sie müde sind oder unter dem Einfluss von Drogen, Alkohol oder Medikamenten stehen. Ein Moment der Unachtsamkeit beim Gebrauch des Elektrowerkzeuges kann zu ernsthaften Verletzungen führen.
- Tragen Sie persönliche Schutzausrüstung und immer eine Schutzbrille. Das Tragen persönlicher Schutzausrüstung, wie Staubmaske, rutschfeste Sicherheitsschuhe, Schutzhelm oder Gehörschutz, je nach Art und Einsatz des Elektrowerkzeuges, verringert das Risiko von Verletzungen.
- Vermeiden Sie eine unbeabsichtigte Inbetriebnahme. Vergewissern Sie sich, dass das Elektrowerkzeug ausgeschaltet ist, bevor Sie es an die Stromversorgung und/oder den Akku anschließen, es aufnehmen oder tragen. Wenn Sie beim Tragen des Elektrowerkzeuges den Finger am Schalter haben oder das Gerät eingeschaltet an die Stromversorgung anschließen, kann dies zu Unfällen führen.
- Entfernen Sie Einstellwerkzeuge oder Schraubenschlüssel, bevor Sie das Elektrowerkzeug einschalten. Ein Werkzeug oder Schlüssel, der sich in einem drehenden Geräteteil befindet, kann zu

Verletzungen führen.

- Vermeiden Sie eine abnormale Körperhaltung. Sorgen Sie für einen sicheren Stand und halten Sie jederzeit das Gleichgewicht. Dadurch können Sie das Elektrowerkzeug in unerwarteten Situationen besser kontrollieren.

- Tragen Sie geeignete Kleidung. Tragen Sie keine weite Kleidung oder Schmuck. Halten Sie Haare, Kleidung und Handschuhe fern von sich bewegenden Teilen. Lockere Kleidung, Schmuck oder lange Haare können von sich bewegenden Teilen erfasst werden.

Symbole auf dem Gerät



Lesen Sie das Benutzerhandbuch sorgfältig durch.



Verletzungsgefahr durch umherfliegende Teile. Immer einen ausreichenden Sicherheitsabstand halten.



Achtung vor rotierenden Messer im Gerät. Vermeiden Sie das Einsaugen von Körperteilen in die Maschine.



Vor einer Wartung oder Reinigung unbedingt den Akku entfernen!



Tragen Sie passende Schutzkleidung wie eine Schutzbrille, Gehörschutz, Sicherheitstiefel und Arbeitshandschuhe.



Nicht im Regen benutzen!

Verwendung und Behandlung des Elektrowerkzeuges

- Überlasten Sie das Gerät nicht. Verwenden Sie für Ihre Arbeit das dafür bestimmte Elektrowerkzeug. Mit dem passenden Elektrowerkzeug arbeiten Sie besser und sicherer im angegebenen Leistungsbereich.

- Benutzen Sie kein Elektrowerkzeug, dessen Schalter defekt ist. Ein Elektrowerkzeug, das sich nicht mehr ein- oder ausschalten lässt, ist gefährlich und muss repariert werden.

- Ziehen Sie den Stecker aus der Steckdose und/oder entfernen Sie den Akku, bevor Sie Geräteeinstellungen vornehmen, Zubehörteile wechseln oder das Gerät weglegen. Diese Vorsichtsmaßnahme verhindert den unbeabsichtigten Start des Elektrowerkzeuges.
- Bewahren Sie unbenutzte Elektrowerkzeuge außerhalb der Reichweite von Kindern auf. Lassen Sie Personen das Gerät nicht benutzen, die mit diesem nicht vertraut sind oder diese Anweisungen nicht gelesen haben. Elektrowerkzeuge sind gefährlich, wenn sie von unerfahrenen Personen benutzt werden.
- Pflegen Sie Elektrowerkzeuge mit Sorgfalt. Kontrollieren Sie, ob bewegliche Teile einwandfrei funktionieren und nicht klemmen, ob Teile gebrochen oder so beschädigt sind, dass die Funktion des Elektrowerkzeuges beeinträchtigt ist. Lassen Sie beschädigte Teile vor dem Einsatz des Gerätes reparieren. Viele Unfälle haben ihre Ursache in schlecht gewarteten Elektrowerkzeugen.
- Verwenden Sie Elektrowerkzeug, Zubehör, Einsatzwerkzeuge usw. entsprechend diesen Anweisungen. Berücksichtigen Sie dabei die Arbeitsbedingungen und die auszuführende Tätigkeit. Der Gebrauch von Elektrowerkzeugen für andere als die vorgesehenen Anwendungen kann zu gefährlichen Situationen führen.

Verwendung und Behandlung des Akkuwerkzeuges

- Laden Sie die Akkus nur mit Ladegeräten auf, die vom Hersteller empfohlen werden. Durch ein Ladegerät, das für eine bestimmte Art von Akkus geeignet ist, besteht Brandgefahr, wenn es mit anderen Akkus verwendet wird.
- Verwenden Sie nur die dafür vorgesehenen Akkus in den Elektrowerkzeugen. Der Gebrauch von anderen Akkus kann zu Verletzungen und Brandgefahr führen.
- Halten Sie den nicht benutzten Akku fern von Büroklammern, Münzen, Schlüsseln, Nägeln, Schrauben oder anderen kleinen Metallgegenständen, die eine Überbrückung der Kontakte verursachen könnten. Ein Kurzschluss zwischen den Akkukontakten kann Verbrennungen oder Feuer zur Folge haben.
- Bei falscher Anwendung kann Flüssigkeit aus dem Akku austreten. Vermeiden Sie den Kontakt damit. Bei zufälligem Kontakt mit Wasser abspülen. Wenn die Flüssigkeit in die Augen kommt, nehmen Sie zusätzlich ärztliche Hilfe in Anspruch. Austretende Akkuflüssigkeit kann zu Hautreizungen oder Verbrennungen führen.

2. Sicherheitshinweise für Laubbläser/-sauger

- Lesen Sie zu Ihrer Sicherheit und für die Sicherheit anderer diese Bedienungsanleitung und ihre Sicherheitshinweise, bevor Sie das Gerät benutzen. Bitte bewahren Sie Bedienungsanleitung und ihre Sicherheitshinweise für den späteren Gebrauch sicher auf und halten diese für jeden Einsatz griffbereit.

- Geben Sie die Betriebsanleitung bei einem Besitzerwechsel mit dem Gerät weiter.
- Personen, die das Gerät bedienen, dürfen nicht unter dem Einfluss von Rauschmitteln (z. B. Alkohol, Drogen oder Medikamenten) stehen.
- Betreiben Sie das Gerät nur in dem vom Hersteller vorgeschriebenen und ausgelieferten technischen Zustand. Eigenmächtige Veränderungen am Gerät schließen eine Haftung des Herstellers für daraus resultierende Schäden aus.
- Verwenden Sie das Gerät nur bei Tageslicht oder unter guter künstlicher Beleuchtung.
- Verwenden Sie das Gerät nur bei trockenen Wetterbedingungen. Halten Sie es von Regen oder Nässe fern. Das Eindringen von Wasser in das Gerät erhöht das Risiko eines elektrischen Schlags.
- Schalten Sie bei folgenden Bedingungen das Gerät ab und entfernen Sie den Akku:
 - ♦ wenn das Gerät unbeaufsichtigt gelassen wird;
 - ♦ vor der Überprüfung, Reinigung oder sonstigen Arbeiten am Gerät;
 - ♦ wenn das Gerät beginnt, übermäßig stark zu vibrieren.

Vor dem Einsatz

- Machen Sie sich vor Arbeitsbeginn mit dem Laubbläser/-sauger und seinen Funktionen sowie seinen Bedienelementen vertraut.
- Überprüfen Sie das Gerät vor Inbetriebnahme und nach einem Aufprall auf Anzeichen von Verschleiß oder Beschädigung.
- Benutzen Sie kein Gerät, dessen Schalter defekt ist und sich nicht mehr ein- oder ausschalten lässt.
- Überprüfen Sie, ob alle Muttern, Bolzen und Schrauben festsitzen, um sicherzustellen, dass das Gerät sicher betrieben wird.
- Verwenden Sie niemals ein Gerät mit beschädigten oder fehlenden Teilen. Lassen Sie diese von einer dazu qualifizierten Fachkraft oder Fachwerkstatt reparieren oder ggf. austauschen.
- Tragen Sie bei Arbeiten mit oder an dem Gerät immer festes Schuhwerk, lange Hose und die entsprechende persönliche Schutzausrüstung (Schutzbrille, Gehörschutz, griffige Arbeitshandschuhe etc.). Das Tragen von persönlicher Schutzausrüstung verringert das Risiko von Verletzungen.
- Tragen Sie keinen Schmuck oder weite Kleidung, die von dem Bläsergerät erfasst werden könnte. Halten Sie langes Haar von der Ansaugöffnung fern.
- Entfernen Sie Einstellwerkzeuge oder Schraubenschlüssel, bevor Sie die Heckenschere einschalten. Ein Werkzeug oder Schlüssel, der sich in einem bewegendem Geräteteil befindet, kann zu Verletzungen führen.

- Überprüfen Sie das Gelände, auf dem das Gerät eingesetzt wird und entfernen Sie Steine und Drähte, die von dem Blasergerät erfasst werden könnten, damit keine Gefährdung von Personen zustande kommt.

Beim Einsatz

- Nehmen Sie das Gerät nicht in Betrieb, wenn sich Personen (insbesondere Kinder) oder Tiere in unmittelbarer Nähe befinden.

- Unterbrechen Sie die Arbeit, wenn Sie bemerken, dass Personen (insbesondere Kinder) oder Haustiere in der Nähe sind.

- Blasen Sie keinen Unrat in Richtungen, in denen sich Personen aufhalten.

- Vermeiden Sie eine abnormale Körperhaltung. Sorgen Sie für einen sicheren Stand und halten Sie jederzeit das Gleichgewicht. Dadurch können Sie den Laubbläser in unerwarteten Situationen und an besonders abschüssigen Stellen besser kontrollieren.

- Arbeiten Sie mit dem Laubbläser nicht in explosionsgefährdeter Umgebung, in der sich brennbare Flüssigkeiten, Gase oder Stäube befinden. Der Laubbläser kann Funken erzeugen, die den Staub oder die Dämpfe entzünden können.

- Arbeiten Sie mit dem Blasergerät nicht in der Nähe von offenen Fenstern.

- Üben Sie besondere Vorsicht beim Rückwärtsgehen. Es besteht Stolpergefahr!

- Gehen Sie nur im Schritttempo.

- Lassen Sie bei Arbeitsunterbrechungen das Gerät nie unbeaufsichtigt und bewahren Sie es an einem sicheren Ort auf.

Nach dem Einsatz

- Schalten Sie das Gerät aus, entfernen Sie den Akku und stellen Sie dann das Gerät an einem sicheren Ort ab.

- Lagern Sie das Gerät nicht in Reichweite von Kindern.

- Achten Sie darauf, dass die Lüftungsschlitze des Gerätes frei von Verschmutzungen sind.

- Ersatzteile müssen den vom Hersteller festgelegten Anforderungen entsprechen. Verwenden Sie daher nur Original- Ersatzteile oder die vom Hersteller zugelassenen Ersatzteile. Bitte beachten Sie beim Austausch die mitgelieferten Einbauhinweise und entfernen Sie vorher den Akku.

- Lassen Sie Reparaturen ausschließlich von einer qualifizierten Fachkraft oder einer Fachwerkstatt durchführen.

3. Sicherheitshinweise für das Ladegerät

- Halten Sie das Ladegerät von Regen oder Nässe fern. Das Eindringen von Wasser in ein Ladegerät erhöht das Risiko eines elektrischen Schlages.
- Halten Sie das Ladegerät sauber. Durch Verschmutzung besteht die Gefahr eines elektrischen Schlages.
- Überprüfen Sie vor jeder Benutzung Ladegerät, Kabel und Stecker. Benutzen Sie das Ladegerät nicht, sofern Sie Schäden feststellen. Öffnen Sie das Ladegerät nicht selbst und lassen Sie es nur von qualifiziertem Fachpersonal und nur mit Original-Ersatzteilen reparieren. Beschädigte Ladegeräte, Kabel und Stecker erhöhen das Risiko eines elektrischen Schlages.
- Legen Sie keine Gegenstände auf das Ladegerät und stellen Sie es nicht auf weichen Oberflächen ab. Es besteht Brandgefahr.
- Überprüfen Sie immer, ob die Netzspannung der auf dem Typenschild des Ladegeräts angegebenen Spannung entspricht.
- Benutzen Sie niemals das Ladegerät, wenn Kabel, Stecker oder das Gerät selbst durch äußerliche Einwirkungen beschädigt sind. Bringen Sie das Ladegerät zur nächsten Fachwerkstatt.
- Öffnen Sie auf keinen Fall das Ladegerät. Bringen Sie es im Fall einer Störung in eine Fachwerkstatt.

4. Sicherheitshinweise für Li-Ionen Akkus

- Öffnen Sie den Akku nicht. Es besteht die Gefahr eines Kurzschlusses.
- Schützen Sie den Akku vor Hitze, z. B. auch vor dauernder Sonneneinstrahlung, Feuer, Wasser und Feuchtigkeit. Es besteht Explosionsgefahr.
- Bei Beschädigung und unsachgemäßem Gebrauch des Akkus können Dämpfe austreten. Führen Sie Frischluft zu und suchen Sie bei Beschwerden einen Arzt auf. Die Dämpfe können die Atemwege reizen.
- Bei falscher Anwendung kann Flüssigkeit aus dem Akku austreten. Vermeiden Sie den Kontakt damit. Bei zufälligem Kontakt mit Wasser abspülen. Wenn die Flüssigkeit in die Augen kommt, nehmen Sie zusätzlich ärztliche Hilfe in Anspruch. Austretende Akkuflüssigkeit kann zu Hautreizungen oder Verbrennungen führen.
- Verwenden Sie nur Original-Akkus mit der auf dem Typenschild Ihres Elektrowerkzeugs angegebenen Spannung. Bei Gebrauch anderer Akkus, z.B. Nachahmungen, aufgearbeiteter Akkus oder Fremdfabrikaten, besteht die Gefahr von Verletzungen sowie Sachschäden durch explodierende Akkus.

- Die Akkuspannung muss zur Akku- Ladespannung des Ladegerätes passen. Ansonsten besteht Brand- und Explosionsgefahr.

- Laden Sie die Akkus nur mit Ladegeräten auf, die vom Hersteller empfohlen werden. Durch ein Ladegerät, das für eine bestimmte Art von Akkus geeignet ist, besteht Brandgefahr, wenn es mit anderen Akkus verwendet wird.

- Durch spitze Gegenstände wie z.B. Nagel oder Schraubenzieher oder durch äußere Krafteinwirkung kann der Akku beschädigt werden. Es kann zu einem internen Kurzschluss kommen und der Akku brennen, rauchen, explodieren oder überhitzen.

5. Präsentation



Abbildung 1: Gerätefunktion Laubbläser

1. Oberes Blasrohr
2. Drehvorrichtung für Geschwindigkeitsregulierung
3. Ein/Aus Schalter
4. Hinterer Handgriff
5. Abdeckung Häcksler / Saugrohraufsatz
6. Verriegelungstaste



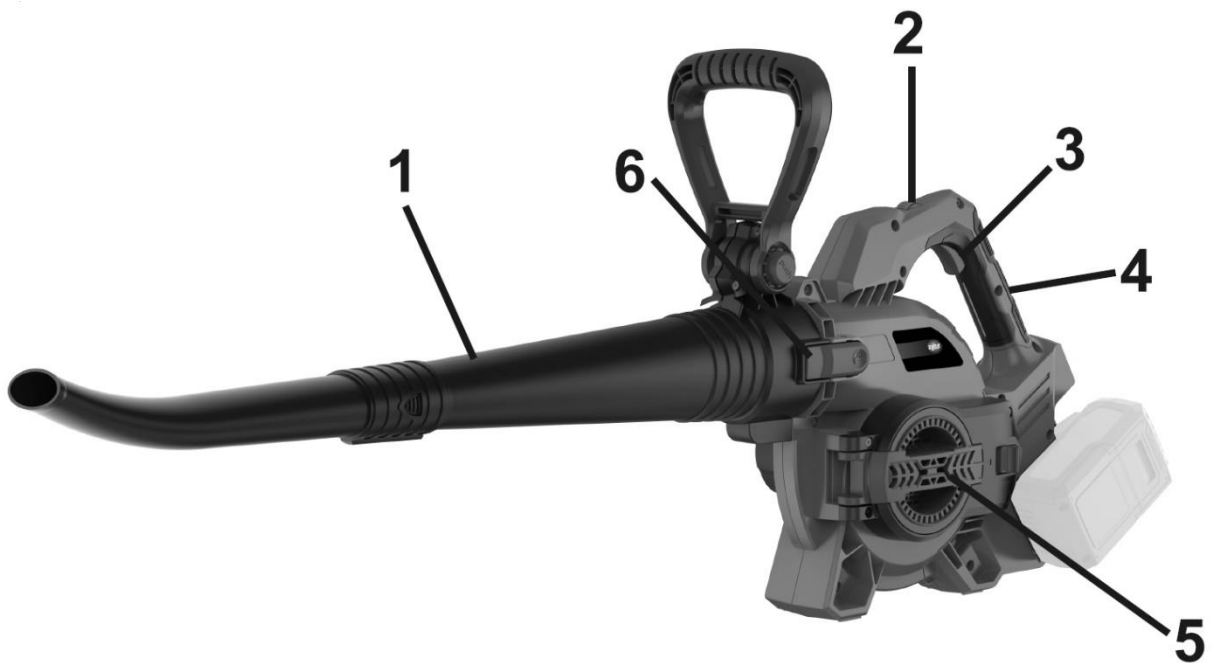

Abbildung 2: Gerätefunktion Laubsauger

- 7. Vorderer Handgriff
- 8. Saugrohraufsätze
- 9. Anschlussrohr Laubfangsack
- 10. Einrastvorrichtung für Saugrohr

6. Montage

Montage als Laubbläser

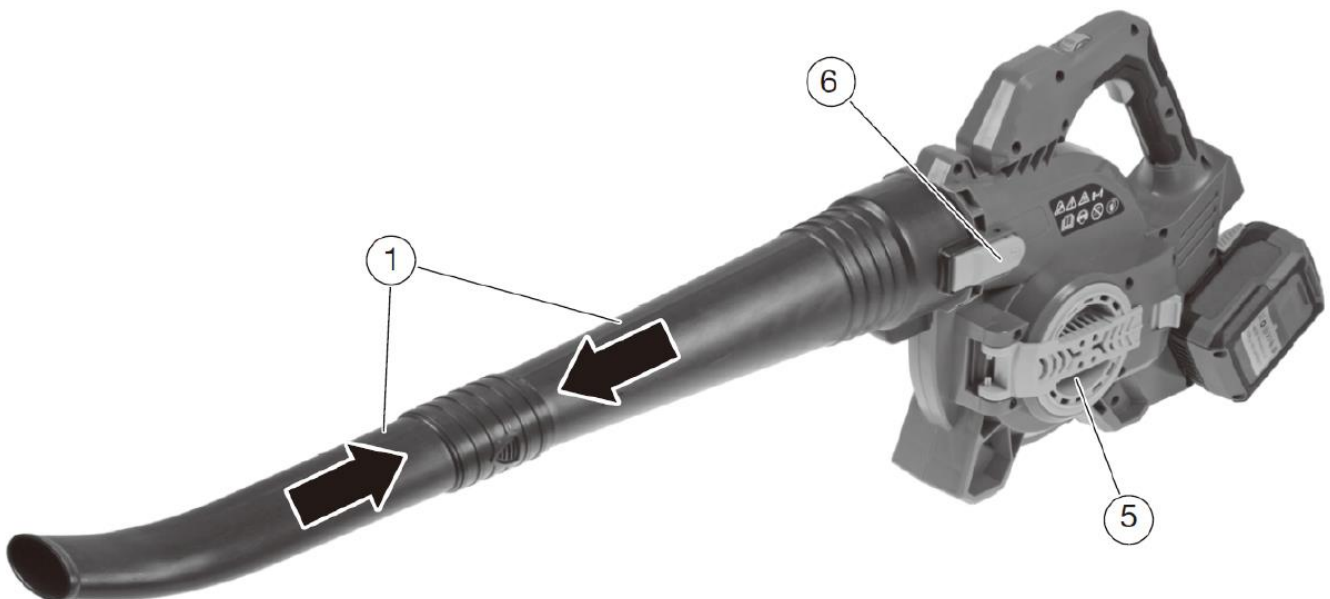

- 1) Stecken Sie beide Teile des Blastrohrs zusammen und achten Sie darauf, dass sie sicher einrasten.
- 2) Schieben Sie das Blastrohr auf die entsprechende Öffnung, bis der Entriegelungsknopf (6) einrastet.

- 3) Schließen Sie die Schutzabdeckung der Ansaugöffnung (5).
- Hinweis:** Das Gerät kann nicht eingeschaltet werden, wenn die Schutzabdeckung nicht vollständig geschlossen ist.
- 4) Zum Entfernen der Blasrohre drücken Sie den Entriegelungsknopf (6) und ziehen Sie das Rohr ab.

Montage als Laubsauger

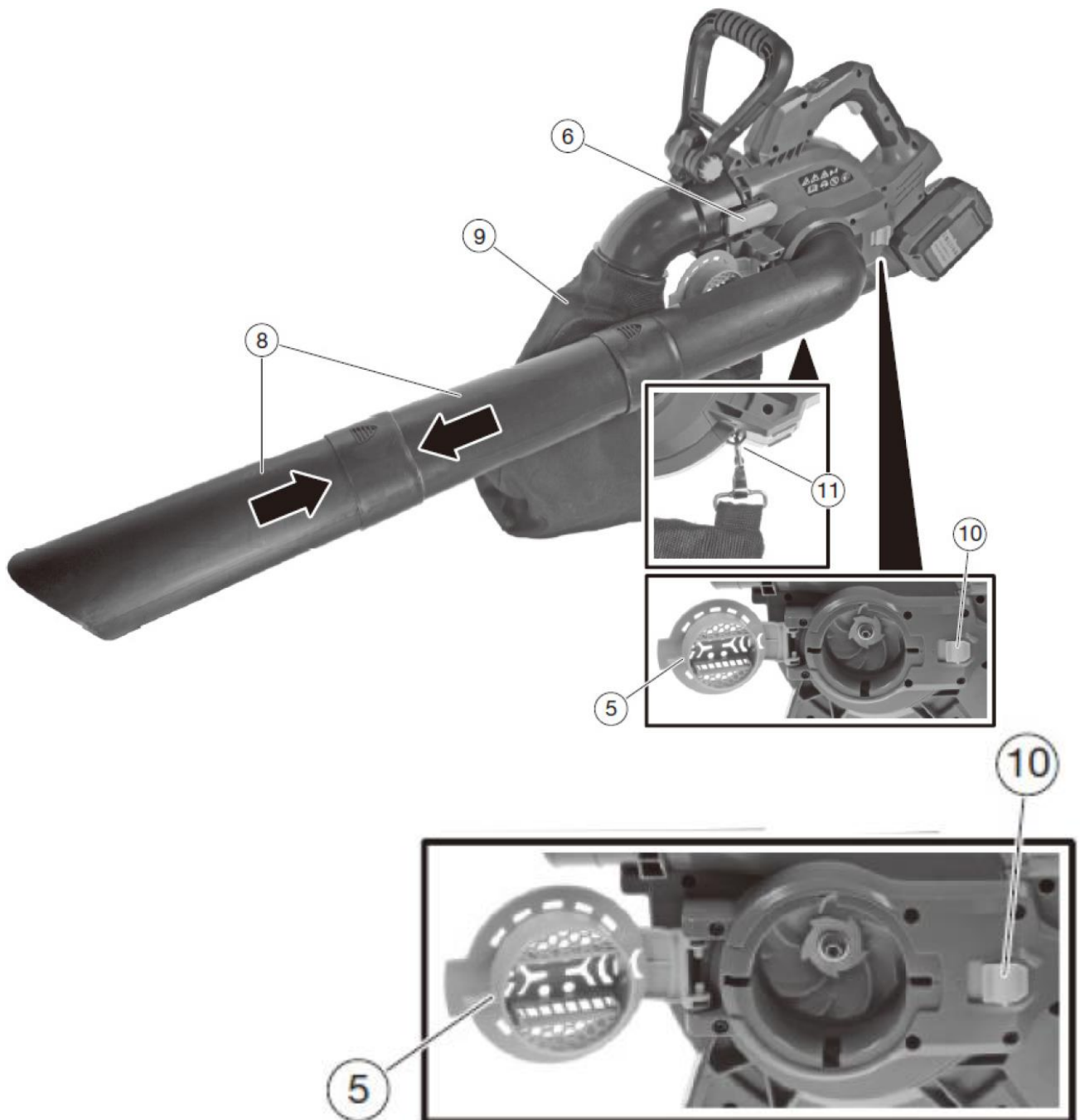

WARNHINWEIS! Verletzungsgefahr!

Verwenden Sie das Gerät niemals, wenn nur ein Teil des Saugrohrs angeschlossen ist.

HINWEIS! Gefahr von Schäden am Gerät!

Nach dem Zusammenstecken des zweiteiligen Saugrohrs darf dieses nicht mehr in zwei Teile zerlegt werden.

- 1) Stecken Sie beide Teile des Saugrohrs (8) zusammen und achten Sie darauf, dass sie fest ineinander einrasten.
- 2) Verbinden Sie den Laubfangsack (9) mit dem entsprechenden Anschlussrohr und befestigen sie dieses so am Motorgehäuse, bis der Entriegelungsknopf (6) einrastet.
- 3) Öffnen Sie die Schutzabdeckung des Saugrohraufsatzes (5).
- 4) Setzen Sie das Saugrohr (8) in die passende Öffnung ein, bis der Entriegelungsknopf (10) einrastet.
- 5) Zum Entfernen des Aufsatzes für den Laubfangsack drücken Sie den Entriegelungsknopf (6) und ziehen Sie das Anschlussrohr heraus. Zum Entfernen des Saugrohrs drücken Sie den Entriegelungsknopf (10) und ziehen Sie das Saugrohr heraus.

Montage des Zusatzgriffes



- 1) Drücken Sie die Taste und setzen Sie den vorderen Handgriff ein.
- 2) Drehen Sie den Handgriff bei gedrückter Taste in den gewünschten Winkel. Lassen Sie die Taste los und vergewissern Sie sich, dass der Griff in einer verriegelten Position einrastet.

7. Gerät einschalten/ausschalten

Setzen Sie die Akkus in die dafür vorgesehenen Schienen ein.

Achtung: das Gerät ist nun betriebsbereit.

Zum Ein-/Ausschalten drehen sie am Einstellrad (siehe Abbildung 1, Punkt 2). Hierüber kann auch die Blas-/Sauggeschwindigkeit eingestellt werden.

Wir empfehlen Ihnen Ihre Arbeiten zunächst mit einer geringeren Leistung zu beginnen und nur im Bedarfsfall die Leistung zu erhöhen. Mit einer niedrigeren Leistung, verringern Sie zum einen die Lautstärke und zum anderen verlängern die Laufzeit Ihrer Akkus.

8. Wartung und Pflege

Achtung: vor allen Arbeiten am Elektrowerkzeug den Akku aus dem Gerät nehmen.

Kein Wasser oder flüssige Reinigungsmittel verwenden.

- Reinigen Sie den Laubbläser nach jedem Einsatz mit einem trockenen Tuch bzw. bei starker Verschmutzung mit einer Bürste.

- Spritzen Sie den Laubbläser keinesfalls mit Wasser ab.

- Halten Sie die Kontakte des Akkus und des Gerätes sauber und staubfrei.

9. Entsorgung



WARNUNG!

Ausgediente Elektrowerkzeuge vor der Entsorgung unbrauchbar machen:

- netzbetriebene Elektrowerkzeuge durch Entfernen des Anschlusssteckers,
- akkubetriebene Elektrowerkzeuge durch Entfernen des Akkus.



Nur für EU-Länder

Werfen Sie Elektrowerkzeuge nicht in den Hausmüll! Gemäß Europäischer Richtlinie 2012/19/EG über Elektro- und Elektronik-Altgeräte und Umsetzung in nationales Recht müssen verbrauchte Elektrogeräte getrennt gesammelt und einer umweltgerechten Wiederverwertung zugeführt werden. Rohstoffrückgewinnung statt Müllentsorgung. Gerät, Zubehör und Verpackung sollten einer



umweltgerechten Wiederverwertung zugeführt werden. Zum sortenreinen Recycling sind Kunststoffteile gekennzeichnet.



WARNUNG!

Akkus/Batterien nicht in den Hausmüll, ins Feuer oder ins Wasser werfen. Ausgediente Akkus nicht öffnen. Akkus/Batterien sollen gesammelt, recycelt oder auf umweltfreundliche Weise entsorgt werden.

Nur für EU-Länder: Gemäß Richtlinie 2006/66/EG müssen defekte oder verbrauchte Akkus/Batterien recycelt werden.



HINWEIS

Über Entsorgungsmöglichkeiten informieren Sie sich bitte bei Ihrer Kommune/Stadt,



Recycling raw materials instead of waste disposal.

10. Technische Daten

Produktname	FX-E2LBS
Nennspannung	40V (2 x 20V)
Nettogewicht (ohne Akkus)	
Max. Blasgeschwindigkeit	68 m/s
Max. Luftvolumen als Laubbläser	
Ansauggeschwindigkeit	22m/s
Ansaugvolumen	685.1m ³ /h (403CGM)
Volumen Laubfangbox	
Schalldruck	LpA 0 95db(A), K=3db(A)
Schallleistungspegel	LwA = 104 dB(A), K=3db(A)
Garantierter Schallleistungspegel	107 dB(A)

11. EU-Konformitätserklärung / Declaration of Conformity

Hersteller/Producer FUXTEC GmbH
Kappstraße 69, 71083 Herrenberg Deutschland /
Germany
Email: info@fuxtec.de Web: www.fuxtec.de

Bezeichnung / name Akku Laubbläser/-sauger / Cordless Leaf Blower / Vacuum

Typ / model FX-E2LBS

EG-Richtlinie / EC directive MD Directive: 2006 / 42 /EC

Angewandte Normen / applicable standards

EN ISO 12100:2010
EN 62841-1:2015
EN 15503:2009+A2

Hiermit erklären wir, dass die oben genannte Maschine aufgrund Ihrer Bauart in der von uns in Verkehr gebrachten Version den grundlegenden Sicherheits- und Gesundheitsanforderungen der aufgeführten EG-Richtlinie entsprechen.

Hereby we declare that the above mentioned machine meet the essential safety and health requirements of the above stated EC directives. Any manipulation or change of the machine not being explicitly authorized by us in advance renders this document null and void.

Aufbewahrung der technischen Unterlagen: FUXTEC GmbH • Kappstraße 69 • 71083 Herrenberg •
Germany, L. Zirkler, Geschäftsführung

Herrenberg, 27.05.2024



Leonhard Zirkler FUXTEC GmbH

KAPPSTRASSE 69

71083 HERRENBERG GERMANY

ENGLISH VERSION

12. Introduction and safety

Never allow children or persons unfamiliar with these instructions to use the garden device. Children should be supervised to ensure that they do not play with the device.

Intended use

This garden device is designed as a blowing device for blowing leaves, grass, paper and similar things in the private sector.

The device is to be used in accordance with the descriptions and safety instructions given in this manual and in the descriptions and safety instructions provided. Any other use is not intended. Any use other than that intended will invalidate the warranty and result in the manufacturer's refusal to accept any responsibility. The user is liable for all damage to third parties and their property. Operate the device only in the technical condition specified and delivered by the manufacturer. Unauthorized modifications to the device exclude the manufacturer's liability for any resulting damage.

General safety instructions for power tools

WARNING!

Read all safety information and instructions. Failure to follow the safety information and instructions may result in electric shock, fire and/or serious injury.

Keep all safety information and instructions for future reference.

The term power tool used in the safety information refers to power tools that operate on mains power (with power cord) and battery-powered power tools (without power cord).

Workplace safety

- Keep your work area clean and well lit. Clutter or unlit work areas can lead to accidents.
- Do not work with the power tool in a potentially explosive environment containing flammable liquids, gases or dust. Power tools generate sparks that can ignite the dust or vapours.
- Keep children and other persons away from the power tool throughout its use. If distracted, you may lose control of the device.

Electrical safety

- Keep power tools away from rain or wet conditions. Water entering a power tool increases the risk of electric shock.
- Do not use the cord to carry or hang the power tool or to unplug the power tool from the wall outlet. Keep the cord away from heat, oil, sharp edges or moving parts. Damaged or tangled cables increase the risk of electric shock.
- If you use a power tool outdoors, only use extension cords that are suitable for outdoor use. Using an extension cord suitable for outdoor use reduces the risk of electric shock.

Personal safety

- Be alert, pay attention to what you are doing, and use common sense when working with a power tool. Do not use a power tool if you are tired or under the influence of drugs, alcohol or medication. A moment of carelessness while using a power tool can cause serious injury.
- Wear personal protective equipment and always wear safety glasses. Wearing personal protective equipment such as a dust mask, non-slip safety shoes, hard hat or ear protection, depending on the after type and use of the power tool, reduces the risk of injury.
- Avoid unintentional start-up. Make sure that the power tool is turned off before connecting it to the power supply and/or battery, picking it up or carrying it. If you lift your finger while carrying the power tool on the switch or connect the device to the power supply when switched on, this can lead to accidents.
- Remove adjustment tools or wrenches before turning on the power tool. A tool or wrench that is in a rotating part of the unit may cause injury.
- Avoid abnormal posture. Maintain a safe standing position and balance at all times. This allows you to control the power tool better in unexpected situations.
- Wear suitable clothing. Do not wear loose clothing or jewellery. Keep hair, clothing and gloves away from moving parts. Loose clothing, jewellery or long hair can be caught by moving parts.

Symbols on the device



Read the user manual carefully.



Risk of injury from flying parts. Always keep a sufficient safety distance.



Beware of rotating blades in the appliance. Avoid sucking body parts into the machine.



Always remove the battery before maintenance or cleaning!



Wear suitable protective clothing such as safety goggles, hearing protection, safety boots and work gloves.



Do not use in the rain!

Use and handling of the power tool

- Do not overload the device. Be sure to use the designated power tool for your work. With the right power tool, you will work better and safer in the specified power range.

- Do not use a power tool whose switch is defective. A power tool that cannot be switched on or off is dangerous and must be repaired.

- Unplug the power cord and/or remove the battery before making adjustments to the device, changing accessories or putting the device away. This precaution prevents the power tool from starting accidentally.

- Keep unused power tools out of the reach of children. Do not have the device used by persons who are not familiar with it or have not read these instructions. Power tools are dangerous if they are used by inexperienced persons.

- Take care of power tools properly. Check that moving parts function properly and do not jam, that parts are not broken or damaged in such a way that the function of the power tool is impaired. Have damaged parts repaired before using the device. Many accidents are caused by poorly maintained power tools.
- Be sure to use power tools, accessories, insert tools, etc. according to these instructions. Take into account the working conditions and the task to be performed. The use of power tools for applications other than those intended can lead to dangerous situations.

Use and handling of the cordless tool

- Charge the batteries only with chargers recommended by the manufacturer. Using a charger that is suitable for a particular type of battery creates a fire hazard when used with other batteries.
- Only use the rechargeable batteries in power tools that are designed for this purpose. Use of other batteries may cause injury and fire.
- Keep the unused battery away from paper clips, coins, keys, nails, screws, or other small metal objects that could cause the contacts to bridge. A short circuit between the battery contacts may cause burns or fire.
- Liquid may leak from the battery if used incorrectly. Avoid contact with it. In case of accidental contact, rinse with water. If the liquid gets into your eyes, seek additional medical attention. Leaking battery fluid may cause skin irritation or cause burns.

13. Safety information for leaf blowers / vacuum

- For your safety and the safety of others, read this manual and its safety information before using the device. Please keep this manual and its safety information in a safe place for future reference and keep it handy for any operation.
- Pass on the operating instructions with the device in the event of a change of ownership.
- Persons operating the device must not be under the influence of intoxicating substances (e.g. alcohol, drugs or medicines).
- Operate the device only in the conditions specified and supplied by the manufacturer. technical condition. Unauthorized modifications to the device exclude the manufacturer's liability for any resulting damage.
- Only use the device in daylight or under good artificial lighting.
- Only use the device in dry weather conditions. Keep it away from rain or moisture. Water ingress into the device increases the risk of electric shock.
- Turn off the device and remove the battery in the following conditions:

- if the device is left unattended;
- before checking, cleaning or other work on the device;
- if the device starts to vibrate excessively.

Before use

- Familiarize yourself with the device and its functions and controls before starting work.
- Check the device for signs of wear or damage before starting work and after a collision.
- Do not use device whose switch is defective and cannot be switched on or off.
- Check that all nuts, bolts and screws are tight to ensure that the device is operated safely.
- Never use any device with damaged or missing parts. Have them repaired or replaced if necessary by a qualified technician or service centre.
- When working with or on the device, always wear sturdy shoes, long trousers and the appropriate personal protective device (safety glasses, hearing protection, non-slip work gloves, etc.). Wearing personal protective device reduces the risk of injury.
- Do not wear jewellery or loose clothing that could be caught by the blower. Keep long hair away from the suction opening.
- Remove adjustment tools or wrenches before turning on the hedge trimmer. A tool or wrench that is in a moving part of the machine can cause injury.
- Inspect the area where the device is used and remove stones and wires that could be caught by the blowing device to avoid endangering people.

During use

- Do not operate the device if persons (especially children) or animals are in the immediate vicinity.
- Interrupt work if you notice that persons (especially children) or pets are nearby.
- Do not blow debris in directions where people are present.
- Avoid abnormal posture. Ensure that you stand securely and keep your balance at all times. This gives you better control of the leaf blower in unexpected situations and on particularly steep slopes.
- Do not work with the leaf blower in explosive environments containing flammable liquids, gases or dust. The leaf blower can produce sparks that can ignite the dust or vapours.
- Do not work with the blower near open windows.
- Exercise special caution when walking backwards. There is a danger of tripping!
- Only move at walking speed.

- Never leave the device unattended during breaks in work and store it in a safe place.

After use

- Turn off the device, remove the battery and then place the device in a safe place.
- Do not store the device within the reach of children.
- Make sure that the ventilation slots of the device are free from dirt.
- Replacement parts must meet the requirements specified by the manufacturer.
For this reason, only original spare parts or spare parts approved by the manufacturer should be used. When replacing the unit, please observe the installation instructions provided and remove the Battery.
- Only have repairs performed by a qualified specialist or a specialist workshop.

14. Safety information for the charger

- Keep the charger away from rain or moisture. Water entering a charger increases the risk of electric shock.
- Keep the charger clean. Soiling increases the risk of electric shock.
- Check the charger, cable and plug before each use. Do not use the charger if you notice any damage. Do not open the charger yourself and have it repaired by qualified personnel using only original spare parts.
Damaged chargers, cables and plugs increase the risk of electric shock.
- Do not place any objects on the charger or place it on soft surfaces. This could result in a fire hazard.
- Always check that the mains voltage corresponds to the voltage indicated on the charger's rating plate.
- Never use the charger if the cable, plug or the device itself is damaged by external influences. Take the charger to the nearest specialist workshop.
- Never open the charger. In the event of a fault, take it to a specialist workshop.

15. Safety information for Li-Ion batteries

- Do not open the battery. There is a risk of short circuit.
- Protect the battery from heat, including continuous exposure to sunlight, fire, water and moisture. There is a risk of explosion.
- Vapours may escape if the battery is damaged or used improperly. Supply fresh air and consult a doctor if you have any complaints. The vapours can irritate the respiratory tract.
- Liquid may leak from the battery if used incorrectly. Avoid contact with it. In case of accidental contact, rinse with water. If the liquid gets into your eyes, seek additional medical attention. Leaking battery fluid may cause skin irritation or burns.
- Only use original batteries with the voltage specified on the rating plate of your power tool. If other batteries are used, e.g. imitation, reconditioned batteries or batteries from other manufacturers, there is a risk of injury and material damage due to exploding batteries.
- The battery voltage must match the battery charging voltage of the charger. Otherwise there is a risk of fire and explosion.
- Only charge the batteries with chargers recommended by the manufacturer. Using a charger that is suitable for a particular type of battery creates a fire hazard if it is used with other batteries.
- Sharp objects such as nails or screwdrivers or external force may damage the battery. An internal short circuit may occur and the battery may burn, smoke, explode or overheat.

16. Presentation

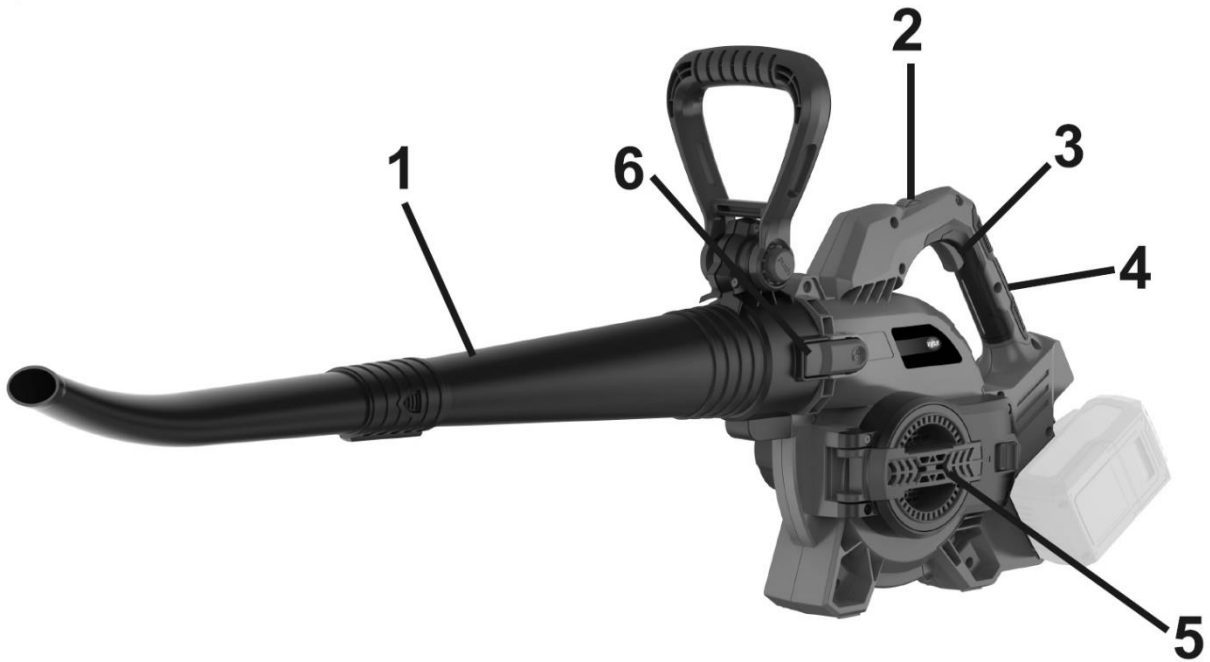

Figure 1: Device function Leaf blower

1. Upper blowpipe
2. Control dial for speed regulation
3. ON / OFF switch
4. Rear handle
5. Cover for shredder / suction pipe attachment
6. Locking button

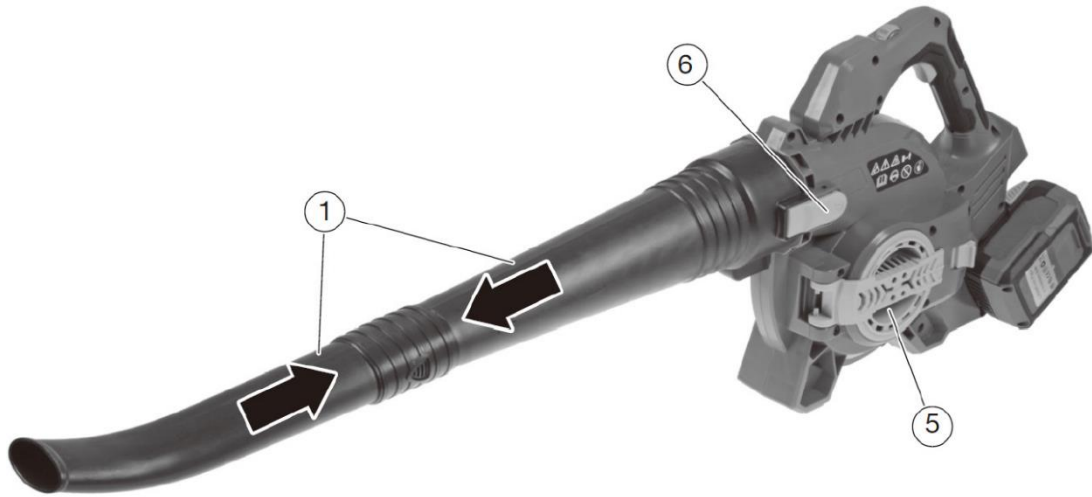

Figure 2: Device function Leaf vacuum

- 7. Front handle
- 8. Suction pipe attachments
- 9. Connection pipe for leaf bag
- 10. Locking device for suction pipe

17. Assembly

Assembly as a leaf blower



- 1) Plug both parts of the blowpipe together and ensure that they engage securely.
- 2) Slide the blowpipe onto the corresponding opening until the release button (6) engages.
- 3) Close the protective cover of the suction opening (5).
Note: The appliance cannot be switched on if the protective cover is not fully closed.
- 4) To remove the blowpipes, press the release button (6) and pull the pipe off.

Assembly as a leaf vacuum

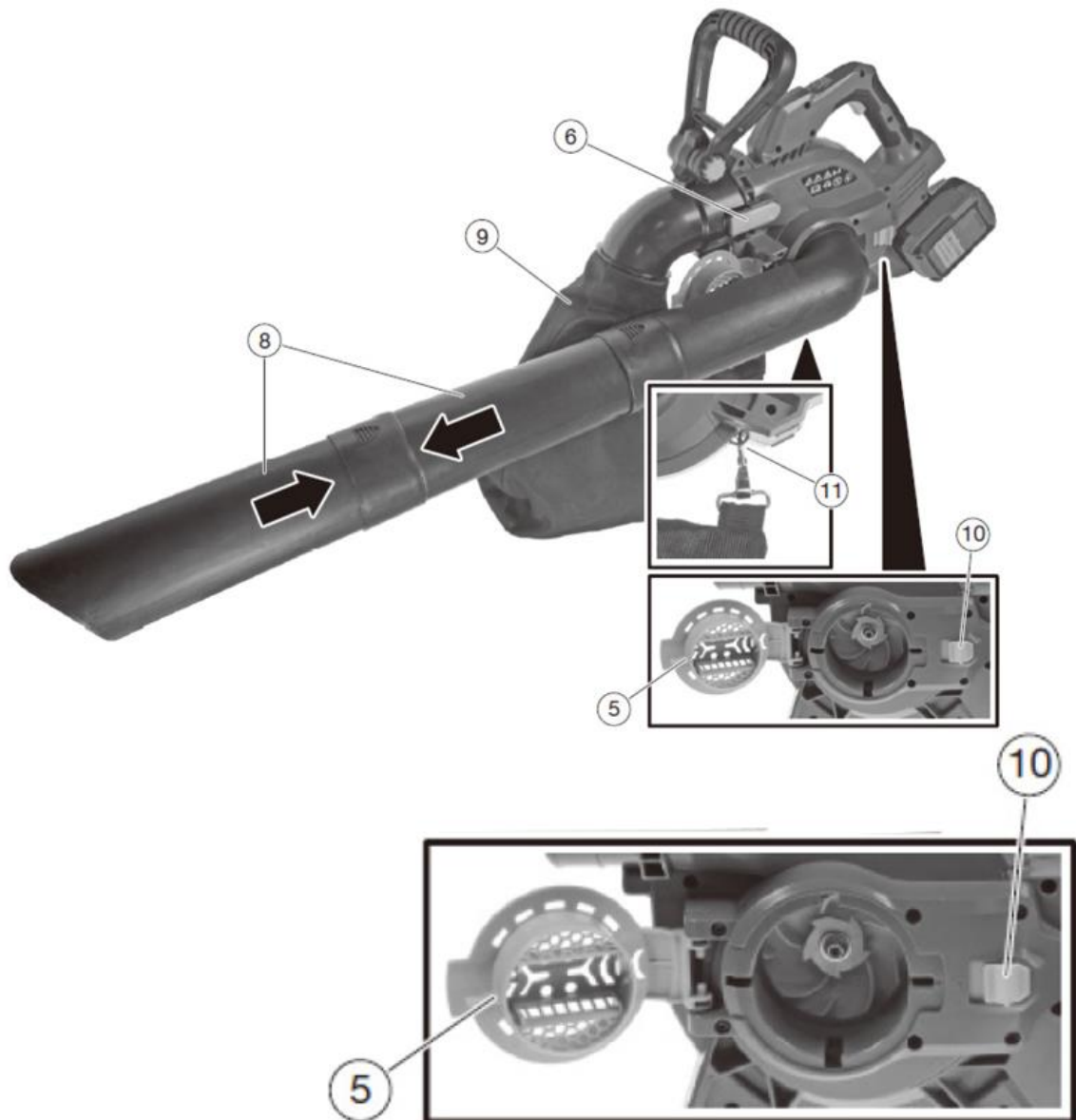

WARNING! Risk of injury!

Never use the appliance if only part of the suction pipe is connected.

NOTICE! Risk of damage to the device!

Once the two-part suction pipe has been assembled, it must not be disassembled into two parts.

- 1) Push both parts of the suction pipe (8) together and ensure that they engage firmly with each other.
- 2) Connect the leaf collection bag (9) to the corresponding connection pipe and attach it to the motor housing until the release button (6) engages.
- 3) Open the protective cover of the suction pipe attachment (5).
- 4) Insert the suction pipe (8) into the appropriate opening until the release button (10) engages.
- 5) To remove the attachment for the leaf collection bag, press the release button (6) and pull out the connection pipe. To remove the suction pipe, press the release button (10) and pull out the suction pipe.

Assembly the front handle



- 1) Press the button and insert the front handle.
- 2) Turn the handle to the desired angle while holding down the button. Release the button and make sure that the handle engages in a locked position.

18. Switching On/Off the device

Insert the batteries into the rails provided.

Attention: the appliance is now ready for operation.

To switch on/off, turn the control dial (see Figure 1, point 2). This can also be used to set the blowing/suction speed. We recommend that you start your work with a lower power setting and only increase the power if necessary. Lowering the power will reduce the noise level and extend the battery life

19. Maintenance and care

Warning: before carrying out any work on the power tool, remove the battery from the device.

Do not use water or liquid cleaning agents.

- Clean the leaf blower after each use with a dry cloth or with a brush if it is very dirty.
- Never spray the leaf blower with water.
- Keep the contacts of the battery and the device clean and dust-free.

20. Disposal



WARNING!

Make used power tools unusable before disposal:

- - mains-operated power tools by removing the connecting plug,
- - battery operated power tools by removing the battery.



For EU countries only

Do not throw power tools into the household waste! According to the European Directive 2012/19/EC on waste electrical and electronic device and its implementation in national law, used electrical device must be collected separately and recycled in an environmentally friendly manner.

Raw material recovery instead of waste disposal. Device, accessories and packaging should be



recycled in an environmentally friendly manner. Plastic parts are marked for recycling according to type.



WARNING!

Do not throw batteries into household waste, fire or water. Do not open spent batteries. Batteries should be collected, recycled or disposed of in an environmentally friendly manner.

For EU countries only: According to Directive 2006/66/EC, defective or used batteries must be recycled.



NOTE

Please contact your local authority/city for information on disposal options,



Recycling raw materials instead of waste disposal.

21. Technical data

Product name	FX-E2LBS
Nominal voltage	40V (2 x 20V)
Net weight (without battery)	
Max. Blowing speed	68 m/s
Max. Air volume as a leaf blower	
Suction speed	22m/s
Suction volume	685.1m ³ /h (403CGM)
Volume leaf box	
Sound pressure	LpA 0 95db(A), K=3db(A)
Sound power level	LwA = 104 dB(A), K=3db(A)
Guaranteed sound power level	107 dB(A)

22. EU Declaration of Conformity

Manufacturer/Producer FUXTEC GmbH
Kappstraße 69, 71083 Herrenberg Deutschland /
Germany
email: info@fuxtec.co.uk

Bezeichnung / name	Cordless leaf blower vacuum
Type / model	FX-E2LBS
EG-Richtlinie / EC directive	MD Directive: 2006 / 42 /EC
Angewandte Normen / applicable standards	EN ISO 12100:2010 EN 62841-1:2015 EN 15503:2009+A2

Hereby we declare that the above-mentioned machine meets the essential safety and health requirements of the above stated EC directives. Any manipulation or change of the machine not being explicitly authorized by us in advance renders this document null and void.

Retention of technical documentation: FUXTEC GmbH • Kappstraße 69 • 71083 Herrenberg •
Germany, L. Zirkler, CEO

Herrenberg, 27th of May 2024



Leonhard Zirkler FUXTEC GmbH
KAPPSTRASSE 69
71083 HERRENBERG GERMANY

VERSION FRANCAISE

23. Introduction et sécurité

Ne laissez jamais les enfants ou les personnes qui ne sont pas familières avec ces instructions utiliser cet outil de jardin. Les enfants doivent être surveillés pour s'assurer qu'ils ne jouent pas avec l'appareil.

Utilisation conforme

Cet outil de jardin est conçu comme un outil de soufflage pour souffler des feuilles, de l'herbe, du papier et autres dans le cadre d'une utilisation privée.

L'appareil doit être utilisé conformément aux instructions de ce manuel.

Toute autre utilisation n'est pas conforme, invalidera la garantie, et entraînera le rejet de toute responsabilité de la part du fabricant. L'utilisateur est responsable de tous les dommages causés aux tiers et à leurs biens. Ne faites fonctionner l'appareil que dans l'état technique prescrit et livré par le fabricant. Les modifications non autorisées apportées à l'appareil excluent la responsabilité du fabricant pour tout dommage en résultant.

Instructions générales de sécurité pour les outils électriques

ATTENTION !

Lisez toutes les instructions et consignes de sécurité. Le non-respect des avertissements et des instructions de sécurité peut entraîner un choc électrique, un incendie et/ou des blessures graves.

Conservez toutes les consignes de sécurité et les instructions pour l'avenir.

Le terme "outil électrique" utilisé dans les instructions de sécurité fait référence aux outils électriques fonctionnant sur secteur (avec cordon d'alimentation) et aux outils électriques fonctionnant sur batterie (sans cordon d'alimentation).

Sécurité sur le lieu d'intervention

- Veillez à ce que votre lieu de travail soit propre et bien éclairé. Les zones de travail encombrées ou non éclairées peuvent entraîner des accidents.

- Ne travaillez pas avec l'outil électrique dans des environnements explosifs contenant des liquides, des gaz ou des poussières inflammables. Les outils électriques produisent des étincelles qui peuvent enflammer la poussière ou les vapeurs.

- Tenez les enfants et les autres personnes à l'écart lorsque vous utilisez l'outil électrique. Si vous êtes distrait, vous risquez de perdre le contrôle de l'outil électrique.

Sécurité électrique

- La prise de l'outil électrique doit s'insérer dans la prise de courant. La prise ne doit être modifiée en aucune façon. N'utilisez pas de prises adaptatrices avec des outils électriques reliés à la terre. Des prises non modifiées et bien adaptées réduisent le risque de choc électrique.
- Évitez tout contact physique avec des surfaces reliées à la terre, telles que les tuyaux, les appareils de chauffage, les cuisinières et les réfrigérateurs. Il y a un risque accru de choc électrique si votre corps est relié à la terre.
- Gardez les outils électriques à l'abri de la pluie ou de l'humidité. L'infiltration d'eau dans un outil électrique augmente le risque de choc électrique.
- N'utilisez pas le câble pour transporter ou suspendre l'outil électrique ou pour retirer la prise du mur. Tenez le cordon à l'écart de la chaleur, de l'huile, des bords coupants ou des pièces mobiles. Des câbles endommagés ou emmêlés augmentent le risque de choc électrique.
- Si vous utilisez un outil électrique à l'extérieur, n'utilisez que des rallonges adaptées à l'extérieur. Un câble de rallonge adapté pour une utilisation en extérieur réduit le risque de choc électrique.

Sécurité des personnes

- Soyez vigilant, faites attention à ce que vous faites et faites preuve de bon sens lorsque vous travaillez avec un outil électrique. N'utilisez pas un outil électrique si vous êtes fatigué ou sous l'influence de drogues, d'alcool ou de médicaments. Un moment d'inattention lors de l'utilisation d'un outil électrique peut provoquer des blessures graves.
- Portez un équipement de protection individuelle et des lunettes de protection en permanence. Le port d'équipements de protection individuelle tels qu'un masque anti-poussière, des chaussures de sécurité antidérapantes, un casque de sécurité ou des protections auditives, selon le type et l'utilisation de l'outil électrique, réduit le risque de blessure.
- Évitez les mises en service involontaires. Assurez-vous que l'outil électrique soit éteint avant de le brancher sur le réseau électrique et/ou sur la batterie, de le prendre ou de le transporter. Si vous transportez l'outil électrique avec le doigt sur l'interrupteur ou si vous connectez l'appareil à l'alimentation électrique lorsqu'il est allumé, cela peut causer des accidents.
- Retirez les outils de réglage ou les clés avant de mettre l'outil électrique en marche. Un outil ou une clé qui se trouve dans une partie rotative de la machine peut causer des blessures.
- Évitez les postures anormales. Assurez une position stable et gardez votre équilibre à tout moment. Cela vous permet de mieux contrôler l'outil électrique dans des situations inattendues.
- Portez des vêtements appropriés. Ne portez pas de vêtements amples ni de bijoux. Tenez les cheveux, les vêtements et les gants à l'écart des pièces en mouvement. Les vêtements amples, les bijoux ou les cheveux longs peuvent être happés par des pièces mobiles.

Icônes sur l'appareil



Lisez attentivement le manuel d'utilisation.



Risque de blessure par des pièces projetées. Toujours garder une distance de sécurité suffisante.



Attention aux lames en rotation dans l'appareil. Évitez d'aspirer des parties du corps dans la machine.



Retirer impérativement la batterie avant toute opération de maintenance ou de



Portez des vêtements de protection adaptés, tels que des lunettes de protection, des protections auditives, des bottes de sécurité et des gants de travail.



Ne pas utiliser sous la pluie !

Utilisation et manipulation de l'outil électrique

- N'utilisez pas l'appareil au-delà de sa charge maximale. Utilisez l'outil électrique approprié pour votre travail. Avec le bon outil électrique, vous travaillerez mieux et plus sûrement dans la plage de puissance spécifiée.
- N'utilisez pas un outil électrique dont l'interrupteur est défectueux. Un outil électrique qui ne peut pas être allumé ou éteint est dangereux et doit être réparé.
- Débranchez le cordon d'alimentation et/ou retirez la batterie avant d'effectuer des réglages sur l'appareil, de changer d'accessoire ou de ranger l'appareil. Cette précaution permet d'éviter que l'outil électrique ne démarre accidentellement.
- Gardez les outils électriques inutilisés hors de portée des enfants. Ne permettez pas aux personnes qui ne connaissent pas l'appareil ou qui n'ont pas suivi ou lu ces instructions de l'utiliser. Les outils électriques sont dangereux s'ils sont utilisés par des personnes inexpérimentées.

- Prenez soin des outils électriques avec précaution. Vérifiez que les pièces mobiles fonctionnent correctement et ne se bloquent pas, que les pièces ne soient pas cassées ou endommagées de telle sorte que le fonctionnement de l'outil électrique soit altéré. Faites réparer les pièces endommagées avant d'utiliser l'outil. De nombreux accidents sont causés par des outils électriques mal entretenus.
- Utilisez les outils électriques, les accessoires, les outils d'insertion, etc. conformément à ces instructions. Tenez compte des conditions de travail et de la tâche à accomplir. L'utilisation d'outils électriques pour des applications autres que celles prévues peut conduire à des situations dangereuses.

Utilisation et manipulation de l'outil à batterie

- Chargez les batteries uniquement avec les chargeurs recommandés par le fabricant. L'utilisation d'un chargeur adapté à un type de batterie spécifique crée un risque d'incendie lorsqu'il est utilisé avec d'autres batteries.
- Utilisez uniquement les batteries fournies dans les outils électriques. L'utilisation d'autres batteries peut entraîner des blessures et un risque d'incendie.
- Gardez la batterie inutilisée à l'écart des trombones, pièces de monnaie, clés, clous, vis ou autres petits objets métalliques qui pourraient provoquer un pontage des contacts. Un court-circuit entre les contacts de la batterie peut provoquer des brûlures ou entraîner un incendie.
- Du liquide peut s'échapper de la batterie si elle n'est pas utilisée correctement. Évitez tout contact avec celui-ci. En cas de contact accidentel, rincez à l'eau. Si le liquide pénètre dans vos yeux, consultez un médecin. Les fuites de liquide de batterie peuvent provoquer une irritation de la peau ou causer des brûlures.

24. Consignes de sécurité pour les souffleurs de feuilles

- Pour votre propre sécurité et celle des autres, lisez ce manuel et ses instructions de sécurité avant d'utiliser l'appareil. Veuillez conserver le mode d'emploi et les consignes de sécurité pour une utilisation ultérieure et les prendre en compte pour chaque utilisation.
- Transmettez le mode d'emploi avec l'appareil en cas de changement de propriétaire.
- Les personnes qui utilisent l'appareil ne doivent pas être sous l'influence de substances intoxicantes (par exemple, alcool, drogues ou médicaments).
- N'utilisez l'appareil que de la manière prescrite et dans l'état technique fourni par le fabricant. Les modifications non autorisées apportées à l'appareil excluent la responsabilité du fabricant pour tout dommage en résultant.
- N'utilisez l'appareil qu'à la lumière du jour ou sous un bon éclairage artificiel.
- N'utilisez l'appareil que par temps sec. Tenez-le à l'abri de la pluie ou de l'humidité. L'infiltration d'eau dans l'appareil augmente le risque de choc électrique.
- Éteignez l'appareil et retirez la batterie dans les conditions suivantes :
 - ◆ si l'appareil est laissé sans surveillance ;

- ◆ avant de vérifier, de nettoyer ou d'effectuer d'autres travaux sur l'appareil ;
- ◆ si l'appareil commence à vibrer excessivement.

Avant l'utilisation

- Familiarisez-vous avec l'appareil de soufflage, ses fonctions et ses commandes avant de commencer à travailler.
- Vérifiez si l'appareil présente des signes d'usure ou des dommages avant de le mettre en marche et après un choc.
- N'utilisez pas un appareil dont l'interrupteur est défectueux et qui ne peut plus être allumé ou éteint.
- Vérifiez que tous les écrous, boulons et vis soient bien serrés pour assurer un fonctionnement sûr de l'appareil.
- N'utilisez jamais un appareil dont certaines pièces sont endommagées ou manquantes. Faites-les réparer ou, le cas échéant, remplacer par un technicien qualifié ou un atelier spécialisé.
- Lorsque vous travaillez avec ou sur l'appareil, portez toujours des chaussures robustes, des pantalons longs et un équipement de protection individuelle approprié (lunettes de protection, protection auditive, gants de travail antidérapants, etc.) Le port d'un équipement de protection individuelle réduit le risque de blessure.
- Ne portez pas de bijoux ou de vêtements amples qui pourraient être happés par le ventilateur. Gardez les cheveux longs éloignés de l'orifice d'aspiration.
- Retirez les outils de réglage ou les clés avant de mettre en marche le souffleur de feuilles. Un outil ou une clé qui se trouve dans une partie mobile de l'équipement peut causer des blessures.
- Vérifiez la zone où l'appareil est utilisé et retirez les pierres et les fils qui pourraient être pris par le souffleur pour éviter de mettre les gens en danger.

Lors de l'utilisation

- N'utilisez pas l'appareil si des personnes (en particulier des enfants) ou des animaux se trouvent à proximité immédiate.
- Interrompez le travail si vous remarquez que des personnes (surtout des enfants) ou des animaux domestiques sont à proximité.
- Ne soufflez pas de déchets dans les directions où des personnes sont présentes.
- Évitez les postures anormales. Assurez une position stable et gardez votre équilibre à tout moment. Cela vous permet de mieux contrôler le souffleur à feuilles dans des situations inattendues et sur des pentes particulièrement raides.

- Ne travaillez pas avec le souffleur de feuilles dans des environnements explosifs contenant des liquides, des gaz ou des poussières inflammables. Le souffleur de feuilles peut produire des étincelles qui peuvent enflammer la poussière ou les vapeurs.
- Ne travaillez pas avec l'appareil de soufflage à proximité de fenêtres ouvertes.
- Faites preuve d'une prudence particulière lorsque vous marchez à reculons. Il y a un risque de trébucher !
- Avancez au rythme de la marche uniquement.
- Ne laissez jamais l'appareil sans surveillance pendant les interruptions de travail et rangez-le dans un endroit sûr.

Après utilisation

- Éteignez l'appareil, retirez la batterie, puis placez l'appareil dans un endroit sûr.
- Ne rangez pas l'appareil à la portée des enfants.
- Assurez-vous que les fentes d'aération de l'appareil ne soient pas encrassées.
- Les pièces de rechange doivent répondre aux exigences spécifiées par le fabricant. Par conséquent, n'utilisez que des pièces de rechange d'origine ou des pièces de rechange approuvées par le fabricant. Veuillez respecter les instructions d'installation fournies avec le produit de remplacement et retirez la batterie.
- Faites effectuer les réparations uniquement par un spécialiste qualifié ou un atelier spécialisé.

25. Instructions de sécurité pour le chargeur

- Gardez le chargeur à l'abri de la pluie ou de l'humidité. L'infiltration d'eau dans un chargeur augmente le risque de choc électrique.
- Gardez le chargeur propre. L'encrassement peut provoquer un choc électrique.
- Vérifiez le chargeur, le câble et la prise avant chaque utilisation. N'utilisez pas le chargeur si vous constatez des dommages. N'ouvrez pas le chargeur vous-même et faites-le réparer par du personnel qualifié en utilisant uniquement des pièces de rechange d'origine. Les chargeurs, les câbles et les connecteurs endommagés augmentent le risque de choc électrique.
- Ne placez aucun objet sur le chargeur et ne le posez pas sur des surfaces molles. Il y a un risque d'incendie.
- Vérifiez toujours que la tension du secteur corresponde à la tension indiquée sur la plaque signalétique du chargeur.
- N'utilisez jamais le chargeur si le câble, la prise ou l'appareil lui-même est endommagé par des influences extérieures. Apportez le chargeur à l'atelier spécialisé le plus proche.

- N'ouvrez le chargeur sous aucun prétexte. En cas de panne, amenez-le à un atelier spécialisé.

26. Instructions de sécurité pour les batteries Li-Ion

- N'ouvrez pas la batterie. Il y a un risque de court-circuit.

- Protégez la batterie de la chaleur, notamment d'une exposition prolongée à la lumière du soleil, au feu, à l'eau et à l'humidité. Il y a un risque d'explosion.

- Si la batterie est endommagée ou mal utilisée, des vapeurs peuvent s'échapper. Prenez l'air et consultez un médecin si vous ressentez une gêne. Les vapeurs peuvent irriter les voies respiratoires.

- Du liquide peut s'échapper de la batterie si elle n'est pas utilisée correctement. Évitez tout contact avec celui-ci. En cas de contact accidentel, rincez à l'eau. Si le liquide pénètre dans vos yeux, consultez un médecin. Les fuites de liquide de batterie peuvent provoquer une irritation de la peau ou causer des brûlures.

- N'utilisez que des batteries rechargeables d'origine ayant la capacité indiquée sur la plaque signalétique de votre outil électrique.

Si d'autres batteries sont utilisées, par exemple des batteries de contrefaçon, des batteries reconditionnées ou des batteries d'autres fabricants, il y a un risque de blessure et de dommage matériel dû à l'explosion des batteries.

- La tension de la batterie doit correspondre à la tension de charge du chargeur. Sinon, il y a un risque d'incendie et d'explosion.

- Chargez les batteries uniquement avec les chargeurs recommandés par le fabricant. L'utilisation d'un chargeur adapté à un type de batterie spécifique crée un risque d'incendie lorsqu'il est utilisé avec d'autres batteries.

- La batterie peut être endommagée par des objets pointus tels que des clous ou des tournevis ou par une force extérieure. Un court-circuit interne peut se produire et la batterie peut brûler, fumer, exploser ou surchauffer.

27. Présentation

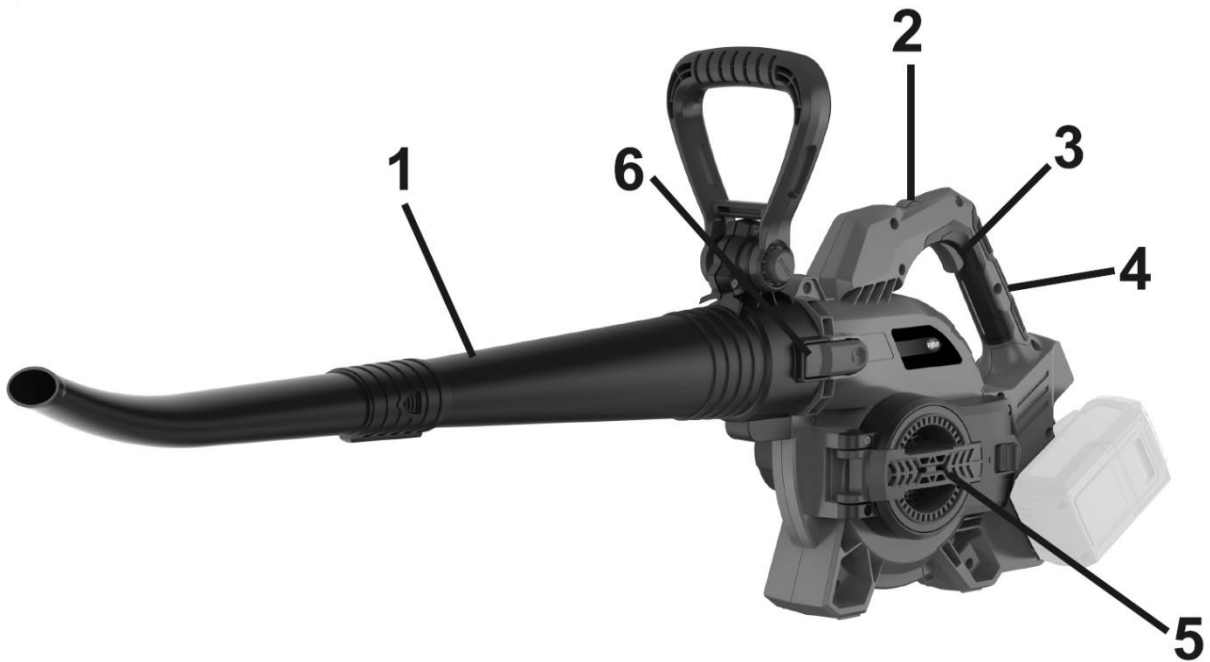

Figure 1 : Fonctionnement du souffleur de feuilles

1. Sarbacane supérieure
2. Dispositif de rotation pour le réglage de la vitesse
3. Interrupteur marche/arrêt
4. Poignée arrière
5. Couverture du broyeur / du tube d'aspiration
6. Bouton de verrouillage

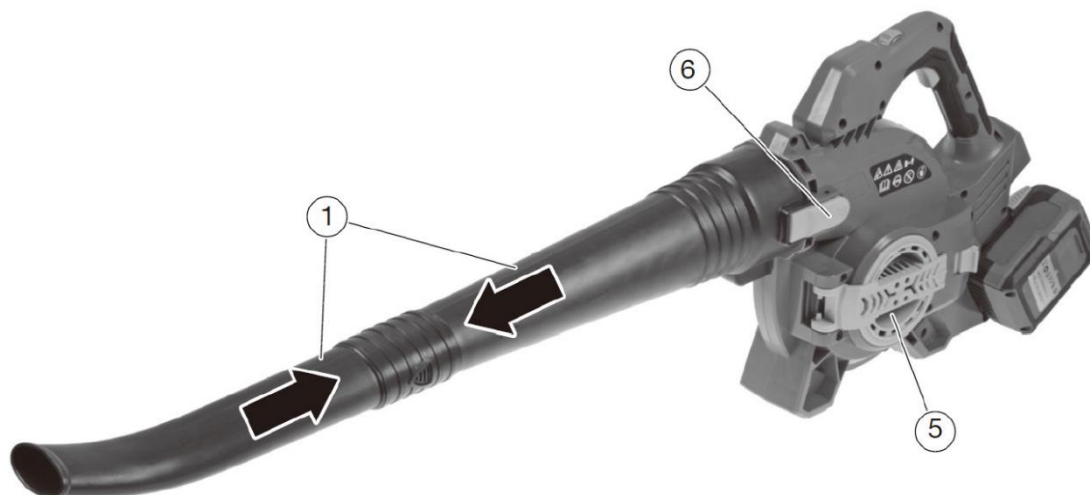

Figure 2 : Fonctionnement de l'aspirateur de feuilles

- 7. Poignée avant
- 8. Embouts pour tubes d'aspiration
- 9. Tube de raccordement sac à feuilles
- 10. Dispositif d'encliquetage pour tube d'aspiration

28. Montage

Montage comme souffleur de feuilles



- 1) Assemblez les deux parties de la sarbacane en veillant à ce qu'elles soient bien enclenchées.
- 2) Poussez le tube de soufflage sur l'ouverture correspondante jusqu'à ce que le bouton de déverrouillage (6) s'enclenche.
- 3) Fermez le couvercle de protection de l'ouverture d'aspiration (5).
Remarque : l'appareil ne peut pas être mis en marche si le couvercle de protection n'est pas complètement fermé.
- 4) Pour retirer le tube de soufflage, appuyez sur le bouton de déverrouillage (6) et retirez le tube.

Montage comme aspirateur de feuilles

AVERTISSEMENT ! Risque de blessure !

N'utilisez jamais l'appareil si une seule partie du tube d'aspiration est raccordée.

REMARQUE ! Risque d'endommager l'appareil !

Une fois le tube d'aspiration en deux parties assemblé, il ne doit plus être démonté en deux parties.

- 1) Emboîtez les deux parties du tube d'aspiration (8) en veillant à ce qu'elles s'enclenchent bien l'une dans l'autre.
- 2) Reliez le sac à feuilles (9) au tuyau de raccordement correspondant et fixez-le au boîtier du moteur jusqu'à ce que le bouton de déverrouillage (6) s'enclenche.
- 3) Ouvrez le couvercle de protection du tube d'aspiration (5).
- 4) Insérez le tube d'aspiration (8) dans l'ouverture correspondante jusqu'à ce que le bouton de déverrouillage (10) s'enclenche.
- 5) Pour retirer la rehausse du sac à feuilles, appuyez sur le bouton de déverrouillage (6) et retirez le tube de raccordement. Pour retirer le tube d'aspiration, appuyez sur le bouton de déverrouillage (10) et retirez le tube d'aspiration.

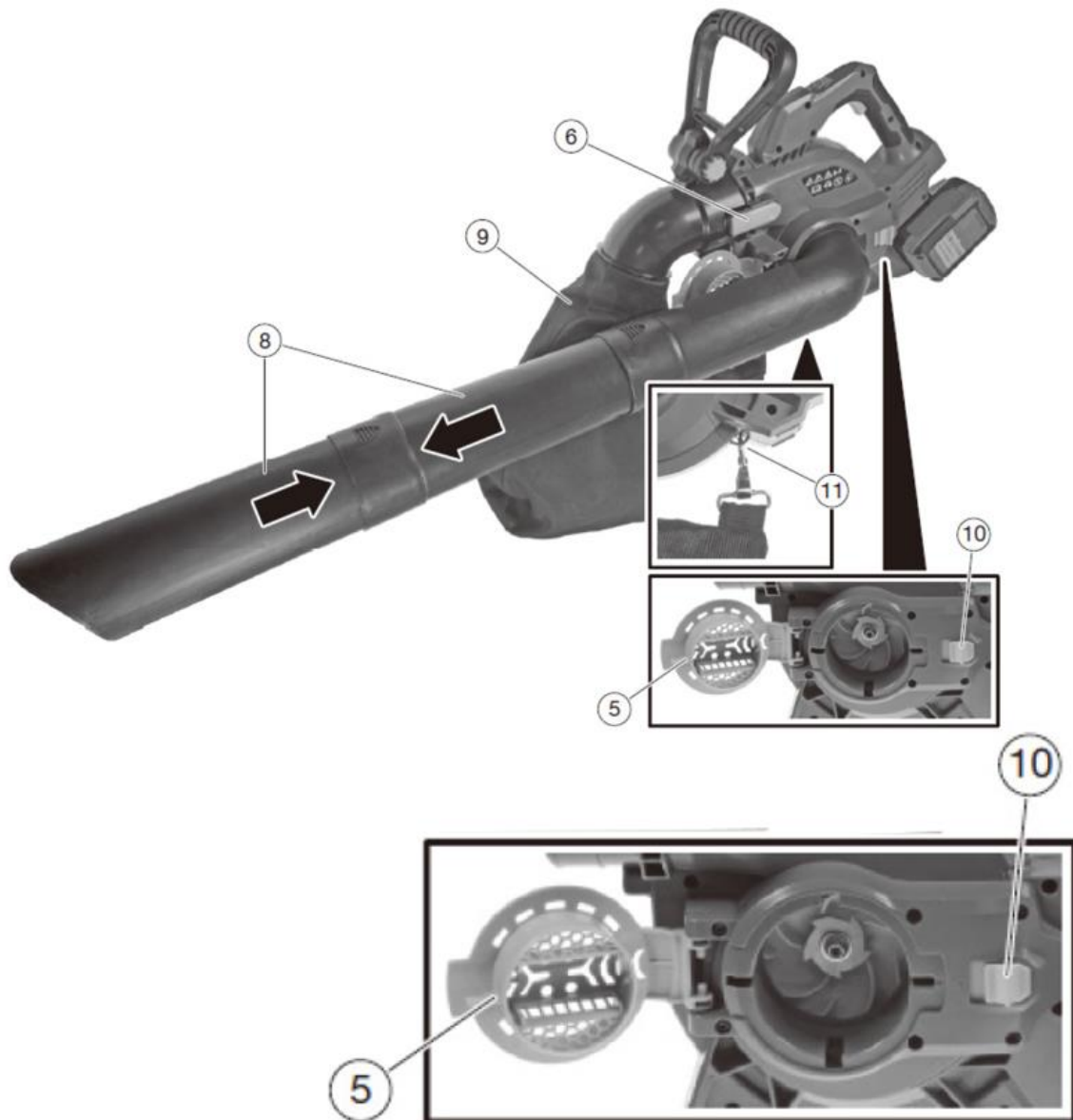

29. Mise en marche/arrêt de l'appareil

Insérez la batterie dans le rail prévu à cet effet.

Attention : l'appareil est maintenant prêt à fonctionner.

Pour allumer/éteindre, tournez la molette de réglage (voir figure 1, point 2). La vitesse de soufflage peut également être réglée ici.

Montage de la poignée supplémentaire



- 1) Appuyez sur le bouton et insérez la poignée avant.
- 2) Tout en maintenant la touche enfoncée, tournez la poignée à l'angle souhaité. Relâchez le bouton et assurez-vous que la poignée s'enclenche dans une position verrouillée.

30. Entretien et maintenance

Attention : avant toute intervention sur l'outil électrique, retirez la batterie de l'appareil.

N'utilisez pas d'eau ni de détergents liquides.

- Nettoyez le souffleur de feuilles après chaque utilisation avec un chiffon sec ou avec une brosse s'il est très sale.
- Ne pulvérisez jamais d'eau sur le souffleur de feuilles.
- Gardez les contacts de la batterie et de l'appareil propres et sans poussière.

31. Recyclage

Le 1er janvier 2015, est **entré en application le décret 2014-1577** du 23 décembre 2014 relatif à la **signalétique commune des produits recyclables** qui relèvent d'une consigne de tri. Ce décret entérine utilisation du **logo TRIMAN** qui s'applique aux produits recyclables. **Le TRIMAN est une signalétique qui répond à une obligation réglementaire** et fait l'objet d'une diffusion auprès des consommateurs. Conformément au décret d'application relatif à la signalétique commune des produits recyclables qui relèvent d'une consigne de tri précise, tout metteur sur le marché de produits recyclables soumis à un dispositif de **responsabilité élargie des producteurs** doit apposer une signalétique commune sur ses produits, ou à défaut sur l'emballage, la notice ou tout autre support y compris dématérialisé, informant le consommateur que ceux-ci relèvent d'une **consigne de tri**.



FR

Cet appareil,
ses accessoires,
cordons et batteries
se recyclent

À DÉPOSER
EN MAGASIN



OU

À DÉPOSER
EN DÉCHÈTERIE



Points de collecte sur www.quefairedemesdechets.fr
Privilégiez la réparation ou le don de votre appareil !



**ÉLÉMENTS D'EMBALLAGE
À SÉPARER ET À DÉPOSER
DANS LE BAC DE TRI**



32. Données techniques

Nom du produit	FX-E2LBS
Tension nominale	40V (2 x 20V)
Poids net (sans pile)	
Max. Vitesse de soufflage	68 m/s
Max. Volume d'air comme un souffleur de feuilles	
Vitesse d'aspiration	22m/s
Suction volume	685.1m ³ /h (403CGM)
Boîte à feuilles en volume	
Pression acoustique	LpA 0 95db(A), K=3db(A)
Niveau de puissance acoustique	LwA = 104 dB(A), K=3db(A)
Niveau de puissance acoustique garanti	107 dB(A)

33. Déclaration de conformité UE

Fabricant/Producer FUXTEC GmbH
Kappstraße 69, 71083 Herrenberg Allemagne / Germany
E-mail : info@fuxtec.fr Web : www.fuxtec.fr

Désignation / name Souffleur/aspirateur de feuilles à batterie / Cordless leaf blower vacuum

Type / Model FX-E2LBS

Directive CE / EC Directive Directive MD : 2006 / 42 /CE

Normes appliquées / applicable standards EN ISO 12100:2010
EN 62841-1:2015
EN 15503:2009+A2

Nous déclarons par la présente que la machine susmentionnée, de par sa conception, dans la version commercialisée par nos soins, est conforme aux exigences fondamentales de sécurité et de santé de la directive CE citée.

Hereby we declare that the above mentioned machine meet the essential safety and health requirements of the above stated EC directives. Any manipulation or change of the machine not being explicitly authorized by us in advance renders this document null and void.

Conservation de la documentation technique : FUXTEC GmbH • Kappstraße 69 • 71083 Herrenberg • Allemagne, L. Zirkler, Direction

Herrenberg, 27.05.2024



Leonhard Zirkler FUXTEC GmbH
KAPPSTRASSE 69
71083 HERRENBERG
ALLEMAGNE

Contenuto

Introduzione e sicurezza.....	52
Uso previsto.....	52
Disposizioni generali di sicurezza per gli elettrotensili	52
Sicurezza sul luogo di lavoro	52
Sicurezza elettrica.....	52
Sicurezza personale	53
Simboli sul dispositivo	54
Uso e trattamento dell'elettrotensile	54
Uso e trattamento dell'apparecchio a batteria.....	55
Disposizioni di sicurezza per soffiatori	56
Disposizioni generali di sicurezza	Fehler! Textmarke nicht definiert.
Prima dell'uso.....	56
Durante l'utilizzo	57
Dopo l'uso.....	57
Disposizioni di sicurezza per il caricabatterie.....	58
Disposizioni di sicurezza per le batterie agli ioni di litio.....	58
Presentazione.....	59
Accensione/spegnimento del dispositivo.....	63
Cura e manutenzione	63
Smaltimento	64
Dati tecnici.....	65
Dichiarazione di conformità / Declaration of Conformity.....	66

VERSIONE ITALIANA

34. Introduzione e sicurezza

É fatto divieto a bambini e a chiunque non abbia familiarità con le seguenti istruzioni di utilizzare l'attrezzo da giardino. Si raccomanda la sorveglianza dei bambini per assicurarsi che non utilizzino il dispositivo a scopo di gioco.

Uso previsto

Questo apparecchio da giardino è destinato all'uso privato per il soffiaggio di fogliame, erba, carta e simili.

L'apparecchio deve essere utilizzato secondo le istruzioni e le disposizioni di sicurezza contenute in questo manuale. Qualsiasi altro uso non è previsto. L'utilizzo improprio comporta l'annullamento della garanzia e l'esclusione di qualsiasi tipo di responsabilità da parte del produttore. L'utilizzatore risponde di tutti i danni a terzi e alle loro proprietà. Utilizzare l'apparecchio solo nelle condizioni tecniche previste e fornite dal produttore. Modifiche personali all'apparecchio escludono la responsabilità del produttore per eventuali danni conseguenti.

Disposizioni generali di sicurezza per gli elettroutensili

ATTENZIONE!

Leggere tutte le istruzioni e le disposizioni di sicurezza. La mancata osservanza delle istruzioni e delle disposizioni di sicurezza può provocare scosse elettriche, incendi e/o lesioni gravi.

Conservare tutte le istruzioni e le disposizioni di sicurezza per un utilizzo futuro.

Il termine elettroutensile utilizzato nelle disposizioni di sicurezza si riferisce agli elettroutensili che funzionano con alimentazione elettrica (con cavo di alimentazione) e a quelli alimentati a batteria (senza cavo di alimentazione).

Sicurezza sul luogo di lavoro

- Mantenere l'area di lavoro pulita e ben illuminata. Disordine o aree di lavoro non illuminate possono causare incidenti.

- Non lavorare con l'elettroutensile in aree caratterizzate da rischio esplosione in cui siano presenti liquidi, gas o polveri infiammabili. Gli elettroutensili generano scintille che possono far infiammare polveri o vapori.

- Tenere a distanza bambini e altre persone durante l'uso dell'elettroutensile. La distrazione può essere causa di perdita di controllo dell'apparecchio.

Sicurezza elettrica

- La spina dell'elettrotensile deve essere compatibile con la relativa presa. La spina non deve essere modificata in alcun modo. Non utilizzare adattatori insieme a elettrotensili con messa a terra. Spine non modificate e prese idonee riducono il rischio di scosse elettriche.
- Evitare il contatto fisico con strumenti e superfici dotate di messa a terra come tubi, impianti di riscaldamento, stufe e frigoriferi. Sussiste rischio più elevato di scosse elettriche se il corpo risulta a stretto contatto con il terreno.
- Tenere gli elettrotensili al riparo da pioggia o umidità. Infiltrazioni d'acqua in un elettrotensile aumentano il rischio di scosse elettriche.
- Non utilizzare in modo improprio il cavo di alimentazione, ad esempio per trasportare l'elettrotensile, appenderlo o per estrarre la spina dalla presa. Tenere il cavo al riparo da fonti di calore, olio, spigoli vivi o parti in movimento. Cavi danneggiati o aggrovigliati aumentano il rischio di scosse elettriche.
- In caso di utilizzo di un elettrotensile all'aperto, fare ricorso solo a prolunghe adatte anche ad uso esterno. L'utilizzo di un cavo di prolunga adeguato riduce il rischio di scosse elettriche.
- In caso di utilizzo di un elettrotensile all'aperto, fare ricorso solo a prolunghe adatte anche ad uso esterno. L'utilizzo di un cavo di prolunga adeguato riduce il rischio di scosse elettriche.

Sicurezza personale

- Prestare attenzione a ciò che si sta svolgendo e agire con criterio nell'utilizzo di un elettrotensile. Non usare elettrotensili in caso di stanchezza o se si è sotto l'effetto di droghe, alcool o farmaci. Un momento di disattenzione durante l'utilizzo dell'elettrotensile può provocare gravi lesioni.
- Indossare dispositivi di protezione individuale e sempre occhiali protettivi. Indossare dispositivi di protezione personale come maschera antipolvere, scarpe di sicurezza antiscivolo, casco protettivo o protezioni acustiche, a seconda del tipo e dell'utilizzo dell'elettrotensile, riduce il rischio di lesioni.
- Evitare l'avvio involontario. Assicurarsi che l'elettrotensile sia spento prima di collegarlo alla presa elettrica e/o alla batteria e prima di sollevarlo o sorreggerlo. Possono essere causa di incidente il trasporto dell'elettrotensile effettuato ponendo il dito sul pulsante di accensione o il collegamento del dispositivo in funzione alla presa di alimentazione.
- Rimuovere strumenti di regolazione o chiavi inglesi prima di accendere l'elettrotensile. Un attrezzo o una chiave che si trova in una parte in movimento dell'apparecchio può causare lesioni.

- Evitare posture scorrette. Fare in modo di avere stabilità e mantenere sempre l'equilibrio. Ciò permette di controllare meglio l'elettrotrouensile in situazioni impreviste.

- Indossare indumenti adatti. Non indossare abiti larghi o gioielli. Tenere i capelli, gli indumenti e i guanti lontano dalle parti in movimento. Indumenti larghi, gioielli o capelli lunghi possono rimanere impigliati nelle parti in movimento.

Simboli sul dispositivo



Leggere attentamente il manuale d'uso.



Rischio di lesioni a causa di parti volanti. Mantenere sempre una distanza di sicurezza sufficiente.



Fare attenzione alle lame rotanti dell'apparecchio. Evitare di aspirare parti del corpo nell'apparecchio.



Rimuovere sempre la batteria prima della manutenzione o della pulizia!



Indossare indumenti protettivi adeguati, come occhiali di sicurezza, protezioni per l'udito, stivali di sicurezza e guanti da lavoro.



Non utilizzare sotto la pioggia!

35. Uso e trattamento dell'elettrotrouensile

- Non sovraccaricare il dispositivo. Utilizzare l'elettrotrouensile adatto al lavoro da svolgere. Un elettrotrouensile adeguato al tipo di lavoro da eseguire permette di lavorare più efficacemente e in sicurezza.

- Non utilizzare un elettroutensile avente pulsante di accensione difettoso. Un elettroutensile che non può essere più acceso o spento è pericoloso e deve essere riparato.
- Scollegare il cavo di alimentazione e/o rimuovere la batteria prima di effettuare qualsiasi regolazione dell'unità, cambiare gli accessori o riporre il dispositivo. Queste precauzioni impediscono l'avvio accidentale dell'elettroutensile.
- Tenere gli elettroutensili inutilizzati fuori dalla portata dei bambini. Non consentire l'utilizzo dell'apparecchio a persone che non hanno familiarità con lo stesso o che non hanno letto le istruzioni. Gli elettroutensili sono pericolosi se utilizzati da persone inesperte.
- Effettuare un'adeguata manutenzione degli elettroutensili. Verificare che le parti mobili funzionino correttamente e non si inceppino, che non siano rotte o danneggiate, in modo da garantire che la funzionalità dell'elettroutensile non venga compromessa. Far riparare le parti danneggiate prima di utilizzare l'apparecchio. Molti incidenti sono causati da elettroutensili sottoposti a scarsa manutenzione.
- Utilizzare l'elettroutensile, accessori, strumenti, ecc. secondo queste istruzioni. Tenere in considerazione delle condizioni di lavoro e della tipologia di impiego. L'uso di elettroutensili per attività diverse da quelle previste può rappresentare un pericolo.

36. Uso e trattamento dell'apparecchio a batteria

- Caricare le batterie solo con caricabatterie raccomandati dal produttore. L'impiego di un caricabatterie adatto solo ad un tipo specifico di batteria, determina un rischio di incendio, se utilizzato con batterie diverse.
- Utilizzare solo le batterie previste specificatamente per gli elettroutensili. L'uso di altre batterie può comportare il rischio di lesioni e di incendio.
- Tenere la batteria inutilizzata lontano da graffette, monete, chiavi, chiodi, viti o altri piccoli oggetti metallici che possono fare contatto. Il cortocircuito tra i contatti della batteria può causare ustioni o incendi.
- Può verificarsi una fuoriuscita di liquido dalla batteria se la stessa viene utilizzata in modo non corretto. Evitare il contatto con il liquido fuoriuscito. In caso di contatto accidentale, sciacquare con acqua. Se il liquido entra in contatto con gli occhi ricorrere a cure mediche. La fuoriuscita di liquido dalla batteria può causare irritazioni cutanee o ustioni.

37. Disposizioni di sicurezza per soffiatori

- Per la propria sicurezza e quella altrui, leggere questo manuale e le relative disposizioni di sicurezza prima di utilizzare il dispositivo. Conservare le istruzioni per l'uso e le relative disposizioni di sicurezza per gli utilizzi futuri, avendole sempre disponibili.
- In caso di cambio di proprietario, allegare le istruzioni d'uso al dispositivo.
- Le persone che utilizzano il dispositivo non devono essere sotto l'effetto di sostanze stupefacenti (es. alcool, droghe o medicinali).
- Utilizzare il dispositivo secondo le condizioni tecniche prescritte e fornite dal produttore. Modifiche personali all'apparecchio escludono la responsabilità del produttore per eventuali danni conseguenti.
- Utilizzare il dispositivo solo in presenza di luce diurna o buona illuminazione artificiale.
- Utilizzare l'apparecchio solo in condizioni di umidità assente. Tenerlo al riparo da pioggia o umidità. Infiltrazioni d'acqua nell'apparecchio aumentano il rischio di scosse elettriche.
- Spegnerne il dispositivo e rimuovere la batteria al verificarsi degli eventi di seguito riportati:
 - ♦ se il dispositivo viene lasciato incustodito;
 - ♦ prima del controllo, della pulizia o di altri lavori sull'apparecchio;
 - ♦ se il dispositivo inizia a vibrare eccessivamente.

Prima dell'uso

- Familiarizzare con il soffiatore, con le sue funzioni e i suoi comandi prima di iniziare ad utilizzarlo.
- Prima della messa in funzione controllare che l'unità non presenti segni di usura o danni dovuti ad un precedente urto o impatto.
- Non utilizzare un dispositivo il cui interruttore sia difettoso e non possa più essere acceso o spento.
- Controllare che tutti i dadi, i bulloni e le viti siano ben stretti per garantire un funzionamento sicuro dell'unità.
- Non utilizzare mai un apparecchio con parti danneggiate o mancanti. Farle riparare o, se necessario, farle sostituire da un tecnico qualificato o da un'officina specializzata.
- Quando si lavora con o sull'apparecchio, indossare sempre scarpe robuste, pantaloni lunghi e i dispositivi di protezione individuale adeguati (occhiali di sicurezza, protezioni acustiche, guanti da lavoro antiscivolo, ecc.). L'uso di dispositivi di protezione individuale riduce il rischio di lesioni.
- Non indossare gioielli o indumenti larghi che potrebbero rimanere impigliati nel soffiatore. Tenere i capelli lunghi lontano dall'apertura del tubo del soffiatore.

- Rimuovere strumenti di regolazione o chiavi prima di accendere il soffiatore. Attrezzi o chiavi inglesi che si trovano in una parte mobile dell'apparecchio possono causare lesioni.

- Controllare l'area in cui viene utilizzato l'apparecchio e rimuovere pietre e fili che potrebbero impigliarsi nel soffiatore, al fine di garantire l'incolumità delle persone

Durante l'utilizzo

- Non azionare il dispositivo se nelle immediate vicinanze si trovano persone (soprattutto bambini) o animali.

- Interrompere il lavoro se si rileva la presenza di persone (soprattutto bambini) o animali domestici nelle vicinanze.

- Non soffiare detriti in direzione delle persone che stazionano nei paraggi.

- Evitare di assumere posture scorrette. Fare in modo di avere stabilità e mantenere sempre l'equilibrio. Ciò consente di avere un migliore controllo del soffiatore in situazioni impreviste e su pendii particolarmente ripidi.

- Non lavorare con il soffiatore in aree caratterizzate da rischio esplosione in cui siano presenti liquidi, gas o polveri infiammabili. Il soffiatore può generare scintille e a sua volta far infiammare polveri o vapori.

- Non lavorare con il soffiatore in prossimità di finestre aperte.

- Prestare particolare attenzione quando si procede all'indietro, pericolo di inciampare!

- Procedere solo a passo d'uomo.

- Non lasciare mai l'apparecchio incustodito durante le interruzioni del lavoro e conservarlo in un luogo sicuro.

Dopo l'uso

- Spegnerne il dispositivo, rimuovere la batteria, quindi collocare il dispositivo in un luogo sicuro.

- Conservare il dispositivo fuori dalla portata dei bambini.

- Assicurarsi che le prese di ventilazione dell'apparecchio siano libere da sporcizia.

- I pezzi di ricambio devono soddisfare i requisiti specificati dal produttore.

Pertanto, utilizzare solo ricambi originali o parti di ricambio certificate dal produttore. Osservare le istruzioni di installazione fornite e rimuovere la batteria prima di procedere alla sostituzione delle parti di ricambio.

- Far eseguire le riparazioni esclusivamente da uno specialista qualificato o da un'officina specializzata.

38. Disposizioni di sicurezza per il caricabatterie

- Tenere il caricabatterie al riparo da pioggia o umidità. Infiltrazioni d'acqua in un caricabatterie aumentano il rischio di scosse elettriche.
- Mantenere pulito il caricabatterie. Lo sporco può causare scosse elettriche.
- Controllare il caricabatterie, il cavo e la spina prima di ogni utilizzo. Non utilizzare il caricabatterie se vi si riscontrano danni. Non aprire il caricabatterie in autonomia, bensì farlo riparare da personale qualificato utilizzando esclusivamente pezzi di ricambio originali. Caricabatterie, cavi e spine danneggiati aumentano il rischio di scosse elettriche.
- Non appoggiare oggetti sul caricabatterie e non collocarlo su superfici morbide. Sussiste rischio d'incendio.
- Controllare sempre che la tensione di rete corrisponda a quella indicata sulla targhetta del caricabatterie.
- Non utilizzare mai il caricabatterie se il cavo, la spina o l'apparecchio stesso sono danneggiati esternamente. Portare il caricabatterie all'officina specializzata più vicina.
- Non aprire assolutamente il caricabatterie. In caso di guasto, portarlo in un'officina specializzata.

39. Disposizioni di sicurezza per le batterie agli ioni di litio

- Non aprire la batteria. Sussiste rischio di cortocircuito.
- Proteggere la batteria dal calore, ad esempio dall'esposizione prolungata alla luce del sole, dal fuoco, dall'acqua e dall'umidità. Sussiste rischio di esplosione.
- Se la batteria è danneggiata o viene utilizzata in modo improprio, possono verificarsi esalazioni. Areare il locale e consultare un medico in caso di complicazioni. Le esalazioni possono infiammare le vie respiratorie.
- In caso di utilizzo improprio, potrebbe fuoriuscire del liquido dalla batteria. Evitare il contatto con lo stesso. In caso di contatto accidentale, sciacquare con acqua. Se il liquido entra in contatto con gli occhi ricorrere a cure mediche. La fuoriuscita di liquido dalla batteria può causare irritazioni o ustioni cutanee.
- Utilizzare solo batterie originali con la tensione indicata sulla targhetta dell'elettrooutensile. Se si utilizzano altre batterie, ad es. non originali, rigenerate o di altri produttori, sussiste il rischio di lesioni e danni materiali a causa dell'esplosione delle stesse.

- La tensione della batteria deve corrispondere a quella di carica del caricabatterie. In caso contrario sussiste il rischio di incendio e di esplosione.

- Caricare le batterie solo con caricabatterie raccomandati dal produttore. L'utilizzo di un caricabatterie adatto solo ad un tipo specifico di batteria, determina un rischio di incendio, se utilizzato con batterie differenti.

- La batteria può essere danneggiata da oggetti appuntiti come chiodi, cacciaviti o da forze esterne. Può verificarsi un cortocircuito interno e la batteria può bruciare, emettere fumo, esplodere o surriscaldarsi.

40. Presentazione



Figura 1: Funzione del dispositivo soffiatore di foglie

1. tubo di soffiaggio superiore
2. dispositivo rotante per la regolazione della velocità
3. interruttore di accensione/spegnimento

4. impugnatura posteriore
5. coperchio per l'attacco del tritratore/tubo di aspirazione
6. pulsante di bloccaggio

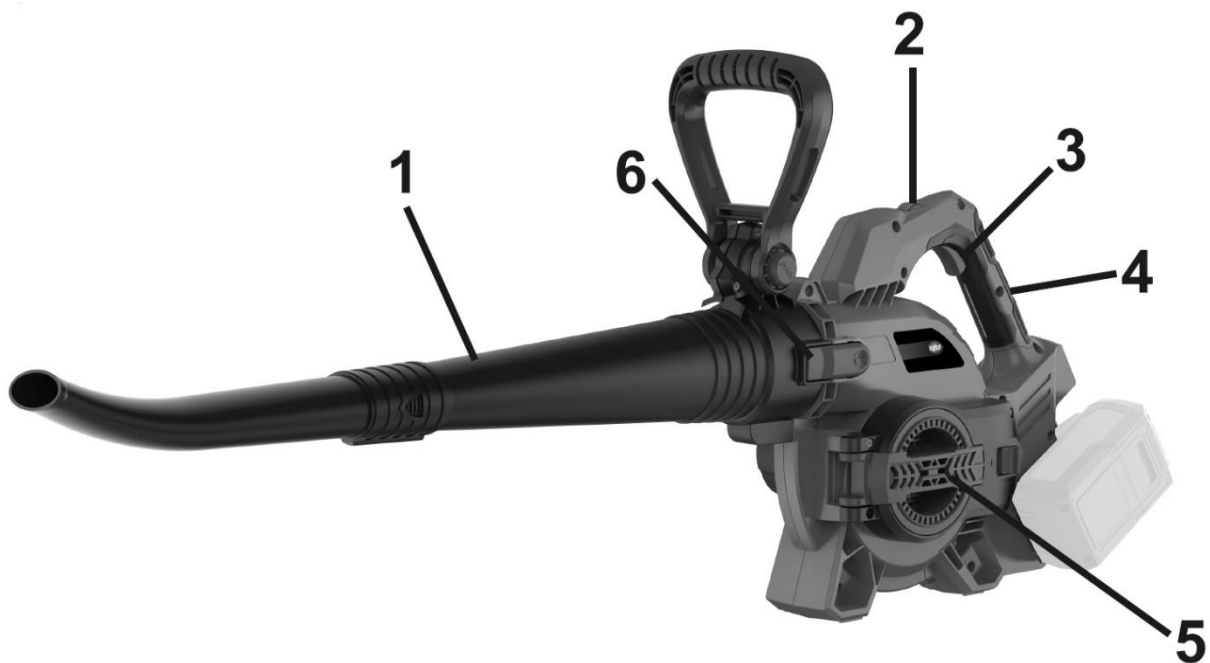

Figura 2: Funzione di aspirazione delle foglie

7. Maniglia anteriore
8. Attacchi del tubo di aspirazione
9. Tubo di collegamento per sacco a pelo
10. Dispositivo di bloccaggio del tubo di aspirazione

Montaggio

Montaggio come soffiatore di foglie

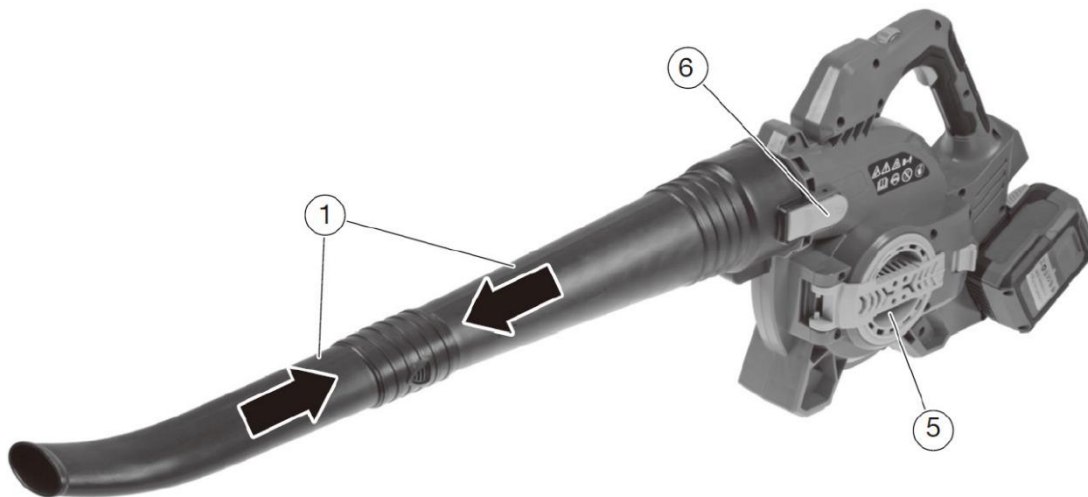

- 1) Collegare le due parti del cannello e assicurarsi che si aggancino saldamente.
- 2) Far scorrere il cannello sull'apertura corrispondente finché il pulsante di rilascio (6) non si innesta.
- 3) Chiudere il coperchio di protezione dell'apertura di aspirazione (5).
Nota: l'apparecchio non può essere acceso se il coperchio di protezione non è completamente chiuso.
- 4) Per rimuovere i tubi di soffiaggio, premere il pulsante di rilascio (6) ed estrarre il tubo.

Montaggio come aspirafoglie

ATTENZIONE! Rischio di lesioni!

Non utilizzare mai l'apparecchio se è collegata solo una parte del tubo di aspirazione.

AVVISO! Rischio di danni al dispositivo!

Una volta assemblato, il tubo di aspirazione in due parti non deve essere smontato in due parti.

- 1) Spingere insieme le due parti del tubo di aspirazione (8) e assicurarsi che si aggancino saldamente l'una all'altra.
- 2) Collegare il sacco di raccolta foglie (9) al relativo tubo di collegamento e fissarlo all'alloggiamento del motore fino all'innesto del pulsante di rilascio (6).
- 3) Aprire il coperchio di protezione dell'attacco del tubo di aspirazione (5).
- 4) Inserire il tubo di aspirazione (8) nell'apposita apertura finché non si innesta il pulsante di sblocco (10).
- 5) Per rimuovere l'attacco per il sacco di raccolta foglie, premere il pulsante di rilascio (6) ed estrarre il tubo di collegamento. Per rimuovere il tubo di aspirazione, premere il pulsante di rilascio (10) ed estrarre il tubo di aspirazione.

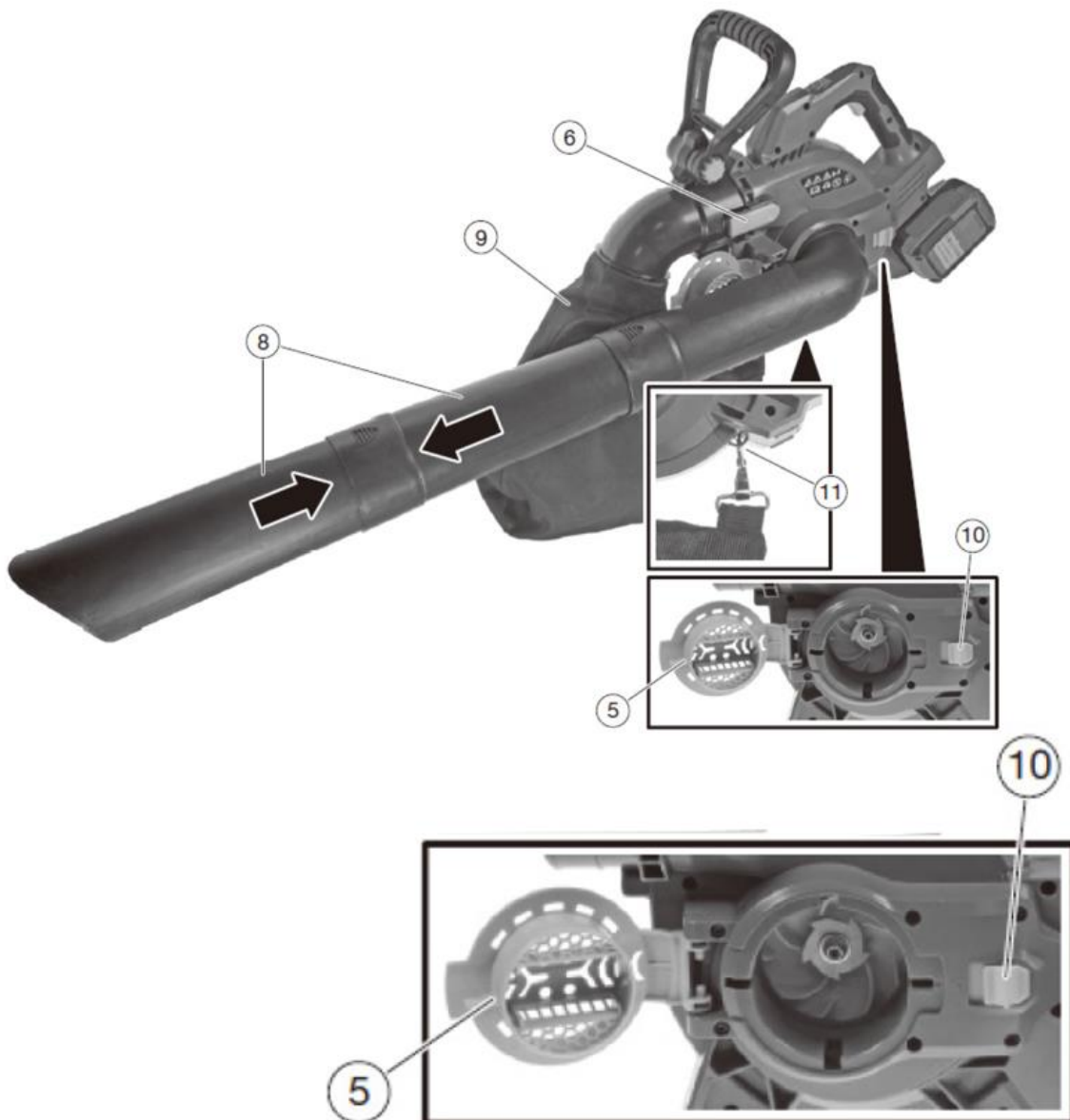

Montaggio della maniglia supplementare



- 1) Premere il pulsante e inserire la maniglia anteriore.
- 2) Ruotare la maniglia nell'angolazione desiderata tenendo premuto il pulsante. Rilasciare il pulsante e assicurarsi che la maniglia sia bloccata.

41. Accensione/spegnimento del dispositivo

Inserire la batteria nell'alloggiamento facendola scorrere nell'apposita guida.

Attenzione: l'apparecchio è ora pronto per l'uso.

Per accendere/spegnere, ruotare la manopola di controllo (vedere Figura 1, punto 2). Si consiglia di iniziare il lavoro con una potenza inferiore e di aumentarla solo se necessario. Riducendo la potenza si riduce il livello di rumore e si prolunga la durata della batteria.

42. Cura e manutenzione

Attenzione: prima di qualsiasi intervento sull'elettrotensile, rimuovere la batteria dal dispositivo.

Non utilizzare acqua o detergenti liquidi.

- Pulire il soffiatore dopo ogni utilizzo con un panno asciutto e, in caso di sporco persistente, pulire con una spazzola.
- Non spruzzare mai acqua sul soffiatore.
- Mantenere puliti e privi di polvere i contatti della batteria e dell'apparecchio.

43. Smaltimento



ATTENZIONE!

Prima dello smaltimento, rendere inutilizzabili gli elettrodomestici fuori uso:

- rimuovendo la spina di collegamento dagli elettrodomestici alimentati dalla rete elettrica,
- rimuovendo la batteria dagli elettrodomestici a batteria.



Solo per i paesi dell'UE

Non gettare gli elettrodomestici nei rifiuti domestici! Secondo la direttiva europea 2012/19/CE sulle apparecchiature elettriche ed elettroniche vecchie e la sua attuazione nella legislazione nazionale, le apparecchiature elettriche usate devono essere raccolte separatamente e riciclate nel rispetto dell'ambiente. Recupero delle materie prime al posto dello smaltimento dei rifiuti. Il dispositivo, gli accessori e l'imballaggio devono essere riciclati nel rispetto dell'ambiente. Le parti in plastica sono contrassegnate per il riciclo in base alla tipologia.



ATTENZIONE!

Non gettare le batterie nei rifiuti domestici, nel fuoco o nell'acqua. Non aprire le batterie esaurite. Le batterie devono essere raccolte, riciclate o smaltite nel rispetto dell'ambiente.

Solo per i paesi dell'UE: secondo la direttiva 2006/66/CE, le batterie difettose o usate devono essere riciclate.



NOTA

Si prega di contattare il proprio comune/città per informazioni sulle modalità di smaltimento,



Riciclo materie prime anziché smaltimento.

Smaltire il contenuto dell'imballo secondo le normative previste del proprio comune sulla raccolta differenziata.

Visitare il sito www.fuxtec.it per avere maggiori informazioni sulla composizione dei materiali dell'imballo.

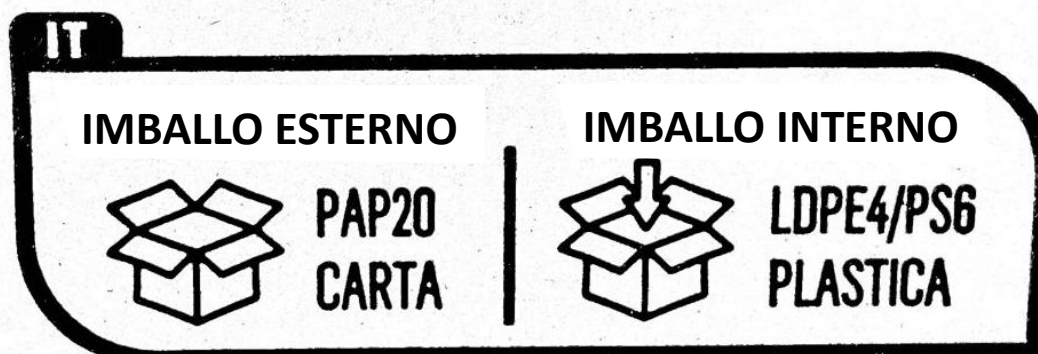

Raccolta differenziata.

Verifica le disposizioni del tuo comune

44. Dati tecnici

Nome del prodotto	FX-E2LBS
Tensione nominale	40V (2 x 20V)
Peso netto (senza batterie)	
Max. Velocità di soffiaggio	68 m/s
Massimo. Volume d'aria come soffiatore di foglie	
Velocità di aspirazione	22m/s
Volume di aspirazione	685.1m ³ /h (403CGM)
Scatola per trappole a fogliame volumetrico	
Pressione sonora	LpA 0 95db(A), K=3db(A)
Livello di potenza sonora	LwA = 104 dB(A), K=3db(A)
Livello di potenza sonora garantito	107 dB(A)

45. EU Dichiarazione di conformità / Declaration of Conformity

Produttore/Producer FUXTEC GmbH
Kappstraße 69, 71083 Herrenberg Deutschland /
Germany
Email: info@fuxtec.it

Denominazione / name Soffiatore/aspiratore a batteria / Cordless leaf blower vacuum

Tipo / model FX-E2LBS

Direttiva CE / EC directive Direttiva MD: 2006 / 42 /CE

Norme applicate / applicable standards

EN ISO 12100:2010
EN 62841-1:2015
EN 15503:2009+A2

Con la presente dichiariamo che la suddetta macchina nello stato costruttivo e nella versione da noi commercializzata, è conforme ai requisiti fondamentali di sicurezza e salute della direttiva CE elencata.

Hereby we declare that the above mentioned machine meet the essential safety and health requirements of the above stated EC directives. Any manipulation or change of the machine not being explicitly authorized by us in advance renders this document null and void.

Conservazione della documentazione tecnica: FUXTEC GmbH • Kappstraße 69 • 71083 Herrenberg • Germany, L. Zirkler, Amministratore Delegato

Herrenberg, 27/05/2024



Leonhard Zirkler FUXTEC GmbH

KAPPSTRASSE 69

71083 HERRENBERG GERMANY

VERSION ESPANOLA

46. Introducción y seguridad

Está prohibido que los niños y cualquier persona que no esté familiarizada con las siguientes instrucciones utilicen el aparato para jardín. Se recomienda supervisar a los niños para que no utilicen el dispositivo con fines lúdicos.

Uso previsto

Este aparato de jardín está destinado al uso privado para soplar hojas, hierba, papel y similares. El aparato debe utilizarse de acuerdo con las instrucciones y las indicaciones de seguridad de este manual. Cualquier otro uso no está previsto. El uso inadecuado invalida la garantía y excluye cualquier responsabilidad por parte del fabricante. El usuario es responsable de todos los daños causados a terceros y a sus bienes. Utilice el aparato sólo en las condiciones técnicas especificadas y proporcionadas por el fabricante. Las modificaciones personales en el aparato excluyen la responsabilidad del fabricante por cualquier daño consecuente.

47. Disposiciones generales de seguridad para las herramientas eléctricas

¡ATENCIÓN!

Lea todas las instrucciones y las indicaciones de seguridad. El incumplimiento de las instrucciones y las indicaciones de seguridad puede provocar una descarga eléctrica, un incendio y/o lesiones graves.

Conserve todas las instrucciones y disposiciones de seguridad para su uso futuro.

El término herramienta eléctrica utilizado en las normas de seguridad se refiere a las herramientas eléctricas que funcionan con una fuente de alimentación (con cable de alimentación) y a las que funcionan con batería (sin cable de alimentación).

Seguridad en el lugar de trabajo

- Mantenga la zona de trabajo limpia y bien iluminada. El desorden o las zonas de trabajo sin iluminación pueden provocar accidentes.

- No trabaje con la herramienta eléctrica en zonas con peligro de explosión donde haya líquidos, gases o polvos inflamables. Las herramientas eléctricas generan chispas que pueden encender polvos o vapores.

- Mantenga a los niños y a otras personas a distancia cuando utilice la herramienta eléctrica. La distracción puede provocar la pérdida de control de la herramienta.

Seguridad eléctrica

- El enchufe de la herramienta eléctrica debe ser compatible con su toma de corriente. El enchufe no debe ser modificado de ninguna manera. No utilice adaptadores junto con herramientas eléctricas con conexión a tierra. Los enchufes no modificados y las tomas de corriente adecuadas reducen el riesgo de descarga eléctrica.
- Evite el contacto físico con herramientas y superficies conectadas a tierra, como tuberías, equipos de calefacción, estufas y refrigeradores. Existe un mayor riesgo de descarga eléctrica si el cuerpo está en estrecho contacto con el suelo.
- Mantenga las herramientas eléctricas alejadas de la lluvia o la humedad. La filtración de agua en una herramienta eléctrica aumenta el riesgo de descarga eléctrica.
- No utilice el cable de alimentación de forma incorrecta, por ejemplo, para transportar la herramienta eléctrica, colgarla o sacar el enchufe de la toma de corriente. Mantenga el cable alejado de fuentes de calor, aceite, bordes afilados o piezas móviles. Los cables dañados o enredados aumentan el riesgo de descarga eléctrica.
- Cuando utilice una herramienta eléctrica en el exterior, utilice únicamente cables alargadores adecuados para su uso en el exterior. El uso de un cable alargador adecuado reduce el riesgo de descarga eléctrica.

Seguridad personal

- Preste atención a lo que hace y actúe con criterio cuando utilice una herramienta eléctrica. No utilice herramientas eléctricas si está cansado o bajo la influencia de drogas, alcohol o medicamentos. Un momento de desatención al utilizar la herramienta eléctrica puede provocar lesiones graves.
- Utilizar el equipo de protección personal y llevar siempre gafas de protección. El uso de equipos de protección personal, como una máscara antipolvo, calzado de seguridad antideslizante, casco protector o protección auditiva, según el tipo y el uso de la herramienta eléctrica, reduce el riesgo de lesiones.
- Evite la puesta en marcha involuntaria. Asegúrese de que la herramienta eléctrica esté apagada antes de conectarla a la toma de corriente y/o al paquete de baterías y antes de levantarla o apoyarla. Llevar la herramienta eléctrica colocando el dedo en el botón de encendido o conectar el aparato en funcionamiento a la toma de corriente puede provocar un accidente.
- Retire las herramientas de ajuste o las llaves inglesas antes de encender la herramienta eléctrica. Una herramienta o una llave en una parte móvil de la herramienta eléctrica puede causar lesiones.

- Evita las posturas incorrectas. Asegurar la estabilidad y mantener el equilibrio en todo momento. Esto permite un mejor control de la herramienta eléctrica en situaciones imprevistas.

- Llevar ropa adecuada. No lleve ropa suelta ni joyas. Mantenga el pelo, la ropa y los guantes alejados de las partes móviles. La ropa suelta, las joyas o el pelo largo pueden quedar atrapados en las partes móviles.

Símbolos en el dispositivo



Lee atentamente el manual de usuario.



Riesgo de lesiones por piezas que salgan despedidas. Mantenga siempre una distancia de seguridad suficiente.



Tenga cuidado con las cuchillas giratorias del aparato. Evite aspirar partes del cuerpo dentro del aparato.



Retire siempre la batería antes de realizar tareas de mantenimiento o limpieza.



Llevar ropa de protección adecuada, como gafas de seguridad, protección auditiva, botas de seguridad y guantes de trabajo.



No utilizar bajo la lluvia.

48. Uso y manejo de la herramienta eléctrica

- No sobrecargue el aparato. Utilice la herramienta eléctrica adecuada para el trabajo. Una herramienta eléctrica adecuada para el tipo de trabajo que se va a realizar permite trabajar con mayor eficacia y seguridad.

- No utilice una herramienta eléctrica con un botón de encendido defectuoso. Una herramienta eléctrica que ya no se puede encender o apagar es peligrosa y debe ser reparada.

- Desconecte el cable de alimentación y/o retire la batería antes de realizar cualquier ajuste en la unidad, cambiar los accesorios o almacenar la unidad. Estas precauciones evitan la puesta en marcha accidental de la herramienta eléctrica.
- Mantenga las herramientas eléctricas no utilizadas fuera del alcance de los niños. No permita que lo utilicen personas que no estén familiarizadas con la herramienta o que no hayan leído las instrucciones. Las herramientas eléctricas son peligrosas si las utilizan personas sin experiencia.
- Realizar el mantenimiento adecuado de las herramientas eléctricas. Compruebe que las piezas móviles funcionan correctamente y no se atascan, que no están rotas o dañadas, para garantizar que la funcionalidad de la herramienta eléctrica no se vea afectada. Haga reparar las piezas dañadas antes de utilizar la herramienta eléctrica. Muchos accidentes son causados por herramientas eléctricas mal mantenidas.
- Utilice la herramienta eléctrica, los accesorios, las herramientas, etc. de acuerdo con estas instrucciones. Tenga en cuenta las condiciones de trabajo y el tipo de uso. El uso de herramientas eléctricas para actividades distintas a las previstas puede ser peligroso.

49. Uso y manejo de aparatos que funcionan con baterías

- Cargue las baterías sólo con los cargadores recomendados por el fabricante. El uso de un cargador que sólo es adecuado para un tipo específico de batería conlleva un riesgo de incendio si se utiliza con baterías diferentes.
- Utilice únicamente baterías destinadas específicamente a las herramientas eléctricas. El uso de otras baterías puede provocar riesgos de lesiones e incendios.
- Mantenga la batería no utilizada lejos de clips, monedas, llaves, clavos, tornillos u otros objetos metálicos pequeños que puedan hacer contacto. Un cortocircuito en los contactos de la batería puede provocar quemaduras o un incendio.
- El líquido puede salir de la batería si ésta se utiliza de forma incorrecta. Evitar el contacto con el líquido derramado. En caso de contacto accidental, aclarar con agua. Si el líquido entra en contacto con los ojos, busque atención médica. El líquido de la batería derramado puede causar irritación de la piel o quemaduras.

50. Disposiciones de seguridad para los sopladores

51. Disposiciones generales de seguridad

- Por su propia seguridad y la de los demás, lea este manual y las instrucciones de seguridad pertinentes antes de utilizar el aparato. Conserve este manual y sus instrucciones de seguridad para su uso futuro, y téngalos siempre a mano.
- En caso de cambio de propietario, adjunte el manual de instrucciones al dispositivo.

- Las personas que utilicen el dispositivo no deben estar bajo la influencia de drogas (por ejemplo, alcohol, drogas o medicamentos).
- Utilice el dispositivo de acuerdo con las condiciones técnicas prescritas y proporcionadas por el fabricante.
Las modificaciones personales en el dispositivo excluyen la responsabilidad del fabricante por cualquier daño consecuente.
- Utilice el aparato sólo con luz diurna o con una buena iluminación artificial.
- Utilice el aparato sólo en condiciones de ausencia de humedad. Manténgalo alejado de la lluvia o la humedad. La filtración de agua en el aparato aumenta el riesgo de descarga eléctrica.
- Apague el dispositivo y retire la batería cuando se produzcan los siguientes eventos:
 - ♦ si se deja el dispositivo sin vigilancia;
 - ♦ antes de revisar, limpiar o realizar cualquier otro trabajo en el dispositivo;
 - ♦ si el dispositivo comienza a vibrar excesivamente.

Antes del uso

- Familiarícese con el soplador, sus funciones y controles antes de empezar a utilizarlo.
- Antes de la puesta en marcha, compruebe que la unidad no presenta signos de desgaste o daños causados por un choque o impacto anterior.
- No utilice un dispositivo cuyo interruptor esté defectuoso y no pueda encenderse o apagarse.
- Compruebe que todas las tuercas, pernos y tornillos están apretados para garantizar un funcionamiento seguro de la unidad.
- No utilice nunca un dispositivo con piezas dañadas o faltantes. Haga que un técnico cualificado o un taller especializado los repare o, si es necesario, los sustituya.
- Cuando trabaje con o en el dispositivo, lleve siempre calzado resistente, pantalones largos y un equipo de protección personal adecuado (gafas de seguridad, protección auditiva, guantes de trabajo antideslizantes, etc.). El uso de equipos de protección personal reduce el riesgo de lesiones.
- No lleve joyas ni ropa suelta que pueda quedar atrapada en el soplador. Mantenga el pelo largo alejado de la abertura del tubo del soplador.
- Retire las herramientas de ajuste o las llaves inglesas antes de encender el soplador. Las herramientas o llaves en una parte móvil de la unidad pueden causar lesiones.
- Compruebe la zona donde se utiliza la máquina y retire las piedras y los cables que puedan quedar atrapados en el soplador para garantizar la seguridad de las personas

Durante el uso

- No ponga en funcionamiento el dispositivo si hay personas (especialmente niños) o animales en las inmediaciones.
- Detenga el trabajo si detecta la presencia de personas (especialmente niños) o animales domésticos en las inmediaciones.
- No sople los escombros en dirección a las personas que se encuentran cerca.
- Evita las posturas incorrectas. Asegurar la estabilidad y mantener el equilibrio en todo momento. Esto permite un mejor control del soplador en situaciones inesperadas y en pendientes especialmente pronunciadas.
- No trabaje con el soplador en zonas con peligro de explosión donde haya líquidos, gases o polvos inflamables. El soplador puede generar chispas y, a su vez, encender polvos o vapores.
- No trabaje con el soplador cerca de ventanas abiertas.
- Tenga especial cuidado al moverse hacia atrás, ¡peligro de tropezar!
- Proceda sólo a un ritmo de caminata.
- No deje nunca el aparato sin vigilancia durante las interrupciones del trabajo y guárdelo en un lugar seguro.

Después del uso

- Apague el dispositivo, retire la batería y coloque el dispositivo en un lugar seguro.
- Mantenga el dispositivo fuera del alcance de los niños.
- Asegúrese de que las entradas de ventilación del dispositivo estén libres de suciedad.
- Las piezas de recambio deben cumplir los requisitos especificados por el fabricante. Por lo tanto, utilice únicamente piezas de repuesto originales o certificadas por el fabricante. Observe las instrucciones de instalación suministradas y retire la batería antes de sustituir las piezas.
- Encargue las reparaciones únicamente a un especialista o taller cualificado.

52. Disposiciones de seguridad para el cargador

- Mantenga el cargador alejado de la lluvia o la humedad. La filtración de agua en un cargador aumenta el riesgo de descarga eléctrica.
- Mantenga limpio el cargador. La suciedad puede provocar descargas eléctricas.

- Compruebe el cargador, el cable y el enchufe antes de cada uso. No utilice el cargador si está dañado. No abra el cargador usted mismo, sino que hágalo reparar por personal cualificado utilizando únicamente piezas de recambio originales. Los cargadores, cables y enchufes dañados aumentan el riesgo de descarga eléctrica.
- No coloque objetos sobre el cargador y no lo coloque sobre superficies blandas. Existe riesgo de incendio.
- Compruebe siempre que la tensión de red se corresponde con la indicada en la placa de características del cargador.
- No utilice nunca el cargador si el cable, el enchufe o el propio aparato están dañados externamente. Lleve el cargador al taller especializado más cercano.
- El cargador de baterías no debe abrirse bajo ninguna circunstancia. En caso de avería, llévalo a un taller especializado.

53. Normas de seguridad para las baterías de iones de litio

- No abra la batería. Existe un riesgo de cortocircuito.
- Proteja la batería del calor, por ejemplo, de la exposición prolongada a la luz solar, el fuego, el agua y la humedad. Riesgo de explosión.
- Si la batería está dañada o se utiliza de forma incorrecta, pueden producirse humos. Ventilar la habitación y consultar al médico en caso de complicaciones. Las exhalaciones pueden inflamar las vías respiratorias.
- En caso de uso inadecuado, puede haber fugas de líquido de la batería. Evite el contacto con él. En caso de contacto accidental, aclarar con agua. Si el líquido entra en contacto con los ojos, busque atención médica. Las fugas de líquido de la batería pueden causar irritación de la piel o quemaduras.
- Utilice únicamente baterías originales con el voltaje indicado en la placa de características de la herramienta eléctrica. Si se utilizan otras baterías, por ejemplo, no originales, remanufacturadas o de otros fabricantes, existe el riesgo de lesiones y daños materiales debido a la explosión de las baterías.
- La tensión de la batería debe coincidir con la tensión de carga del cargador. De lo contrario, existe riesgo de incendio y explosión.
- Cargue las baterías sólo con los cargadores recomendados por el fabricante. El uso de un cargador que sólo es adecuado para un tipo específico de batería conlleva un riesgo de incendio si se utiliza con baterías diferentes.
- La batería puede resultar dañada por objetos afilados como clavos, destornilladores o fuerzas externas. Puede producirse un cortocircuito interno y la batería puede arder, emitir humo, explotar o sobrecalentarse.

54. Presentación



Figura 1: Función del dispositivo soplador de hojas

1. tubo de soplado superior
2. dispositivo giratorio para la regulación de la velocidad
3. interruptor de encendido/apagado
4. empuñadura trasera
5. tapa para el accesorio triturador / tubo de aspiración
6. botón de bloqueo

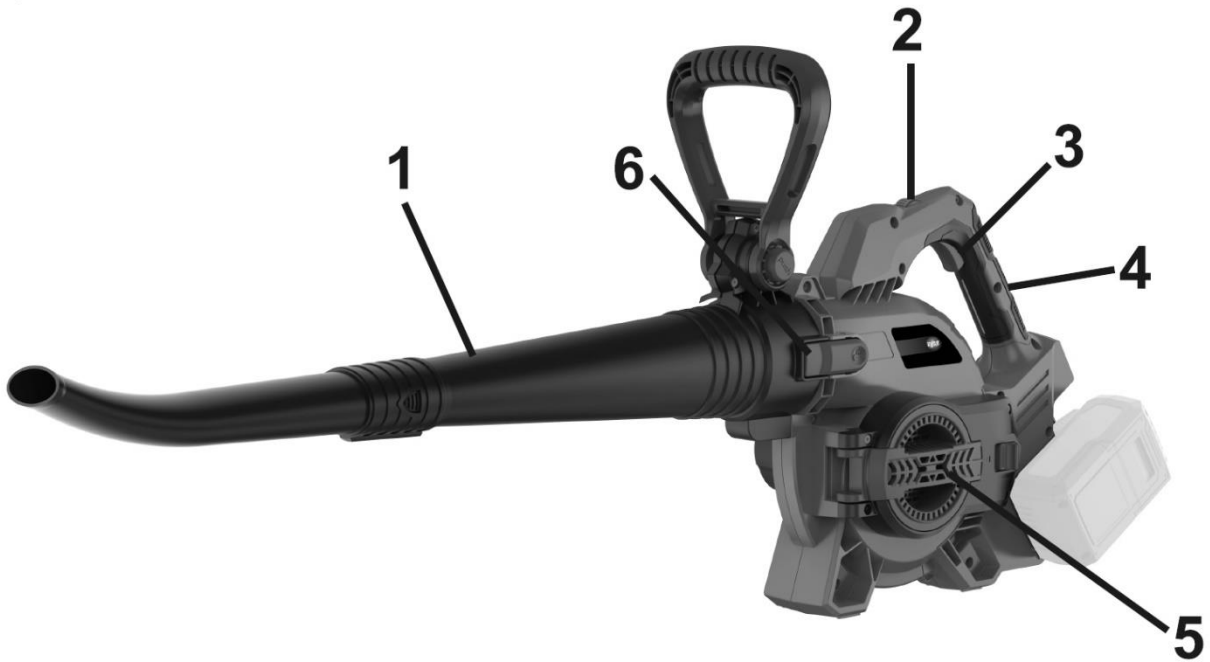

Figura 2: Función de aspiración de hojas

7. empuñadura delantera
8. accesorios del tubo de aspiración
9. Tubo de conexión para saco de hojas
10. dispositivo de bloqueo del tubo de aspiración

55. Montaje

Montaje como soplador de hojas

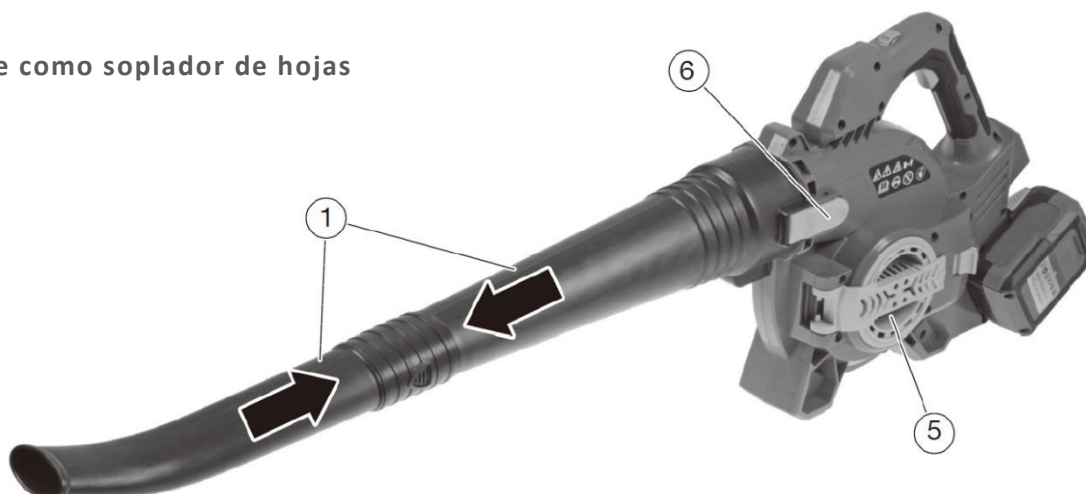

- 1) Enchufe ambas partes del tubo de soplado y asegúrese de que encajan firmemente.
- 2) Deslice el tubo de soplado sobre la abertura correspondiente hasta que encaje el botón de liberación (6).
- 3) Cierre la tapa protectora de la abertura de aspiración (5).
- 4) Nota: El aparato no puede encenderse si la cubierta protectora no está completamente cerrada.
- 5) Para extraer los tubos de soplado, pulse el botón de desbloqueo (6) y tire del tubo.

Montaje como aspirador de hojas

ADVERTENCIA ¡Riesgo de lesiones!

No utilice nunca el aparato si sólo está conectada una parte del tubo de aspiración.

ADVERTENCIA Peligro de daños en el aparato.

Una vez montado el tubo de aspiración de dos piezas, no debe desmontarse en dos partes.

- 1) Empuje ambas partes del tubo de aspiración (8) y asegúrese de que encajan firmemente entre sí.
- 2) Conecte la bolsa de recogida de hojas (9) al tubo de conexión correspondiente y fíjela a la carcasa del motor hasta que encaje el botón de desbloqueo (6).
- 3) Abra la cubierta protectora del tubo de aspiración (5).
- 4) Introduzca el tubo de aspiración (8) en la abertura correspondiente hasta que encaje el botón de desbloqueo (10).
- 5) Para retirar el accesorio para la bolsa de recogida de hojas, pulse el botón de desbloqueo (6) y extraiga el tubo de conexión. Para extraer el tubo de aspiración, pulse el botón de desbloqueo (10) y tire del tubo de aspiración.

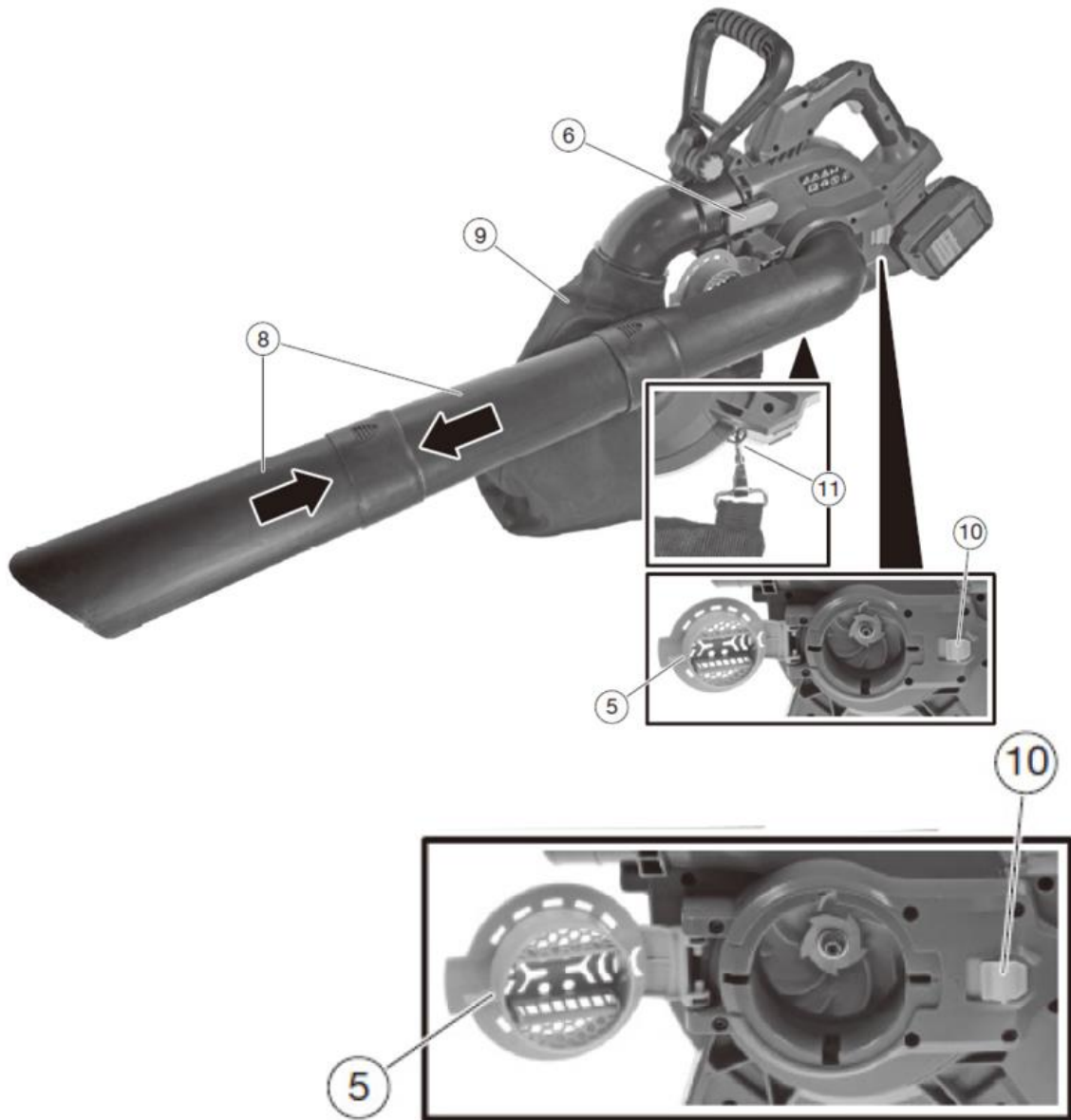

Montaje del asa adicional



- 1) Pulse el botón e introduzca la empuñadura delantera.
- 2) Gire la empuñadura hasta el ángulo deseado mientras mantiene pulsado el botón. Suelte el botón y asegúrese de que la empuñadura encaje en posición bloqueada.

56. Encendido y apagado del dispositivo

Introduzca la batería en el alojamiento deslizándola en la guía.

Atención: el aparato ya está listo para ser utilizado.

Para encender/apagar, gire el dial (véase la figura 1, punto 2). También se puede utilizar para ajustar la velocidad de soplado/aspiración.

Le recomendamos que empiece a trabajar con un nivel de potencia más bajo y que sólo aumente la potencia si es necesario. Reducir la potencia reducirá el nivel de ruido y prolongará la vida útil de las baterías.

57. Cuidado y mantenimiento

Precaución: Antes de realizar cualquier trabajo en la herramienta eléctrica, retire la batería del aparato.

No utilice agua ni limpiadores líquidos.

- Limpie el soplador después de cada uso con un paño seco y, en caso de suciedad persistente, limpie con un cepillo.
- Nunca rocíe agua sobre el soplador.
- Mantenga la batería y los contactos del dispositivo limpios y sin polvo.

58. Eliminación



¡ATENCIÓN!

Antes de desecharlas, inutilice las herramientas eléctricas desechadas:

- quitar la clavija de conexión de las herramientas eléctricas alimentadas por la red,
- Extracción de la batería de las herramientas eléctricas inalámbricas.



Sólo para los países de la UE

No tire las herramientas eléctricas a la basura. Según la Directiva Europea 2012/19/CE sobre aparatos eléctricos y electrónicos antiguos y su aplicación en la legislación nacional, los aparatos eléctricos usados deben recogerse por separado y reciclarse de forma respetuosa con el medio ambiente.

Recuperación de materias primas en lugar de eliminación de residuos. El aparato, los accesorios y el embalaje deben reciclarse de forma respetuosa con el medio ambiente. Las piezas de plástico están marcadas para su reciclaje según el tipo.



¡ATENCIÓN!

No tire las baterías a la basura doméstica, al fuego o al agua. No abra las baterías gastadas. Las baterías deben ser recogidas, recicladas o eliminadas de forma respetuosa con el medio ambiente.

Sólo para los países de la UE: según la Directiva 2006/66/CE, las baterías defectuosas o usadas deben ser recicladas.



NOTA

Póngase en contacto con su municipio/ciudad para obtener información sobre las disposiciones de eliminación,



Reciclar las materias primas en lugar de eliminarlas.

59. Datos técnicos

Nombre del producto	FX-E2LBS
Tensión nominal	40V (2 x 20V)
Peso neto (sin pilas)	
Máx. Velocidad de soplado	68 m/s
Máximo. Volumen de aire como soplador de hojas	
Velocidad de aspiración	22m/s
Volumen de aspiración	685.1m ³ /h (403CGM)
Caja sifón volumétrica	
Presión sonora	LpA 0 95db(A), K=3db(A)
Nivel de potencia acústica	LwA = 104 dB(A), K=3db(A)
Nivel de potencia acústica garantizado	107 dB(A)

60. Declaración de conformidad UE / Declaration of Conformity

Fabricante / Producer FUXTEC GmbH
Kappstraße 69, 71083 Herrenberg Deutschland /
Alemania
Email: spain@fuxtec.com

Nombre / name Aspirador/soplador de hojas con batería / Cordless leaf blower vacuum

Tipo / model FX-E2LBS

Directiva CE / EC directive Directiva MD: 2006 / 42 /CE

Normas aplicadas / applicable standards

EN ISO 12100:2010
EN 62841-1:2015
EN 15503:2009+A2

Por la presente declaramos que la máquina arriba mencionada, en el estado de construcción y en la versión comercializada por nosotros, cumple con los requisitos básicos de salud y seguridad de la directiva CE mencionada.

Hereby we declare that the above mentioned machine meet the essential safety and health requirements of the above stated EC directives. Any manipulation or change of the machine not being explicitly authorized by us in advance renders this document null and void.

Conservación de la documentación técnica: FUXTEC GmbH • Kappstraße 69 • 71083 Herrenberg •
Alemania, L. Zirkler, Director General

Herrenberg, 27/05/2024



Leonhard Zirkler FUXTEC GmbH

KAPPSTRASSE 69

71083 HERRENBERG ALEMANIA

VERSAO PORTUGUESA

61. Introdução e segurança

Nunca permita que crianças ou alguém que não esteja familiarizado com estas instruções utilizem a ferramenta de jardim. As crianças devem ser supervisionadas para garantir que não brinquem com o dispositivo.

Uso pretendido

Esta ferramenta de jardim foi projetada como um soprador para soprar folhas, grama, papel e similares determinado no setor privado.

O dispositivo está de acordo com as instruções destas instruções de operação para usar as descrições e instruções de segurança fornecidas. Qualquer outro uso não é pretendido. O uso indevido anulará a garantia e o fabricante declinará qualquer responsabilidade. O utilizador é responsável por quaisquer danos causados a terceiros e aos seus bens. Opere o dispositivo apenas nas condições técnicas especificadas e entregues pelo fabricante. Alterações não autorizadas no dispositivo excluem o fabricante da responsabilidade por quaisquer danos resultantes.

Instruções gerais de segurança para ferramentas elétricas

AVISO!

Leia todos os avisos e instruções de segurança. O não cumprimento dos avisos e instruções de segurança pode resultar em choque elétrico, incêndio e/ou ferimentos graves.

Guarde todos os avisos e instruções de segurança para referência futura.

O termo ferramenta elétrica usado nas instruções de segurança refere-se a ferramentas elétricas operadas pela rede elétrica (com cabo de alimentação) e a ferramentas elétricas operadas por bateria (sem cabo de alimentação).

Segurança no emprego

- Mantenha sua área de trabalho limpa e bem iluminada. Áreas de trabalho desordenadas ou sem iluminação podem causar acidentes.

- Não trabalhe com a ferramenta elétrica num ambiente explosivo que contenha líquidos, gases ou poeiras inflamáveis. As ferramentas elétricas produzem faíscas que podem inflamar a poeira ou a fumaça.

- Mantenha as crianças e outras pessoas afastadas durante a utilização da ferramenta elétrica. Se você se distrair, poderá perder o controle do dispositivo.

Segurança elétrica

- A ficha de ligação da ferramenta elétrica deve encaixar na tomada. O plugue não deve ser modificado de forma alguma. Não use plugues adaptadores com ferramentas elétricas aterradas. Plugues inalterados e soquetes correspondentes reduzem isso
Risco de choque elétrico.
- Evite contato físico com superfícies aterradas, como canos, aquecedores, fogões e geladeiras. Existe um risco maior de choque elétrico quando seu corpo está aterrado.
- Mantenha as ferramentas elétricas longe da chuva ou umidade. Permitir que água entre em uma ferramenta elétrica aumenta o risco de choque elétrico.
- Não utilize o cabo para outros fins, como transportar a ferramenta elétrica, pendurá-la ou retirar a ficha da tomada. Mantenha o cabo longe de calor, óleo, pontas afiadas ou peças móveis. Cabos danificados ou emaranhados aumentam o risco de choque elétrico.
- Ao trabalhar com uma ferramenta elétrica ao ar livre, use apenas cabos de extensão adequados para uso externo. A aplicação de um para uso externo
O uso de um cabo de extensão adequado reduz o risco de choque elétrico.
- Ao trabalhar com uma ferramenta elétrica ao ar livre, use apenas cabos de extensão adequados para uso externo. A aplicação de um para uso externo
O uso de um cabo de extensão adequado reduz o risco de choque elétrico.

Segurança das pessoas

- Esteja atento, preste atenção ao que você está fazendo e aborde o trabalho com uma ferramenta elétrica de maneira sensata. Não use uma ferramenta elétrica se estiver cansado ou sob a influência de drogas, álcool ou medicamentos. Um momento de desatenção durante a utilização da ferramenta elétrica pode resultar em ferimentos graves.
- Use sempre equipamento de proteção individual e óculos de segurança. Usar equipamento de proteção individual, como máscara contra poeira, sapatos de segurança antiderrapantes, capacete ou proteção auditiva, dependendo da situação
dependendo do tipo e utilização da ferramenta elétrica, reduz o risco de ferimentos.
- Evite o arranque involuntário. Certifique-se de que a ferramenta elétrica esteja desligada antes de conectá-la à fonte de alimentação e/ou bateria, pegá-la ou transportá-la. Se você segurar o dedo enquanto carrega a ferramenta elétrica
ligar o interruptor ou conectar o dispositivo à fonte de alimentação enquanto ele estiver ligado, isso pode causar acidentes.
- Remova quaisquer ferramentas de ajuste ou chaves antes de ligar a ferramenta elétrica. Uma ferramenta ou chave localizada numa parte rotativa do dispositivo pode causar danos

levar a lesões.

- Evite posturas anormais. Mantenha-o seguro

Fique de pé e mantenha o equilíbrio em todos os momentos. Isto permite controlar melhor a ferramenta elétrica em situações inesperadas.

- Use roupas adequadas. Não use roupas largas ou joias. Mantenha cabelos, roupas e luvas longe de peças móveis. Roupas largas, joias ou cabelos longos podem ficar presos nas peças móveis.

Símbolos no dispositivo



Lesen Sie das Benutzerhandbuch sorgfältig durch.



Verletzungsgefahr durch umherfliegende Teile. Immer einen ausreichenden Sicherheitsabstand halten.



Achtung vor rotierenden Messer im Gerät. Vermieden Sie das Einsaugen von Körperteilen in die Maschine.



Vor einer Wartung oder Reinigung unbedingt den Akku entfernen!



Tragen Sie passende Schutzkleidung wie eine Schutzbrille, Gehörschutz, Sicherheitstiefel und Arbeitshandschuhe.



Nicht im Regen benutzen!

Uso e manuseio da ferramenta elétrica

- Não sobrecarregue o dispositivo. Use a ferramenta elétrica designada para o seu trabalho. Com a ferramenta elétrica certa, você pode trabalhar melhor e com mais segurança dentro da faixa de desempenho especificada.

- Não utilize uma ferramenta elétrica cujo interruptor esteja com defeito. Uma ferramenta elétrica que não possa mais ser ligada ou desligada é perigosa e deve ser reparada.

- Desligue o aparelho e/ou retire a bateria antes de fazer ajustes no aparelho, trocar acessórios ou guardar o aparelho. Esta precaução evita que a ferramenta elétrica seja ligada inadvertidamente.
- Mantenha as ferramentas elétricas não utilizadas fora do alcance das crianças. Não permita que ninguém use o dispositivo que não esteja familiarizado com ele ou com estas instruções não li. As ferramentas elétricas são perigosas quando usadas por pessoas inexperientes.
- Faça a manutenção das ferramentas elétricas com cuidado. Verifique se as peças móveis estão funcionando corretamente e não estão emperradas, se as peças estão quebradas ou danificadas de tal forma que o funcionamento do ferramenta elétrica está danificada. Repare as peças danificadas antes de usar o dispositivo. Muitos acidentes são causados por ferramentas elétricas mal conservadas.
- Utilize ferramentas elétricas, acessórios, ferramentas de aplicação, etc. de acordo com estas instruções. Leve em consideração as condições de trabalho e a atividade a ser desenvolvida. O uso de ferramentas elétricas para aplicações diferentes das pretendidas pode resultar em levar a situações perigosas.

Uso e manuseio da ferramenta sem fio

- Carregue as baterias apenas com carregadores recomendados pelo fabricante. Um carregador projetado para um tipo específico de bateria cria risco de incêndio quando usado com outras baterias.
- Utilize apenas as baterias previstas para este fim nas ferramentas elétricas. A utilização de outras baterias pode resultar em ferimentos e risco de incêndio.
- Mantenha a bateria não utilizada longe de cliques de papel, moedas, chaves, pregos, parafusos ou outros pequenos objetos metálicos que possam causar pontes nos contatos. Um curto-circuito entre os contatos da bateria pode causar queimaduras ou resultar em incêndio.
- Se usado incorretamente, poderá vazar líquido da bateria. Evite contato com ele. Em caso de contato acidental, enxaguar com água. Se o líquido entrar em contato com seus olhos, procure atendimento médico adicional. O vazamento de fluido da bateria pode causar irritação na pele ou causar queimaduras.

62. Instruções de segurança para sopradores/aspiradores de folhas

- Para sua segurança e a segurança de outras pessoas, leia este manual de instruções e suas instruções de segurança antes de usar o dispositivo. Guarde as instruções de operação e mantenha suas instruções de segurança seguras para uso posterior cada uso disponível.
- Transmitir o manual de instruções junto com o aparelho caso mude de proprietário.

- As pessoas que operam o dispositivo não devem estar sob a influência de substâncias intoxicantes (por exemplo, álcool, drogas ou medicamentos).
- Opere o dispositivo apenas da maneira prescrita e entregue pelo fabricante condição técnica. Alterações não autorizadas no dispositivo excluem o fabricante da responsabilidade por quaisquer danos resultantes.
- Utilize o aparelho apenas à luz do dia ou sob boa iluminação artificial.
- Utilize o aparelho apenas em condições de tempo seco. Mantenha-o longe da chuva ou molhado. Permitir a entrada de água no dispositivo aumenta o risco de choque elétrico.
- Desligue o aparelho e remova a bateria nas seguintes condições:
 - ♦se o dispositivo for deixado sem vigilância;
 - ♦antes de verificar, limpar ou realizar qualquer outro trabalho no aparelho;
 - ♦se o dispositivo começar a vibrar excessivamente.

Antes de usar

- Antes de iniciar o trabalho, familiarize-se com o soprador/aspirador de folhas e suas funções e controles.
- Verifique se o dispositivo apresenta sinais de desgaste ou danos antes do uso e após um impacto.
- Não utilize um dispositivo cujo interruptor esteja com defeito e não possa mais ser ligado ou desligado.
- Verifique se todas as porcas e parafusos estão apertados para garantir que o dispositivo funcione com segurança.
- Nunca utilize um dispositivo com peças danificadas ou faltando. Mandar repará-los ou, se necessário, substituí-los por um especialista qualificado ou uma oficina especializada.
- Ao trabalhar com ou sobre o aparelho, use sempre calçado resistente, calças compridas e equipamento de proteção individual adequado (óculos de segurança, proteção auditiva, luvas de trabalho antiderrapantes, etc.). O uso de equipamento de proteção individual reduz o risco de lesões.
- Não use joias ou roupas largas que possam ficar presas no soprador. Mantenha os cabelos compridos afastados da abertura de sucção.
- Remova quaisquer ferramentas de ajuste ou chaves antes de ligar o corta-sebes. Uma ferramenta ou chave localizada numa parte móvel do dispositivo pode causar ferimentos.
- Verifique a área onde o aparelho será utilizado e retire pedras e fios que possam ficar presos pelo soprador para não colocar pessoas em perigo .

Quando implantado

- Não utilize o aparelho se houver pessoas (especialmente crianças) ou animais nas imediações.
- Pare de trabalhar se notar que há pessoas (especialmente crianças) ou animais de estimação por perto.
- Não sopre detritos em direções onde haja pessoas.
- Evite posturas anormais. Mantenha-o seguro
Fique de pé e mantenha o equilíbrio em todos os momentos. Isto permite controlar melhor o soprador de folhas em situações inesperadas e em áreas particularmente inclinadas.
- Não trabalhe com o soprador de folhas em ambiente explosivo que contenha líquidos, gases ou poeiras inflamáveis. O soprador de folhas pode produzir faíscas que podem inflamar a poeira ou a fumaça.
- Não trabalhe com o soprador perto de janelas abertas.
- Tenha cuidado extra ao andar para trás. Existe o risco de tropeçar!
- Caminhe apenas em ritmo de caminhada.
- Ao interromper o trabalho, nunca deixe o aparelho sem vigilância e guarde-o em local seguro.

Após o uso

- Desligue o aparelho, remova a bateria e coloque o aparelho em um local seguro.
- Não guarde o aparelho ao alcance das crianças.
- Certifique-se de que as ranhuras de ventilação do aparelho estejam livres de sujeira.
- As peças sobressalentes devem atender aos requisitos especificados pelo fabricante. Portanto, utilize apenas peças sobressalentes originais ou peças sobressalentes aprovadas pelo fabricante. Ao substituir, siga as instruções de instalação fornecidas e remova-o previamente Bateria.
- As reparações devem ser realizadas apenas por um técnico qualificado ou por uma oficina especializada.

63. Instruções de segurança do carregador

- Mantenha o carregador longe de chuva ou umidade. Permitir que água entre no carregador aumenta o risco de choque elétrico.
- Mantenha o carregador limpo. Existe risco de choque elétrico devido à contaminação.

- Verifique o carregador, o cabo e a ficha antes de cada utilização. Não use o carregador se notar algum dano. Não abra o carregador sozinho e mande-o reparar apenas por pessoal especializado qualificado e apenas com peças sobressalentes originais. Carregadores, cabos e fichas danificados aumentam o risco de choque eléctrico.
- Não coloque objetos sobre o carregador nem o coloque sobre superfícies macias. Existe risco de incêndio.
- Verifique sempre se a tensão da rede corresponde à tensão indicada na placa de identificação do carregador.
- Nunca utilize o carregador se o cabo, a ficha ou o próprio dispositivo estiverem danificados por influências externas. Leve o carregador à oficina especializada mais próxima.
- Em nenhuma circunstância abra o carregador. Em caso de avaria, leve-o a uma oficina especializada.

64. Instruções de segurança para baterias de íon-lítio

- Não abra a bateria. Existe o risco de curto-circuito.
- Proteja a bateria do calor, por ex. B. também devido à exposição constante à luz solar, fogo, água e umidade. Existe risco de explosão.
- Se a bateria for danificada ou usada incorretamente, poderão escapar vapores. Forneça ar fresco e consulte um médico se tiver algum sintoma. Os vapores podem irritar o trato respiratório.
- Se usado incorretamente, poderá vaziar líquido da bateria. Evite contato com ele. Em caso de contato acidental, enxaguar com água. Se o líquido entrar em contato com seus olhos, procure atendimento médico adicional. O vazamento de fluido da bateria pode causar irritação na pele ou causar queimaduras.
- Use apenas baterias originais com a placa de identificação da sua ferramenta elétrica tensão especificada. Ao usar outras baterias, como imitações, baterias remanufaturadas ou baterias de terceiros, existe o risco de ferimentos e danos materiais devido à explosão das baterias.
- A tensão da bateria deve corresponder à tensão de carga da bateria do carregador. Caso contrário, existe risco de incêndio e explosão.
- Carregue as baterias apenas com carregadores recomendados pelo fabricante. Um carregador projetado para um tipo específico de bateria cria risco de incêndio quando usado com outras baterias.
- A bateria pode ser danificada por objetos pontiagudos, como pregos ou chaves de fenda, ou por força externa. Pode ocorrer um curto-circuito interno e a bateria pode queimar, fumar, explodir ou superaquecer.

65. apresentação



Figura 1: Função do dispositivo soprador de folhas

1. Maçarico superior
2. Dispositivo rotativo para regulação de velocidade
3. Interruptor liga/desliga
4. Alça traseira
5. Tampa de fixação do triturador/tubo de sucção
6. Botão de travamento

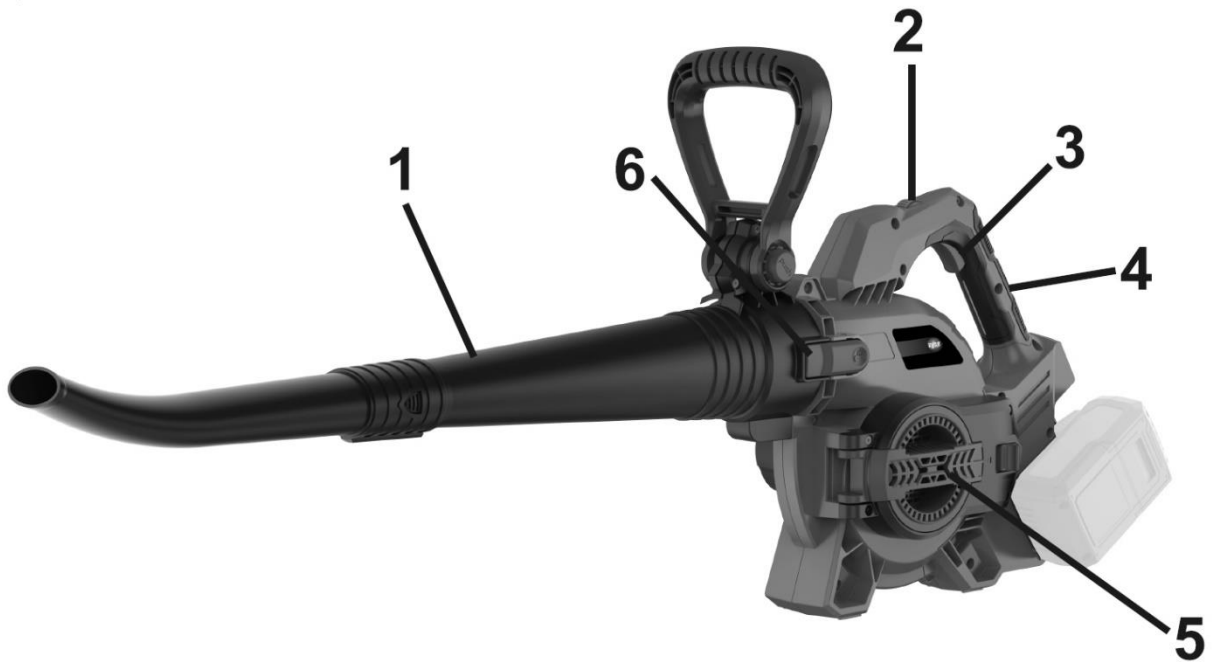

Figura 2: Função do dispositivo de aspiração de folhas

7. Alça frontal
8. Acessórios para tubo de sucção
9. Tubo de conexão para saco coletor de folhas
10. Dispositivo de travamento do tubo de sucção

66. Conjunto

Montagem como soprador de folhas

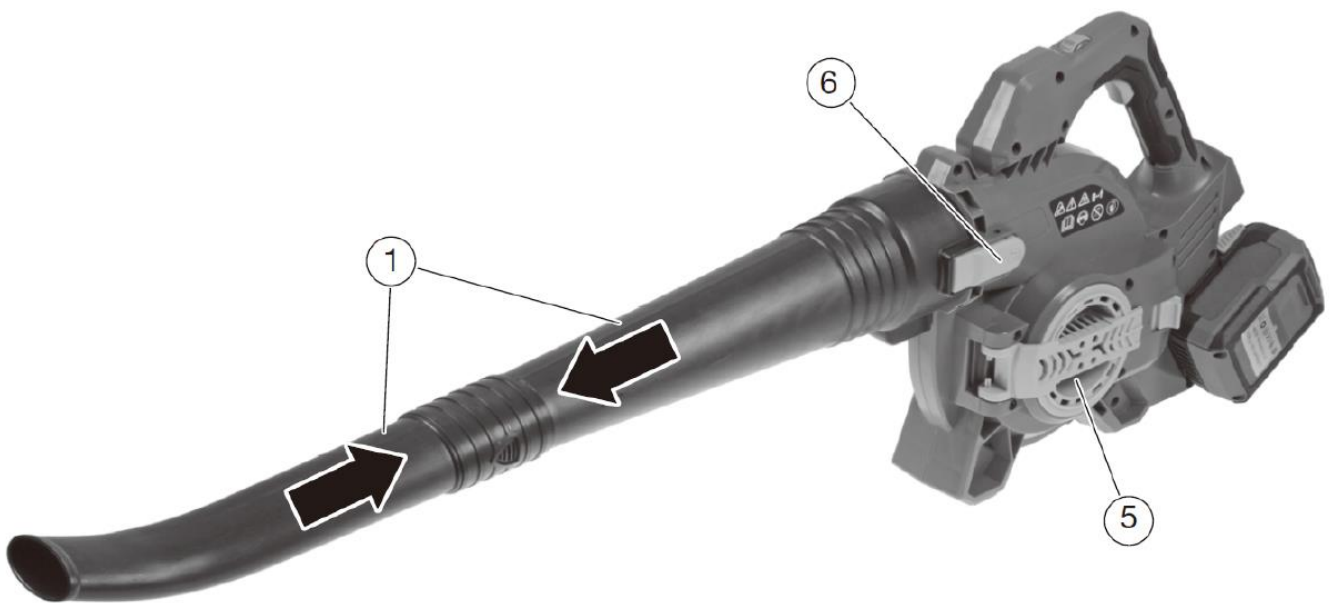

- 5) Colocar as duas peças da zarabatana juntas e respeitá-las, pois elas têm certeza de encaixar no lugar.
- 6) Deslize a zarabatana na abertura correspondente até o botão de liberação (6) encaixar no lugar.
- 7) Feche a tampa protetora da abertura de sucção (5).
Um aviso: O dispositivo pode não ligar se a capa protetora não estiver completamente fechada.
- 8) Para remover as zarabatanas, pressione o botão de liberação (6) e puxe o tubo para fora.

Montagem como aspirador de folhas



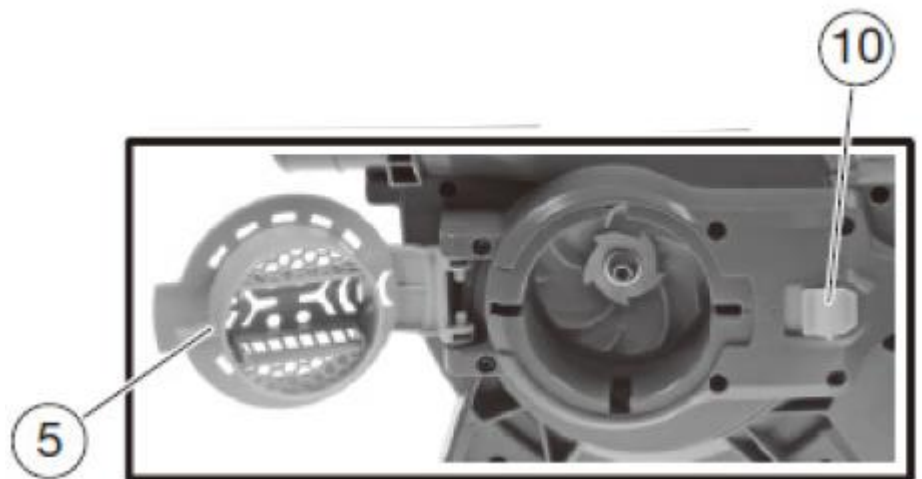

AVISO! Risco de ferimentos!

Usar Ela o Dispositivo nunca, se apenas parte do tubo de sucção está conectada é.

UM AVISO! Risco de danos ao aparelho!

Após a montagem do tubo de sucção de duas partes, ele não poderá mais ser desmontado em duas partes .

- 6) Junte ambas as partes do tubo de sucção (8) e certifique-se de que encaixam firmemente uma na outra.
- 7) Conectar Ela o saco de coleta de folhas (9) com o tubo de conexão correspondente e fixe-o na carcaça do motor até que o botão de liberação (6) encaixa no lugar.
- 8) Abra a tampa protetora do acessório do tubo de sucção (5).
- 9) Definir Ela o Tubo de sucção (8) em a abertura apropriada um, até o botão de liberação (10) encaixa no lugar.
- 10) Para retirar o acessório do saco coletor de folhas, pressione o botão de liberação (6) e retire o tubo de conexão. Pressione para remover o tubo de sucção Ela o Botão de liberação (10) e puxar Ela o Tubo de sucção fora daqui.

Montagem da alça adicional



- 3) Pressione o botão e coloque a alça frontal uma .
- 4) Enquanto segura o Tate, gire a alça para a posição desejada Ângulo. Deixar Ela o botão ir e certificar-se Ela em si, que a alça em em uma posição travada .

67. Ligar/desligar dispositivo

Insira as baterias nos trilhos fornecidos.

Atenção: o aparelho já está pronto para uso.

Para ligar/desligar, gire a roda de ajuste (ver Figura 1, ponto 2). A velocidade de sopro/sucção também pode ser ajustada aqui.

Recomendamos que você inicie inicialmente seu trabalho com uma potência menor e só aumente a potência se necessário. Com uma potência menor, você reduz o volume e prolonga a vida útil das baterias.

68. Manutenção e cuidados

Atenção: retire a bateria do aparelho antes de realizar qualquer trabalho na ferramenta elétrica.

Não use água ou agentes de limpeza líquidos.

- Limpe o soprador de folhas após cada utilização com um pano seco ou, se estiver muito sujo, com uma escova.
- Nunca borrife água no soprador de folhas.
- Mantenha os contatos da bateria e do aparelho limpos e sem poeira.

69. Disposição



AVISO!

Inutilize ferramentas elétricas antigas antes de descartá-las:

- ferramentas elétricas operadas pela rede elétrica, removendo o plugue de conexão,
- ferramentas elétricas operadas por bateria removendo a bateria.



Apenas para países da UE

Não jogue ferramentas elétricas no lixo doméstico! De acordo com a Diretiva Europeia 2012/19/CE sobre resíduos de equipamentos elétricos e eletrônicos e a sua implementação na legislação nacional, os equipamentos elétricos usados devem ser recolhidos separadamente e reciclados de forma ecológica. Recuperação de matérias-primas em vez de eliminação de resíduos. O dispositivo,



os acessórios e a embalagem devem ser reciclados de forma ecológica. As peças de plástico são marcadas para reciclagem seletiva.



AVISO!

Não jogue baterias/pilhas recarregáveis no lixo doméstico, no fogo ou na água. Não abra baterias velhas. As pilhas/pilhas recarregáveis devem ser recolhidas, recicladas ou eliminadas de forma ecológica.

Apenas para países da UE: De acordo com a Diretiva 2006/66/CE, os acumuladores/baterias defeituosos ou usados devem ser reciclados.

i UM AVISO

Entre em contato com seu município/cidade para obter informações sobre as opções de descarte.



Reciclagem de matérias-primas em vez de eliminação de resíduos.

70. Dados técnicos

Nome do produto	FX-E2LBS
Tensão nominal	40V (2 x 20V)
Peso líquido (sem baterias)	
Velocidade máxima de sopro	68m/s
Volume máximo de ar como soprador de folhas	
velocidade de sucção	22m/s
volume de ingestão	685,1m ³ /h (403CGM)
Caixa coletora de folhas de volume	
Pressão sonora	LpA 0 95db(A), K=3db(A)
Nível de potência sonora	LwA = 104 dB(A), K=3db(A)
Nível de potência sonora garantido	107dB(A)

71. Declaração de Conformidade UE

Fabricante/Produtor FUXTEC GmbH
Kappstraße 69, 71083 Herrenberg Alemanha /
Alemanha
E-mail: info@fuxtec.de Rede: www.fuxtec.de

Designação / nome Soprador de folhas sem fio/aspirador / soprador de folhas sem fio/aspirador

Tipo / modelo FX-E2LBS

Diretrizes da CE / CE diretiva Diretiva MD: 2006/42 /CE

Normas Aplicáveis/aplicáveis padrões

ENISO 12100:2010
EN 62841-1:2015
EN 15503:2009+A2

Declaramos que a máquina acima mencionada se deve a Seu Design na versão que comercializamos básico Requisitos de segurança e saúde dos listados Directiva CE são equivalentes a.

Declaramos que a máquina acima mencionada atende aos requisitos essencial requisitos de segurança e saúde das diretivas da CE acima mencionadas. Qualquer manipulação ou alteração da máquina não sendo explicitamente autorizada por nós antecipadamente torna este documento nulo e vazio.

Aufbewahrung der technischen Unterlagen: FUXTEC GmbH • Rua Kapp 69 • 71083 Herrenberg • Alemanha, L. Zirkler, Gestão de negócios

Herrenberg, 27.05.2024



Leonhard Zirkler FUXTEC GmbH
KAPPSTRASSE 69
71083 HERRENBERG ALEMANHA

NEDERLANDSE VERSIE

72. Introductie en veiligheid

Laat nooit kinderen of iemand die niet bekend is met deze instructies het tuingereedschap gebruiken. Er moet toezicht worden gehouden op kinderen om ervoor te zorgen dat ze niet met het apparaat spelen.

Beoogd gebruik

Dit tuingereedschap is ontworpen als blazer voor het wegblazen van bladeren, gras, papier en dergelijke bepaald in de particuliere sector.

Het apparaat voldoet aan de instructies in deze gebruiksaanwijzing de verstrekte beschrijvingen en veiligheidsinstructies te gebruiken. Elk ander gebruik is niet bedoeld. Bij onjuist gebruik vervalt de garantie en wijst de fabrikant elke verantwoordelijkheid af. De gebruiker is aansprakelijk voor eventuele schade aan derden en hun eigendommen. Gebruik het apparaat uitsluitend in de door de fabrikant gespecificeerde en geleverde technische staat. Eigenmachtige wijzigingen aan het apparaat sluiten de aansprakelijkheid van de fabrikant voor eventuele daaruit voortvloeiende schade uit.

Algemene veiligheidsinstructies voor elektrisch gereedschap

WAARSCHUWING!

Lees alle veiligheidswaarschuwingen en instructies. Het niet opvolgen van de veiligheidswaarschuwingen en -instructies kan leiden tot elektrische schokken, brand en/of ernstig letsel.

Bewaar alle veiligheidswaarschuwingen en instructies voor toekomstig gebruik.

De term elektrisch gereedschap die in de veiligheidsinstructies wordt gebruikt, heeft betrekking op elektrisch gereedschap dat op netvoeding werkt (met netsnoer) en op elektrisch gereedschap dat op batterijen werkt (zonder netsnoer).

Werkzekerheid

- Houd uw werkplek schoon en goed verlicht. Rommel of onverlichte werkplekken kunnen tot ongelukken leiden.
- Werk niet met het elektrische gereedschap in een explosieve omgeving die brandbare vloeistoffen, gassen of stof bevat. Elektrisch gereedschap produceert vonken die het stof of de dampen kunnen doen ontbranden.
- Houd kinderen en andere mensen uit de buurt tijdens het gebruik van het elektrische gereedschap. Als u afgeleid raakt, kunt u de controle over het apparaat verliezen.

Elektrische veiligheid

- De aansluitstekker van het elektrische gereedschap moet in het stopcontact passen. De stekker mag op geen enkele manier worden gewijzigd. Gebruik geen adapterstekkers met geaard elektrisch gereedschap. Ongewijzigde stekkers en bijpassende stopcontacten verminderen dit Risico op elektrische schokken.
- Vermijd fysiek contact met geaarde oppervlakken zoals leidingen, verwarmingstoestellen, fornuizen en koelkasten. Er is een verhoogd risico op een elektrische schok als uw lichaam geaard is.
- Houd elektrisch gereedschap uit de buurt van regen of vocht. Als er water in een elektrisch gereedschap terechtkomt, vergroot dit het risico op een elektrische schok.
- Gebruik het snoer niet voor andere doeleinden om het elektrisch gereedschap te dragen, op te hangen of om de stekker uit het stopcontact te halen. Houd de kabel uit de buurt van hitte, olie, scherpe randen of bewegende delen. Beschadigde of verwarde kabels vergroten het risico op een elektrische schok.
- Wanneer u buitenshuis met elektrisch gereedschap werkt, gebruik dan alleen verlengkabels die geschikt zijn voor gebruik buitenshuis. De toepassing van één voor buitengebruik Het gebruik van een geschikt verlengsnoer vermindert het risico op een elektrische schok.
- Wanneer u buitenshuis met elektrisch gereedschap werkt, gebruik dan alleen verlengkabels die geschikt zijn voor gebruik buitenshuis. De toepassing van één voor buitengebruik Het gebruik van een geschikt verlengsnoer vermindert het risico op een elektrische schok.

Veiligheid van mensen

- Wees oplettend, let op wat u doet en ga verstandig te werk met elektrisch gereedschap. Gebruik geen elektrisch gereedschap als u moe bent of onder invloed bent van drugs, alcohol of medicijnen. Een moment van onoplettendheid tijdens het gebruik van het elektrische gereedschap kan tot ernstig letsel leiden.
- Draag altijd persoonlijke beschermingsmiddelen en een veiligheidsbril. Het dragen van persoonlijke beschermingsmiddelen, zoals een stofmasker, antislipveiligheidsschoenen, veiligheidshelm of gehoorbescherming, afhankelijk van de situatie vermindert, afhankelijk van het type en gebruik van het elektrische gereedschap, het risico op verwondingen.
- Voorkom onbedoeld opstarten. Zorg ervoor dat het elektrische gereedschap is uitgeschakeld voordat u het op de voeding en/of accu aansluit, oppakt of draagt. Als u uw vinger vasthoudt terwijl u het elektrisch gereedschap draagt

op de schakelaar of het aansluiten van het apparaat op het lichtnet terwijl het is ingeschakeld, kan dit tot ongelukken leiden.

- Verwijder alle afstelgereedschappen of sleutels voordat u het elektrisch gereedschap inschakelt. Een gereedschap of sleutel die zich in een roterend deel van het apparaat bevindt, kan schade veroorzaken tot blessures leiden.

- Vermijd een abnormale houding. Houd het veilig. Blijf te allen tijde in evenwicht. Hierdoor heeft u in onverwachte situaties een betere controle over het elektrisch gereedschap.

- Draag geschikte kleding. Draag geen losse kleding of sieraden. Houd haar, kleding en handschoenen uit de buurt van bewegende delen. Losse kleding, sieraden of lang haar kunnen vast komen te zitten in bewegende delen.

Symbolen op het apparaat



Lezen Sie das Benutzerhandbuch sorgfältig durch.



Verletzungsgefahr durch umherfliegende Teile. Immer einen ausreichenden Sicherheitsabstand halten.



Achtung vor rotierenden Messer im Gerät. Vermieden Sie das Einsaugen von Körperteilen in die Maschine.



Vor einer Wartung oder Reinigung unbedingt den Akku entfernen!



Tragen Sie passende Schutzkleidung wie eine Schutzbrille, Gehörschutz, Sicherheitsstiefel und Arbeitshandschuhe.



Nicht im Regen benutzen!

Gebruik en omgang met het elektrisch gereedschap

- Overbelast het apparaat niet. Gebruik voor uw werk het aangewezen elektrische gereedschap. Met het juiste elektrische gereedschap kunt u binnen het aangegeven prestatiebereik beter en veiliger werken.
- Gebruik geen elektrisch gereedschap waarvan de schakelaar defect is. Elektrisch gereedschap dat niet meer kan worden in- of uitgeschakeld, is gevaarlijk en moet worden gerepareerd.
- Koppel het apparaat los en/of verwijder de batterij voordat u aanpassingen aan het apparaat uitvoert, accessoires verwisselt of het apparaat opbergt. Deze voorzorgsmaatregel voorkomt dat het elektrisch gereedschap onbedoeld wordt gestart.
- Bewaar ongebruikt elektrisch gereedschap buiten het bereik van kinderen. Laat niemand het apparaat gebruiken die niet bekend is met het apparaat of met deze instructies heb niet gelezen. Elektrisch gereedschap is gevaarlijk als het door onervaren mensen wordt gebruikt.
- Onderhoud elektrisch gereedschap zorgvuldig. Controleer of bewegende delen goed werken en niet vastlopen, of onderdelen zodanig kapot of beschadigd zijn dat de werking van de elektrisch gereedschap is beschadigd. Laat beschadigde onderdelen repareren voordat u het apparaat gebruikt. Veel ongelukken worden veroorzaakt door slecht onderhouden elektrisch gereedschap.
- Gebruik elektrisch gereedschap, accessoires, toepassingsgereedschappen enz. volgens deze instructies. Houd rekening met de werkomstandigheden en de uit te voeren activiteit. Het gebruik van elektrisch gereedschap voor andere dan de beoogde toepassingen kan resulteren in leiden tot gevaarlijke situaties.

Gebruik en omgang met het accugereedschap

- Laad de batterijen alleen op met opladers die door de fabrikant worden aanbevolen. Een oplader die voor een specifiek type accu is ontworpen, veroorzaakt brandgevaar bij gebruik met andere accu's.
- Gebruik in elektrisch gereedschap alleen de daarvoor bestemde accu's. Het gebruik van andere batterijen kan leiden tot letsel en brandgevaar.
- Houd de ongebruikte batterij uit de buurt van paperclips, munten, sleutels, spijkers, schroeven of andere kleine metalen voorwerpen die overbrugging van de contacten kunnen veroorzaken. Een kortsluiting tussen de batterijcontacten kan brandwonden of resulteren in brand.
- Bij verkeerd gebruik kan er vloeistof uit de batterij lekken. Vermijd contact ermee. In geval van accidenteel contact, afspoelen met water. Als de vloeistof in uw ogen terechtkomt, dient u aanvullende medische hulp in te roepen. Lekkende batterijvloeistof kan huidirritatie veroorzaken of brandwonden veroorzaken.

73. Veiligheidsinstructies voor bladblazers/stofzuigers

- Lees voor uw veiligheid en de veiligheid van anderen deze gebruiksaanwijzing en de bijbehorende veiligheidsinstructies voordat u het apparaat gebruikt. Bewaar de gebruiksaanwijzing en Bewaar uw veiligheidsinstructies veilig voor later gebruik elk gebruik bij de hand.
- Geef bij verandering van eigenaar de gebruiksaanwijzing mee met het apparaat.
- Personen die het apparaat bedienen mogen niet onder invloed zijn van bedwelmende middelen (bijvoorbeeld alcohol, drugs of medicijnen).
- Bedien het apparaat uitsluitend op de door de fabrikant voorgeschreven en geleverde wijze technische staat. Eigenmachtige wijzigingen aan het apparaat sluiten de aansprakelijkheid van de fabrikant voor eventuele daaruit voortvloeiende schade uit.
- Gebruik het apparaat alleen bij daglicht of bij goed kunstlicht.
- Gebruik het apparaat alleen bij droge weersomstandigheden. Houd het uit de buurt van regen of nat. Als er water in het apparaat komt, vergroot het risico op een elektrische schok.
- Schakel het apparaat uit en verwijder de batterij onder de volgende omstandigheden:
 - ♦als het apparaat onbeheerd wordt achtergelaten;
 - ♦voordat u het apparaat controleert, schoonmaakt of andere werkzaamheden uitvoert;
 - ♦als het apparaat overmatig begint te trillen.

Voor gebruik

- Maak uzelf, voordat u met de werkzaamheden begint, vertrouwd met de bladblazer/stofzuiger en de functies en bedieningselementen ervan.
- Controleer het apparaat vóór gebruik en na een botsing op tekenen van slijtage of beschadiging.
- Gebruik geen apparaat waarvan de schakelaar defect is en niet meer kan worden in- of uitgeschakeld.
- Controleer of alle moeren, bouten en schroeven goed vastzitten om er zeker van te zijn dat het apparaat veilig werkt.
- Gebruik nooit een apparaat met beschadigde of ontbrekende onderdelen. Laat ze repareren of eventueel vervangen door een gekwalificeerde specialist of gespecialiseerde werkplaats.
- Draag bij werkzaamheden met of aan het apparaat altijd stevige schoenen, een lange broek en de juiste persoonlijke beschermingsmiddelen (veiligheidsbril, gehoorbescherming, antislip werkhandschoenen etc.). Het dragen van persoonlijke beschermingsmiddelen vermindert het risico op letsel.

- Draag geen sieraden of losse kleding die door de blazer gegrepen zou kunnen worden. Houd lang haar uit de buurt van de zuigopening.
- Verwijder alle afstelgereedschappen of sleutels voordat u de heggenschaar inschakelt. Een gereedschap of sleutel die zich in een bewegend onderdeel van het apparaat bevindt, kan letsel veroorzaken.
- Controleer het gebied waar het apparaat zal worden gebruikt en verwijder stenen en draden die door de blazer kunnen worden gegrepen om te voorkomen dat mensen in gevaar komen .

Wanneer ingezet

- Gebruik het apparaat niet als er mensen (vooral kinderen) of dieren in de directe omgeving zijn.
- Stop met werken als u merkt dat er mensen (vooral kinderen) of huisdieren in de buurt zijn.
- Blaas geen puin in richtingen waar mensen aanwezig zijn.
- Vermijd een abnormale houding. Houd het veilig
Blijf te allen tijde in evenwicht. Hierdoor heeft u de bladblazer beter onder controle in onverwachte situaties en in bijzonder hellende gebieden.
- Werk niet met de bladblazer in een explosieve omgeving waarin zich brandbare vloeistoffen, gassen of stof bevinden. De bladblazer kan vonken produceren die het stof of de dampen kunnen doen ontbranden.
- Werk niet met de bladblazer in de buurt van open ramen.
- Wees extra voorzichtig als u achteruit loopt. Er bestaat gevaar voor struikelen!
- Loop alleen stapvoets.
- Laat het apparaat bij werkonderbreking nooit onbeheerd achter en berg het op een veilige plaats op.

Na gebruik

- Schakel het apparaat uit, verwijder de batterij en plaats het apparaat op een veilige plaats.
 - Bewaar het apparaat niet binnen het bereik van kinderen.
 - Zorg ervoor dat de ventilatiesleuven van het apparaat vrij zijn van vuil.
 - Reserveonderdelen moeten voldoen aan de door de fabrikant opgegeven eisen.
Gebruik daarom alleen originele reserveonderdelen of door de fabrikant goedgekeurde reserveonderdelen. Bij vervanging dient u de meegeleverde installatie-instructies te volgen en deze vooraf te verwijderen
- Batterij.

- Laat reparaties uitsluitend uitvoeren door een gekwalificeerde specialist of een gespecialiseerde werkplaats.

74. Veiligheidsinstructies voor de oplader

- Houd de oplader uit de buurt van regen of vocht. Als er water in de oplader komt, vergroot dit het risico op een elektrische schok.

- Houd de oplader schoon. Er bestaat gevaar voor een elektrische schok als gevolg van verontreiniging.

- Controleer voor elk gebruik de oplader, kabel en stekker. Gebruik de oplader niet als u schade opmerkt. Open de oplader niet zelf en laat deze uitsluitend door gekwalificeerd vakpersoneel en uitsluitend met originele reserveonderdelen repareren.

Beschadigde opladers, kabels en stekkers vergroten het risico op een elektrische schok.

- Plaats geen voorwerpen op de oplader en plaats deze niet op zachte oppervlakken. Er bestaat brandgevaar.

- Controleer altijd of de netspanning overeenkomt met de spanning aangegeven op het typeplaatje van de lader.

- Gebruik de oplader nooit als de kabel, stekker of het apparaat zelf beschadigd is door invloeden van buitenaf. Breng de oplader naar de dichtstbijzijnde vakwerkplaats.

- Open in geen geval de oplader. Bij storingen naar een gespecialiseerde werkplaats brengen.

75. Veiligheidsinstructies voor Li-ion-batterijen

- Open de batterij niet. Er bestaat gevaar voor kortsluiting.

- Bescherm de batterij tegen hitte, b.v. B. ook door constante blootstelling aan zonlicht, vuur, water en vocht. Er bestaat explosiegevaar.

- Als de batterij beschadigd is of verkeerd wordt gebruikt, kunnen er dampen vrijkomen. Zorg voor frisse lucht en raadpleeg een arts als u klachten heeft. De dampen kunnen de luchtwegen irriteren.

- Bij verkeerd gebruik kan er vloeistof uit de batterij lekken. Vermijd contact ermee. In geval van accidenteel contact, afspoelen met water. Als de vloeistof in uw ogen terechtkomt, dient u aanvullende medische hulp in te roepen. Lekkende batterijvloeistof kan huidirritatie veroorzaken of brandwonden veroorzaken.

- Gebruik alleen originele batterijen met het typeplaatje op uw elektrisch gereedschap

gespecificeerde spanning. Bij gebruik van andere batterijen, zoals imitaties, gereviseerde batterijen of batterijen van derden, bestaat er gevaar voor letsel en materiële schade door exploderende batterijen.

- De accuspanning moet overeenkomen met de acculaadspanning van de lader. Anders bestaat er gevaar voor brand en explosie.

- Laad de batterijen alleen op met opladers die door de fabrikant worden aanbevolen. Een oplader die voor een specifiek type accu is ontworpen, veroorzaakt brandgevaar bij gebruik met andere accu's.

- De batterij kan beschadigd raken door scherpe voorwerpen zoals spijkers of schroevendraaiers of door kracht van buitenaf. Er kan een interne kortsluiting optreden en de batterij kan verbranden, roken, exploderen of oververhitten.

76. presentatie

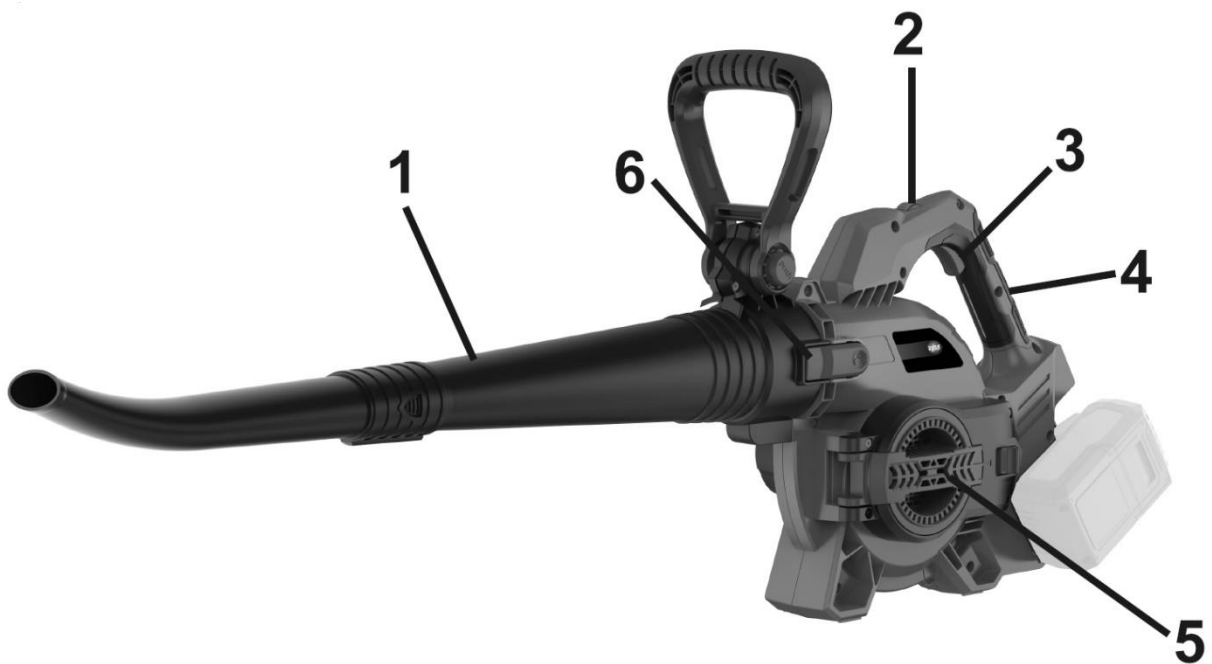

Figuur 1: Functie bladblazerapparaat

1. Bovenste blaaspijp
2. Roterend apparaat voor snelheidsregeling
3. Aan/uit-schakelaar
4. Achterhandgreep
5. Afdekking versnipperaar/zuigbuisbevestiging
6. Vergrendelingsknop



Figuur 2: Functie van het bladvacuümapparaat

- 7. Voorste handgreep
- 8. Zuigbuisbevestigingen
- 9. Aansluitleiding voor bladopvangzak
- 10. Vergrendeling van de zuigbuis

77. Montage

Montage als bladblazer

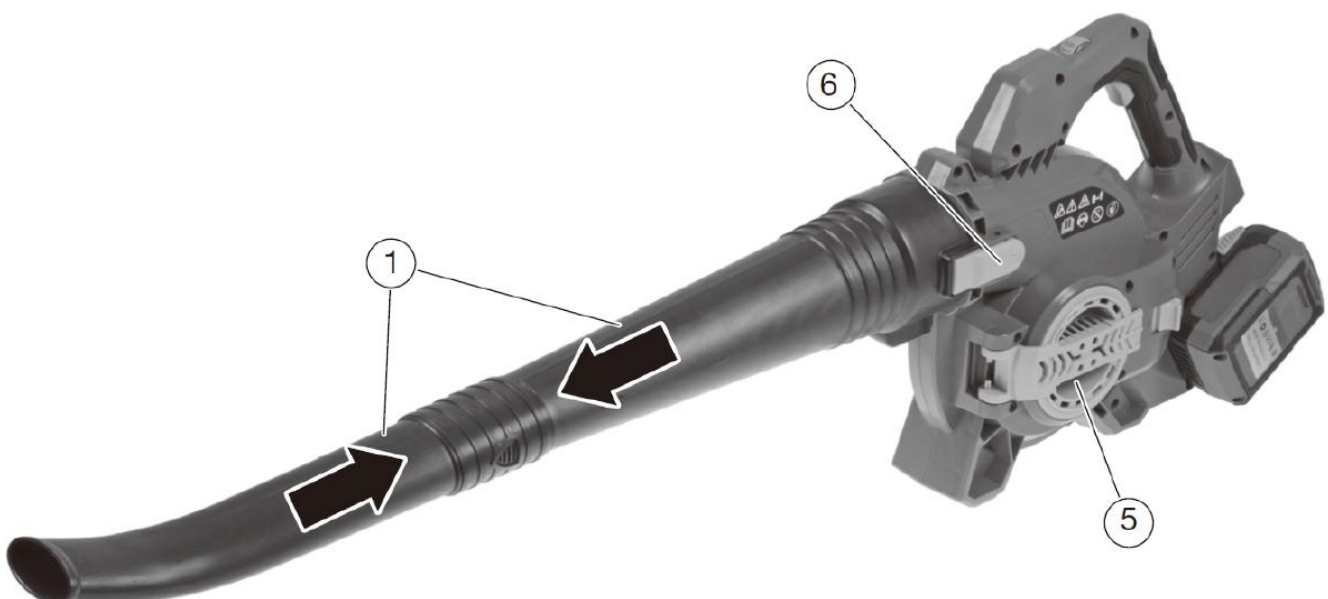

- 9) Neerzetten Zij beide Onderdelen van de blaaspijp samen En groet Zij erop, dat weten ze zeker op zijn plaats klikken.
- 10) Schuif de blaaspijp op de overeenkomstige opening tot de ontgrendelingsknop (6) klikt op zijn plaats .
- 11) Sluit de beschermkap van de aanzuigopening (5).

Een mededeling: De Apparaat kan niet ingeschakeld worden, als de beschermkap is niet volledig gesloten is .

- 12) Om de blaaspijpen te verwijderen, drukt u op de ontgrendelingsknop (6) en trekt u aan de pijp weg.

Montage als bladzuiger

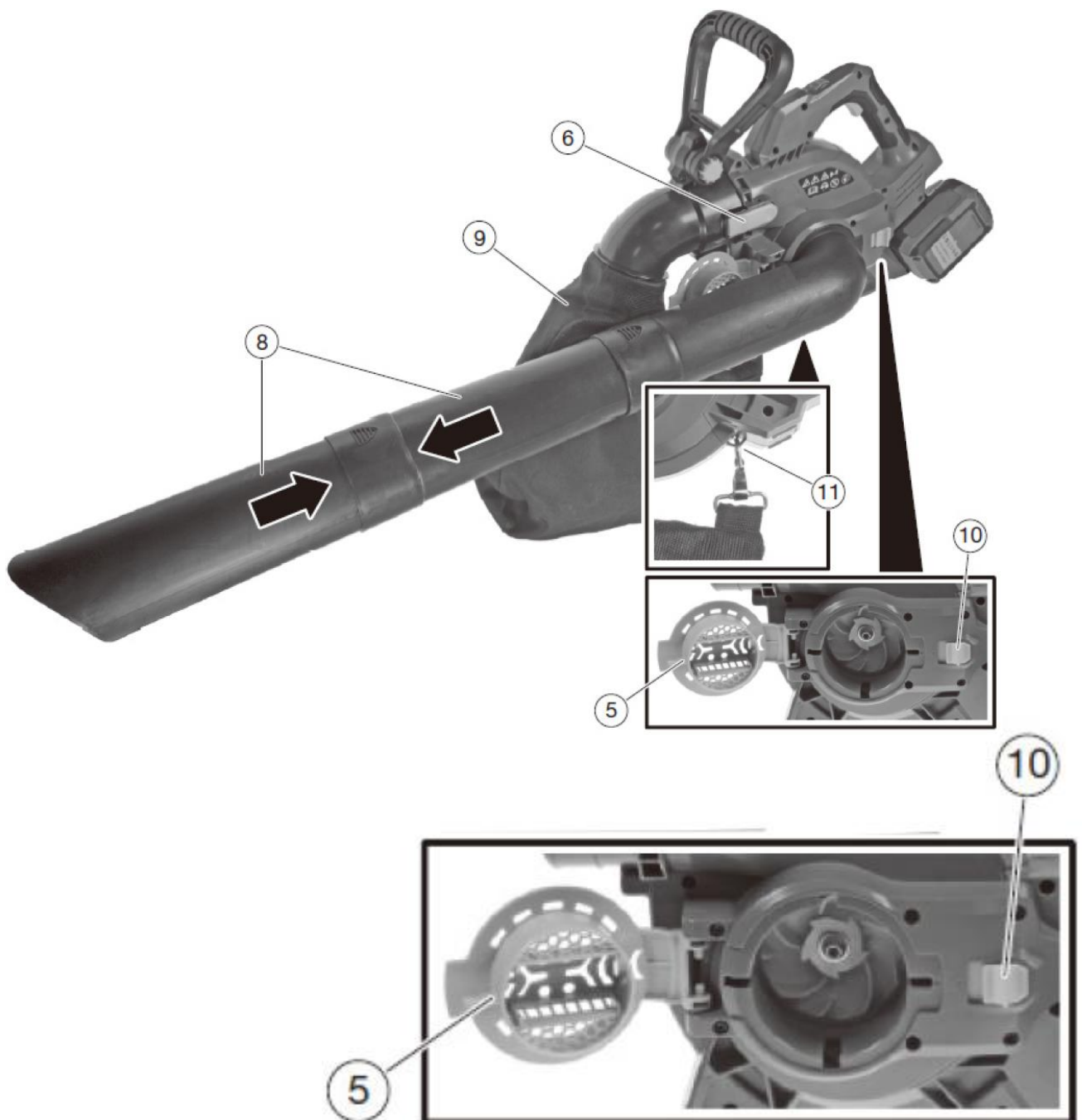

WAARSCHUWING! Gevaar voor letsel!

Gebruik Zij de Apparaat nooit, als slechts een deel van de zuigleiding is aangesloten is.

EEN OPMERKING! Risico op beschadiging van het apparaat!

Nadat de tweedelige zuigleiding in elkaar is gezet, mag deze niet meer in twee delen worden gedemonteerd .

- 11) Plaats beide delen van de zuigbuis (8) in elkaar en zorg ervoor dat ze stevig in elkaar klikken.
- 12) Verbinden Zij de bladopvangzak (9) met de bijbehorende aansluitbuis en bevestig deze aan het motorhuis tot de ontgrendelingsknop (6) klikt op zijn plaats.
- 13) Open de beschermkap van het zuigbuisopzetstuk (5).
- 14) Set Zij de Zuigleiding (8) in de juiste opening A, tot de ontgrendelingsknop (10) klikt op zijn plaats.
- 15) Om het opzetstuk voor de bladopvangzak te verwijderen, drukt u op de ontgrendelingsknop (6) en trekt u de verbindingbuis eruit. Druk op om de zuigbuis te verwijderen Zij de Laat de knop los (10) En trekken Zij de Zuigleiding hier weg.

Montage van de extra handgreep



- 5) Druk op de knop en plaats de voorste handgreep A .
- 6) Terwijl u de Tate ingedrukt houdt, draait u de hendel naar de gewenste positie Hoek. Laten Zij de knop gaan En zorg ervoor Zij zelf, Dat het handvat erin in een vergrendelde positie .

78. Apparaat in-/uitschakelen

Plaats de batterijen in de daarvoor bestemde rails.

Let op: het apparaat is nu klaar voor gebruik.

Om hem aan/uit te zetten, draait u aan het instelwiel (zie Figuur 1, punt 2). Ook kan hier de blaas-/zuignelheid worden aangepast.

Wij raden u aan om in eerste instantie met een lager vermogen te beginnen en het vermogen pas te verhogen als dat nodig is. Met een lager vermogen verminder je het volume en verleng je de levensduur van je batterijen.

79. Onderhoud en verzorging

Let op: verwijder de accu uit het apparaat voordat u werkzaamheden aan het elektrische gereedschap uitvoert.

Gebruik geen water of vloeibare schoonmaakmiddelen.

- Maak de bladblazer na elk gebruik schoon met een droge doek of, als deze erg vuil is, met een borstel.
- Smit de bladblazer nooit met water.
- Houd de contacten van de batterij en het apparaat schoon en stofvrij.

80. Beschikbaarheid



WAARSCHUWING!

Maak oud elektrisch gereedschap onbruikbaar voordat u het weggooit:

- elektrisch gereedschap dat op het elektriciteitsnet werkt door de aansluitstekker te verwijderen,
- elektrisch gereedschap dat op batterijen werkt, door de batterij te verwijderen.



Alleen voor EU-landen

Gooi elektrisch gereedschap niet bij het huisvuil! Volgens de Europese Richtlijn 2012/19/EG betreffende afgedankte elektrische en elektronische apparatuur en de implementatie ervan in de nationale wetgeving, moet gebruikte elektrische apparatuur gescheiden worden ingezameld en op een milieuvriendelijke manier worden gerecycled. Terugwinning van grondstoffen in plaats van afvalverwerking. Het apparaat, de accessoires en de verpakking moeten op een milieuvriendelijke manier worden gerecycled. Plastic onderdelen zijn gemarkeerd voor gesorteerde recycling.



⚠ WAARSCHUWING!

Gooi oplaadbare batterijen/batterijen niet in het huishoudelijk afval, in het vuur of in het water. Open geen oude batterijen. Oplaadbare batterijen/batterijen moeten op een milieuvriendelijke manier worden ingezameld, gerecycled of weggegooid.

Alleen voor EU-landen: Volgens Richtlijn 2006/66/EG moeten defecte of gebruikte accu's/batterijen worden gerecycled.

i EEN OPMERKING

Voor informatie over de afvoermogelijkheden kunt u contact opnemen met uw gemeente/stad.



Recyclage van grondstoffen in plaats van afvalverwerking.

81. Technische gegevens

Productnaam	FX-E2LBS
Nominale spanning	40V (2 x 20V)
Nettogewicht (zonder batterijen)	
Max. blaassnelheid	68 m/s
Max. luchtvolume als bladblazer	
zuigsnelheid	22 m/sec
inlaatvolume	685,1 m ³ /u (403CGM)
Volume bladvangerdoos	
Geluidsdruk	LpA 0 95db(A), K=3db(A)
Geluidsvermogensniveau	LwA = 104 dB(A), K=3db(A)
Gegarandeerd geluidsvermogensniveau	107dB(A)

82. EU -conformiteitsverklaring

Fabrikant/producent FUXTEC GmbH
Kappstraße 69, 71083 Herrenberg Duitsland /
Duitsland
E-mail: info@fuxtec.de Web: www.fuxtec.de

Aanduiding / naam Accu Bladblazer/Vacuüm / Accu Bladblazer / Stofzuiger

Type / modelFX -E2LBS

EG-richtlijnen / EG richtlijn MD-richtlijn: 2006 / 42 /EG

Toepasselijke normen / van toepassing normen

EN ISO 12100:2010

EN 62841-1:2015
EN 15503:2009+A2

Hierbij verklaren wij dat de bovengenoemde machine te wijten is aan De jouwe Ontwerp in de versie die wij op de markt hebben gebracht eenvoudig Veiligheids- en gezondheidseisen van de genoemde personen EG-richtlijn zijn gelijkwaardig aan.

Hierbij verklaren wij dat de bovengenoemde machine voldoet aan de essentieel veiligheids- en gezondheidseisen van de bovengenoemde EG-richtlijnen. Elk manipulatie of verandering van de machine die niet uitdrukkelijk is geautoriseerd door ons maakt dit document bij voorbaat nietig en leegte.

Aufbewahrung der technisch onderlagen: FUXTEC GmbH • Kappstraat 69 • 71083 Herrenberg •
Duitsland, L. Zirkler, Bedrijfsleiding

Herenberg, 27.05.2024



Leonhard Zirkler FUXTEC GmbH
KAPPSTRASSE 69
71083 HERRENBERG DUISLAND

SVENSK VERSION

83. Introduktion och säkerhet

Låt aldrig barn eller någon som inte känner till dessa instruktioner använda trädgårdsredskapet. Barn bör övervakas för att säkerställa att de inte leker med enheten.

Avsedd användning

Detta trädgårdsredskap är designat som en blåsare för att blåsa löv, gräs, papper och liknande bestäms inom den privata sektorn.

Enheten är i enlighet med instruktionerna i denna bruksanvisning att använda beskrivningarna och säkerhetsinstruktionerna som tillhandahålls. Någon annan användning är inte avsedd. Felaktig användning upphäver garantin och tillverkaren fransäger sig allt ansvar. Användaren är ansvarig för eventuella skador på tredje part och deras egendom. Använd endast enheten i det tekniska skick som specificerats och levererats av tillverkaren. Otillåtna ändringar av enheten utesluter tillverkaren från ansvar för eventuella skador.

Allmänna säkerhetsanvisningar för elverktyg

VARNING!

Läs alla säkerhetsvarningar och instruktioner. Underlåtenhet att följa säkerhetsvarningar och instruktioner kan resultera i elektriska stötar, brand och/eller allvarliga skador.

Spara alla säkerhetsvarningar och instruktioner för framtida referens.

Termen elverktyg som används i säkerhetsinstruktionerna avser nätdrivna elverktyg (med nätsladd) och batteridrivna elverktyg (utan nätsladd).

Anställningsskydd

- Håll ditt arbetsområde rent och väl upplyst. Skräp eller obelysta arbetsområden kan leda till olyckor.
- Arbeta inte med elverktyget i en explosiv miljö som innehåller brandfarliga vätskor, gaser eller damm. Elverktyg producerar gnistor som kan antända damm eller ångor.
- Håll barn och andra människor borta när du använder elverktyget. Om du blir distraherad kan du tappa kontrollen över enheten.

Elsäkerhet

- Elverkygets anslutningskontakt måste passa i uttaget. Kontakten får inte modifieras på något sätt. Använd inte adapterkontakter med jordade elverktyg. Oförändrade stickproppar och matchande uttag minskar detta
Risk för elektriska stötar.
- Undvik fysisk kontakt med jordade ytor som rör, värmare, spisar och kylskåp. Det finns en ökad risk för elektriska stötar när din kropp är jordad.
- Håll elverktyg borta från regn eller fukt. Att tillåta vatten att komma in i ett elverktyg ökar risken för elektriska stötar.
- Använd inte kabeln för andra ändamål för att bära elverktyget, hänga upp det eller dra ut kontakten ur uttaget. Håll kabeln borta från värme, olja, vassa kanter eller rörliga delar. Skadade eller trassliga kablar ökar risken för elektriska stötar.
- När du arbetar med ett elverktyg utomhus, använd endast förlängningskablar som är lämpliga för utomhusbruk. Appliceringen av en för utomhusbruk
Användning av en lämplig förlängningssladd minskar risken för elektriska stötar.
- När du arbetar med ett elverktyg utomhus, använd endast förlängningskablar som är lämpliga för utomhusbruk. Appliceringen av en för utomhusbruk
Användning av en lämplig förlängningssladd minskar risken för elektriska stötar.

Säkerhet för människor

- Var uppmärksam, var uppmärksam på vad du gör och förhåll dig till arbetet med ett elverktyg på ett förnuftigt sätt. Använd inte ett elverktyg om du är trött eller påverkad av droger, alkohol eller medicin. Ett ögonblick av ouppmärksamhet när du använder elverktyget kan resultera i allvarliga skador.
- Bär alltid personlig skyddsutrustning och skyddsglasögon. Bär personlig skyddsutrustning, såsom dammmask, halkfria skyddsskor, hjälm eller hörselskydd, beroende på situationen
beroende på typ och användning av elverktyget, minskar risken för skador.
- Undvik oavsiktlig uppstart. Se till att elverktyget är avstängt innan du ansluter det till strömförsörjningen och/eller batteriet, plockar upp det eller bär det. Om du håller fingret medan du bär elverktyget
på strömbrytaren eller ansluta enheten till strömförsörjningen medan den är påslagen, kan detta leda till olyckor.
- Ta bort eventuella justeringsverktyg eller skiftnycklar innan du slår på elverktyget. Ett verktyg eller nyckel som finns i en roterande del av enheten kan orsaka skada
leda till skador.
- Undvik onormal hållning. Håll det säkert
Stå och upprätthåll balansen hela tiden. Detta gör att du bättre kan kontrollera elverktyget i oväntade situationer.

- Bär lämpliga kläder. Bär inte löst sittande kläder eller smycken. Håll hår, kläder och handskar borta från rörliga delar. Lösa kläder, smycken eller långt hår kan fastna i rörliga delar.

Symboler på enheten



Lesen Sie das Benutzerhandbuch sorgfältig durch.



Verletzungsgefahr durch umherfliegende Teile. Immer einen ausreichenden Sicherheitsabstand halten.



Achtung vor rotierenden Messer im Gerät. Vermieden Sie das Einsaugen von Körperteilen in die Maschine.



Vor einer Wartung oder Reinigung unbedingt den Akku entfernen!



Tragen Sie passende Schutzkleidung wie eine Schutzbrille, Gehörschutz, Sicherheitsstiefel und Arbeitshandschuhe.



Nicht im Regen benutzen!

Användning och hantering av elverktyget

- Överbelasta inte enheten. Använd det avsedda elverktyget för ditt arbete. Med rätt elverktyg kan du arbeta bättre och säkrare inom det specificerade prestandaområdet.

- Använd inte ett elverktyg vars brytare är defekt. Ett elverktyg som inte längre kan slås på eller av är farligt och måste repareras.

- Koppla ur enheten och/eller ta bort batteriet innan du gör justeringar på enheten, byter tillbehör eller lägger undan enheten. Denna försiktighetsåtgärd förhindrar att elverktyget startas oavsiktligt.

- Förvara oanvända elverktyg utom räckhåll för barn. Tillåt inte någon att använda enheten som inte är bekant med den eller dessa instruktioner har inte läst. Elverktyg är farliga när de används av oerfarna personer.

- Underhåll elverktyg med omsorg. Kontrollera om rörliga delar fungerar korrekt och inte fastnar, om delar är trasiga eller skadade på ett sådant sätt att funktionen hos elverktyget är skadat. Låt skadade delar repareras innan du använder enheten. Många olyckor orsakas av dåligt underhållna elverktyg.

- Använd elverktyg, tillbehör, appliceringsverktyg etc. enligt dessa instruktioner. Ta hänsyn till arbetsförhållandena och den verksamhet som ska utföras. Användning av elverktyg för andra tillämpningar än de avsedda kan leda till leda till farliga situationer.

Användning och hantering av det sladdlösa verktyget

- Ladda endast batterierna med laddare som rekommenderas av tillverkaren. En laddare designad för en specifik typ av batteri skapar en brandrisk när den används med andra batterier.

- Använd endast batterier avsedda för detta ändamål i elverktygen. Användning av andra batterier kan leda till skador och risk för brand.

- Håll det oanvända batteriet borta från gem, mynt, nycklar, spikar, skruvar eller andra små metallföremål som kan orsaka överbrygning av kontaktorna. En kortslutning mellan batterikontaktorna kan orsaka brännskador eller resultera i brand.

- Vid felaktig användning kan vätska läcka från batteriet. Undvik kontakt med den. Vid oavsiktlig kontakt, skölj med vatten. Om vätskan kommer i dina ögon, sök ytterligare läkarvård. Läckande batterivätska kan orsaka hudirritation eller orsaka brännskador.

84. Säkerhetsanvisningar för lövblåsare/dammsugare

- För din och andras säkerhet, läs denna bruksanvisning och dess säkerhetsinstruktioner innan du använder enheten. Behåll bruksanvisningen och förvara dina säkerhetsinstruktioner säkert för senare användning varje användning till hands.

- Lämna vidare bruksanvisningen med enheten om ägaren ändras.

- Personer som använder apparaten får inte vara påverkade av berusningsmedel (t.ex. alkohol, droger eller mediciner).

- Använd endast enheten på det sätt som föreskrivs och levereras av tillverkaren tekniskt skick. Otillåtna ändringar av enheten utesluter tillverkaren från ansvar för eventuella skador.

- Använd endast enheten i dagsljus eller under god artificiell belysning.

- Använd endast enheten i torra väderförhållanden. Håll den borta från regn eller blöt. Att tillåta vatten att komma in i enheten ökar risken för elektriska stötar.

- Stäng av enheten och ta ur batteriet under följande förhållanden:

- ♦ om enheten lämnas obevakad;
- ♦ innan du kontrollerar, rengör eller utför något annat arbete på enheten;
- ♦ om enheten börjar vibrera för mycket.

Före användning

- Innan arbetet påbörjas, bekanta dig med lövblåsaren/dammsugaren och dess funktioner och kontroller.

- Kontrollera enheten för tecken på slitage eller skador före användning och efter en kollision.

- Använd inte en enhet vars strömbrytare är defekt och inte längre kan slås på eller av.

- Kontrollera att alla muttrar, bultar och skruvar är åtdragna för att säkerställa att enheten fungerar säkert.

- Använd aldrig en enhet med skadade eller saknade delar. Låt en kvalificerad specialist eller fackverkstad reparera eller byta ut dem vid behov.

- När du arbetar med eller på enheten, använd alltid stadiga skor, långbyxor och lämplig personlig skyddsutrustning (skyddsglasögon, hörselskydd, halkfria arbetshandskar, etc.). Att bära personlig skyddsutrustning minskar risken för skador.

- Bär inte smycken eller löst sittande kläder som kan fångas av fläkten. Håll långt hår borta från sugöppningen.

- Ta bort eventuella justeringsverktyg eller skiftnycklar innan du slår på häcksaxen. Ett verktyg eller nyckel som finns i en rörlig del av enheten kan orsaka skada.

- Kontrollera området där enheten ska användas och ta bort stenar och ledningar som kan fångas av fläkten för att undvika att utsätta människor för fara .

När utplacerad

- Använd inte enheten om det finns människor (särskilt barn) eller djur i omedelbar närhet.

- Sluta arbeta om du märker att människor (särskilt barn) eller husdjur finns i närheten.

- Blås inte skräp i riktningar där människor befinner sig.

- Undvik onormal hållning. Håll det säkert

Stå och upprätthåll balansen hela tiden. Detta gör att du bättre kan kontrollera lövblåsaren i oväntade situationer och i särskilt sluttande områden.

- Arbeta inte med lövblåsaren i en explosiv miljö som innehåller brandfarliga vätskor, gaser eller damm. Lövblåsaren kan producera gnistor som kan antända dammet eller ångorna.
- Arbeta inte med fläkten nära öppna fönster.
- Var extra försiktig när du går baklänges. Det finns risk att snubbla!
- Gå bara i gångtakt.
- När du avbryter arbetet, lämna aldrig enheten utan uppsikt och förvara den på en säker plats.

Efter användning

- Stäng av enheten, ta ur batteriet och placera sedan enheten på en säker plats.
- Förvara inte enheten inom räckhåll för barn.
- Se till att ventilationsöppningarna på enheten är fria från smuts.
- Reservdelar måste uppfylla de krav som anges av tillverkaren.
Använd därför endast originalreservdelar eller reservdelar godkända av tillverkaren. Vid byte, följ installationsinstruktionerna som medföljer och ta bort den i förväg
Batteri.
- Låt endast en kvalificerad fackman eller en fackverkstad utföra reparationer.

85. Säkerhetsinstruktioner för laddare

- Håll laddaren borta från regn eller fukt. Att låta vatten komma in i en laddare ökar risken för elektriska stötar.
- Håll laddaren ren. Det finns risk för elektriska stötar på grund av kontaminering.
- Kontrollera laddaren, kabeln och kontakten före varje användning. Använd inte laddaren om du märker några skador. Öppna inte laddaren själv och låt endast reparera den av kvalificerad fackpersonal och endast med originalreservdelar.
Skadade laddare, kablar och kontakter ökar risken för elektriska stötar.
- Placera inga föremål på laddaren eller placera den på mjuka ytor. Det finns risk för brand.
- Kontrollera alltid att nätspänningen motsvarar den spänning som anges på laddarens märkskylt.
- Använd aldrig laddaren om kabeln, kontakten eller själva enheten är skadad av yttre påverkan. Ta med laddaren till närmaste fackverkstad.
- Öppna inte under några omständigheter laddaren. Vid fel, ta med den till en fackverkstad.

86. Säkerhetsanvisningar för Li-ion batterier

- Öppna inte batteriet. Det finns risk för kortslutning.
- Skydda batteriet från värme, t.ex. B. även från konstant exponering för solljus, eld, vatten och fukt. Det finns risk för explosion.
- Om batteriet skadas eller används felaktigt kan ångor strömma ut. Ge frisk luft och kontakta läkare om du har några symtom. Ångorna kan irritera luftvägarna.
- Vid felaktig användning kan vätska läcka från batteriet. Undvik kontakt med den. Vid oavsiktlig kontakt, skölj med vatten. Om vätskan kommer i dina ögon, sök ytterligare läkarvård. Läckande batterivätska kan orsaka hudirritation eller orsaka brännskador.
- Använd endast originalbatterier med märkskylten på ditt elverktyg specificerad spänning. Vid användning av andra batterier, såsom imitationer, återtillverkade batterier eller batterier från tredje part, finns det risk för person- och egendomsskador på grund av exploderande batterier.
- Batterispänningen måste matcha laddarens batteriladdningsspänning. Annars finns risk för brand och explosion.
- Ladda endast batterierna med laddare som rekommenderas av tillverkaren. En laddare designad för en specifik typ av batteri skapar en brandrisk när den används med andra batterier.
- Batteriet kan skadas av vassa föremål som spikar eller skruvmejslar eller av yttre kraft. En intern kortslutning kan uppstå och batteriet kan brinna, ryka, explodera eller överhettas.

87. presentation

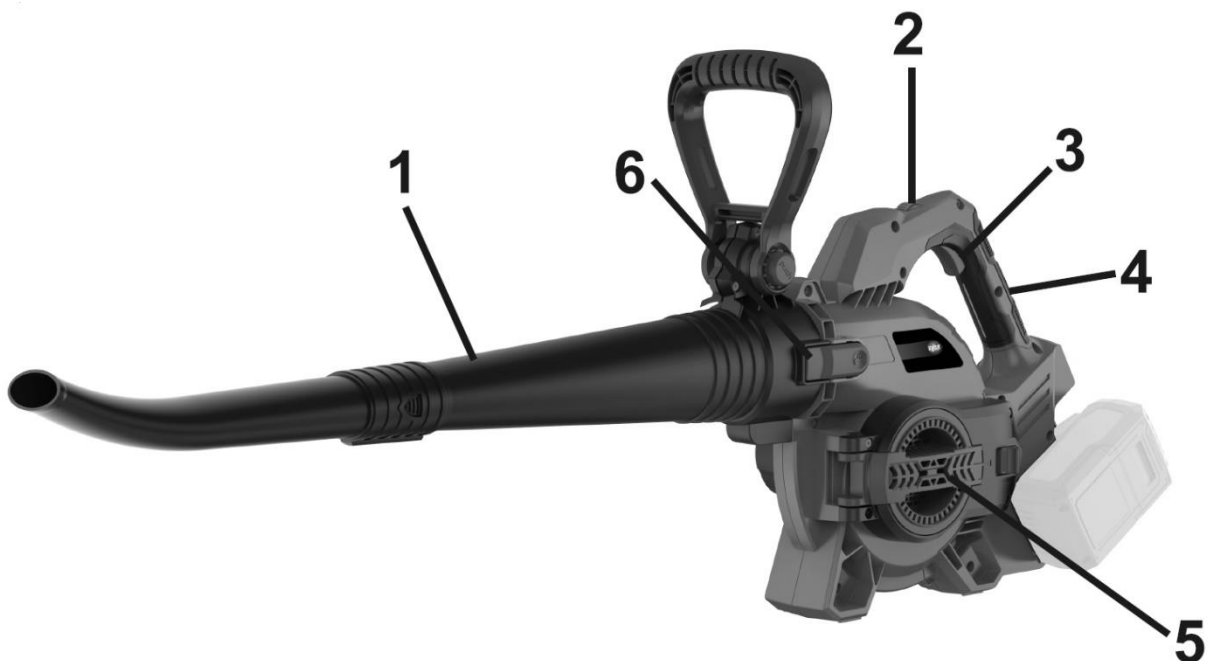

Figur 1: Lövblåsanordningens funktion

1. Övre blåsrör
2. Vridanordning för hastighetsreglering
3. På/av-brytare
4. Bakre handtag
5. Kåpa för skärare/sugrörsfäste
6. Låsknapp



Figur 2: Lövvakuumansordningens funktion

7. Främre handtag
8. Sugrörsfästen
9. Anslutningsrör för lövuppsamlingspåse
10. Låsanordning för sugrör

88. Montering

Montering som lövblåsare

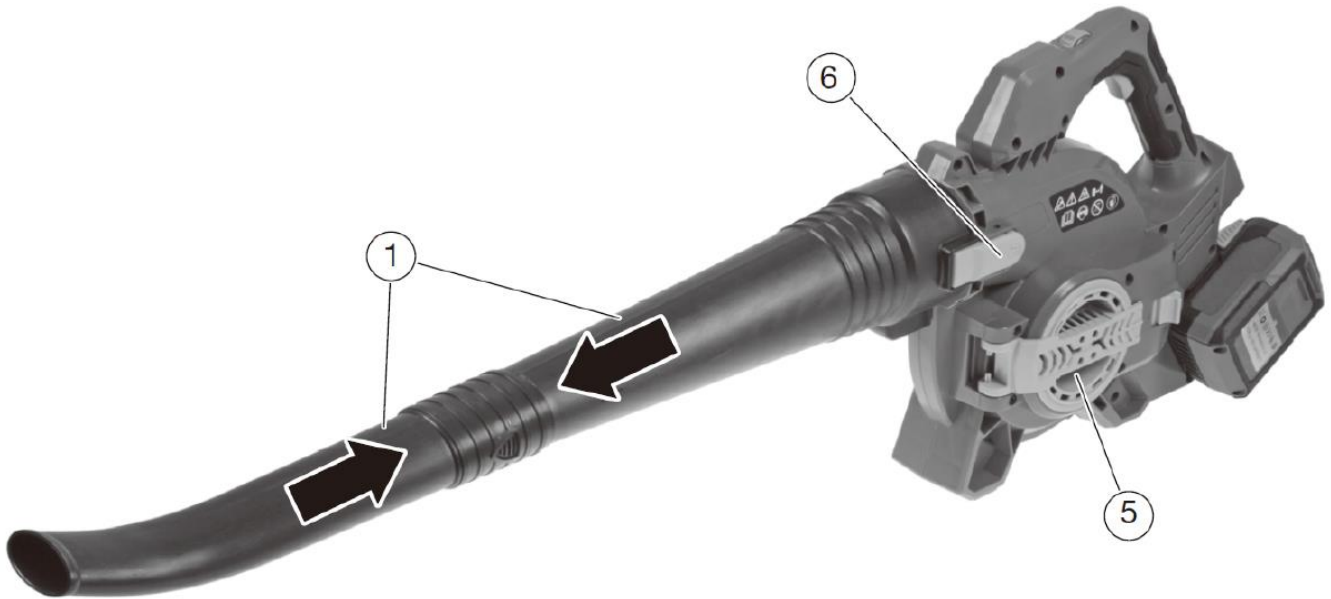

- 13) Sätta Hon både Delar av blåsröret tillsammans och betrakta Hon på den, att de säkert snäpp på plats.
- 14) Skjut blåsröret på motsvarande öppning tills frigöringsknappen (6) klickar på plats .
- 15) Stäng skyddslocket till sugöppningen (5).
- Ett meddelande:** De Anordning burk inte påslagen bli, om skyddskåpan är inte helt stängd är .
- 16) För att ta bort blåsrören, tryck på frigöringsknappen (6) och dra i röret bort.

Montering som lövvakuum

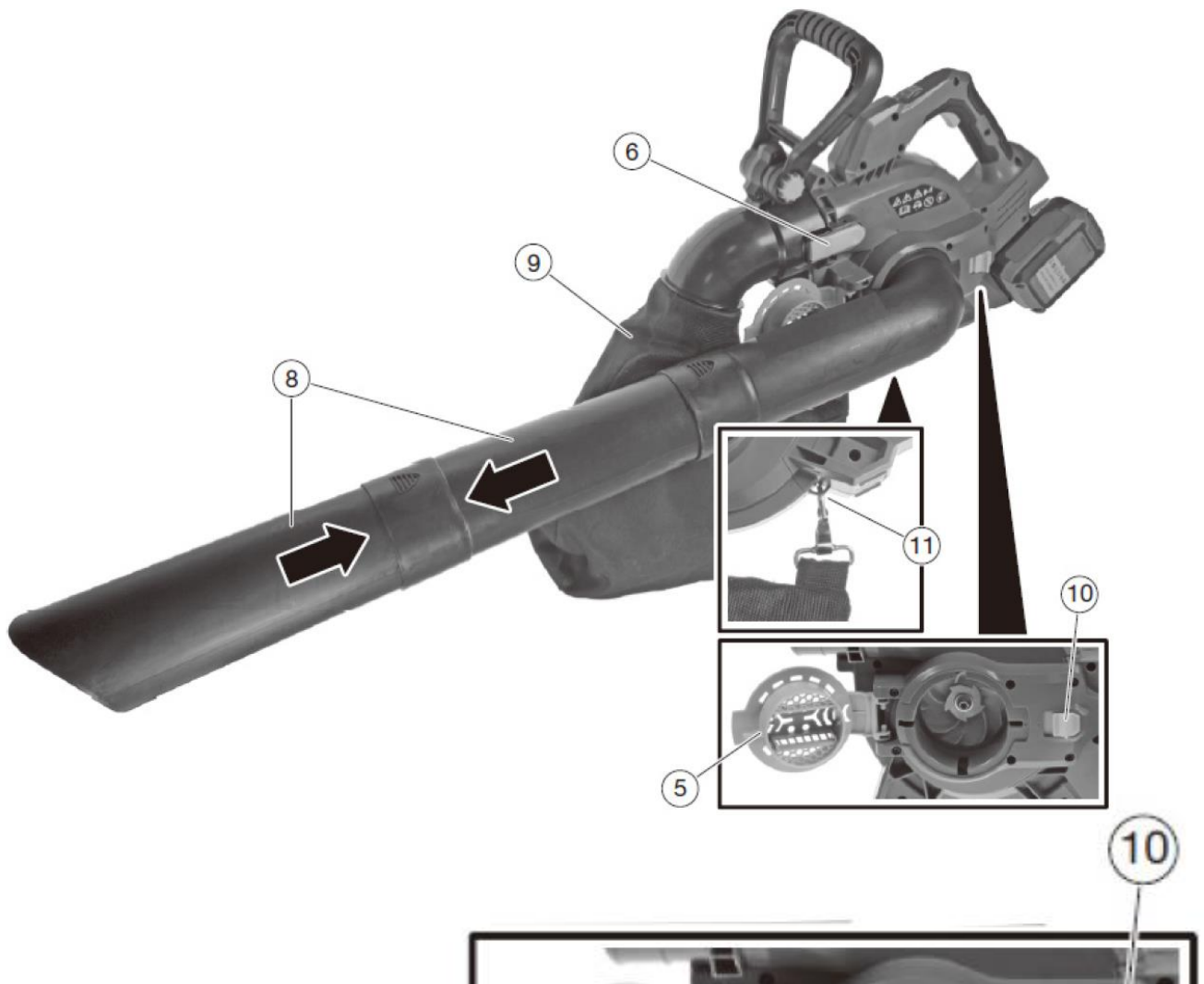

WARNING! Risk för skador!

Använda Hon de Anordning aldrig, om endast en del av sugröret är anslutet är.

EN MEDDELANDE! Risk för skador på enheten!

Efter att det tvådelade sugröret har satts ihop får det inte längre demonteras i två delar .

- 16) Sätt ihop båda delarna av sugröret (8) och se till att de klickar ordentligt i varandra.
- 17) Ansluta Hon bladuppsamlingspåsen (9) med motsvarande anslutningsrör och fäst det på motorhuset tills frigöringsknappen (6) snäpper på plats.
- 18) Öppna skyddslocket på sugrörsfästet (5).
- 19) Uppsättning Hon de Sugrör (8) i lämplig öppning en, tills frigöringsknappen (10) snäpper på plats.
- 20) För att ta bort fästet för lövuppsamlingspåsen, tryck på frigöringsknappen (6) och dra ut anslutningsröret. Tryck för att ta bort sugröret Hon de Släppknappen (10) och dra Hon de Sugrör härifrån.

Montering av extra handtag



- 7) Tryck på knappen och placera det främre handtaget a .
- 8) Medan du håller ner Tate, vrid handtaget till önskat läge Vinkel. Låta Hon de knapp gå och se till Hon sig,

att handtaget in i ett låst läge .

89. Slå på/stänga av enheten

Sätt i batterierna i de medföljande skenorna.

Observera: enheten är nu redo att användas.

För att slå på/av den, vrid på justeringshjulet (se figur 1, punkt 2). Här kan även blås-/sughastigheten justeras.

Vi rekommenderar att du initialt börjar ditt arbete med en lägre effekt och bara ökar effekten vid behov. Med en lägre effekt minskar du volymen och förlänger livslängden på dina batterier.

90. Underhåll och skötsel

Observera: ta bort batteriet från enheten innan du utför något arbete på elverktyget.

Använd inte vatten eller flytande rengöringsmedel.

- Rengör lövblåsaren efter varje användning med en torr trasa eller, om den är mycket smutsig, med en borste.

- Spraya aldrig lövblåsaren med vatten.

- Håll kontakterna på batteriet och enheten rena och dammfria.

91. Förfogande



WARNING!

Gör gamla elverktyg oanvändbara före kassering:

- nätdrivna elverktyg genom att ta ur anslutningskontakten,
- batteridrivna elverktyg genom att ta bort batteriet.



Endast för EU-länder

Kasta inte elverktyg i hushållssoporna! Enligt det europeiska direktivet 2012/19/EG om avfall från elektrisk och elektronisk utrustning och dess implementering i nationell lagstiftning, ska använd elektrisk utrustning samlas in separat och återvinnas på ett miljövänligt sätt. Återvinning av råvaror istället för avfallshantering. Enheten, tillbehören och förpackningen ska återvinnas på ett miljövänligt sätt. Plastdelar är märkta för sorterad återvinning.



WARNING!

Kasta inte uppladdningsbara batterier/batterier i hushållssoporna, i elden eller i vatten. Öppna inte gamla batterier. Uppladdningsbara batterier/batterier ska samlas in, återvinnas eller kasseras på ett miljövänligt sätt.

Endast för EU-länder: Enligt direktiv 2006/66/EC måste defekta eller använda ackumulatörer/batterier återvinnas.

i **ETT MEDDELANDE**

Kontakta din kommun/stad för information om deponeringsmöjligheter.



Återvinning av råvaror istället för avfallshantering.

92. Tekniska data

Produktnamn	FX-E2LBS
Märkspänning	40V (2 x 20V)
Nettovikt (utan batterier)	
Max blåshastighet	68 m/s
Max luftvolym som lövblås	
sughastighet	22m/s
intagsvolym	685,1 m ³ /h (403CGM)
Volym lövfångarlåda	
Ljudtryck	LpA 0 95db(A), K=3db(A)
Ljudeffektnivå	LwA = 104 dB(A), K=3db(A)
Garanterad ljudeffektnivå	107dB(A)

93. EU -försäkran om överensstämmelse

Tillverkare/producent FUXTEC GmbH
Kappstrasse 69, 71083 Herrenberg Tyskland /
Tyskland
E-post: info@fuxtec.de Web: www.fuxtec.de

Beteckning / namn Sladdlös Lövblåsare / Vacuum / Sladdlös Lövblåsare / Vakuum

Skriv / modell FX-E2LBS

EG:s riktlinjer / EG direktiv MD Direktiv: 2006 / 42 / EC

Tillämpliga standarder / tillämpliga standarder

EN ISO 12100:2010

EN 62841-1:2015
EN 15503:2009+A2

Vi försäkrar härmed att ovan nämnda maskin är pga Din Design i den version vi marknadsförde grundläggande Säkerhets- och hälsokrav för de listade EG-direktiv är likvärdiga med.

Härmed försäkras vi att ovan nämnda maskin uppfyller de grundläggande säkerhets- och hälsokrav i de ovan angivna EG-direktiven. Några manipulering eller förändring av maskinen som inte uttryckligen godkänts av oss i förväg gör detta dokument null och ogiltig.

Aufbewahrung der technischen Unterlagen: FUXTEC GmbH • Kappstraße 69 • 71083 Herrenberg •
Tyskland, L. Zirkler, Geschäftsführung

Herrenberg, 27.05.2024



Leonhard Zirkler FUXTEC GmbH

KAPPSTRASSE 69

71083 HERRENBERG TYSKLAND

POLSKA WERSJA JEZYKOWA

94. Wprowadzenie i bezpieczeństwo

Nigdy nie pozwalaj dzieciom ani osobom niezaznajomionym z tą instrukcją na korzystanie z narzędzia ogrodowego. Dzieci należy nadzorować, aby mieć pewność, że nie bawią się urządzeniem.

Przeznaczenie

To narzędzie ogrodowe zostało zaprojektowane jako dmuchawa do wydmuchiwania liści, trawy, papieru i tym podobnych określone w sektorze prywatnym.

Urządzenie jest zgodne z zaleceniami zawartymi w niniejszej instrukcji obsługi korzystania z dostarczonych opisów i instrukcji bezpieczeństwa. Wszelkie inne zastosowania nie są zamierzone. Niewłaściwe użycie spowoduje utratę gwarancji, a producent zrzeknie się wszelkiej odpowiedzialności. Użytkownik ponosi odpowiedzialność za wszelkie szkody wyrządzone osobom trzecim i ich mieniu. Urządzenie użytkować wyłącznie w stanie technicznym określonym i dostarczonym przez producenta. Nieautoryzowane zmiany w urządzeniu wyłączają odpowiedzialność producenta za powstałe z tego powodu szkody.

Ogólne wskazówki bezpieczeństwa dotyczące elektronarzędzi

OSTRZEŻENIE!

Przeczytaj wszystkie ostrzeżenia i instrukcje dotyczące bezpieczeństwa. Niezastosowanie się do ostrzeżeń i instrukcji dotyczących bezpieczeństwa może spowodować porażenie prądem, pożar i/lub poważne obrażenia.

Zachowaj wszystkie ostrzeżenia i instrukcje dotyczące bezpieczeństwa do wykorzystania w przyszłości.

Termin elektronarzędzie stosowany w instrukcjach bezpieczeństwa odnosi się do elektronarzędzi zasilanych z sieci (z przewodem zasilającym) i do elektronarzędzi zasilanych akumulatorowo (bez przewodu zasilającego).

Bezpieczeństwo pracy

- Utrzymuj miejsce pracy w czystości i dobrze oświetlone. Bałagan lub nieoświetlone miejsca pracy mogą prowadzić do wypadków.

- Nie pracuj elektronarzędziem w środowisku wybuchowym zawierającym łatwopalne ciecze, gazy lub pyły. Elektronarzędzia wytwarzają iskry, które mogą spowodować zapalenie pyłu lub oparów.

- Trzymaj dzieci i inne osoby z daleka podczas używania elektronarzędzia. Jeśli coś się rozproszy, możesz stracić kontrolę nad urządzeniem.

Bezpieczeństwo elektryczne

- Wtyczka przyłączeniowa elektronarzędzia musi pasować do gniazdka. Wtyczki nie wolno w żaden sposób modyfikować. Nie używaj przejściówek z uziemionymi elektronarzędziami. Niezmienione wtyczki i pasujące gniazda zmniejszają to ryzyko porażenia prądem.
- Unikaj fizycznego kontaktu z uziemionymi powierzchniami, takimi jak rury, grzejniki, kuchenki i lodówki. Gdy ciało jest uziemione, istnieje zwiększone ryzyko porażenia prądem.
- Trzymaj elektronarzędzia z dala od deszczu i wilgoci. Dostanie się wody do elektronarzędzia zwiększa ryzyko porażenia prądem.
- Nie używaj kabla do innych celów, do przenoszenia elektronarzędzia, wieszania go lub wyjmowania wtyczki z gniazdka. Trzymaj kabel z dala od źródeł ciepła, oleju, ostrych krawędzi i ruchomych części. Uszkodzone lub splątane kable zwiększają ryzyko porażenia prądem.
- Podczas pracy elektronarzędziem na zewnątrz należy używać wyłącznie przedłużaczy przeznaczonych do użytku na zewnątrz. Zastosowanie jednego do użytku na zewnątrz. Stosowanie odpowiedniego przedłużacza zmniejsza ryzyko porażenia prądem.
- Podczas pracy elektronarzędziem na zewnątrz należy używać wyłącznie przedłużaczy przeznaczonych do użytku na zewnątrz. Zastosowanie jednego do użytku na zewnątrz. Stosowanie odpowiedniego przedłużacza zmniejsza ryzyko porażenia prądem.

Bezpieczeństwo ludzi

- Bądź uważny, zwracaj uwagę na to, co robisz i rozsądnie podchodź do pracy elektronarzędziem. Nie używaj elektronarzędzia, jeśli jesteś zmęczony lub pod wpływem narkotyków, alkoholu lub leków. Chwila nieuwagi podczas obsługi elektronarzędzia może skutkować poważnymi obrażeniami.
- Zawsze nosić sprzęt ochrony osobistej i okulary ochronne. Noszenie środków ochrony osobistej, takich jak maska przeciwpyłowa, antypoślizgowe obuwie ochronne, kask lub ochronniki słuchu, w zależności od sytuacji w zależności od rodzaju i zastosowania elektronarzędzia, zmniejsza ryzyko obrażeń.
- Unikaj niezamierzonego uruchomienia. Przed podłączeniem elektronarzędzia do źródła zasilania i/lub akumulatora, podniesieniem go lub przenoszeniem należy upewnić się, że elektronarzędzie jest wyłączone. Jeśli przytrzymasz palec podczas przenoszenia elektronarzędzia na włączniku lub podłączaniu urządzenia do prądu, gdy jest ono włączone, może to prowadzić do wypadku.

- Przed włączeniem elektronarzędzia należy usunąć wszelkie narzędzia regulacyjne lub klucze. Narzędzie lub klucz umieszczone w obracającej się części urządzenia może spowodować jego uszkodzenie
prowadzić do kontuzji.

- Unikaj nieprawidłowej postawy. Zadbaj o bezpieczeństwo
Przez cały czas stój i utrzymuj równowagę. Pozwala to na lepszą kontrolę elektronarzędzia w nieoczekiwanych sytuacjach.

- Nosić odpowiednią odzież. Nie noś luźnej odzieży ani biżuterii. Trzymaj włosy, odzież i rękawiczki z dala od ruchomych części. Luźna odzież, biżuteria lub długie włosy mogą zostać wciągnięte przez ruchome części.

Symbole na urządzeniu



Lesen Sie das Benutzerhandbuch sorgfältig durch.



Verletzungsgefahr durch umherfliegende Teile. Immer einen ausreichenden Sicherheitsabstand halten.



Achtung vor rotierenden Messer im Gerät. Vermieden Sie das Einsaugen von Körperteilen in die Maschine.



Vor einer Wartung oder Reinigung unbedingt den Akku entfernen!



Tragen Sie passende Schutzkleidung wie eine Schutzbrille, Gehörschutz, Sicherheitsstiefel und Arbeitshandschuhe.



Nicht im Regen benutzen!

Użycie i obsługa elektronarzędzia

- Nie przeciążaj urządzenia. Do swojej pracy używaj wyznaczonego elektronarzędzia. Dzięki odpowiedniemu elektronarzędziu możesz pracować lepiej i bezpieczniej w określonym zakresie wydajności.

- Nie używaj elektronarzędzia, którego wyłącznik jest uszkodzony. Elektronarzędzie, którego nie można już włączyć ani wyłączyć, jest niebezpieczne i należy je naprawić.
- Odłącz urządzenie i/lub wyjmij baterię przed dokonaniem regulacji urządzenia, wymianą akcesoriów lub odłożeniem urządzenia. Ten środek ostrożności zapobiega niezamierzonemu uruchomieniu elektronarzędzia.
- Nieużywane elektronarzędzia należy przechowywać poza zasięgiem dzieci. Nie pozwalaj na użytkowanie urządzenia osobom, które nie są zaznajomione z nim lub niniejszą instrukcją nie przeczytałem. Elektronarzędzia są niebezpieczne, jeśli są używane przez niedoświadczone osoby.
- Ostrożnie konserwuj elektronarzędzia. Sprawdź, czy części ruchome działają prawidłowo i nie zacinają się, czy części nie są popękane lub uszkodzone w sposób uniemożliwiający działanie elektronarzędzie jest uszkodzone. Przed użyciem urządzenia należy naprawić uszkodzone części. Wiele wypadków jest powodowanych przez źle konserwowane elektronarzędzia.
- Używaj elektronarzędzi, akcesoriów, narzędzi aplikacyjnych itp. zgodnie z niniejszą instrukcją. Należy wziąć pod uwagę warunki pracy i rodzaj wykonywanej czynności. Używanie elektronarzędzi do zastosowań innych niż te, do których są przeznaczone, może spowodować prowadzić do niebezpiecznych sytuacji.

Używanie i obsługa narzędzia bezprzewodowego

- Ładuj akumulatory wyłącznie ładowarkami zalecanymi przez producenta. Ładowarka przeznaczona do określonego typu akumulatora stwarza ryzyko pożaru, jeśli jest używana z innymi akumulatorami.
- W elektronarzędziach należy używać wyłącznie akumulatorów przeznaczonych do tego celu. Używanie innych akumulatorów może spowodować obrażenia ciała i ryzyko pożaru.
- Trzymaj nieużywaną baterię z dala od spinaczy biurowych, monet, kluczy, gwoździ, śrub i innych małych metalowych przedmiotów, które mogłyby spowodować zwarcie styków. Zwarcie pomiędzy stykami akumulatora może spowodować oparzenia lub spowodować pożar.
- W przypadku nieprawidłowego użytkowania może nastąpić wyciek płynu z akumulatora. Unikaj z nim kontaktu. W razie przypadkowego kontaktu splukać wodą. Jeśli płyn dostanie się do oczu, należy zwrócić się o dodatkową pomoc lekarską. Wyciekający płyn z baterii może powodować podrażnienie skóry lub spowodować oparzenia.

95. Instrukcje bezpieczeństwa dotyczące dmuchaw/odkurzaczy do liści

- Dla własnego bezpieczeństwa i bezpieczeństwa innych osób, przed użyciem urządzenia przeczytaj niniejszą instrukcję obsługi i zawarte w niej wskazówki dotyczące bezpieczeństwa. Proszę zachować instrukcję obsługi i

zachowaj instrukcje bezpieczeństwa do późniejszego wykorzystania
każde zastosowanie pod ręką.

- Przekazać instrukcję obsługi wraz z urządzeniem w przypadku zmiany właściciela.
- Osoby obsługujące urządzenie nie mogą znajdować się pod wpływem środków odurzających (np. alkoholu, narkotyków lub leków).
- Urządzenie należy obsługiwać wyłącznie w sposób zalecany i dostarczony przez producenta stan techniczny. Nieautoryzowane zmiany w urządzeniu wyłączają odpowiedzialność producenta za powstałe z tego powodu szkody.
- Używaj urządzenia wyłącznie przy świetle dziennym lub przy dobrym sztucznym oświetleniu.
- Używaj urządzenia wyłącznie przy suchej pogodzie. Trzymaj go z dala od deszczu i wilgoci. Dostanie się wody do urządzenia zwiększa ryzyko porażenia prądem.
- Wyłącz urządzenie i wyjmij baterię w następujących sytuacjach:
 - ♦ jeśli urządzenie pozostanie bez nadzoru;
 - ♦ przed sprawdzeniem, czyszczeniem lub wykonaniem jakichkolwiek innych prac na urządzeniu;
 - ♦ jeśli urządzenie zacznie nadmiernie wibrować.

Przed użyciem

- Przed rozpoczęciem pracy należy zapoznać się z dmuchawą/odkurzaczem do liści, jej funkcjami i sterowaniem.
- Przed użyciem i po uderzeniu sprawdź urządzenie pod kątem oznak zużycia lub uszkodzeń.
- Nie używaj urządzenia, którego włącznik jest uszkodzony i nie można go już włączyć ani wyłączyć.
- Sprawdź, czy wszystkie nakrętki, śruby i wkręty są dokręcone, aby zapewnić bezpieczne działanie urządzenia.
- Nigdy nie używaj urządzenia z uszkodzonymi lub brakującymi częściami. Zleć ich naprawę lub w razie potrzeby wymianę wykwalifikowanemu specjalistcie lub specjalistycznemu warsztatowi.
- Podczas pracy z urządzeniem lub na nim należy zawsze nosić solidne buty, długie spodnie i odpowiedni sprzęt ochrony osobistej (okulary ochronne, ochronniki słuchu, antypoślizgowe rękawice robocze itp.). Noszenie środków ochrony osobistej zmniejsza ryzyko obrażeń.
- Nie nosić biżuterii ani luźnej odzieży, która mogłaby zostać wciągnięta przez dmuchawę. Trzymaj długie włosy z dala od otworu ssącego.
- Przed włączeniem nożyc do żywopłotu usuń wszelkie narzędzia regulacyjne lub klucze. Narzędzie lub klucz umieszczone w ruchomej części urządzenia może spowodować obrażenia.

- Sprawdź obszar, w którym urządzenie będzie używane i usuń kamienie i druty, które mogłyby zostać wciągnięte przez dmuchawę, aby uniknąć zagrożenia dla ludzi .

Po wdrożeniu

- Nie używaj urządzenia, jeśli w bezpośrednim sąsiedztwie znajdują się ludzie (zwłaszcza dzieci) lub zwierzęta.

- Przerwij pracę, jeśli zauważysz, że w pobliżu znajdują się ludzie (zwłaszcza dzieci) lub zwierzęta.

- Nie wydmuchuj śmieci w kierunku, w którym przebywają ludzie.

- Unikaj nieprawidłowej postawy. Zadbaj o bezpieczeństwo
Przez cały czas stój i utrzymuj równowagę. Pozwala to lepiej kontrolować dmuchawę do liści w nieoczekiwanych sytuacjach i na szczególnie pochyłych terenach.

- Nie pracuj dmuchawą do liści w środowisku wybuchowym zawierającym łatwopalne ciecze, gazy lub pyły. Dmuchała do liści może wytwarzać iskry, które mogą spowodować zapalenie kurzu lub oparów.

- Nie pracuj dmuchawą w pobliżu otwartych okien.

- Zachowaj szczególną ostrożność podczas chodzenia do tyłu. Istnieje ryzyko potknięcia się!

- Chodź tylko w tempie spacerowym.

- Przerwywając pracę, nigdy nie pozostawiaj urządzenia bez nadzoru i przechowuj je w bezpiecznym miejscu.

Po użyciu

- Wyłącz urządzenie, wyjmij baterię, a następnie umieść urządzenie w bezpiecznym miejscu.

- Nie przechowuj urządzenia w zasięgu dzieci.

- Upewnij się, że szczeliny wentylacyjne urządzenia są wolne od zanieczyszczeń.

- Części zamienne muszą spełniać wymagania określone przez producenta.
Dlatego należy używać wyłącznie oryginalnych części zamiennych lub części zamiennych zatwierdzonych przez producenta. Podczas wymiany należy postępować zgodnie z dołączoną instrukcją montażu i wcześniej ją usunąć
Bateria.

- Naprawy zlecać wyłącznie wykwalifikowanemu specjalście lub specjalistycznemu warsztatowi.

96. Instrukcje bezpieczeństwa ładowarki

- Trzymaj ładowarkę z dala od deszczu i wilgoci. Dopuszczenie wody do ładowarki zwiększa ryzyko porażenia prądem.
- Utrzymuj ładowarkę w czystości. Istnieje ryzyko porażenia prądem wskutek zanieczyszczenia.
- Przed każdym użyciem sprawdź ładowarkę, kabel i wtyczkę. Nie używaj ładowarki, jeśli zauważysz jakiegokolwiek uszkodzenia. Nie otwieraj samodzielnie ładowarki i zlecaj jej naprawę wyłącznie wykwalifikowanemu personelowi specjalistycznemu i wyłącznie przy użyciu oryginalnych części zamiennych.
Uszkodzone ładowarki, kable i wtyczki zwiększają ryzyko porażenia prądem.
- Nie umieszczaj przedmiotów na ładowarce ani nie kładź jej na miękkich powierzchniach. Istnieje ryzyko pożaru.
- Zawsze sprawdzaj, czy napięcie sieciowe odpowiada napięciu wskazanemu na tabliczce znamionowej ładowarki.
- Nigdy nie używaj ładowarki, jeśli kabel, wtyczka lub samo urządzenie są uszkodzone na skutek czynników zewnętrznych. Zabierz ładowarkę do najbliższego specjalistycznego warsztatu.
- W żadnym wypadku nie otwieraj ładowarki. W przypadku awarii należy oddać go do specjalistycznego warsztatu.

97. Instrukcje bezpieczeństwa dotyczące akumulatorów litowo-jonowych

- Nie otwieraj akumulatora. Istnieje ryzyko zwarcia.
- Chronić akumulator przed wysoką temperaturą, np. B. także od ciągłego narażenia na światło słoneczne, ogień, wodę i wilgoć. Istnieje ryzyko eksplozji.
- Jeżeli akumulator jest uszkodzony lub niewłaściwie używany, mogą wydobywać się opary. Zapewnij świeże powietrze i w przypadku wystąpienia jakichkolwiek objawów skonsultuj się z lekarzem. Opary mogą podrażniać drogi oddechowe.
- W przypadku nieprawidłowego użytkowania może nastąpić wyciek płynu z akumulatora. Unikaj z nim kontaktu. W razie przypadkowego kontaktu spłukać wodą. Jeśli płyn dostanie się do oczu, należy zwrócić się o dodatkową pomoc lekarską. Wyciekający płyn z baterii może powodować podrażnienie skóry lub spowodować oparzenia.
- Używaj wyłącznie oryginalnych baterii zgodnych z tabliczką znamionową elektronarzędzia określone napięcie. Podczas korzystania z innych baterii, takich jak imitacje, baterie regenerowane lub baterie innych producentów, istnieje ryzyko obrażeń i szkód materialnych w wyniku eksplozji baterii.

- Napięcie akumulatora musi odpowiadać napięciu ładowania akumulatora w ładowarce. W przeciwnym razie istnieje ryzyko pożaru i eksplozji.

- Ładuj akumulatory wyłącznie ładowarkami zalecanymi przez producenta. Ładowarka przeznaczona do określonego typu akumulatora stwarza ryzyko pożaru, jeśli jest używana z innymi akumulatorami.

- Akumulator może zostać uszkodzony ostrymi przedmiotami, takimi jak gwoździe lub śrubokręty, lub siłą zewnętrzną. Może wystąpić wewnętrzne zwarcie, w wyniku czego akumulator może się spalić, dymić, eksplodować lub przegrzać.

98. prezentacja

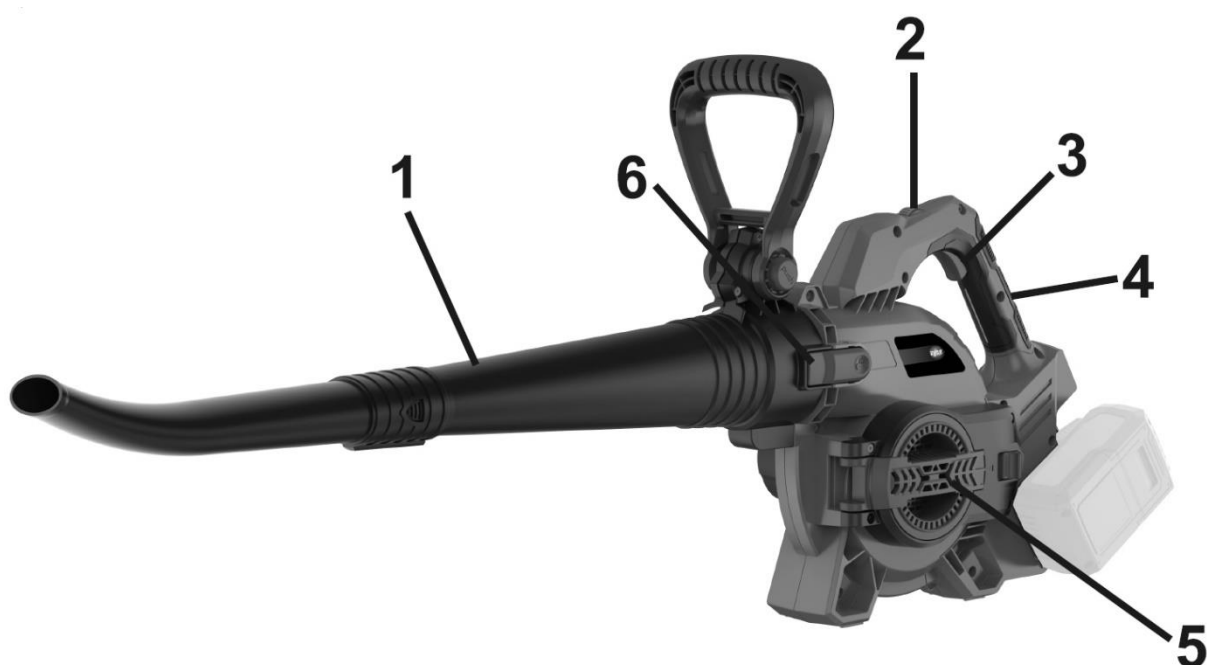

Rysunek 1: Działanie dmuchawy do liści

1. Dmuchawa górna
2. Urządzenie obrotowe do regulacji prędkości
3. Włącznik/wyłącznik
4. Tylny uchwyt
5. Pokrywa mocowania niszczarki/rury ssącej
6. Przycisk blokujący



Rysunek 2: Funkcja odkurzacza do liści

- 7. Uchwyt przedni
- 8. Mocowania rurki ssącej
- 9. Rura łącząca worek na liście
- 10. Blokada rury ssącej

99. Montaż

Montaż jako dmuchawa do liści

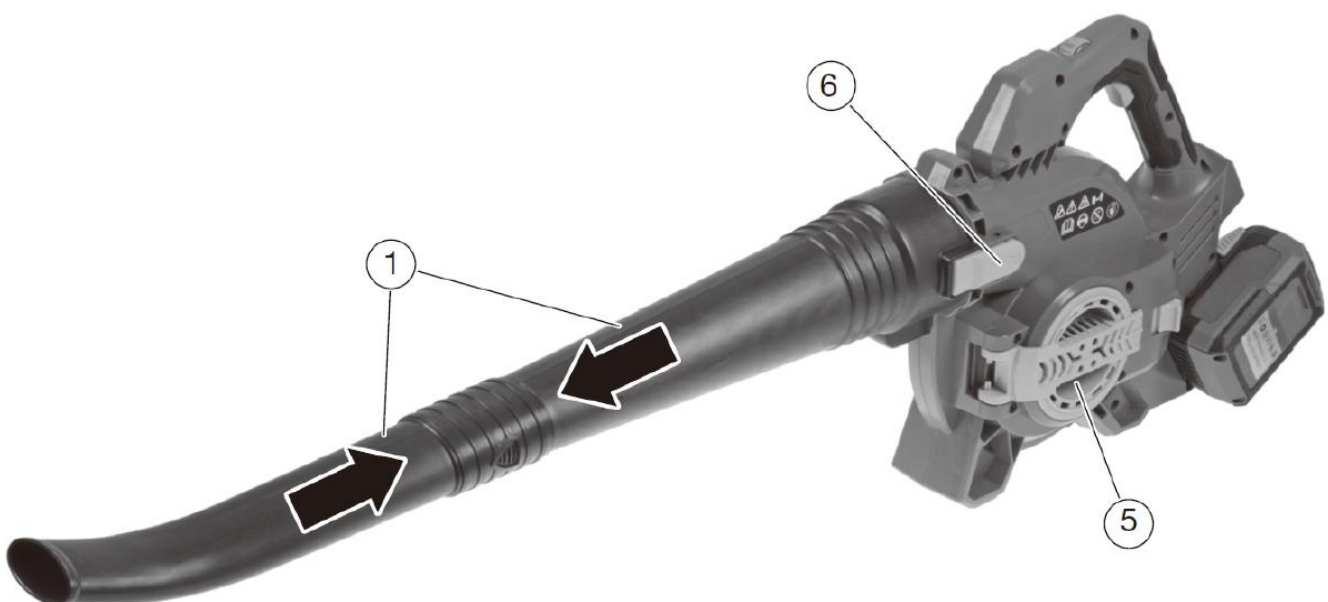

17) Umieścić Ona Zarówno Strony dmuchawy razem I szacunek Ona na tym, że na pewno zatrzasnąć na

swoim miejscu.

18) Wsunąć rurę dmuchawkową w odpowiedni otwór, aż przycisk zwalniający (6) zatrzaśnie się na swoim miejscu .

19) Zamknąć pokrywę ochronną otworu ssącego (5).

Uwaga: The Urządzenie Móc nie włączony stać się, Jeśli pokrywa ochronna nie jest całkowicie zamknięta Jest .

20) Aby zdjąć dmuchawę, należy nacisnąć przycisk zwalniający (6) i pociągnąć rurę z dala.

Montaż jako odkurzacz do liści

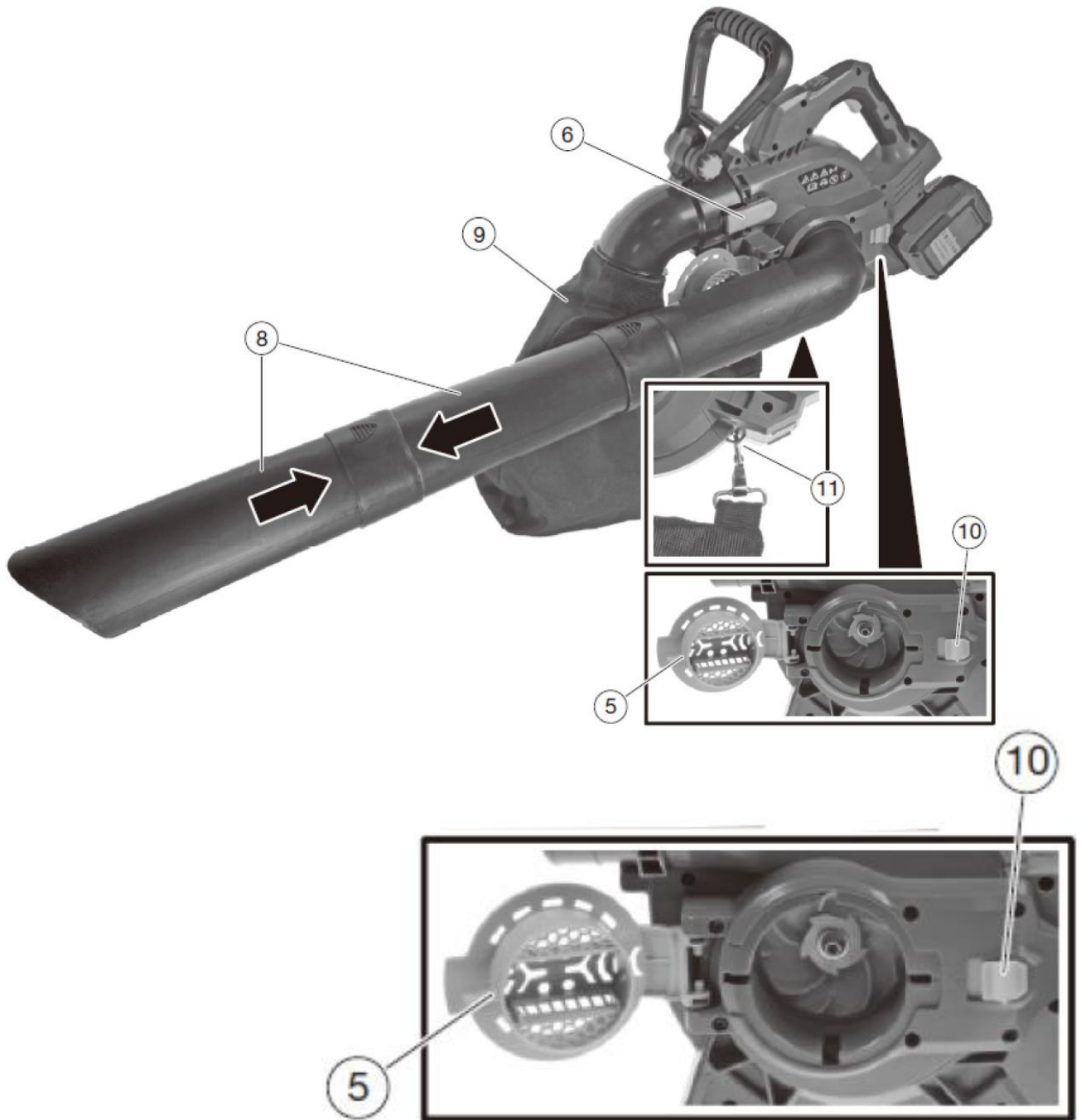

OSTRZEŻENIE! Ryzyko obrażeń!

Używać Ona the Urządzenie nigdy, Jeśli podłączona jest tylko część rury ssącej Jest.

UWAGA! Ryzyko uszkodzenia urządzenia!

Po złożeniu dwuczęściowej rury ssącej nie można jej już rozłożyć na dwie części .

- 21) Złóż obie części rury ssącej (8) i upewnij się, że mocno się zatrzasnęły.
- 22) Łącząc Ona worek na liście (9) z odpowiednią rurą przyłączeniową i przymocując ją do obudowy silnika, aż przycisk zwalniający (6) zatrzaskuje się na swoim miejscu.
- 23) Otwórz pokrywę ochronną nasadki rury ssącej (5).
- 24) Ustawić Ona the Rura ssąca (8) W odpowiedni otwór A, dopóki przycisk zwalniający (10) zatrzaskuje się na swoim miejscu.
- 25) Aby zdjąć nasadkę worka na liście, naciśnij przycisk zwalniający (6) i wyciągnij rurkę łączącą. Naciśnij, aby wyjąć rurkę ssącą Ona the Zwolnij przycisk (10) I ciągnąć Ona the Rura ssąca stąd.

Montaż dodatkowego uchwytu



- 9) Naciśnij przycisk i załóż przedni uchwyt A .
- 10) Przytrzymując Tate, obróć uchwyt do żądanej pozycji Kąt. Pozwalać Ona the przycisk Iść I upewniać się Ona się, To uchwyt w w pozycję zablokowaną .

100. Włącz/wyłącz urządzenie

Włóż akumulatory do dostarczonych szyn.

Uwaga: urządzenie jest teraz gotowe do użycia.

Aby włączyć/wyłączyć należy obrócić pokrętkę regulacyjną (patrz Rysunek 1, punkt 2). Tutaj można również ustawić prędkość nadmuchu/zasysania.

Zalecamy, aby początkowo rozpocząć pracę z niższą mocą i zwiększać ją tylko w razie potrzeby. Przy niższej mocy zmniejszasz głośność i wydłużasz żywotność baterii.

101. Konserwacja i pielęgnacja

Uwaga: przed przystąpieniem do jakichkolwiek prac przy elektronarzędziu należy wyjąć akumulator z urządzenia.

Nie stosować wody ani płynnych środków czyszczących.

- Po każdym użyciu dmuchawę do liści czyść suchą szmatką lub, jeśli jest bardzo zabrudzona, szczotką.
- Nigdy nie spryskuj dmuchawy do liści wodą.
- Utrzymuj styki akumulatora i urządzenia w czystości i wolne od kurzu.

102. Sprzedaż



OSTRZEŻENIE!

Przed wyrzuceniem starego elektronarzędzia należy uniemożliwić jego użycie:

- elektronarzędzia zasilane sieciowo po wyjęciu wtyczki przyłączeniowej,
- elektronarzędzi zasilanych akumulatorowo poprzez wyjęcie akumulatora.



Tylko dla krajów UE

Nie wyrzucaj elektronarzędzi do śmieci domowych! Zgodnie z Dyrektywą Europejską 2012/19/WE w sprawie zużytego sprzętu elektrycznego i elektronicznego oraz jej implementacją do prawa krajowego, zużyty sprzęt elektryczny należy zbierać selektywnie i poddawać recyklingowi w sposób przyjazny dla środowiska. Odzysk surowców zamiast utylizacji odpadów. Urządzenie, akcesoria i



opakowanie należy poddać recyklingowi w sposób przyjazny dla środowiska. Części plastikowe są przeznaczone do sortowania i recyklingu.



OSTRZEŻENIE!

Nie wrzucaj akumulatorów/baterii do śmieci domowych, do ognia lub do wody. Nie otwieraj starych baterii. Akumulatory/baterie należy zbierać, poddawać recyklingowi lub utylizować w sposób przyjazny dla środowiska.

Tylko dla krajów UE: Zgodnie z dyrektywą 2006/66/WE uszkodzone lub zużyte akumulatory/baterie należy poddać recyklingowi.

i UWAGA

Aby uzyskać informacje na temat możliwości utylizacji, należy skontaktować się z gminą/miastem.



Recykling surowców zamiast utylizacji odpadów.

103. Dane techniczne

Nazwa produktu	FX-E2LBS
Napięcie znamionowe	40V (2x20V)
Masa netto (bez akumulatorów)	
Maksymalna prędkość nadmuchu	68 m/s
Maksymalna ilość powietrza jako dmuchawa do liści	
prędkość ssania	22 m/s
objętość spożycia	685,1 m ³ /h (403CGM)
Objętościowy pojemnik na liście	
Ciśnienie akustyczne	LpA 0 95db(A), K=3db(A)
Poziom mocy akustycznej	LwA = 104 dB(A), K=3db(A)
Gwarantowany poziom mocy akustycznej	107dB(A)

104. Deklaracja zgodności UE

Producent/Wytwórca FUXTEC GmbH
Kappstrasse 69, 71083 Herrenberga Niemcy / Niemcy
E-mail: info@fuxtec.de Sieć: www.fuxtec.de

Oznaczenie / nazwa Bezprzewodowa dmuchawa do liści / odkurzacz / Bezprzewodowa
dmuchawa do liści / odkurzacz

Typ / model FX-E2LBS

Wytyczne WE / WE dyrektywa MD Dyrektywa : 2006 / 42 / WE

Obowiązujące standardy/obowiązujące standardy

EN ISO 12100:2010

EN 62841-1:2015
EN 15503:2009+A2

Oświadczamy, że w/w maszyna jest przedmiotem Twój Projekt w wersji, którą wprowadziliśmy na rynek podstawowy Wymagania dotyczące bezpieczeństwa i zdrowia osób wymienionych Dyrektywa WE są równoważne.

Niniejszym oświadczamy, że wyżej wymieniona maszyna spełnia wymagania niezbędny wymagania bezpieczeństwa i ochrony zdrowia zawarte w wyżej wymienionych dyrektywach WE. Każdy manipulacja lub zmiana maszyny nie będąca wyraźnie autoryzowana przez nas z góry czyni niniejszy dokument nieważnym i próżnia.

Aufbewahrung der technischen Unterlagen: FUXTEC GmbH • Ulica Kappska 69 • 71083 Herrenberg • Niemcy, L. Zirkler, Zarządzanie majątkiem

Herrenberg, 27.05.2024



Leonharda Zirklera FUXTEC GmbH
KAPPSTRASSE 69
71083 HERRENBERG NIEMCY