



40 V AKKU-LAUBSAUGER/-BLÄSER PLSBA 40-Li A1

DE AT CH

40 V AKKU-LAUBSAUGER/- BLÄSER

Bedienungsanleitung

Originalbetriebsanleitung

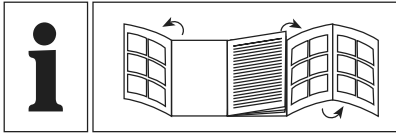

A

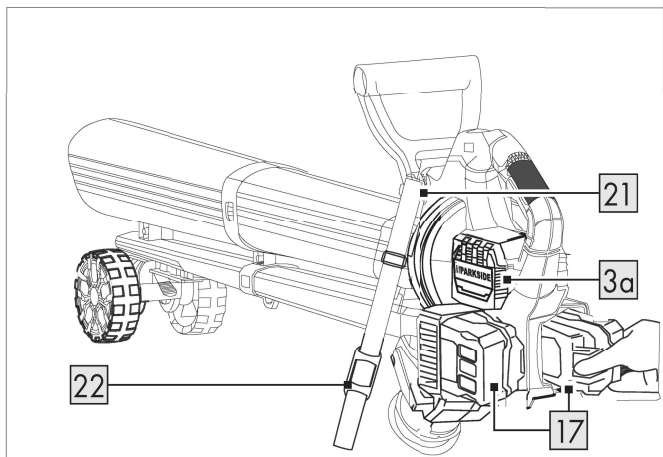
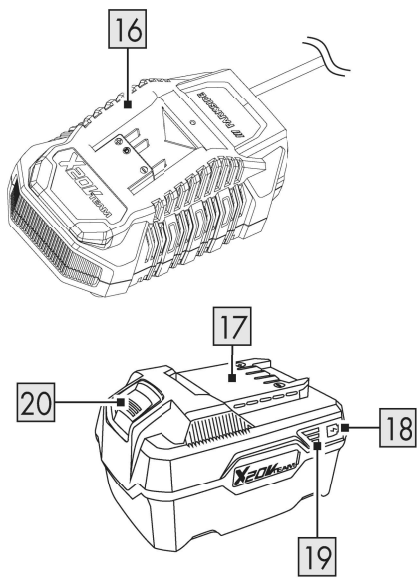
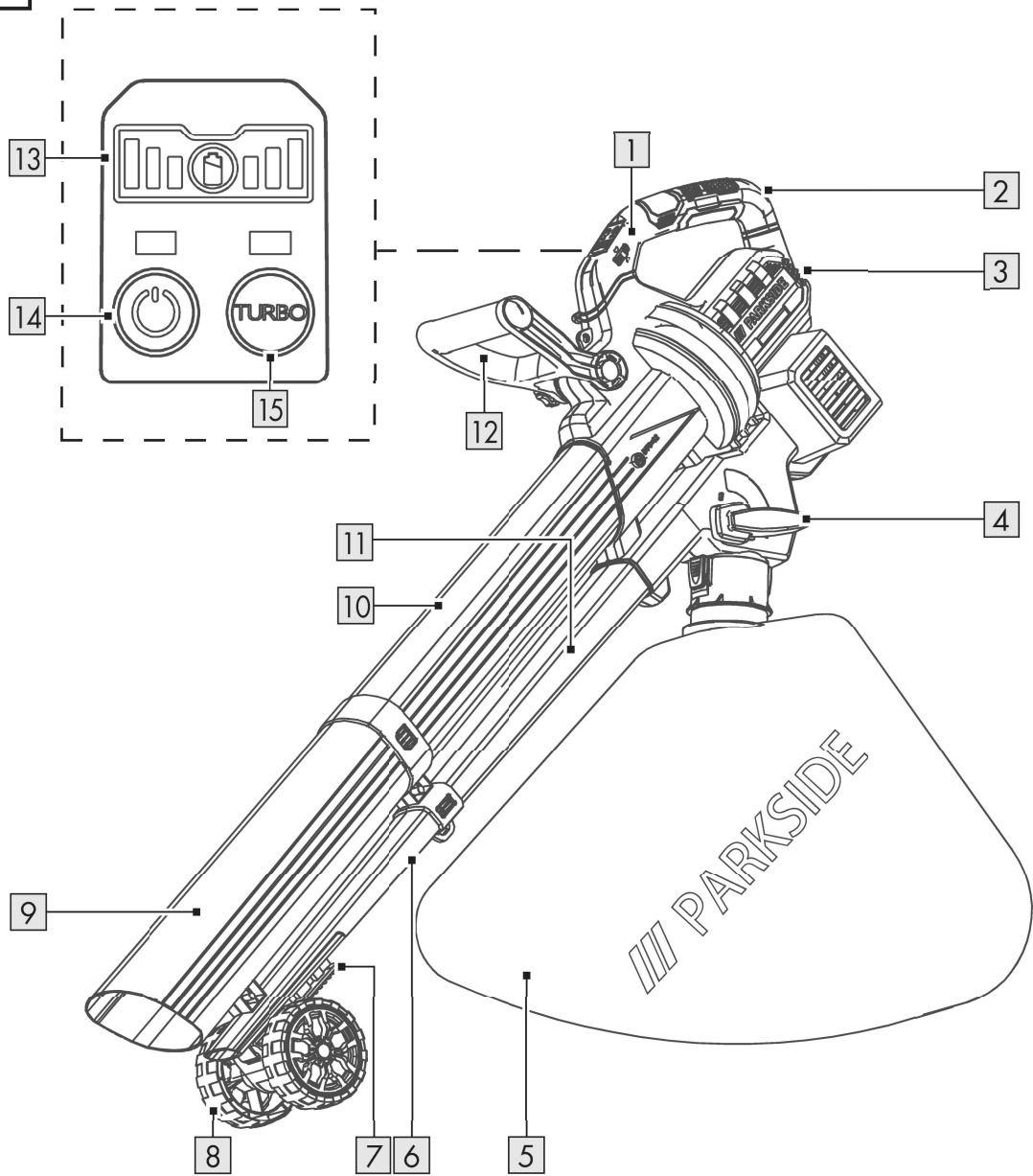



AKKU KOMPATIBEL MIT ALLEN GERÄTEN DER SERIE
„PARKSIDE X 20 V TEAM“

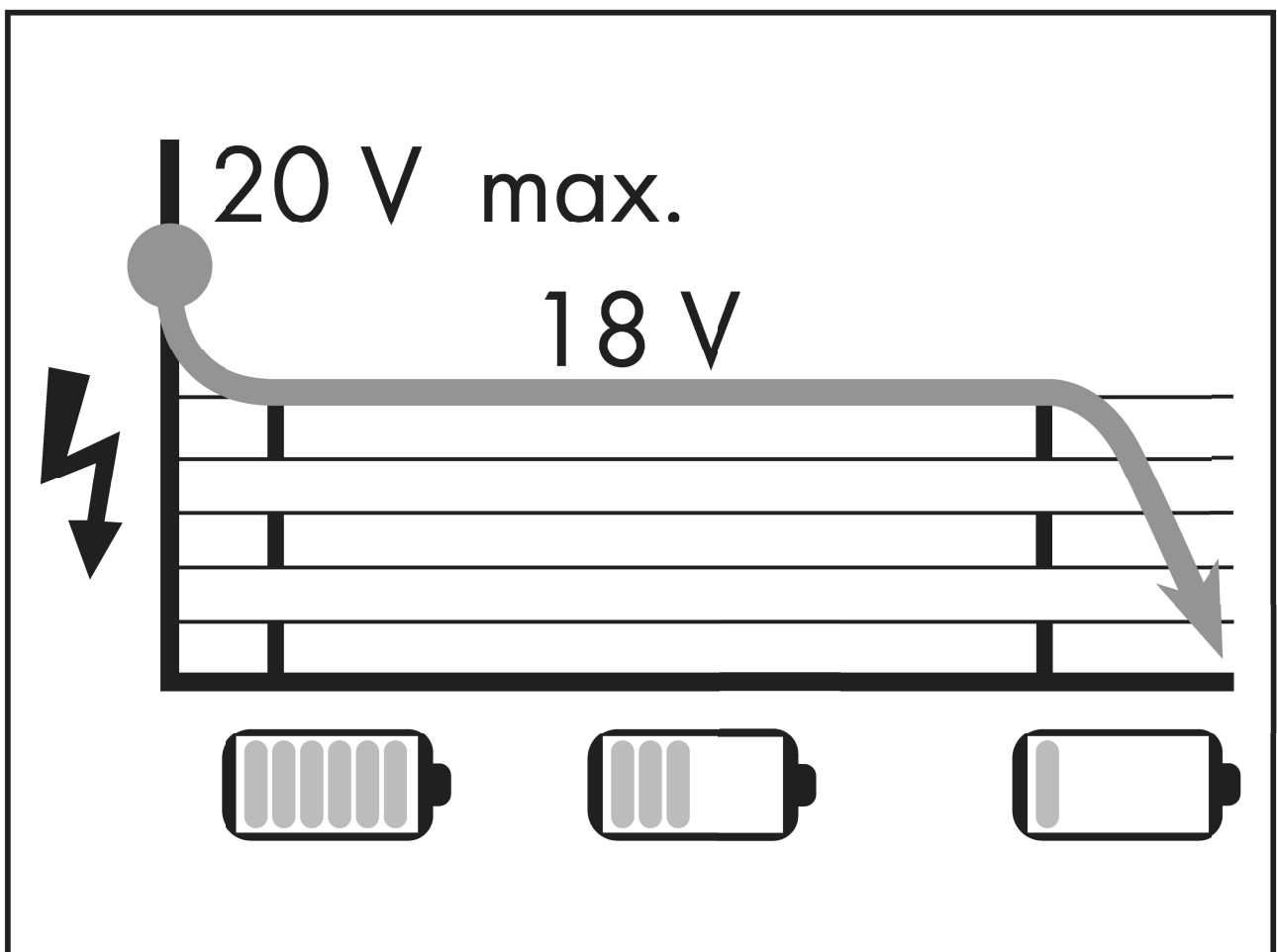

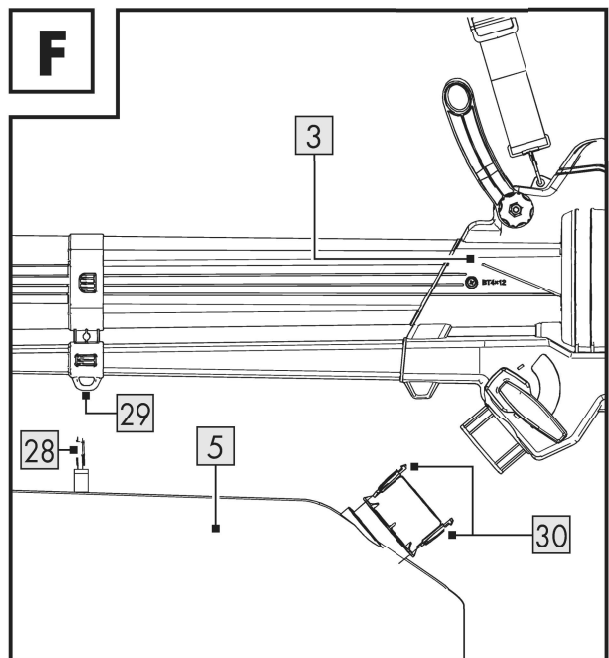
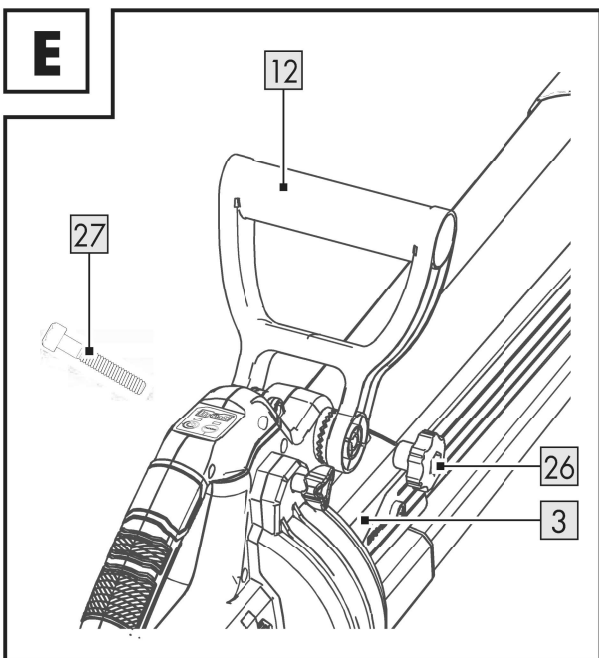
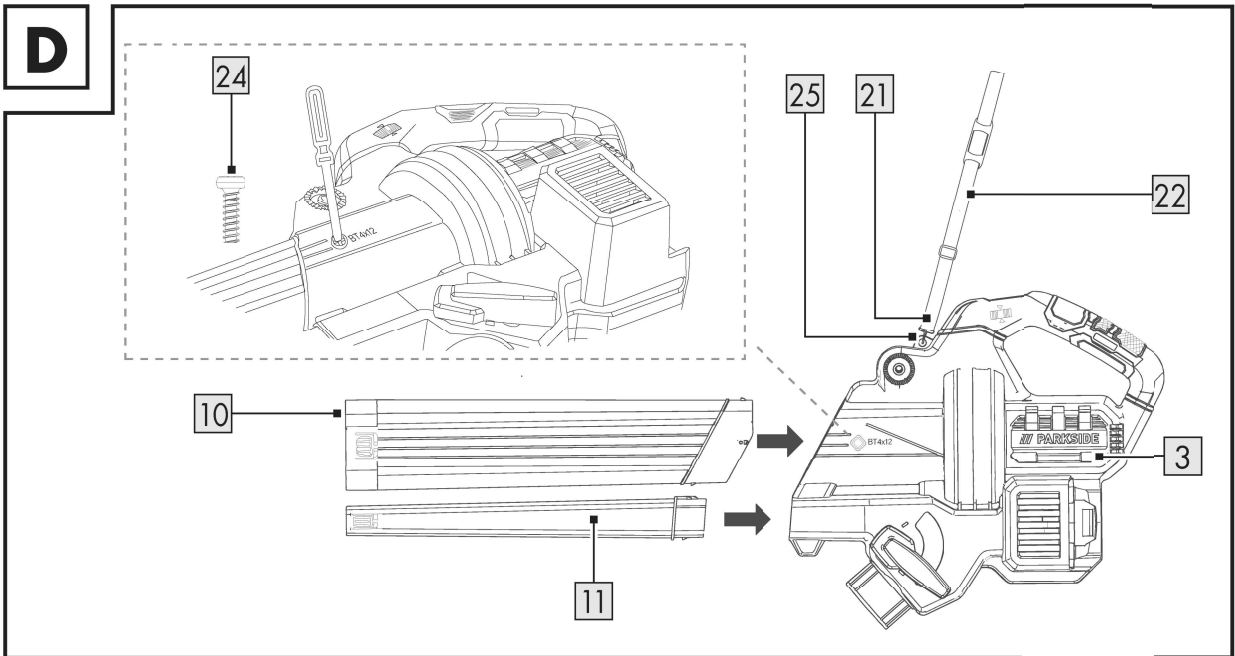
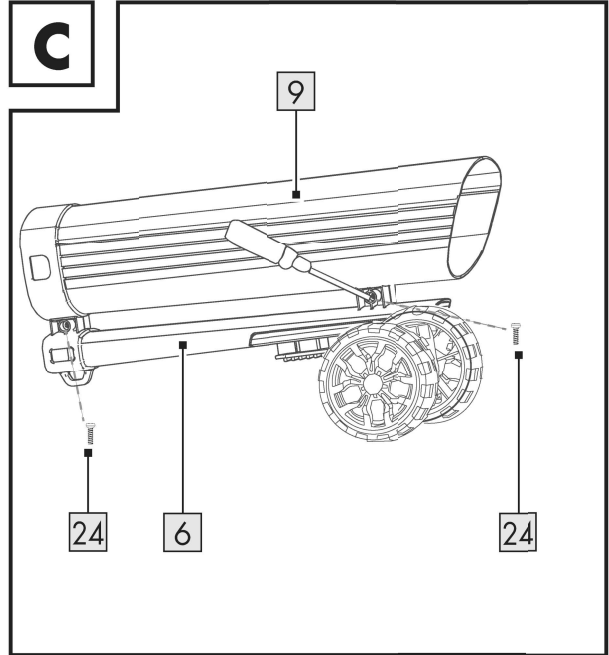
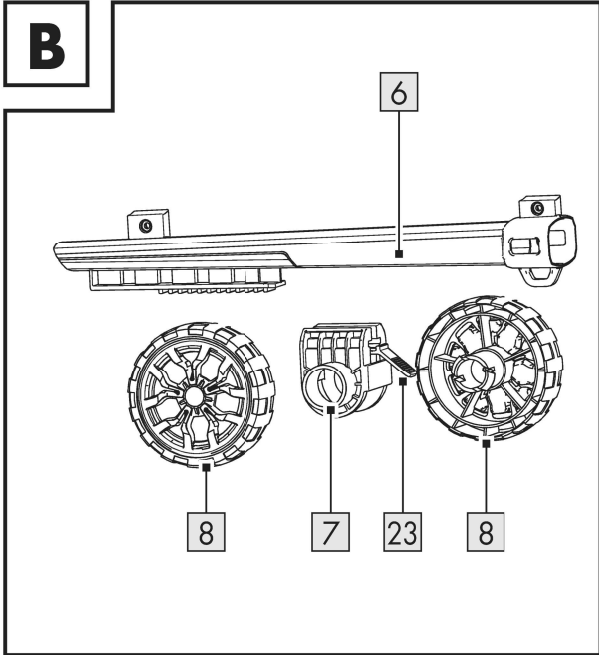

G

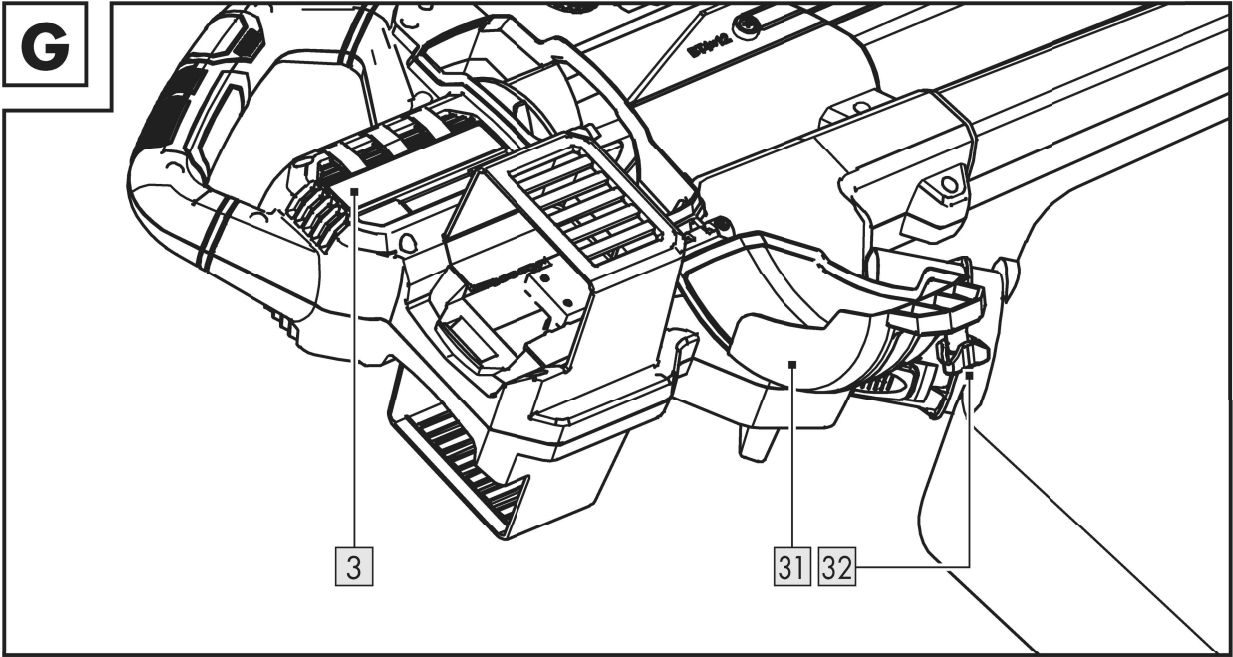

Liste der verwendeten Piktogramme/Symbole	Seite	6
Einleitung	Seite	7
Bestimmungsgemäße Verwendung	Seite	7
Lieferumfang	Seite	7
Teilebeschreibung	Seite	8
Funktionsbeschreibung	Seite	8
Technische Daten	Seite	9
Allgemeine Sicherheitshinweise	Seite	10
Vor der ersten Verwendung	Seite	19
Produkt auspacken	Seite	19
Montage	Seite	19
Inbetriebnahme	Seite	20
Akku-Packs aufladen	Seite	21
Akku-Packs entnehmen/einsetzen	Seite	21
Zusatzhandgriff einstellen	Seite	21
Tragegurt anlegen	Seite	21
Bedienung	Seite	21
Modus wechseln	Seite	22
Ein-/Ausschalten	Seite	22
Turbo-Modus	Seite	22
Ladezustand der Akku-Packs prüfen	Seite	22
Arbeitsanweisungen	Seite	23
Gebälsemodus	Seite	23
Saugmodus	Seite	23
Fangsack entleeren	Seite	24
Reinigung und Wartung	Seite	24
Reinigung	Seite	24
Wartung	Seite	25
Verstopfungen und Blockierungen beseitigen	Seite	25
Lagerung	Seite	25
Transport	Seite	25
Ersatzteile/Zubehör	Seite	25
Fehlerbehebung	Seite	26
Entsorgung	Seite	27
Garantie	Seite	28
Abwicklung im Garantiefall	Seite	28
Service	Seite	28
EU-Konformitätserklärung	Seite	29

Liste der verwendeten Piktogramme/Symbole

	GEFAHR! – Bezeichnet eine Gefahr mit hohem Risikograd, die, wenn sie nicht vermieden wird, den Tod oder eine schwere Verletzung zur Folge hat (z. B. Erstickungsgefahr)		Lesen Sie die Bedienungsanleitung.
	WARNUNG! – Bezeichnet eine Gefahr mit mittlerem Risikograd, die, wenn sie nicht vermieden wird, den Tod oder eine schwere Verletzung zur Folge haben kann (z. B. Stromschlagrisiko)		Verletzungsrisiko durch aus dem Produkt weggeschleuderte Teile! Halten Sie umstehende Personen aus dem Gefahrenbereich fern.
	VORSICHT! – Bezeichnet eine Gefahr mit niedrigem Risikograd, die, wenn sie nicht vermieden wird, eine leichte bis mäßige Verletzung zur Folge haben kann (z. B. Verbrühungsgefahr)		Vorsicht! Rotierendes Flügelrad. Halten Sie Ihre Hände fern.
	ACHTUNG! – Warnt vor möglichen Sachschäden (z. B. Kurzschlussgefahr)		Entfernen Sie die Akku-Packs 17 vor Wartungsarbeiten.
	Tragen Sie eine Schutzbrille.		Tragen Sie einen Gehörschutz.
	Tragen Sie einen Atemschutz.		Tragen Sie rutschfeste Sicherheitsschuhe.
	Setzen Sie das Produkt keiner Feuchtigkeit aus. Arbeiten Sie nicht bei Regen.		Tragen Sie lange Haare nicht offen. Benutzen Sie ein Haarnetz.
	Saugmodus		Gebläsemodus
	Ein-/Ausschalter 14		Ladezustandsanzeige 13
	Taste TURBO 15		Garantierter Schallleistungspegel L_{WA} in dB(A)
	Montagerichtung		Gleichstrom/-spannung
	Das CE-Zeichen bestätigt Konformität mit den für das Produkt zutreffenden EU-Richtlinien.	 	Sicherheitshinweise Handlungsanweisungen
	Halten Sie einen Sicherheitsabstand von mindestens 5 m zu Dritten ein.		

40 V AKKU-LAUBSAUGER/ -BLÄSER

● **Einleitung**

Wir beglückwünschen Sie zum Kauf Ihres neuen Produkts. Sie haben sich damit für ein hochwertiges Produkt entschieden. Die Bedienungsanleitung ist Teil dieses Produkts. Sie enthält wichtige Hinweise für Sicherheit, Gebrauch und Entsorgung. Machen Sie sich vor der Benutzung des Produkts mit allen Bedien- und Sicherheitshinweisen vertraut. Benutzen Sie das Produkt nur wie beschrieben und für die angegebenen Einsatzbereiche. Händigen Sie alle Unterlagen bei Weitergabe des Produkts an Dritte mit aus.

● **Bestimmungsgemäße Verwendung**

- Dieser Akku-Laubsauger/-bläser (nachfolgend „Produkt“ oder „Elektrowerkzeug“ genannt) ist ausschließlich für die beiden folgenden Verwendungsarten bestimmt:
 - Im Gebläsemodus trägt das Produkt trockenes Laub zusammen und entfernt trockenes Laub von schlecht zugänglichen Stellen (z. B. unter Fahrzeugen).
 - Im Saugmodus saugt das Produkt trockenes Laub auf.
- Das Produkt ist nicht zur gewerblichen Nutzung bestimmt. Bei gewerblicher Nutzung erlischt die Garantie.
- Jede andere Verwendung, die in dieser Bedienungsanleitung nicht ausdrücklich zugelassen wird, kann zu Schäden am Produkt führen und eine ernsthafte Gefahr für den Benutzer darstellen.
- Das Produkt darf nicht in Bereichen mit gesundheitsgefährdenden Stäuben verwendet werden.
- Das Produkt darf nicht als Nasssauger verwendet werden.

- Die Verwendung des Produkts bei Regen ist verboten.
- Das Produkt ist nicht für feuchte Umgebungen bestimmt. Vermeiden Sie das Aufsaugen nasser Materialien wie z. B. Laub, Zweige, Äste, Tannenzapfen, Gras, Erde, Sand, Rindenmulch, Häckselgut usw.
- Verwenden Sie das Produkt nicht auf nassen Rasen-, Gras- oder Wiesenflächen. Fehlanwendungen können unter Umständen zu Verstopfungen in der Häckselkammer und dadurch zu reduzierter Leistungsfähigkeit führen.
- Das Produkt ist zur Verwendung durch Erwachsene bestimmt. Jugendliche über 16 Jahren dürfen das Produkt nur unter Aufsicht benutzen.
- Der Bediener oder Nutzer ist für Unfälle, die zu Verletzungen anderer Personen oder Sachschäden führen, verantwortlich.
- Der Hersteller haftet nicht für Schäden, die durch bestimmungswidrige Verwendung oder falsche Bedienung verursacht wurden.
- Das Produkt ist Teil der Serie **X 20 V TEAM** von **Parkside** und kann mit Akku-Packs der Serie **X 20 V TEAM** von **Parkside** betrieben werden. Die Akku-Packs dürfen nur mit Ladegeräten der Serie **X 20 V TEAM** von **Parkside** geladen werden.
- Das Produkt muss unter Umständen komplett zerlegt und gesäubert werden. Diese Arbeit ist von einer Fachkraft durchzuführen und unterliegt nicht der Garantie.

● **Lieferumfang**

WARNUNG!

- ▶ Das Produkt und die Verpackungsmaterialien sind kein Kinderspielzeug! Kinder dürfen nicht mit Kunststoffbeuteln, Folien und Kleinteilen spielen! Es besteht Verschluckungs- und Erstickungsgefahr!

- 1 Akku-Laubsauger/-bläser
- 1 Blasrohr (2-teilig)
- 1 Saugrohr (2-teilig)
- 4 Kreuzschlitzschrauben
- 1 Fahrgestell:
 - 2 Räder
 - Halterung
- 1 Tragegurt
- 1 Fangsack
- 1 Bedienungsanleitung

HINWEIS

- ▶ Akku-Packs und Ladegerät sind nicht im Lieferumfang enthalten.

● Teilebeschreibung

Schlagen Sie vor dem Lesen die Seiten mit den Abbildungen auf und machen Sie sich mit allen Funktionen des Produkts vertraut.

(Abb. A)

- 1 Volumenregler
- 2 Handgriff
- 3 Motorgehäuse
- 3a Lüftungsschlitze
- 4 Modusschalter
- 5 Fangsack
- 6 Unteres Blasrohr
- 7 Halterung
- 8 Rad
- 9 Unteres Saugrohr
- 10 Oberes Saugrohr
- 11 Oberes Blasrohr
- 12 Zusatzhandgriff
- 13 Ladezustandsanzeige (Produkt)
- 14 Ein-/Ausschalter
- 15 Taste **TURBO**
- 16 Ladegerät*
- 17 Akku-Pack*
- 18 Taste  (Ladezustand – Akku-Pack)
- 19 Ladezustandsanzeige (Akku-Pack)
- 20 Entriegelungstaste
- 21 Karabinerhaken
- 22 Tragegurt

* Akku-Packs und Ladegerät sind nicht im Lieferumfang enthalten.

(Abb. B)

23 Entriegelung

(Abb. C)

24 Kreuzschlitzschraube

(Abb. D)

25 Öse

(Abb. E)

26 Sterngriffmutter

27 Schraube

(Abb. F)

28 Karabinerhaken

29 Öse

30 Riegel

(Abb. G)

31 Flügelradabdeckung

32 Schraube

● Funktionsbeschreibung

- Das Produkt bietet 2 Modi:

Modus	Funktion
Gebläsemodus	Laub schnell zusammenblasen oder aus schwer zugänglichen Orten wegblasen
Saugmodus	Das aufgesaugte Laub wird zur Volumenverringerung zerkleinert und durch den Auswurfkanal in den Fangsack 5 geblasen.

- Lesen Sie den Abschnitt „Bedienung“, um weitere Informationen zu den Funktionen der einzelnen Bedienelemente zu erhalten.

● Technische Daten

40 V Akku-Laubsauger/-bläser	PLSBA 40-Li A1
Nennspannung:	40 V \equiv (2 × 20 V \equiv)
Nennstrom:	20 A
Leerlaufdrehzahl n_0 :	8 000–13 000 min ⁻¹
Luftgeschwindigkeit (Gebläsemodus):	max. 210 km/h
Saugvolumen:	max. 570 m ³ /h
Häckselrate:	15:1
Fangsack:	ca. 40 l
Schutzart:	IPX0
Gewicht (ohne Akku-Packs):	ca. 3,5 kg

Geräuschemissionswerte

Schalldruckpegel L_{pA} :	
– Gebläsemodus:	76,1 dB
– Saugmodus:	78,7 dB
Unsicherheit K_{pA} :	3 dB
Schallleistungspegel L_{WA} :	
– Garantiert:	98 dB
– Gemessen (Gebläsemodus):	89,4 dB
– Gemessen (Saugmodus):	93,7 dB
Unsicherheit K_{WA} :	
– Gebläsemodus:	2,12 dB
– Saugmodus:	2,13 dB

Schwingungsemissionswerte

Vibration a_h (Gebläsemodus):	
– Handgriff:	0,972 m/s ²
– Zusatzhandgriff:	0,961 m/s ²
Vibration a_h (Saugmodus):	
– Handgriff:	0,984 m/s ²
– Zusatzhandgriff:	0,977 m/s ²
Unsicherheit K:	1,5 m/s ²

HINWEIS

- ▶ Geräusch- und Schwingungsemissionswerte wurden entsprechend den in der Konformitätserklärung genannten Normen und Bestimmungen ermittelt.
- ▶ Der angegebene Schwingungsemissionswert ist nach einem genormten Prüfverfahren gemessen worden und kann zum Vergleich eines Elektrowerkzeugs mit einem anderen verwendet werden. Der angegebene Schwingungsemissionswert kann auch zu einer einleitenden Einschätzung der Aussetzung verwendet werden.

⚠ WARNUNG!

- ▶ Der Schwingungsemissionswert kann sich während der tatsächlichen Benutzung des Elektrowerkzeugs von dem Angabewert unterscheiden, abhängig von der Art und Weise, in der das Elektrowerkzeug verwendet wird.
- ▶ Versuchen Sie, die Belastung durch Vibrationen so gering wie möglich zu halten. Beispielhafte Maßnahmen zur Verringerung der Vibrationsbelastung sind das Tragen von Handschuhen beim Gebrauch des Elektrowerkzeugs und die Begrenzung der Arbeitszeit. Dabei sind alle Anteile des Betriebszyklus zu berücksichtigen (beispielsweise Zeiten, in denen das Elektrowerkzeug abgeschaltet ist, und solche, in denen es zwar eingeschaltet ist, aber ohne Belastung läuft).

Ladedauer

- Das Produkt ist Teil der Serie **X 20 V TEAM** von **Parkside** und kann mit Akku-Packs der Serie **X 20 V TEAM** von **Parkside** betrieben werden. Akku-Packs der Serie **X 20 V TEAM** dürfen nur mit Ladegeräten der Serie **X 20 V TEAM** geladen werden.

- Wir empfehlen Ihnen, dieses Produkt ausschließlich mit folgenden Akku-Packs zu betreiben:
 - **PAP 20 B1**
 - **PAP 20 B3**
- Wir empfehlen Ihnen, diese Akku-Packs mit folgenden Ladegeräten zu laden:
 - **PLG 20 A3**
 - **PLG 20 A4**
 - **PLG 20 C1**
- **PLG 20 C3**
- **PDSLGL 20 A1**
- Die Ladedauer wird durch Faktoren wie Temperatur der Umgebung und des Akku-Packs sowie der anliegenden Netzspannung beeinflusst und kann ggf. von den angegebenen Werten abweichen.
- Kunden können kompatible Ersatzakkus und Ladegeräte über den LIDL-Onlineshop www.lidl.de beziehen.

Ladedauer Ladegerät	2 Ah Akku-Pack PAP 20 B1	4 Ah Akku-Pack PAP 20 B3
Max. 2,4 A Ladegerät PLG 20 A4/C1	60 min	120 min
Max. 4,5 A Ladegerät PLG 20 A3/C3	35 min	60 min
Max. 4,5 A Ladegerät PDSLGL 20 A1	35 min	60 min



Allgemeine Sicherheitshinweise

WICHTIG

**VOR GEBRAUCH
AUFMERKSAM LESEN.**

**FÜR IHRE UNTERLAGEN
AUFBEWAHREN.**

Lesen Sie die Anweisungen sorgfältig durch.



VORSICHT!

- ▶ Beachten Sie bei der Verwendung von Elektrowerkzeugen die folgenden grundlegenden Sicherheitsmaßnahmen zur Vermeidung von Stromschlägen sowie von Verletzungs- und Brandrisiken.

- Machen Sie sich mit allen Teilen und der richtigen Bedienung des Produkts vertraut, bevor Sie mit der Arbeit beginnen.
- Stellen Sie sicher, dass Sie das Produkt im Notfall sofort abstellen können. Der unsachgemäße Gebrauch des Produkts kann zu schweren Verletzungen führen.
- Kindern, Personen mit eingeschränkten körperlichen, sensorischen oder geistigen Fähigkeiten oder unzureichender Erfahrung und Wissen oder Personen, welche mit den Anweisungen nicht vertraut sind, darf die Verwendung des Produkts nie gestattet werden. Lokale Vorschriften können eine Altersbeschränkung für den Anwender festlegen.
- Kinder müssen beaufsichtigt werden, damit sie nicht mit dem Produkt spielen. Reinigung und Wartung darf nicht von Kindern durchgeführt werden.
- Verwenden Sie das Produkt nicht in Lagen höher als 2000 m.
- Verwenden Sie nur die empfohlenen Akku-Packs und Ladegeräte.
- Bei falscher Anwendung kann Flüssigkeit aus dem Akku-Pack austreten. Vermeiden Sie den Kontakt mit ausgetretener Akkuflüssigkeit. Spülen Sie bei zufälligem Kontakt die Stelle mit Wasser ab. Wenn die Flüssigkeit in die Augen gerät, nehmen Sie ärztliche Hilfe in Anspruch. Austretende Akkuflüssigkeit kann zu Hautreizungen oder Verbrennungen führen.
- Setzen Sie das Produkt oder den Akku-Pack keinen extremen Temperaturen aus.
- Beachten Sie das Risiko, dass die Pole des akkubetriebenen Produkts oder des Akku-Packs durch Metallgegenstände kurzgeschlossen werden.
- Entnehmen Sie die Akku-Packs vor dem Aufladen aus dem Produkt.
- Verwenden Sie nicht 2 unterschiedliche Akku-Pack-Typen oder Akku-Packs mit unterschiedlichen Ladezuständen.

- Entnehmen Sie die Akku-Packs aus dem Produkt, wenn das Produkt über einen längeren Zeitraum unbenutzt gelagert werden soll.
- Verwenden Sie keine modifizierten oder beschädigten Akku-Packs.

Vorbereitung

- Betreiben Sie das Produkt niemals, wenn Menschen, insbesondere Kinder oder Haustiere, in der Nähe sind.
- Die persönliche Schutzausrüstung schützt die Gesundheit des Bedieners und sichert den reibungslosen Betrieb des Produkts.
- Tragen Sie geeignete Arbeitskleidung wie festes Schuhwerk mit rutschfester Sohle, eine robuste, lange Hose, Handschuhe, Schutzbrille und einen Gehörschutz. Tragen Sie diese Schutzausrüstung immer, wenn Sie das Produkt verwenden.
- Benutzen Sie das Produkt nicht, wenn Sie barfuß gehen oder offene Sandalen tragen.
- Tragen Sie einen Atemschutz, um sich vor Staub zu schützen.
- Tragen Sie keine lose sitzende Kleidung, Kleidung mit hängenden Schnüren, Krawatten oder Schmuck, die am Lufteingang angesaugt werden könnten.
- Tragen Sie bei langem Haar eine schützende Kopfbedeckung.
- Halten Sie langes Haar von den Ansaugöffnungen fern.
- Achten Sie auf Personen, insbesondere Kinder, Haustiere, offene Fenster usw. Das geblasene Material kann in deren Richtung geschleudert werden. Unterbrechen Sie die Arbeit, wenn diese sich in der Nähe befinden. Halten Sie einen Sicherheitsabstand von 5 m um sich herum ein.
- Machen Sie sich mit Ihrer Umgebung vertraut und achten Sie auf mögliche Gefahren, die beim Arbeiten unter Umständen übersehen werden können.
- Inspizieren Sie die zu reinigende Fläche sorgfältig und beseitigen Sie alle Drähte, Steine, Dosen und sonstige Fremdkörper.

- Bevor Sie beginnen, mit dem Produkt zu arbeiten, entfernen Sie Fremdkörper mit einem Rechen oder einem Besen.
- Verwenden Sie beide Teile des Blasrohres, damit Sie den Luftstrom nah am Boden führen können.
- Befeuchten Sie bei sehr trockenen Bedingungen die zu reinigende Fläche leicht oder verwenden Sie ein Sprühgerät, um die Ansammlung von Staub zu verringern.
- Arbeiten Sie nicht mit einem beschädigten, unvollständigen oder ohne die Zustimmung des Herstellers umgebauten Produkt.
- Prüfen Sie vor dem Gebrauch den Sicherheitszustand des Produkts, insbesondere des Ein-/Ausschalters.
- Verwenden Sie das Produkt nur, wenn es vollständig montiert ist.
- Verwenden Sie das Produkt im Saugmodus nur, wenn der Fangsack angebracht ist.
- Überprüfen Sie den Fangsack regelmäßig auf Abnutzungen oder Beschädigungen.
- Betreiben Sie das Produkt niemals mit defekten Schutzeinrichtungen, fehlerhaften Schutzabdeckungen oder ohne Schutzeinrichtungen.
- Der Bediener oder Benutzer ist für Unfälle und Verletzungen anderer Personen oder Schäden an deren Eigentum verantwortlich.
- Betreiben Sie das Produkt in der empfohlenen Position und nur, wenn Sie auf einer festen, ebenen Oberfläche stehen.
- Betreiben Sie das Produkt nicht auf einer gepflasterten Oberfläche oder einer Schotterdecke, bei denen das ausgeworfene Material Verletzungen verursachen könnte.
- Führen Sie vor der Benutzung immer eine visuelle Inspektion durch, um sicherzustellen, dass das Häckselwerk (inkl. dessen Bolzen) und andere Befestigungsmittel gesichert sind, dass das Gehäuse unbeschädigt ist und dass die Schutzeinrichtungen und -schirme vorhanden sind.

- Ersetzen Sie verschlissene oder beschädigte Komponenten satzweise, um das Gleichgewicht zu bewahren. Ersetzen Sie beschädigte oder unlesbare Beschriftungen.

Betrieb

- Vermeiden Sie eine abnormale Körperhaltung. Bewahren Sie immer das Gleichgewicht, um einen sicheren Stand an Hängen zu haben. Gehen Sie im Schrittempo, rennen Sie nicht.
- Schalten Sie das Produkt nicht ein, wenn es kopfüber gehalten wird oder sich nicht in Arbeitsposition befindet.
- Vermeiden Sie eine unbeabsichtigte Inbetriebnahme des Produkts.
- Vergewissern Sie sich, dass das Produkt ausgeschaltet ist, bevor Sie es aufnehmen oder tragen.
- Wenn Sie beim Tragen des Produkts den Finger am Ein-/Ausschalter haben, kann dies zu Unfällen führen.
- Richten Sie das Produkt niemals auf andere Personen. Richten Sie insbesondere den Luftstrahl während des Betriebs nicht auf die Augen und Ohren.
- Halten Sie das Produkt immer mit beiden Händen fest.
- Arbeiten Sie nur mit korrekt eingestelltem Tragegurt.
- Strecken Sie den Körper nicht zu weit und verlieren Sie nicht das Gleichgewicht.
- Halten Sie Finger und Füße von der Öffnung des Saugrohrs und vom Flügelrad fern. Es besteht Verletzungsrisiko.
- Arbeiten Sie mit dem Produkt nicht, wenn Sie müde oder unkonzentriert sind oder nach der Einnahme von Alkohol oder Tabletten. Legen Sie immer rechtzeitig eine Arbeitspause ein. Gehen Sie mit Vernunft an die Arbeit.
- Eine längere Benutzung des Produkts kann zu vibrationsbedingten Durchblutungsstörungen der Hände führen. Sie können die Benutzungsdauer jedoch durch geeignete Handschuhe oder regelmäßige Pausen verlängern.

- Vermeiden Sie den Betrieb des Produkts bei schlechten Wetterbedingungen, insbesondere bei Blitzgefahr. Arbeiten Sie nur bei Tageslicht oder guter künstlicher Beleuchtung.
- Saugen Sie keine brennenden, glühenden oder rauchenden Materialien (z. B. Zigaretten, Glut usw.), Dämpfe oder leicht entzündliche, giftige oder explosive Stoffe auf.
- Schalten Sie das Produkt aus, entnehmen Sie die Akku-Packs und stellen Sie sicher, dass alle beweglichen Teile komplett zum Stillstand gekommen sind,
 - wenn Sie das Produkt nicht verwenden,
 - wenn Sie das Produkt transportieren,
 - wenn Sie das Produkt unbeaufsichtigt lassen,
 - bevor Sie eine Verstopfung beseitigen oder einen verstopften Kanal befreien,
 - bevor Sie das Produkt überprüfen, reinigen oder andere Arbeiten am Produkt durchführen,
 - nach einem Kontakt mit Fremdkörpern,
- falls eine abnormale Vibration auftritt.
- Benutzen Sie das Produkt nicht in geschlossenen oder schlecht belüfteten Bereichen.
- Benutzen Sie das Produkt nicht in der Nähe von entzündbaren Flüssigkeiten oder Gasen. Bei Nichtbeachtung besteht Brand- oder Explosionsrisiko.
- Bei Auftreten eines Unfalles oder einer Störung während des Betriebs schalten Sie das Produkt sofort aus und entnehmen Sie die Akku-Packs. Lesen Sie zur Beseitigung von Störungen das Kapitel „Fehlerbehebung“ oder kontaktieren Sie unser Service-Center (siehe „Service“).
- Stellen Sie vor dem Start des Produkts sicher, dass das Saugrohr leer ist und das Flügelrad nicht verstopft ist.
- Halten Sie Ihr Gesicht und Ihren Körper von der Öffnung des Saugrohrs fern.

- Achten Sie darauf, dass weder Hände noch andere Körperteile oder Kleidungsstücke in das Motorgehäuse gelangen oder sich in der Nähe beweglicher Teile befinden.
- Achten Sie darauf, dass der Fangsack nicht mit verarbeitetem Material überfüllt wird, da dies eine ordnungsgemäße Austragung verhindert und ein Wiedereinführen von Material in das Saugrohr verursachen kann.
- Achten Sie beim Zuführen von Material in das Produkt insbesondere darauf, keine Metallteile, Steine, Flaschen, Dosen oder andere Fremdkörper einzuführen.
- Kippen Sie das Produkt nicht während des Betriebs.
- Stehen Sie bei Zuführung von Material in das Produkt niemals auf einer höheren Ebene als der Ebene der Grundfläche des Produkts.
- Halten Sie die Akku-Packs frei von Unrat und anderen angesammelten Materialien, um eine Beschädigung der Akku-Packs und einen möglichen Brand zu vermeiden.
- Transportieren Sie das Produkt nicht, während es eingeschaltet ist oder falls die Akku-Packs installiert sind.
- Falls der Schneidmechanismus in Kontakt mit einem Fremdkörper gerät oder das Produkt beginnt, ungewöhnliche Geräusche von sich zu geben oder zu vibrieren, schalten Sie das Produkt sofort aus. Warten Sie, bis die beweglichen Teile zum Stillstand gekommen sind. Entfernen Sie die Akku-Packs. Unternehmen Sie die folgenden Schritte, bevor Sie das Produkt erneut starten und betreiben:
 - Überprüfen Sie das Produkt auf Beschädigungen.
 - Ersetzen Sie beschädigte Teile oder lassen Sie sie reparieren.
 - Überprüfen Sie das Produkt auf lose Teile und ziehen Sie sie fest, falls nötig.

- Achten Sie darauf, dass Sie keine gefährlichen, beweglichen Teile berühren, bevor Sie die Akku-Packs aus dem Produkt entfernt haben und dass die gefährlichen, beweglichen Teile vollständig zum Stillstand gekommen sind.
- Versorgen Sie Verletzungen sachgemäß oder suchen Sie einen Arzt auf.
- Überlasten Sie das Produkt nicht. Arbeiten Sie nur im angegebenen Leistungsbereich. Verwenden Sie keine leistungsschwachen Maschinen für schwere Arbeiten. Benutzen Sie das Produkt nicht für Zwecke, für die es nicht bestimmt ist.

Wartung und Lagerung

- Überprüfen Sie regelmäßig die Funktionstüchtigkeit und Unversehrtheit des Produkts, um Gefahren für den Benutzer zu vermeiden.
- Ersetzen Sie verschlissene oder beschädigte Teile aus Sicherheitsgründen. Benutzen Sie nur Original-Ersatzteile/-Zubehör.

- Versuchen Sie nicht, das Produkt selbst zu reparieren, es sei denn, Sie besitzen hierfür eine Ausbildung. Sämtliche Arbeiten, die nicht in dieser Anleitung angegeben werden, dürfen nur von uns beauftragte Kundendienststellen ausführen.
- Lagern Sie das Produkt an einem trockenen Ort außer Reichweite von Kindern.
- Behandeln Sie das Produkt mit Sorgfalt. Reinigen Sie regelmäßig die Lüftungsschlitze und befolgen Sie die Wartungsanweisungen.
- Halten Sie die Lüftungsschlitze frei von Unrat.
- Benutzen Sie das Produkt nicht, wenn es sich nicht ein- und ausschalten lässt. Ein beschädigter Schalter muss bei einer Kundendienstwerkstatt ersetzt werden.

- Schalten Sie das Produkt vor der Wartung, Inspektion, Lagerung oder zum Wechsel von Zubehör aus. Entfernen Sie die Akku-Packs. Stellen Sie sicher, dass alle beweglichen Teile zum Stillstand gekommen sind. Lassen Sie das Produkt vor Inspektionen, Einstellungen usw. abkühlen. Warten Sie das Produkt mit Sorgfalt und halten Sie es sauber.
- Lassen Sie das Produkt vor der Lagerung immer abkühlen.
- Das Häckselwerk kann sich immer noch bewegen, auch wenn das Produkt durch die Verriegelungsfunktion der Schutzeinrichtung ausgeschaltet ist. Seien Sie sich dessen bewusst, wenn Sie das Häckselwerk warten.
- Versuchen Sie niemals die Verriegelungsfunktion der Schutzeinrichtung zu umgehen.
- Entnehmen Sie die Akku-Packs, bevor Sie den Fangsack anbringen oder entnehmen.
- Verwenden Sie kein Zubehör, welches nicht von **Parkside** empfohlen wurde. Dies kann zu elektrischem Schlag oder Feuer führen.
- Beachten Sie die Sicherheitshinweise und Hinweise zum Aufladen sowie zur korrekten Verwendung, die in der Bedienungsanleitung Ihrer Akku-Packs und Ihres Ladegeräts der Serie **X 20 V TEAM** von **Parkside** gegeben sind. Eine detaillierte Beschreibung zum Ladevorgang und weitere Informationen finden Sie in dieser separaten Bedienungsanleitung.

Zusätzliche Sicherheitshinweise

- Nehmen Sie das Blasrohr und das Saugrohr nach dem Zusammenstecken aus Sicherheitsgründen nicht mehr auseinander, lediglich beim Ersatz defekter Teile.

Restrisiken

Auch wenn Sie dieses Produkt vorschriftsmäßig bedienen und handhaben, bleiben einige Restrisiken bestehen. Folgende Gefahren können im Zusammenhang mit der Bauweise und Ausführung dieses Produkts auftreten:

- Gehörschäden, falls Sie keinen geeigneten Gehörschutz tragen.
- Gesundheitsschäden, die aus Hand-Arm-Schwingungen resultieren, falls Sie das Produkt über einen längeren Zeitraum verwenden oder nicht ordnungsgemäß führen und warten.
- Lungenschäden, falls Sie keinen geeigneten Atemschutz tragen.
- Augenschäden, falls Sie keinen geeigneten Augenschutz tragen.

⚠️ WARNUNG!

- ▶ Dieses Produkt erzeugt während des Betriebs ein elektromagnetisches Feld, welches unter bestimmten Umständen aktive oder passive medizinische Implantate beeinträchtigen kann. Um die Gefahr von ernsthaften oder tödlichen Verletzungen zu verringern, müssen Anwender mit medizinischen Implantaten Rücksprache mit ihrem Arzt und dem Hersteller des medizinischen Implantats halten, bevor sie das Produkt bedienen.

● **Vor der ersten Verwendung**

● **Produkt auspacken**

1. Entnehmen Sie das Produkt aus der Verpackung und entfernen Sie sämtliche Verpackungsmaterialien und Schutzfolien.
2. Prüfen Sie, ob alle Teile vorhanden sind und ob der beschriebene Lieferumfang vollständig ist (siehe „Lieferumfang“).
3. Überprüfen Sie, ob sich das Produkt und sämtliche Teile in gutem Zustand befinden. Sollten Sie eine Beschädigung oder einen Defekt feststellen, verwenden Sie das Produkt nicht, sondern verfahren Sie wie im Kapitel „Garantie“ beschrieben.

● **Montage**

⚠️ VORSICHT! Verletzungsrisiko!

- ▶ Schalten Sie das Produkt vor der Montage oder Demontage des Blasrohrs **6** **11**, des Saugrohrs **9** **10** und des Fangsacks **5** aus. Stellen Sie sicher, dass die beweglichen Teile zum Stillstand gekommen sind. Entnehmen Sie vor allen Arbeiten am Produkt die Akku-Packs **17**.
- ▶ Verwenden Sie das Produkt niemals mit nur einem montierten Saugrohrteil. Verwenden Sie stets das untere Saugrohr **9** und das obere Saugrohr **10** zusammen.

HINWEIS

- ▶ Betreiben Sie das Produkt im Saugmodus ausschließlich mit montiertem Fangsack **5**.

Abb.	Aktion
B	<ol style="list-style-type: none"> 1. Stecken Sie beide Räder 8 in die Halterung 7. 2. Schieben Sie die Halterung 7 mit den Rädern 8 auf das untere Blasrohr 6. Drücken Sie, falls notwendig, die Entriegelung 23 der Halterung, um die gewünschte Stufe des Rasters am unteren Blasrohr einzustellen.
C	<ol style="list-style-type: none"> 3. Befestigen Sie das untere Blasrohr 6 mit 2 der beiliegenden Kreuzschlitzschrauben 24 am unteren Saugrohr 9.
D	<ol style="list-style-type: none"> 4. Schieben Sie das obere Saugrohr 10 in das Motorgehäuse 3. 5. Befestigen Sie das obere Saugrohr 10 mit 2 der beiliegenden Kreuzschlitzschrauben 24 rechts und links am Motorgehäuse 3. 6. Schieben Sie das obere Blasrohr 11 in das Motorgehäuse 3, bis es einrastet. 7. Stecken Sie das untere Saugrohr 9 auf das obere Saugrohr 10. Stecken Sie das untere Blasrohr 6 auf das obere Blasrohr 11. Beachten Sie das Symbol ➔ für die Montagerichtung. <p>Tragegurt:</p> <ul style="list-style-type: none"> <input type="checkbox"/> Hängen Sie den Tragegurt 22 mit dem Karabinerhaken 21 in die Öse 25 am Motorgehäuse 3 ein.

Abb.	Aktion
E	<p>Zusatzhandgriff:</p> <ol style="list-style-type: none"> 1. Lösen Sie die Sterngriffmutter 26. Ziehen Sie die Schraube 27 aus dem Zusatzhandgriff 12. 2. Setzen Sie den Zusatzhandgriff 12 auf das Motorgehäuse 3 auf. 3. Stecken Sie die Schraube 27 von links durch den Zusatzhandgriff 12. 4. Schrauben Sie die Sterngriffmutter 26 auf die Schraube 27.
F	<p>Fangsack:</p> <ol style="list-style-type: none"> 1. Befestigen Sie den Riegel 30 des Fangsacks 5 am Motorgehäuse 3, sodass der Riegel einrastet. 2. Befestigen Sie den Karabinerhaken 28 des Fangsacks 5 an der Öse 29 des unteren Blasrohrs 6.

● Inbetriebnahme

HINWEIS

- ▶ Betreiben Sie das Produkt nur mit montiertem Tragegurt **22**. Der Tragegurt sorgt für eine kontrollierte statische Entladung.

- Bevor Sie das Produkt in Betrieb nehmen:
 - Setzen Sie beide Akku-Packs **17** ein.
 - Montieren Sie das Blasrohr **6** **11** oder das Saugrohr **9** **10** (beachten Sie die Montage-Reihenfolge).
 - Montieren Sie zum Laubsaugen den Fangsack **5**.

● Akku-Packs aufladen

⚠ ACHTUNG! Risiko der Beschädigung der Akku-Packs 17 und des Ladegeräts 16!

- ▶ Beachten Sie die Angaben in der Bedienungsanleitung der Akku-Packs 17 und des Ladegeräts 16 bezüglich der zulässigen Umgebungstemperatur während des Ladevorgangs.

HINWEIS

- ▶ Lassen Sie warme Akku-Packs 17 vor dem Laden abkühlen.

1. Entnehmen Sie die Akku-Packs 17 vom Produkt.
2. Schieben Sie den Akku-Pack 17 bis zum Anschlag auf das Ladegerät 16.
3. Verbinden Sie das Ladegerät 16 mit einer Steckdose.
4. Sobald der Ladevorgang beendet ist, trennen Sie das Ladegerät 16 von der Steckdose.
5. Entnehmen Sie den Akku-Pack 17 aus dem Ladegerät 16.

● Akku-Packs entnehmen/einsetzen

(Abb. A)

⚠ VORSICHT! Verletzungsrisiko!

- ▶ Setzen Sie die Akku-Packs 17 nur ein, wenn das Produkt vollständig betriebsbereit ist.

- **Entnehmen:** Drücken Sie die Entriegelungstaste 20 an den Akku-Packs 17 und ziehen Sie die Akku-Packs heraus.
- **Einsetzen:** Schieben Sie die Akku-Packs 17 entlang der Führungsschiene in das Produkt. Die Akku-Packs rasten hörbar ein.

● Zusatzhandgriff einstellen

(Abb. E)

1. Lösen Sie die Sterngriffmutter 26.
2. Stellen Sie den Zusatzhandgriff 12 in die gewünschte Position.
3. Ziehen Sie die Sterngriffmutter 26 fest.

● Tragegurt anlegen

⚠ VORSICHT! Verletzungsrisiko!

- ▶ Tragen Sie den Tragegurt 22 niemals diagonal über Schultern und Brust. Tragen Sie den Tragegurt nur auf einer Schulter, sodass Sie bei Gefahr das Produkt schnell von Ihrem Körper lösen können.

HINWEIS

- ▶ Mit dem Karabinerhaken 21 können Sie das Produkt schnell vom Tragegurt 22 lösen. Öffnen Sie den Karabinerhaken und nehmen Sie ihn von der Öse 25 ab.

(Abb. D)

1. Legen Sie den Tragegurt 22 über eine Schulter.
2. Stellen Sie Länge des Tragegurts 22 so ein, dass sich der Karabinerhaken 21 ca. 10 cm unterhalb Ihrer Hüfte befindet.
3. Befestigen Sie den Karabinerhaken 21 an der Öse 25.

● Bedienung

⚠ VORSICHT! Verletzungsrisiko!

- ▶ Tragen Sie bei der Arbeit mit dem Produkt stets geeignete Schutzausrüstung und Arbeitshandschuhe.
- ▶ Vergewissern Sie sich vor jeder Verwendung, dass das Produkt funktionstüchtig und richtig montiert ist.

⚠ VORSICHT! Verletzungsrisiko!



- ▶ Verwenden Sie das Produkt nicht, wenn der Ein-/Ausschalter **14** beschädigt ist.
- ▶ Persönliche Schutzausrüstung und ein funktionstüchtiges Produkt vermindern das Risiko von Verletzungen und Unfällen.
- ▶ Nach dem Ausschalten des Produkts dreht sich das Flügelrad noch einige Zeit weiter. Es besteht ein Verletzungsrisiko durch das drehende Flügelrad.

HINWEIS

- ▶ Beachten Sie Regelungen zum Lärmschutz und andere örtliche Vorschriften.

● **Modus wechseln**

- Wechseln Sie den Modus, indem Sie den Modusschalter **4** drehen.

Schalterposition	Modus
	Saugmodus
	Gebläsemodus

● **Ein-/Ausschalten**

⚠ VORSICHT! Verletzungsrisiko und Risiko der Beschädigung des Produkts!

- ▶ Achten Sie vor dem Einschalten darauf, dass das Produkt keine Gegenstände berührt. Achten Sie auf einen sicheren Stand.

HINWEIS

- ▶ Verwenden Sie das Produkt ausschließlich mit 2 Akku-Packs **17** der Serie **X 20 V TEAM** von **Parkside**.

1. **Einschalten:** Drücken Sie den Ein-/Ausschalter **14**.
2. Zur Regulierung der Saug-/Gebläseleistung drücken Sie den Volumenregler **1**.
3. **Ausschalten:** Drücken Sie kurz den Ein-/Ausschalter **14**.

● **Turbo-Modus**

1. **Aktivieren:** Drücken Sie die Taste **TURBO 15**, um die Saug-/Gebläseleistung für maximal 15 Sekunden in den Turbo-Modus zu schalten.
Nach 15 Sekunden im Turbo-Modus schaltet das Produkt zurück auf die normale Saug-/Gebläseleistung.
2. **Deaktivieren:** Drücken Sie erneut die Taste **TURBO 15**.

● **Ladezustand der Akku-Packs prüfen**

Am Produkt

- Der Ladezustand der Akku-Packs **17** wird durch Aufleuchten der entsprechenden LED-Leuchten der Ladezustandsanzeige **13** angezeigt.

Signal	Bedeutung
3 LEDs leuchten (rot, orange und grün)	Akku-Packs 17 voll aufgeladen
2 LEDs leuchten (rot und orange)	Akku-Packs 17 teilweise geladen
1 LED leuchtet (rot)	Akku-Packs 17 müssen aufgeladen werden

Am Akku-Pack

- Die Ladezustandsanzeige **19** am Akku-Pack **17** signalisiert den Ladezustand.
- Drücken Sie die Taste  **18** am Akku-Pack **17**. Der Ladezustand wird durch Aufleuchten der entsprechenden LED-Leuchten angezeigt.

Ladezustand während des Betriebs prüfen

- Die Ladezustandsanzeige **13** am Bedienfeld signalisiert den Ladezustand der Akku-Packs **17** während des Betriebs.

● Arbeitsanweisungen

⚠ VORSICHT! Verletzungsrisiko und Risiko der Beschädigung des Produkts!

- ▶ Verwenden Sie das Produkt nur für die folgenden Zwecke:
 - Als Gebläse zum Anhäufen von trockenem Blattwerk oder zum Wegblasen von Material aus schwer zugänglichen Stellen (z. B. unter Fahrzeugen).
 - Als Sauggerät zum Ansaugen von trockenem Blattwerk. Bei der Saugfunktion dient das Produkt auch als Häcksler. Die trockenen Blätter werden zerkleinert, ihr Volumen verringert und für eine eventuelle Kompostierung vorbereitet. Die Intensität der Zerkleinerung hängt von der Größe des Laubes und der noch enthaltenen Restfeuchtigkeit ab.
- ▶ Alle anderen als die hier beschriebenen Verwendungen können zu Schäden am Produkt führen und ein Risiko für den Benutzer darstellen.
- ▶ Achten Sie beim Arbeiten darauf, nicht mit dem Produkt gegen harte Gegenstände zu stoßen, die Schäden verursachen können. Saugen Sie keine Festkörper wie Steine, Äste oder Astabschnitte, Tannenzapfen oder Ähnliches an, da diese das Produkt, insbesondere das Häckselwerk, beschädigen könnten. Reparaturen dieser Art unterliegen nicht der Garantie.

● Gebläsemodus

HINWEIS

- ▶ Sie können das Produkt nicht betreiben, wenn die Flügelradabdeckung **31** nicht geschlossen und korrekt verschraubt ist.

- Ein optimales Ergebnis erhalten Sie, wenn Sie das Produkt mit einem Abstand zum Boden von 5–10 cm verwenden.
- Richten Sie den Luftstrahl von sich weg. Achten Sie darauf, keine schweren Gegenstände aufzuwirbeln, um Personen- oder Sachschäden zu vermeiden.
- Beginnen Sie die Arbeit mit der höchsten Gebläseleistung, um die herumliegenden Blätter rasch zu sammeln. Wählen Sie eine niedrigere Gebläseleistung, um den zuvor zusammengetragenen Laubhaufen zu verdichten.
- Lösen Sie vor dem Blasen am Boden anhaftende Blätter mit einem Besen oder Rechen.
- Die Räder **8** erleichtern die Arbeit auf flachen Oberflächen.
- Halten Sie das Produkt beim Arbeiten am Handgriff **2** und Zusatzhandgriff **12**.

● Saugmodus

⚠ VORSICHT! Verletzungsrisiko und Risiko der Beschädigung des Produkts!

- ▶ Aus Sicherheitsgründen müssen das untere Saugrohr **9** und das obere Saugrohr **10** korrekt montiert sein, bevor Sie das Produkt betreiben können.
- ▶ Um einen Verschleiß am Fangsack **5** zu vermeiden, schleifen Sie ihn während der Arbeit nicht über den Boden.

⚠ VORSICHT! Verletzungsrisiko und Risiko der Beschädigung des Produkts!

▶ **Überlastschutz:** Bei Überlastung schaltet sich der Motor sofort aus. Schalten Sie das Produkt aus und entnehmen Sie die Akku-Packs **17**. Prüfen Sie, ob eine Blockierung des Flügelrads oder eine Verstopfung des Fangsacks **5** vorliegt. Beseitigen Sie Blockierungen und Verstopfungen, falls nötig. Das Produkt ist erst nach vollständiger Abkühlung wieder betriebsbereit.

- Halten Sie das Produkt beim Arbeiten am Handgriff **2** und Zusatzhandgriff **12**.
- Saugen Sie keine großen Laubmengen auf. So vermeiden Sie, dass das Saugrohr **9** **10** verstopft und das Flügelrad blockiert.

● Fangsack entleeren

HINWEIS

- ▶ Bei vollem Fangsack **5** vermindert sich das Saugvermögen erheblich. Entleeren Sie den Fangsack, wenn er voll ist oder die Saugleistung nachlässt.
- ▶ Kompostierbares Material gehört nicht in den Hausmüll.

(Abb. F)

1. Schalten Sie das Produkt aus. Warten Sie, bis das Flügelrad stillsteht.
2. Entnehmen Sie die Akku-Packs **17** aus dem Produkt (siehe „Akku-Packs entnehmen/einsetzen“).
3. Entfernen Sie den Karabinerhaken **28** von der Öse **29**. Lösen Sie den Fangsack **5**, indem Sie die Riegel **30** drücken. Ziehen Sie den Fangsack vom Motorgehäuse **3** ab.
4. Öffnen Sie den Reißverschluss am Fangsack **5**. Entleeren Sie den Fangsack vollständig.

5. Montieren Sie den entleerten Fangsack **5** wieder am Produkt.

● Reinigung und Wartung

⚠ VORSICHT! Verletzungsrisiko und Risiko der Beschädigung des Produkts!

- ▶ Schalten Sie das Produkt aus und entnehmen Sie die Akku-Packs **17**, bevor Sie am Produkt arbeiten oder es transportieren.
- ▶ Lassen Sie Reparatur- und Wartungsarbeiten, die nicht in dieser Bedienungsanleitung beschrieben sind, von unserem Service-Center durchführen (siehe „Service“). Verwenden Sie nur Originalteile.

HINWEIS

- ▶ Reinigen Sie das Produkt sofort nach der Arbeit. Anderenfalls verhärtet sich Schmutz mit Blattresten, setzt sich fest und ist möglicherweise nicht mehr zu entfernen, ohne das Motorgehäuse **3** zu demontieren. Solche Reinigungsarbeiten unterliegen nicht der Garantie.
- ▶ Führen Sie die in den folgenden Abschnitten beschriebenen Reinigungs- und Wartungsarbeiten regelmäßig durch. Dadurch ist eine lange und zuverlässige Nutzung gewährleistet.

● Reinigung

⚠ WARNUNG! Stromschlagrisiko!

- ▶ Sprühen Sie das Produkt nicht mit Wasser ab und tauchen Sie es nicht in Wasser ein.

⚠ VORSICHT! Risiko der Beschädigung des Produkts!

- ▶ Verwenden Sie keine Reinigungs- oder Lösungsmittel. Sie könnten das Produkt irreparabel beschädigen. Chemische Substanzen können die Kunststoffteile des Produkts angreifen.

- Reinigen Sie die folgenden Teile mit einem feuchten Tuch oder einer Bürste:
 - Lüftungsschlitze **3a**
 - Motorgehäuse **3**
 - Handgriff **2**
 - Zusatzhandgriff **12**
- Reinigen Sie den Fangsack **5** mit einer Bürste.

● **Wartung**

- Kontrollieren Sie das Produkt vor jedem Gebrauch auf offensichtliche Mängel wie lose, abgenutzte oder beschädigte Teile.
- Überprüfen Sie Abdeckungen und Schutzeinrichtungen auf Beschädigungen und korrekten Sitz. Lassen Sie diese Teile gegebenenfalls austauschen.

● **Verstopfungen und Blockierungen beseitigen**

HINWEIS

- ▶ Laub und frische Pflanzenabschnitte können das Produkt verstopfen oder blockieren.

Flügelrad reinigen

(Abb. G)

⚠ VORSICHT! Verletzungsrisiko!

- ▶ Entnehmen Sie die Akku-Packs **17**, bevor Sie das Flügelrad reinigen.

1. Entfernen Sie die Schraube **32** vom Motorgehäuse **3**. Öffnen Sie die Flügelradabdeckung **31**.

2. Entfernen Sie vorsichtig Rückstände oder Verstopfungen vom Flügelrad.
3. Überprüfen Sie, ob das Flügelrad sich leicht drehen lässt und in einwandfreiem Zustand ist. Lassen Sie ein defektes Flügelrad von unserem Service-Center ersetzen (siehe „Service“).
4. Schließen Sie die Flügelradabdeckung **31**. Drehen Sie die Schraube **32** in das Motorgehäuse **3**.

HINWEIS

- ▶ Wenn die Schraube **32** nicht vollständig eingedreht ist, können Sie das Produkt nicht betreiben.

● **Lagerung**

- Zur platzsparenden Aufbewahrung können Sie das Produkt demontieren (siehe „Montage“).
- Lagern Sie das Produkt an einem trockenen Ort außer Reichweite von Kindern.
- Entnehmen Sie die Akku-Packs **17** vor einer längeren Lagerung (z. B. Überwinterung) aus dem Produkt.
- Beachten Sie die Angaben in der Bedienungsanleitung der Akku-Packs **17** bezüglich der zulässigen Lagertemperatur. Vermeiden Sie während der Lagerung extreme Kälte oder Hitze, damit die Akku-Packs nicht an Leistung verlieren.

● **Transport**

- Schalten Sie das Produkt aus und entnehmen Sie die Akku-Packs **17**.
- Lassen Sie alle beweglichen Teile zum vollständigen Stillstand kommen.
- Tragen Sie das Produkt immer am Handgriff **2** und am Zusatzhandgriff **12**.

● **Ersatzteile/Zubehör**

- Kunden können kompatible Ersatzteile und Zubehör über www.optimex-shop.com beziehen.
- Halten Sie die Bestellnummer für Ihre Bestellung bereit.

- Sie können Bestellungen nur online aufgeben.
- Wenden Sie sich für weitere Informationen an die Lidl-Service-Hotline (siehe „Service“).

Teil	Bestellnummer
Fangsack 5	99944993401
Zusatzhandgriff 12	99944993402

Teil	Bestellnummer
Tragegurt 22	99944993404
Unteres Saugrohr 9 Oberes Saugrohr 10	99944993406
Unteres Blasrohr 6 Oberes Blasrohr 11	99944993405
Rad 8	99944993407

● Fehlerbehebung

Problem	Mögliche Ursache	Lösung
Das Produkt startet nicht.	Die Akku-Packs 17 sind entladen.	Laden Sie die Akku-Packs 17 auf (siehe „Akku-Pack aufladen“).
	Die Akku-Packs 17 sind nicht eingesetzt.	Setzen Sie die Akku-Packs 17 ein (siehe „Akku-Packs entnehmen/einsetzen“).
	Der Ein-/Ausschalter 14 ist defekt. Der Motor ist defekt.	Wenden Sie sich an unser Service-Center (siehe „Service“).
Das Produkt arbeitet mit Unterbrechungen.	Interner Wackelkontakt	Wenden Sie sich an unser Service-Center (siehe „Service“).
	Der Ein-/Ausschalter 14 ist defekt.	
Geringe oder fehlende Saug-/Gebläseleistung	Die Akku-Packs 17 sind entladen.	Laden Sie die Akku-Packs 17 auf (siehe „Akku-Pack aufladen“).
	Der Fangsack 5 ist voll.	Entleeren Sie den Fangsack 5 (siehe „Fangsack entleeren“).
	Der Fangsack 5 ist verschmutzt.	Reinigen Sie den Fangsack 5 (siehe „Reinigung“).
	Das Flügelrad, das Blasrohr 6 11 und/oder das Saugrohr 9 10 ist verstopft oder blockiert.	Beseitigen Sie die Verstopfung oder Blockierung (siehe „Verstopfungen und Blockierungen beseitigen“).
Das Flügelrad bewegt sich nicht.	Ein Fremdkörper blockiert das Flügelrad.	Beseitigen Sie die Blockierung (siehe „Verstopfungen und Blockierungen beseitigen“).

● Entsorgung

Die Verpackung besteht aus umweltfreundlichen Materialien, die Sie über die örtlichen Recyclingstellen entsorgen können.



Beachten Sie die Kennzeichnung der Verpackungsmaterialien bei der Abfalltrennung, diese sind gekennzeichnet mit Abkürzungen (a) und Nummern (b) mit folgender Bedeutung: 1–7: Kunststoffe/20–22: Papier und Pappe/80–98: Verbundstoffe.

Produkt:

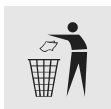

Möglichkeiten zur Entsorgung des ausgedienten Produkts erfahren Sie bei Ihrer Gemeinde- oder Stadtverwaltung.



Gerät entsorgen

Das Symbol der durchgestrichenen Mülltonne bedeutet, dass dieses Gerät am Ende der Nutzungszeit nicht über den Hausmüll entsorgt werden darf. Das Gerät ist bei eingerichteten Sammelstellen, Wertstoffhöfen oder Entsorgungsbetrieben abzugeben. Zudem sind Vertreiber von Elektro- und Elektronikgeräten sowie Vertreiber von Lebensmitteln zur Rücknahme verpflichtet. LIDL bietet Ihnen Rückgabemöglichkeiten direkt in den Filialen und Märkten an. Rückgabe und Entsorgung sind für Sie kostenfrei. Beim Kauf eines Neugerätes haben Sie das Recht, ein entsprechendes Altgerät unentgeltlich zurückzugeben.

Zusätzlich haben Sie die Möglichkeit, unabhängig vom Kauf eines Neugerätes, unentgeltlich (bis zu drei) Altgeräte abzugeben, die in keiner Abmessung größer als 25 cm sind.

Bitte löschen Sie vor der Rückgabe alle personenbezogenen Daten.

Bitte entnehmen Sie vor der Rückgabe Batterien oder Akkumulatoren, die nicht vom Altgerät umschlossen sind, sowie Lampen, die zerstörungsfrei entnommen werden können und führen diese einer separaten Sammlung zu.

Defekte oder verbrauchte Batterien/Akkus müssen gemäß Richtlinie 2006/66/EG und deren Änderungen recycelt werden. Geben Sie Batterien/Akkus und/oder das Produkt über die angebotenen Sammeleinrichtungen zurück.



Umweltschäden durch falsche Entsorgung der Batterien/Akkus!

Das Symbol der durchgestrichenen Mülltonne auf Batterien oder Akkus bedeutet, dass Sie Batterien und Akkus nicht im Hausmüll entsorgen dürfen.

Entnehmen Sie die Batterien/den Akku-Pack aus dem Produkt vor der Entsorgung.

Diese können giftige Schwermetalle enthalten und unterliegen der Sondermüllbehandlung.

Die chemischen Symbole der Schwermetalle sind wie folgt: Cd = Cadmium, Hg = Quecksilber, Pb = Blei.

Sie sind gesetzlich verpflichtet, alte Batterien und Akkus nach Gebrauch zurückzugeben. Geben Sie deshalb verbrauchte Batterien und Akkus kostenfrei im Handelsgeschäft z. B. in Ihrer LIDL Filiale oder bei einer kommunalen Sammelstelle ab.

Batterien und Akkus können Stoffe enthalten, die schädlich für die menschliche Gesundheit und Umwelt sind. Nur bei einer getrennten Sammlung und Verwertung von alten Batterien und Akkus können die negativen Auswirkungen vermieden werden.

Seien Sie besonders vorsichtig beim Umgang mit lithiumhaltigen Batterien und Akkus, da bei unsachgemäßer Verwendung eine erhöhte Brandgefahr besteht. Kleben Sie dazu die Pole ab, um einen äußeren Kurzschluss zu vermeiden.

Nutzen Sie Batterien mit langer Lebensdauer oder Akkus, um die Entstehung von Abfällen aus Alt-Batterien zu verringern. Beachten Sie die Anweisungen zum Lagern, und vermeiden Sie das vollständige Ent- und Aufladen des Akkus, um die Lebensdauer zu verlängern.

Darüber hinaus sollten Sie Batterien oder Elektro- und Elektronikgeräte mit Batterien oder Akkus nicht im öffentlichen Raum zurücklassen, um eine Vermüllung zu vermeiden. Prüfen Sie Möglichkeiten, Batterien einer Wiederverwendung zuzuführen, anstatt diese zu entsorgen, beispielsweise durch Instandsetzung der Batterie.

● **Garantie**

Das Produkt wurde nach strengen Qualitätsrichtlinien hergestellt und vor der Auslieferung sorgfältig geprüft. Im Falle von Material- oder Herstellungsfehlern haben Sie gegenüber dem Verkäufer des Produkts gesetzliche Rechte. Ihre gesetzlichen Rechte werden in keiner Weise durch unsere unten aufgeführte Garantie eingeschränkt.

Die Garantie für dieses Produkt beträgt 3 Jahre ab Kaufdatum. Die Garantiezeit beginnt mit dem Kaufdatum. Bewahren Sie den Originalkaufbeleg an einem sicheren Ort auf, da dieses Dokument als Nachweis des Kaufs erforderlich ist.

Alle Schäden oder Mängel, die bereits zum Zeitpunkt des Kaufs vorhanden sind, müssen unverzüglich nach dem Auspacken des Produkts gemeldet werden.

Sollte das Produkt innerhalb von 3 Jahren ab Kaufdatum einen Material- oder Herstellungsfehler aufweisen, werden wir es – nach unserer Wahl – kostenlos für Sie reparieren oder ersetzen. Die Garantiezeit verlängert sich durch einen stattgegebenen Gewährleistungsanspruch nicht. Dies gilt auch für ersetzte und reparierte Teile.

Diese Garantie erlischt, wenn das Produkt beschädigt oder unsachgemäß verwendet oder gewartet wurde.

Die Garantie deckt Material- und Herstellungsfehler ab. Diese Garantie erstreckt sich weder auf Produktteile, die normalem Verschleiß unterliegen, und somit als Verschleißteile gelten (z. B. Batterien, Akkus, Schläuche, Farbpatronen), noch auf Schäden an zerbrechlichen Teilen, z. B. Schalter oder Teile aus Glas.

● **Abwicklung im Garantiefall**

Um eine schnelle Bearbeitung Ihres Anliegens zu gewährleisten, folgen Sie bitte den folgenden Hinweisen:

Bitte halten Sie für alle Anfragen den Kassenbon und die Artikelnummer (IAN 449934_2310) als Nachweis für den Kauf bereit.

Die Artikelnummer entnehmen Sie bitte dem Typenschild, einer Gravur, auf dem Titelblatt Ihrer Bedienungsanleitung (unten links) oder als Aufkleber auf der Rück- oder Unterseite des Produkts.

Sollten Funktionsfehler oder sonstige Mängel auftreten, kontaktieren Sie zunächst die nachfolgend benannte Serviceabteilung telefonisch oder per E-Mail.

Ein als defekt erfasstes Produkt können Sie dann unter Beifügung des Kaufbelegs (Kassenbon) und der Angabe, worin der Mangel besteht und wann er aufgetreten ist, für Sie portofrei an die Ihnen mitgeteilte Service-Anschrift übersenden.

● **Service**

Ⓛ DE **Service Deutschland**
Tel.: 0800 5435 111
E-Mail: owim@lidl.de

Ⓛ AT **Service Österreich**
Tel.: 0800 292726
E-Mail: owim@lidl.at

Ⓛ CH **Service Schweiz**
Tel.: 0800 562153
E-Mail: owim@lidl.ch



● EU-Konformitätserklärung

EU-KONFORMITÄTSERKLÄRUNG (Nr. 449934_2310)

IAN: 449934_2310
Produkt-Identifikation: "PARKSIDE" Akku-Laubsauger/-bläser
Modellnummer: HG11450

Der oben beschriebene Gegenstand der Erklärung erfüllt die einschlägigen Harmonisierungsvorschriften der Union:

Richtlinie 2006/42/EG
Richtlinie 2000/14/EG
Richtlinie 2014/30/EU
Richtlinie 2011/65/EU mit allen dazugehörigen Änderungen

Angabe der einschlägigen harmonisierten Normen oder der anderen technischen Spezifikationen, für die die Konformität erklärt wird:

Nr. / Teile
Richtlinie 2006/42/EG
EN 60335-1:2012/A15:2021
EN 50636-2-100:2014
EN ISO 12100:2010
EN 62233:2008
Richtlinie 2014/30/EU
EN IEC 55014-1:2021
EN IEC 55014-2:2021

Der Gegenstand der oben beschriebenen Erklärung steht im Einklang mit der Richtlinie 2011/65/EU des Europäischen Parlaments und des Rates vom 8. Juni 2011 zur Beschränkung der Verwendung bestimmter gefährlicher Stoffe in Elektro- und Elektronikgeräten:

Nr. / Teile
EN IEC 63000:2018

Konformitätsbewertungsverfahren / ggf. Name und Anschrift der benannten Stelle: EN ISO 3744:1995 & ISO 11094:1991, TÜV SÜD China

Gemessener Schalleistungspegel an einem für diesen Typ repräsentativen Gerät: 91.4 dB(A)

Garantierter Schalleistungspegel für dieses Gerät: 94 dB(A)



Person, die die technische Dokumentation aufbewahrt: OWIM GmbH & Co.KG

Unterzeichnet für und im Namen von:

OWIM GmbH & Co. KG, Stiftsbergstraße 1, 74167 Neckarsulm, Deutschland

Diese Konformitätserklärung wird unter der alleinigen Verantwortung des Herstellers ausgestellt.

Original-Konformitätserklärung

Neckarsulm	25.01.2024		
Ort	Datum	ppa. Stefan Haensel Prokurist	ppa. Jens Buchheim Prokurist

DE

OWIM GmbH & Co. KG

Stiftsbergstraße 1
74167 Neckarsulm
GERMANY

Model No.: HG11450

Version: 05/2024

IAN 449934_2310

