

FUXTEC

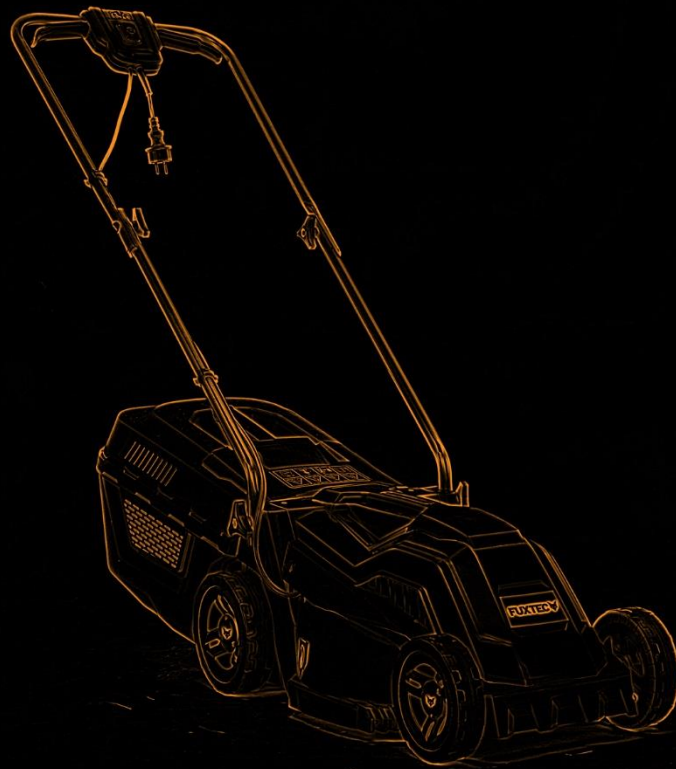

FX-RME33



FUXTEC GmbH
Kappstraße 69 | 71083 Herrenberg | Germany
www.fuxtec.com | info@fuxtec.com

Inhalt

DEUTSCHE VERSION	7
VERSION FRANCAISE	23
VERSIONE ITALIANA	39
ENGLISH VERSION	55
VERSION ESPANOLA	70
VERSAO PORTUGUESA	86
NEDERLANDSE VERSIE	102
SVENSK VERSION.....	118
POLSKA WERSJA JEZYKOWA	133

Inhalt

DEUTSCHE VERSION	7
1. Einführung und Sicherheit.....	7
2. Sicherheitshinweise für Rasenmäher	9
3. Informationen und Warnhinweise	11
4. Präsentation	13
5. Montage	14
6. Starten und Stoppen des Motors	18
7. Arbeitshinweise.....	19
8. Tipps für den Mähvorgang	20
9. Lagerung	20
10. Entsorgung.....	20
11. Technische Daten	21
12. EU Konformitätserklärung / Declaration of Conformity	22
VERSION FRANCAISE	23
13. Introduction et sécurité.....	23
14. Consignes de sécurité pour les tondeuses à gazon	24
15. Informations et avertissements	27
16. Présentation	29
17. Montage	30
18. Démarrage et arrêt du moteur.....	34
19. Conseils de travail.....	35
20. Conseils pour la tonte.....	36
21. Stockage	36
22. Recyclage.....	36
23. Données techniques.....	37
24. UE Déclaration de conformité / Declaration of Conformity.....	38
VERSIONE ITALIANA	39
25. Introduzione e sicurezza.....	39
26. Istruzioni di sicurezza per i tosaerba	40
27. Informazioni e avvertenze.....	43
28. Presentazione.....	45
29. Montaggio	46
30. Avvio e arresto del motore.....	50
31. Istruzioni di lavoro.....	51

32.	Suggerimenti per il processo di falciatura.....	51
33.	Immagazzinamento	52
34.	Smaltimento dei rifiuti.....	52
35.	Dati tecnici.....	53
36.	UE Konformitätserklärung / Dichiarazione di conformità.....	54
ENGLISH VERSION		55
37.	Introduction and safety.....	55
38.	Safety instructions for lawnmowers	56
39.	Information and warnings.....	58
40.	Presentation	60
41.	Assembly.....	61
42.	Start and stop the motor.....	65
43.	Working instructions	66
44.	Tips for mowing.....	67
45.	Storage	67
46.	Disposal	67
47.	Technical data.....	68
48.	EU Declaration of Conformity	69
VERSION ESPANOLA		70
49.	Introducción y seguridad.....	70
50.	Instrucciones de seguridad para cortacéspedes	71
51.	Información y advertencias	74
52.	Presentación.....	76
53.	Montaje	76
54.	Arranque y parada del motor	81
55.	Instrucciones de trabajo.....	82
56.	Consejos para la siega	82
57.	Almacenamiento	83
58.	Eliminación de residuos.....	83
59.	Datos técnicos	84
60.	UE Konformitätserklärung / Declaración de conformidad.....	85
VERSAO PORTUGUESA		86
61.	Introdução e segurança.....	86
62.	Instruções de segurança para cortadores de relva	87
63.	Informações e avisos	90
64.	Apresentação.....	92

65.	Montagem	93
66.	Arranque e paragem do motor	97
67.	Instruções de trabalho	98
68.	Conselhos para o processo de corte de relva.....	99
69.	Armazenamento.....	99
70.	Eliminação de resíduos.....	99
71.	Dados técnicos.....	100
72.	UE Konformitätserklärung / Declaração de Conformidade	101
NEDERLANDSE VERSIE.....		102
73.	Introductie en beveiliging.....	102
74.	Veiligheidsinstructies voor grasmaaiers.....	103
75.	Informatie en waarschuwingen.....	106
76.	Presentatie	108
77.	Montage	109
78.	De motor starten en stoppen.....	113
79.	Werkinstructies	114
80.	Tips voor het maaiproces	114
81.	Opslag.....	115
82.	Afvalverwijdering.....	115
83.	Technische gegevens.....	116
84.	EU Conformiteitsverklaring	117
SVENSK VERSION.....		118
85.	Introduktion och säkerhet.....	118
86.	Säkerhetsinstruktioner för gräsklippare.....	119
87.	Information och varningar.....	121
88.	Presentation	123
89.	Montering.....	124
90.	Starta och stoppa motorn	128
91.	Arbetsinstruktioner	129
92.	Tips för gräsklippningsprocessen	129
93.	Förvaring.....	130
94.	Avfallshantering.....	130
95.	Tekniska data.....	131
96.	EU Konformitätserklärung / Försäkran om överensstämmelse	132
POLSKA WERSJA JEZYKOWA		133
97.	Wprowadzenie i bezpieczeństwo.....	133

98.	Instrukcje bezpieczeństwa dla kosiarek do trawy	134
99.	Informacje i ostrzeżenia	137
100.	Prezentacja	139
101.	Montaż	140
102.	Uruchamianie i wyłączenie silnika.....	144
103.	Instrukcje robocze	145
104.	Wskazówki dotyczące procesu koszenia	145
105.	Przechowywanie.....	146
106.	Usuwanie odpadów	146
107.	Dane techniczne	147
108.	UE Konformitätserklärung / Deklaracja zgodności.....	148

DEUTSCHE VERSION

1. Einführung und Sicherheit

Niemals Kindern oder mit diesen Anweisungen nicht vertrauten Personen erlauben das Gartengerät zu benutzen. Kinder sollten beaufsichtigt werden, um sicherzustellen, dass sie nicht mit dem Gerät spielen.

Bestimmungsgemäße Verwendung

Dieses Gerät ist ausschließlich zum Rasenmähen im privaten Bereich bestimmt.

Das Gerät ist entsprechend den in dieser Bedienungsanleitung gegebenen Beschreibungen und Sicherheitshinweisen zu verwenden. Jeder andere Gebrauch ist nicht bestimmungsgemäß. Der nicht bestimmungsgemäße Gebrauch hat den Verfall der Gewährleistung und die Ablehnung jeglicher Verantwortung seitens des Herstellers zur Folge. Der Benutzer haftet für alle Schäden an Dritten und deren Eigentum. Betreiben Sie das Gerät nur in dem vom Hersteller vorgeschriebenen und ausgelieferten technischen Zustand. Eigenmächtige Veränderungen an dem Gerät schließen eine Haftung des Herstellers für daraus resultierende Schäden aus.

Vibrations- und Lärminderung

Um den Einfluss von Vibration und Lärm zu mindern, begrenzen Sie die Arbeitszeit, verwenden Sie Einstellungen für niedrigere Vibrations- und Lärmemissionen und tragen Sie persönlich Schutzausrüstung.

Beachten Sie die folgenden Punkte um die Vibrations- und Lärmbelastung gering zu halten:

- Verwenden Sie das Produkt nur bestimmungsgemäß nach der Konstruktion und den Anweisungen.
- Stellen Sie sicher, dass das Produkt sich in einem einwandfreien Zustand befindet und gut gewartet ist.
- Verwenden Sie das korrekte Zubehör und stellen Sie sicher, dass es sich in einem guten Zustand befindet.
- Halten Sie das Produkt fest aber nicht verkrampft an den vorgesehenen Handgriffen.
- Warten Sie das Produkt gemäß dieser Anleitung und halten Sie es gut geschmiert.
- Planen Sie Ihre Arbeitszeiten nach dieser Anleitung um eine höhere Belastung über einen längeren Zeitraum zu verteilen.

Notfall

- Machen Sie sich mit dem Gebrauch des Produkts vertraut indem Sie die Bedienungsanleitung vollständig lesen. Merken Sie sich die Sicherheitshinweise und befolgen Sie diese genauestens. Dies wird Ihnen helfen Risiken und Gefährdungen zu verhindern.

- Seien Sie immer aufmerksam bei der Verwendung des Produkts, so dass Sie Gefährdungen früh erkennen und darauf reagieren können. Schnelles Eingreifen kann ernsthafte Verletzungen und Sachschäden verhindern.

Restrisiken

Auch wenn Sie diesen Rasenmäher vorschriftsmäßig bedienen, bleiben immer Restrisiken bestehen. Folgende Gefahren können im Zusammenhang mit der Bauweise und Ausführung dieses Rasenmähers auftreten:

- a) Verletzungen und Sachschäden, die durch herumfliegende Teile verursacht werden.
- b) Gehörschäden, falls Sie keinen geeigneten Gehörschutz tragen oder den Rasenmäher über einen längeren Zeitraum verwenden.
- c) Gesundheitsschäden, die aus Hand-Arm-Schwingungen resultieren, falls der Rasenmäher über einen längeren Zeitraum verwendet wird oder nicht ordnungsgemäß geführt und gewartet wird.

2. Sicherheitshinweise für Rasenmäher

Allgemeine Sicherheitshinweise

- Lesen Sie zu Ihrer Sicherheit und für die Sicherheit anderer diese Bedienungsanleitung und ihre Sicherheitshinweise, bevor Sie das Gerät benutzen. Bitte bewahren Sie Bedienungsanleitung und ihre Sicherheitshinweise für den späteren Gebrauch sicher auf und halten diese für jeden Einsatz griffbereit.
- Geben Sie die Betriebsanleitung bei einem Besitzerwechsel mit dem Gerät weiter.
- Personen, die das Gerät bedienen, dürfen nicht unter dem Einfluss von Rauschmitteln (z. B. Alkohol, Drogen oder Medikamenten) stehen.
- Betreiben Sie das Gerät nur in dem vom Hersteller vorgeschriebenen und ausgelieferten technischen Zustand. Eigenmächtige Veränderungen am Gerät schließen eine Haftung des Herstellers für daraus resultierende Schäden aus.
- Verwenden Sie das Gerät nur bei Tageslicht oder unter guter künstlicher Beleuchtung.
- Verwenden Sie das Gerät nur bei trockenen Wetterbedingungen. Halten Sie es von Regen oder Nässe fern. Das Eindringen von Wasser in das Gerät erhöht das Risiko eines elektrischen Schlags.
- Schalten Sie bei folgenden Bedingungen das Gerät ab und entfernen Sie den Akku:
 - ♦ wenn das Gerät unbeaufsichtigt gelassen wird;
 - ♦ wenn das Gerät beginnt, übermäßig stark zu vibrieren.

Vor dem Einsatz

- Machen Sie sich vor Arbeitsbeginn mit dem Gerät und seinen Funktionen sowie seinen Bedienelementen vertraut.
- Überprüfen Sie das Gerät vor Inbetriebnahme und nach einem Aufprall auf Anzeichen von Verschleiß oder Beschädigung.
- Benutzen Sie kein Gerät, dessen Schalter defekt ist und sich nicht mehr ein- oder ausschalten lässt.
- Überprüfen Sie, ob alle Muttern, Bolzen und Schrauben festsitzen, um sicherzustellen, dass das Gerät sicher betrieben wird.
- Verwenden Sie niemals ein Gerät mit beschädigten oder fehlenden Teilen. Lassen Sie diese von einer dazu qualifizierten Fachkraft oder Fachwerkstatt reparieren oder ggf. austauschen.
- Tragen Sie bei Arbeiten mit oder an dem Gerät immer festes Schuhwerk, lange Hose und die entsprechende persönliche Schutzausrüstung (Schutzbrille, Gehörschutz, griffige Arbeitshandschuhe etc.). Das Tragen von persönlicher Schutzausrüstung verringert das Risiko von Verletzungen.

Beim Einsatz

Schalten Sie das Gerät nicht ein, wenn Personen (besonders Kinder) oder Tiere in unmittelbarer Nähe sind. Stellen Sie sicher, dass Kinder nicht mit dem Gerät spielen.

Unterbrechen Sie die Arbeit, wenn Sie merken, dass Personen (besonders Kinder) oder Haustiere in der Nähe sind.

Arbeiten an steilen Hängen können gefährlich sein. Stellen Sie sicher, dass Sie einen festen Stand haben und mähen Sie langsam. Immer quer zum Hang mähen und nicht auf und ab. Seien Sie besonders vorsichtig beim Richtungswechsel. Es besteht die Gefahr eines Umkippens!

Mähen Sie nicht an steilen Hängen. Seien Sie besonders vorsichtig wenn Sie sich beim Mähen rückwärts bewegen und den Rasenmäher auf sich selbst ziehen.

Den Rasenmäher beim Einschalten des Motors nicht kippen.

Halten Sie einen sicheren Abstand, wie es der Griffrahmen anzeigt.

Schalten Sie den Motor nicht ein, bis sich Ihre Füße in einem sicheren Abstand zum Schneidmesser befinden. Seien Sie vorsichtig und greifen Sie nicht in das rotierende Schneidmesser. Schalten Sie den Rasenmäher aus, bevor Sie ihn kippen oder transportieren, z.B. von / zu Rasen oder über Pfade.

Niemals über Kies fahren, während der Motor läuft. Es besteht die Gefahr, von Steinen getroffen zu werden!

Bevor Sie den Rasenmäher anheben oder transportieren, schalten Sie den Motor aus bis das Schneidmesser zum Stillstand gekommen ist. Stellen Sie die Schnitthöhe nicht ein, bis der Motor ausgeschaltet ist und das Schneidmesser zum Stillstand gekommen ist. Öffnen Sie niemals die Entladeklappe, während der Motor läuft. Vor dem Entfernen des Grasfängers den Motor ausschalten und warten, bis das Schneidmesser zum Stillstand gekommen ist. Nach dem Entleeren des Grasfängers, diesen wieder sorgfältig befestigen und sicherstellen, dass der Grasfänger sicher am Rasenmäher befestigt ist. Wenn möglich, mähen Sie kein nasses Gras. Arbeiten Sie nicht mit dem Gartengerät in einer explosionsgefährdeten Umgebung, in der es brennbare Flüssigkeiten, Gase oder Staub gibt. Wenn Sie die Arbeit unterbrechen, lassen Sie das Gerät niemals unbeaufsichtigt und bewahren Sie es an einem sicheren Ort auf.

Nach dem Einsatz

Schalten Sie das Gerät aus und erst danach stellen Sie die Einheit an einen sicheren Ort.

Lagern Sie das Gerät nicht in Reichweite von Kindern. Stellen Sie sicher, dass die Lüftungsschlitze im Gerät sauber sind.







Halten Sie alle Muttern, Bolzen und Schrauben festangezogen, um sicherzustellen, dass der Rasenmäher in sicheren Arbeitszustand ist.

Überprüfen Sie den Grasfänger häufig auf Verschleiß oder Beschädigungen.

Benutzen Sie nur ein Schneidmesser, der für diesen Rasenmäher bestimmt ist.

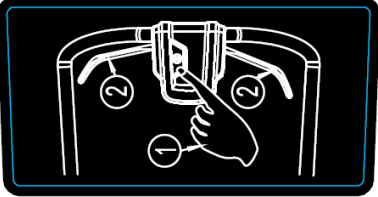
Lassen Sie Reparaturen ausschließlich durch einen qualifizierten Techniker oder eine Servicestelle durchführen.

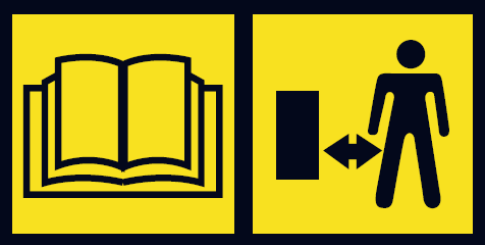
3. Informationen und Warnhinweise

<p>FUXTEC <small>FUXTEC GmbH Kappstraße 69 71083 Herrenberg, Germany</small></p> <p>ELECTRIC LAWNMOWER FX-RME33</p> <p>Power Source: 220-240 V, 50/60 Hz, IPX4 Motor: 1200 W Working Width: 330 mm Weight: 9 kg S/N:</p>  	<p>Technische Angaben des Mähers: Antrieb 220V Leistung 1200 Watt Schnittbreite 330mm Nettogewicht 9kg Schalleistungspegel 96dB</p>
	<p>Bedienungshinweise zum Starten des Mähers</p>
	<p>Verletzungsgefahr: halten Sie Ihre Hände und Füße fern!</p>
	<p>Lesen Sie sorgfältig die Bedienungsanleitung durch und halten Sie ausreichend Abstand von gefährlichen Bereichen</p>
	<p>Fahren Sie mit dem Mäher NICHT über das Stromkabel und trennen Sie den Mäher vor sämtlichen Arbeiten am Gerät vorher vom Stromnetz.</p>
	<p>Bei unsachgemäßer Nutzung besteht die Gefahr eines elektrischen Schlages. Halen Sie Ihre Hände und Füße vom Schneidwerk fern!</p>



Seien Sie achtsam. Es können durch den Mäher Gegenstände aufgewirbelt werden. Bitte sorgen Sie daher dafür, dass die zu mähende Fläche frei von Gegenständen ist.

4. Präsentation



- 1) Oberer Holm
- 2) Gasgriffe
- 3) Schaltkasten mit Ein/Aus Schalter und Netzstecker
- 4) Flügelschraube oberer Holm
- 5) Vorder- und Hinterrad
- 6) Grasfangkorb
- 7) Flügelschraube unterer Holm

5. Montage

Wichtige Hinweise zur Montage des Mähers

Bevor Sie den Elektrorasenmäher zusammenbauen und in Betrieb nehmen, lesen Sie bitte zuerst die gesamte Bedienungsanleitung und die darin enthaltenen Anweisungen sorgfältig durch.

Nehmen Sie den Rasenmäher aus der Kartonverpackung und überprüfen Sie, dass keine losen Teile in der Verpackung verblieben sind.



Fixieren Sie den unteren Holm an beiden Seiten des Mähers mit Hilfe der dafür vorgesehenen Flügelschraube und dem M8 Bolzen am Rahmen des Mähers. Lösen zunächst die Schrauben, führen Sie dann den unteren Holm an den Mäher und legen Sie zwischen die Flügelschrauben und den Holm zur besseren Befestigung die Unterlegscheibe auf.

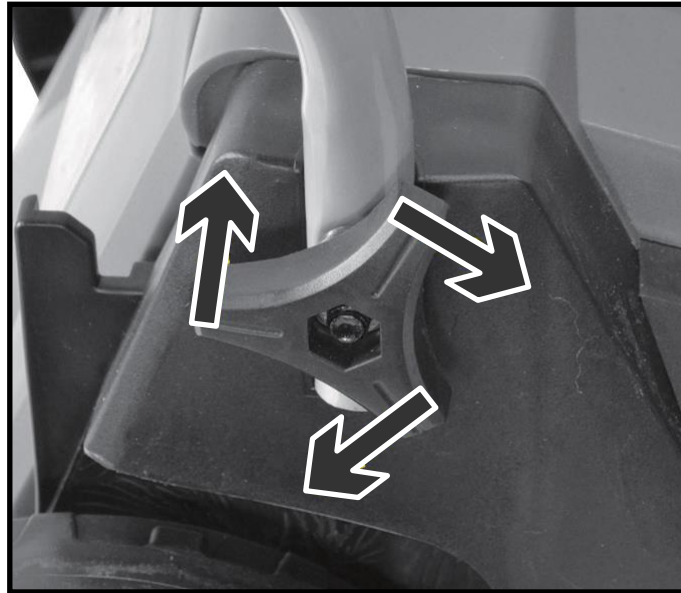

Verbinden Sie mit Hilfe der mitgelieferten Flügelschrauben den oberen Holm mit dem unteren Holm.

Im Anschluss befestigen Sie das Kabel mit den mitgelieferte Kabelhalterungen am Holm



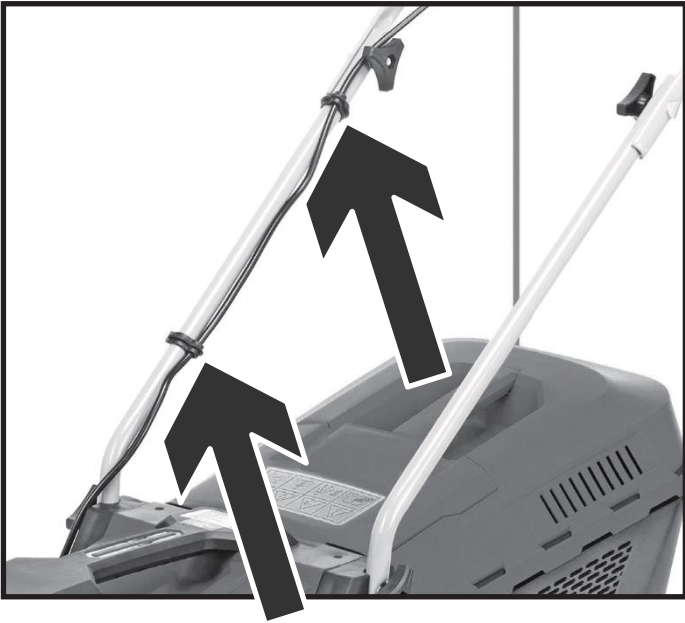

Drücken Sie das Stromkabel in die dafür vorgesehenen Klemmen an den Holmen.

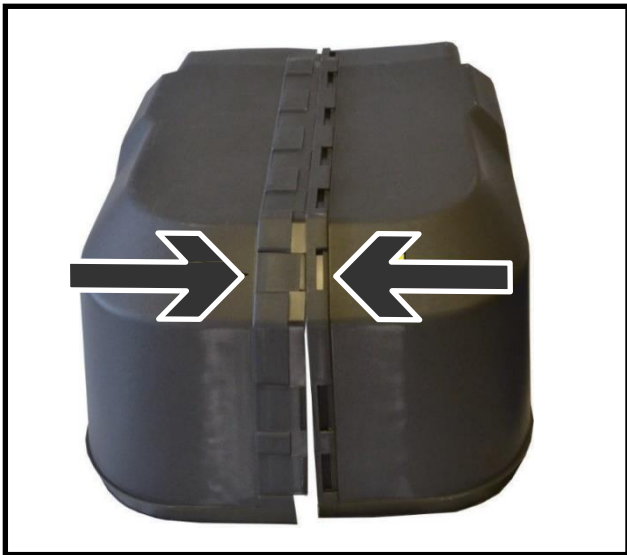

Setzen Sie den Grasfangkorb wie gezeigt zusammen.





Für die Installation des Grasfangkorbes an den Mäher, heben Sie die Heckklappe an und hängen Sie den Korb ein.

WICHTIG: Installieren oder deinstallieren Sie den Grasfangkorb nur bei abgeschaltetem Motor. Es besteht sonst **erhebliche Verletzungsgefahr!**

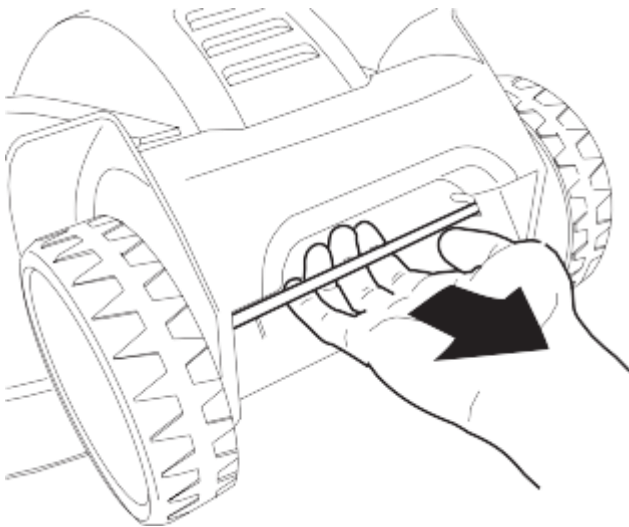

Sie können mit Hilfe der Hinterachse drei verschiedene Schnittstufen wählen. Hierzu hängen Sie den Höhenverstellhebel in die gewünschte Aussparung ein.

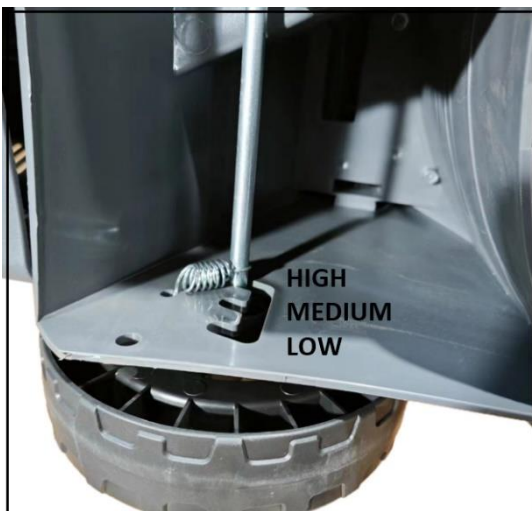

6. Starten und Stoppen des Motors

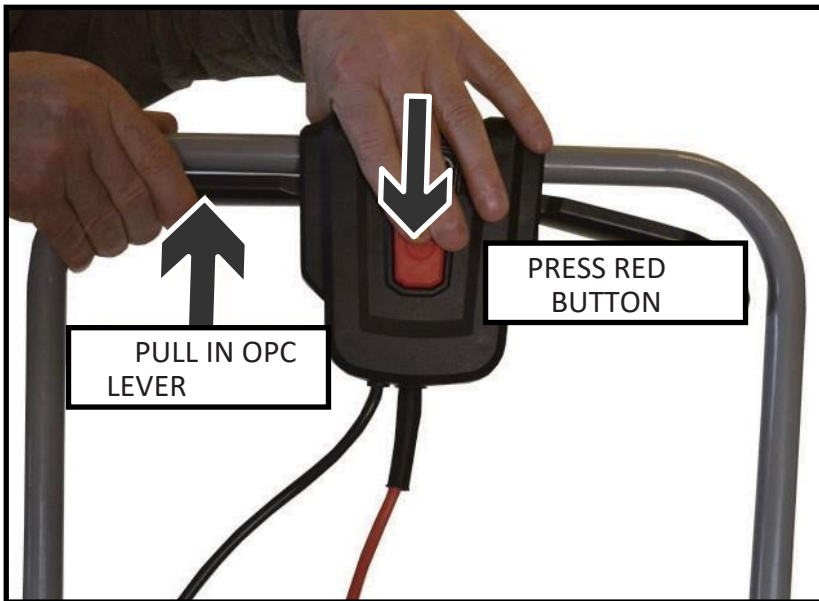

Zum Starten des Motors, schließen Sie den Mäher mit Hilfe einer Verlängerungskabel an das Stromnetz an. Im Anschluss drücken Sie zuerst den Sicherheitsknopf in der Mitte des Panels und halten Sie diesen gedrückt. Danach ziehen Sie einen der Gashebel um den Motor zu starten.

Stoppen des Motors:

Lassen sie den Gashebel los. Der Motor stoppt, das **Messer kann** aber noch einige Umdrehungen **nachlaufen**. Führen Sie keine Arbeiten am Mäher durch, bis Sie sicher sein können, **dass das Messer vollständig stillsteht**.

7. Arbeitshinweise

- Überprüfen Sie die gesamte Mähfläche sorgfältig und entfernen Sie alle Fremdkörper bevor Sie mit dem Mähen beginnen.
- Betreiben Sie den Rasenmäher nur, wenn sich keine Dritten im Gefahrenbereich aufhalten.
- Mähen Sie nur bei guter Sicht.
- Betreiben Sie die Maschine nur im Schritttempo.
- Betreiben Sie den Mäher nur, wenn das Messer scharf ist.
- Mähen Sie nicht über Hindernisse (z. B. Zweige, Baumwurzeln).
- Mähen Sie in abschüssigem Gelände immer quer zum Hang. Mähen Sie nicht bergauf oder bergab oder an Hängen mit einer Neigung von mehr als 20°.
- Seien Sie beim Richtungswechsel in abschüssigem Gelände besonders vorsichtig.
- Kontrollieren Sie vor, zwischen und nach dem Mähvorgang die Lufteinlässe, die für eine Kühlung des Elektromotors sorgen und entfernen Sie eventuelle Verstopfungen. **Dieses dürfen Sie nur bei abgeschaltetem Motor tun, es besteht sonst erhebliche Verletzungsgefahr!**



8. Tipps für den Mähvorgang

- Beginnen Sie mit dem Mähen so nah wie möglich an der Steckdose.
- Halten Sie das Verlängerungskabel immer auf dem Rasenabschnitt, der bereits gemäht wurde.
- Halten Sie eine konstante Schnitthöhe von 3–5 cm ein; Kürzen Sie das Gras nicht auf weniger als die Hälfte seiner ursprünglichen Höhe.
- Überlasten Sie den Rasenmäher nicht! Wenn die Motordrehzahl durch langes, schweres Gras spürbar nachlässt, erhöhen Sie die Schnitthöhe und mähen Sie mehrmals.
- Mähen Sie morgens oder am späten Nachmittag, um ein Austrocknen des frisch geschnittenen Grases zu verhindern.
- In Phasen starken Wachstums zweimal wöchentlich mähen; In niederschlagsarmen Perioden verlängern Sie die Mähintervalle entsprechend.

9. Lagerung

- Trennen Sie die Maschine zur Lagerung immer vom Stromnetz.
- Um bei der Lagerung Platz zu sparen, klappen Sie die obere Leiste nach unten.
- Lagern Sie die Maschine trocken und außerhalb der Reichweite von Kindern und Unbefugten.

10. Entsorgung



HINWEIS

Über Entsorgungsmöglichkeiten informieren Sie sich bitte bei Ihrer Kommune/Stadt,



Recycling raw materials instead of waste disposal.

11. Technische Daten

Motor	Elektromotor 220V Anschluss
Nennleistung	1200 Watt
Schnitthöhen	20mm-60mm
Schnittbreite	330 mm
Durchmesser Räder	14cm vorne / 16cm hinten
Volumen Grasfangkorb	30l
Schalleistungspegel	96dB
Gewicht	9kg

12. EU Konformitätserklärung / Declaration of Conformity

Hersteller / Producer **FUXTEC GmbH**
Kappstraße 69, 71083 Herrenberg Deutschland / Germany
Email: info@fuxtec.de Web: www.fuxtec.de

Bezeichnung / name Elektrischer Rasenmäher FX-RME33

**EU Directive / EC directive 2006 42 EC
2014/30/EU
2000/14/EC amended by
2005/88/EC Annex IV**

Angewandte Normen / Applicable standards

EN 62841-1:2015+AC:15+A11:2022
EN IEC 62841-4-3:2021+A11:2021
EN 62233:2008
EN IEC 55014-1:2021
EN IEC 55014-2:2021
EN IEC 61000-3-2:2019+A1:2021
EN 61000-3-3:2013+A1:2019+A2:2021

Hiermit erklären wir, dass die oben genannte Maschine aufgrund Ihrer Bauart in der von uns in Verkehr gebrachten Version den grundlegenden Sicherheits- und Gesundheitsanforderungen der aufgeführten EG-Richtlinie entsprechen. Jegliche Manipulation oder Veränderung der Maschine, die nicht ausdrücklich von uns im Voraus genehmigt wurde, macht dieses Dokument null und nichtig.

Hereby we declare that the above mentioned machine meet the essential safety and health requirements of the above stated EC directives. Any manipulation or change of the machine not being explicitly authorized by us in advance renders this document null and void.

Aufbewahrung der technischen Unterlagen: FUXTEC GmbH • Kappstraße 69 • 71083 Herrenberg • Germany, L. Zirkler, Geschäftsführung

Herrenberg, 29.11.2023



Leonhard Zirkler FUXTEC GmbH
KAPPSTRASSE 69
71083 HERRENBERG GERMANY

VERSION FRANCAISE

13. Introduction et sécurité

Ne jamais laisser des enfants ou des personnes non familiarisées avec ces instructions utiliser l'outil de jardin. Les enfants doivent être surveillés afin de s'assurer qu'ils ne jouent pas avec l'appareil.

Utilisation conforme à la destination

Cet appareil est exclusivement destiné à la tonte de gazon dans le cadre privé.

L'appareil doit être utilisé conformément aux instructions contenues dans ce mode d'emploi et les consignes de sécurité données. Toute autre utilisation n'est pas conforme à l'usage prévu. L'utilisation non conforme entraîne l'annulation de la garantie et le rejet de toute responsabilité de la part du fabricant. L'utilisateur est responsable de tous les dommages causés à des tiers et à leurs biens. N'utilisez l'appareil que dans l'état technique prescrit et livré par le fabricant. Toute modification arbitraire de l'appareil exclut toute responsabilité du fabricant pour les dommages qui en résulteraient.

Réduction des vibrations et du bruit

Pour réduire l'impact des vibrations et du bruit, limitez le temps de travail, utilisez des réglages permettant de réduire les vibrations et le bruit et portez un équipement de protection personnelle.

Respectez les points suivants pour maintenir les vibrations et le bruit à un faible niveau :

- N'utilisez le produit que conformément à sa conception et aux instructions.
- Assurez-vous que le produit est en bon état et bien entretenu.
- Utilisez les bons accessoires et assurez-vous qu'ils sont en bon état.
- Tenez le produit fermement mais sans vous crispier sur les poignées prévues à cet effet.
- Entretenez le produit conformément à ces instructions et maintenez-le bien lubrifié.
- Planifiez vos horaires de travail en suivant ces instructions afin de répartir une charge plus importante sur une période plus longue.

Urgence

- Familiarisez-vous avec l'utilisation du produit en lisant entièrement le mode d'emploi. Mémorisez les consignes de sécurité et suivez-les à la lettre. Cela vous aidera à prévenir les risques et les dangers.

- Soyez toujours attentif lorsque vous utilisez le produit, afin de pouvoir identifier rapidement les dangers et y réagir. Une intervention rapide peut éviter des blessures graves et des dommages matériels.

Risques résiduels

Même si vous utilisez cette tondeuse à gazon conformément aux instructions, des risques résiduels subsistent toujours. Les risques suivants peuvent survenir en rapport avec la construction et le modèle de cette tondeuse à gazon :

- d) les blessures et les dommages matériels causés par des pièces projetées.
- e) des lésions auditives si vous ne portez pas de protections auditives adaptées ou si vous utilisez la tondeuse à gazon pendant une période prolongée.
- f) les dommages à la santé résultant des vibrations main-bras si la tondeuse à gazon est utilisée pendant une période prolongée ou si elle n'est pas gérée et entretenue correctement.

14. Consignes de sécurité pour les tondeuses à gazon

Consignes générales de sécurité

- Pour votre sécurité et celle des autres, lisez ce mode d'emploi et ses consignes de sécurité avant d'utiliser l'appareil. Veuillez conserver le mode d'emploi et les leurs consignes de sécurité en toute sécurité pour une utilisation ultérieure et les conservent pour une utilisation ultérieure.
à portée de main pour chaque utilisation.
- Transmettez le mode d'emploi avec l'appareil en cas de changement de propriétaire.
- Les personnes qui utilisent l'appareil ne doivent pas être sous l'influence de stupéfiants (par exemple alcool, drogues ou médicaments).
- N'utilisez l'appareil que dans le mode d'emploi prescrit par le fabricant et livré avec l'appareil. l'état technique de l'appareil. Toute modification arbitraire de l'appareil exclut la responsabilité du fabricant pour les dommages qui pourraient en résulter.
- N'utilisez l'appareil qu'à la lumière du jour ou sous un bon éclairage artificiel.
- N'utilisez l'appareil que par temps sec. Tenez-le à l'écart de la pluie ou de l'humidité. La pénétration d'eau dans l'appareil augmente le risque de choc électrique.
- Éteignez l'appareil et retirez la batterie dans les conditions suivantes :
 - ♦ si l'appareil est laissé sans surveillance ;
 - ♦ si l'appareil se met à vibrer de manière excessive

Avant l'utilisation

- Avant de commencer à travailler, familiarisez-vous avec l'appareil et ses fonctions ainsi qu'avec ses éléments de commande.

- Avant la mise en service et après un choc, vérifiez que l'appareil ne présente aucun signe d'usure ou de détérioration.
- N'utilisez pas un appareil dont l'interrupteur est défectueux et ne peut plus être allumé ou éteint.
- Vérifiez que tous les écrous, boulons et vis sont bien serrés afin de s'assurer que l'appareil fonctionne en toute sécurité.
- N'utilisez jamais un appareil dont les pièces sont endommagées ou manquantes. Faites-les réparer ou, le cas échéant, remplacez par un spécialiste ou un atelier qualifié à cet effet.
- Lorsque vous travaillez avec ou sur l'appareil, portez toujours des chaussures solides, un pantalon long et l'équipement de protection individuelle approprié (lunettes de protection, protections auditives, gants de travail résistants, etc.) Le port d'un équipement de protection individuelle réduit le risque de blessures.

Lors de l'utilisation

Ne mettez pas l'appareil en marche lorsque des personnes (en particulier des enfants) ou des animaux se trouvent à proximité immédiate. Assurez-vous que les enfants ne jouent pas avec l'appareil.

Interrompez le travail si vous remarquez que des personnes (en particulier des enfants) ou des animaux domestiques se trouvent à proximité.

Travailler sur des pentes raides peut être dangereux. Assurez-vous d'avoir une bonne stabilité et fauchez lentement. Fauchez toujours perpendiculairement à la pente et non en montant et en descendant. Soyez particulièrement prudent lorsque vous changez de direction. Il y a un risque de basculement !

Ne tondez pas sur des pentes raides. Soyez particulièrement prudent lorsque vous reculez en tondant et que vous tirez la tondeuse sur elle-même.

Ne pas incliner la tondeuse à gazon lors de la mise en marche du moteur.

Maintenez une distance de sécurité, comme l'indique le cadre de la poignée.

Ne mettez pas le moteur en marche tant que vos pieds ne sont pas à une distance sûre de la lame de coupe. Soyez prudent et ne mettez pas les mains dans la lame de coupe en rotation. Éteignez la tondeuse avant de la basculer ou de la transporter, par exemple de / vers une pelouse ou sur des sentiers. Ne roulez jamais sur du gravier lorsque le moteur tourne. Vous risquez d'être heurté par des pierres !

Avant de soulever ou de transporter la tondeuse, éteignez le moteur.

Jusqu'à ce que la lame de coupe s'arrête. Ne réglez pas la hauteur de coupe tant que le moteur n'est pas arrêté et que la lame de coupe ne s'est pas immobilisée. N'ouvrez jamais le clapet de décharge lorsque le moteur tourne. Avant de retirer le bac à herbe, coupez le moteur et attendez que la lame de coupe se soit arrêtée. Après avoir vidé le bac à herbe, remettez-le soigneusement en place et assurez-vous que le bac à herbe est bien fixé à la tondeuse. Si possible, ne tondez pas d'herbe mouillée. Ne travaillez pas avec l'outil de jardinage dans un environnement explosif où il y a des liquides, des gaz ou des poussières inflammables. Si vous interrompez votre travail, ne laissez jamais l'appareil sans surveillance et rangez-le dans un endroit sûr.

Après l'utilisation

Éteignez l'appareil et ensuite seulement, placez l'unité dans un endroit sûr.

Ne rangez pas l'appareil à la portée des enfants. Assurez-vous que les fentes d'aération de l'appareil sont propres.







Maintenez tous les écrous, boulons et vis bien serrés pour vous assurer que la tondeuse est en état de fonctionner en toute sécurité.

Vérifiez fréquemment que le bac à herbe n'est pas usé ou endommagé.

N'utilisez qu'une lame de coupe conçue pour cette tondeuse.

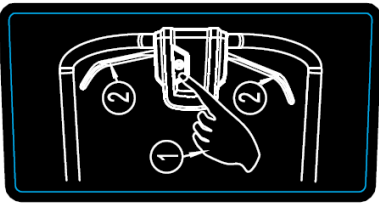
Faites effectuer les réparations uniquement par un technicien qualifié ou un centre de service.

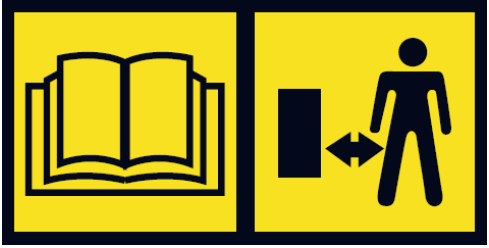
15. Informations et avertissements

<p>FUXTEC <small>FUXTEC GmbH Kappstraße 49 71083 Herrenberg, Germany</small></p> <p>ELECTRIC LAWNMOWER FX-RME33 Power Source: 220-240 V, 50/60 Hz, IPX4 Motor: 1200 W Working Width: 330 mm Weight: 9 kg S/N:</p> <p> 96dB </p>	<p>Données techniques de la tondeuse : entraînement 220V puissance 1200 watts largeur de coupe 330mm poids net 9kg niveau de puissance sonore 96dB</p>
	<p>Instructions d'utilisation pour démarrer la tondeuse</p>
	<p>Risque de blessure : tenez vos mains et vos pieds à l'écart !</p>
	<p>Lisez attentivement le mode d'emploi et tenez-vous à bonne distance des zones dangereuses.</p>
	<p>NE PAS passer avec la tondeuse sur le câble d'alimentation et débrancher la tondeuse avant toute intervention sur l'appareil.</p>
	<p>Une utilisation non conforme peut entraîner un risque de choc électrique. Gardez les mains et les pieds à l'écart du plateau de coupe !</p>



Faites attention à ce que vous faites. Des objets peuvent être soulevés par la tondeuse. Veillez donc à ce que la surface à tondre soit exempte d'objets.

16. Présentation



- 8) Guidon supérieur
- 9) Poignées des gaz
- 10) Boîtier de commande avec interrupteur marche/arrêt et fiche secteur
- 11) Vis papillon du guidon supérieur
- 12) Roue avant et arrière
- 13) Bac de ramassage
- 14) Vis papillon du support inférieur

17. Montage

Remarques importantes sur le montage de la faucheuse

Avant d'assembler et d'utiliser la tondeuse à gazon électrique, veuillez d'abord lire attentivement l'ensemble du manuel d'utilisation et les instructions qu'il contient.

Retirez la tondeuse de son emballage en carton et vérifiez qu'aucune pièce détachée n'est restée dans l'emballage.



Fixez le support inférieur des deux côtés de la tondeuse à l'aide de la vis papillon et du boulon M8 prévus à cet effet sur le châssis de la tondeuse.

Desserrez d'abord les boulons, puis approchez le support inférieur de la tondeuse et placez la rondelle entre les boulons et le guidon pour une meilleure fixation.



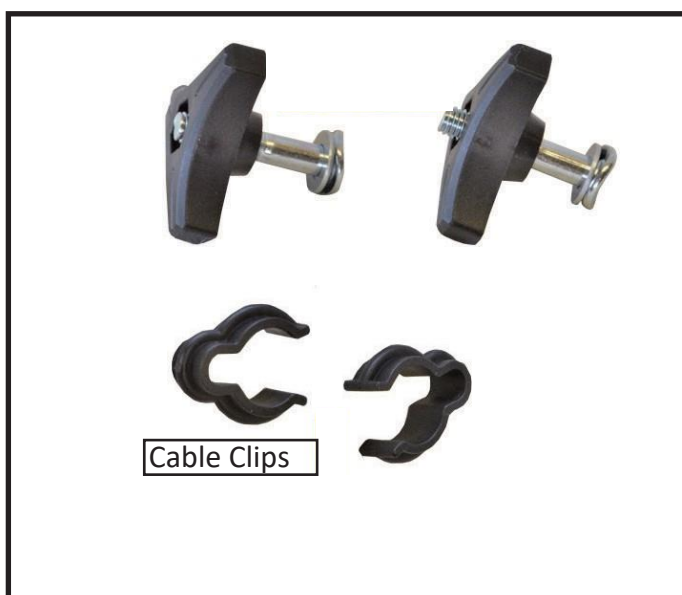

Relier le guidon supérieur au support inférieur à l'aide des vis papillons fournies.

Fixez ensuite le câble au montant à l'aide des supports de câble fournis.

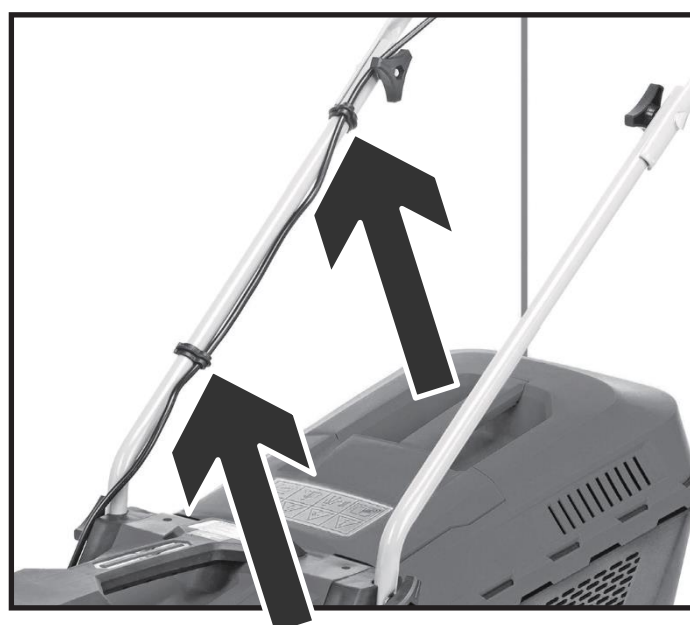

Enfoncez le câble d'alimentation dans les supports prévus à cet effet sur les montants.

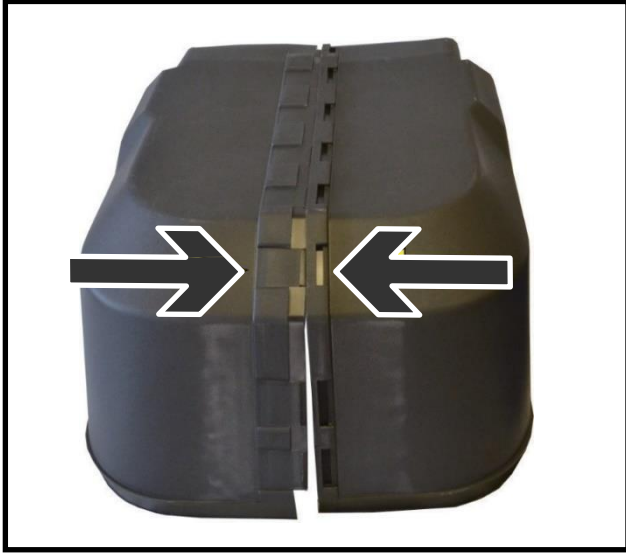

Assemblez le bac de ramassage
comme indiqué.



Pour installer le bac de ramassage
sur la tondeuse, soulevez le hayon
et accrochez le bac.

IMPORTANT : Installez ou
désinstallez le bac de ramassage
uniquement lorsque le moteur est
arrêté. Sinon, il y a **un risque
important de blessure !**

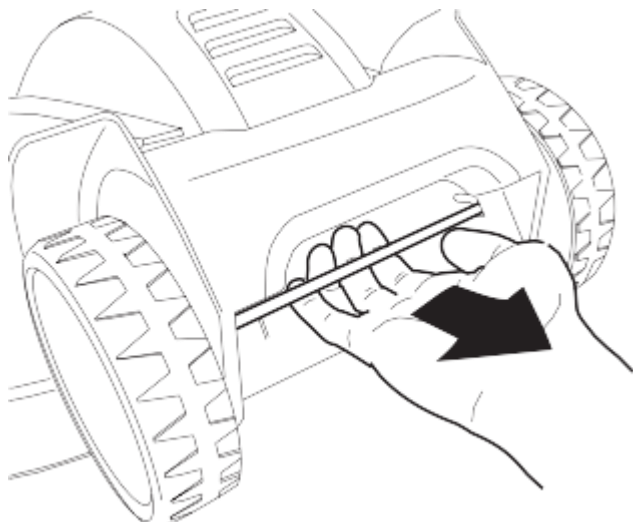

Vous pouvez choisir trois niveaux de coupe différents à l'aide de l'axe arrière. Pour ce faire, accrochez le levier de réglage de la hauteur dans l'encoche souhaitée.



18. Démarrage et arrêt du moteur

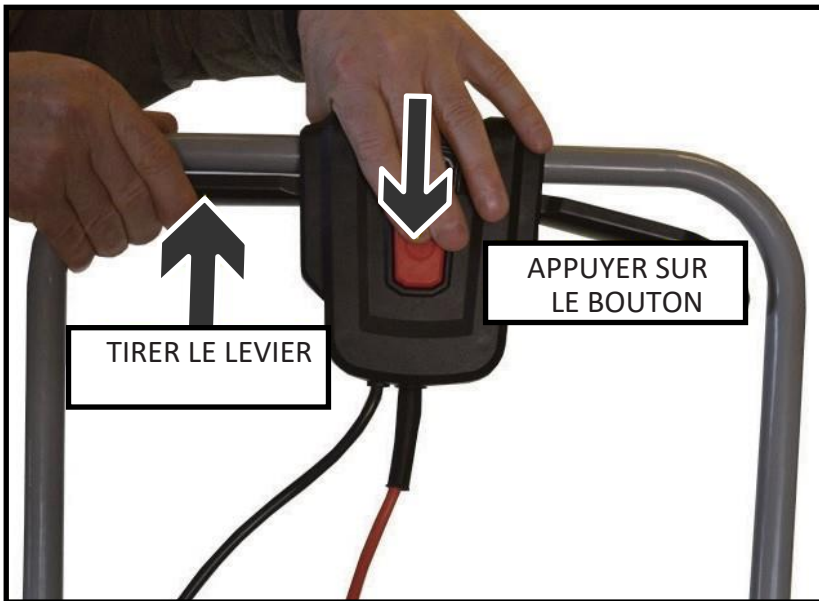

Pour démarrer le moteur, branchez la tondeuse sur le secteur à l'aide d'une rallonge électrique. Ensuite, appuyez d'abord sur le bouton de sécurité situé au centre du panneau et maintenez-le enfoncé. Ensuite, tirez sur l'un des leviers d'accélération pour démarrer le moteur.

Arrêter le moteur :

Relâchez la gâchette d'accélération. Le moteur s'arrête, mais la **lame peut** encore faire quelques tours. **N'effectuez** aucun travail sur la tondeuse tant que vous n'êtes pas certain **que la lame est complètement arrêtée.**

19. Conseils de travail

- Inspectez soigneusement toute la surface à tondre et retirez tous les corps étrangers avant de commencer à tondre.
- N'utilisez la tondeuse que si aucun tiers ne se trouve dans la zone de danger.
- Ne tondez que lorsque la visibilité est bonne.
- Ne faites fonctionner la machine qu'à l'allure du pas.
- N'utilisez la tondeuse que si la lame est affûtée.
- Ne tondez pas au-dessus d'obstacles (par ex. branches, racines d'arbres).
- Fauchez toujours perpendiculairement à la pente dans les terrains en pente. Ne tondez pas en montée ou en descente, ni sur des pentes dont l'inclinaison est supérieure à 20°.
- Soyez particulièrement prudent lorsque vous changez de direction sur un terrain en pente.
- Avant, entre et après la tonte, contrôlez les entrées d'air qui assurent le refroidissement du moteur électrique et éliminez les éventuelles obstructions. **Ne le faites que lorsque le moteur est arrêté, sinon vous risquez de vous blesser !**

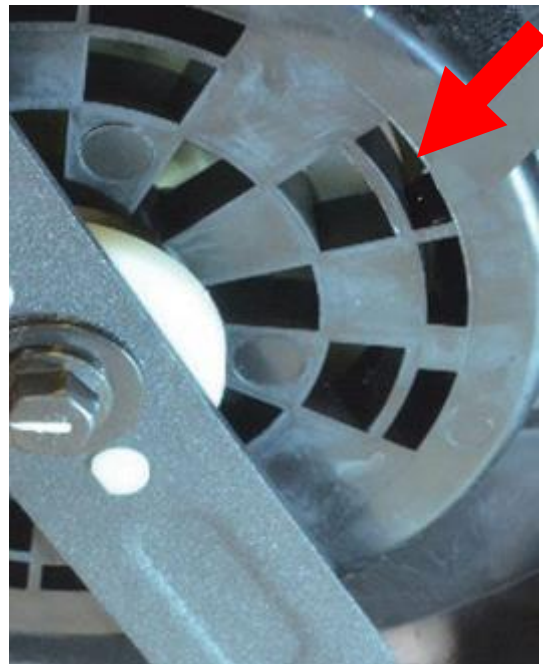
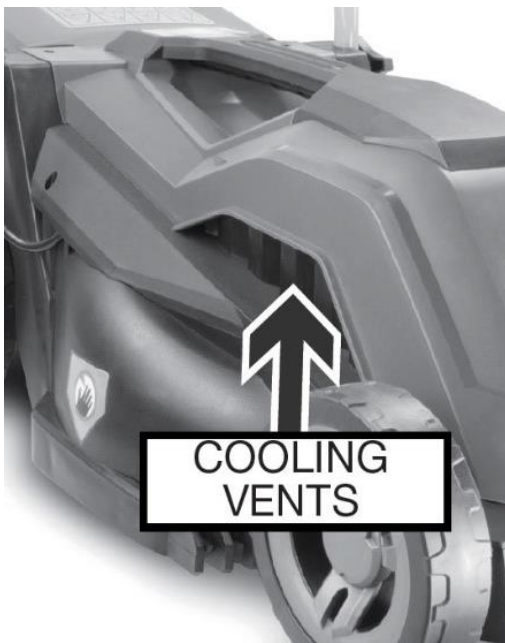

20. Conseils pour la tonte

- Commencez à tondre le plus près possible de la prise de courant.
- Maintenez toujours la rallonge sur la partie de la pelouse qui a déjà été tondue.
- Maintenez une hauteur de coupe constante de 3 à 5 cm ; ne raccourcissez pas l'herbe à moins de la moitié de sa hauteur initiale.
- Ne surchargez pas la tondeuse ! Si le régime du moteur diminue sensiblement en raison d'une herbe longue et lourde, augmentez la hauteur de coupe et tondez plusieurs fois.
- Tondez le matin ou en fin d'après-midi afin d'éviter que l'herbe fraîchement coupée ne se dessèche.
- En période de forte croissance, tondre deux fois par semaine ; en période de faibles précipitations, prolonger les intervalles de tonte en conséquence.

21. Stockage

- Débranchez toujours la machine du réseau électrique pour la ranger.
- Pour gagner de la place lors du stockage, rabattez la barre supérieure vers le bas.
- Rangez la machine au sec et hors de portée des enfants et des personnes non autorisées.

22. Recyclage

Le 1er janvier 2015, est **entré en application le décret 2014-1577** du 23 décembre 2014 relatif à **la signalétique commune des produits recyclables** qui relèvent d'une consigne de tri. Ce décret entérine utilisation du **logo TRIMAN** qui s'applique aux produits recyclables.

Le TRIMAN est une signalétique qui répond à une obligation réglementaire et fait l'objet d'une diffusion auprès des consommateurs. Conformément au décret d'application relatif à la signalétique commune des produits recyclables qui relèvent d'une consigne de tri précise, tout metteur sur le marché de produits recyclables soumis à un dispositif de **responsabilité élargie des producteurs** doit apposer une signalétique commune sur ses produits, ou à défaut sur l'emballage, la notice ou tout autre support y compris dématérialisé, informant le consommateur que ceux-ci relèvent d'une **consigne de tri**.

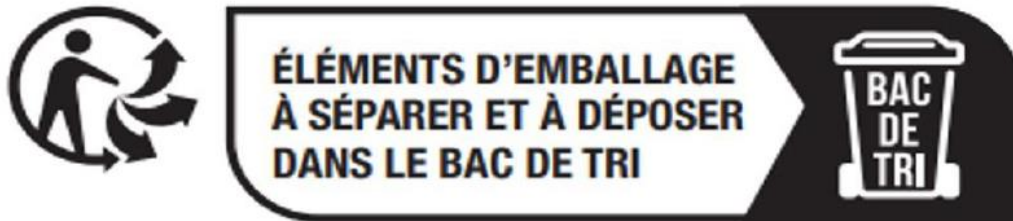

23. Données techniques

Moteur	Moteur électrique 220V
Puissance nominale	1200 watts
Hauteurs de coupe	20mm-60mm
Largeur de coupe	330 mm
Diamètre des roues	14cm à l'avant / 16cm à l'arrière
Volume du bac de ramassage	30l
Niveau de puissance acoustique	96dB
Poids	9kg

24. UE Déclaration de conformité / Declaration of Conformity

Fabricant / Producteur **FUXTEC GmbH**
Kappstraße 69, 71083 Herrenberg Allemagne / Germany
Email : info@fuxtec.de Web : www.fuxtec.de

Désignation / name Tondeuse à gazon électrique FX-RME33

**EU Directive / EC directive 2006 42 EC
2014/30/EU
2000/14/EC amended by
2005/88/EC Annexe IV**

Normes appliquées / Applicable standards

EN 62841-1:2015+AC:15+A11:2022
EN IEC 62841-4-3:2021+A11:2021
EN 62233:2008
EN IEC 55014-1:2021
EN IEC 55014-2:2021
EN IEC 61000-3-2:2019+A1:2021
EN 61000-3-3:2013+A1:2019+A2:2021

Nous déclarons par la présente que la machine susmentionnée, de par sa conception et dans la version que nous avons mise en circulation, est conforme aux exigences fondamentales en matière de sécurité et de santé de la directive CE mentionnée. Toute manipulation ou modification de la machine qui n'a pas été expressément autorisée par nous au préalable rend ce document nul et non avenu.

Par la présente, nous déclarons que la machine susmentionnée répond aux exigences essentielles de sécurité et de santé des directives européennes susmentionnées. Toute manipulation ou modification de la machine non expressément autorisée par nous au préalable rend ce document nul et non avenu.

Conservation de la documentation technique : FUXTEC GmbH • Kappstraße 69 • 71083 Herrenberg • Germany, L. Zirkler, Geschäftsleitung

Herrenberg, 29.11.2023



Leonhard Zirkler FUXTEC GmbH
KAPPSTRASSE 69
71083 HERRENBERG GERMANY

VERSIONE ITALIANA

25. Introduzione e sicurezza

Non permettere mai ai bambini o a persone che non conoscono queste istruzioni di utilizzare l'attrezzo da giardino. I bambini devono essere sorvegliati per evitare che giochino con l'apparecchio.

Uso previsto

Questo apparecchio è destinato esclusivamente alla rasatura privata del prato.

L'apparecchio deve essere utilizzato in conformità con le istruzioni. Il prodotto deve essere utilizzato esclusivamente in conformità alle descrizioni e alle istruzioni di sicurezza fornite. Qualsiasi altro utilizzo non è conforme all'uso previsto. Un uso improprio invalida la garanzia e comporta la decadenza di ogni responsabilità da parte del produttore. L'utente è responsabile di tutti i danni a terzi e alle loro proprietà. Utilizzare l'apparecchio solo nelle condizioni tecniche specificate e fornite dal produttore. Le modifiche non autorizzate all'apparecchio escludono la responsabilità del produttore per i danni che ne derivano.

Riduzione delle vibrazioni e del rumore

Per ridurre al minimo l'impatto delle vibrazioni e del rumore, limitare le ore di lavoro, utilizzare impostazioni per ridurre le emissioni di vibrazioni e rumore e indossare dispositivi di protezione individuale.

Osservare i seguenti punti per ridurre al minimo l'esposizione a vibrazioni e rumore:

- Utilizzare il prodotto solo come previsto, in conformità al progetto e alle istruzioni.
- Assicuratevi che il prodotto sia in perfette condizioni e ben mantenuto.
- Utilizzare gli accessori corretti e assicurarsi che siano in buone condizioni.
- Tenere il prodotto con fermezza, ma non con tensione, tramite le apposite maniglie.
- Eseguire la manutenzione del prodotto in conformità alle presenti istruzioni e mantenerlo ben lubrificato.
- Pianificate il vostro orario di lavoro in base a queste istruzioni per distribuire un carico di lavoro maggiore su un periodo di tempo più lungo.

Emergenza

- Familiarizzare con l'uso del prodotto leggendo integralmente le istruzioni per l'uso. Memorizzare le istruzioni di sicurezza e seguirle scrupolosamente. Questo vi aiuterà a evitare rischi e pericoli.
- Prestare sempre attenzione quando si utilizza il prodotto, in modo da poter riconoscere e reagire tempestivamente ai pericoli. Un intervento rapido può evitare lesioni gravi e danni alle cose.

Rischi residui

Anche se il tosaerba viene utilizzato secondo le istruzioni, esistono sempre dei rischi residui. In relazione alla progettazione e alla costruzione di questo tosaerba possono insorgere i seguenti pericoli:

- g) Lesioni e danni materiali causati da parti volanti.
- h) Danni all'udito se non si indossano protezioni acustiche adeguate o se si utilizza il tosaerba per un periodo di tempo prolungato.
- i) Danni alla salute causati dalle vibrazioni mano-braccio se il tosaerba viene utilizzato per un lungo periodo di tempo o se non viene utilizzato e mantenuto correttamente.

26. Istruzioni di sicurezza per i tosaerba

Istruzioni generali di sicurezza

- Per la vostra sicurezza e quella degli altri, prima di utilizzare l'apparecchio leggete le presenti istruzioni per l'uso e le relative avvertenze di sicurezza. Conservare le istruzioni per l'uso e le istruzioni di sicurezza per un uso successivo e conservarle per riferimenti futuri. pronto a portata di mano per ogni utilizzo.
- Trasmettere le istruzioni per l'uso insieme all'apparecchio in caso di cambio di proprietà.
- Le persone che utilizzano il dispositivo non devono essere sotto l'effetto di sostanze intossicanti (ad es. alcol, droghe o farmaci).
- Utilizzare l'apparecchio solo nella modalità di funzionamento prescritta e fornita dal produttore. condizioni tecniche. Le modifiche non autorizzate al dispositivo escludono la responsabilità del produttore per i danni che ne derivano.
- Utilizzare il dispositivo solo alla luce del giorno o in presenza di una buona illuminazione artificiale.
- Utilizzare il dispositivo solo in condizioni di tempo asciutto. Tenetelo lontano da pioggia o umidità. L'ingresso di acqua nel dispositivo aumenta il rischio di scosse elettriche.
- Spegnere il dispositivo e rimuovere la batteria nelle seguenti condizioni:
 - ◆ se l'apparecchio viene lasciato incustodito;
 - ◆ se l'apparecchio inizia a vibrare eccessivamente.

Prima dell'uso

- Prima di iniziare i lavori, familiarizzare con l'apparecchio, le sue funzioni e i suoi comandi.
- Controllare che l'apparecchio non presenti segni di usura o danni prima della messa in funzione e dopo un impatto.
- Non utilizzare un apparecchio il cui interruttore è difettoso e non può più essere acceso o spento.

- Controllare che tutti i dadi, i bulloni e le viti siano serrati per garantire un funzionamento sicuro dell'apparecchio.

- Non utilizzare mai un apparecchio con parti danneggiate o mancanti. Farli riparare o, se necessario, sostituire da un tecnico qualificato o da un'officina specializzata.

- Quando si lavora con o sull'apparecchio, indossare sempre scarpe robuste, pantaloni lunghi e i dispositivi di protezione individuale appropriati (occhiali di sicurezza, protezione dell'udito, guanti da lavoro con una buona presa, ecc.) L'uso dei dispositivi di protezione individuale riduce il rischio di lesioni.

Quando viene utilizzato

Non accendere l'apparecchio se nelle immediate vicinanze si trovano persone (soprattutto bambini) o animali. Assicurarsi che i bambini non giochino con l'apparecchio.

Interrompere il lavoro se si nota la presenza di persone (soprattutto bambini) o animali domestici nelle vicinanze.

Lavorare su pendii ripidi può essere pericoloso. Assicuratevi di avere un appoggio stabile e di falciare lentamente. Falciate sempre lungo il pendio e non su e giù. Fate particolare attenzione quando cambiate direzione. C'è il rischio di ribaltarsi!

Non tagliare su pendii ripidi. Prestare particolare attenzione quando ci si sposta all'indietro durante la rasatura e si tira il tosaerba verso di sé.

Non inclinare il tosaerba quando si accende il motore.

Mantenere la distanza di sicurezza indicata dal telaio della maniglia.

Non accendere il motore finché i piedi non si trovano a una distanza di sicurezza dalla lama di taglio.

Prestare attenzione e non toccare la lama di taglio in rotazione. Spegnerlo prima di inclinarlo o trasportarlo, ad esempio da / a prato o su sentieri. Non passate mai sulla ghiaia mentre il motore è in funzione. C'è il rischio di essere colpiti da pietre!

Spegnerlo prima di sollevare o trasportare il tosaerba.

finché la lama di taglio non si è arrestata. Non regolate l'altezza di taglio finché il motore non è stato spento e la lama non si è arrestata. Non aprire mai lo sportello di scarico mentre il motore è in funzione.

Prima di rimuovere il raccogliherba, spegnere il motore e attendere che la lama di taglio si sia arrestata. Dopo aver svuotato il raccogliherba, riattaccarlo con cura e assicurarsi che sia ben fissato al tosaerba. Se possibile, non tagliare l'erba bagnata. Non lavorare con l'attrezzo da giardino in un ambiente potenzialmente esplosivo in presenza di liquidi, gas o polveri infiammabili. Quando si interrompe il lavoro, non lasciare mai l'apparecchio incustodito e riporlo in un luogo sicuro.

Dopo l'uso







Spegnerlo e riporlo in un luogo sicuro.

Non conservare l'apparecchio alla portata dei bambini. Assicurarsi che le fessure di ventilazione dell'apparecchio siano pulite.

Mantenere tutti i dadi, i bulloni e le viti serrati per garantire che il tosaerba sia in condizioni di lavoro sicure.

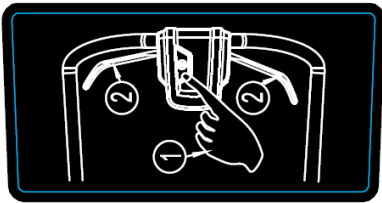
Controllare frequentemente che il raccoglierba non sia usurato o danneggiato.
Utilizzare solo la lama di taglio prevista per questo tosaerba.
Far eseguire le riparazioni solo da un tecnico qualificato o da un centro di assistenza.

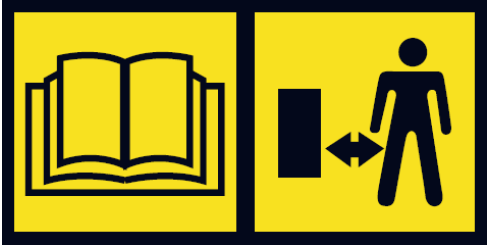
27. Informazioni e avvertenze

<p>FUXTEC <small>FUXTEC GmbH Kappellstraße 49 71083 Herrenberg, Germany</small></p> <p>ELECTRIC LAWNMOWER FX-RME33 Power Source: 220-240 V, 50/60 Hz, IPX4 Motor: 1200 W Working Width: 330 mm Weight: 9 kg S/N:</p> <p> 96dB </p>	<p>Caratteristiche tecniche del tosaerba: Alimentazione 220V Potenza 1200 Watt Larghezza di taglio 330mm Peso netto 9kg Livello di potenza sonora 96dB</p>
	<p>Istruzioni per l'avviamento del tosaerba</p>
	<p>Rischio di lesioni: tenere lontano mani e piedi!</p>
	<p>Leggere attentamente le istruzioni per l'uso e tenersi a distanza di sicurezza dalle aree pericolose.</p>
	<p>NON guidare il tosaerba sul cavo di alimentazione e scollegare il tosaerba dall'alimentazione elettrica prima di eseguire qualsiasi intervento sull'apparecchio.</p>
	<p>L'uso improprio dell'apparecchio comporta il rischio di scosse elettriche. Tenere mani e piedi lontani dall'unità di taglio!</p>



Fare attenzione. Il tosaerba può sollevare oggetti. Pertanto, accertarsi che l'area da falciare sia libera da oggetti.

28. Presentazione



- 15) Longherone superiore
- 16) Maniglie a gas
- 17) Scatola di comando con interruttore on/off e spina di rete
- 18) Vite alare del longherone superiore
- 19) Ruota anteriore e posteriore
- 20) Raccogliitore d'erba
- 21) Vite alare longherone inferiore

29. Montaggio

Note importanti per il montaggio del tosaerba

Prima di montare e mettere in funzione il tosaerba elettrico, leggere attentamente l'intero manuale d'uso e le istruzioni in esso contenute.

Togliere il tosaerba dall'imballaggio di cartone e verificare che non vi siano parti sciolte nell'imballaggio.



Fissare la barra inferiore a entrambi i lati del tosaerba utilizzando il bullone ad alette in dotazione e il bullone M8 sul telaio del tosaerba. Allentare prima i bulloni, quindi guidare la barra inferiore verso il tosaerba e posizionare la rondella tra i bulloni ad alette e la barra per un migliore fissaggio.

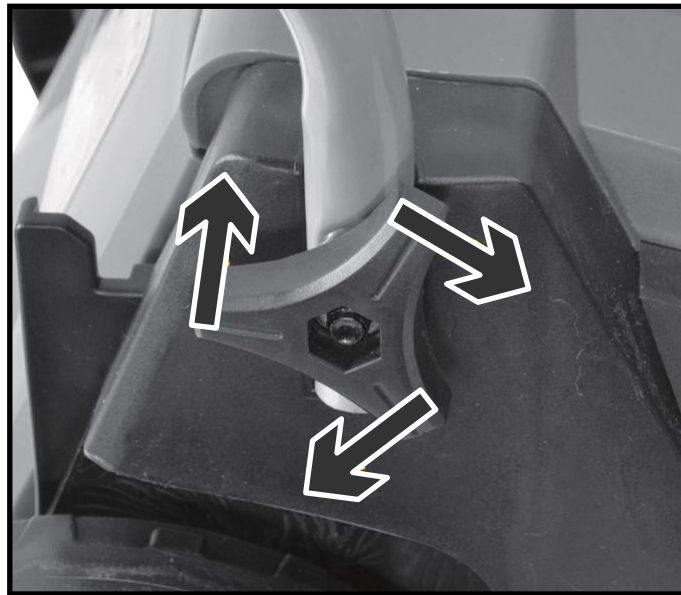

Clip per cavi

Collegare la barra superiore a quella inferiore utilizzando le viti ad alette in dotazione.

Quindi fissare il cavo alla guida utilizzando le staffe per cavi in dotazione.



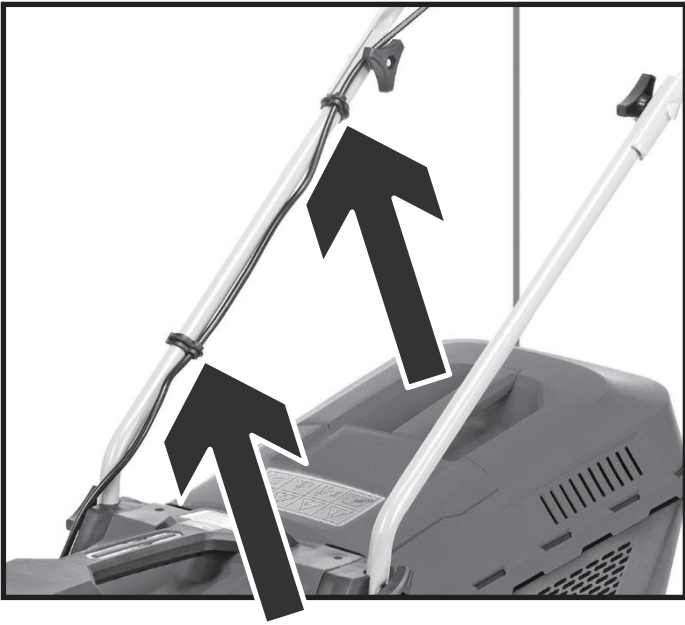

Spingere il cavo di alimentazione nei morsetti forniti sulle barre.

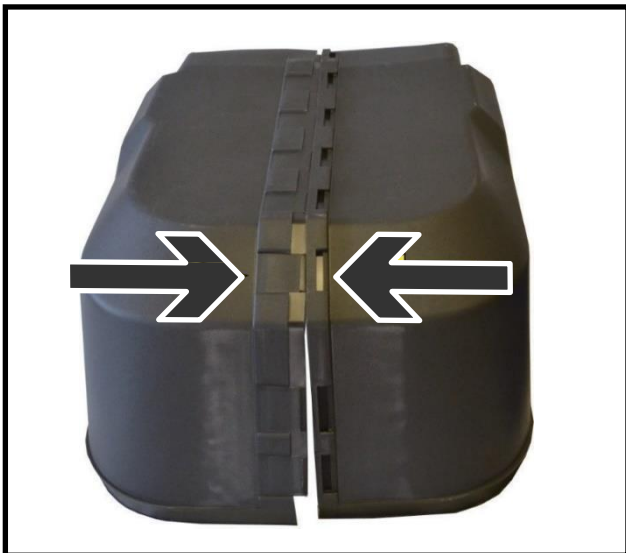

Assemblare il raccoglierba come illustrato.





Per installare il raccogliherba sul tosaerba, sollevare il portellone posteriore e fissare il raccogliherba.
IMPORTANTE: installare o disinstallare il raccogliherba solo a motore spento. In caso contrario, sussiste **un notevole rischio di lesioni!**

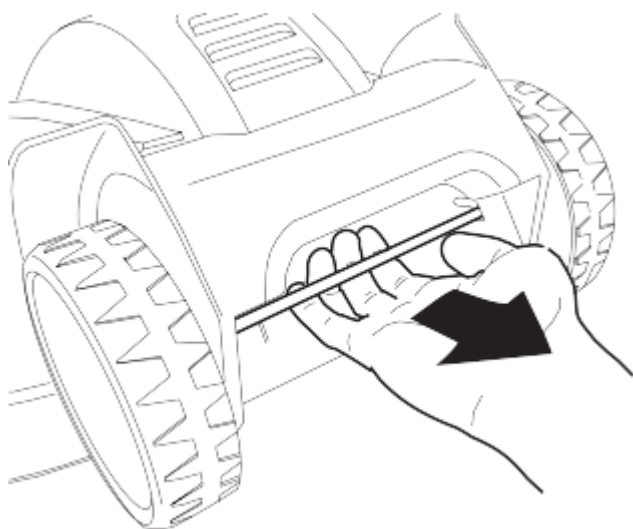

È possibile selezionare tre diversi livelli di taglio utilizzando l'asse posteriore. A tal fine, agganciare la leva di regolazione dell'altezza nell'incavo desiderato.

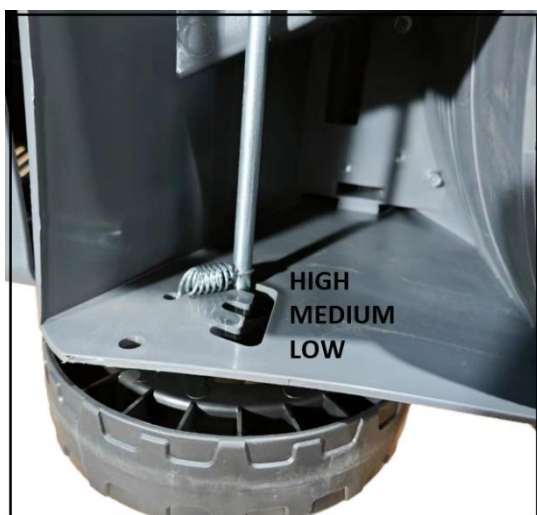

30. Avvio e arresto del motore

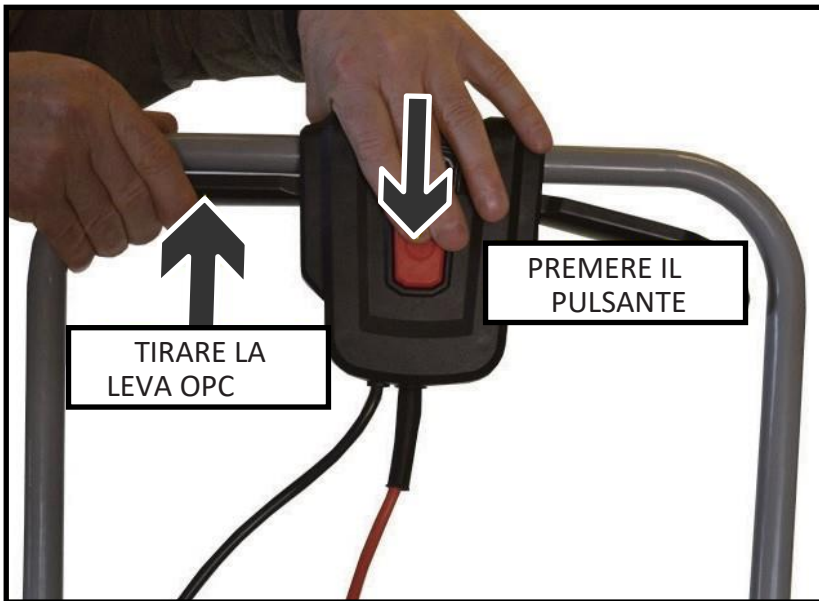

Per avviare il motore, collegare il tosaerba alla rete elettrica con una prolunga. Tenere quindi premuto il pulsante di sicurezza al centro del pannello. Quindi tirare una delle leve dell'acceleratore per avviare il motore.

Arrestare il motore:

Rilasciare la leva dell'acceleratore. Il motore si ferma, ma la **lama può continuare a girare** per alcuni giri. Non eseguire alcun lavoro sul tosaerba finché non si è certi **che la lama si sia completamente arrestata.**

31. Istruzioni di lavoro

- Controllare attentamente l'intera area da falciare e rimuovere tutti i corpi estranei prima di iniziare a falciare.
- Utilizzate il tosaerba solo quando non ci sono terzi nella zona di pericolo.
- Falciare solo quando la visibilità è buona.
- Utilizzare la macchina solo a passo d'uomo.
- Utilizzare il tosaerba solo quando la lama è affilata.
- Non tagliare sopra gli ostacoli (ad es. rami, radici di alberi).
- Sui terreni in pendenza, falciare sempre trasversalmente alla pendenza. Non falciare in salita o in discesa o su pendii con una pendenza superiore a 20°.
- Fate particolare attenzione quando cambiate direzione su terreni in pendenza.
- Prima, tra e dopo la falciatura, controllare le prese d'aria che raffreddano il motore elettrico e rimuovere eventuali ostruzioni. **Questa operazione deve essere eseguita solo a motore spento, altrimenti si corre il rischio di ferirsi!**



32. Suggerimenti per il processo di falciatura

- Iniziare a falciare il più vicino possibile alla presa.
- Tenere sempre la prolunga sulla parte di prato già tagliata.
- Mantenere un'altezza di taglio costante di 3-5 cm; non tagliare l'erba a meno della metà della sua altezza originale.
- Non sovraccaricare il tosaerba! Se il regime del motore diminuisce sensibilmente a causa dell'erba lunga e pesante, aumentare l'altezza di taglio e tagliare più volte.
- Tagliate al mattino o nel tardo pomeriggio per evitare che l'erba appena tagliata si secchi.
- Falciare due volte a settimana durante i periodi di forte crescita; prolungare di conseguenza gli intervalli di falciatura durante i periodi di scarse precipitazioni.

33. Immagazzinamento

- Per lo stoccaggio, scollegare sempre la macchina dall'alimentazione elettrica.
- Per risparmiare spazio durante lo stoccaggio, ripiegare la barra superiore.
- Conservare l'apparecchio in un luogo asciutto e fuori dalla portata dei bambini e delle persone non autorizzate.

34. Smaltimento dei rifiuti



NOTA

Per informazioni sulle possibilità di smaltimento, contattare le autorità locali,



Riciclare le materie prime invece di smaltire i rifiuti.

35. Dati tecnici

Motore	Motore elettrico 220V
Potenza nominale	1200 watt
Altezze di taglio	20 mm-60 mm
Larghezza di taglio	330 mm
Diametro ruote	14 cm anteriore / 16 cm posteriore
Volume del raccogliore d'erba	30l
Livello di potenza sonora	96dB
Peso	9 kg

36. UE Konformitätserklärung / Dichiarazione di conformità

Fabbricante / Produttore **FUXTEC GmbH**
Kappstraße 69, 71083 Herrenberg Deutschland / Germania
Email: info@fuxtec.de Web: www.fuxtec.de

Denominazione / nome Tagliaerba elettrico FX-RME33

Direttiva UE / Direttiva CE 2006 42 CE
2014/30/UE
2000/14/CE modificata dalla
2005/88/CE Allegato IV

Norme applicabili / Norme applicabili

EN 62841-1:2015+AC:15+A11:2022
EN IEC 62841-4-3:2021+A11:2021
EN 62233:2008
EN IEC 55014-1:2021
EN IEC 55014-2:2021
EN IEC 61000-3-2:2019+A1:2021
EN 61000-3-3:2013+A1:2019+A2:2021

Con la presente dichiariamo che la macchina di cui sopra, nella versione da noi immessa sul mercato, è conforme ai requisiti fondamentali di sicurezza e salute della direttiva CE elencata. Qualsiasi manipolazione o modifica della macchina non espressamente autorizzata da noi in precedenza rende nullo il presente documento.

Con la presente dichiariamo che la macchina di cui sopra soddisfa i requisiti essenziali di sicurezza e salute delle direttive CE sopra citate. Qualsiasi manipolazione o modifica della macchina che non sia stata preventivamente autorizzata da noi rende nullo il presente documento.

Deposito della documentazione tecnica: FUXTEC GmbH • Kappstraße 69 • 71083 Herrenberg • Germania, L. Zirkler, Amministratore delegato

Herrenberg, 29 novembre 2023



Leonhard Zirkler FUXTEC GmbH
KAPPSTRASSE 69
71083 HERRENBERG GERMANIA

ENGLISH VERSION

37. Introduction and safety

Never allow children or persons unfamiliar with these instructions to use the garden tool. Children should be supervised to ensure they do not play with the device.

Intended use

This device is intended exclusively for mowing lawns in private areas.

The device must be operated according to the descriptions and safety instructions. Only operate the device in the technical condition prescribed and delivered by the manufacturer. Any other use is not in accordance with the intended use. Use not in accordance with the intended use will result in the forfeiture of the warranty and the rejection of any responsibility on the part of the manufacturer. The user is liable for all damage to third parties and their property. Unauthorised modifications to the device exclude the manufacturer's liability for any resulting damage.

Vibration and noise reduction

To reduce the impact of vibration and noise, limit working time, use lower vibration and noise settings and wear personal protective equipment.

Observe the following points to keep vibration and noise pollution low:

- Only use the product as intended in accordance with the design and instructions.
- Make sure that the product is in perfect condition and well-maintained.
- Use the right accessories and make sure they are in good condition.
- Hold the product firmly but not tensely by the handles provided.
- Maintain the product according to these instructions and keep it well-lubricated.
- Plan your working hours according to these instructions to spread a higher workload over a more extended period.

Emergency

- Familiarise yourself with the use of the product by reading the operating instructions thoroughly. Memorise the safety instructions and follow them carefully. That will help you to avoid risks and hazards.

- Always be alert when using the product to identify and respond to hazards early. Quick action can prevent serious injury and property damage.

Residual risks

Even if you operate this lawnmower as instructed, there will always be residual risks. The following hazards may occur in connection with the design and construction of this lawnmower:

- j) Injuries and property damage caused by flying parts.
- k) Hearing impairment if you do not wear suitable hearing protection or use the lawnmower for an extended period.
- l) Damage to health results from hand-arm vibrations if the lawnmower is used for a long time or is not guided correctly and maintained.

38. Safety instructions for lawnmowers

General safety instructions

- For your safety and the safety of others, read this instruction manual and its safety instructions before using the device. Please keep the operating instructions and safely store their safety instructions for later use and keep these for ready to hand for every use.
- Pass on the operating instructions with the device if there is a change of ownership.
- Persons operating the device must not be under the influence of intoxicants (e.g. alcohol, drugs or medication).
- Operate the device only in the technical condition prescribed and supplied by the manufacturer. Unauthorised modifications to the device exclude the manufacturer's liability for any resulting damage.
- Use the device only in daylight or under good artificial lighting.
- Use the device only in dry weather conditions. Please keep it away from rain or wet conditions. The ingress of water into the device increases the risk of electric shock.
- Switch off the device and remove the battery in the following conditions:
 - ♦ if the device is left unattended
 - ♦ if the device starts to vibrate excessively.

Before use

- Before starting work, familiarise yourself with the device and its functions and controls.
- Check the device for signs of wear or damage before commissioning and after an impact.
- Do not use a device whose switch is defective and can no longer be switched on or off.
- Check that all nuts, bolts and screws are tight to ensure that the device is operated safely.

- Never use a device with damaged or missing parts. Have them repaired or, if necessary, replaced by a qualified specialist or specialist workshop.
- Always wear sturdy shoes, long trousers and the appropriate personal protective equipment (safety goggles, ear protectors, work gloves with a good grip, etc.) when working with or on the device. Wearing personal protective equipment reduces the risk of injury.

During use

Do not switch on the device when people (especially children) or animals are in the immediate vicinity. Make sure that children do not play with the device.

Stop work if you notice that people (especially children) or pets are nearby.

Working on steep slopes can be dangerous. Make sure you have a firm footing and mow slowly.

Always mow across the slope and not up and down. Be especially careful when changing direction.

There is a risk of tipping over!

Do not mow on steep slopes. Be especially careful when mowing backwards and pulling the mower on yourself.

Do not tilt the mower when starting the engine.

Keep a safe distance as indicated by the handle frame.

Do not switch on the engine until your feet are safe from the cutting blade. Be careful and do not reach into the rotating cutting blade. Never drive over gravel while the engine is running. There is a risk of being hit by stones! Switch off the lawnmower before tipping or transporting it, e.g., from / to lawns or over paths.

Before lifting or transporting the lawnmower, switch off the engine

until the cutting blade has come to a standstill. Do not adjust the cutting height until the engine is switched off and the cutting blade has stopped. Never open the discharge flap while the engine is running. Before removing the grass collector, switch off the engine and wait until the cutting blade has stopped. After emptying the grass collector, carefully reattach it and ensure it is securely fastened to the lawnmower. If possible, do not mow wet grass. Do not use the garden tool in an explosive environment with flammable liquids, gases or dust. When you stop work, never leave the device unattended and keep it in a safe place.

After use

Switch off the device, and only then put the device in a safe place.

Do not store the device within reach of children. Make sure that the ventilation slots in the device are clean.







Keep all nuts, bolts and screws tightened to ensure the mower is in safe working condition.

Check the grass collector frequently for wear or damage.

Only use a cutting blade designed for this lawnmower.

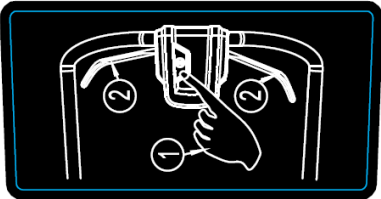
Only have repairs carried out by a qualified technician or service centre.

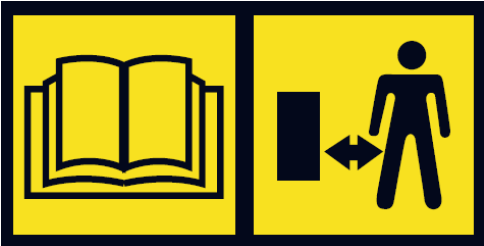
39. Information and warnings

<p>FUXTEC <small>FUXTEC GmbH Kappstraße 69 71083 Herrenberg, Germany</small></p> <p>ELECTRIC LAWNMOWER FX-RME33 Power Source: 220-240 V, 50/60 Hz, IPX4 Motor: 1200 W Working Width: 330 mm Weight: 9 kg S/N:</p>  	<p>Technical details of the mower: Power Source 220V Motor 1200 Watt Working Width 330mm Net weight 9kg Sound power level I 96dB</p>
	<p>Operating instructions for starting the mower</p>
	<p>Risk of injury: keep your hands and feet away!</p>
	<p>Read the operating instructions carefully and keep a sufficient distance from dangerous areas</p>
	<p>DO NOT drive the mower over the power cable and disconnect the mower from the power supply before carrying out any work on the device.</p>
	<p>If used improperly, there is a risk of electric shock. Keep your hands and feet away from the cutting unit!</p>



Be careful. Objects can be thrown up by the mower. Please ensure that the area to be mowed is free of objects.

40. Presentation



- 1) Upper handle
- 2) Lever
- 3) Box with ON/OFF switch and plug
- 4) Quick release nut upper handle
- 5) Front and rear wheel
- 6) Grass collector
- 7) Nut lower handle

41. Assembly

Essential instructions for assembling the mower

Before assembling and operating the electric lawn mower, please read the full user manual and the instructions.

TAKE THE LAWNMOWER OUT OF THE CARDBOARD BOX

Remove the lawnmower from the cardboard packaging and check that no loose parts remain in the packaging.



Fix the lower bar to the frame of the mower using the fastening nut and the M8 bolt.

First loosen the nuts, then guide the lower bar to the mower and place the washer between the nuts and the bar for better fastening.



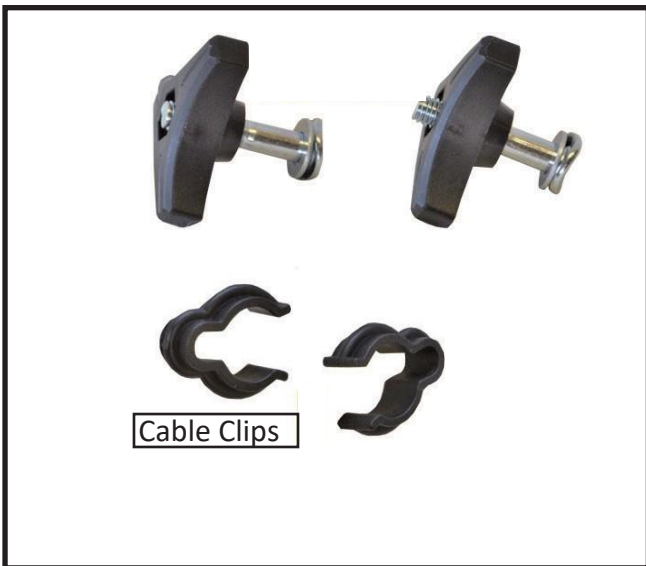

Using the screws provided and the fastening nuts, connect the upper handle to the lower handle.



Press the power cable into the designated clamps on the bars.



Assemble the grass catcher as shown.





To install the grass catcher basket on the mower, lift the tailgate and attach the basket.

IMPORTANT: Only install or uninstall the grass catcher with the engine off. **Otherwise there is a significant risk of injury**

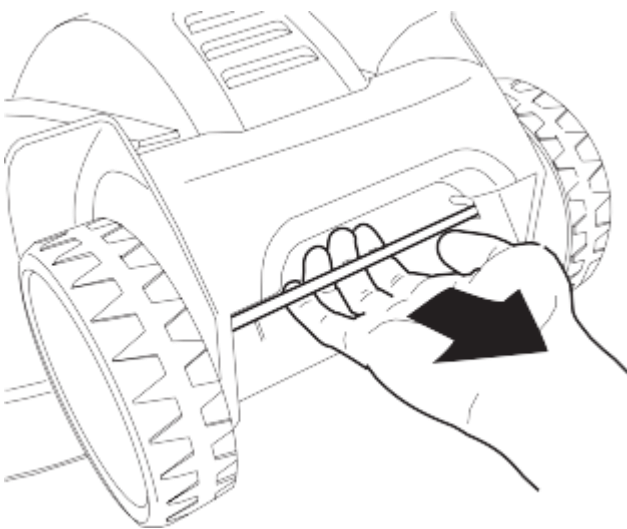

You can choose three different cutting levels using the rear axle. To do this, hang the height adjustment lever in the desired recess.

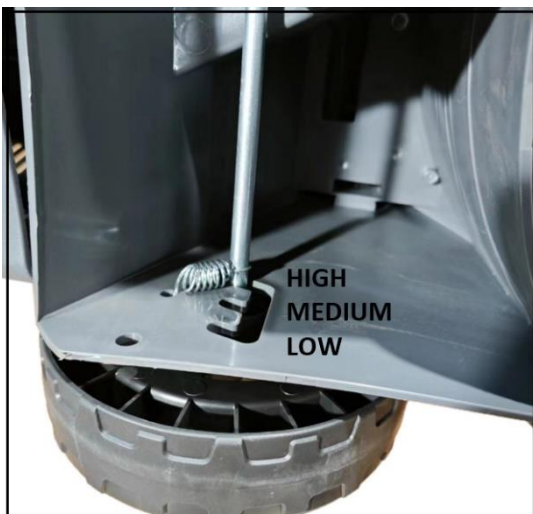

42. Start and stop the motor

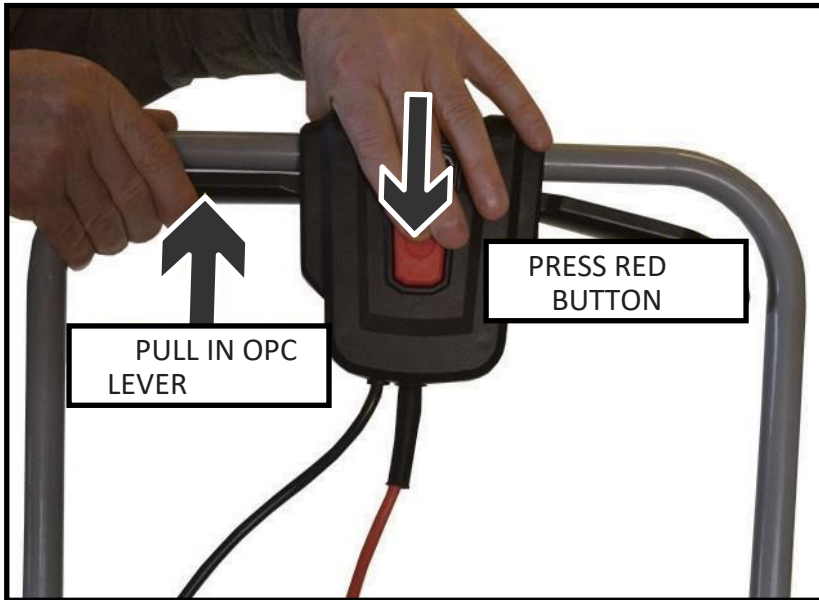

To start the motor, connect the mower to the power supply using an extension cord. Then first press the safety button in the middle of the panel and keep it pressed. Then pull one of the levers to start the motor.

Stopping the motor:

Release the lever. The motor stops, but the **knife can still rotate for a few more seconds**. Do not carry out any work on the mower until you are sure that the blade has **stopped completely**.

43. Working instructions

- Carefully check the entire area to be mown and remove all foreign bodies.
- Only operate the lawn mower if there are no third parties in the danger area.
- Only mow if visibility is good.
- Only operate the machine at walking pace.
- Only operate the mower if the blade is sharp.
- Do not mow over obstacles (e.g. twigs, tree roots).
- On sloping terrain, always mow across the slope. Do not mow uphill or downhill or on slopes where the inclination exceeds 20°.
- Exercise particular care when changing direction on sloping terrain.
- Before, between and after mowing, check the air inlets that cool the electric motor and remove any blockages.
This may only be done when the motor is switched off, otherwise there is a considerable risk of injury!



44. Tips for mowing

- Start mowing as close as possible to the power socket.
- Always keep the extension lead on the section of lawn that has already been mown.
- Maintain a constant cutting height of 3–5 cm; do not shorten the grass to less than half its original height.
- Do not overload the lawnmower! If the motor speed drops perceptibly due to long, heavy grass, increase the cutting height and mow several times.
- Mow in the morning or late afternoon to prevent the freshly cut grass from drying out.
- During phases of strong growth, mow twice weekly; in periods of low rainfall, increase intervals between mowing accordingly.

45. Storage

- Always unplug the machine from the mains for storage.
- To save space during storage, fold down the upper bar.
- Store the machine in a dry condition and out of reach of children and unauthorized persons

46. Disposal



NOTE

Please contact your municipality/city for information about disposal options.



Recycling raw materials instead of waste disposal.

47. Technical data

Motor	Electric 220V
Power	1200 Watt
Cutting height	20mm-60mm
Working width	330 mm
Wheel size	14cm front / 16cm rear
Capacity grass catcher	30l
Sound power level	96dB
Weight	9kg

48. EU Declaration of Conformity

Manufacturer / Producer **FUXTEC GmbH**
Kappstraße 69, 71083 Herrenberg Germany / Germany
Email: info@fuxtec.com Web: www.fuxtec.com

Designation/name Electric Lawn mower FX-RME33

**EC Directive / EC directive 2006 42 EC
2014/30/EU
2000/14/EC amended by
2005/88/EC Annex IV**

Applicable standards

EN 62841-1:2015+AC:15+A11:2022
EN IEC 62841-4-3:2021+A11:2021
EN 62233:2008
EN IEC 55014-1:2021
EN IEC 55014-2:2021
EN IEC 61000-3-2:2019+A1:2021
EN 61000-3-3:2013+A1:2019+A2:2021

We, with this, declare that, due to its design, the device mentioned above in the version placed on the market by us complies with the basic safety and health requirements of the listed EC directive. Any manipulation or modification of the device not expressly approved by us will render this document null and void.

We declare that the device mentioned above meets the above-stated EC directives' essential safety and health requirements. Any manipulation or change of the device not being explicitly authorised by us in advance renders this document null and void.

Custody of technical documents: FUXTEC GmbH • Kappstraße 69 • 71083 Herrenberg • Germany, L.
Zirkler, Management Board

Herrenberg, November the 29th, 2023



Leonhard Zirkler FUXTEC GmbH
KAPPSTRASSE 69
71083 HERRENBERG GERMANY

VERSION ESPANOLA

49. Introducción y seguridad

No permita nunca que niños o personas no familiarizadas con estas instrucciones utilicen el aparato para jardín. Los niños deben ser supervisados para asegurarse de que no juegan con el aparato.

Uso previsto

Este aparato está destinado exclusivamente al corte de césped privado.

El aparato debe utilizarse de acuerdo con las

El producto sólo debe utilizarse de acuerdo con las descripciones e instrucciones de seguridad proporcionadas. Cualquier otro uso no es conforme con el uso previsto. El uso inadecuado invalidará la garantía y dará lugar a la declinación de toda responsabilidad por parte del fabricante. El usuario es responsable de todos los daños causados a terceros y a sus bienes. Utilice el aparato únicamente en las condiciones técnicas especificadas y suministradas por el fabricante. Las modificaciones no autorizadas en el aparato excluyen la responsabilidad del fabricante por los daños resultantes.

Reducción de vibraciones y ruidos

Para minimizar el impacto de las vibraciones y el ruido, limite las horas de trabajo, utilice ajustes para reducir las emisiones de vibraciones y ruido y utilice equipos de protección individual.

Tenga en cuenta los siguientes puntos para minimizar la exposición a vibraciones y ruidos:

- Utilice el producto únicamente según lo previsto, de acuerdo con el diseño y las instrucciones.
- Asegúrese de que el producto está en perfectas condiciones y bien mantenido.
- Utiliza los accesorios adecuados y asegúrate de que estén en buen estado.
- Sujete el producto con firmeza pero sin tensarlo por las asas suministradas.
- Mantenga el producto de acuerdo con estas instrucciones y manténgalo bien lubricado.
- Planifique sus horas de trabajo de acuerdo con estas instrucciones para repartir una mayor carga de trabajo en un periodo de tiempo más largo.

Emergencia

- Familiarícese con el uso del producto leyendo íntegramente el manual de instrucciones. Memorice las instrucciones de seguridad y sígalas al pie de la letra. Esto le ayudará a evitar riesgos y peligros.
- Preste siempre atención al utilizar el producto para poder reconocer y reaccionar a tiempo ante los peligros. Una intervención rápida puede evitar lesiones graves y daños materiales.

Riesgos residuales

Aunque usted maneje este cortacésped de acuerdo con las instrucciones, siempre existen riesgos residuales. Los siguientes peligros pueden surgir en relación con el diseño y la construcción de este cortacésped:

- m) Lesiones y daños materiales causados por piezas voladoras.
- n) Daños auditivos si no lleva una protección auditiva adecuada o utiliza el cortacésped durante un periodo de tiempo prolongado.
- o) Daños para la salud derivados de las vibraciones mano-brazo si el cortacésped se utiliza durante un largo periodo de tiempo o no se guía y mantiene adecuadamente.

50. Instrucciones de seguridad para cortacéspedes

Instrucciones generales de seguridad

- Por su propia seguridad y la de los demás, lea este manual de instrucciones y sus indicaciones de seguridad antes de utilizar el aparato. Conserve el manual de instrucciones y sus instrucciones de seguridad para su uso posterior y guárdelas para futuras consultas. a mano para cada uso.
- Entregue el manual de instrucciones con el aparato si cambia de propietario.
- Las personas que manejen el dispositivo no deben estar bajo los efectos de sustancias tóxicas (por ejemplo, alcohol, drogas o medicamentos).
- Utilice el aparato sólo en el modo de funcionamiento prescrito y suministrado por el fabricante. condición técnica. Las modificaciones no autorizadas del aparato excluyen la responsabilidad del fabricante por los daños resultantes.
- Utilice el aparato sólo a la luz del día o bajo una buena iluminación artificial.
- Utilice el aparato sólo en tiempo seco. Manténgalo alejado de la lluvia o la humedad. La entrada de agua en el aparato aumenta el riesgo de descarga eléctrica.
- Apague el aparato y retire la batería en las siguientes condiciones:
 - ♦ si el aparato se deja desatendido;
 - ♦ si el aparato empieza a vibrar excesivamente.

Antes de usar

- Familiarícese con el aparato y sus funciones y mandos antes de empezar a trabajar.
- Compruebe si el aparato presenta signos de desgaste o daños antes de la puesta en servicio y después de un impacto.
- No utilice un aparato cuyo interruptor esté defectuoso y no pueda encenderse o apagarse.

- Compruebe que todas las tuercas, pernos y tornillos estén apretados para garantizar que el aparato funcione de forma segura.

- No utilice nunca un aparato al que le falten piezas o estén dañadas. Hágalas reparar o, en caso necesario, sustituir por un especialista cualificado o un taller especializado.

- Cuando trabaje con o en el aparato, lleve siempre calzado resistente, pantalones largos y el equipo de protección individual adecuado (gafas de seguridad, protección auditiva, guantes de trabajo con buen agarre, etc.). El uso de equipo de protección personal reduce el riesgo de lesiones.

Cuando se utiliza

No encienda el aparato si hay personas (especialmente niños) o animales en las inmediaciones. Asegúrese de que los niños no jueguen con el aparato.

Interrumpa el trabajo si observa que hay personas (especialmente niños) o animales domésticos cerca.

Trabajar en pendientes pronunciadas puede ser peligroso. Asegúrese de pisar con firmeza y siegue despacio. Siegue siempre transversalmente a la pendiente y no de arriba abajo. Ten especial cuidado al cambiar de dirección. Existe el riesgo de volcar.

No corte el césped en pendientes pronunciadas. Tenga especial cuidado al desplazarse hacia atrás mientras siega y al tirar del cortacésped hacia usted.

No incline el cortacésped cuando encienda el motor.

Mantenga la distancia de seguridad indicada por el marco de la empuñadura.

No encienda el motor hasta que sus pies estén a una distancia segura de la cuchilla de corte. Tenga cuidado y no introduzca las manos en la cuchilla de corte en rotación. Apague el cortacésped antes de inclinarlo o transportarlo, por ejemplo, de / a césped o por caminos. No circule nunca sobre grava con el motor en marcha. Existe el riesgo de ser golpeado por piedras.

Apague el motor antes de levantar o transportar el cortacésped.

hasta que la cuchilla de corte se haya detenido. No ajuste la altura de corte hasta que el motor se haya apagado y la cuchilla de corte se haya detenido. No abra nunca la compuerta de descarga con el motor en marcha. Antes de desmontar el recogedor, apague el motor y espere a que se detenga la cuchilla. Después de vaciar el recogedor, vuelva a montarlo con cuidado y asegúrese de que el recogedor está bien sujeto al cortacésped. Si es posible, no corte hierba mojada. No trabaje con la herramienta para jardín en un entorno potencialmente explosivo donde haya líquidos, gases o polvo inflamables. Cuando interrumpa el trabajo, no deje nunca el aparato sin vigilancia y guárdelo en un lugar seguro.

Después del uso

Apague el aparato y colóquelo en un lugar seguro.

No guarde el aparato al alcance de los niños. Asegúrese de que las ranuras de ventilación del aparato estén limpias.







Mantenga todas las tuercas, pernos y tornillos apretados para garantizar que el cortacésped esté en condiciones seguras de funcionamiento.

Compruebe con frecuencia si el recogedor de hierba está desgastado o dañado.

Utilice únicamente una cuchilla de corte prevista para este cortacésped.

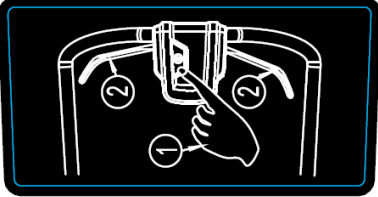
Encargue las reparaciones únicamente a un técnico cualificado o a un centro de servicio.

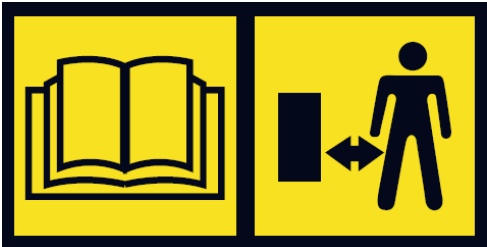
51. Información y advertencias

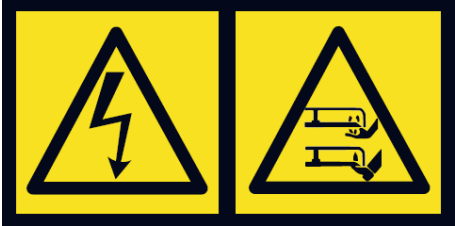
<p>FUXTEC <small>FUXTEC GmbH Kappstraße 69 71083 Herrenberg, Germany</small></p> <p>ELECTRIC LAWNMOWER FX-RME33</p> <p>Power Source: 220-240 V, 50/60 Hz, IPX4 Motor: 1200 W Working Width: 330 mm Weight: 9 kg S/N:</p>  	<p>Datos técnicos del cortacésped: Accionamiento 220V Potencia 1200 W Ancho de corte 330mm Peso neto 9kg Nivel de potencia sonora 96dB</p>
	<p>Instrucciones de uso para arrancar el cortacésped</p>
	<p>Riesgo de lesiones: ¡mantén las manos y los pies alejados!</p>
	<p>Lea atentamente el manual de instrucciones y manténgase a una distancia prudencial de las zonas peligrosas</p>
	<p>NO pase el cortacésped por encima del cable de alimentación y desconéctelo de la red eléctrica antes de realizar cualquier trabajo en el aparato.</p>
	<p>Existe riesgo de descarga eléctrica si no se utiliza correctamente. Mantenga las manos y los pies alejados de la unidad de corte.</p>



Tenga cuidado. El cortacésped puede levantar objetos. Por lo tanto, asegúrese de que la zona a segar está libre de objetos.

52. Presentación



- 22) Tope superior
- 23) Asas de gas
- 24) Caja de interruptores con interruptor de encendido/apagado y enchufe de red
- 25) Tornillo del ala larguero superior
- 26) Rueda delantera y trasera
- 27) Recogedor de hierba
- 28) Tornillo del ala larguero inferior

53. Montaje

Indicaciones importantes para el montaje del cortacésped

Antes de montar y poner en funcionamiento el cortacésped eléctrico, lea atentamente todo el manual de instrucciones y las indicaciones contenidas en él.

Saque el cortacésped del embalaje de cartón y compruebe que no quedan piezas sueltas en el embalaje.



Fije la barra inferior a ambos lados del cortacésped utilizando el tornillo de mariposa suministrado y el tornillo M8 del bastidor del cortacésped.

Primero afloje los pernos, luego guíe la barra inferior hacia el cortacésped y coloque la arandela entre los pernos de mariposa y la barra para una mejor fijación.

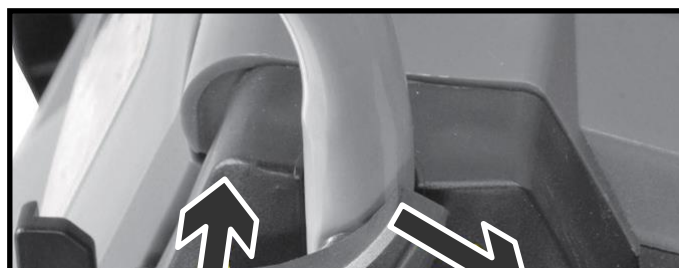



Conecta la barra superior a la inferior utilizando los tornillos de mariposa suministrados.
A continuación, fije el cable al raíl utilizando los soportes de cable suministrados

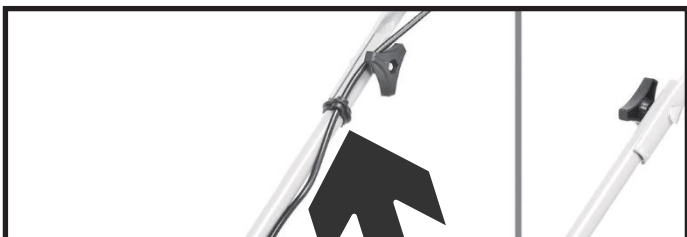

Presione el cable de alimentación en las abrazaderas previstas en las barras



Monte el recogedor de hierba como se muestra.



Para instalar el recogedor en el cortacésped, levante el portón trasero y coloque el recogedor.
IMPORTANTE: Monte o desmonte el recogedor sólo con el motor parado. De lo contrario, existe **un riesgo considerable de lesiones**.

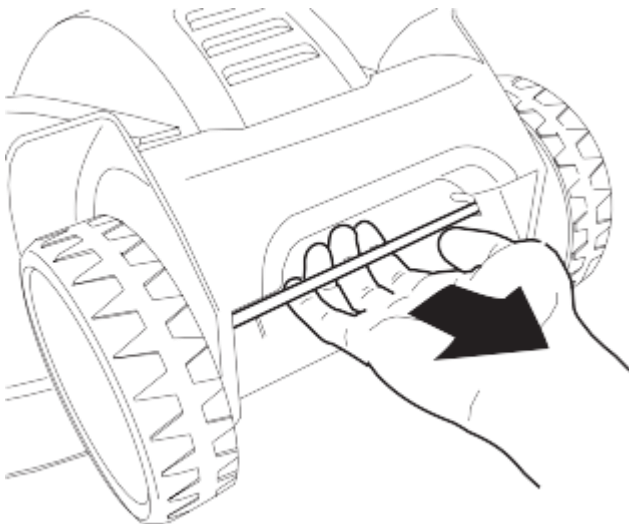

Puede seleccionar tres niveles de corte diferentes mediante el eje trasero. Para ello, enganche la palanca de ajuste de altura en el hueco deseado.



54. Arranque y parada del motor

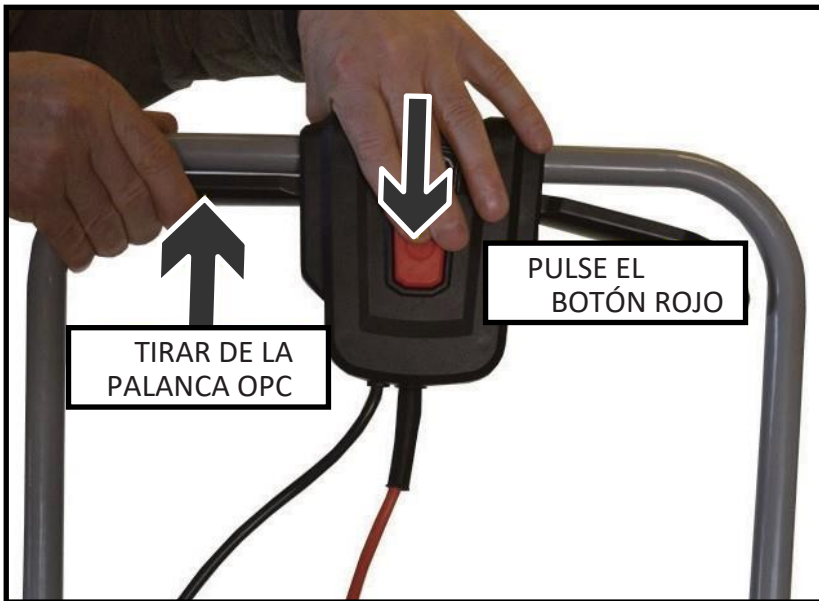

Para arrancar el motor, conecte el cortacésped a la red eléctrica mediante un cable alargador. A continuación, mantenga pulsado el botón de seguridad situado en el centro del panel. A continuación, tire de una de las palancas del acelerador para arrancar el motor.

Pare el motor:

Suelte la palanca del acelerador. El motor se para, pero la **cuchilla puede seguir girando** durante algunas revoluciones. No realice ningún trabajo en el cortacésped hasta que esté seguro **de que la cuchilla se ha detenido por completo.**

55. Instrucciones de trabajo

- Compruebe cuidadosamente toda la zona de siega y retire todos los objetos extraños antes de empezar a segar.
- Utilice el cortacésped sólo cuando no haya terceros en la zona de peligro.
- Siegue sólo cuando la visibilidad sea buena.
- Utilice la máquina únicamente a paso de peatón.
- Utilice el cortacésped sólo cuando la cuchilla esté afilada.
- No siegue por encima de obstáculos (por ejemplo, ramas, raíces de árboles).
- Siegue siempre transversalmente a la pendiente en terrenos inclinados. No siegue cuesta arriba o cuesta abajo ni en pendientes con una inclinación superior a 20°.
- Tenga especial cuidado al cambiar de dirección en terrenos inclinados.
- Antes, entre y después de segar, compruebe las entradas de aire que refrigeran el motor eléctrico y elimine cualquier obstrucción. **Esto sólo debe hacerse con el motor apagado, de lo contrario existe un riesgo considerable de lesiones.**



56. Consejos para la siega

- Empiece a segar lo más cerca posible de la toma de corriente.
- Mantenga siempre el cable alargador en la sección del césped que ya se ha segado.
- Mantenga una altura de corte constante de 3-5 cm; no corte la hierba a menos de la mitad de su altura original.
- No sobrecargue el cortacésped. Si el régimen del motor disminuye notablemente debido a hierba larga y pesada, aumente la altura de corte y siegue varias veces.
- Siegue por la mañana o a última hora de la tarde para evitar que la hierba recién cortada se seque.
- Siegue dos veces por semana durante los periodos de fuerte crecimiento; prolongue los intervalos de siega en consecuencia durante los periodos de escasas precipitaciones.

57. Almacenamiento

- Desconecte siempre la máquina de la red eléctrica para guardarla.
- Para ahorrar espacio durante el almacenamiento, abata la barra superior.
- Guarde la máquina en un lugar seco y fuera del alcance de niños y personas no autorizadas.

58. Eliminación de residuos



NOTA

Póngase en contacto con su ayuntamiento para obtener información sobre las opciones de eliminación,



Reciclaje de materias primas en lugar de eliminación de residuos.

59. Datos técnicos

Motor	Motor eléctrico conexión 220V
Potencia nominal	1200 vatios
Alturas de corte	20 mm-60 mm
Anchura de corte	330 mm
Diámetro ruedas	14 cm delante / 16 cm detrás
Volumen del recogedor de hierba	30l
Nivel de potencia acústica	96 dB
Peso	9 kg

60. UE Konformitätserklärung / Declaración de conformidad

Fabricante / Productor **FUXTEC GmbH**
Kappstraße 69, 71083 Herrenberg Deutschland / Alemania
Correo electrónico: info@fuxtec.de Web: www.fuxtec.de

Designación / nombre Cortacésped eléctrico FX-RME33

Directiva UE / Directiva CE 2006 42 CE
2014/30/UE
2000/14/CE modificada por
2005/88/CE Anexo IV

Normas aplicables / Normas aplicables

EN 62841-1:2015+AC:15+A11:2022
ES IEC 62841-4-3:2021+A11:2021
EN 62233:2008
ES IEC 55014-1:2021
ES IEC 55014-2:2021
EN IEC 61000-3-2:2019+A1:2021
EN 61000-3-3:2013+A1:2019+A2:2021

Por la presente declaramos que la máquina arriba mencionada, en la versión comercializada por nosotros, cumple los requisitos básicos de seguridad y salud de la Directiva CE enumerada. Cualquier manipulación o modificación de la máquina que no haya sido expresamente autorizada por nosotros con antelación anula el presente documento.

Por la presente declaramos que la máquina arriba mencionada cumple los requisitos esenciales de seguridad y salud de las directivas CE arriba mencionadas. Cualquier manipulación o modificación de la máquina que no haya sido explícitamente autorizada por nosotros de antemano anula este documento.

Almacenamiento de la documentación técnica: FUXTEC GmbH • Kappstraße 69 • 71083 Herrenberg • Alemania, L. Zirkler, Director General.

Herrenberg, 29 de noviembre de 2023



Leonhard Zirkler FUXTEC GmbH
KAPPSTRASSE 69
71083 HERRENBERG ALEMANIA

VERSAO PORTUGUESA

61. Introdução e segurança

Nunca permita que crianças ou pessoas que não estejam familiarizadas com estas instruções utilizem a ferramenta de jardim. As crianças devem ser vigiadas para garantir que não brincam com o aparelho.

Utilização prevista

Este aparelho destina-se exclusivamente ao corte de relva para uso privado.

O aparelho deve ser utilizado de acordo com as

O produto só deve ser utilizado de acordo com as descrições e instruções de segurança fornecidas. Qualquer outra utilização não está de acordo com a utilização prevista. A utilização incorrecta invalida a garantia e implica a exclusão de qualquer responsabilidade por parte do fabricante. O utilizador é responsável por todos os danos causados a terceiros e aos seus bens. Utilizar o aparelho apenas nas condições técnicas especificadas e fornecidas pelo fabricante. As modificações não autorizadas no aparelho excluem a responsabilidade do fabricante por quaisquer danos daí resultantes.

Redução das vibrações e do ruído

Para minimizar o impacto das vibrações e do ruído, limite as horas de trabalho, utilize regulações que permitam reduzir as emissões de vibrações e de ruído e use equipamento de proteção individual.

Respeitar os seguintes pontos para minimizar a exposição a vibrações e ruídos:

- Utilizar o produto apenas para o fim a que se destina, de acordo com o projeto e as instruções.
- Certificar-se de que o produto está em perfeitas condições e bem conservado.
- Utilize os acessórios corretos e certifique-se de que estão em boas condições.
- Segurar o produto com firmeza, mas não de forma tensa, pelas pegadas fornecidas.
- Efetuar a manutenção do produto de acordo com estas instruções e mantê-lo bem lubrificado.
- Planeie o seu horário de trabalho de acordo com estas instruções, de modo a distribuir uma carga de trabalho mais elevada por um período de tempo mais longo.

Emergência

- Familiarizar-se com a utilização do produto através da leitura integral do manual de instruções. Memorize as instruções de segurança e siga-as à risca. Isto ajudá-lo-á a evitar riscos e perigos.

- Preste sempre atenção quando utilizar o produto, para que possa reconhecer e reagir aos perigos numa fase precoce. Uma intervenção rápida pode evitar ferimentos graves e danos materiais.

Riscos residuais

Mesmo que este cortador de relva seja utilizado de acordo com as instruções, existem sempre riscos residuais. Os seguintes perigos podem estar relacionados com a conceção e a construção deste cortador de relva:

- p) Ferimentos e danos materiais provocados por peças voadoras.
- q) Danos auditivos se não usar proteção auditiva adequada ou se utilizar o cortador de relva durante um longo período de tempo.
- r) Danos para a saúde resultantes das vibrações mão-braço se o cortador de relva for utilizado durante um longo período de tempo ou se não for corretamente utilizado e mantido.

62. Instruções de segurança para cortadores de relva

Instruções gerais de segurança

- Para sua própria segurança e para a segurança de terceiros, leia este manual de instruções e as respectivas instruções de segurança antes de utilizar o aparelho. Guarde o manual de instruções e as suas instruções de segurança para utilização posterior e mantê-las seguras para referência futura. pronto a usar para qualquer utilização.
- Entregar o manual de instruções juntamente com o aparelho, caso este mude de mãos.
- As pessoas que operam o aparelho não devem estar sob a influência de substâncias tóxicas (por exemplo, álcool, drogas ou medicamentos).
- Utilizar o aparelho apenas no modo de funcionamento prescrito e fornecido pelo fabricante. condição técnica. As modificações não autorizadas no aparelho excluem a responsabilidade do fabricante por quaisquer danos daí resultantes.
- Utilizar o aparelho apenas à luz do dia ou sob boa iluminação artificial.
- Utilize o aparelho apenas em condições climatéricas secas. Mantenha-o afastado da chuva ou de condições de humidade. A entrada de água no aparelho aumenta o risco de choque elétrico.
- Desligue o aparelho e retire a bateria nas seguintes condições:
 - ♦ se o aparelho for deixado sem vigilância;
 - ♦ se o aparelho começar a vibrar excessivamente.

Antes da utilização

- Familiarize-se com o aparelho e com as suas funções e comandos antes de iniciar os trabalhos.
- Verificar se o aparelho apresenta sinais de desgaste ou danos antes da colocação em funcionamento e após um impacto.
- Não utilizar um aparelho cujo interruptor esteja defeituoso e já não possa ser ligado ou desligado.

- Verificar se todas as porcas, parafusos e parafusos estão bem apertados para garantir o funcionamento seguro do aparelho.
- Nunca utilize um aparelho com peças danificadas ou em falta. Mandar repará-las ou, se necessário, substituí-las por um especialista qualificado ou por uma oficina especializada.
- Ao trabalhar com ou no aparelho, use sempre sapatos resistentes, calças compridas e o equipamento de proteção individual adequado (óculos de proteção, proteção auditiva, luvas de trabalho com boa aderência, etc.). O uso de equipamento de proteção individual reduz o risco de ferimentos.

Quando utilizado

Não ligue o aparelho se houver pessoas (especialmente crianças) ou animais nas imediações.

Assegurar que as crianças não brincam com o aparelho.

Interrompa o trabalho se notar que há pessoas (especialmente crianças) ou animais de estimação por perto.

Trabalhar em declives acentuados pode ser perigoso. Certifique-se de que tem um pé firme e corte a relva lentamente. Corte sempre ao longo do declive e não para cima e para baixo. Tenha especial cuidado ao mudar de direção. Existe o risco de tombar!

Não cortar a relva em declives acentuados. Tenha especial cuidado ao deslocar-se para trás durante o corte e ao puxar o cortador de relva na sua direção.

Não inclinar o cortador de relva quando ligar o motor.

Mantenha uma distância de segurança indicada pela estrutura do punho.

Só ligue o motor quando os seus pés estiverem a uma distância segura da lâmina de corte. Tenha cuidado e não toque na lâmina de corte em rotação. Desligue o cortador de relva antes de o inclinar ou de o transportar, por exemplo, de/para o relvado ou sobre caminhos. Nunca conduza sobre gravilha com o motor em funcionamento. Existe o risco de ser atingido por pedras!

Desligar o motor antes de levantar ou transportar o cortador de relva

até que a lâmina de corte esteja parada. Não regular a altura de corte enquanto o motor não estiver desligado e a lâmina de corte não estiver parada. Nunca abrir a tampa de descarga com o motor em funcionamento. Antes de retirar o dispositivo de recolha de relva, desligar o motor e esperar até que a lâmina de corte esteja parada. Depois de esvaziar o dispositivo de captação de relva, voltar a colocá-lo cuidadosamente e certificar-se de que o dispositivo de captação de relva está bem fixo ao cortador de relva. Se possível, não cortar a relva molhada. Não trabalhar com a ferramenta de jardim num ambiente potencialmente explosivo onde existam líquidos, gases ou poeiras inflamáveis.

Quando interromper o trabalho, nunca deixe o aparelho sem vigilância e guarde-o num local seguro.

Após a utilização

Desligar o aparelho e só depois colocar o aparelho num local seguro.

Não guardar o aparelho ao alcance das crianças. Assegurar-se de que as ranhuras de ventilação do aparelho estão limpas.







Mantenha todas as porcas, parafusos e parafusos apertados para garantir que o cortador de relva está em condições de funcionamento seguras.

Controlar frequentemente o dispositivo de captação de relva quanto a desgaste ou danos.

Utilizar apenas uma lâmina de corte destinada a este cortador de relva.

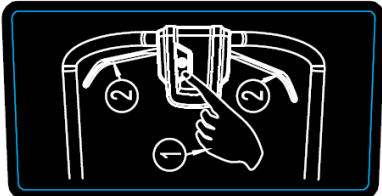
As reparações só podem ser efectuadas por um técnico qualificado ou por um centro de assistência técnica.

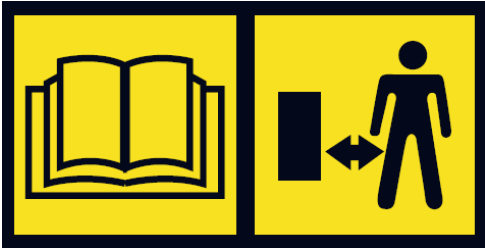
63. Informações e avisos

 <p>ELECTRIC LAWNMOWER FX-RME33 Power Source: 220-240 V, 50/60 Hz, IPX4 Motor: 1200 W Working Width: 330 mm Weight: 9 kg S/N:</p>  	<p>Dados técnicos do cortador de relva: Motor 220V Potência 1200 Watt Largura de corte 330mm Peso líquido 9kg Nível de potência sonora 96dB</p>
	<p>Instruções de utilização para o arranque do cortador de relva</p>
	<p>Risco de ferimentos: manter as mãos e os pés afastados!</p>
	<p>Ler atentamente o manual de instruções e manter uma distância segura das zonas perigosas</p>
	<p>NÃO conduza o cortador de relva sobre o cabo de alimentação e desligue o cortador de relva da fonte de alimentação antes de efetuar qualquer trabalho no aparelho.</p>
	<p>Existe o risco de choque elétrico se for utilizado incorretamente. Manter as mãos e os pés afastados da unidade de corte!</p>



Cuidado. Os objectos podem ser arrastados pelo cortador de relva. Por isso, certifique-se de que a área a ser cortada está livre de objectos.

64. Apresentação



- 29) Barreira superior
- 30) Pegas de gás
- 31) Caixa de distribuição com interruptor de ligar/desligar e ficha de rede
- 32) Parafuso da asa longarina superior
- 33) Roda dianteira e traseira
- 34) Apanhador de relva
- 35) Parafuso da asa longarina inferior

65. Montagem

Notas importantes sobre a montagem do corta-relva

Antes de montar e utilizar o cortador de relva elétrico, leia atentamente todo o manual de instruções e as instruções nele contidas.

Retirar o cortador de relva da embalagem de cartão e verificar se não existem peças soltas na embalagem.



Fixe a barra inferior a ambos os lados do cortador utilizando o parafuso de orelhas fornecido e o parafuso M8 na estrutura do cortador.

Primeiro, desaperte os parafusos, depois guie a barra inferior para o cortador e coloque a anilha entre os parafusos de orelhas e a barra para uma melhor fixação.

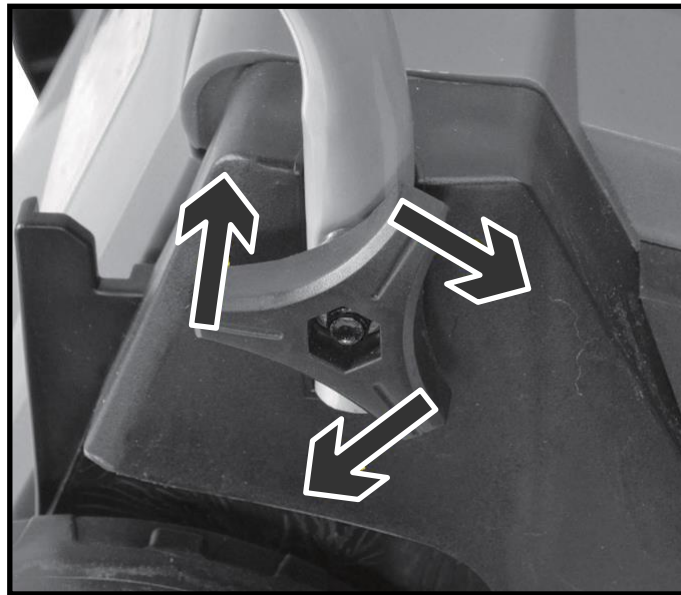

Ligar a barra superior à barra inferior com os parafusos de orelhas fornecidos.
Em seguida, fixar o cabo à calha com os suportes de cabo fornecidos



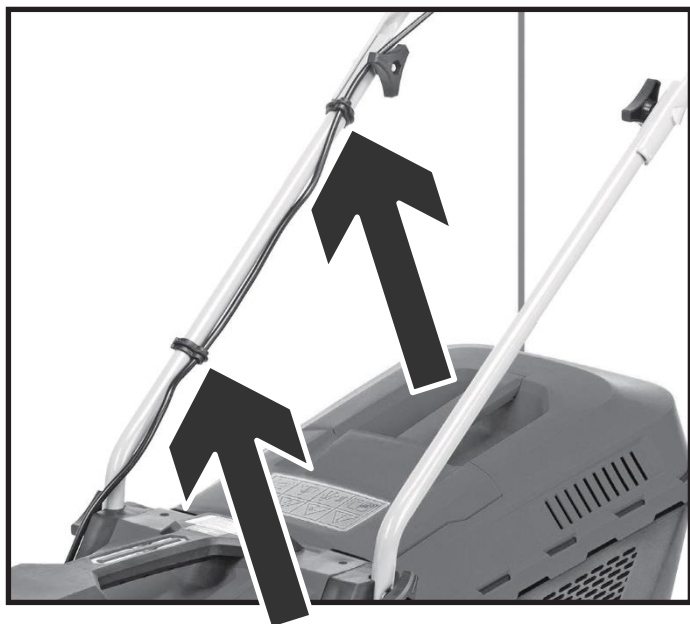

Pressionar o cabo de alimentação nas braçadeiras fornecidas nas barras.



Montar o apanhador de relva como indicado.





Para instalar o dispositivo de captação de relva no cortador, levantar a porta traseira e fixar o dispositivo de captação de relva.
IMPORTANTE: Instalar ou desmontar o dispositivo de captação de relva apenas com o motor desligado. Caso contrário, existe **um risco considerável de ferimentos!**

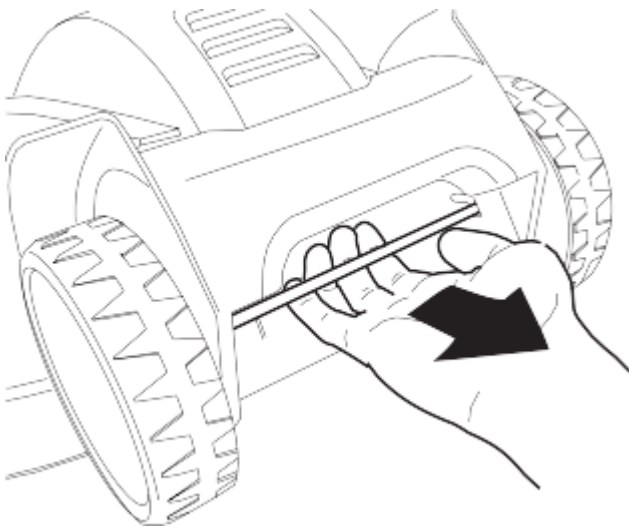

É possível selecionar três níveis de corte diferentes utilizando o eixo traseiro. Para o efeito, encaixe a alavanca de regulação da altura na reentrância desejada.



66. Arranque e paragem do motor

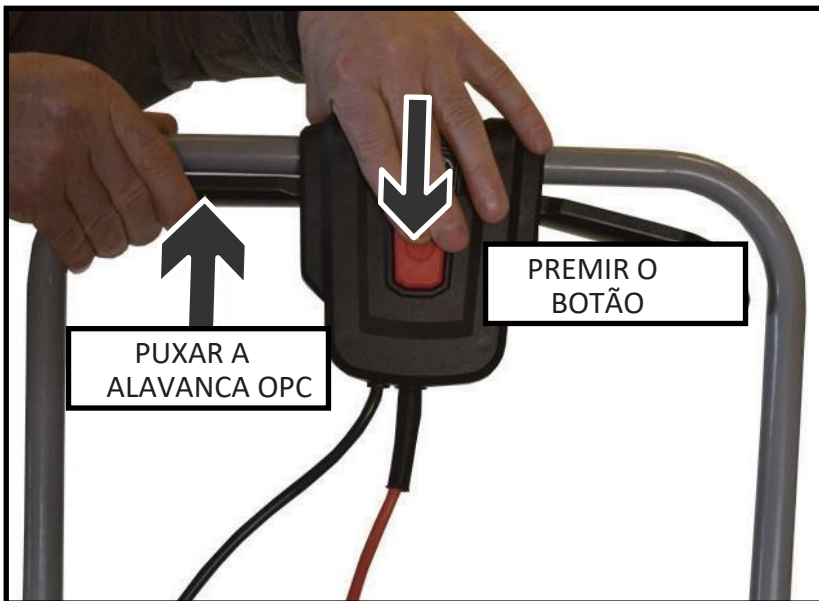

Para ligar o motor, ligar o corta-relva à rede eléctrica através de um cabo de extensão. Em seguida, prima e mantenha premido o botão de segurança situado no centro do painel. Em seguida, puxe uma das alavancas do acelerador para ligar o motor.

Parar o motor:

Solte a alavanca do acelerador. O motor pára, mas a **lâmina pode continuar a rodar** durante algumas rotações. Não efectue qualquer trabalho no cortador até ter a certeza de **que a lâmina está completamente parada.**

67. Instruções de trabalho

- Verifique cuidadosamente toda a área de corte e retire todos os objectos estranhos antes de começar a cortar a relva.
- Utilizar o cortador de relva apenas quando não houver terceiros na zona de perigo.
- Cortar a relva apenas quando a visibilidade é boa.
- Utilizar a máquina apenas a um ritmo de marcha.
- Utilizar o cortador de relva apenas quando a lâmina estiver afiada.
- Não cortar a relva por cima de obstáculos (por exemplo, ramos, raízes de árvores).
- Corte sempre ao longo do declive em terrenos inclinados. Não corte a relva a subir ou a descer, nem em declives com uma inclinação superior a 20°.
- Tenha especial cuidado ao mudar de direção em terrenos inclinados.
- Antes, entre e depois do corte, verificar as entradas de ar que arrefecem o motor elétrico e eliminar eventuais obstruções. **Esta operação só pode ser efectuada com o motor desligado, caso contrário existe um risco considerável de ferimentos!**



68. Conselhos para o processo de corte de relva

- Comece a cortar a relva o mais próximo possível da tomada.
- Mantenha sempre o cabo de extensão na secção do relvado que já foi cortada.
- Manter uma altura de corte constante de 3-5 cm; não cortar a relva a menos de metade da sua altura original.
- Não sobrecarregar o cortador de relva! Se a velocidade do motor diminuir sensivelmente devido a relva longa e pesada, aumentar a altura de corte e cortar a relva várias vezes.
- Cortar a relva de manhã ou ao fim da tarde para evitar que a relva acabada de cortar seque.
- Cortar a relva duas vezes por semana durante os períodos de forte crescimento; prolongar os intervalos de corte em conformidade durante os períodos de baixa precipitação.

69. Armazenamento

- Desligar sempre a máquina da alimentação eléctrica para a guardar.
- Para poupar espaço durante a arrumação, dobre a barra superior para baixo.
- Guardar o aparelho num local seco e fora do alcance das crianças e das pessoas não autorizadas.

70. Eliminação de resíduos



NOTA

Para obter informações sobre as opções de eliminação, contacte a sua autoridade local/cidade,



Reciclagem de matérias-primas em vez de eliminação de resíduos.

71. Dados técnicos

Motor	Ligação do motor elétrico a 220V
Potência nominal	1200 watts
Alturas de corte	20mm-60mm
Largura de corte	330 mm
Diâmetro das rodas	14cm à frente / 16cm atrás
Volume do apanhador de relva	30l
Nível de potência sonora	96dB
Peso	9 kg

72. UE Konformitätserklärung / Declaração de Conformidade

Fabricante / Produtor **FUXTEC GmbH**
Kappstraße 69, 71083 Herrenberg Deutschland / Alemanha
Correio eletrónico: info@fuxtec.de Web: www.fuxtec.de

Designação / nome Cortador de relva elétrico FX-RME33

Diretiva da UE / Diretiva CE 2006 42 CE
2014/30/UE
2000/14/CE alterada pela
2005/88/CE Anexo IV

Normas aplicáveis / Normas aplicáveis

EN 62841-1:2015+AC:15+A11:2022
EN IEC 62841-4-3:2021+A11:2021
EN 62233:2008
EN IEC 55014-1:2021
EN IEC 55014-2:2021
EN IEC 61000-3-2:2019+A1:2021
EN 61000-3-3:2013+A1:2019+A2:2021

Declaramos que a máquina acima mencionada, na versão por nós colocada no mercado, está em conformidade com as exigências fundamentais de segurança e de saúde da diretiva CE mencionada. Qualquer manipulação ou modificação da máquina que não tenha sido previamente autorizada por nós, de forma expressa, torna este documento nulo e sem efeito.

Declaramos que a máquina acima mencionada cumpre os requisitos essenciais de segurança e saúde das diretivas CE acima mencionadas. Qualquer manipulação ou alteração da máquina que não seja explicitamente autorizada por nós com antecedência torna este documento nulo e sem efeito.

Armazenamento dos documentos técnicos: FUXTEC GmbH • Kappstraße 69 • 71083 Herrenberg • Alemanha, L. Zirkler, Diretor Geral

Herrenberg, 29 de novembro de 2023



Leonhard Zirkler FUXTEC GmbH
KAPPSTRASSE 69
71083 HERRENBERG ALEMANHA

NEDERLANDSE VERSIE

73. Introductie en beveiliging

Laat het tuingereedschap nooit gebruiken door kinderen of personen die niet bekend zijn met deze instructies. Kinderen moeten onder toezicht staan om ervoor te zorgen dat ze niet met het apparaat spelen.

Beoogd gebruik

Dit apparaat is uitsluitend bedoeld voor het maaien van particuliere gazons.

Het apparaat moet worden gebruikt in overeenstemming met de Het product mag alleen worden gebruikt in overeenstemming met de meegeleverde beschrijvingen en veiligheidsinstructies. Elk ander gebruik is niet in overeenstemming met het beoogde gebruik. Bij onjuist gebruik vervalt de garantie en wijst de fabrikant alle verantwoordelijkheid af. De gebruiker is aansprakelijk voor alle schade aan derden en hun eigendommen. Gebruik het apparaat alleen in de technische staat die door de fabrikant is gespecificeerd en geleverd. Ongeoorloofde wijzigingen aan het apparaat sluiten de aansprakelijkheid van de fabrikant voor daaruit voortvloeiende schade uit.

Trillings- en geluidsreductie

Om de impact van trillingen en geluid te minimaliseren, beperkt u de werktijden, gebruikt u instellingen voor lagere trillings- en geluidsemisies en draagt u persoonlijke beschermingsmiddelen.

Neem de volgende punten in acht om blootstelling aan trillingen en geluid tot een minimum te beperken:

- Gebruik het product alleen zoals bedoeld en in overeenstemming met het ontwerp en de instructies.
- Zorg ervoor dat het product in perfecte staat en goed onderhouden is.
- Gebruik de juiste accessoires en zorg ervoor dat ze in goede staat zijn.
- Houd het product stevig maar niet gespannen vast aan de bijgeleverde handgrepen.
- Onderhoud het product volgens deze instructies en houd het goed gesmeerd.
- Plan je werktijden volgens deze instructies om een hogere werklast over een langere periode te spreiden.

Noodgevallen

- Maak uzelf vertrouwd met het gebruik van het product door de gebruiksaanwijzing volledig te lezen. Leer de veiligheidsinstructies uit het hoofd en volg ze nauwkeurig op. Zo voorkomt u risico's en gevaren.

- Let altijd goed op wanneer u het product gebruikt, zodat u gevaren in een vroeg stadium kunt herkennen en erop kunt reageren. Snel ingrijpen kan ernstig letsel en schade aan eigendommen voorkomen.

Overblijvende risico's

Zelfs als u deze grasmaaier gebruikt volgens de instructies, zijn er altijd restrisico's. De volgende gevaren kunnen ontstaan in verband met het ontwerp en de constructie van deze grasmaaier:

- s) Verwondingen en materiële schade door rondvliegende onderdelen.
- t) Gehoorschade als u geen geschikte gehoorbescherming draagt of de grasmaaier gedurende langere tijd gebruikt.
- u) Schade aan de gezondheid als gevolg van hand-armtrillingen als de grasmaaier gedurende langere tijd wordt gebruikt of niet goed wordt geleid en onderhouden.

74. Veiligheidsinstructies voor grasmaaiers

Algemene veiligheidsinstructies

- Lees voor uw eigen veiligheid en die van anderen deze gebruiksaanwijzing en de bijbehorende veiligheidsvoorschriften voordat u het apparaat in gebruik neemt. Bewaar de gebruiksaanwijzing en de veiligheidsinstructies voor later gebruik en bewaar ze voor toekomstig gebruik. bij de hand voor elk gebruik.
- Geef de gebruiksaanwijzing samen met het apparaat door als het in andere handen overgaat.
- Personen die het apparaat bedienen mogen niet onder invloed zijn van bedwelmende middelen (bijv. alcohol, drugs of medicijnen).
- Gebruik het apparaat alleen in de door de fabrikant voorgeschreven en geleverde bedrijfsmodus. technische voorwaarde. Ongeoorloofde wijzigingen aan het apparaat sluiten de aansprakelijkheid van de fabrikant voor daaruit voortvloeiende schade uit.
- Gebruik het apparaat alleen bij daglicht of goed kunstlicht.
- Gebruik het apparaat alleen bij droog weer. Houd het uit de buurt van regen of natte omstandigheden. Als er water in het apparaat komt, neemt het risico op elektrische schokken toe.
- Schakel het apparaat uit en verwijder de batterij onder de volgende omstandigheden:
 - ♦ als het apparaat onbeheerd wordt achtergelaten;
 - ♦ als het apparaat overmatig begint te trillen.

Voor gebruik

- Maak uzelf vertrouwd met het apparaat en de functies en bedieningselementen voordat u met de werkzaamheden begint.
- Controleer het apparaat op tekenen van slijtage of schade voor ingebruikname en na een botsing.
- Gebruik geen apparaten waarvan de schakelaar defect is en niet meer kan worden in- of uitgeschakeld.

- Controleer of alle moeren, bouten en schroeven goed vastzitten, zodat het apparaat veilig kan worden gebruikt.
- Gebruik nooit een apparaat met beschadigde of ontbrekende onderdelen. Laat ze repareren of, indien nodig, vervangen door een gekwalificeerde specialist of gespecialiseerde werkplaats.
- Draag bij het werken met of aan het apparaat altijd stevige schoenen, een lange broek en de juiste persoonlijke beschermingsmiddelen (veiligheidsbril, gehoorbescherming, werkhandschoenen met een goede grip, enz.) Het dragen van persoonlijke beschermingsmiddelen vermindert het risico op letsel.

Bij gebruik

Schakel het apparaat niet in als er mensen (vooral kinderen) of dieren in de buurt zijn. Zorg ervoor dat kinderen niet met het apparaat spelen.

Onderbreek het werk als je merkt dat er mensen (vooral kinderen) of huisdieren in de buurt zijn. Werken op steile hellingen kan gevaarlijk zijn. Zorg dat je stevig staat en maai langzaam. Maai altijd dwars op de helling en niet op en neer. Wees vooral voorzichtig als je van richting verandert. Het risico bestaat dat je omkantelt!

Maai niet op steile hellingen. Wees vooral voorzichtig wanneer u achteruit beweegt tijdens het maaien en de grasmaaier naar u toe trekt.

Kantel de grasmaaier niet wanneer u de motor inschakelt.

Houd een veilige afstand aan zoals aangegeven door het handgreepframe.

Zet de motor pas aan als je voeten zich op een veilige afstand van het snijblad bevinden. Wees voorzichtig en reik niet in het draaiende snijblad. Schakel de grasmaaier uit voordat u hem kantelt of transporteert, bijv. van / naar het gazon of over paden. Rij nooit over grind terwijl de motor draait. Er bestaat een risico om door stenen geraakt te worden!

Schakel de motor uit voordat u de grasmaaier optilt of vervoert.

tot het maimes tot stilstand is gekomen. Verstel de maaihoogte pas nadat de motor is uitgeschakeld en het maimes tot stilstand is gekomen. Open de uitwerpklep nooit terwijl de motor draait. Voordat u de grasvanger verwijdert, schakelt u de motor uit en wacht u tot het snijblad tot stilstand is gekomen. Nadat u de grasvanger heeft geleegd, bevestigt u deze weer voorzichtig en zorgt u ervoor dat de grasvanger stevig aan de grasmaaier is bevestigd. Maai indien mogelijk geen nat gras. Werk niet met het tuingereedschap in een explosiegevaarlijke omgeving met ontvlambare vloeistoffen, gassen of stof. Laat het apparaat nooit onbeheerd achter wanneer u het werk onderbreekt en berg het op een veilige plaats op.

Na gebruik

Schakel het apparaat uit en plaats het pas daarna op een veilige plaats.

Bewaar het apparaat niet binnen het bereik van kinderen. Zorg ervoor dat de ventilatiesleuven in het apparaat schoon zijn.







Houd alle moeren, bouten en schroeven aangedraaid om ervoor te zorgen dat de grasmaaier in veilige staat is.

Controleer de grasvanger regelmatig op slijtage of schade.

Gebruik alleen een maimes dat bedoeld is voor deze grasmaaier.

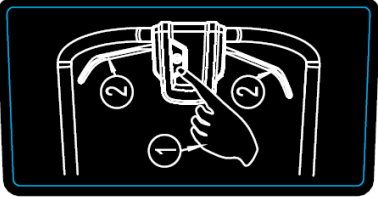
Laat reparaties alleen uitvoeren door een gekwalificeerde technicus of een servicecentrum.

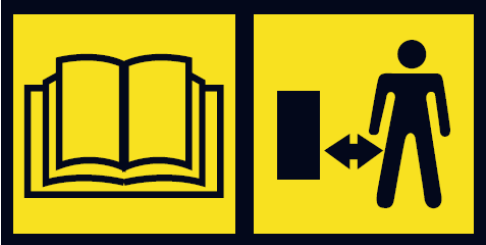
75. Informatie en waarschuwingen

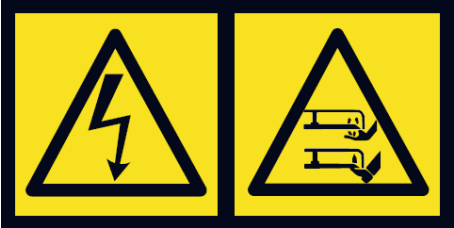
<p>FUXTEC <small>FUXTEC GmbH Kappstraße 69 71083 Herrenberg, Germany</small></p> <p>ELECTRIC LAWNMOWER FX-RME33</p> <p>Power Source: 220-240 V, 50/60 Hz, IPX4 Motor: 1200 W Working Width: 330 mm Weight: 9 kg S/N:</p>  	<p>Technische specificaties van de maaier: Aandrijving 220V Vermogen 1200 Watt Maaibreedte 330mm Nettogewicht 9kg Geluidsniveau 96dB</p>
	<p>Bedieningsinstructies voor het starten van de maaier</p>
	<p>Risico op letsel: houd je handen en voeten uit de buurt!</p>
	<p>Lees de bedieningsinstructies zorgvuldig en bewaar een veilige afstand tot gevaarlijke gebieden</p>
	<p>Rijd NIET met de maaier over de stroomkabel en koppel de maaier los van de stroomvoorziening voordat u werkzaamheden aan het apparaat uitvoert.</p>
	<p>Bij onjuist gebruik bestaat het risico op een elektrische schok. Houd uw handen en voeten uit de buurt van de snijeenheid!</p>



Wees voorzichtig. Voorwerpen kunnen door de maaier worden opgewerveld. Zorg er daarom voor dat het te maaien gebied vrij is van voorwerpen.

76. Presentatie



- 36) Bovenligger
- 37) Gas handgrepen
- 38) Schakelkast met aan/uit-schakelaar en netstekker
- 39) Vleugelschroef bovenligger
- 40) Voor- en achterwiel
- 41) Grasvanger
- 42) Vleugelschroef onderste ligger

77. Montage

Belangrijke opmerkingen over het monteren van de maaier

Lees voordat u de elektrische grasmaaier in elkaar zet en in gebruik neemt de volledige gebruiksaanwijzing en de instructies daarin zorgvuldig door.

Haal de grasmaaier uit de kartonnen verpakking en controleer of er geen losse onderdelen in de verpakking zitten.



Bevestig de onderste stang aan beide zijden van de maaier met de meegeleverde vleugelbout en de M8-bout op het frame van de maaier.

Draai eerst de bouten los, leid dan de onderste stang naar de maaier en plaats de sluitring tussen de vleugelbouten en de stang voor een betere bevestiging.

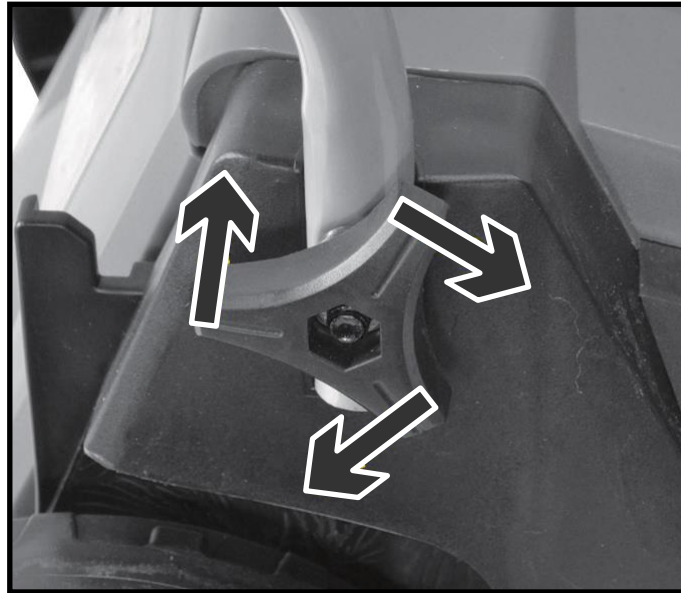

Verbind de bovenste stang met de onderste stang met behulp van de meegeleverde vleugelschroeven. Bevestig vervolgens de kabel aan de rail met de meegeleverde kabelbeugels.



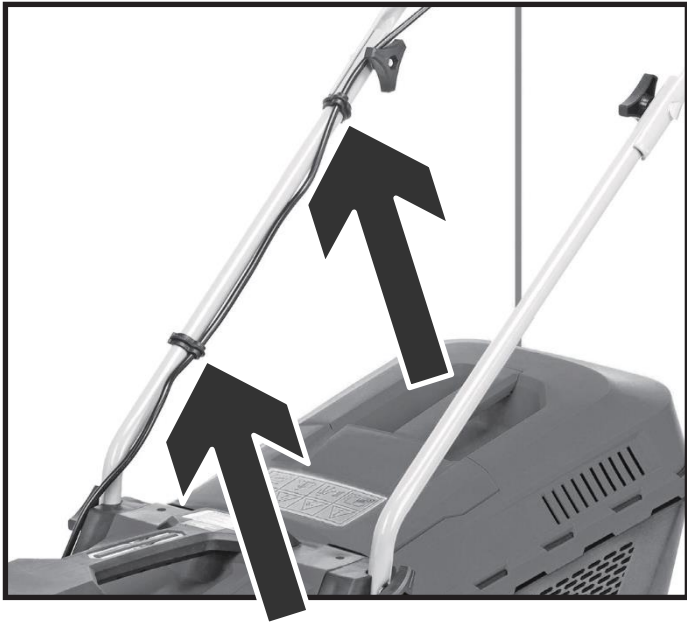

Druk de voedingskabel in de klemmen op de stangen.

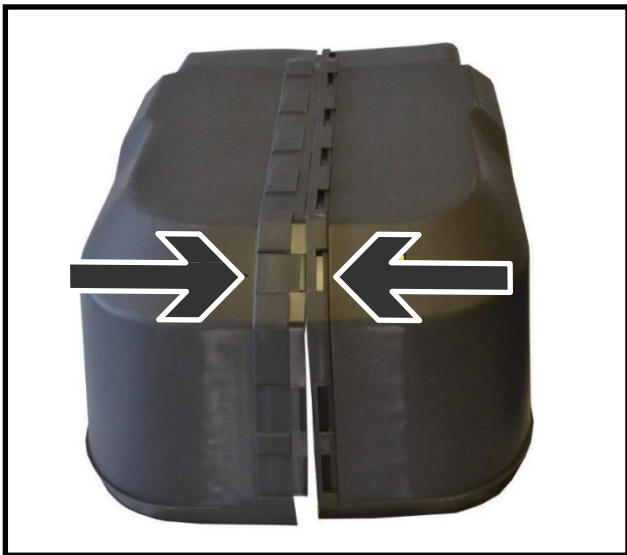

Zet de grasvanger in elkaar zoals afgebeeld.





Om de grasvanger op de maaier te installeren, tilt u de achterklep op en bevestigt u de grasvanger.

BELANGRIJK: Monteer of demonteer de grasvanger alleen als de motor is uitgeschakeld. Anders bestaat er een aanzienlijk risico op letsel!

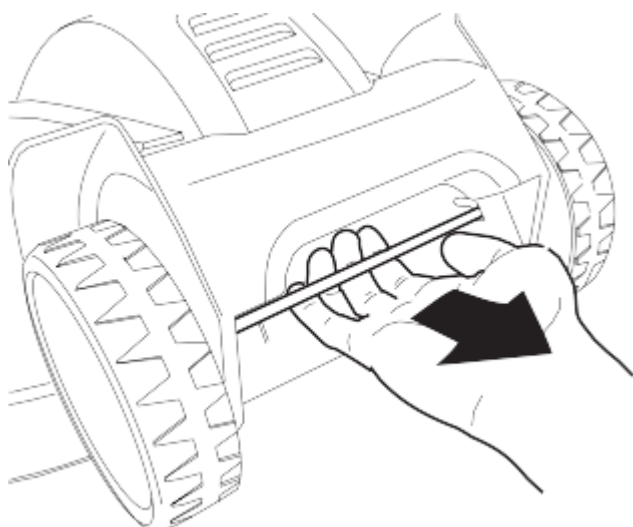

Je kunt drie verschillende maainiveaus selecteren met behulp van de achteras. Om dit te doen, haak je de hoogteverstelhendel in de gewenste uitsparing.

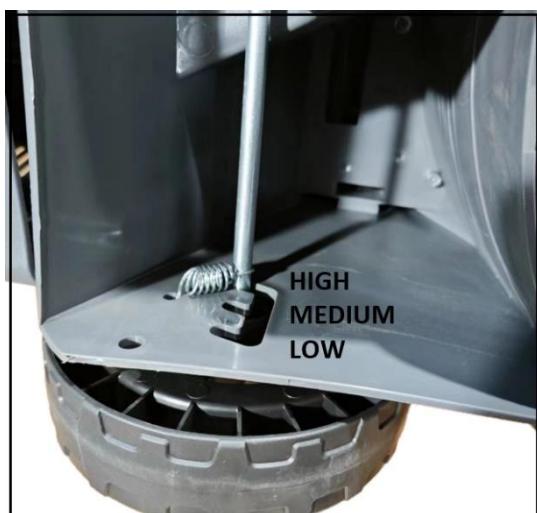

78. De motor starten en stoppen

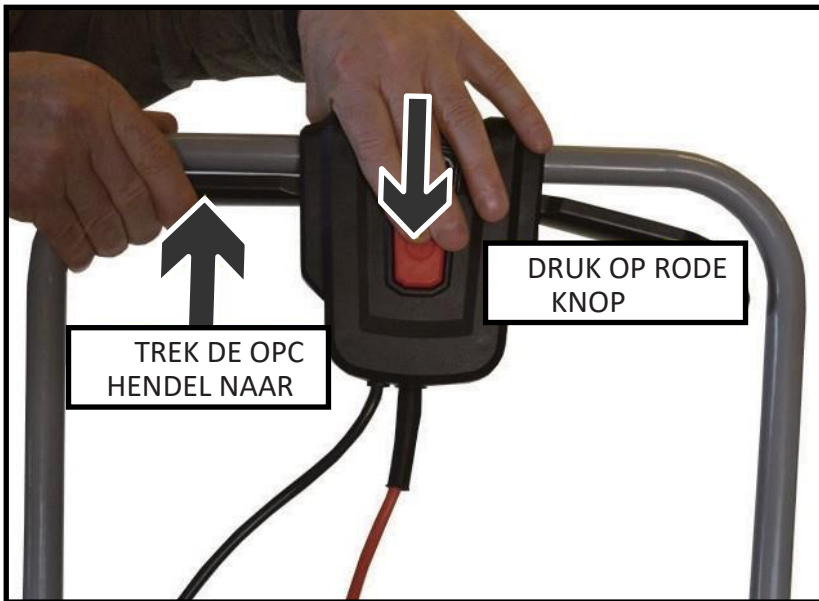

Om de motor te starten, sluit je de maaier aan op het lichtnet met een verlengsnoer. Houd vervolgens de veiligheidsknop in het midden van het paneel ingedrukt. Trek vervolgens aan een van de gashendels om de motor te starten.

Stop de motor:

Laat de gashendel los. De motor stopt, maar het **mes kan nog** enkele omwentelingen blijven draaien. Voer geen werkzaamheden aan de maaier uit totdat u zeker weet **dat het mes volledig tot stilstand is gekomen.**

79. Werkinstructies

- Controleer het hele maaigebied zorgvuldig en verwijder alle vreemde voorwerpen voordat je begint met maaien.
- Gebruik de grasmaaier alleen als er zich geen derden in de gevarenzone bevinden.
- Maai alleen als het zicht goed is.
- Bedien de machine alleen stapvoets.
- Gebruik de maaier alleen als het mes scherp is.
- Maai niet over obstakels (bijv. takken, boomwortels).
- Maai altijd dwars op de helling op hellend terrein. Maai niet bergop of bergaf of op hellingen met een helling van meer dan 20°.
- Wees vooral voorzichtig bij het veranderen van richting op hellend terrein.
- Controleer voor, tussen en na het maaien de luchtinlaten die de elektromotor koelen en verwijder eventuele verstoppingen. **Dit mag alleen worden gedaan als de motor is uitgeschakeld, anders bestaat er een aanzienlijk risico op letsel!**



80. Tips voor het maaiproces

- Begin zo dicht mogelijk bij het stopcontact te maaien.
- Houd de verlengkabel altijd op het deel van het gazon dat al gemaaid is.
- Houd een constante maaihoogte van 3-5 cm aan; maai het gras niet tot minder dan de helft van de oorspronkelijke hoogte.
- Overbelast de grasmaaier niet! Als het motortoerental merkbaar afneemt door lang, zwaar gras, verhoog dan de maaihoogte en maai meerdere keren.
- Maai 's ochtends of laat in de middag om te voorkomen dat het pas gemaaide gras uitdroogt.
- Maai twee keer per week tijdens perioden van sterke groei; verleng de maaiperioden dienovereenkomstig tijdens perioden van weinig neerslag.

81. Opslag

- Haal altijd de stekker uit het stopcontact als u het apparaat opbergt.
- Om ruimte te besparen tijdens het opbergen, klap je de bovenste balk naar beneden.
- Bewaar het apparaat op een droge plaats en buiten het bereik van kinderen en onbevoegden.

82. Afvalverwijdering



OPMERKING

Neem contact op met uw gemeente voor informatie over verwijderingsopties,



Recycling van grondstoffen in plaats van afvalverwerking.

83. Technische gegevens

Motor	Elektrische motor 220V aansluiting
Nominaal vermogen	1200 watt
Snijhoogtes	20mm-60mm
Snijbreedte	330 mm
Diameter wielen	14cm voor / 16cm achter
Volume grasvanger	30l
Geluidsvermogen	96 dB
Gewicht	9kg

84. EU Conformiteitsverklaring

Fabrikant / Producent **FUXTEC GmbH**
Kappstraße 69, 71083 Herrenberg Duitsland
E-mail: info@fuxtec.de Web: www.fuxtec.de

Benaming / naam Elektrische grasmaaier FX-RME33

EU-richtlijn / EG-richtlijn 2006 42 EG
2014/30/EU
2000/14/EG gewijzigd door
2005/88/EG Bijlage IV

Toepasselijke normen / Toepasselijke normen

EN 62841-1:2015+AC:15+A11:2022
EN IEC 62841-4-3:2021+A11:2021
EN 62233:2008
EN IEC 55014-1:2021
EN IEC 55014-2:2021
EN IEC 61000-3-2:2019+A1:2021
EN 61000-3-3:2013+A1:2019+A2:2021

Hierbij verklaren wij dat bovengenoemde machine, in de door ons op de markt gebrachte versie, voldoet aan de fundamentele veiligheids- en gezondheidseisen van de vermelde EG-richtlijn. Elke manipulatie of wijziging van de machine die niet vooraf uitdrukkelijk door ons is goedgekeurd, maakt dit document ongeldig.

Hierbij verklaren wij dat de hierboven genoemde machine voldoet aan de essentiële veiligheids- en gezondheidseisen van de hierboven genoemde EG-richtlijnen. Elke manipulatie of verandering van de machine die niet vooraf uitdrukkelijk door ons is goedgekeurd, maakt dit document ongeldig.

Opslag van de technische documenten: FUXTEC GmbH • Kappstraße 69 • 71083 Herrenberg • Duitsland, L. Zirkler, algemeen directeur

Herrenberg, 29 november 2023



Leonhard Zirkler FUXTEC GmbH
KAPPSTRASSE 69
71083 HERRENBERG DUITSLAND

SVENSK VERSION

85. Introduktion och säkerhet

Låt aldrig barn eller personer som inte är bekanta med denna bruksanvisning använda trädgårdsredskapet. Barn ska hållas under uppsikt så att de inte leker med apparaten.

Avsedd användning

Denna apparat är uteslutande avsedd för privat gräsklippning.

Enheten måste användas i enlighet med de

Produkten får endast användas i enlighet med de beskrivningar och säkerhetsanvisningar som medföljer. All annan användning är inte förenlig med den avsedda användningen. Felaktig användning leder till att garantin upphör att gälla och att tillverkaren fransäger sig allt ansvar. Användaren är ansvarig för alla skador på tredje part och deras egendom. Använd endast apparaten i det tekniska skick som specificerats och levererats av tillverkaren. Obehöriga ändringar av apparaten utesluter tillverkarens ansvar för eventuella skador som uppstår.

Vibrations- och bullerreducering

För att minimera effekterna av vibrationer och buller ska du begränsa arbetstiden, använda inställningar för lägre vibrations- och bulleremissioner och använda personlig skyddsutrustning.

Beakta följande punkter för att minimera vibrations- och bullerexponering:

- Använd endast produkten på avsett sätt i enlighet med konstruktionen och instruktionerna.
- Se till att produkten är i perfekt skick och väl underhållen.
- Använd rätt tillbehör och se till att de är i gott skick.
- Håll produkten stadigt men inte spänt i de medföljande handtagen.
- Underhåll produkten i enlighet med dessa instruktioner och se till att den är välsmord.
- Planera din arbetstid enligt dessa instruktioner för att fördela en högre arbetsbelastning över en längre tidsperiod.

Nödläge

- Bekanta dig med produktens användning genom att läsa igenom bruksanvisningen i sin helhet. Lägga säkerhetsanvisningarna på minnet och följ dem exakt. Detta hjälper dig att undvika risker och faror.

- Var alltid uppmärksam när du använder produkten så att du kan upptäcka och reagera på faror i ett tidigt skede. Ett snabbt ingripande kan förhindra allvarliga personskador och materiella skador.

Kvarvarande risker

Även om du använder gräsklipparen i enlighet med anvisningarna finns det alltid kvarstående risker. Följande faror kan uppstå i samband med konstruktionen och tillverkningen av denna gräsklippare:

- v) Personskador och materiella skador orsakade av flygande delar.
- w) Hörselskador om du inte bär lämpligt hörselskydd eller använder gräsklipparen under en längre tid.
- x) Hälsoskador på grund av hand-arm-vibrationer om gräsklipparen används under lång tid eller inte styrs och underhålls på rätt sätt.

86. Säkerhetsinstruktioner för gräsklippare

Allmänna säkerhetsanvisningar

- För din egen och andras säkerhet bör du läsa igenom denna bruksanvisning och dess säkerhetsföreskrifter innan du använder apparaten. Förvara bruksanvisningen och säkerhetsanvisningarna för senare användning och förvara dem säkert för framtida bruk. redo att användas för alla ändamål.
- Lämna över bruksanvisningen tillsammans med apparaten om den byter ägare.
- Personer som använder apparaten får inte vara påverkade av berusningsmedel (t.ex. alkohol, narkotika eller läkemedel).
- Använd endast apparaten i det driftläge som föreskrivs och tillhandahålls av tillverkaren. tekniskt skick. Otillåtna ändringar av apparaten utesluter tillverkarens ansvar för eventuella skador som uppkommer.
- Använd endast apparaten i dagsljus eller under god artificiell belysning.
- Använd endast enheten i torra väderförhållanden. Håll den borta från regn eller våta förhållanden. Om vatten tränger in i apparaten ökar risken för elektriska stötar.
- Stäng av apparaten och ta ut batteriet under följande förhållanden:
 - ♦ om apparaten lämnas utan uppsikt;
 - ♦ om apparaten börjar vibrera för mycket.

Före användning

- Bekanta dig med apparaten och dess funktioner och reglage innan du påbörjar arbetet.
- Kontrollera apparaten för tecken på slitage eller skador före idrifttagning och efter en kollision.
- Använd inte en apparat vars strömbrytare är defekt och inte längre kan slås på eller av.

- Kontrollera att alla muttrar, bultar och skruvar är åtdragna för att säkerställa att apparaten används på ett säkert sätt.
- Använd aldrig en apparat med skadade eller saknade delar. Låt en kvalificerad fackman eller verkstad reparera eller vid behov byta ut dem.
- Vid arbete med eller på apparaten ska du alltid bära stadiga skor, långbyxor och lämplig personlig skyddsutrustning (skyddsglasögon, hörselskydd, arbetshandskar med bra grepp etc.). Användning av personlig skyddsutrustning minskar risken för personskador.

Vid användning

Slå inte på apparaten om människor (särskilt barn) eller djur befinner sig i närheten. Se till att barn inte leker med apparaten.

Avbryt arbetet om du märker att människor (särskilt barn) eller husdjur befinner sig i närheten.

Att arbeta på branta sluttningar kan vara farligt. Se till att du har stadigt fotfäste och klipp långsamt. Klipp alltid tvärs över sluttningen och inte upp och ner. Var särskilt försiktig när du byter riktning. Det finns risk för att välta!

Klipp inte i branta sluttningar. Var särskilt försiktig när du rör dig bakåt under klippningen och drar gräsklipparen mot dig.

Tippa inte gräsklipparen när motorn startas.

Håll ett säkert avstånd som anges av handtagsramen.

Koppla inte in motorn förrän dina fötter befinner sig på ett säkert avstånd från skärbladet. Var försiktig och sträck dig inte in i det roterande skärbladet. Stäng av gräsklipparen innan du lutar eller transporterar den, t.ex. från/till gräsmattan eller över stigar. Kör aldrig över grus när motorn är igång. Det finns risk för att träffas av stenar!

Stäng av motorn innan du lyfter eller transporterar gräsklipparen tills skärkniven har stannat. Justera inte klipphöjden förrän motorn har stängts av och skärkniven har stannat. Öppna aldrig utkastarluckan när motorn är igång. Stäng av motorn innan du tar bort gräsuppsamlaren och vänta tills skärbladet har stannat. När du har tömt uppsamlaren ska du sätta tillbaka den försiktigt och se till att uppsamlaren sitter ordentligt fast på gräsklipparen. Klipp om möjligt inte vått gräs. Arbeta inte med trädgårdsredskapet i en explosionsfarlig miljö där det finns brandfarliga vätskor, gaser eller damm. Lämna aldrig apparaten obevakad när du avbryter arbetet och förvara den på en säker plats.

Efter användning

Stäng av apparaten och placera den först därefter på en säker plats.







Förvara inte apparaten inom räckhåll för barn. Se till att ventilationsöppningarna i apparaten är rena. Se till att alla muttrar, bultar och skruvar är åtdragna för att säkerställa att gräsklipparen är i säkert arbetskick.

Kontrollera ofta gräsuppsamlaren med avseende på slitage eller skador.

Använd endast en skärkniv som är avsedd för denna gräsklippare.

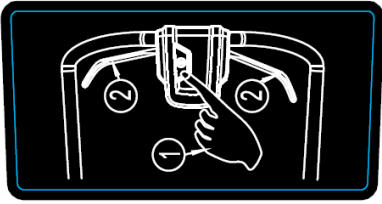
Reparationer får endast utföras av en kvalificerad tekniker eller ett servicecenter.

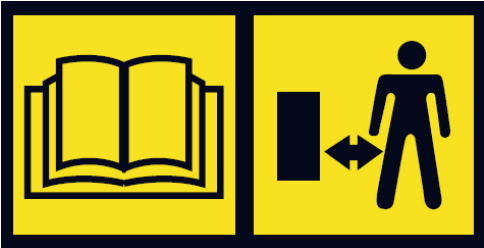
87. Information och varningar

<p>FUXTEC <small>FUXTEC GmbH Kapstraße 69 71083 Herrenberg, Germany</small></p> <p>ELECTRIC LAWNMOWER FX-RME33 Power Source: 220-240 V, 50/60 Hz, IPX4 Motor: 1200 W Working Width: 330 mm Weight: 9 kg S/N:</p> <p> </p>	<p>Tekniska specifikationer för gräsklipparen: Drivning 220V Effekt 1200 Watt Klippbredd 330mm Nettovikt 9kg Ljudeffektnivå 96dB</p>
	<p>Bruksanvisning för start av gräsklipparen</p>
	<p>Risk för personskada: håll händer och fötter borta!</p>
	<p>Läs bruksanvisningen noggrant och håll ett säkert avstånd till farliga områden</p>
	<p>Kör INTE klipparen över strömkabeln och koppla bort klipparen från strömförsörjningen innan du utför något arbete på apparaten.</p>
	<p>Det finns risk för elektriska stötar vid felaktig användning. Håll händer och fötter borta från skärenheten!</p>



Var därför försiktig. Föremål kan virvlas upp av gräsklipparen. Se därför till att området som ska klippas är fritt från föremål.

88. Presentation



- 43) Övre sparren
- 44) Gashandtag
- 45) Kopplingsbox med på/av-strömbrytare och nätkontakt
- 46) Vingskruv övre sparre
- 47) Fram- och bakhjul
- 48) Gräsfångare
- 49) Vingskruv nedre sparre

89. Montering

Viktiga anvisningar för montering av gräsklipparen

Innan du monterar och använder den elektriska gräsklipparen ska du noggrant läsa igenom hela bruksanvisningen och de anvisningar som finns i den.

Ta ut gräsklipparen ur kartongförpackningen och kontrollera att inga lösa delar finns kvar i förpackningen.



Fäst den nedre stången på båda sidor av klipparen med hjälp av den medföljande vingbulten och M8-bulten på klipparens ram.

Lossa först bultarna, styr sedan den nedre stången mot klipparen och placera brickan mellan vingbultarna och stången för bättre fastsättning.

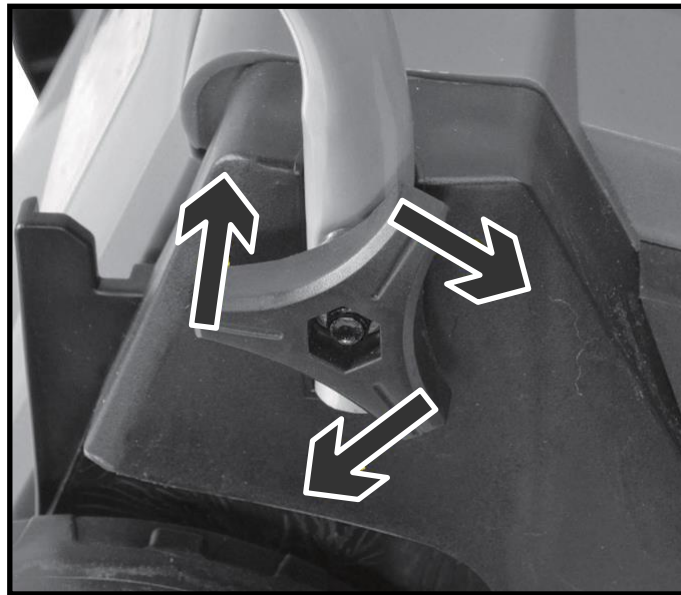

Anslut den övre skenan till den nedre skenan med hjälp av de medföljande vingskruvarna.
Fäst sedan kabeln i skenan med hjälp av de medföljande kabelfästena



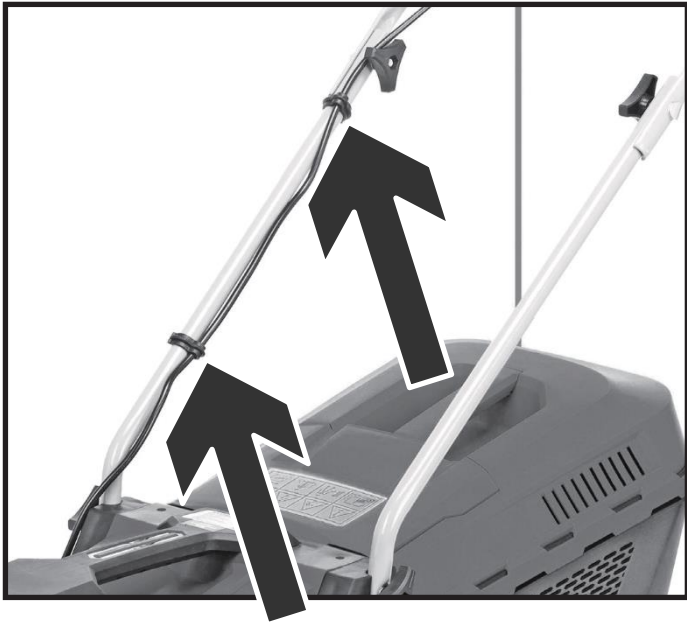

Tryck in strömkabeln i de klämmor som finns på stängerna.

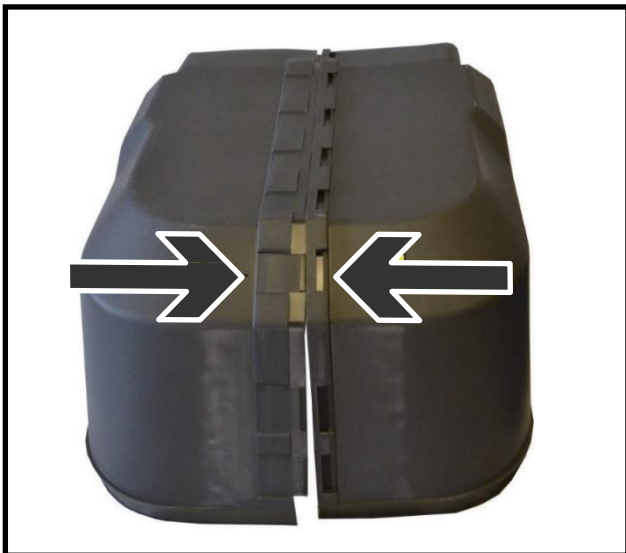

Montera gräsuppsamlaren enligt bilden.





För att montera gräsuppsamlaren på klipparen, lyft bakluckan och sätt fast gräsuppsamlaren.

VIKTIGT: Montera eller demontera gräsuppsamlaren endast när motorn är avstängd. Annars finns det **stor risk** för **personskador!**

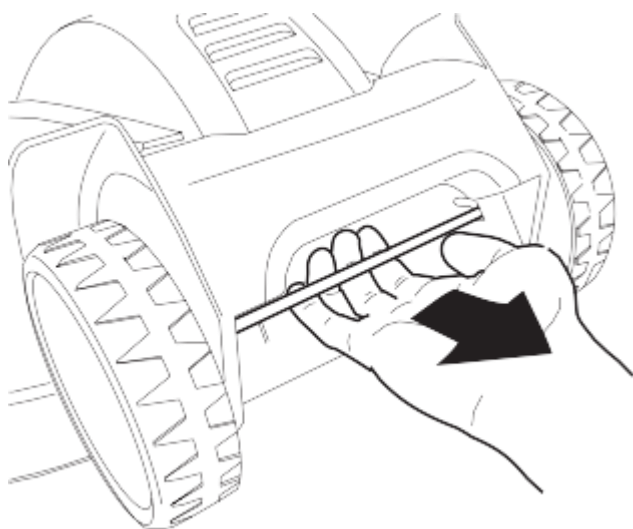

Du kan välja mellan tre olika klippnivåer med hjälp av bakaxeln. För att göra detta hakar du fast höjdjusteringsspaken i önskat urtag.

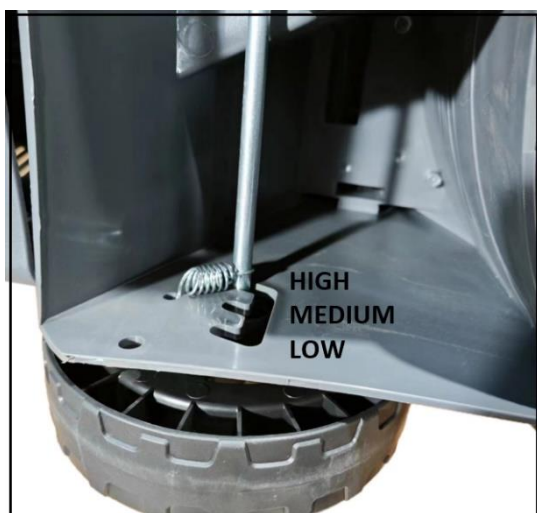

90. Starta och stoppa motorn

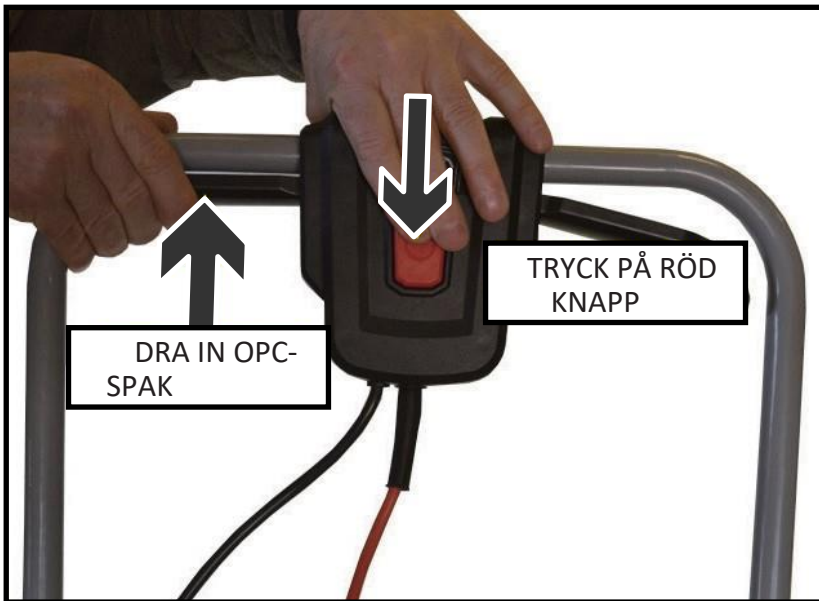

Starta motorn genom att ansluta klipparen till elnätet med hjälp av en förlängningskabel. Tryck sedan in säkerhetsknappen i mitten av panelen och håll den intryckt. Dra sedan i en av gasspakarna för att starta motorn.

Stanna motorn:

Släpp gasreglaget. Motorn stannar, men **kniven kan fortsätta** att rotera under några varv. Utför inga arbeten på gräsklipparen förrän du är säker **på att kniven har stannat helt och hållet.**

91. Arbetsinstruktioner

- Kontrollera hela klippområdet noggrant och ta bort alla främmande föremål innan du börjar klippa.
- Använd endast gräsklipparen när det inte finns någon tredje person i riskzonen.
- Klipp endast när sikten är god.
- Använd endast maskinen i gånghastighet.
- Använd endast gräsklipparen när kniven är vass.
- Klipp inte över hinder (t.ex. grenar, trädrötter).
- Klipp alltid tvärs över sluttningen i sluttande terräng. Klipp inte i uppförs- eller nedförsbacke eller i sluttningar med en lutning på mer än 20°.
- Var särskilt försiktig när du byter riktning i sluttande terräng.
- Före, mellan och efter klippningen ska du kontrollera luftintagen som koler elmotorn och ta bort eventuella blockeringar. **Detta får endast göras när motorn är avstängd, annars finns det stor risk för personskador!**



92. Tips för gräsklippningsprocessen

- Börja klippa så nära uttaget som möjligt.
- Håll alltid förlängningskabeln på den del av gräsmattan som redan har klippts.
- Håll en konstant klipphöjd på 3-5 cm; klipp inte gräset till mindre än hälften av dess ursprungliga höjd.
- Överbelasta inte gräsklipparen! Om motorvarvtalet sjunker märkbart på grund av långt, tungt gräs, öka klipphöjden och klipp flera gånger.
- Klipp på morgonen eller sent på eftermiddagen för att förhindra att det nyklippta gräset torkar ut.
- Klipp två gånger i veckan under perioder med stark tillväxt; förläng klippintervallerna i enlighet med detta under perioder med låg nederbörd.

93. Förvaring

- Koppla alltid bort maskinen från strömförsörjningen vid förvaring.
- För att spara utrymme vid förvaring kan du fälla ner toppstången.
- Förvara maskinen på en torr plats och oåtkomligt för barn och obehöriga.

94. Avfallshantering



NOT

Kontakta din lokala myndighet/stad för information om avfallshanteringsalternativ,



Återvinning av råvaror i stället för avfallshantering.

95. Tekniska data

Motor	Elmotor 220V anslutning
Nominell effekt	1200 watt
Skärhöjder	20 mm-60 mm
Klippbredd	330 mm
Diameter hjul	14 cm fram / 16 cm bak
Gräsuppsamlarens volym	30l
Ljudeffektnivå	96dB
Vikt	9 kg

96. EU Konformit tserkl ring / F rs kran om  verensst mmelse

Tillverkare / producent **FUXTEC GmbH**
Kappstra e 69, 71083 Herrenberg Tyskland / Tyskland
E-post: info@fuxtec.de Webb: www.fuxtec.de

Beteckning / namn Elektrisk gr sklippare FX-RME33

EU-direktiv / EG-direktiv 2006 42 EG
2014/30/EU
2000/14/EG  ndrat genom
2005/88/EG Bilaga IV

Till mpliga standarder / Till mpliga standarder

EN 62841-1:2015+AC:15+A11:2022
EN IEC 62841-4-3:2021+A11:2021
EN 62233:2008
EN IEC 55014-1:2021
EN IEC 55014-2:2021
EN IEC 61000-3-2:2019+A1:2021
EN 61000-3-3:2013+A1:2019+A2:2021

H rmed f rs krar vi att ovann mnda maskin, i den version som vi har sl ppt ut p  marknaden, uppfyller de grundl ggande s kerhets- och h lsokraven i det angivna EG-direktivet. Alla ingrepp i eller  ndringar av maskinen som inte uttryckligen har godk nts av oss i f rv g g r detta dokument ogiltigt.

H rmed f rs krar vi att den ovan n mnda maskinen uppfyller de grundl ggande s kerhets- och h lsokraven i de ovan n mnda EG-direktiven. Alla ingrepp i eller  ndringar av maskinen som inte uttryckligen godk nts av oss i f rv g g r detta dokument ogiltigt.

F rvaring av de tekniska dokumenten: FUXTEC GmbH • Kappstra e 69 • 71083 Herrenberg • Tyskland,
L. Zirkler, verkst llande direkt r

Herrenberg, den 29 november 2023



Leonhard Zirkler FUXTEC GmbH
KAPPSTRASSE 69
71083 HERRENBERG TYSKLAND

POLSKA WERSJA JEZYKOWA

97. Wprowadzenie i bezpieczeństwo

Nigdy nie zezwalaj dzieciom ani osobom, które nie zapoznały się z niniejszą instrukcją, na korzystanie z narzędzia ogrodowego. Dzieci powinny być nadzorowane, aby nie bawiły się urządzeniem.

Przeznaczenie

To urządzenie jest przeznaczone wyłącznie do prywatnego koszenia trawników.

Urządzenie musi być obsługiwane zgodnie z

Produkt może być używany wyłącznie zgodnie z dostarczonymi opisami i instrukcjami bezpieczeństwa. Każde inne użycie jest niezgodne z przeznaczeniem. Niewłaściwe użytkowanie spowoduje unieważnienie gwarancji i wyłączenie odpowiedzialności producenta. Użytkownik ponosi odpowiedzialność za wszelkie szkody wyrządzone osobom trzecim i ich mieniu. Urządzenie należy eksploatować wyłącznie w stanie technicznym określonym i dostarczonym przez producenta. Nieautoryzowane modyfikacje urządzenia wykluczają odpowiedzialność producenta za powstałe szkody.

Redukcja wibracji i hałasu

Aby zminimalizować wpływ wibracji i hałasu, należy ograniczyć godziny pracy, stosować ustawienia zapewniające niższą emisję wibracji i hałasu oraz nosić sprzęt ochrony osobistej.

Należy przestrzegać poniższych punktów, aby zminimalizować narażenie na wibracje i hałas:

- Produkt należy użytkować wyłącznie zgodnie z przeznaczeniem, projektem i instrukcjami.
- Upewnij się, że produkt jest w idealnym stanie i dobrze utrzymany.
- Używaj odpowiednich akcesoriów i upewnij się, że są one w dobrym stanie.
- Produkt należy trzymać mocno, ale nie naprężająco za uchwyty.
- Produkt należy konserwować zgodnie z niniejszymi instrukcjami i utrzymywać w dobrym stanie.
- Zaplanuj godziny pracy zgodnie z tymi instrukcjami, aby rozłożyć większe obciążenie pracą na dłuższy okres czasu.

Nagły wypadek

- Należy zapoznać się z obsługą produktu, czytając w całości instrukcję obsługi. Należy zapamiętać instrukcje bezpieczeństwa i dokładnie ich przestrzegać. Pomoże to uniknąć ryzyka i zagrożeń.

- Podczas korzystania z produktu należy zawsze zwracać uwagę, aby móc rozpoznać zagrożenia i reagować na nie na wczesnym etapie. Szybka interwencja może zapobiec poważnym obrażeniom i uszkodzeniom mienia.

Ryzyko rezydualne

Nawet jeśli kosiarka jest użytkowana zgodnie z instrukcją, zawsze istnieje ryzyko resztkowe. W związku z konstrukcją i budową tej kosiarki mogą wystąpić następujące zagrożenia:

- y) obrażenia i szkody materialne spowodowane przez latające części.
- z) Uszkodzenie słuchu w przypadku niestosowania odpowiednich środków ochrony słuchu lub korzystania z kosiarki przez dłuższy czas.
- aa) Uszczerbek na zdrowiu spowodowany wibracjami ramion, jeśli kosiarka jest używana przez dłuższy czas lub nie jest odpowiednio prowadzona i konserwowana.

98. Instrukcje bezpieczeństwa dla kosiarek do trawy

Ogólne instrukcje bezpieczeństwa

- Dla własnego bezpieczeństwa i bezpieczeństwa innych osób, przed rozpoczęciem korzystania z urządzenia należy zapoznać się z niniejszą instrukcją obsługi i instrukcjami bezpieczeństwa. Należy zachować instrukcję obsługi i ich instrukcje bezpieczeństwa do późniejszego wykorzystania i przechowywać je w bezpiecznym miejscu do wykorzystania w przyszłości. gotowe do użycia w każdej sytuacji.

- Przekazać instrukcję obsługi wraz z urządzeniem, jeśli zmieni ono właściciela.

- Osoby obsługujące urządzenie nie mogą znajdować się pod wpływem środków odurzających (np. alkoholu, narkotyków lub leków).

- Urządzenie należy eksploatować wyłącznie w trybie pracy zalecanym i dostarczonym przez producenta. Nieautoryzowane modyfikacje urządzenia wykluczają odpowiedzialność producenta za wynikające z nich szkody.

- Z urządzenia należy korzystać wyłącznie w świetle dziennym lub przy dobrym oświetleniu sztucznym.

- Z urządzenia należy korzystać wyłącznie w suchych warunkach pogodowych. Należy trzymać je z dala od deszczu lub wilgoci. Przedostanie się wody do wnętrza urządzenia zwiększa ryzyko porażenia prądem.

- Wyłącz urządzenie i wyjmij baterię w następujących warunkach:

- ♦ jeśli urządzenie jest pozostawione bez nadzoru;
- ♦ jeśli urządzenie zacznie nadmiernie wibrować.

Przed użyciem

- Przed rozpoczęciem pracy należy zapoznać się z urządzeniem, jego funkcjami i elementami sterującymi.

- Sprawdź urządzenie pod kątem oznak zużycia lub uszkodzenia przed uruchomieniem i po uderzeniu.
- Nie używaj urządzenia, którego wyłącznik jest uszkodzony i nie można go włączyć lub wyłączyć.
- Sprawdź, czy wszystkie nakrętki, śruby i wkręty są dokręcone, aby zapewnić bezpieczną obsługę urządzenia.
- Nigdy nie używaj urządzenia z uszkodzonymi lub brakującymi częściami. Należy zlecić ich naprawę lub, w razie potrzeby, wymianę wykwalifikowanemu specjalście lub specjalistycznemu warsztatowi.
- Podczas pracy z urządzeniem lub przy nim należy zawsze nosić solidne obuwie, długie spodnie i odpowiedni sprzęt ochrony osobistej (okulary ochronne, ochronniki słuchu, rękawice robocze o dobrej przyczepności itp.) Noszenie osobistego wyposażenia ochronnego zmniejsza ryzyko obrażeń.

Kiedy używany

Nie włączać urządzenia, jeśli w jego pobliżu znajdują się ludzie (zwłaszcza dzieci) lub zwierzęta. Należy dopilnować, aby dzieci nie bawiły się urządzeniem.

Przerwij pracę, jeśli zauważysz, że w pobliżu znajdują się ludzie (zwłaszcza dzieci) lub zwierzęta.

Praca na stromych zboczach może być niebezpieczna. Upewnij się, że masz stabilne oparcie i koś powoli. Kosić należy zawsze w poprzek zbocza, a nie w górę i w dół. Zachowaj szczególną ostrożność podczas zmiany kierunku jazdy. Istnieje ryzyko przewrócenia się!

Nie należy kosić na stromych zboczach. Zachowaj szczególną ostrożność podczas cofania się podczas koszenia i ciągnięcia kosiarki do siebie.

Nie przechylaj kosiarki podczas włączania silnika.

Zachowaj bezpieczną odległość wskazaną przez ramę uchwytu.

Nie włączać silnika, dopóki stopy nie znajdą się w bezpiecznej odległości od ostrza tnącego. Zachowaj ostrożność i nie sięgaj do obracającego się ostrza tnącego. Przed przechyleniem lub transportem kosiarki, np. z/na trawnik lub po ścieżkach, należy ją wyłączyć. Nigdy nie przejeżdżaj po żwirze, gdy silnik pracuje. Istnieje ryzyko uderzenia kamieniami!

Przed podniesieniem lub transportem kosiarki należy wyłączyć silnik.

dopóki ostrze tnące nie zatrzyma się. Wysokość cięcia należy regulować dopiero po wyłączeniu silnika i zatrzymaniu ostrza tnącego. Nigdy nie otwieraj klapy wyrzutowej, gdy silnik pracuje. Przed wyjęciem kosza na trawę należy wyłączyć silnik i odczekać, aż ostrze tnące zatrzyma się. Po opróżnieniu kosza na trawę należy ostrożnie zamontować go ponownie i upewnić się, że jest on dobrze przymocowany do kosiarki. Jeśli to możliwe, nie kosć mokrej trawy. Nie pracuj narzędziem ogrodowym w środowisku zagrożonym wybuchem, w którym znajdują się łatwopalne ciecze, gazy lub pyły. Po przerwaniu pracy nigdy nie pozostawiaj urządzenia bez nadzoru i przechowuj je w bezpiecznym miejscu.

Po użyciu

Wyłącz urządzenie i dopiero wtedy umieść je w bezpiecznym miejscu.

Nie należy przechowywać urządzenia w miejscu dostępnym dla dzieci. Należy upewnić się, że otwory wentylacyjne urządzenia są czyste.







Wszystkie nakrętki, śruby i wkręty powinny być dokręcone, aby zapewnić bezpieczne działanie kosiarki.

Często sprawdzaj kosz na trawę pod kątem zużycia lub uszkodzeń.

Należy używać wyłącznie ostrza tnącego przeznaczonego do tej kosiarki.

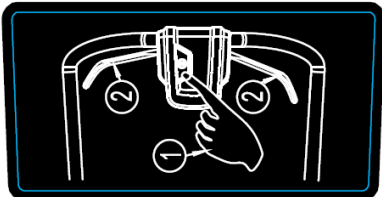
Naprawy mogą być wykonywane wyłącznie przez wykwalifikowanego technika lub centrum serwisowe.

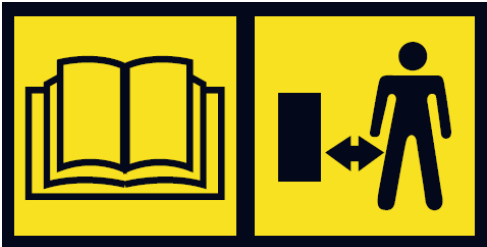
99. Informacje i ostrzeżenia

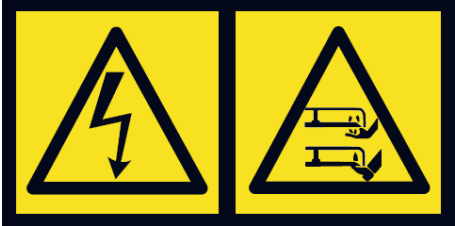
<p>FUXTEC <small>FUXTEC GmbH Kappstraße 69 71083 Herrenberg, Germany</small></p> <p>ELECTRIC LAWNMOWER FX-RME33</p> <p>Power Source: 220-240 V, 50/60 Hz, IPX4 Motor: 1200 W Working Width: 330 mm Weight: 9 kg S/N:</p>  	<p>Dane techniczne kosiarki: Napięcie 220V Moc 1200W Szerokość koszenia 330mm Waga netto 9kg Poziom mocy akustycznej 96dB</p>
	<p>Instrukcja obsługi dotycząca uruchamiania kosiarki</p>
	<p>Ryzyko obrażeń: trzymaj ręce i stopy z daleka!</p>
	<p>Należy uważnie przeczytać instrukcję obsługi i zachować bezpieczną odległość od obszarów niebezpiecznych</p>
	<p>NIE przejeżdżaj kosiarką po kablu zasilającym i odłącz kosiarkę od źródła zasilania przed przystąpieniem do jakichkolwiek prac przy urządzeniu.</p>
	<p>Niewłaściwe użytkowanie grozi porażeniem prądem elektrycznym. Ręce i stopy należy trzymać z dala od urządzenia tnącego!</p>
	<p>Zachowaj ostrożność. Przedmioty mogą zostać porwane przez kosiarkę. Dlatego należy upewnić się, że koszony obszar jest wolny od przedmiotów.</p>

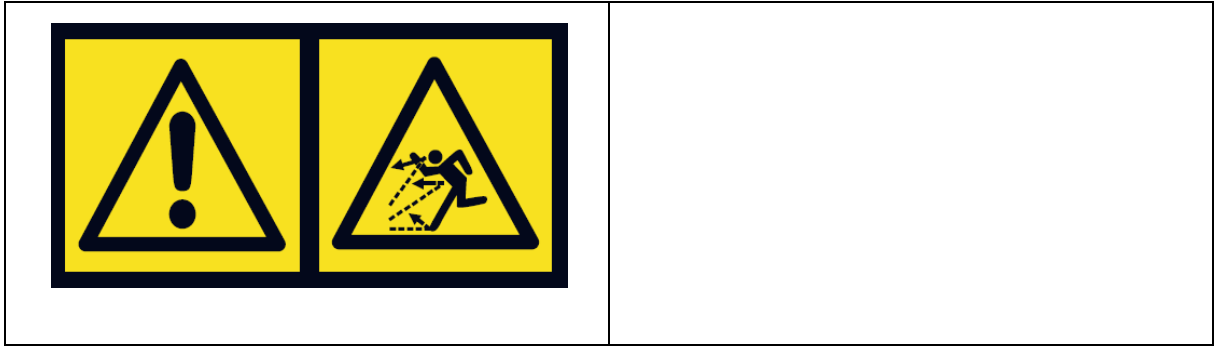

100. Prezentacja



- 50) Górny dźwigar
- 51) Uchwyty gazowe
- 52) Skrzynka rozdzielcza z włącznikiem/wyłącznikiem i wtyczką sieciową
- 53) Śruba skrzydła górnego dźwigara
- 54) Przednie i tylne koło
- 55) Kosz na trawę
- 56) Śruba dolnego dźwigara skrzydła

101. Montaż

Ważne uwagi dotyczące montażu kosiarki

Przed przystąpieniem do montażu i obsługi kosiarki elektrycznej należy dokładnie zapoznać się z całą instrukcją obsługi i zawartymi w niej wskazówkami.

Wyjmij kosiarkę z kartonowego opakowania i sprawdź, czy w opakowaniu nie pozostały żadne luźne części.



Przymocuj dolny drążek do obu boków kosiarki za pomocą dostarczonej śruby motylkowej i śruby M8 na ramie kosiarki.

Najpierw poluzuj śruby, a następnie poprowadź dolny drążek do kosiarki i umieść podkładkę między śrubami skrzydełkowymi a drążkiem w celu lepszego zamocowania.

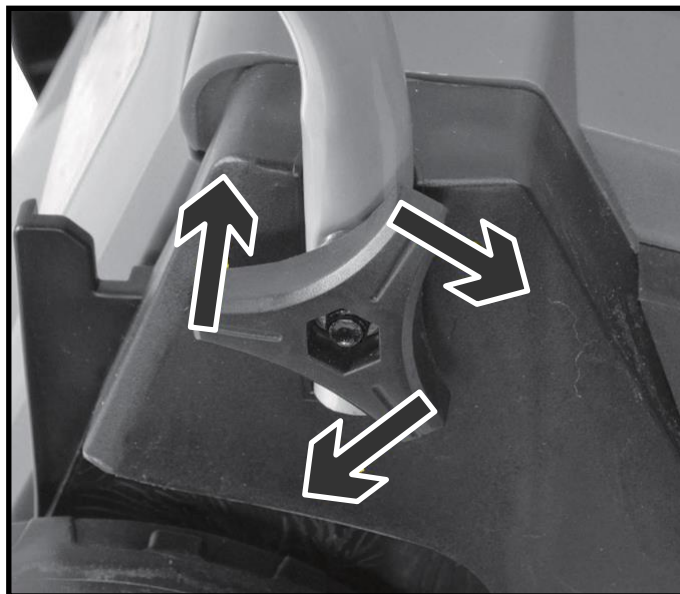

Połącz górny drążek z dolnym za pomocą dostarczonych śrub motylkowych.
Następnie przymocuj kabel do szyny za pomocą dostarczonych wsporników kabla



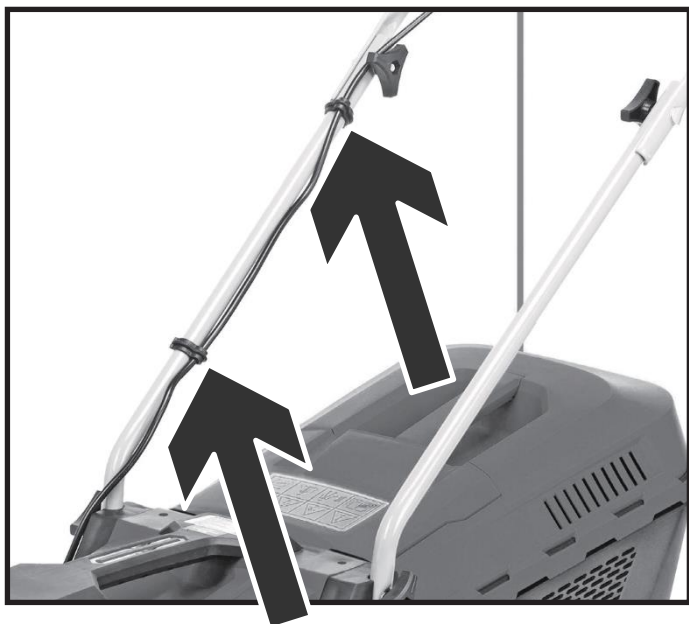

Wciśnij kabel zasilający do zacisków znajdujących się na drążkach.



Zmontuj kosz na trawę zgodnie z ilustracją.





Aby zamontować kosz na trawę na kosiarce, podnieś tylną klapę i zamocuj kosz na trawę.

WAŻNE: Kosz na trawę należy montować lub demontować wyłącznie przy wyłączonym silniku. W przeciwnym razie istnieje **znaczne ryzyko obrażeń!**

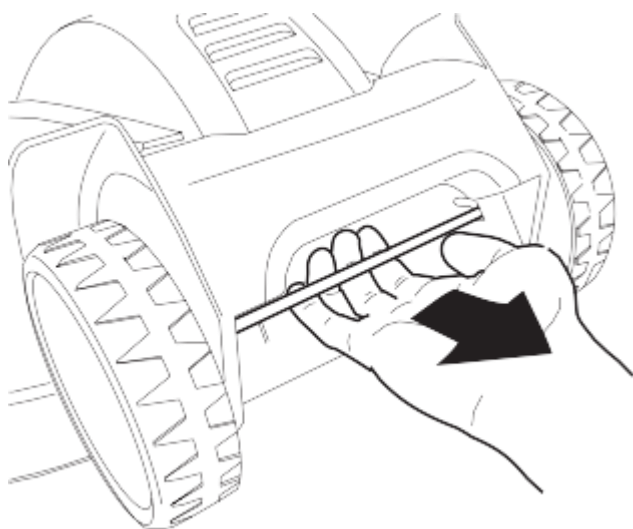

Za pomocą tylnej osi można wybrać trzy różne poziomy cięcia. W tym celu należy zaczepić dźwignię regulacji wysokości w żądanym zagłębieniu.

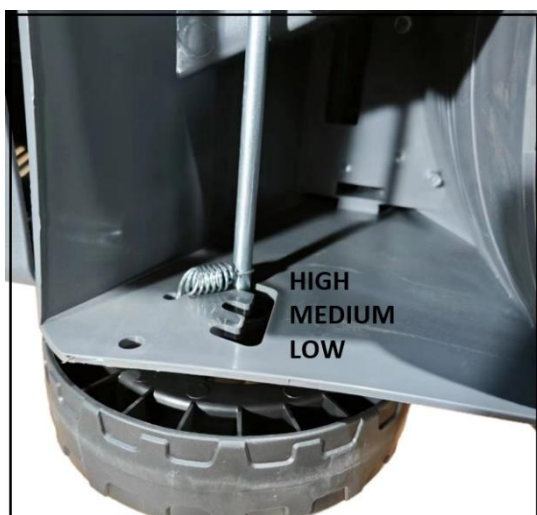

102. Uruchamianie i wyłączenie silnika

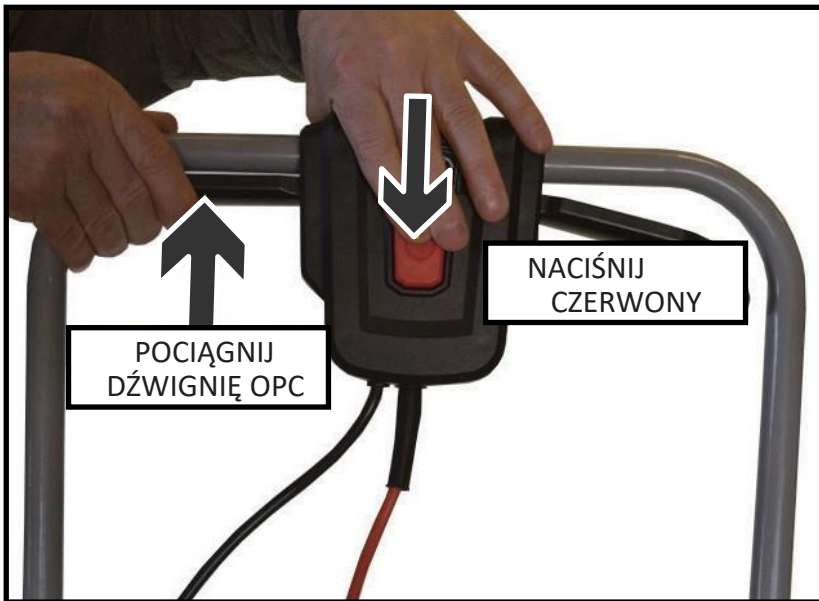

Aby uruchomić silnik, podłącz kosiarkę do sieci elektrycznej za pomocą przedłużacza. Następnie naciśnij i przytrzymaj przycisk bezpieczeństwa na środku panelu. Następnie pociągnij jedną z dźwigni przepustnicy, aby uruchomić silnik.

Zatrzymaj silnik:

Zwolnij dźwignię przepustnicy. Silnik zatrzyma się, ale **ostrze może** obracać się **jeszcze** przez kilka obrotów. Nie wykonuj żadnych prac przy kosiarce, dopóki nie upewnisz się, że **ostrze całkowicie się zatrzymało.**

103. Instrukcje robocze

- Przed rozpoczęciem koszenia należy dokładnie sprawdzić cały obszar koszenia i usunąć wszelkie ciała obce.
- Kosiarki należy używać tylko wtedy, gdy w strefie zagrożenia nie znajdują się osoby trzecie.
- Kosić tylko wtedy, gdy widoczność jest dobra.
- Urządzenie należy obsługiwać wyłącznie w tempie marszu.
- Kosiarki należy używać tylko wtedy, gdy ostrze jest ostre.
- Nie kosić nad przeszkodami (np. gałęziami, korzeniami drzew).
- Na pochyłym terenie należy zawsze kosić w poprzek zbocza. Nie należy kosić pod górę, w dół ani na zboczach o nachyleniu większym niż 20°.
- Zachowaj szczególną ostrożność podczas zmiany kierunku jazdy na pochyłym terenie.
- Przed koszeniem, między koszeniem i po koszeniu należy sprawdzić wloty powietrza chłodzącego silnik elektryczny i usunąć wszelkie zatory. **Czynności te można wykonywać wyłącznie przy wyłączonym silniku, w przeciwnym razie istnieje znaczne ryzyko obrażeń!**



104. Wskazówki dotyczące procesu koszenia

- Rozpocznij koszenie jak najbliżej gniazda.
- Przedłużacz należy zawsze trzymać na części trawnika, która została już skoszona.
- Utrzymywać stałą wysokość koszenia wynoszącą 3-5 cm; nie przycinać trawy na wysokość mniejszą niż połowa jej pierwotnej wysokości.
- Nie przeciążać kosiarki! Jeśli prędkość obrotowa silnika wyraźnie spada z powodu długiej, ciężkiej trawy, należy zwiększyć wysokość koszenia i kilkakrotnie skosić trawę.
- Kosić rano lub późnym popołudniem, aby zapobiec wysychaniu świeżo skoszonej trawy.
- Kosić dwa razy w tygodniu w okresach silnego wzrostu; odpowiednio wydłużyć okresy koszenia w okresach niskich opadów.

105. Przechowywanie

- Na czas przechowywania zawsze odłączaj urządzenie od źródła zasilania.
- Aby zaoszczędzić miejsce podczas przechowywania, należy złożyć górną belkę.
- Urządzenie należy przechowywać w suchym miejscu, niedostępnym dla dzieci i osób nieupoważnionych.

106. Usuwanie odpadów



UWAGA

Aby uzyskać informacje na temat możliwości utylizacji, należy skontaktować się z lokalnymi władzami/miastem,



Recykling surowców zamiast utylizacji odpadów.

107. Dane techniczne

Silnik	Podłączenie silnika elektrycznego 220V
Moc znamionowa	1200 W
Wysokości cięcia	20mm-60mm
Szerokość cięcia	330 mm
Średnica kół	14 cm z przodu / 16 cm z tyłu
Pojemność kosza na trawę	30l
Poziom mocy akustycznej	96dB
Waga	9 kg

108. UE Konformitätserklärung / Deklaracja zgodności

Producent **FUXTEC GmbH**

Kappstraße 69, 71083 Herrenberg Deutschland / Niemcy

Email: info@fuxtec.de Web: www.fuxtec.de

Oznaczenie / nazwa

Elektryczna kosiarka do trawy FX-RME33

Dyrektywa UE / Dyrektywa WE 2006 42 WE

2014/30/UE

2000/14/WE zmieniona

2005/88/WE Załącznik IV

Obowiązujące normy / Obowiązujące normy

EN 62841-1:2015+AC:15+A11:2022

EN IEC 62841-4-3:2021+A11:2021

EN 62233:2008

EN IEC 55014-1:2021

EN IEC 55014-2:2021

EN IEC 61000-3-2:2019+A1:2021

EN 61000-3-3:2013+A1:2019+A2:2021

Niniejszym oświadczamy, że wyżej wymieniona maszyna, w wersji wprowadzonej przez nas do obrotu, jest zgodna z podstawowymi wymogami bezpieczeństwa i ochrony zdrowia wymienionymi w dyrektywie WE. Wszelkie manipulacje lub modyfikacje maszyny, które nie zostały przez nas wcześniej wyraźnie zatwierdzone, powodują unieważnienie niniejszego dokumentu.

Niniejszym oświadczamy, że wyżej wymieniona maszyna spełnia zasadnicze wymogi bezpieczeństwa i ochrony zdrowia określone w wyżej wymienionych dyrektywach WE. Wszelkie manipulacje lub zmiany w maszynie, które nie zostały przez nas wcześniej wyraźnie zatwierdzone, powodują unieważnienie niniejszego dokumentu.

Przechowywanie dokumentacji technicznej: FUXTEC GmbH • Kappstraße 69 • 71083 Herrenberg • Niemcy, L. Zirkler, Dyrektor Zarządzający

Herrenberg, 29 listopada 2023 r.

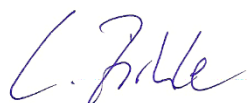

Leonhard Zirkler FUXTEC GmbH

KAPPSTRASSE 69

71083 HERRENBERG NIEMCY