

ASSEMBLY INSTRUCTION









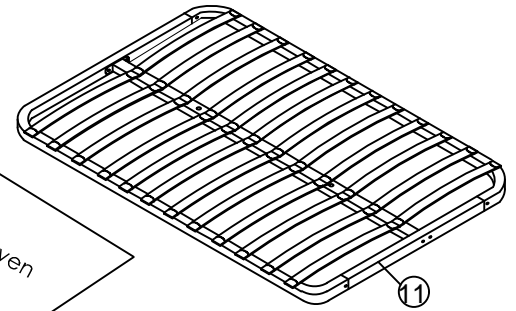
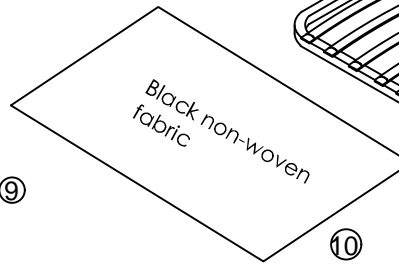
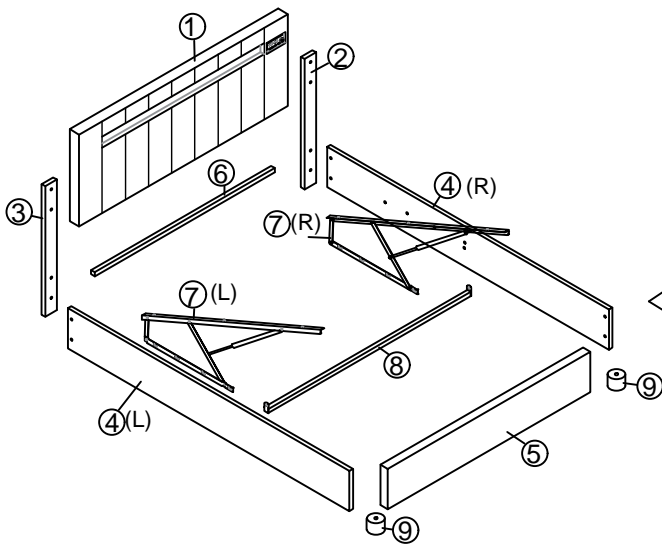
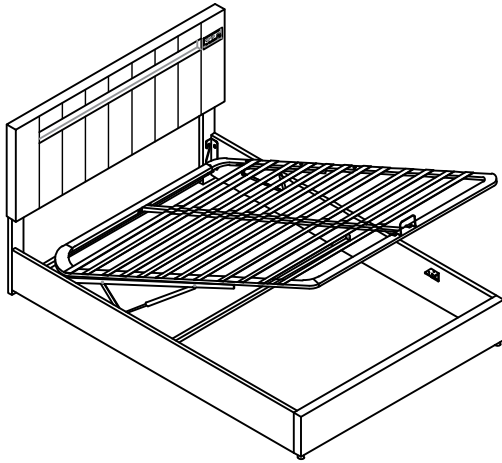











TIPS

1. Please read the instructions fully before assembly. These instructions include important information which could ensure correct assembly. We have been working on providing high quality products for you. However, in the rare instance that your product is defective, missing parts or there are some issues, please don't hesitate to contact our customer service to submit parts requirements, assembly suggestion, or warranty claims, and we will give the best solution as soon as possible. If necessary, we need you to provide some more clear pictures of the issue.

2. Insert the screws in holes and tighten the screws, but not too tight, 70%~80% is ok, finally tighten all the screws. If some issues happened that some screws can not target to the hole or some parts are difficult to install, please adjust the tightness of the screws.

3. 2 people are recommended to finish



Parts List			Hardware List		
NO	ITEM	QTY	NO	ITEM	QTY
1	Head board	1	A	Allen Key 	1
2	Head board leg	1	B	Bolts (M8x45mm) 	20
3	Head board leg	1	C	Washer 	4
4	Side rails	2	D	Bolts (M8x18mm) 	22
5	Foot board	1	E	Nuts 	14
6	Head board cross bar	1	F	Nails (M4x25mm) 	9
7	Gas lift	2	G	Nails (M4x50mm) 	2
8	Cross bar	1	H	Nuts 	2
9	Legs	2	I	Bolts (M6x25mm) 	10
10	Non woven fabric	1	J	Spanner 	1
11	Slat frame	1	K	Hinge 	4
			L	Plastic support 	3
			M	Middle legs 	2
			N	Middle slats cap 	12
			O	End slats cap 	24
			P	Stopper 	1
			Q	Three hole iron 	2
			R	Led adapter 	1
			S	Color controller 	1
			T	Music adapter 	1
			U	AUX Line 	1



Attention: Do not tighten the screws before completing the entire installation. If you have any difficulty with the installation process, please feel free to contact us.

Step 1x2

Fix the Headboard legs ②/③ to the headboard ① with Bolts B and Washers C by using Allen key A, you can chose the holes a and c or b and d.

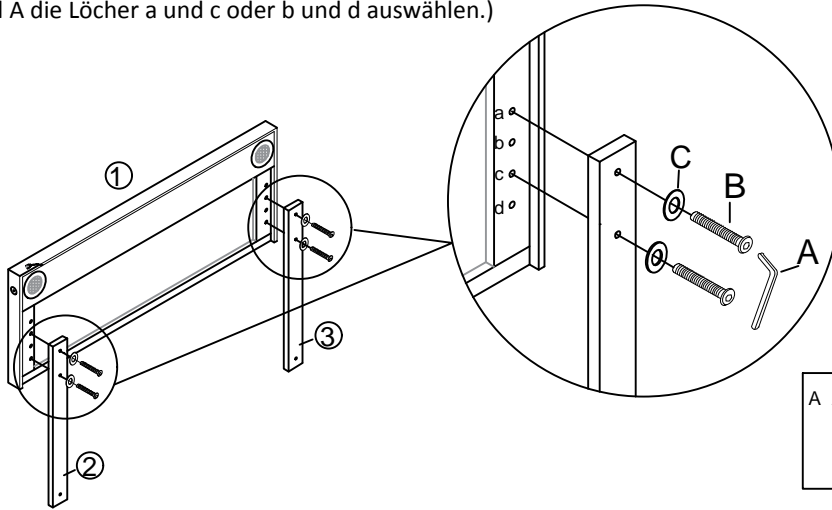
(Befestigen Sie die Beine ②/③ des Kopfteils am Kopfteil ①. Mit den Schrauben B und den Unterlegscheiben C können Sie mit dem Inbusschlüssel A die Löcher a und c oder b und d auswählen.)







A Allen Key x1	C Washer x 4	B Bolts x 4 M8X45mm
		

Step 2x2

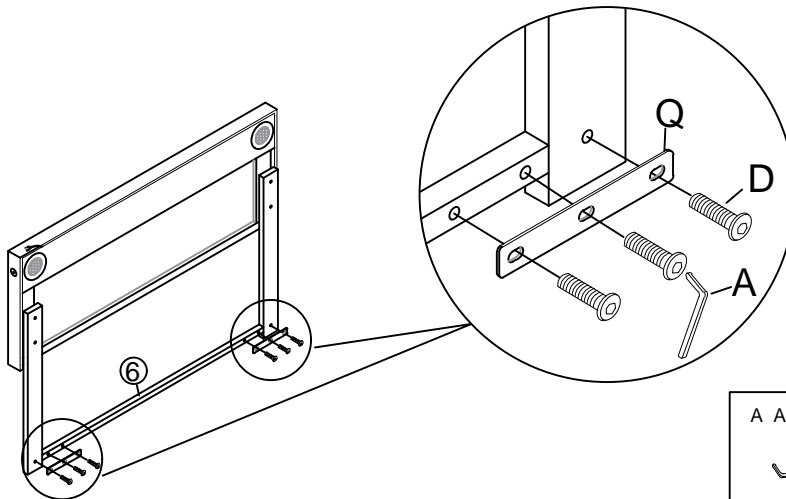
Fix the Headboard cross bar ⑥ to the Headboard legs ②/③ with Bolt D and Three hole iron Q by using Allen key A.

(Befestigen Sie die Kopfteil-Querstange ⑥ an den Kopfteilbeinen ②/③ mit Bolzen D und Dreilochisen Q mit Inbusschlüssel A.)





A Allen Key	D Bolts x 6 M8X18mm	Q Three hole iron x2
		

Step 3 x2

Fix the legs ⑨ to the footboard ⑤ with nails G by using electric drill or screw driver

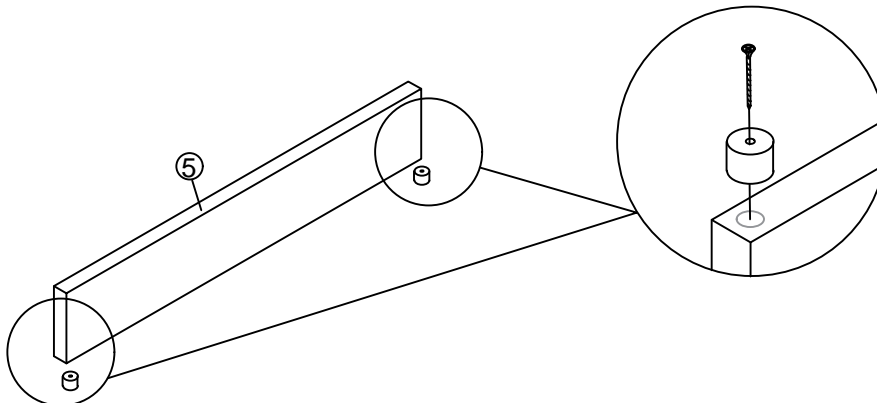
(Befestigen Sie die Beine ⑨ mit Nägeln G an der Fußplatte ⑤, indem Sie eine elektrische Bohrmaschine oder einen Schraubendreher verwenden.)







G Nails x2 M4X50mm

Step 4

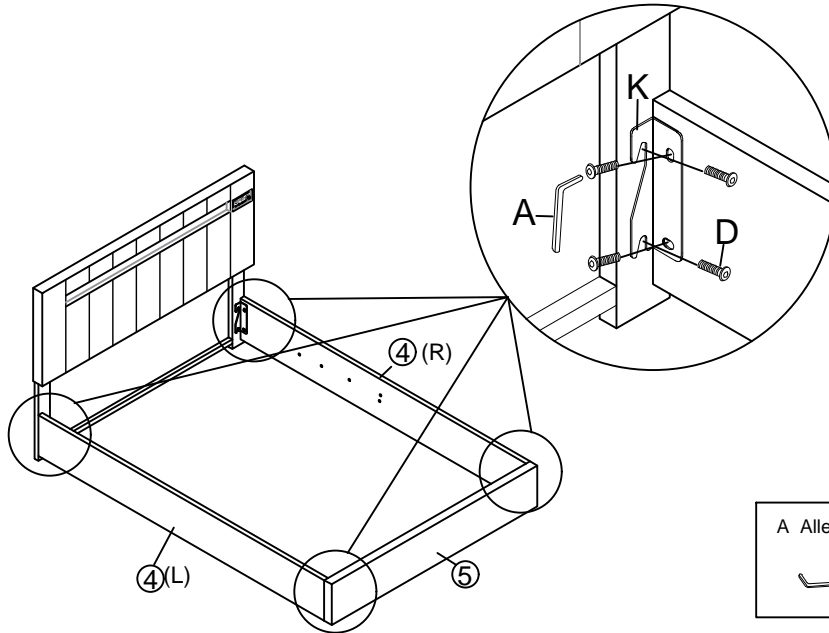
Fix the side rails ④ to the side head board legs ② and ③, footboard ⑤ with Bolts D and hinges K by using Allen key A

(Befestigen Sie die Seitenschiene ④ an den Beinen ② und ③ der seitlichen Kopfplatte, Fußbrett ⑤ mit Bolzen D und Scharnieren K mit Inbusschlüssel A.)





A Allen Key 	D Bolts x 16  M6X18mm	K Hinge x4 
--	--	---

Step 5

Fix the plastic support L to the side rails ④ and footboard ⑤ with nails F by using electric drill or screw driver

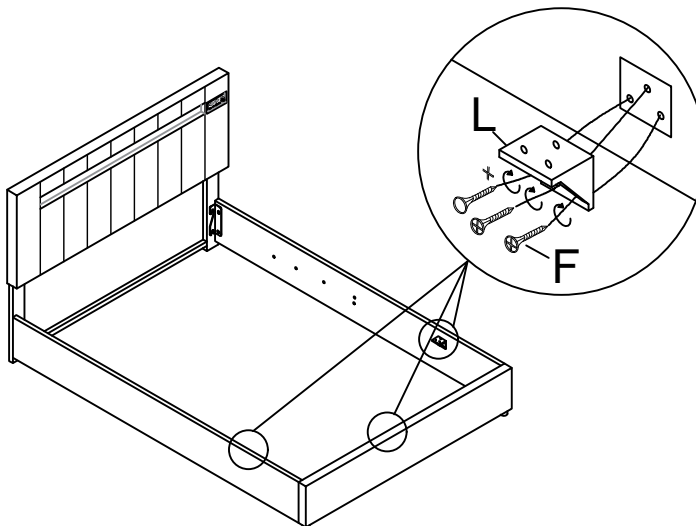
(Befestigen Sie die Kunststoffstütze L mit Nägeln F an den Seitenschiene ④ und dem Trittbrett ⑤, indem Sie eine elektrische Bohrmaschine oder einen Schraubendreher verwenden.)





F Nails x9  M4X25mm	L Plastic support x3 
--	---

Step 6

Fix the cross bar ⑧ to the side rails ④ with bolts I by using electric drill or screw driver.

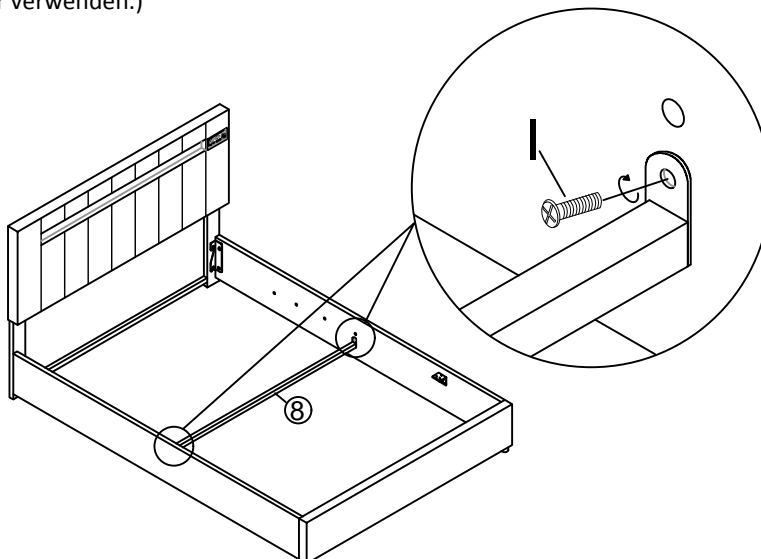
(Befestigen Sie die Querstange ⑧ mit den Schrauben I an den Seitenschiene ④, indem Sie eine elektrische Bohrmaschine oder einen Schraubendreher verwenden.)





I Bolts x 2  M6X25mm

Step 7 x2

Fix the gas lifts ⑦ to the side rails ④ with bolts I by using electric drill. fix the gas bar to the gas lifts ⑦ with nuts H. Nuts H is the gas Lift box.

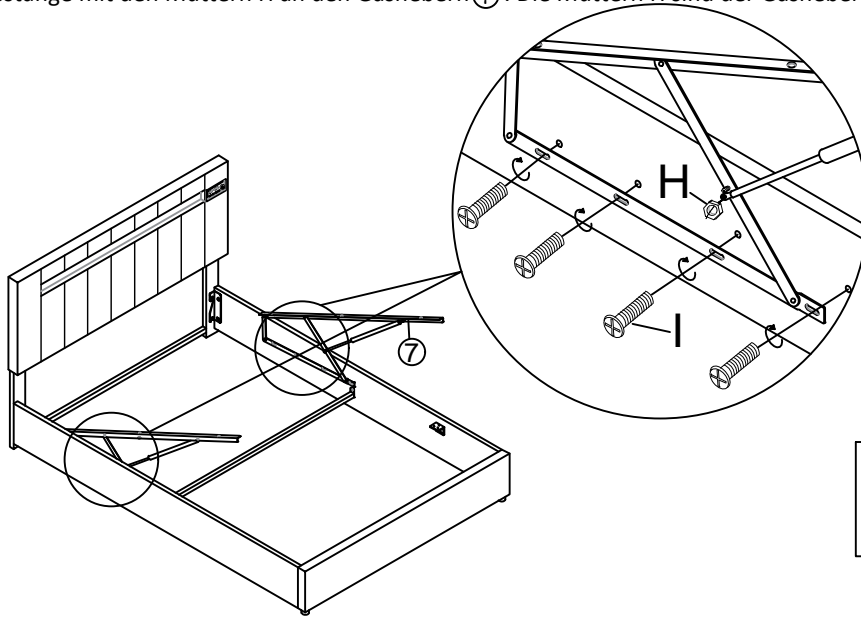
(Befestigen Sie die Gasheber ⑦ an den Seitenschiene ④ mit Klecksen I, indem Sie eine elektrische Bohrmaschine verwenden. Befestigen Sie die Gasstange mit den Muttern H an den Gashebern ⑦. Die Muttern H sind der Gasheberkasten.)



H Nuts x2 	I Bolts x 8  M6X25mm
--	---

Step 8

Stick the black non-woven fabric ⑩ To the bottom of bed

(Kleben Sie den schwarzen Vliesstoff ⑩ auf die Unterseite des Bettes.)

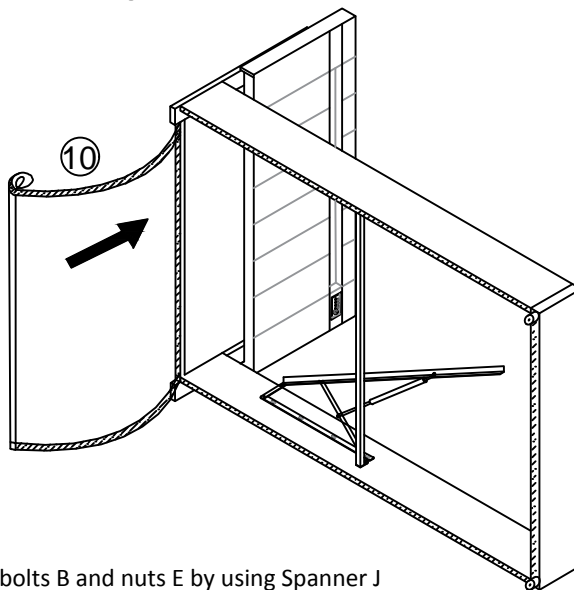



Step 9

Assemble the slats frame with bolts B and nuts E by using Spanner J

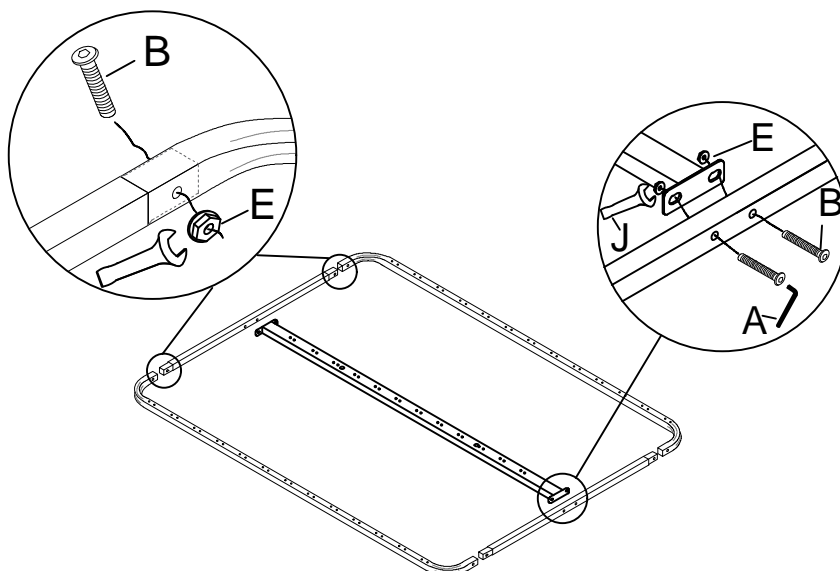
(Montieren Sie den Lattenrost mit Schrauben B und Muttern E mit Schraubenschlüssel J)



B Bolts x8  M8X45mm	E Nuts x8 	J Spanner x1 
--	--	---

Step 10 x2

Fix middle legs M to the middle bar with bolts B by using Allen key A

(Befestigen Sie die Mittelbeine M mit den Klecksen B an der Mittelstange, indem Sie den Inbusschlüssel A verwenden.)

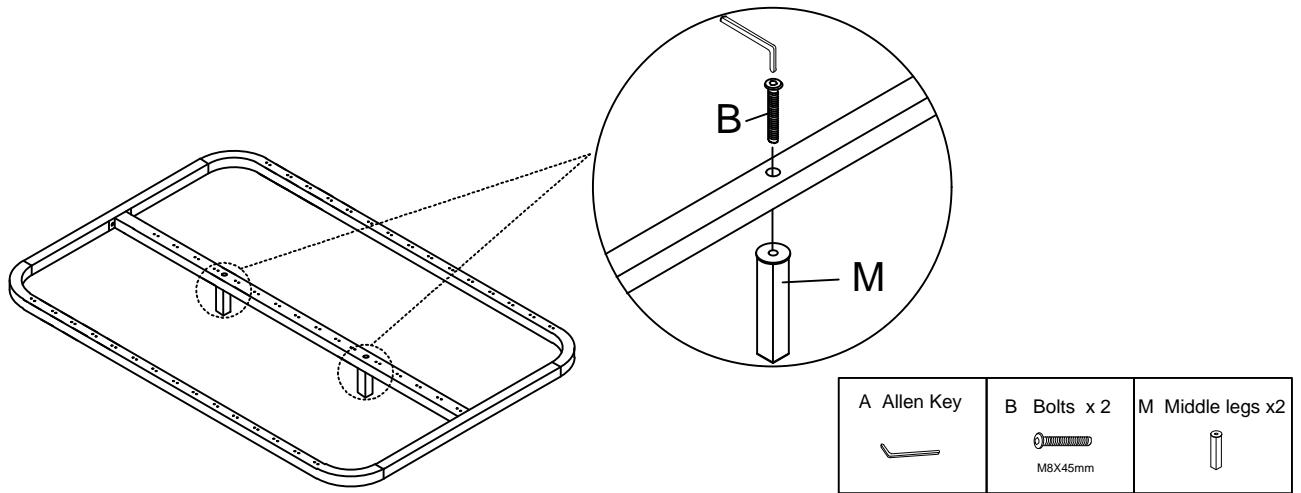

Step 11

Assemble the slats into the assembled slats frame with middle slats cap N and end slats cap O

(Montieren Sie die Lamellen mit der Mittelleistenkappe N und der Endleistenkappe O in den montierten Lamellenrahmen.)

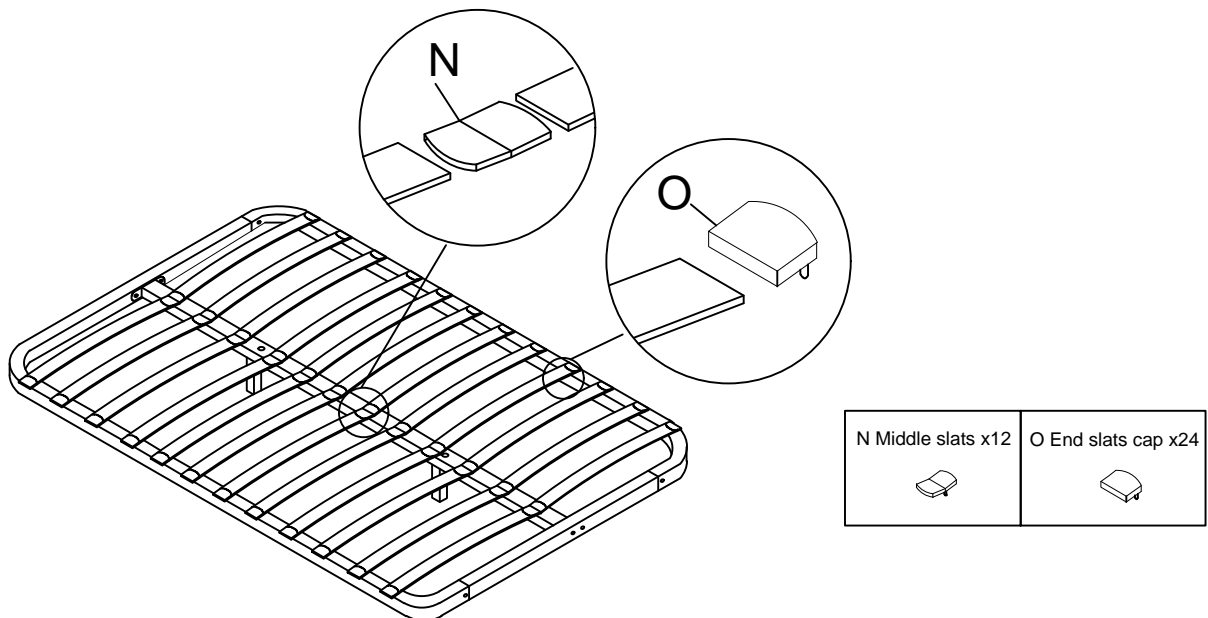

Step 12

Assemble the slats frame ⑪ to the gas lifts ⑦ with bolts B and nuts E, put the stopper P in the end of the slat frame, then assemble is finished, now please tighten all hardware

(Montieren Sie den Lamellenrahmen ⑪ mit den Schrauben B und Muttern E an den Gasdruckfedern ⑦, setzen Sie den Stopper P in das Ende des Lamellenrahmens, dann ist die Montage beendet, jetzt ziehen Sie bitte alle Hardware fest.)

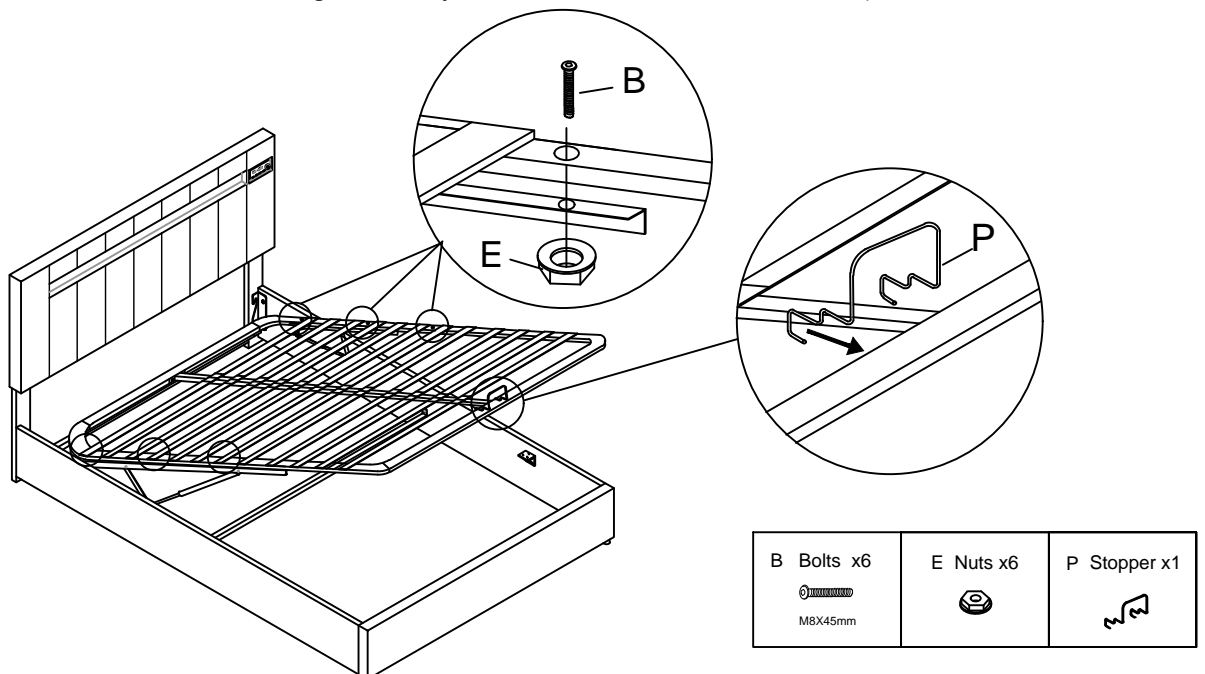

Step 13

Put the color controller S to the light line ,please notice that → ←.





Fix the Led adapter R to the Color controller S.Put one end of T into the headboard.Finally connect the power,and enjoy the bed.

(Setzen Sie den Farbreger S auf die Lichtlinie, bitte beachten Sie, dass → ← . Befestigen Sie den LED-Adapter R am Farbreger S. Stecken Sie ein Ende von T in das Kopfteil. Schließen Sie schließlich die Stromversorgung an und genießen Sie das Bett.)

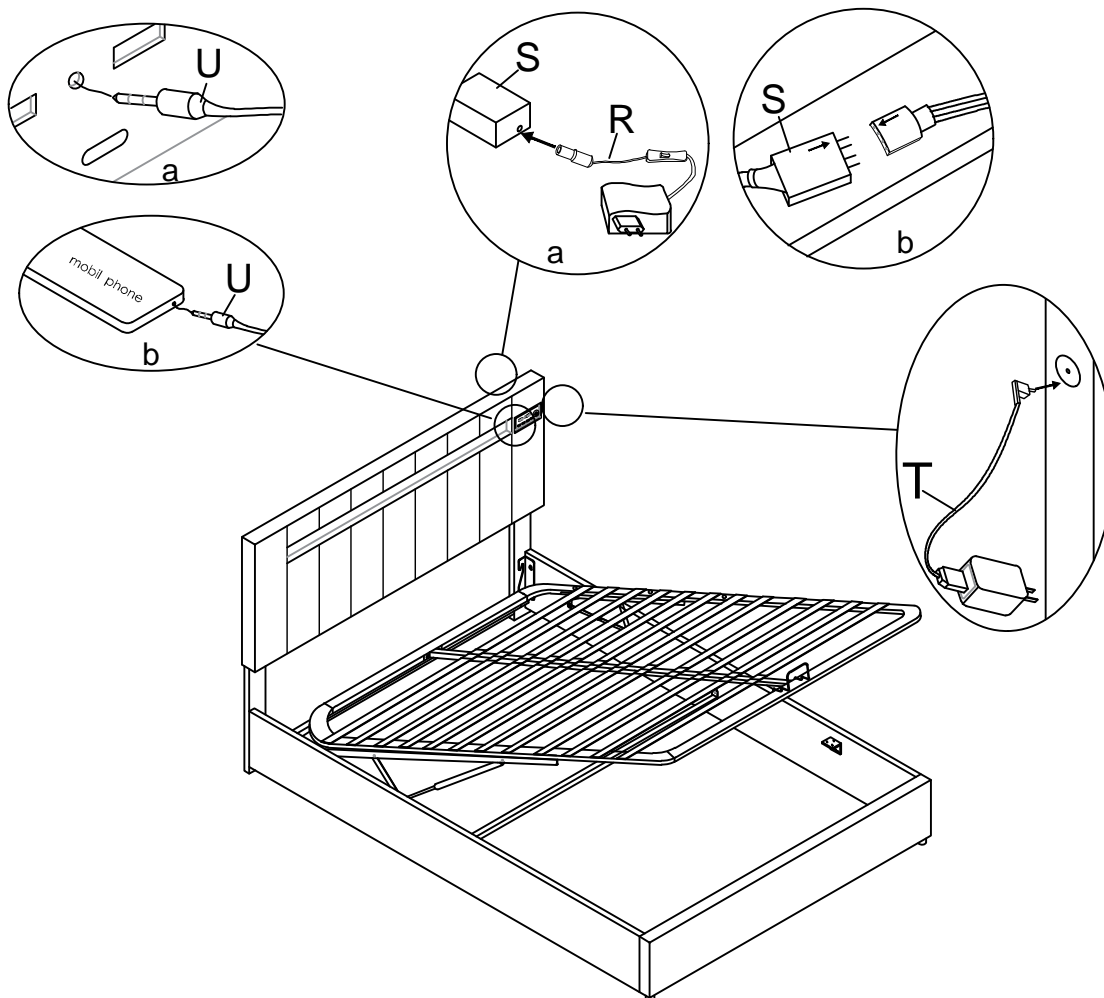
At last ,if you want to use the AUX function, you can plug one end of the AUX Line into the AUX hole, and the other end into your mobile phone or MP3

(Wenn Sie die AUX-Funktion verwenden möchten, können Sie ein Ende der AUX-Leitung in das AUX-Loch und das andere Ende in Ihr Mobiltelefon oder Ihren MP3-Player stecken.)



R Led adapter x1	S Color controller x1	T Music adapter x1	U AUX Line x1
			

Bluetooth speaker Startup instructions

Find the audio power interface and plug in the power supply (5V2A). After connecting the power supply, turn on the main controller-4 .turn on the power by Turning the volume knob to the right to hear a “click” . turn off the power by Turning the volume knob to the left to hear a “click” .when The indicator light is on, the default is Bluetooth mode (note the use of power supply: the audio power supply can only use the audio dedicated power supply 5V2A)

* Bluetooth mode instructions

1.The Bluetooth mode is set by default. After startup ,The voice prompt: "Bluetooth mode, waiting for connection", Turn on the phone settings to find Bluetooth. Open the search and pairing (device name: Bluetooth / 916) connection. After The voice prompt "Bluetooth connected" ,you can play music. please pull out the audio cable / USB flash disk when using Bluetooth mode.

2. The indicator light is always on, if the device is turned off or not in the connecting range, the connection fails, you need to search again. The voice will prompt "Bluetooth disconnected"

3.when playing in Bluetooth mode, you can control the playing by pressing the “Previous track” / “next track” /”play” /” pause” on-screen buttons on your mobile phone.

* USB mode instructions

1. Please unplug the audio cable first and then plugged in the USB device. The file will be loaded (file loading completed) and the playback indicator will flash automatically for 1 second, and the voice prompts "USB play mode"

2. In the "USB" playing state, short press the "play / pause" button to enter the pause state, the system will automatically mute. The indicator light is always on.

3. Short press the "Previous track" and "Next track" buttons on the panel to select the

previous or the next song.

* AUX mode instructions

1. Please pull out the USB device precede Inserting the 3.5 audio cable to switch to the "AUX" state, the blue indicator flashes for 3 seconds, and the voice prompts "external audio mode".

2. In the "AUX" playing state, press "Any key" the system will be silent, you need to pull out the 3.5 audio cable before the next operation.

3. In AUX mode, playing can only be controlled by the volume of the source device.

Problem: :	Solution
No sound	The volume setting is too low or the speakers are not well connected. Please check the volume of the phone / sound knob and the power supply wire
Cannot turn on	The power supply is not well plugged in. If it is confirmed that there is a problem with the power supply, replace the power supply. If there is no problem with the power supply, the control box may be faulty. Replace the control box
The device does not respond	Please turn the power off and restart it, check whether the audio power is connected, whether the Bluetooth model is connected to 916, and the USB device / AUX should be connected separately
The buttons does not work	please try again after power off, do not press hard, check if there is any foreign matter or water, please restart the machine and try again.
music stuttering	Make sure the buttons are clean. Do not press the buttons hard
Bluetooth cannot be paired	Please turn off all other paired Bluetooth devices, restart and search. Check if the Bluetooth search device menu is full, delete useless Bluetooth and connect again. Search and connect Bluetooth model "916"
No sound in AUX mode	Please make sure that the volume of the source device TV or mobile phone is turned on and available to play music , check whether the audio cable is plugged in steady . Please pull out the USB device when connecting to AUX
Remarks	Any other abnormalities, please contact the manufacturer for help

Anweisungen zur Inbetriebnahme des Bluetooth-Lautsprechers

Suchen Sie die Audio-Stromschnittstelle und schließen Sie das Netzteil (5V2A) an. Schalten Sie nach dem Anschließen der Stromversorgung den Hauptregler ein. 4. Schalten Sie den Strom ein, indem Sie den Lautstärkereglernach rechts drehen, um ein "Klicken" zu hören. Schalten Sie das Gerät aus, indem Sie den Lautstärkereglernach links drehen, um ein "Klicken" zu hören. Wenn die Anzeigeleuchte leuchtet, ist die Standardeinstellung der Bluetooth-Modus (beachten Sie die Verwendung der Stromversorgung: Die Audio-Stromversorgung kann nur die Audio-Stromversorgung verwenden). Versorgung 5V2A)

1. Der Bluetooth-Modus ist standardmäßig eingestellt. Nach dem Start die Sprachansage: "Bluetooth-Modus, auf Verbindung warten", Schalten Sie die Telefoneinstellungen ein, um Bluetooth zu finden. Öffnen Sie die Such- und Kopplungsverbindung (Gerätename: Bluetooth / 916). Nach der Sprachansage "Bluetooth verbunden". kann Musik abspielen. Bitte ziehen Sie das Audiokabel / den USB-Stick heraus, wenn Sie den Bluetooth-Modus verwenden.

2. Die Kontrollleuchte leuchtet immer, wenn das Gerät ausgeschaltet ist oder sich nicht im Verbindungsbereich befindet, die Verbindung fehlschlägt, müssen Sie erneut suchen. Die Stimme sagt "Bluetooth getrennt"

3. Wenn Sie im Bluetooth-Modus spielen, können Sie die Wiedergabe steuern, indem Sie die Bildschirmstasten "Vorheriger Titel" / "Nächster Titel" / "Wiedergabe" / "Pause" auf Ihrem Mobiltelefon drücken.

* Anweisungen für den USB-Modus

1. Bitte ziehen Sie zuerst das Audiokabel ab und stecken Sie dann das USB-Gerät ein. Die Datei wird geladen (Laden der Datei abgeschlossen) und die Wiedergabeanzeige blinkt

automatisch 1 Sekunde lang und die Sprachansage "USB-Wiedergabemodus"

2. Drücken Sie im "USB"-Wiedergabezustand kurz die "Wiedergabe / Pause"-Taste, um in den Pausenzustand zu gelangen, das System wird automatisch stummgeschaltet. Die Kontrollleuchte ist immer an.

3. Drücken Sie kurz die Tasten "Vorheriger Titel" und "Nächster Titel" auf dem Bedienfeld, um den vorherigen oder nächsten Titel auszuwählen.

* Anweisungen für den AUX-Modus

1. Bitte ziehen Sie das USB-Gerät heraus, bevor Sie das 3,5-Audiokabel einstecken, um in den "AUX"-Zustand zu wechseln, die blaue Anzeige blinkt 3 Sekunden lang und die Sprachansage "externer Audiomodus".

2. Drücken Sie im "AUX"-Wiedergabezustand "Beliebige Taste", das System ist stumm, Sie müssen das 3,5-Audiokabel vor dem nächsten Vorgang herausziehen.

3. Im AUX-Modus kann die Wiedergabe nur über die Lautstärke des Quellgeräts gesteuert werden.

Problem :	Lösung
Keinen Ton	Die Lautstärkeeinstellung ist zu niedrig oder die Lautsprecher sind nicht richtig angeschlossen. Bitte überprüfen Sie die Lautstärke des Telefon- / Tonreglers und des Stromversorgungskabels
Einschalten nicht möglich	Das Netzteil ist nicht richtig eingesteckt. Wenn sich bestätigt, dass ein Problem mit dem Netzteil vorliegt, tauschen Sie das Netzteil aus. Wenn es kein Problem mit der Stromversorgung gibt, ist möglicherweise die Steuerbox defekt. Ersetzen Sie die Steuerbox
Das Gerät reagiert nicht	Bitte schalten Sie das Gerät aus und starten Sie es neu, prüfen Sie, ob die Audio-Stromversorgung angeschlossen ist, ob das Bluetooth-Modell mit 916 verbunden ist und das USB-Gerät / AUX separat angeschlossen werden sollte

Die Tasten funktionieren nicht	Bitte versuchen Sie es nach dem Ausschalten erneut, drücken Sie nicht fest, prüfen Sie, ob Fremdkörper oder Wasser vorhanden sind, starten Sie die Maschine bitte neu und versuchen Sie es erneut.
Musik stottert	Stellen Sie sicher, dass die Tasten sauber sind. Drücken Sie die Tasten nicht fest
Bluetooth kann nicht gekoppelt werden	Bitte schalten Sie alle anderen gekoppelten Bluetooth-Geräte aus, starten Sie neu und suchen Sie. Überprüfen Sie, ob das Menü des Bluetooth-Suchgeräts voll ist, löschen Sie nutzloses Bluetooth und verbinden Sie es erneut. Bluetooth-Modell „916“ suchen und verbinden
Kein Ton im AUX-Modus	Bitte vergewissern Sie sich, dass die Lautstärke des Quellgeräts Fernseher oder Mobiltelefon eingeschaltet und für die Musikwiedergabe verfügbar ist, prüfen Sie, ob das Audiokabel fest eingesteckt ist. Bitte ziehen Sie das USB-Gerät heraus, wenn Sie es an AUX anschließen
Bemerkungen	Bei anderen Anomalien wenden Sie sich bitte an den Hersteller