

Hero360 SL

ECE R129/03, 40-105 cm



DE

EN

FR

IT

NL

ES

CZ

PL

SK

Vielen Dank, dass Sie sich für unseren Kinderautositz Hero360 SL entschieden haben. Wenn Sie Hilfe zu diesem Produkt benötigen, wenden Sie sich bitte an unseren Kundendienst.

ANWENDUNG

- Dieses Produkt ist geeignet für Kinder mit einer Körpergröße von 40 bis 105 cm.
- **Einbau rückwärtsgerichtet von 40 bis 105 cm Körpergröße** erfolgt mithilfe der Isofix-Konnektoren und dem Standfuß. Das Kind wird mit dem 5-Punkt-Gurt des Kinderautositzes angeschnallt.
- **Einbau vorwärtsgerichtet von 76 bis 105 cm Körpergröße** und einem Mindestalter von 15 Monaten erfolgt mithilfe der Isofix-Konnektoren und dem Standfuß. Das Kind wird mit dem 5-Punkt-Gurt des Kinderautositzes angeschnallt.

WICHTIG

VERWENDEN SIE DEN KINDERAUTOSITZ NICHT IN FAHRTRICHTUNG, BEVOR DAS ALTER DES KINDES 15 MONATE NICHT ÜBERSCHRITTEN HAT.

EXTREME GEFAHR

Es wird empfohlen, den Kinderautositz auf dem Rücksitz des Fahrzeugs zu installieren. Befestigen Sie den Kinderautositz für die rückwärtsgerichtete Nutzung in der Größenklasse 40 bis 105 cm NICHT auf dem Vordersitz, wo sich ein Airbag befindet. Es sei denn, der Airbag kann deaktiviert werden. Lesen Sie diesbezüglich in der Betriebsanleitung des Fahrzeugs nach.

HINWEIS

HINWEIS (40–105 cm):

Dies ist ein i-Size Kinderrückhaltesystem. Es ist nach der Regelung Nr. 129 für die Verwendung in „i-Size-kompatiblen“ Fahrzeugsitzen zugelassen, wie vom Fahrzeughersteller in der Bedienungsanleitung des Fahrzeugs angegeben. Wenden Sie sich im Zweifelsfall entweder an den Hersteller des Kinderrückhaltesystems oder an den Händler.

Im Zweifelsfall wenden Sie sich bitte an den Autositzhersteller oder den Händler.

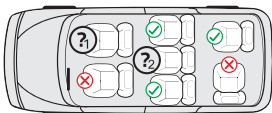

1. Nur, wenn der Airbag deaktiviert werden kann, Isofix-Konnektoren vorhanden sind und der Sitzplatz im Pkw-Handbuch als i-Size kompatibel anerkannt ist.
2. Nur, wenn Isofix-Konnektoren vorhanden sind und der Sitzplatz im Pkw-Handbuch als i-Size kompatibel anerkannt ist.

Die folgende Tabelle enthält Informationen über die Befestigungsvorrichtungen und -methoden:

Größenklasse	Einbau-richtung	Installation	Typ	Sicherung des Kindes
40–105 cm	Rückwärts-gerichtet	Isofix-Konnektoren & Standfuß	i-Size	5-Punkt-Gurt des Kinderautositzes
76–105 cm	Vorwärts-gerichtet	Isofix-Konnektoren & Standfuß	i-Size	5-Punkt-Gurt des Kinderautositzes

WARNUNG

- Bitte lesen Sie diese Anleitung vor der Verwendung sorgfältig durch, um die Sicherheit Ihres Kindes zu gewährleisten. Bewahren Sie die Anleitung auf. Die Nichtbeachtung der Anweisungen in diesem Handbuch kann zu schweren Verletzungen Ihres Kindes führen.
- Der Kindersitz kann mit dem eigenen 5-Punkt-Gurtsystem nur für Kinder unter einem Körpergewicht von 18 kg und einer Körpergröße bis 105 cm verwendet werden.
- Der Kindersitz kann NICHT mit dem 5-Punkt-Gurtsystem für Kinder über einem Körpergewicht von 18 kg und einer Körpergröße von über 105 cm verwendet werden.
- Der Kindersitz kann mit den Isofix-Konnektoren und dem Standfuß rückwärts- und vorwärtsgerichtet eingebaut werden. Für die Verwendung mit Standfuß beträgt die maximale Körpergröße 105 cm und das Maximalgewicht 18 kg. Wichtig: Nicht vorwärtsgerichtet einbauen, bevor das Alter des Kindes 15 Monate nicht überschritten hat.
- Für den Isofix-Einbau: Achten Sie darauf, das Handbuch des Autoherstellers zu lesen.
- Verwenden Sie keine anderen tragenden Berührungspunkte als diejenigen, die in der Anleitung beschrieben und in dem Kinderrückhaltesystem gekennzeichnet sind.
- Verwenden Sie diesen Kinderautositz nicht zu Hause. Er wurde ausschließlich für den Gebrauch in einem Auto konzipiert.
- Lassen Sie Ihr Kind zu keiner Zeit unbeaufsichtigt in dem Sitz.
- Stellen Sie den rückwärtsgerichteten Kinderautositz nicht auf einen Vordersitz mit aktiviertem Airbag. Dies kann zu schweren Verletzungen oder Tod führen.
- Der Kindersitz muss ausgetauscht werden, wenn er bei einem Unfall starken Belastungen ausgesetzt war.
- Aus Sicherheitsgründen muss der Kinderautositz auch dann im Fahrzeug befestigt sein, wenn sich kein Kind im Kinderautositz befindet.
- Stellen Sie immer sicher, dass alle Gurte, die den Kinderautositz am Fahrzeug halten, festsitzen und alle Gurte, die das Kind zurückhalten, an den Körper des Kindes angepasst sind. Stellen Sie zudem sicher, dass die Gurte nicht verdreht sind.
- Gepäckstücke oder andere Gegenstände, die im Falle eines Zusammenstoßes Verletzungen verursachen können, müssen ordnungsgemäß gesichert werden.
- Steife Gegenstände und Kunststoffteile eines Kinderrückhaltesystems müssen so platziert und installiert sein, dass sie nicht von einem beweglichen Sitz oder einer Fahrzeugtür eingeklemmt werden können.
- Es ist wichtig, dass tiefsitzende Gurte das Becken des Kindes fest fixieren. Um das Sturzrisiko zu vermeiden, sollte Ihr Kind immer angeschnallt sein.
- Es ist gefährlich, ohne Zustimmung der zuständigen Instanz Änderungen oder Ergänzungen am Produkt vorzunehmen. Die Nichtbeachtung der Installationsanweisungen des Herstellers des Kinderrückhaltesystems birgt ebenfalls Gefahren für die Sicherheit Ihres Kindes.
- Dieser Kindersitz wurde für Kinder mit einer maximalen Körpergröße von 105 cm konzipiert. Überlasten Sie niemals den Kindersitz, indem Sie mehr als ein Kind oder zusätzliche Lasten darin transportieren.
- Die Kinderrückhalteeinrichtung darf nicht ohne den Sitzbezug verwendet werden.
- Der Sitzbezug darf nicht durch einen anderen als den vom Hersteller empfohlenen ersetzt werden, da dieser Sitzbezug ein fester Bestandteil der Rückhalteleistung ist.

SITZTEILE

Vorderansicht

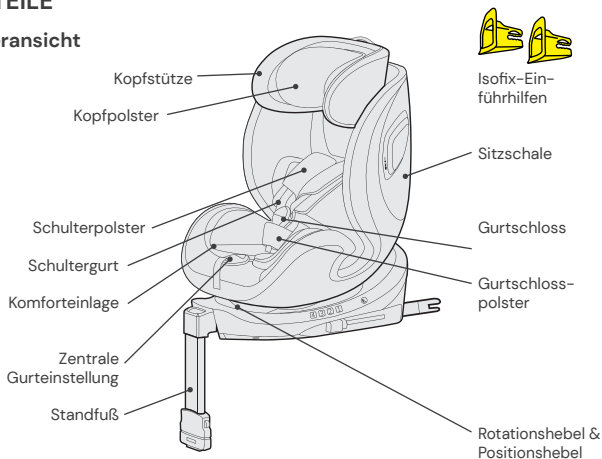

Rückansicht

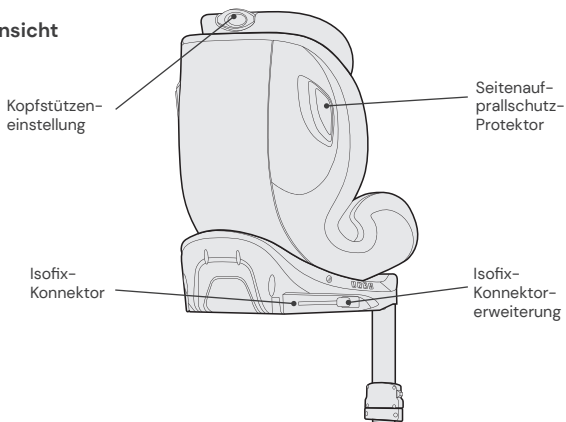

VERWENDUNG DES KINDERAUTOSITZES

Einstellen des Neigungswinkels des Kinderautositzes

- Betätigen Sie mit einer Hand den Positionshebel an der unteren Vorderseite der Sitzschale.
- Halten Sie mit der anderen Hand die Sitzschale und stellen Sie den Winkel ein.



Folgende Sitzpositionen sind möglich: (Bitte Label am Kindersitz beachten)

Rückwärtsgerichtet,
Körpergröße 40–105 cm: 1 Position (R)

Vorwärtsgerichtet,
Körpergröße 76–105 cm,
mind. 15 Monate alt:
4 Positionen (1 bis 4)

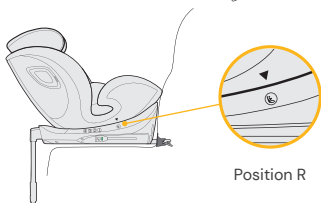

Drehung des Kinderautositzes

- Um den Kinderautositz im eingebauten Zustand zu rotieren, betätigen Sie den Rotationshebel, welches zugleich auch der Hebel für die Verstellung der Sitzposition ist und drehen Sie den Kinderautositz in die rückwärts- bzw. vorwärtsgerichtete Position.
- Die vorwärtsgerichtete Position ist nur für Kinder mit einem Mindestalter von 15 Monaten und einer Mindestgröße von 76 cm geeignet. Die rückwärtsgerichtete Position ist für Kinder von 40 bis 105 cm Körpergröße und einem Maximalgewicht von 18 kg ausgelegt.
- Die seitliche Position ist nur für den erleichterten Einstieg des Kindes vorgesehen. Diese Position darf nicht während der Fahrt verwendet werden.



Einstellung des Gurts

- Um den Gurt zu lösen, drücken Sie mit einer Hand den Knopf zur Gurtverstellung im Sitzbereich. Halten Sie das Gurtschloss mit der anderen Hand und lockern Sie die angebrachten Gurte vorsichtig.
- Ziehen Sie an der vorderen Einstelllasche, um die Gurte straffzuziehen. Achten Sie darauf, dass die Riemen nicht verdreht sind.

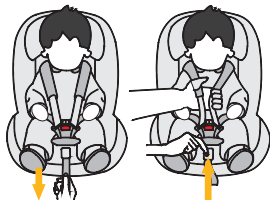

Öffnen/Schließen des Gurts

- Um den Gurt zu entriegeln, drücken Sie den Knopf des Gurtschlusses, ziehen Sie die Schnallenzungen heraus und trennen Sie diese.
- Um den Gurt zu verriegeln, verbinden Sie zuerst die beiden Schnallenzungen und stecken Sie diese zusammen in das Gurtschloss.

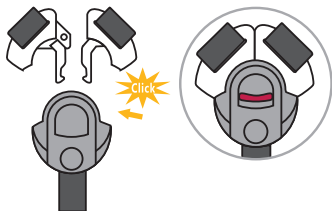

Kopfpolster & Komforteinlage

- Das Kopfpolster und die Komforteinlage sind für Babys mit einer Körpergröße von 40–75 cm vorgesehen.
- Bitte entnehmen Sie beide Einlagen, sobald Ihr Kind die genannte Körpergröße überschritten hat.

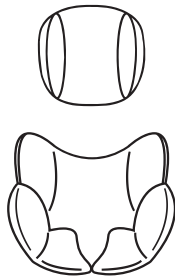

Einstellung der Kopfstütze

- Lösen Sie den Gurt und ziehen Sie den Hebel zur Einstellung der Kopfstütze auf der Rückseite des Kinderautositzes. Bewegen Sie die Kopfstütze, bis sie in der richtigen Höhe einrastet.
- Achten Sie darauf, dass die Schultergurte knapp über den Schultern Ihres Kindes aus dem Kinderautositz geführt werden.
- Lassen Sie den Hebel los und stellen Sie sicher, dass die Kopfstütze eingerastet ist.

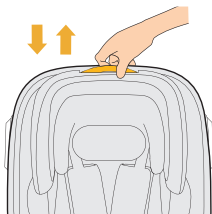

RotationControl

- Der RotationControl Knopf dient als Kontrollhilfe und soll eine frühzeitige vorwärtsgerichtete Nutzung des Kinderautositzes verhindern.
- Bitte geben Sie am RotationControl Knopf (Unterseite des Kinderautositzes) an, ob das Alter Ihres Kindes unter oder über 15 Monaten liegt.
- Liegt das Alter unter 15 Monaten, können Sie den Kinderautositz ausschließlich in die rückwärtsgerichtete sowie seitliche Position drehen. Die vorwärtsgerichtete Position ist verriegelt und kann für Kinder unter 15 Monaten nicht genutzt werden. Damit Sie den Knopf für Kinder unter 15 Monaten aktivieren können, müssen Sie zuerst den Kinderautositz in die rückwärtsgerichtete Position drehen.
- Liegt das Alter über 15 Monaten und die Körpergröße über 76 cm, kann der Kinderautositz auch in der vorwärtsgerichteten Position genutzt werden. Stellen Sie hierzu bitte den RotationControl Knopf um.
- Wir empfehlen, den Kinderautositz so lange wie möglich, mindestens jedoch bis zu einem Alter von 15 Monaten sowie einer Körpergröße von mindestens 76 cm, rückwärtsgerichtet zu nutzen.

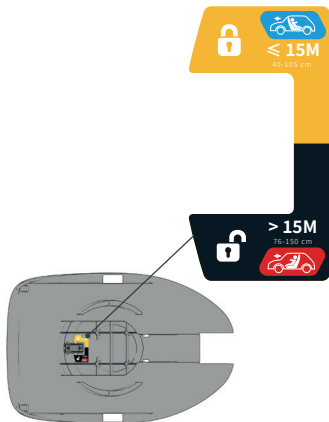

Beispielabbildung
Unterseite Kindersitz

Standfuß für Größenklasse 40–105 cm

- Klappen Sie den Standfuß unterhalb des Kinderautositzes heraus. Für Kinder bis zu einer Körpergröße von 105 cm darf der Kinderautositz ausschließlich mit ausgeklapptem Isofix-Standfuß zusammen mit den Isofix-Konnektoren genutzt werden.
- Ziehen Sie den Knopf zur Höhenverstellung des Standfußes nach oben und fahren Sie den Teleskop-Standfuß aus. Achten Sie darauf, dass dieser vollständig im Fußraum Ihres Pkws aufliegt.
- Achten Sie darauf, dass die Anzeige am Standfuß Grün anzeigt.

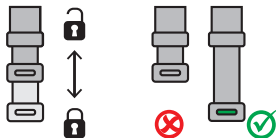

Isofix-Konnektoren

- Schieben Sie die Einführhilfen durch den Schlitz zwischen Rückenlehne und Sitz in die Isofix-Halterungen.
- Die flache Seite der Einführhilfen muss dabei nach unten zeigen. Dieser Schritt ist nicht erforderlich, falls das Fahrzeug über fest installierte Einführhilfen verfügt.
- Drücken Sie beide seitlichen Isofix-Konnektorknöpfe, um die Isofix-Konnektoren in der Länge auszufahren.
- Schieben Sie die Isofix-Konnektoren in die Einführhilfen, bis sie hörbar einrasten.
- Schieben Sie den Kinderautositz fest an die Rückenlehne des Autositzes. Achten Sie darauf, dass beide Isofix-Anzeigen auf Grün umschalten.

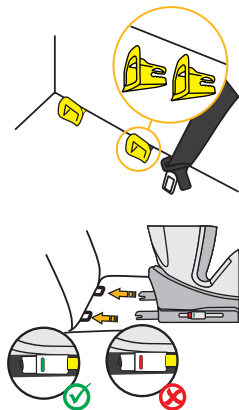

EINBAU DES KINDERAUTOSITZES

1) Größenklasse 40–105 cm, max. 18 kg, rückwärtsgerichtet



1. Stellen Sie den Kinderautositz auf die maximale Liegeposition ein und drehen Sie ihn, sodass er in rückwärtsgerichteter Ausrichtung auf die Sitzposition R zeigt.
2. Stellen Sie am RotationControl Knopf das Alter Ihres Kindes ein.
3. Drücken Sie beide seitlichen Isofix-Konnektorknöpfe, um die Isofix-Konnektoren in der Länge auszufahren.
4. Klappen Sie den Standfuß wie zuvorgehend beschrieben heraus.
5. Führen Sie die Isofix-Konnektoren zu den Isofix-Halterungen am Pkw-Autositz und lassen Sie diese einrasten.
6. Schieben Sie den Kinderautositz fest an die Rückenlehne des Autositzes. Achten Sie darauf, dass beide Isofix-Anzeigen auf Grün sind.
7. Stellen Sie die Höhe des Standfußes ein und achten Sie darauf, dass dieser vollständig im Fußraum Ihres Pkws aufliegt.
8. Achten Sie darauf, dass die Anzeige am Standfuß auf Grün umschaltet.
9. Zum bequemen Einsetzen Ihres Kindes drehen Sie den Kinderautositz zur Autotür.
10. Lösen Sie die Gurtschnalle des Kinderautositzes und legen Sie die Gurte auf die Außenseite des Sitzes.
11. Setzen Sie Ihr Kind in den Kinderautositz.
12. Stellen Sie die Höhe der Kopfstütze wie zuvorgehend beschrieben ein.
13. Schließen Sie die Gurtschnalle wieder, bis ein Klicken zu hören ist.
14. Ziehen Sie an der vorderen Einstelllasche, um die Gurte straffzuziehen.
15. Achten Sie darauf, dass die Riemen nicht verdreht sind.
16. Drehen Sie den Sitz in die rückwärtsgerichtete Position. Überprüfen Sie, ob der Kinderautositz in dieser Position eingearastet ist.

EINBAU DES KINDERAUTOSITZES

2) Größenklasse 76–105 cm, mind. 15 Monate, max. 18 kg, vorwärtsgerichtet

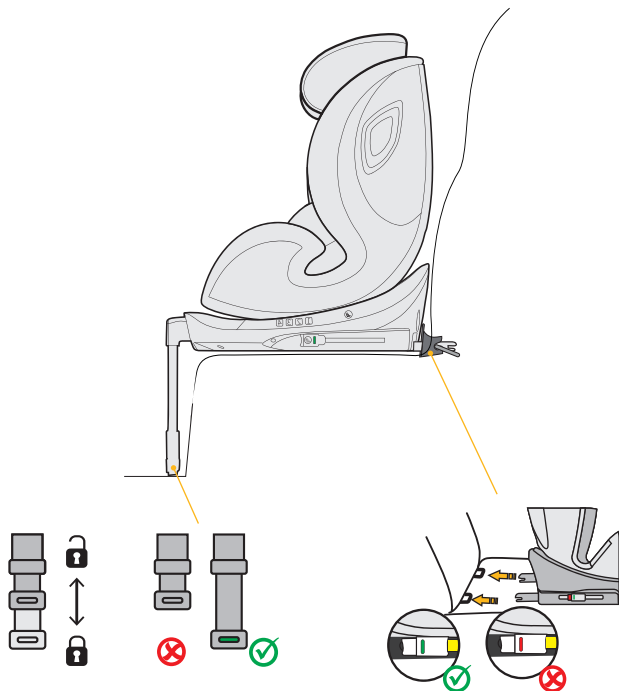

WICHTIG: VERWENDEN SIE DEN KINDERAUTOSITZ NICHT IN FAHRRICHTUNG, BEVOR DAS ALTER DES KINDES 15 MONATE NICHT ÜBERSCHRITTEN HAT.

1. Stellen Sie am RotationControl Knopf das Alter Ihres Kindes ein.
2. Drücken Sie beide seitlichen Isofix-Konnektorknöpfe, um die Isofix-Konnektoren in der Länge auszufahren.
3. Klappen Sie den Standfuß wie zuvorgehend beschrieben heraus.
4. Führen Sie die Isofix-Konnektoren zu den Isofix-Halterungen am Pkw-Autositz und lassen Sie diese einrasten.
5. Schieben Sie den Kinderautositz fest an die Rückenlehne des Autositzes. Achten Sie darauf, dass beide Isofix-Anzeigen auf Grün umschalten.
6. Stellen Sie die Höhe des Standfußes ein und achten Sie darauf, dass dieser vollständig im Fußraum Ihres Pkws aufliegt.
7. Achten Sie darauf, dass die Anzeige am Standfuß Grün anzeigt.
8. Der Kinderautositz verfügt in Fahrtrichtung über vier einstellbare Sitzpositionen.
9. Zum bequemen Einsetzen Ihres Kindes drehen Sie den Kinderautositz zur Autotür.
10. Lösen Sie die Gurtschnalle des Kinderautositzes und legen Sie die Gurte auf die Außenseite des Sitzes.
11. Setzen Sie Ihr Kind in den Kinderautositz.
12. Stellen Sie die Höhe der Kopfstütze wie zuvorgehend beschrieben ein.
13. Schließen Sie die Gurtschnalle wieder, bis ein Klicken zu hören ist.
14. Ziehen Sie an der vorderen Einstelllasche, um die Gurte straffzuziehen. Achten Sie darauf, dass die Riemen nicht verdreht sind.
15. Drehen Sie den Sitz in die vorwärtsgerichtete Position. Überprüfen Sie, ob der Kinderautositz in dieser Position eingerastet ist.

REINIGUNG

Um eine lange Nutzungsdauer Ihres Kinderautositzes zu gewährleisten, verwenden Sie keine Lösungsmittel, Scheuermittel oder aggressive Reinigungsmittel zur Reinigung des Kinderautositzes. Überprüfen Sie nach jedem Waschgang die Beständigkeit des Stoffes und der Nähte. Beim Waschen des Stoffes sind die Anweisungen auf dem Etikett (siehe unten) sorgfältig zu befolgen.



Waschen bei 30 °C,
Schonwaschgang



NICHT
bügeln



NICHT
bleichen



NICHT
chemisch reinigen



Trommeltrocknen bei
niedriger Temperatur

INSTANDHALTUNG

Überprüfen Sie regelmäßig den Zustand des Produkts auf mögliche Schäden. Im Schadensfall darf der Kinderautositz nicht mehr verwendet werden und ist außerhalb der Reichweite von Kindern aufzubewahren.

Bei Fragen und Problemen wenden Sie sich bitte an den
Osann Kundendienst unter +49 (0)7731 970077.

Thank you for choosing our Hero360 SL child car seat. If you need help with this product, please contact our customer service.

USE

- This product is suitable for children 40 to 105 cm in height.
- **Rear-facing installation for children between 40 to 105 cm in height** takes place with the help of the Isofix connectors and the support leg. The child is strapped in with the 5-point belt on the child car seat.
- **Forward-facing installation for children between 76 and 105 cm in height** and a minimum age of 15 months takes place with the help of the Isofix connectors and the support leg. The child is strapped in with the 5-point belt on the child car seat.

IMPORTANT

DO NOT USE THE CHILD CAR SEAT FACING IN THE DIRECTION OF TRAVEL UNTIL THE CHILD HAS REACHED THE AGE OF 15 MONTHS.

EXTREME DANGER

We recommend installing the child car seat on the rear seat of the vehicle. DO NOT attach the child car seat for rear-facing use for children 40 to 105 cm in height on a front seat where there is an airbag. It may be used on the front seat if the airbag can be deactivated. Please refer to the vehicle manual for more information about this.

PLEASE NOTE

NOTE (40–105 cm):

This is an i-Size child restraint system. It is approved under Regulation No. 129 for use on "i-Size compatible" vehicle seats as specified by the vehicle manufacturer in the vehicle manual. In cases of doubt, please contact the manufacturer of the child restraint system or the dealer.

If you have any doubts, please contact the car seat manufacturer or the dealer.

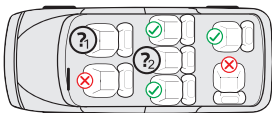

1. This only applies if the airbag can be deactivated, Isofix anchor points are available, and the seat is recognised as i-Size-compatible in the vehicle manual.
2. This only applies if Isofix connectors are available and the seat is recognised as i-Size-compatible in the vehicle manual.

The following table provides information about the fastening devices and methods:

Height range	Installation direction	Installation	Type	Child safety device
40–105 cm	Rear-facing	Isofix connectors & support leg	i-Size	5-point seatbelt on the child seat
76–105 cm	Forward-facing	Isofix connectors & support leg	i-Size	5-point seatbelt on the child seat

WARNING

- Please read through these instructions carefully before use in order to guarantee the safety of your child. Retain the instructions. Non-compliance with the instructions in this manual may result in serious injuries to your child.
- The child seat can only be used with its own 5-point belt system for children who weigh under 18 kg and are less than 105 cm in height.
- The child seat CANNOT be used with its own 5-point belt system for children who weigh over 18 kg or are taller than 105 cm.
- The child seat can be installed rear-facing and forward-facing with the Isofix connectors and the stand. When used with a support leg, the maximum height is 105 cm, and the maximum weight is 18 kg. Important: Do not install the child car seat in a forward-facing position until the child is at least 15 months old.
- For Isofix installation: Be sure to read the car manufacturer's manual.
- Do not use load-bearing contact points other than those described in the instructions and indicated in the child restraint system.
- Do not use this child car seat at home. It has been designed exclusively for use in a car.
- Do not leave your child unsupervised in the seat at any time.
- Do not place the rear-facing child car seat on the front seat with an activated airbag. This could lead to serious injuries or death.
- The child seat must be replaced if it is exposed to heavy impact in an accident.
- For safety reasons, the child car seat must be secured in the vehicle even when there is no child sitting in the child car seat.
- Always make sure that all straps that attach the child car seat to the vehicle are secure and that all belts that restrain the child are adjusted to fit the child's body. Ensure that the belts are not twisted.
- Items of luggage and other objects that could cause injury in the event of a collision must be properly secured.
- The rigid elements and plastic parts of a child restraint system must be positioned and installed so that they cannot become jammed by a movable seat or a vehicle door.
- It is important that belts that sit low hold the child's pelvis firmly in place. Your child should always be fastened in to stop them from falling out.
- It is dangerous to make changes or additions to the product without approval from the responsible authority. Non-compliance with the installation instructions provided by the manufacturer of the child restraint system may also present risks to the safety of your child.
- This child seat is designed for children with a maximum height of 105 cm. Never overload the child seat by transporting more than one child or additional loads in it.
- The child restraint system must not be used without the seat cover.
- The seat cover must not be replaced by a cover other than that recommended by the manufacturer, as this seat cover is an important component of the restraint system.

SEAT PARTS

Front view

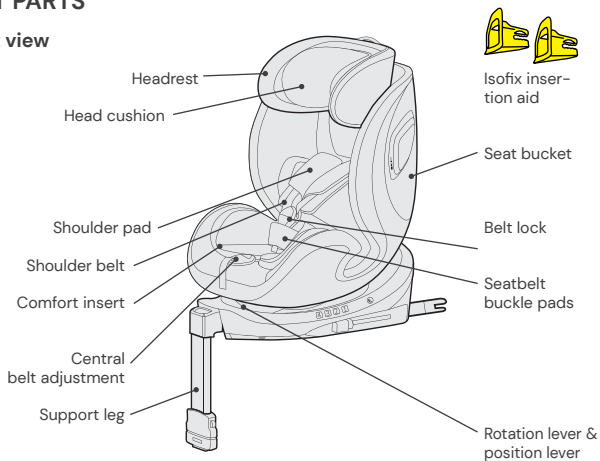

Rear view

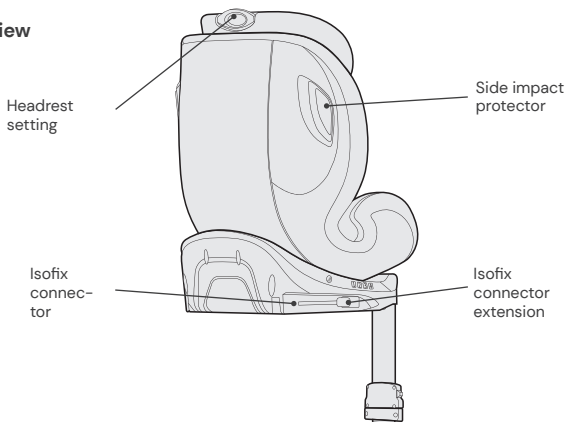

USING THE CHILD CAR SEAT

Setting the child car seat tilt angle

- Operate the position lever on the lower front of the seat bucket with one hand.
- Hold the seat bucket with the other hand and adjust the angle.

The following seat positions are possible:

(Please see the label on the child car seat)

Rear-facing,
height 40–105 cm: 1 position (R)

Forward-facing,
height 76–105 cm,
min. 15 months:
4 positions (1-4)

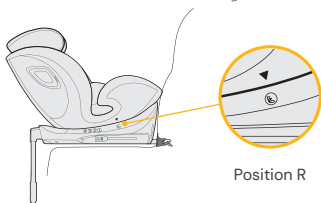

Turning the child car seat

- To rotate the child car seat when it is installed, operate the rotation lever, which is also the lever for adjusting the seat position, and rotate the child car seat to the rear or forward-facing position.
- The forward-facing position is only suitable for children of a minimum age of 15 months and a minimum height of 76 cm. The rear-facing position is designed for children from 40 to 105 cm in height with a maximum weight of 18 kg.
- The side position is only intended to facilitate the child's entry. This position must not be used while driving.



Adjusting the belt

- To loosen the belt, press the belt adjustment button in the seat area with one hand. Hold the belt buckle with the other hand and carefully loosen the attached straps.
- Pull the front adjustment strap to tighten the belts. Ensure that the straps are not twisted.



Opening/closing the belt

- To unlock the belt, press the button on the belt buckle, pull out the buckle tongues and separate them.
- To lock the belt, first, connect both tongues of the buckle and then insert them together into the belt buckle.

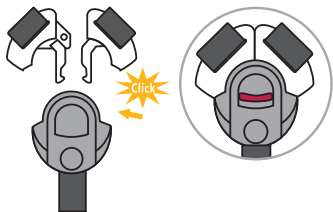

Head cushion & comfort insert

- The head cushion and comfort insert are designed for babies with a body height of 40 - 75 cm.
- Please remove both inserts as soon as your child has exceeded the specified body size.

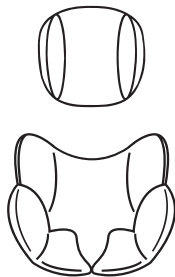

Adjusting the head support

- Release the belt and pull the lever to adjust the headrest on the back of the child car seat. Move the headrest until it engages at the correct height.
- Make sure the shoulder straps are positioned just above your child's shoulders when they come out of the child car seat.
- Release the lever and ensure that the head support is engaged.

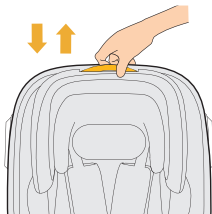

RotationControl

- The RotationControl knob is a control aid and is intended to prevent premature forward-facing use of the child car seat.
- Please indicate on the RotationControl button (bottom of the child car seat) whether your child's age is below or above 15 months.
- If the child is under 15 months old, you can only rotate the child car seat into the rear-facing and side-facing position. The forward-facing position is locked and cannot be used for children under 15 months. To activate the knob for children under 15 months, you must first turn the child car seat to the rear-facing position.
- If your child is over 15 months old and over 76 cm tall, the car seat can also be used in the forward-facing position. The RotationControl knob must be turned for this to be possible.
- We recommend using the child car seat rear-facing for as long as possible, but at least until the child is 15 months old and 76 cm tall.

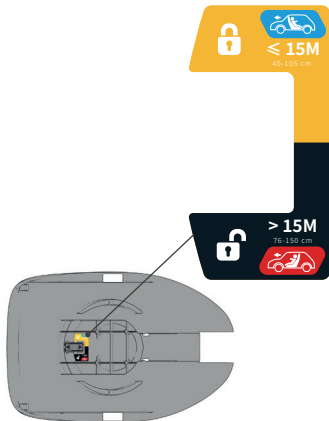

Example illustration
Underside of child seat

Support leg for size class 40 – 105 cm

- Fold out the support leg underneath the child car seat. For children under 105 cm in height, the child car seat may only be used with the Isofix support leg folded out together with the Isofix connectors.
- Pull up the support leg height adjustment knob and extend the telescopic support leg. Make sure that this is fully in contact with the foot-well of your vehicle.
- Ensure that the indicator on the support leg is showing green.

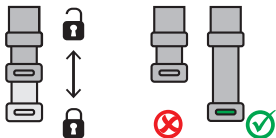

Isofix connectors

- Push the insertion aids through the slot in the cushion of the car seat between the backrest and seat into the Isofix anchor points.
- When doing this, the flat side of the insertion aids must be facing downwards. This step is not necessary if the vehicle already has fixed insertion aids.
- Press the two side Isofix connector buttons to extend the length of the Isofix connectors.
- Push the Isofix connectors into the insertion aids until you hear them click into place.
- Push the child car seat in until it rests securely against the backrest of the vehicle seat. Ensure that both Isofix indicators have turned green.

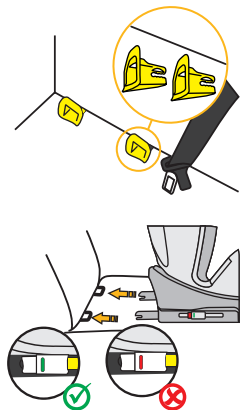

INSTALLATION OF THE CHILD CAR SEAT

1) Height range 40–105 cm, max. 18 kg, rear-facing



1. Set the child car seat to the maximum reclining position and turn it until it is in rear-facing seat position R.
2. Set the age of your child on the RotationControl knob.
3. Press the two side Isofix connector buttons to extend the length of the Isofix connectors.
4. Fold out the support leg as described above.
5. Guide the Isofix connectors onto the Isofix anchor points on the vehicle seat and ensure that they lock into position.
6. Push the child car seat in until it rests securely against the backrest of the vehicle seat. Ensure that both Isofix indicators are showing green.
7. Adjust the height of the support leg and ensure that this is fully in contact with the footwell of your vehicle.
8. Ensure that the indicator on the support leg is switched to green.
9. When placing your child in the child car seat, turn the car seat towards the car door for convenience.
10. Unfasten the belt buckle on the child car seat and place the belts over the outside of the seat.
11. Put your child in the child car seat.
12. Adjust the height of the headrest as described above.
13. Fasten the belt buckle again until you hear a click.
14. Pull the front adjustment strap to tighten the belts.
15. Ensure that the straps are not twisted.
16. Turn the seat into the rear-facing position. Check that the child car seat is locked in this position.

INSTALLATION OF THE CHILD CAR SEAT

2) Height range 76–105 cm, min. 15 months, max. 18 kg, forward-facing

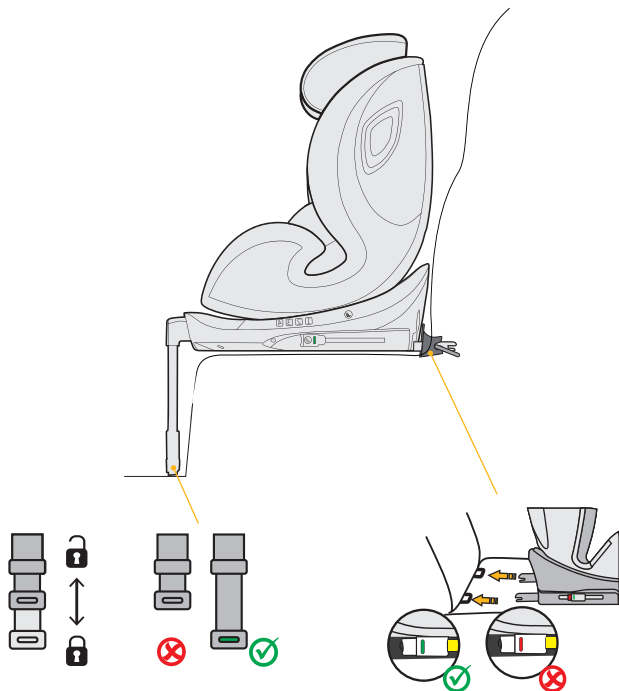

IMPORTANT: DO NOT USE THE CHILD CAR SEAT FACING IN THE DIRECTION OF TRAVEL UNTIL THE CHILD HAS REACHED THE AGE OF 15 MONTHS.

1. Set the age of your child on the RotationControl knob.
2. Press the two side Isofix connector buttons to extend the length of the Isofix connectors.
3. Fold out the support leg as described above.
4. Guide the Isofix connectors onto the Isofix anchor points on the vehicle seat and ensure that they lock into position.
5. Push the child car seat in until it rests securely against the backrest of the vehicle seat. Ensure that both Isofix indicators have turned green.
6. Adjust the height of the support leg and ensure that this is fully in contact with the footwell of your vehicle.
7. Ensure that the indicator on the support leg is showing green.
8. When facing in the direction of travel, the child car seat offers four adjustable seat positions.
9. When placing your child in the child car seat, turn the car seat towards the car door for convenience.
10. Unfasten the belt buckle on the child car seat and place the belts over the outside of the seat.
11. Put your child in the child car seat.
12. Adjust the height of the headrest as described above.
13. Fasten the belt buckle again until you hear a click.
14. Pull the front adjustment strap to tighten the belts. Ensure that the straps are not twisted.
15. Turn the seat into the forward-facing position. Check that the child car seat is locked in this position.

CLEANING

To guarantee long-term use of your child car seat, do not use any solvents, abrasive cleaners or aggressive cleaning agents to clean the car seat. Check the stability of the fabric and the seams after each wash. When washing the fabric, carefully follow the instructions on the label (see below).



Wash at 30°C,
gentle wash cycle



DO NOT
iron



DO NOT
bleach



DO NOT
dry clean



Tumble dry at low
temperature

MAINTENANCE

Check the condition of the product for possible damage at regular intervals. In the event of damage, the child car seat must no longer be used and must be stored out of the reach of children.

In case of any issues, please contact
Osann customer service on +49 (0)7731 970077.

Merci d'avoir choisi notre siège auto pour enfant Hero360 SL. Si vous avez besoin d'aide pour ce produit, veuillez contacter notre service clientèle.

UTILISATION

- Ce produit convient aux enfants dont la taille est de 40 à 105 cm.
- **L'installation en position dos à la route pour les enfants de 40 à 105 cm** se fait à l'aide des connecteurs Isofix et de la béquille. L'enfant est attaché à l'aide de la ceinture à cinq points du siège auto pour enfant.
- **L'installation en position face à la route pour les enfants de 76 à 105 cm** et d'un âge minimum de 15 mois se fait à l'aide des connecteurs Isofix et de la béquille. L'enfant est attaché à l'aide de la ceinture à cinq points du siège auto pour enfant.

IMPORTANT

N'UTILISEZ PAS LE SIÈGE AUTO POUR ENFANT DANS LA POSITION FACE À LA ROUTE SI L'ENFANT N'A PAS ENCORE ATTEINT L'ÂGE DE 15 MOIS RÉVOLUS.

DANGER EXTRÊME

Il est recommandé d'installer le siège auto pour enfant à l'arrière du véhicule. Ne fixez pas le siège auto pour enfant en position dos à la route pour la catégorie de taille de 40 à 105 cm à un siège passager avant si celui-ci est équipé d'un airbag. Il est possible de placer le siège dans cette position si l'airbag est désactivé. Lisez attentivement le manuel d'utilisation du véhicule à ce sujet.

REMARQUE

REMARQUE (40 – 105 cm) :

il s'agit d'un dispositif de retenue pour enfant i-Size. Il est homologué conformément au règlement n° 129 pour une utilisation avec des sièges de véhicules « compatibles i-Size », tel qu'indiqué par le constructeur automobile dans le manuel d'utilisation du véhicule. En cas de doute, adressez-vous au constructeur du dispositif de retenue pour enfant ou au revendeur.

En cas de doute, veuillez vous adresser au fabricant du siège auto ou au revendeur.

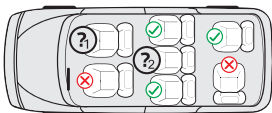

1. Uniquement si l'airbag peut être désactivé, si des connecteurs ISOFIX sont présents et si le siège est reconnu comme compatible « i-Size » dans le manuel de la voiture.
2. Uniquement si des connecteurs Isofix sont présents et si le siège est reconnu comme compatible i-Size dans le manuel de la voiture.

Le tableau suivant contient des informations sur les dispositifs et les méthodes de fixation :

Catégorie de taille	Position	Installation	Type	Protection de l'enfant
40 – 105 cm	Dos à la route	Connecteurs et béquille Isofix	i-Size	Ceinture à cinq points du siège auto pour enfant
76 – 105 cm	Face à la route	Connecteurs et béquille Isofix	i-Size	Ceinture à cinq points du siège auto pour enfant

AVERTISSEMENT

- Veuillez lire attentivement ces instructions avant utilisation afin de garantir la sécurité de votre enfant. Conservez les instructions. Le non-respect des instructions de ce manuel peut entraîner des blessures graves pour votre enfant.
- Le siège auto pour enfant peut être utilisé avec son propre système de ceinture à cinq points uniquement pour les enfants pesant moins de 18 kg et mesurant jusqu'à 105 cm.
- Le siège pour enfant NE peut PAS être utilisé avec le système de ceinture à cinq points pour les enfants pesant plus de 18 kg et mesurant plus de 105 cm.
- Le siège auto pour enfant peut être installé dos et face à la route avec les connecteurs Isofix et la béquille. Pour une utilisation avec la béquille, la taille maximale doit être de 105 cm et le poids maximal de 18 kg. Important : ne pas installer le siège face à la route tant que l'enfant n'a pas dépassé l'âge de 15 mois révolus.
- Pour l'installation Isofix : veuillez lire le manuel du constructeur automobile.
- N'utilisez pas de points de contact porteurs autres que ceux décrits dans les instructions et marqués dans le dispositif de retenue pour enfants.
- N'utilisez pas ce siège auto pour enfant à la maison. Il a été exclusivement conçu pour être utilisé dans une voiture.
- Ne laissez jamais votre enfant sans surveillance sur le siège auto.
- Ne placez pas le siège auto pour enfant dos à la route sur un siège passager avant dont l'airbag est activé. Cela peut entraîner des blessures graves allant jusqu'à la mort.
- Le siège auto pour enfant doit être remplacé s'il a été soumis à de fortes contraintes lors d'un accident.
- Pour des raisons de sécurité, le siège auto pour enfant doit être fixé dans le véhicule même si aucun enfant n'y est installé.
- Assurez-vous toujours que toutes les sangles retenant le siège auto pour enfant au véhicule sont bien serrées, et que toutes celles qui maintiennent l'enfant sont bien ajustées au corps de l'enfant. Veillez également à ce que les sangles ne soient pas en torsion.
- Les bagages ou autres objets susceptibles de causer des blessures en cas de collision doivent aussi être correctement fixés.
- Les objets rigides et les éléments en plastique d'un dispositif de retenue pour enfants doivent être placés et installés de manière à ne pas pouvoir être coincés par un siège en mouvement ou une porte de véhicule.
- Il est important que les sangles du bas maintiennent fermement le bassin de l'enfant. Pour éviter le risque de chute, votre enfant doit toujours être attaché.
- Il est dangereux d'apporter des modifications ou des ajouts au produit sans l'approbation préalable de l'autorité compétente. Le non-respect des instructions d'installation du fabricant du dispositif de retenue pour enfant présente également des risques pour la sécurité de votre enfant.
- Ce siège pour enfant a été conçu pour les enfants dont la taille maximale est de 105 cm. Ne surchargez jamais le siège pour enfant en y transportant plus d'un enfant ou des charges supplémentaires.
- Le dispositif de retenue pour enfant ne doit pas être utilisé sans la housse du siège.
- La housse du siège ne doit pas être remplacée par une autre que celle recommandée par le fabricant, car cette housse contribue considérablement aux performances du dispositif de retenue.

ÉLÉMENTS DU SIÈGE

Vue de face

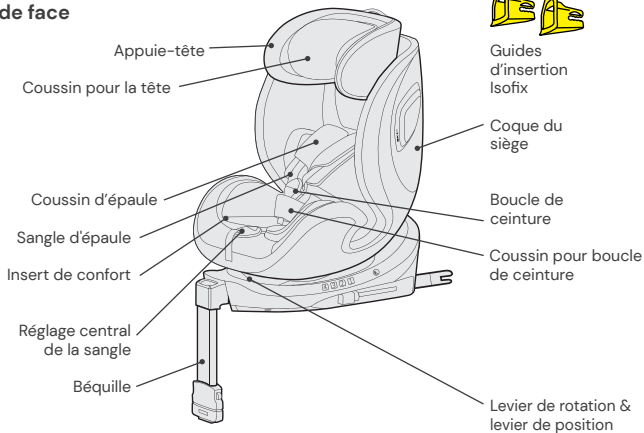

Vue arrière

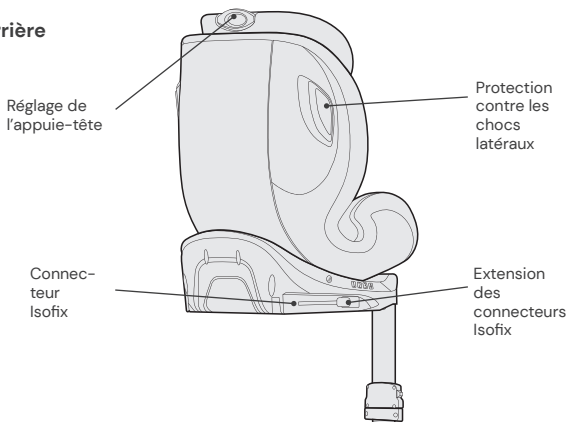

UTILISATION DU SIÈGE AUTO POUR ENFANT

Réglage de l'angle d'inclinaison du siège auto pour enfant

- Actionnez d'une main le levier de position situé sur la partie inférieure avant de la coque du siège.
- Tenez la coque du siège de l'autre main et ajustez l'angle.



Les positions d'assise suivantes sont possibles :
(veillez à respecter l'étiquette sur le siège pour enfant)

Dos à la route,
taille de l'enfant 40 – 105 cm : 1 Position (R)

Face à la route,
taille de l'enfant 76 – 105 cm,
âgé d'au moins 15 mois :
4 positions (1 à 4)

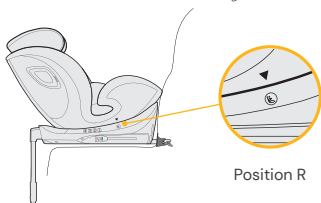

Rotation du siège auto pour enfant

- Pour faire pivoter le siège auto pour enfant lorsqu'il est installé, actionnez le levier de rotation qui est aussi le levier de réglage de la position du siège et tournez le siège auto pour enfant en position face à la route et/ou dos à la route.
- La position face à la route ne convient qu'aux enfants âgés de 15 mois révolus et d'une taille minimale de 76 cm. La position dos à la route est prévue pour les enfants d'une taille de 40 à 105 cm et pesant au maximum 18 kg.
- La position sur le côté est uniquement destinée à faciliter la montée de l'enfant dans le véhicule. Cette position ne doit pas être utilisée pendant la conduite.



Réglage de la ceinture

- Pour détacher la ceinture, appuyez d'une main sur le bouton de réglage de la ceinture situé au niveau du siège. Tenez la boucle de ceinture de l'autre main et détachez soigneusement les sangles qui y sont attachées.
- Tirez sur la languette de réglage avant pour tendre les sangles. Veillez à ce que les sangles ne soient pas en torsion.

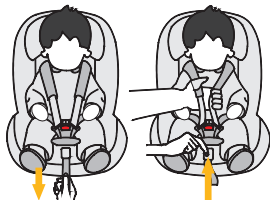

Verrouillage/déverrouillage de la ceinture

- Pour déverrouiller la ceinture, appuyez sur le bouton de la boucle de la ceinture, tirez sur les languettes de la boucle et séparez-les.
- Pour verrouiller la ceinture, rapprochez d'abord les deux languettes de la boucle et insérez-les ensemble dans la boucle de la ceinture.

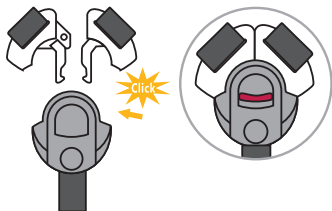

Coussin pour la tête et garniture de confort

- Le coussin pour la tête et la garniture de confort sont destinés aux bébés d'une taille comprise entre 40 et 75 cm.
- Veuillez retirer les deux inserts dès que votre enfant a dépassé la taille indiquée.

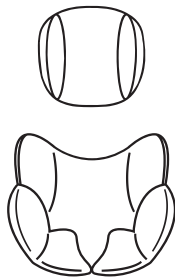

Réglage de l'appui-tête

- Desserrez la ceinture et tirez sur le levier de réglage de l'appui-tête situé à l'arrière du siège auto pour enfant. Déplacez l'appui-tête jusqu'à ce qu'il se verrouille à la bonne hauteur.
- Assurez-vous que les sangles d'épaule sortent du siège auto juste au-dessus des épaules de votre enfant.
- Relâchez le levier et assurez-vous que l'appui-tête est bien fixé.

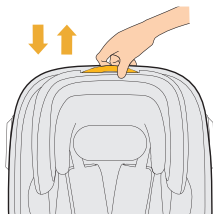

RotationControl

- Le bouton RotationControl sert d'aide au contrôle et a pour but d'empêcher l'utilisation prématurée du siège auto pour enfant en position face à la route.
- Veuillez indiquer sur le bouton RotationControl (en bas du siège auto pour enfant) si l'âge de votre enfant est supérieur ou inférieur à 15 mois.
- Si son âge est inférieur à 15 mois, vous ne pouvez tourner le siège auto pour enfant qu'en position dos à la route ou sur le côté. La position face à la route est verrouillée et ne peut pas être utilisée pour les enfants de moins de 15 mois. Afin de pouvoir activer le bouton pour les enfants de moins de 15 mois, vous devez d'abord tourner le siège auto pour enfant en position dos à la route.
- Si l'âge de l'enfant est supérieur à 15 mois et sa taille supérieure à 76 cm, le siège auto pour enfant peut également être utilisé en position face à la route. Pour ce faire, veuillez utiliser le bouton RotationControl.
- Nous recommandons d'utiliser le siège auto pour enfant dos à la route aussi longtemps que possible, mais au moins jusqu'à ce que l'enfant ait atteint l'âge de 15 mois et mesure au moins 76 cm.

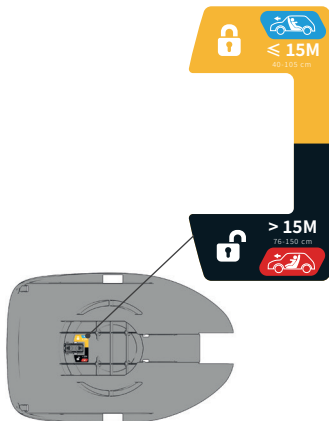

Exemple d'illustration
dessous du siège enfant

Béquille pour la catégorie de taille 40 – 105 cm

- Dépliez la béquille sous le siège auto pour enfant. Pour les enfants d'une taille maximale de 105 cm, le siège auto pour enfant ne peut être utilisé avec les connecteurs Isofix que si la béquille Isofix est dépliée.
- Tirez vers le haut le bouton de réglage de la hauteur de la béquille et déployez la béquille télescopique. Assurez-vous qu'elle repose complètement dans l'espace pour les pieds de votre voiture.
- Veillez à ce que le voyant de la béquille soit vert.

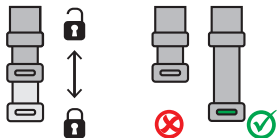
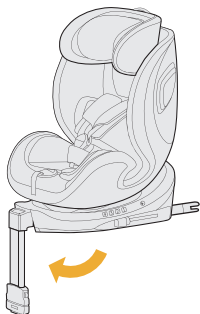

Connecteurs Isofix

- Poussez les guides d'insertion dans les fixations Isofix à travers la fente située entre le dossier et le siège, dans le rembourrage du siège auto.
- Le côté plat des guides d'insertion doit être orienté vers le bas. Cette étape n'est pas nécessaire si le véhicule est équipé de guides d'insertion installés de façon permanente.
- Appuyez sur les deux boutons latéraux des connecteurs Isofix pour étendre les connecteurs Isofix dans le sens de la longueur.
- Poussez les connecteurs Isofix dans les guides d'insertion jusqu'à ce que vous entendiez un clic.
- Poussez fermement le siège auto pour enfant contre le dossier du siège du véhicule. Veillez à ce que les deux affichages Isofix soient verts.

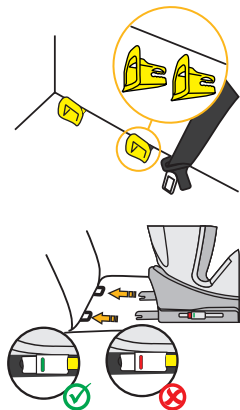

INSTALLATION DU SIÈGE AUTO POUR ENFANT

1) Catégorie de taille 40 – 105 cm, max. 18 kg, dos à la route



1. Réglez le siège auto pour enfant à la position d'inclinaison maximale et tournez-le de façon à ce qu'il pointe vers la position assise R en orientation vers l'arrière.
2. Réglez l'âge de votre enfant à l'aide du bouton RotationControl.
3. Appuyez sur les deux boutons latéraux des connecteurs Isofix pour étendre les connecteurs Isofix dans le sens de la longueur.
4. Déployez la béquille comme décrit ci-dessus.
5. Guidez les connecteurs Isofix vers les fixations Isofix du siège de la voiture jusqu'à ce qu'ils se clipsent.
6. Poussez fermement le siège auto pour enfant contre le dossier du siège du véhicule. Veillez à ce que les deux affichages Isofix soient verts.
7. Réglez la hauteur de la béquille et assurez-vous qu'elle repose complètement dans l'espace pour les pieds de votre voiture.
8. Assurez-vous que l'indicateur de la béquille passe au vert.
9. Pour asseoir confortablement votre enfant, tournez le siège auto pour enfant vers la portière de la voiture.
10. Déverrouillez la boucle de ceinture du siège auto pour enfant et placez les sangles sur la partie extérieure du siège.
11. Asseyez votre enfant dans le siège auto.
12. Réglez la hauteur de l'appui-tête comme décrit précédemment.
13. Refermez la boucle de la ceinture jusqu'à ce que vous entendiez un clic.
14. Tirez sur la languette de réglage avant pour tendre les sangles.
15. Veillez à ce que les sangles ne soient pas en torsion.
16. Tournez le siège en position dos à la route. Vérifiez que le siège auto pour enfant est verrouillé dans cette position.

INSTALLATION DU SIÈGE AUTO POUR ENFANT

2) Catégorie de taille 76 – 105 cm, min. 15 mois, max. 18 kg, face à la route

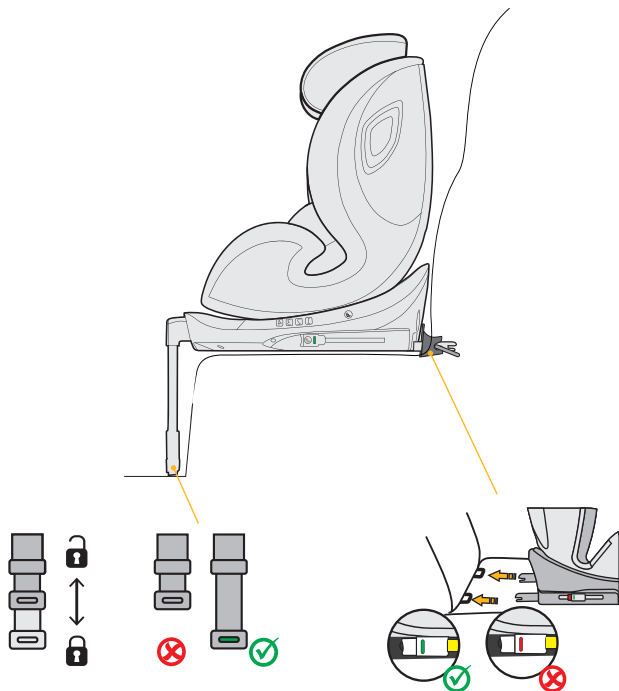

IMPORTANT : N'UTILISEZ PAS LE SIÈGE AUTO POUR ENFANT DANS LA POSITION FACE À LA ROUTE SI L'ENFANT N'A PAS ENCORE ATTEINT L'ÂGE DE 15 MOIS RÉVOLUS.

1. Réglez l'âge de votre enfant à l'aide du bouton RotationControl.
2. Appuyez sur les deux boutons latéraux des connecteurs Isofix pour étendre les connecteurs Isofix dans le sens de la longueur.
3. Déployez la béquille comme décrit ci-dessus.
4. Guidez les connecteurs Isofix vers les fixations Isofix du siège de la voiture jusqu'à ce qu'ils se clipsent.
5. Poussez fermement le siège auto pour enfant contre le dossier du siège du véhicule. Veillez à ce que les deux affichages Isofix soient verts.
6. Réglez la hauteur de la béquille et assurez-vous qu'elle repose complètement dans l'espace pour les pieds de votre voiture.
7. Veillez à ce que le voyant de la béquille soit vert.
8. Le siège auto pour enfant dispose de quatre positions d'assise réglables dans le sens de la marche.
9. Pour asseoir confortablement votre enfant, tournez le siège auto pour enfant vers la portière de la voiture.
10. Déverrouillez la boucle de ceinture du siège auto pour enfant et placez les sangles sur la partie extérieure du siège.
11. Asseyez votre enfant dans le siège auto.
12. Réglez la hauteur de l'appui-tête comme décrit précédemment.
13. Refermez la boucle de la ceinture jusqu'à ce que vous entendiez un clic.
14. Tirez sur la languette de réglage avant pour tendre les sangles. Veillez à ce que les sangles ne soient pas en torsion.
15. Tournez le siège en position face à la route. Vérifiez que le siège auto pour enfant est verrouillé dans cette position.

NETTOYAGE

Pour assurer une longue durée de vie à votre siège auto pour enfant, n'utilisez ni solvants, ni produits de nettoyage abrasifs ou agressifs pour le nettoyer. Après chaque nettoyage, vérifiez la résistance du tissu et des coutures. Lors du lavage du tissu, suivez attentivement les instructions sur l'étiquette (voir ci-dessous).



Laver à 30° C,
programme délicat



NE PAS
repasser



NE PAS
utiliser d'eau de javel



NE PAS
nettoyer à sec



Sèche-linge à basse
température

ENTRETIEN

Vérifiez régulièrement l'état du produit pour déceler d'éventuels dommages. En cas de dommage, le siège auto pour enfant ne peut plus être utilisé et doit être placé hors de la portée des enfants.

En cas de questions ou de problèmes, veuillez vous adresser au
Service client Osann au +49 (0)7731 970077.

Grazie per aver scelto il nostro seggiolino auto per bambini Hero360 SL. In caso di domande riguardo al prodotto, rivolgersi al nostro servizio clienti.

UTILIZZO

- Questo prodotto è adatto a bambini di altezza compresa tra 40 e 105 cm.
- **Installazione con orientamento all'indietro per altezze da 40 a 105 cm** per mezzo dei connettori Isofix e della base di sostegno. Il bambino viene allacciato con la cintura a 5 punti del seggiolino auto per bambini.
- **Installazione con orientamento in avanti per altezze da 76 a 105 cm e un'età minima di 15 mesi** per mezzo dei connettori Isofix e della base di sostegno. Il bambino viene allacciato con la cintura a 5 punti del seggiolino auto per bambini.

IMPORTANTE

NON UTILIZZARE IL SEGGIOLINO AUTO PER BAMBINI NELLA DIREZIONE DI MARCIA FINO A QUANDO IL BAMBINO NON ABBA RAGGIUNTO I 15 MESI DI ETÀ.

PERICOLO ESTREMO

Si consiglia di installare il seggiolino auto sul sedile posteriore del veicolo. Per l'utilizzo orientato all'indietro per la classe di altezza da 40 a 105 cm, NON fissare il seggiolino auto sul sedile anteriore se è presente un airbag, a meno che non ci sia la possibilità di disattivare l'airbag. A tale scopo, leggere le istruzioni d'uso del veicolo.

AVVISO

AVVISO (40-105 cm):

Questo è un sistema di ritenuta per bambini i-Size. È omologato ai sensi del regolamento n. 129 per l'uso sui sedili dei veicoli "compatibili con i-Size", come specificato dal costruttore del veicolo nel manuale d'uso del veicolo. Nel dubbio, rivolgersi al produttore del sistema di ritenuta per bambini o al rivenditore.

Nel dubbio rivolgersi al costruttore del seggiolino auto o al rivenditore.

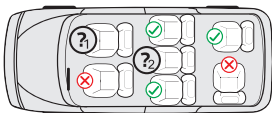

1. Solo se l'airbag può essere disattivato, i connettori Isofix sono presenti e il sedile è riconosciuto come compatibile con "i-Size" nel manuale del veicolo.
2. Solo se i connettori Isofix sono presenti e il sedile è riconosciuto come compatibile con "i-Size" nel manuale del veicolo.

La seguente tabella contiene informazioni sui dispositivi e sui metodi di fissaggio:

Taglia	Direzione di montaggio	Installazione	Tipo	Dispositivo di sicurezza del bambino
40-105 cm	Orientato all'indietro	Connettori Isofix e base di sostegno	i-Size	Cintura a 5 punti del seggiolino auto
76-105 cm	Orientato in avanti	Connettori Isofix e base di sostegno	i-Size	Cintura a 5 punti del seggiolino auto

AVVERTENZA

- Si prega di leggere attentamente il presente manuale prima dell'uso al fine di garantire la sicurezza del bambino. Conservare il presente manuale. L'inosservanza delle istruzioni contenute nel presente manuale può causare gravi lesioni al bambino.
- Per bambini con un peso inferiore ai 18 kg e un'altezza fino a 105 cm, il seggiolino può essere utilizzato esclusivamente con il proprio sistema di cinture a 5 punti.
- Per bambini di peso superiore ai 18 kg e un'altezza superiore a 105 cm, il seggiolino NON può essere utilizzato con il sistema di cinture a 5 punti.
- Il seggiolino per bambini può essere orientato in avanti e all'indietro tramite i connettori Isofix e la base di sostegno. Per l'utilizzo con una base di sostegno, l'altezza massima è di 105 cm e il peso massimo è di 18 kg. Importante: non installarlo orientato in avanti se il bambino non ha raggiunto i 15 mesi di età.
- Per l'installazione con Isofix: leggere attentamente il manuale del costruttore dell'auto.
- Non utilizzare punti di contatto portanti diversi da quelli descritti nel manuale e contrassegnati nel sistema di ritenuta per bambini.
- Non utilizzare questo seggiolino auto in casa. Il seggiolino auto è concepito esclusivamente per l'utilizzo in auto.
- Non lasciare mai il bambino incustodito sul seggiolino.
- Non collocare il seggiolino auto orientato all'indietro su un sedile anteriore con l'airbag attivato. Ciò può causare lesioni gravi o portare alla morte.
- Il seggiolino deve essere sostituito nel caso in cui sia stato sottoposto a forti sollecitazioni a causa di un incidente.
- Per motivi di sicurezza, il seggiolino auto deve essere fissato nel veicolo anche quando il bambino non vi è seduto.
- Accertarsi sempre che tutte le cinture che tengono saldo il seggiolino auto al veicolo siano strette e che tutte le cinture che trattengono il bambino siano state adattate alla corporatura del bambino. Assicurarsi inoltre che le cinture non siano attorcigliate.
- Il bagaglio o altri oggetti, che possano causare lesioni in caso di collisione, devono essere fissati correttamente.
- Gli oggetti rigidi e le parti in plastica di un sistema di ritenuta per bambini devono essere collocati e installati in modo che non possano essere bloccati da un sedile mobile o da uno sportello del veicolo.
- È importante che le cinture di sicurezza incorporate nella parte bassa del seggiolino fissino saldamente il bacino del bambino. Per evitare cadute, il bambino deve sempre avere le cinture allacciate.
- È pericoloso apportare modifiche o aggiunte al prodotto senza il consenso dell'autorità competente. L'inosservanza delle istruzioni di installazione del produttore del sistema di ritenuta per bambini può rappresentare un pericolo per la sicurezza del vostro bambino.
- Questo seggiolino è progettato per bambini con un'altezza massima di 105 cm. Non sovraccaricare il seggiolino auto trasportando su di esso più di un bambino o carichi aggiuntivi.
- Il dispositivo di ritenuta per bambini non deve essere utilizzato senza il rivestimento del sedile.
- Il rivestimento del sedile non deve essere sostituito con un rivestimento diverso da quello raccomandato dal costruttore, in quanto tale rivestimento è parte integrante delle prestazioni di ritenuta.

PARTI DEL SEGGIOLINO

Vista anteriore

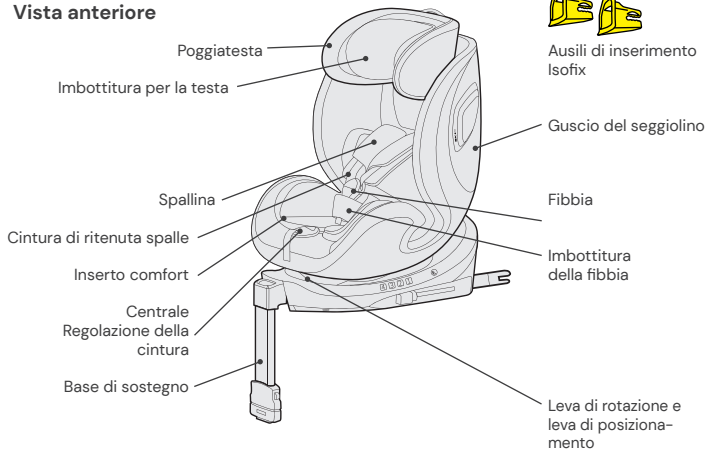

Ausili di inserimento Isofix

Vista posteriore

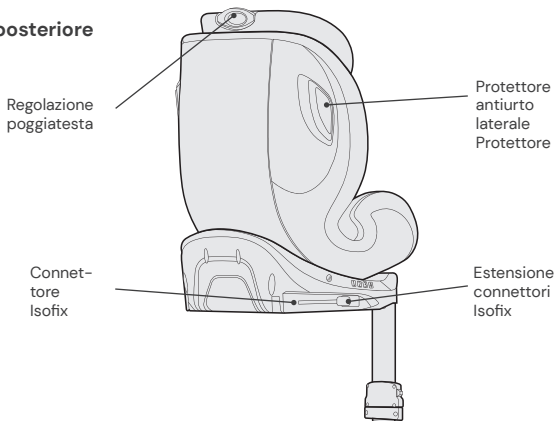

UTILIZZO DEL SEGGIOLINO AUTO

Impostazione dell'angolo di inclinazione del seggiolino auto

- Azionare con una mano la leva di posizionamento posta nella parte anteriore inferiore del guscio del seggiolino.
- Tenere il guscio del seggiolino con l'altra mano e regolare l'angolazione.

Sono possibili le seguenti posizioni di seduta:
(osservare l'etichetta sul seggiolino)

Orientato all'indietro,
Altezza 40–105 cm: 1 posizione (R)

Orientato in avanti,
Altezza 76–105 cm,
almeno 15 mesi di età:
4 posizioni (da 1 a 4)

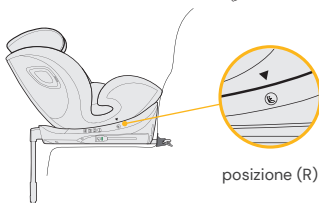

Rotazione del seggiolino auto

- Per ruotare il seggiolino quando è installato, azionare la leva di rotazione, che funge anche da leva per regolare la posizione di seduta, e ruotare il seggiolino auto in posizione orientata all'indietro o in avanti.
- La posizione orientata in avanti è adatta soltanto a bambini con un'età minima di 15 mesi e un'altezza minima di 76 cm. La posizione orientata all'indietro è progettata per bambini di altezza compresa tra 40 e 105 cm e con un peso massimo di 18 kg.
- La posizione laterale è riservata esclusivamente all'accesso agevolato del bambino. Questa posizione non deve essere utilizzata durante il viaggio.



Regolazione della cintura

- Per slacciare la cintura, premere con una mano il pulsante per la regolazione della cintura nella zona del sedile. Tenere la fibbia con l'altra mano e slacciare con cautela le cinture allacciate.
- Tirare la linguetta di regolazione anteriore per stringere le cinture. Accertarsi che le cinghie non siano attorcigliate.

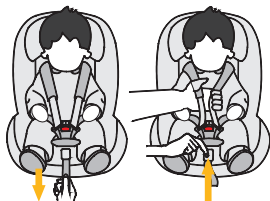

Apertura/chiusura della cintura

- Per sbloccare la cintura, premere il pulsante della fibbia, estrarre le due linguette della fibbia e separarle.
- Per bloccare la cintura, collegare prima le due linguette e inserirle insieme nella fibbia.

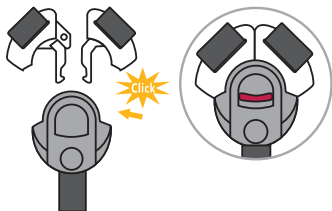

Imbottitura per la testa e inserto comfort

- L'imbottitura per la testa e l'inserto comfort sono progettati per bambini con un'altezza di 40–75 cm.
- Rimuovere entrambi gli inserti non appena il bambino abbia superato l'altezza specificata.

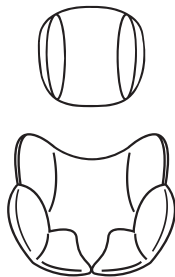

Regolazione del poggiatesta

- Slacciare la cintura e tirare la leva per la regolazione del poggiatesta sul retro del seggiolino auto. Muovere il poggiatesta fino ad innestarlo all'altezza desiderata.
- Assicurarsi che le cinture di ritenuta spalle fuoriescano dal seggiolino auto appena sopra le spalle del bambino.
- Rilasciare la leva e assicurarsi che il poggiatesta sia innestato.

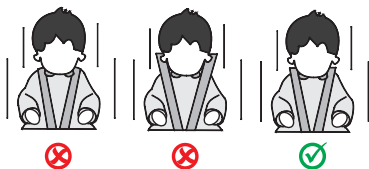
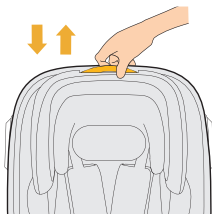

RotationControl

- Il pulsante RotationControl è impiegato come ausilio di controllo e ha lo scopo di impedire il prematuro uso orientato in avanti del seggiolino auto.
- Indicare sul pulsante RotationControl (sotto il seggiolino auto) se l'età del bambino è inferiore o superiore a 15 mesi.
- Se il bambino ha meno di 15 mesi, è possibile ruotare il seggiolino solo nella posizione orientata all'indietro e laterale. La posizione orientata in avanti è bloccata e non può essere utilizzata per i bambini di età inferiore ai 15 mesi. Per poter attivare il pulsante per bambini di età inferiore ai 15 mesi, ruotare il seggiolino auto per bambini nella posizione orientata all'indietro.
- Se il bambino ha più di 15 mesi e un'altezza superiore a 76 cm, il seggiolino auto può essere usato anche nella posizione orientata in avanti. A tale scopo, regolare il pulsante RotationControl.
- Si consiglia di utilizzare il seggiolino auto nella posizione orientata all'indietro il più a lungo possibile, ma almeno fino a un'età di 15 mesi e fino a un'altezza minima di 76 cm.



Figura esemplificativa
Lato inferiore del seggiolino

Base di sostegno per la classe di altezza 40–105 cm

- Estrarre la base di sostegno posta sotto il seggiolino auto per bambini. Per i bambini fino a un'altezza di 105 cm, utilizzare il seggiolino auto per bambini esclusivamente con la base di sostegno Isofix aperta insieme ai connettori Isofix.
- Sollevare il pulsante per la regolazione dell'altezza della base di sostegno ed estrarre la base di sostegno telescopica. Assicurarsi che sia completamente a contatto con il pavimento del veicolo.
- Accertarsi che l'indicatore sulla base di sostegno sia di colore verde.

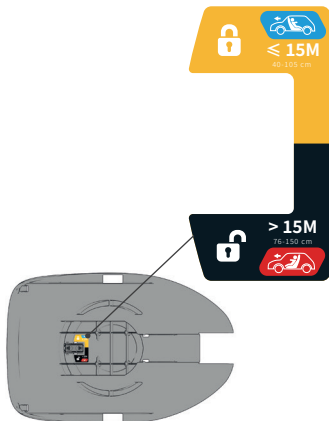
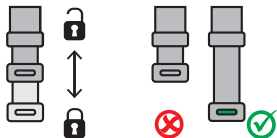

Connettori Isofix

- Far scorrere gli ausili di inserimento negli attacchi Isofix attraverso la fessura nell'imbotitura tra schienale e sedile e negli attacchi Isofix.
- Il lato piatto degli ausili di inserimento deve essere rivolto verso il basso. Questo passaggio non è necessario se il veicolo dispone di ausili di inserimento fissi già installati.
- Premere entrambi i pulsanti laterali dei connettori Isofix per estendere in lunghezza i connettori Isofix.
- Far scorrere i connettori Isofix negli ausili di inserimento finché non scattano in posizione in maniera udibile.
- Far scorrere il seggiolino auto fino a farlo aderire saldamente allo schienale del sedile auto. Assicurarsi che entrambi gli indicatori Isofix diventino di colore verde.

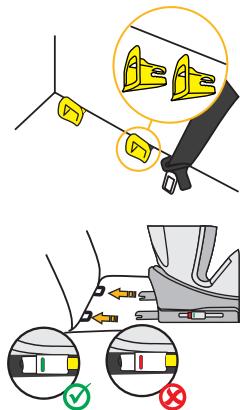

INSTALLAZIONE DEL SEGGIOLINO AUTO PER BAMBINI

1) Classe di altezza 40–105 cm, max. 18 kg, orientato all'indietro



1. Posizionare il seggiolino auto per bambini nella posizione reclinata massima e ruotarlo in modo che si trovi orientato all'indietro e nella posizione R.
2. Regolare l'età del bambino sul pulsante RotationControl.
3. Premere entrambi i pulsanti laterali dei connettori Isofix per estendere in lunghezza i connettori Isofix.
4. Estrarre la base di sostegno come descritto precedentemente.
5. Guidare i connettori Isofix verso gli attacchi Isofix sul sedile del veicolo e farli innestare.
6. Far scorrere il seggiolino auto fino a farlo aderire saldamente allo schienale del sedile auto. Assicurarsi che entrambi gli indicatori Isofix siano di colore verde.
7. Regolare l'altezza della base di sostegno e assicurarsi che sia completamente a contatto con il pavimento del veicolo.
8. Accertarsi che l'indicatore sulla base di sostegno diventi di colore verde.
9. Per posizionare il bambino in maniera più agevole, ruotare il seggiolino auto verso la portiera dell'auto.
10. Slacciare la fibbia del seggiolino auto e posizionare le cinture sul lato esterno del seggiolino.
11. Collocare il bambino sul seggiolino auto.
12. Regolare l'altezza del poggiatesta come descritto in precedenza.
13. Chiudere nuovamente la fibbia della cintura finché non si sente un "clic".
14. Tirare la linguetta di regolazione anteriore per stringere le cinture.
15. Accertarsi che le cinghie non siano attorcigliate.
16. Ruotare il seggiolino nella posizione orientata all'indietro. Controllare che il seggiolino auto sia bloccato in questa posizione.

INSTALLAZIONE DEL SEGGIOLINO AUTO PER BAMBINI

2) Classe di altezza 76–105 cm, min. 15 mesi, max. 18 kg, orientato in avanti

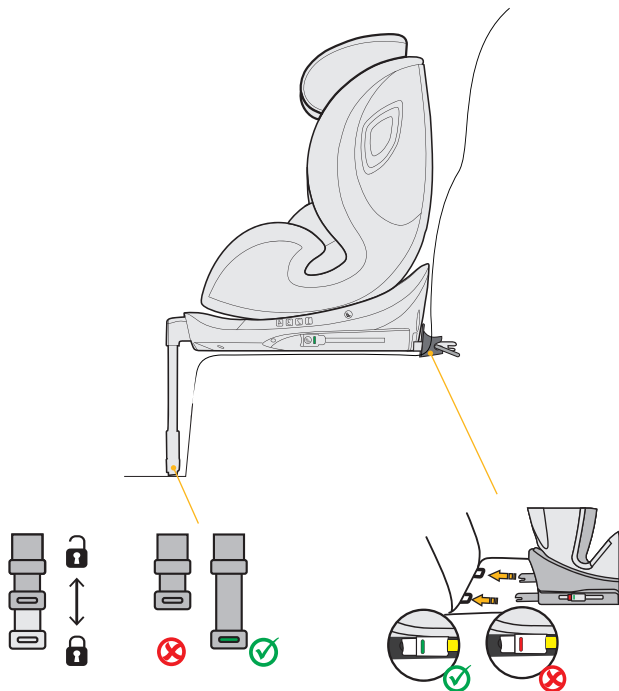

IMPORTANTE: NON UTILIZZARE IL SEGGIOLINO AUTO PER BAMBINI NELLA DIREZIONE DI MARCIA FINO A QUANDO IL BAMBINO NON ABBA RAGGIUNTO I 15 MESI DI ETÀ.

1. Regolare l'età del bambino sul pulsante RotationControl.
2. Premere entrambi i pulsanti laterali dei connettori Isofix per estendere in lunghezza i connettori Isofix.
3. Estrarre la base di sostegno come descritto precedentemente.
4. Guidare i connettori Isofix verso gli attacchi Isofix sul sedile del veicolo e farli innestare.
5. Far scorrere il seggiolino auto fino a farlo aderire saldamente allo schienale del sedile auto. Assicurarsi che entrambi gli indicatori Isofix diventino di colore verde.
6. Regolare l'altezza della base di sostegno e assicurarsi che sia completamente a contatto con il pavimento del veicolo.
7. Accertarsi che l'indicatore sulla base di sostegno sia di colore verde.
8. Il seggiolino auto per bambini dispone di quattro posizioni di seduta regolabili.
9. Per posizionare il bambino in maniera più agevole, ruotare il seggiolino auto verso la portiera dell'auto.
10. Slacciare la fibbia del seggiolino auto per bambini e posizionare le cinture sul lato esterno del seggiolino.
11. Collocare il bambino sul seggiolino auto per bambini.
12. Regolare l'altezza del poggiatesta come descritto in precedenza.
13. Chiudere nuovamente la fibbia della cintura finché non si sente un "clic".
14. Tirare la linguetta di regolazione anteriore per stringere le cinture. Accertarsi che le cinghie non siano attorcigliate.
15. Ruotare il seggiolino nella posizione orientata in avanti. Controllare che il seggiolino auto per bambini sia bloccato in questa posizione.

PULIZIA

Al fine di garantire un utilizzo prolungato del seggiolino auto, non utilizzare solventi e detersivi abrasivi o aggressivi per pulirlo. Dopo ogni lavaggio controllare la tenuta del tessuto e delle cuciture. Per il lavaggio del tessuto seguire attentamente le istruzioni riportate sull'etichetta (vedi sotto).



Lavare a 30 °C,
ciclo delicati



NON
stirare



NON
candeggiare



NON
lavare a secco



Asciugatura in tamburo
a bassa temperatura

MANUTENZIONE

Controllare regolarmente le condizioni del prodotto per individuare eventuali danni. In caso di danni, il seggiolino auto per bambini non deve più essere utilizzato e deve essere conservato fuori dalla portata dei bambini.

In caso di domande o problemi, si prega di contattare il servizio clienti Osann al numero **+49 (0)7731 970077**.

Dank u voor het kiezen van ons Hero360 SL kinderautostoeltje. Als u hulp nodig heeft bij dit product, kunt u contact opnemen met onze klantenservice.

GEbruIK

- Dit product is geschikt voor kinderen met een lengte van 40 tot 105 cm.
- **Montage achterwaarts gericht van 40 tot 105 cm lichaamslengte** vindt plaats met behulp van de Isofix-connectoren en de steunpoot. Het kind wordt vastgezet met de 5-puntsgordel van het autostoeltje.
- **Voorwaarts gerichte installatie bij 76 tot 105 cm lichaamslengte** bij een minimumleeftijd van 15 maanden vindt plaats met behulp van de Isofix-connectoren en de steunpoot. Het kind wordt vastgezet met de 5-puntsgordel van het autostoeltje.

BELANGRIJK

GEbruIK HET AUTOSTOELTJE NIET IN DE RIJRICHTING ALS HET KIND JONGER IS DAN 15 MAANDEN.

EXTREEM GEVAAR

Het wordt aanbevolen om het autostoeltje op de achterbank van de auto te plaatsen. Bevestig het achterwaarts gerichte autostoeltje bij een lichaamslengte van 40 tot 105 cm NIET op een voorstoel waar zich een airbag bevindt. Tenzij de airbag gedeactiveerd kan worden. Lees dit na in de handleiding van de auto.

AANWIJZING

AANWIJZING (40-105 cm):

Dit is een i-Size-kinderbeveiligingssysteem. Het is goedgekeurd volgens reglement nr. 129 voor gebruik op 'i-Size-compatibele' autostoelen zoals gespecificeerd door de autofabrikant in de handleiding van de auto. Neem bij twijfel contact op met de fabrikant van het kinderbeveiligingssysteem of met uw dealer.

Neem bij twijfel contact op met de fabrikant van het autostoeltje of de dealer.

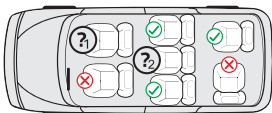

1. Alleen als de airbag kan worden gedeactiveerd, Isofix-connectoren aanwezig zijn en de autostoel in de handleiding van de auto als i-Size-compatibel goedgekeurd is.
2. Alleen als Isofix-connectoren aanwezig zijn en de autostoel in de handleiding van de auto als i-Size-compatibel is goedgekeurd.

De volgende tabel bevat informatie over de bevestigingsvoorzieningen en -methodes:

Lengte-klasse	Montage-richting	Installatie	Type	Beveiliging van het kind
40-105 cm	Achterwaarts gericht	Isofix-connectoren & steunpoot	i-Size	5-puntsgordel van het autostoeltje
76-105 cm	Voorwaarts gericht	Isofix-connectoren & steunpoot	i-Size	5-puntsgordel van het autostoeltje

WAARSCHUWING

- Lees deze handleiding voor gebruik zorgvuldig door om de veiligheid van uw kind te waarborgen. Bewaar deze handleiding. Het niet naleven van de aanwijzingen in deze handleiding kan leiden tot ernstig letsel bij uw kind.
- Het autostoeltje kan met het eigen 5-puntsgordelsysteem alleen voor kinderen onder een lichaamsgewicht van 18 kg en een lichaamslengte tot 105 cm worden gebruikt.
- Het autostoeltje kan met het 5-puntsgordelsysteem NIET worden gebruikt voor kinderen met een lichaamsgewicht van meer dan 18 kg en een lichaamslengte van meer dan 105 cm.
- Het autostoeltje kan met de Isofix-connectoren en de steunpoot voorwaarts en achterwaarts gericht worden ingebouwd. Voor gebruik met een steunpoot is de maximale lichaamslengte 105 cm en het maximale gewicht 18 kg. Belangrijk: Monteer het autostoeltje niet voorwaarts gericht als het kind jonger is dan 15 maanden.
- Voor Isofix-montage: Lees de handleiding van de autofabrikant door.
- Gebruik geen andere dragende contactpunten dan de in de handleiding beschreven en in het kinderbeveiligingssysteem aangeduide contactpunten.
- Gebruik dit autostoeltje niet thuis. Het is uitsluitend ontworpen voor gebruik in de auto.
- Laat uw kind op geen enkel moment zonder toezicht in het stoeltje.
- Bevestig het achterwaarts gerichte autostoeltje niet op een voorstoel met geactiveerde airbag. Dit kan ernstig of zelfs dodelijk letsel tot gevolg hebben.
- Het autostoeltje moet worden vervangen als het bij een ongeval blootgesteld is aan sterke belastingen.
- Om veiligheidsredenen moet het autostoeltje ook in de auto bevestigd zijn als er geen kind op het autostoeltje zit.
- Zorg er altijd voor dat alle bevestigingspunten waarmee het autostoeltje in de auto is bevestigd goed vastzitten en dat alle gordels die het kind beveiligen aan het lichaam van het kind aangepast zijn. Zorg er ook voor de gordels niet verdraaid zijn.
- Bagage of andere voorwerpen die bij een botsing letsel kunnen veroorzaken, moeten correct worden vastgemaakt.
- Stijve voorwerpen en kunststof onderdelen van een kinderbeveiligingssysteem moeten zo zijn geplaatst en geïnstalleerd, dat ze niet ingeklemd kunnen worden door een beweegbare zitting of een portier.
- Het is belangrijk dat de onderste gordels het bekken van het kind goed vastzetten. Om het risico op vallen te voorkomen, moet uw kind altijd vastzitten in de gordel.
- Het is gevaarlijk om zonder toestemming van de verantwoordelijke instantie wijzigingen of uitbreidingen aan het product aan te brengen. Het niet opvolgen van de installatieaanwijzingen van de fabrikant van het kinderbeveiligingssysteem leidt eveneens tot gevaren voor de veiligheid van uw kind.
- Dit autostoeltje is ontworpen voor kinderen met een lichaamslengte van maximaal 105 cm. Overbelast het autostoeltje nooit door meer dan één kind of aanvullende lasten erin te vervoeren.
- Het kinderbeveiligingssysteem mag niet zonder de bekleding worden gebruikt.
- De bekleding mag niet worden vervangen door bekleding die niet door de fabrikant wordt aanbevolen, omdat deze een vast onderdeel van de beveiliging is.

ONDERDELEN AUTOSTOELTJE

Vooraanzicht

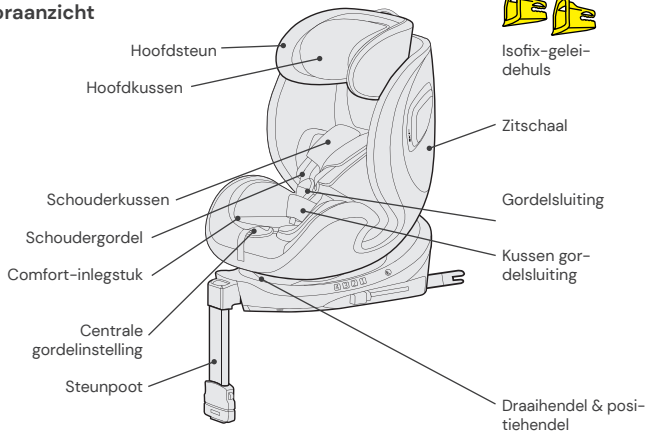

Achteraanzicht

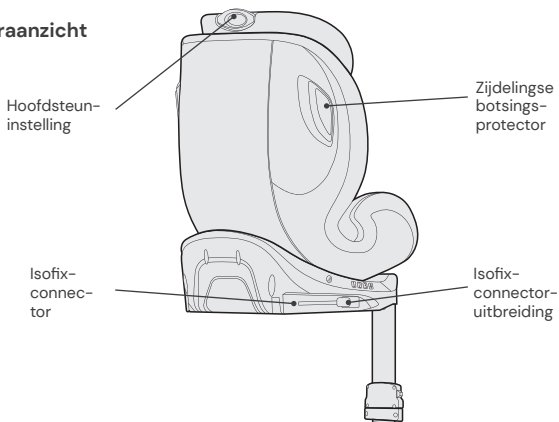

GEBRUIK VAN HET AUTOSTOELTJE

Hellingshoek van het autostoeltje instellen

- Bedien de positiehendel onderaan de voorzijde van de zitschaal met één hand.
- Houd met de andere hand de zitschaal vast en stel de hoek in.

De volgende zitposities zijn mogelijk:
(Neem het label op het autostoeltje in acht)

Achterwaarts gericht,
lichaamslengte 40-105 cm: 1 positie (R)

Voorwaarts gericht,
lichaamslengte 76-105 cm,
min. 15 maanden oud:
4 posities (1 tot 4)

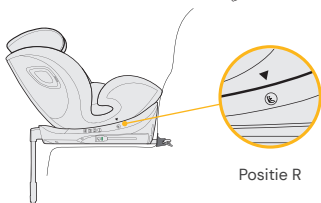

Autostoeltje draaien

- Om het autostoeltje in gemonteerde staat te draaien gebruikt u de draaihendel, die tevens de hendel is voor het verstellen van de zitpositie, en draait u het autostoeltje in de achterwaarts of voorwaarts gerichte positie.
- De voorwaarts gerichte positie is alleen geschikt voor kinderen met een leeftijd van minimaal 15 maanden en een lengte van ten minste 76 cm. De achterwaarts gerichte positie is bedoeld voor kinderen met een lengte van 40 tot 105 cm en een gewicht van maximaal 18 kg.
- De zijwaartse positie is alleen bedoeld om de instap van het kind te vergemakkelijken. Deze positie mag niet worden gebruikt tijdens het rijden.



Gordel instellen

- Om de gordel los te maken, drukt u met één hand op de knop voor de gordelverstelling in het zitgedeelte. Houd het gordelslot met de andere hand vast en maak de aangebrachte gordels voorzichtig iets losser.
- Trek aan het voorste verstellijpje om de gordels strak te trekken. Let erop dat de gordels niet zijn verdraaid.

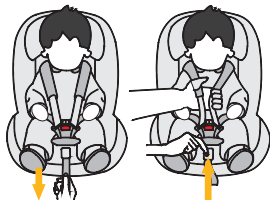

Gordel openen/sluiten

- Om de gordel te ontgrendelen, drukt u op de knop van het gordelslot, trekt u de beide gesptongen eruit en maakt u deze van elkaar los.
- Om de gordel te vergrendelen, verbindt u eerst de beide gesptongen en steekt u deze samen in het gordelslot.

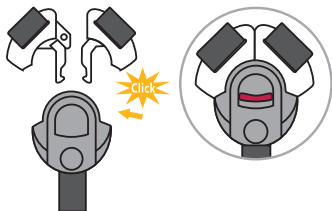

Hoofdkussen en comfort-inlegstuk

- Het hoofdkussen en het comfort-inlegstuk zijn ontworpen voor baby's met een lichaamslengte van 40-75 cm.
- Gelieve beide inlegstukken te verwijderen zodra uw kind de aangegeven lichaamslengte heeft overschreden.

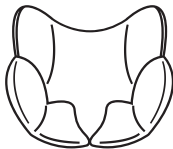
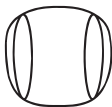

Hoofdsteen instellen

- Maak de gordel los en trek aan de hendel voor het instellen van de hoofdsteen aan de achterzijde van het autostoeltje. Beweeg de hoofdsteen tot deze op de juiste hoogte vastklikt.
- Let erop dat de schoudergordels precies over de schouders van uw kind uit het autostoeltje worden geleid.
- Laat de hendel los en controleer of de hoofdsteen is vastgeklikt.

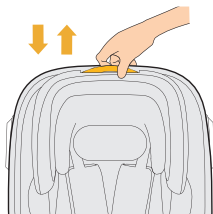

RotationControl

- De knop RotationControl dient ter controle en is bedoeld om een vroegtijdig voorwaarts gericht gebruik van het autostoeltje te voorkomen.
- Geef op de RotationControl-knop (onderkant van het autostoeltje) aan of uw kind jonger of ouder is dan 15 maanden.
- Als de leeftijd minder dan 15 maanden is, kunt u het autostoeltje uitsluitend in de achterwaarts gerichte of zijdelingse positie draaien. De voorwaarts gerichte positie is vergrendeld en kan niet worden gebruikt voor kinderen jonger dan 15 maanden. Om de knop voor kinderen jonger dan 15 maanden te activeren, moet u het autostoeltje eerst in de achterwaarts gerichte positie draaien.
- Als de leeftijd boven 15 maanden ligt en de lichaamslengte groter is dan 76 cm, kan het autostoeltje ook in voorwaarts gerichte positie worden gebruikt. Zet de knop RotationControl hiervoor om.
- Wij adviseren om het autostoeltje zo lang mogelijk, maar minimaal tot een leeftijd van 15 maanden en een lichaamslengte van ten minste 76 cm, achterwaarts gericht te gebruiken.

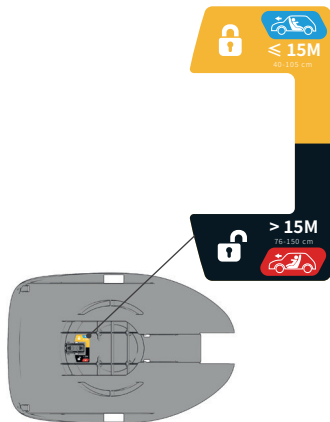

Voorbeeldafbeelding
Onderkant kinderzitje

Steunpoot voor lengteklasse 40-105 cm

- Klap de steunpoot onder het autostoeltje uit. Voor kinderen tot een lichaamslengte van 105 cm mag het autostoeltje uitsluitend worden gebruikt met een uitgeklapte Isofix-steinpoot in combinatie met de Isofix-connectoren.
- Trek de knop voor de hoogteverstelling van de steunpoot naar boven en schuif de telescoopsteinpoot uit. Zorg ervoor dat deze stabiel in de voetruimte van uw auto staat.
- Controleer of de indicator op de steunpoot groen is.

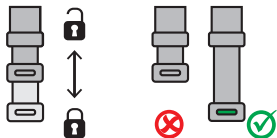

Isofix-connectoren

- Schuif de invoerhulpen door de gleuf tussen rugleuning en zitting in het kussen van de autostoel in de Isofix-houders.
- De platte zijde van de geleidehuls moet daarbij naar beneden gericht zijn. Deze stap is niet vereist als in de auto al vaste geleidehulzen gemonteerd zijn.
- Druk de Isofix-connectorknoppen aan beide kanten in om de Isofix-connectoren in de lengte uit te schuiven.
- Steek de Isofix-connectoren in de invoerhulpen, tot ze hoorbaar vastklikken.
- Duw het autostoeltje stevig tegen de rugleuning van de autostoel. Let erop dat beide Isofix-indicatoren groen worden.

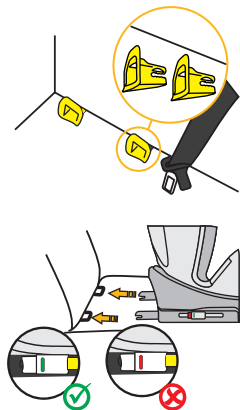

MONTAGE VAN HET AUTOSTOELTJE

1) Lengteklasse 40–105 cm, max. 18 kg, achterwaarts gericht



1. Stel het autostoeltje in op de maximale ligpositie en draai het zo, dat het achterwaarts gericht staat in zitpositie R.
2. Stel bij de knop RotationControl de leeftijd van uw kind in.
3. Druk de Isofix-connectorknoppen aan beide kanten in om de Isofix-connectoren in de lengte uit te schuiven.
4. Klap de steunpoot uit op de eerder beschreven wijze.
5. Breng de Isofix-connectoren naar de Isofix-houders op de autostoel en laat ze vastklikken.
6. Duw het autostoeltje stevig tegen de rugleuning van de autostoel. Let erop dat beide Isofix-indicatoren groen worden.
7. Stel de hoogte van de steunpoot in en zorg ervoor dat deze stabiel in de voetruimte van uw auto staat.
8. Controleer of de indicator op de steunpoot groen is geworden.
9. Om uw kind comfortabel in het zitje te plaatsen, draait u het autostoeltje in de richting van de autodeur.
10. Maak de gordelgesp van het autostoeltje los en leg de gordels op de buitenkant van het autostoeltje.
11. Plaats uw kind in het autostoeltje.
12. Stel de hoogte van de hoofdsteun in zoals eerder beschreven.
13. Sluit de gordelgesp weer tot u een klik hoort.
14. Trek aan het voorste verstellijpje om de gordels strak te trekken.
15. Let erop dat de gordels niet zijn verdraaid.
16. Draai het autostoeltje in de achterwaarts gerichte positie. Controleer of het autostoeltje in deze positie is vastgeklikt.

MONTAGE VAN HET AUTOSTOELTJE

2) Lengteklasse 76–105 cm, min. 15 maanden, max. 18 kg, voorwaarts gericht

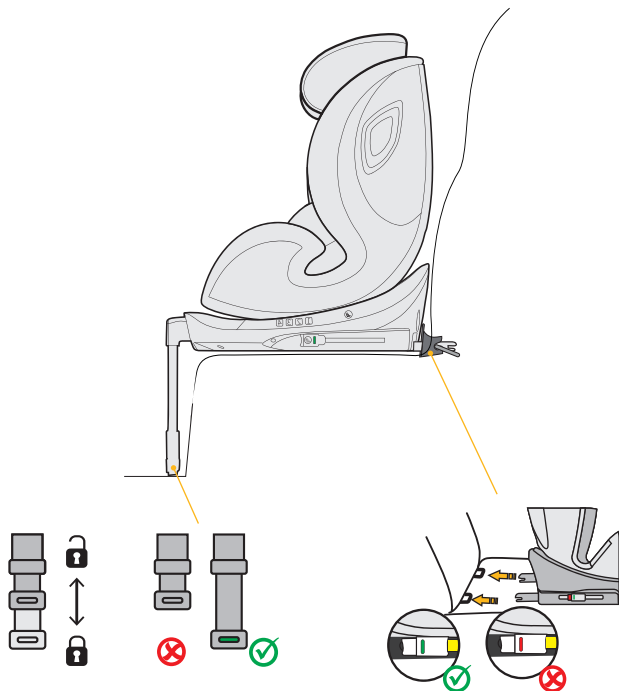

BELANGRIJK: GEBUIK HET AUTOSTOELTJE NIET IN DE RIJRICHTING ALS HET KIND JONGER IS DAN 15 MAANDEN.

1. Stel bij de knop RotationControl de leeftijd van uw kind in.
2. Druk de Isofix-connectorknoppen aan beide kanten in om de Isofix-connectoren in de lengte uit te schuiven.
3. Klap de steunpoot uit op de eerder beschreven wijze.
4. Breng de Isofix-connectoren naar de Isofix-houders op de autostoel en laat ze vastklikken.
5. Duw het autostoeltje stevig tegen de rugleuning van de autostoel. Let erop dat beide Isofix-indicatoren groen worden.
6. Stel de hoogte van de steunpoot in en zorg ervoor dat deze stabiel in de voertruimte van uw auto staat.
7. Controleer of de indicator op de steunpoot groen is.
8. Het autostoeltje heeft vier instelbare zitposities in de rijrichting.
9. Om uw kind comfortabel in het zitje te plaatsen, draait u het autostoeltje in de richting van de autodeur.
10. Maak de gordelgesp van het autostoeltje los en leg de gordels op de buitenkant van het autostoeltje.
11. Plaats uw kind in het autostoeltje.
12. Stel de hoogte van de hoofdsteun in zoals eerder beschreven.
13. Sluit de gordelgesp weer tot u een klik hoort.
14. Trek aan het voorste verstellijpje om de gordels strak te trekken. Let erop dat de gordels niet zijn verdraaid.
15. Draai het autostoeltje in de voorwaarts gerichte positie. Controleer of het autostoeltje in deze positie is vastgeklikt.

REINIGING

Om uw autostoeltje lang te kunnen gebruiken, mag u voor de reiniging van het autostoeltje geen oplosmiddelen, schuurmiddelen of agressieve reinigingsmiddelen gebruiken. Controleer na elke wasbeurt de bestendigheid van de stof en de naden. Bij het wassen van de stof moeten de aanwijzingen op het etiket (zie hieronder) zorgvuldig worden opgevolgd.



Wassen op 30 °C,
fijnwasprogramma



NIET
strijken



NIET
bleken



NIET
chemisch reinigen



In droogtrommel drogen
op lage temperatuur

ONDERHOUD

Controleer het product regelmatig op mogelijke schade. In geval van schade mag het autostoeltje niet meer worden gebruikt en moet deze buiten het bereik van kinderen worden opgeborgen.

Neem bij vragen en problemen contact op met de
Osann klantenservice op +49 (0)7731 970077.

Gracias por elegir nuestro asiento infantil para automóvil Hero360 SL. Si necesita ayuda con este producto, diríjase a nuestro servicio de atención al cliente.

USO

- Este producto es adecuado para niños con una estatura de 40 a 105 cm.
- **La instalación a contramarcha para niños de 40 a 105 cm** se realiza mediante conectores Isofix y el pie de apoyo. Se sujeta al niño con el cinturón de 5 puntos del asiento infantil abrochado.
- **Instalación en el sentido de la marcha para niños de 76 a 105 cm de altura** y edad mínima de 15 meses se realiza mediante conectores Isofix y el pie de apoyo. Se sujeta al niño con el cinturón de 5 puntos del asiento infantil abrochado.

IMPORTANTE

NO UTILICE EL ASIENTO INFANTIL PARA AUTOMÓVIL EN EL SENTIDO DE LA MARCHA HASTA QUE EL NIÑO CUMPLA 15 MESES.

PELIGRO EXTREMO

Se recomienda instalar el asiento infantil en el asiento trasero del vehículo. En el caso de la clase de estatura 40 a 105 cm, NO fije el asiento infantil a contramarcha en el asiento delantero donde exista un airbag, a menos que el airbag se pueda desactivar. Para más información, consulte el manual de instrucciones del vehículo.

NOTA

NOTA (40–105 cm):

Este es un sistema de retención infantil i-Size. Está homologado según el Reglamento n.º 129 para su uso en asientos de vehículos "compatibles con i-Size", tal y como especifica el fabricante del vehículo en el manual de instrucciones. En caso de duda, póngase en contacto con el fabricante del sistema de retención infantil o con el distribuidor.

En caso de duda, póngase en contacto con el fabricante del asiento para automóvil o con el distribuidor.

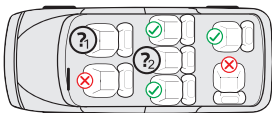

1. Solo si el airbag puede desactivarse, si los conectores Isofix están presentes y el asiento es reconocido como compatible con i-Size en el manual del vehículo.
2. Solo si los conectores Isofix están presentes y el asiento es reconocido como compatible con i-Size en el manual del coche.

La siguiente tabla proporciona información sobre los dispositivos y métodos de fijación:

Clase de estatura	Sentido de montaje	Instalación	Tipo	Protección del niño
40–105 cm	A contra-marcha	Conectores Isofix y pie de apoyo	i-Size	Cinturón de 5 puntos del asiento infantil
76–105 cm	En el sentido de la marcha	Conectores Isofix y pie de apoyo	i-Size	Cinturón de 5 puntos del asiento infantil

ADVERTENCIA

- Lea atentamente estas instrucciones antes de utilizarlo para garantizar la seguridad de su hijo. Conserve estas instrucciones. El incumplimiento de las instrucciones de este manual puede resultar en lesiones graves para su hijo.
- El asiento infantil puede utilizarse con el sistema propio de cinturones de 5 puntos solo para niños de menos de 18 kg de peso y 105 cm de altura.
- El asiento infantil NO puede utilizarse con el sistema de cinturón de 5 puntos para niños con un peso corporal superior a 18 kg y una altura superior a 105 cm.
- El asiento infantil puede instalarse orientado en el sentido de la marcha y a contramarcha utilizando los conectores Isofix y el pie de apoyo. Para su uso con un pie de apoyo, la altura máxima es de 105 cm y el peso máximo es de 18 kg. Importante: No instalar en el sentido de la marcha antes de que el niño cumpla 15 meses.
- Para la instalación Isofix: Asegúrese de leer el manual del fabricante del vehículo.
- No utilice puntos de contacto de carga distintos a los descritos en las instrucciones y marcados en el sistema de retención infantil.
- No utilice este asiento infantil en casa. Ha sido diseñado exclusivamente para usar en un coche.
- Nunca deje a su hijo sin vigilancia en el asiento.
- No coloque el asiento infantil a contramarcha en un asiento delantero con el airbag activado. Esto puede provocar lesiones graves o la muerte.
- El asiento infantil debe sustituirse si ha sido sometido a cargas pesadas en caso de un accidente.
- Por razones de seguridad, el asiento infantil también debe estar fijado al vehículo, aunque no haya ningún niño en el asiento infantil.
- Asegúrese siempre de que todos los cinturones que sujetan el asiento infantil al vehículo estén bien apretados y que todos los cinturones que sujetan al niño estén adaptados al cuerpo del niño. Asegúrese también de que los cinturones no estén retorcidos.
- Las piezas de equipaje u otros objetos que puedan causar lesiones en caso de colisión deben estar debidamente asegurados.
- Los objetos rígidos y las piezas de plástico de un sistema de retención infantil se deben colocar e instalar de forma que no puedan quedar atrapados por un asiento móvil o una puerta del vehículo.
- Es importante que los cinturones situados más abajo aseguren firmemente la pelvis del niño. Para evitar el riesgo de caídas, su hijo debe tener siempre puesto el cinturón de seguridad.
- Es peligroso realizar cambios o adiciones al producto sin el consentimiento de la autoridad competente. El incumplimiento de las instrucciones de instalación del fabricante del sistema de retención infantil también conlleva riesgos para la seguridad de su hijo.
- Este asiento infantil está diseñado para niños con una altura máxima de 105 cm. No sobrecargue nunca el asiento infantil llevando más de un niño o cargas adicionales en él.
- El sistema de retención infantil no debe utilizarse sin la funda del asiento.
- La funda del asiento no debe sustituirse por otra que no sea la recomendada por el fabricante, esta es una parte integral del rendimiento de la retención.

PIEZAS DEL ASIENTO

Vista frontal



Ayudas de inserción Isofix

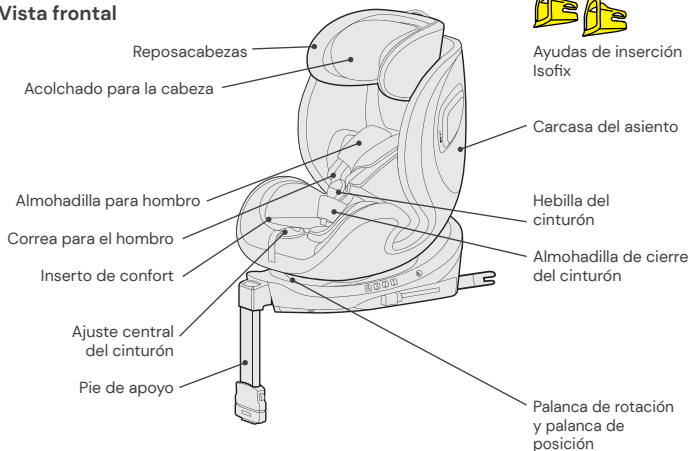

Vista trasera

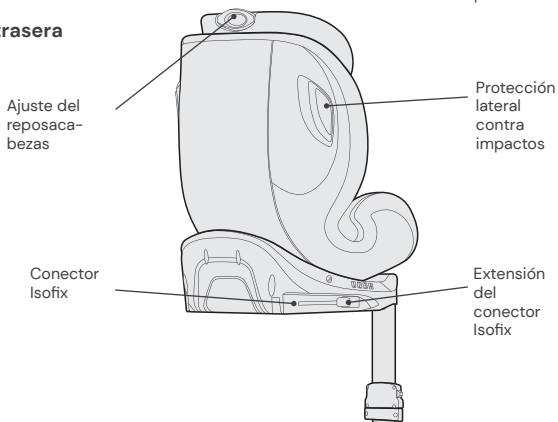

USO DEL ASIENTO INFANTIL PARA AUTOMÓVIL

Ajuste del ángulo de inclinación del asiento infantil para automóvil

- Utilice una mano para accionar la palanca de posición en la parte delantera inferior de la carcasa del asiento.
- Con la otra mano, sostenga la carcasa del asiento y ajuste el ángulo.

El asiento se puede colocar de las siguientes maneras:

(Por favor, tenga en cuenta la etiqueta del asiento infantil)

A contramarcha,
Estatura 40–105 cm: 1 posición (R)

En el sentido de la marcha,
estatura 76–105 cm,
edad mín. 15 meses:
4 posiciones (1 a 4)

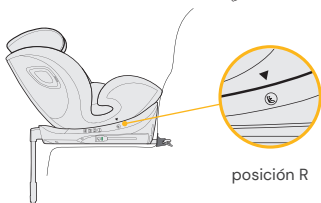

Rotación del asiento infantil

- Para girar el asiento infantil cuando está instalado, accione la palanca de rotación que coincide con la palanca de ajuste de la posición del asiento y gire el asiento infantil hasta que esté orientado en el sentido de la marcha o a contramarcha.
- La posición en el sentido de la marcha es adecuada solo para niños con una edad mínima de 15 meses y una altura mínima de 76 cm. La posición a contramarcha está diseñada para niños de 40 a 105 cm de altura y un peso máximo de 18 kg.
- La posición lateral solo sirve para facilitar la entrada del niño. Esta posición no debe utilizarse durante la conducción.



Ajustar el cinturón

- Para soltar el cinturón, presione el botón de ajuste del cinturón de la zona del asiento con una mano. Sujete la hebilla del cinturón con la otra mano y afloje con cuidado las correas que lo sujetan.
- Tire de la lengüeta de ajuste frontal para apretar los cinturones. Asegúrese de que las correas no estén retorcidas.

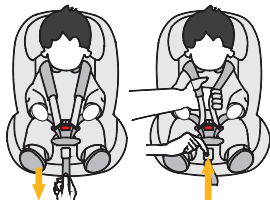

Abrochar/desabrochar el cinturón

- Para desabrochar el cinturón, pulse el botón de la hebilla del mismo, saque las lengüetas de la hebilla y sepárelas.
- Para abrochar el cinturón, primero conecte las dos lengüetas de la hebilla del cinturón de seguridad e insértelas en la hebilla.

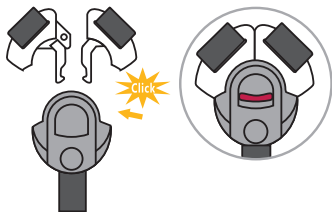

Acolchado para la cabeza e inserto de confort

- El acolchado para la cabeza y el inserto de confort están diseñados para bebés con una estatura de 40 a 75 cm.
- Por favor, retire ambos insertos en cuanto su hijo haya superado la estatura especificada.

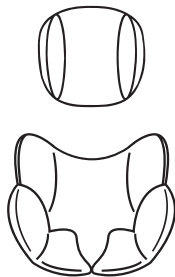

Ajustar el reposacabezas

- Afloje el cinturón y tire de la palanca de ajuste del reposacabezas situada en el respaldo del asiento infantil. Mueva el reposacabezas hasta que encaje a la altura correcta.
- Asegúrese de que las correas de los hombros salgan del asiento infantil justo por encima de los hombros de su hijo.
- Suelte la palanca y asegúrese de que el reposacabezas esté encajado.

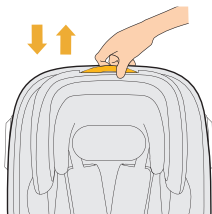

RotationControl

- El botón RotationControl sirve para mejorar el manejo del asiento infantil y está destinado a evitar orientar el asiento infantil hacia delante prematuramente.
- Por favor, indique en el botón RotationControl (parte inferior del asiento para automóvil) si la edad de su hijo es inferior o superior a 15 meses.
- Si el niño tiene menos de 15 meses, solo puede girar el asiento infantil en la posición a contramarcha y lateralmente. La posición en el sentido de la marcha está bloqueada y no puede ser utilizada por niños menores de 15 meses. Para poder activar el botón para niños menores de 15 meses, primero gire el asiento infantil a la posición de contramarcha.
- Si la edad es superior a los 15 meses y la estatura es superior a los 76 cm, el asiento infantil también puede utilizarse en la posición del sentido de la marcha. Para ello, ajuste el botón RotationControl.
- Se recomienda utilizar el asiento infantil a contramarcha durante el mayor tiempo posible, pero al menos hasta que el niño cumpla 15 meses y mida al menos 76 cm.

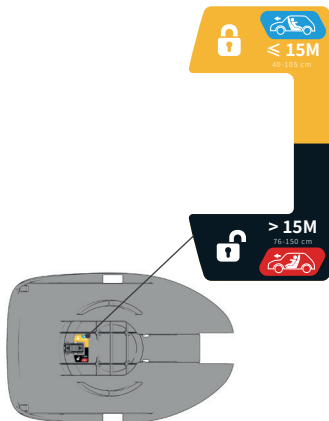

Ejemplo de ilustración
Parte inferior asiento infantil

Pie de apoyo para la serie de alturas 40–105 cm

- Despliegue el pie de apoyo debajo del asiento infantil. Para niños con una estatura de hasta 105 cm, el asiento infantil para el automóvil puede utilizarse solo con el pie de apoyo Isofix extendido junto con los conectores Isofix.
- Tire hacia arriba de la perilla de ajuste de altura del pie de apoyo y extienda el pie de apoyo telescópico. Asegúrese de que esté completamente asentado en el espacio para los pies de su coche.
- Asegúrese de que el indicador del pie de apoyo esté en verde.

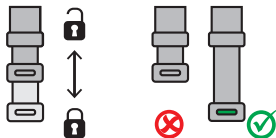

Conectores Isofix

- Deslice las ayudas para la inserción a través de la ranura entre el respaldo y el asiento en la tapicería del asiento infantil en los soportes Isofix.
- El lado plano de las ayudas para la inserción debe estar orientado hacia abajo. Este paso no resulta necesario si el vehículo ya dispone de ayudas para la inserción instaladas.
- Pulse los dos botones laterales del conector Isofix para ampliar la longitud de los conectores Isofix.
- Deslice los conectores Isofix en las ayudas para la inserción hasta que encajen de forma audible.
- Empuje el asiento infantil firmemente contra el respaldo del asiento del coche. Asegúrese de que ambos indicadores Isofix cambien a verde.

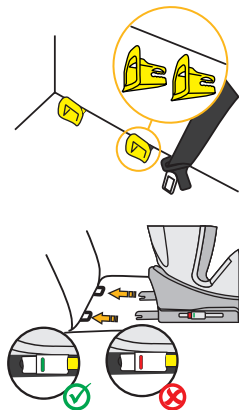

INSTALACIÓN DEL ASIENTO INFANTIL

1) Clase de estatura 40–105 cm, máx. 18 kg, a contramarcha



1. Coloque el asiento infantil en la posición de inclinación máxima y gírelo de modo que apunte a la posición R de asiento a contramarcha.
2. Ajuste la edad de su hijo en el botón RotationControl.
3. Pulse los dos botones laterales del conector Isofix para ampliar la longitud de los conectores Isofix.
4. Despliegue el pie de apoyo como se ha descrito anteriormente.
5. Pase los soportes Isofix por los conectores Isofix del asiento del coche y encájelos.
6. Empuje el asiento infantil firmemente contra el respaldo del asiento del coche. Asegúrese de que ambos indicadores Isofix estén en verde.
7. Ajuste la altura del pie de apoyo y asegúrese de que esté completamente asentado en el espacio para los pies de su coche.
8. Asegúrese de que el indicador del pie de apoyo cambie a verde.
9. Para sentar cómodamente a su hijo, gire el asiento infantil hacia la puerta del automóvil.
10. Suelte la hebilla del asiento infantil y coloque los cinturones en la parte exterior del asiento.
11. Coloque al niño en el asiento infantil.
12. Ajuste la altura del reposacabezas como se ha descrito anteriormente.
13. Cierre de nuevo la hebilla del cinturón hasta que encaje de forma audible.
14. Tire de la lengüeta de ajuste frontal para apretar los cinturones.
15. Asegúrese de que las correas no estén retorcidas.
16. Gire el asiento a la posición orientada hacia atrás. Compruebe que el asiento infantil esté bloqueado en esta posición.

INSTALACIÓN DEL ASIENTO INFANTIL

2) Clase de estatura 76–105 cm, mín. 15 meses, máx. 18 kg, en el sentido de la marcha

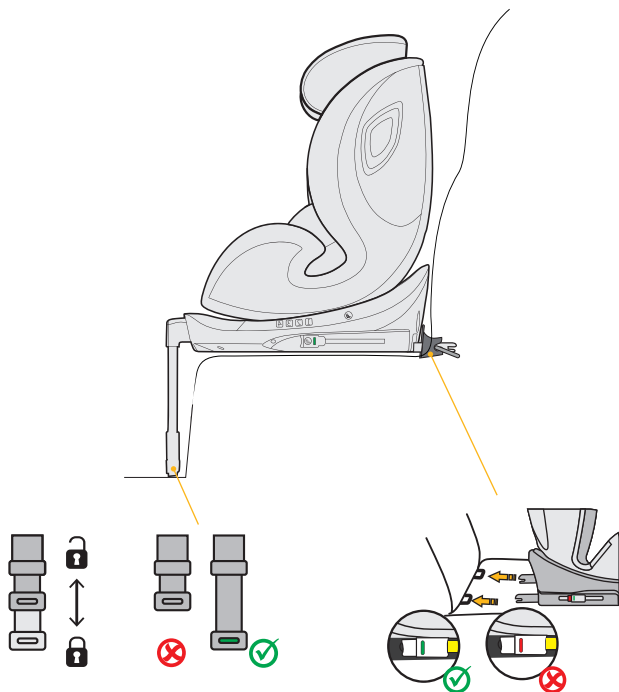

IMPORTANTE: NO UTILICE EL ASIENTO INFANTIL PARA AUTOMÓVIL EN EL SENTIDO DE LA MARCHA HASTA QUE EL NIÑO CUMPLA 15 MESES.

1. Ajuste la edad de su hijo en el botón RotationControl.
2. Pulse los dos botones laterales del conector Isofix para ampliar la longitud de los conectores Isofix.
3. Despliegue el pie de apoyo como se ha descrito anteriormente.
4. Pase los soportes Isofix por los conectores Isofix del asiento del coche y encájelos.
5. Empuje el asiento infantil firmemente contra el respaldo del asiento del coche. Asegúrese de que ambos indicadores Isofix cambien a verde.
6. Ajuste la altura del pie de apoyo y asegúrese de que esté completamente asentado en el espacio para los pies de su coche.
7. Asegúrese de que el indicador del pie de apoyo esté en verde.
8. El asiento infantil tiene cuatro posiciones de asiento ajustables en el sentido de la marcha.
9. Para sentar cómodamente a su hijo, gire el asiento infantil hacia la puerta del automóvil.
10. Suelte la hebilla del asiento infantil y coloque los cinturones en la parte exterior del asiento.
11. Coloque al niño en el asiento infantil.
12. Ajuste la altura del reposacabezas como se ha descrito anteriormente.
13. Cierre de nuevo la hebilla del cinturón hasta que encaje de forma audible.
14. Tire de la lengüeta de ajuste frontal para apretar los cinturones. Asegúrese de que las correas no estén retorcidas.
15. Gire el asiento a la posición en el sentido de la marcha. Compruebe que el asiento infantil esté bloqueado en esta posición.

LIMPIEZA

Para garantizar una larga vida útil de su asiento infantil de coche, no utilice disolventes ni productos de limpieza abrasivos o agresivos para limpiarlo. Compruebe la resistencia del tejido y de las costuras después de cada lavado. Cuando lave el tejido, siga cuidadosamente las instrucciones de la etiqueta (véase a continuación).



Lavar a 30 °C,
ciclo de lavado delicado



NO
planchar



NO
utilizar lejía



NO
limpiar en seco



Secado en secadora a
baja temperatura

MANTENIMIENTO

Compruebe regularmente el estado del producto para detectar posibles daños. En caso de daños, el asiento infantil no debe seguir utilizándose y debe guardarse fuera del alcance de los niños.

Si tiene alguna duda o problema, póngase en contacto con el
Servicio de atención al cliente de Osann: +49 (0)7731 970077.

Děkujeme, že jste se rozhodli pro naši dětskou autosedačku Hero360 SL. Potřebujete-li s výrobkem pomoci, obraťte se prosím na náš zákaznický servis.

POUŽITÍ

- Tento výrobek je vhodný pro děti s tělesnou výškou od 40 do 105 cm.
- **Instalace proti směru jízdy pro tělesnou výšku od 40 do 105 cm** se provádí pomocí Isofix konektorů a opěrné patky. Dítě se připoutává pětibodovým pásem dětské autosedačky.
- **Instalace s orientací ve směru jízdy pro tělesnou výšku od 76 do 105 cm** a za podmínky věku nejméně 15 měsíců se provádí pomocí konektorů Isofix a opěrné patky. Dítě se připoutává pětibodovým pásem dětské autosedačky.

DŮLEŽITÉ

NEPOUŽÍVEJTE DĚTSKOU AUTOSEDAČKU PO SMĚRU JÍZDY, POKUD JE DÍTĚ MLADŠÍ 15 MĚSÍCŮ.

EXTRÉMNÍ NEBEZPEČÍ

Doporučuje se instalovat dětskou autosedačku na zadním sedadle vozidla. **NEUPEVNŮJTE** dětskou autosedačku při použití proti směru jízdy ve velikostní kategorii 40 až 105 cm na přední sedadlo vybavené airbagem. Výjimku tvoří situace, kdy lze airbag deaktivovat. Přečtěte si prosím příslušnou část návodu k obsluze vozidla.

UPOZORNĚNÍ

UPOZORNĚNÍ (40–105 cm):

Jedná se o dětský zádržný systém i-Size. Je schválen v souladu s předpisem č. 129 pro použití na sedadlech vozidel „kompatibilních s i-Size“ specifikovaných výrobcem vozidla v uživatelské příručce. V případě pochybností se obraťte buď na výrobce dětského zádržného systému nebo na prodejce.

V případě pochybností kontaktujte prosím výrobce autosedačky nebo prodejce.

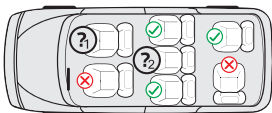

1. Pouze pokud lze airbag deaktivovat, jsou k dispozici konektory Isofix a sedadlo je v příručce k automobilu uvedeno jako kompatibilní s řadou i-Size.
2. Pouze pokud jsou k dispozici konektory Isofix a sedadlo je v příručce k automobilu uvedeno jako kompatibilní s řadou i-Size.

Níže uvedená tabulka poskytuje informace o upevňovacích zařízeních a metodách:

Velikostní kategorie	Směr montáže	Instalace	Typ	Zajištění dítěte
40–105 cm	Proti směru	Konektory Isofix a opěrná patka	i-Size	Pětibodový pás dětské autosedačky
76–105 cm	Po směru	Konektory Isofix a opěrná patka	i-Size	Pětibodový pás dětské autosedačky

VAROVÁNÍ

- Pro zajištění bezpečnosti svého dítěte si před použitím pečlivě přečtěte tento návod. Návod si uschovejte. Nedodržení pokynů uvedených v této příručce může způsobit vážná zranění vašeho dítěte.
- Dětská sedačka se může používat s vlastním pětibodovým pásovým systémem jen pro děti s hmotností do 18 kg a tělesnou výškou do 105 cm.
- Dětská sedačka se NESMÍ používat s pětibodovým pásovým systémem pro děti s hmotností nad 18 kg a tělesnou výškou nad 105 cm.
- Dětská sedačka může být namontována s konektory Isofix a opěrnou patkou proti směru jízdy i ve směru jízdy. Pro použití s opěrnou patkou je maximální tělesná výška 105 cm a maximální hmotnost 18 kg. Důležité: Nemontujte ve směru jízdy, pokud věk dítěte ještě nedosáhl 15 měsíců.
- Pro umístění pomocí systému Isofix: Nezapomeňte si přečíst příručce výrobce vozidla.
- Nepoužívejte žádná jiná nosná styčná místa než ta, která jsou popsána v návodu a jsou vyznačena v dětském zádržném systému.
- Nepoužívejte tuto dětskou autosedačku doma. Byla navržena výhradně k použití ve vozidle.
- Nikdy nenechávejte své dítě v sedačce bez dozoru.
- Neumísťujte dětskou autosedačku proti směru jízdy na přední sedadlo s aktivovaným airbagem. Může to mít za následek těžká poranění nebo usmrcení.
- Pokud byla dětská autosedačka při nehodě silně namáhána, je nutné ji vyměnit.
- Z bezpečnostních důvodů musí být dětská autosedačka ve vozidle upevněna i tehdy, když v dětské autosedačce nesedí žádné dítě.
- Vždy se ujistěte, že všechny pásy, kterými je dětská autosedačka připevněna k vozidlu, jsou pevně upnuté, a že všechny pásy, kterými je dítě připoutáno, jsou nastaveny podle těla dítěte. Dále se ujistěte, že pásy nejsou překroucené.
- Zavazadla nebo jiné předměty, které by mohly způsobit zranění v případě nárazu, musí být řádně zajištěny.
- Pevné předměty a plastové části dětského zádržného systému musí být umístěny a instalovány tak, aby nemohly být zachyceny pohybujícím se sedadlem nebo dveřmi vozidla.
- Je důležité, aby dole vedené pásy pevně fixovaly pánev dítěte. Aby se eliminovalo riziko pádu, mělo by být vaše dítě vždy připoutáno.
- Je nebezpečné provádět změny nebo dodatečné úpravy na výrobku bez souhlasu příslušné instituce. Stejně tak dochází k ohrožení bezpečnosti vašeho dítěte při nedodržení instalačních pokynů výrobce dětského zádržného systému.
- Tato dětská sedačka byla navržena pro děti s maximální tělesnou výškou 105 cm. Nikdy nepřetěžujte dětskou sedačku přepravou více než jednoho dítěte nebo dalších břemen.
- Dětské zádržné zařízení se nesmí používat bez potahu sedačky.
- Potah sedačky nesmí být nahrazen jiným než tím, který doporučuje výrobce, protože je nedílnou součástí zádržného systému.

ČÁSTI SEDAČKY

Čelní pohled

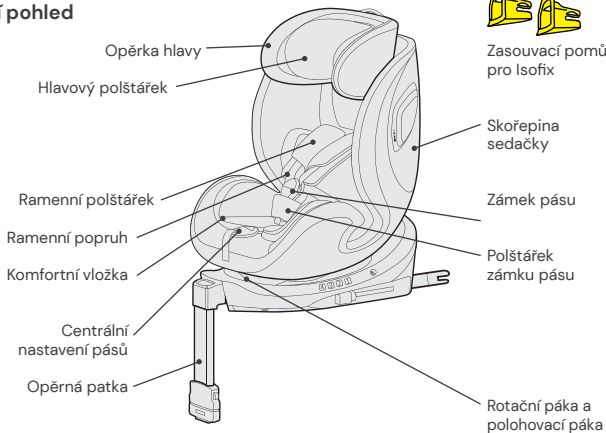

Zasouvací pomůcky pro Isofix

Pohled zezadu

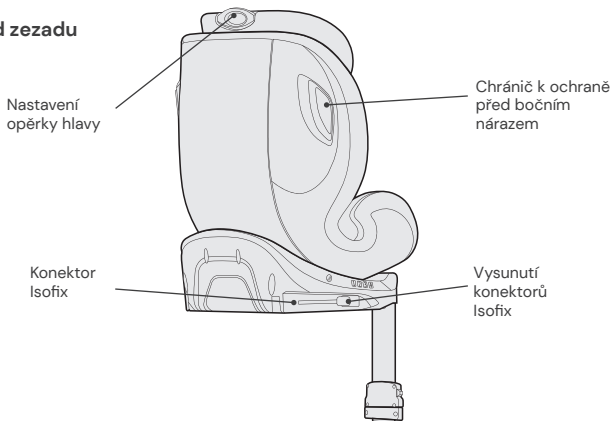

POUŽITÍ DĚTSKÉ AUTOSEDAČKY

Nastavení úhlu sklonu dětské autosedačky

- Jednou rukou aktivujte pohovací páku na spodní přední straně skořepiny sedačky.
- Druhou rukou uchopte skořepinu sedačky a nastavte požadovaný úhel.

Možné jsou následující polohy sedačky:
(podívejte se prosím na štítek na dětské sedačce)

Orientace proti směru jízdy,
tělesná výška 40–105 cm: 1 poloha (R)

Orientace po směru jízdy,
tělesná výška 76–105 cm,
min. věk 15 měsíců:
4 polohy (1 až 4)

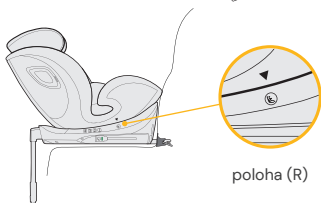

Otáčení dětské autosedačky

- Když chcete dětskou autosedačkou otáčet v namontovaném stavu, stiskněte rotační páku, jež zároveň slouží jako páka pro nastavení polohy, a otočte dětskou autosedačku do polohy proti směru jízdy, resp. po směru jízdy.
- Poloha s orientací ve směru jízdy je vhodná pouze pro děti ve věku nejméně 15 měsíců s minimální tělesnou výškou 76 cm. Poloha proti směru jízdy je určena pro děti od 40 do 105 cm tělesné výšky a maximální hmotností 18 kg.
- Boční poloha má pouze usnadnit nastupování dítěte. Tato poloha se nesmí používat za jízdy.



Nastavení pásu

- Chcete-li pás uvolnit, jednou rukou stiskněte tlačítko pro seřízení pásu v sedačce. Druhou rukou držte a opatrně uvolněte upevněné pásy.
- Pro utažení pásů zatáhněte za přední seřizovací pásek. Dbejte na to, aby popruhy nebyly překroucené.

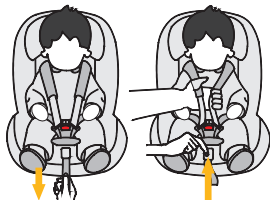

Uvolnění/zapnutí pásu

- Chcete-li pás uvolnit, stiskněte tlačítko na zámku pásu, vytáhněte jazýčky přezky a rozpojte je.
- Chcete-li pás zapnout, nejprve spojte oba jazýčky přezky a poté je spolu vsuňte do zámku pásu.

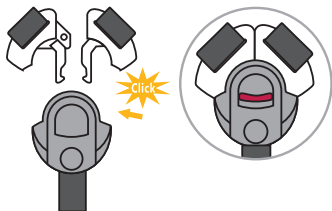

Hlavový polštářek a komfortní vložka

- Hlavový polštářek a komfortní vložka jsou určeny pro miminka s výškou 40–75 cm.
- Vyjměte prosím obě vložky, jakmile vaše dítě překročí stanovenou výšku.

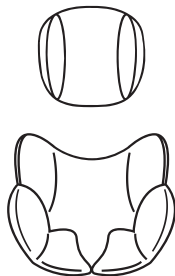

Nastavení opěrky hlavy

- Uvolněte pás a zatáhněte za páčku pro nastavení opěrky hlavy na zadní straně dětské autosedačky. Posuňte opěrku hlavy do požadované výšky, v níž zacvakne.
- Dbejte na to, aby byly ramenní pásy vedeny z dětské autosedačky těsně nad rameny dítěte.
- Uvolněte páčku a ujistěte se, že opěrka hlavy zacvakla.

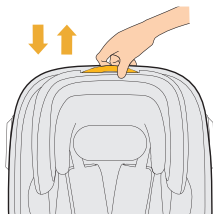

RotationControl

- Knoflík RotationControl slouží jako kontrolní pomůcka, jejímž úkolem je zabránit příliš brzkému používání dětské autosedačky s orientací ve směru jízdy.
- Knoflíkem RotationControl (spodní strana dětské autosedačky) prosím označte, zda je vaše dítě mladší nebo starší 15 měsíců.
- Pokud je dítěti méně než 15 měsíců, můžete dětskou autosedačku otočit pouze do polohy proti směru jízdy a na stranu. Poloha po směru jízdy je uzamčena a děti do 15 měsíců ji nemohou používat. Abyste mohli knoflík pro děti mladší 15 měsíců aktivovat, musíte dětskou autosedačku nejprve otočit do polohy proti směru jízdy.
- Je-li dítě starší 15 měsíců a jeho výška přesahuje 76 cm, může být dětská autosedačka používána i ve směru jízdy. K tomu prosím knoflík RotationControl přepněte do příslušné polohy.
- Proti směru jízdy doporučujeme používat dětskou autosedačku co nejdéle, minimálně však do věku 15 měsíců a výšky alespoň 76 cm.

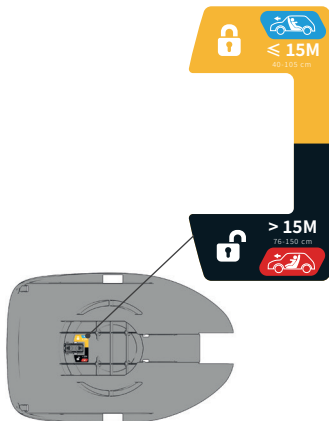

Ilustrační obrázek
spodní strany dětské sedačky

Opěrná patka pro velikostní kategorii 40–105 cm

- Vyklopte opěrnou patku pod dětskou autosedačku. Pro děti s výškou do 105 cm se smí dětská autosedačka používat výhradně s vykllopenou opěrnou patkou Isofix společně s konektory Isofix.
- Tlačítko k přestavení výšky opěrné patky vytáhněte nahoru a vysuňte teleskopickou opěrnou patku. Dbejte na to, aby zcela dosedala na podlahu v prostoru pro nohy ve vašem autě.
- Ujistěte se, že indikátor na opěrné patce je zelený.

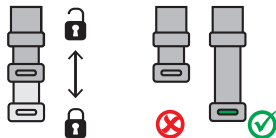

Konektory Isofix

- Zasuňte zasouvací pomůcky mezerou mezi zadním opěradlem a sedadlem do držáků Isofix.
- Plochá strana zasouvacích pomůcek přitom musí směřovat dolů. Tento krok není nutný, pokud vozidlo disponuje trvale nainstalovanými zasouvacími pomůckami.
- Stiskněte obě boční tlačítka konektorů Isofix, aby se konektory Isofix podélně vysunuly.
- Zasuňte konektory Isofix do zasouvacích pomůcek, měli byste přitom slyšet, jak zacvaknou.
- Dětskou autosedačku silně zatlačte na zadní opěradlo sedadla. Ujistěte se, že oba indikátory Isofix jsou zelené.

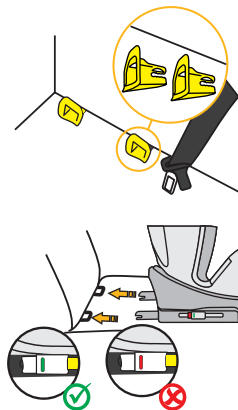

MONTÁŽ DĚTSKÉ AUTOSEDAČKY

1) Velikostní kategorie 40–105 cm, max. 18 kg, proti směru jízdy



1. Nastavte dětskou autosedačku do maximální polohy pro ležení a otočte ji tak, aby směřovala proti směru jízdy do polohy sedačky R.
2. Na knoflíku RotationControl nastavte věk dítěte.
3. Stiskněte obě boční tlačítka konektorů Isofix, aby se konektory Isofix podélně vysunuly.
4. Vyklopte opěrnou patku dle popisu uvedeného výše.
5. Zaveďte konektory Isofix k držákům Isofix v sedadle vozidla a zacvakněte je.
6. Dětskou autosedačku silně zatlačte na zadní opěradlo sedadla. Ujistěte se, že jsou oba indikátory Isofix zelené.
7. Nastavte výšku opěrné patky a dbejte na to, aby zcela dosedala na podlahu v prostoru pro nohy ve vašem autě.
8. Ujistěte se, že indikátor na opěrné patce je teď zelený.
9. Pro pohodlné usazení dítěte otočte dětskou autosedačku ke dveřím auta.
10. Uvolněte přezku pásu dětské autosedačky a položte pásy na vnější strany sedačky.
11. Posad'te své dítě do dětské autosedačky.
12. Nastavte výšku opěrky hlavy tak, jak bylo popsáno v předchozí části.
13. Znovu zajistěte přezku pásu, měli byste přitom slyšet zacvaknutí.
14. Pro utažení pásů zatáhněte za přední seřizovací pásek.
15. Dbejte na to, aby popruhy nebyly překroucené.
16. Otočte sedačku do polohy proti směru jízdy. Zkontrolujte, zda je dětská autosedačka v této poloze zajištěna.

MONTÁŽ DĚTSKÉ AUTOSEDAČKY

2) Velikostní kategorie 76–105 cm, min. 15 měsíců, max. 18 kg, po směru jízdy

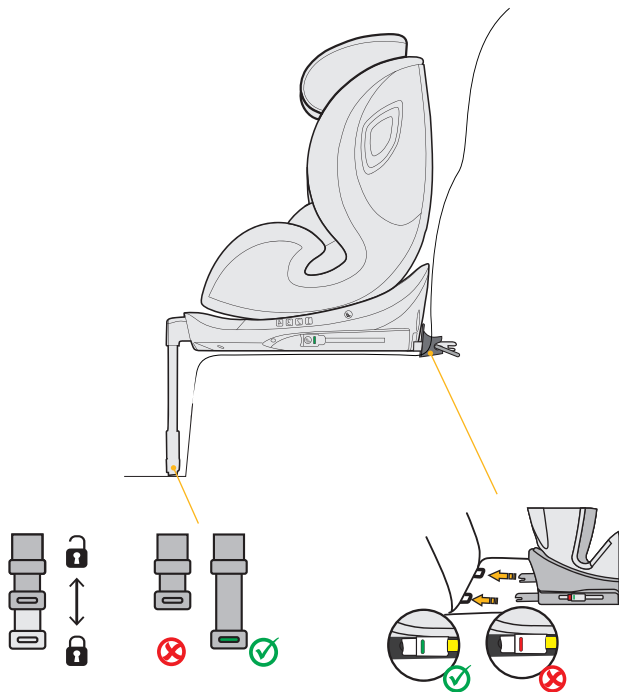

DŮLEŽITÉ: NEPOUŽÍVEJTE DĚTSKOU AUTOSEDAČKU PO SMĚRU JÍZDY, POKUD JE DÍTĚ MLADŠÍ 15 MĚSÍCŮ.

1. Na knoflíku RotationControl nastavte věk dítěte.
2. Stiskněte obě boční tlačítka konektorů Isofix, aby se konektory Isofix podélně vysunuly.
3. Vyklopte opěrnou patku dle popisu uvedeného výše.
4. Zaveďte konektory Isofix k držákům Isofix v sedadle vozidla a zacvakněte je.
5. Dětskou autosedačku silně zatlačte na zadní opěradlo sedadla. Ujistěte se, že oba indikátory Isofix jsou zelené.
6. Nastavte výšku opěrné patky a dbejte na to, aby zcela dosedala na podlahu v prostoru pro nohy ve vašem autě.
7. Ujistěte se, že indikátor na opěrné patce je zelený.
8. Dětská autosedačka má ve směru jízdy čtyři nastavitelné polohy sezení.
9. Pro pohodlné usazení dítěte otočte dětskou autosedačku ke dveřím auta.
10. Uvolněte přezku pásu dětské autosedačky a položte pásy na vnější strany sedačky.
11. Posad'te své dítě do dětské autosedačky.
12. Nastavte výšku opěrky hlavy tak, jak bylo popsáno v předchozí části.
13. Znovu zajistěte přezku pásu, měli byste přitom slyšet zacvaknutí.
14. Pro utažení pásů zatáhněte za přední seřizovací pásek. Dbejte na to, aby popruhy nebyly překroucené.
15. Otočte sedačku do polohy ve směru jízdy. Zkontrolujte, zda je dětská autosedačka v této poloze zajištěna.

ČIŠTĚNÍ

Pro zajištění dlouhé životnosti své dětské autosedačky nepoužívejte k jejímu čištění žádná rozpouštědla ani abrazivní nebo agresivní čisticí prostředky. Po každém praní zkontrolujte stav tkaniny a švů. Při praní tkaniny postupujte opatrně podle pokynů na etiketě (viz níže).



Perte na 30 °C,
šetrný prací cyklus



NEŽEHLETE



NEBĚLTE



NEČIŠTĚTE
CHEMICKY



Sušení v bubnové sušičce při nízké teplotě

ÚDRŽBA

Pravidelně kontrolujte stav výrobku, zda není poškozen. V případě poškození se dětská autosedačka již nesmí používat a musí být uložena mimo dosah dětí.

V případě dotazů a problémů kontaktujte prosím
zákaznický servis Osann na tel. č. +49 (0)7731 970077.

Dziękujemy za wybranie naszego fotelika samochodowego Hero360 SL. Aby uzyskać pomoc w związku z niniejszym produktem, należy zwrócić się do naszego działu obsługi klienta.

ZASTOSOWANIE

- Produkt jest przeznaczony dla dzieci o wzroście od 40 do 105 cm.
- **Montaż tyłem do kierunku jazdy na wysokości od 40 do 105 cm** odbywa się za pomocą łączników Isofix i podpórki. Dziecko zapinane jest 5-punktowym pasem bezpieczeństwa fotelika dziecięcego.
- **Montaż przodem do kierunku jazdy od wzrostu 76 do 105 cm** i minimalnego wieku 15 miesięcy odbywa się za pomocą łączników Isofix i podpórki. Dziecko zapinane jest 5-punktowym pasem bezpieczeństwa fotelika dziecięcego.

WAŻNE

FOTELIKA DZIECIĘCEGO NIE NALEŻY UŻYWAĆ W POZYCJI PRZODEM DO KIERUNKU JAZDY, DOPÓKI DZIECKO NIE UKOŃCZY WIEKU 15 MIESIĘCY.

EKSTREMALNE NIEBEZPIECZEŃSTWO

Zaleca się zainstalowanie fotelika dziecięcego na tylnym siedzeniu pojazdu. NIE NALEŻY montować fotelika samochodowego dla dziecka zwróconego tyłem do kierunku jazdy w przedziale wzrostowym 40-105 cm na przednim siedzeniu, na którym znajduje się poduszka powietrzna. Chyba że poduszkę powietrzną można wyłączyć. W tej kwestii należy zapoznać się z informacjami zawartymi w instrukcji obsługi pojazdu.

INFORMACJA

INFORMACJA (40-105 cm):

To jest fotelik dziecięcy i-Size. Jest homologowany zgodnie z regulaminem nr 129 do użytku w siedzeniach pojazdów zgodnych z i-Size, zgodnie z zaleceniami producenta pojazdu w instrukcji obsługi pojazdu. W razie wątpliwości należy zwrócić się do producenta urządzenia przytrzymującego lub do sprzedawcy.

Ewentualne wątpliwości należy kierować do producenta fotelika samochodowego lub jego sprzedawcy.

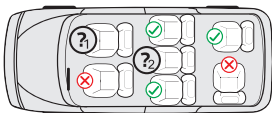

1. Tylko wtedy, gdy można dezaktywować poduszkę powietrzną, dostępne są łączniki Isofix, a miejsce siedzące jest określone w instrukcji obsługi pojazdu jako kompatybilne z systemem i-Size.
2. Tylko wtedy, gdy dostępne są łączniki Isofix, a miejsce siedzące jest określone w instrukcji obsługi pojazdu jako zgodne z systemem i-Size.

Poniższa tabela zawiera informacje o urządzeniach i metodach mocowania:

Przedział wzrostowy	Kierunek montażu	Instalacja	Typ	Zabezpieczenie dziecka
40–105 cm	Tyłem do kierunku jazdy	Łączniki ISOFIX i podpórka	i-Size	5-punktowy pas fotelika samochodowego
76–105 cm	Przodem do kierunku jazdy	Łączniki ISOFIX i podpórka	i-Size	5-punktowy pas fotelika samochodowego

OSTRZEŻENIE

- Aby zapewnić dziecku bezpieczeństwo, prosimy o uważne zapoznanie się z niniejszą instrukcją przed użyciem produktu. Instrukcję należy zachować. Nieprzestrzeganie poleceń zawartych w niniejszej instrukcji może spowodować poważne obrażenia ciała dziecka.
- Fotelik może być używany z własnym 5-punktowym systemem pasów bezpieczeństwa tylko na potrzeby dzieci o masie ciała poniżej 18 kg oraz wzroście do 105 cm.
- Fotelik NIE może być używany z własnym 5-punktowym systemem pasów bezpieczeństwa na potrzeby dzieci o masie ciała powyżej 18 kg oraz wzroście cm powyżej 105 cm.
- Fotelik Isofix można montować przodem lub tyłem do kierunku jazdy za pomocą łączników Isofix i podpórki. Do użytku z podpórką maksymalny wzrost dziecka to 105 cm, a maksymalna waga jego ciała to 18 kg. Ważne: fotelika nie należy montować w pozycji przodem do kierunku jazdy, dopóki dziecko nie ukończy 15 miesięcy.
- Montaż Isofix: zapoznać się z instrukcją producenta samochodu.
- Nie wolno korzystać z żadnych innych nośnych punktów łączenia niż te, które zostały opisane w instrukcji i zostały oznaczone w systemie zabezpieczającym dziecko.
- Nie należy używać fotelika dziecięcego w domu. Fotelik został zaprojektowany wyłącznie do użytku w samochodzie.
- Nigdy nie pozostawiać dziecka w foteliku bez opieki.
- Nie umieszczać fotelika samochodowego tyłem do kierunku jazdy na przednim siedzeniu z aktywną poduszką powietrzną. Może to prowadzić do poważnych obrażeń ciała lub śmierci.
- Fotelik samochodowy należy wymienić, jeśli podczas wypadku został narażony na duże obciążenia.
- Ze względów bezpieczeństwa fotelik samochodowy musi być przymocowany do pojazdu, nawet jeśli w foteliku nie ma dziecka.
- Należy zawsze upewnić się, że wszystkie pasy mocujące fotelik samochodowy do pojazdu są dobrze założone i że wszystkie pasy mocujące dziecko są dopasowane do ciała dziecka. Ponadto należy się upewnić, że pasy nie są poskręcane.
- Bagaż lub inne przedmioty, które mogą spowodować obrażenia ciała w przypadku kolizji, muszą być odpowiednio zabezpieczone.
- Sztuczne przedmioty i części z tworzywa sztucznego systemu zabezpieczeń dziecka należy umieszczać i montować w taki sposób, aby nie mogły zostać przytrzaśnięte przez ruchome siedzenie lub drzwi pojazdu.
- Ważne jest, aby głęboko osadzone pasy bezpieczeństwa mocno trzymały miednicę dziecka. Aby uniknąć ryzyka upadku, dziecko zawsze powinno mieć zapięte pasy.
- Wprowadzanie zmian lub modyfikacji do produktu bez zgody właściwej komórki jest niebezpieczne. Nieprzestrzeganie instrukcji montażu producenta systemu zabezpieczeń dzieci stwarza również zagrożenie dla bezpieczeństwa dziecka.
- Fotelik dziecięcy został zaprojektowany dla dzieci o maksymalnym wzroście 105 cm. Nigdy nie przeciążać fotelika, przewożąc w nim więcej niż jedno dziecko lub dodatkowe ładunki.
- Nie wolno używać systemu zabezpieczeń dziecka bez pokrowca.
- Pokrowca nie można zastąpić innym niż zalecany przez producenta, ponieważ stanowi on integralną część systemu zabezpieczającego dziecko.

ELEMENTY FOTELIKA

Widok z przodu

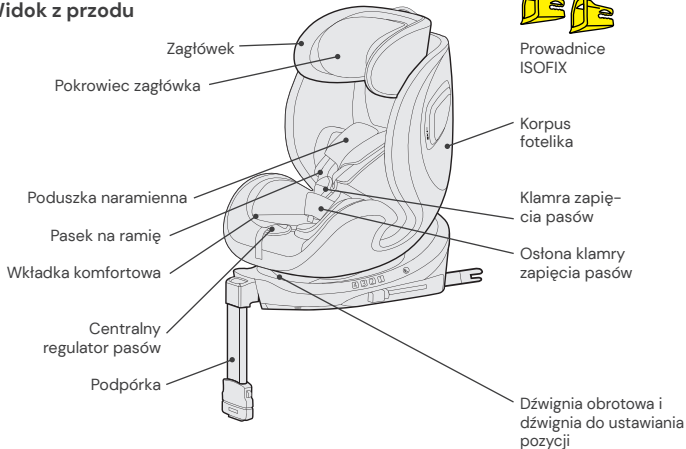

Widok z tyłu

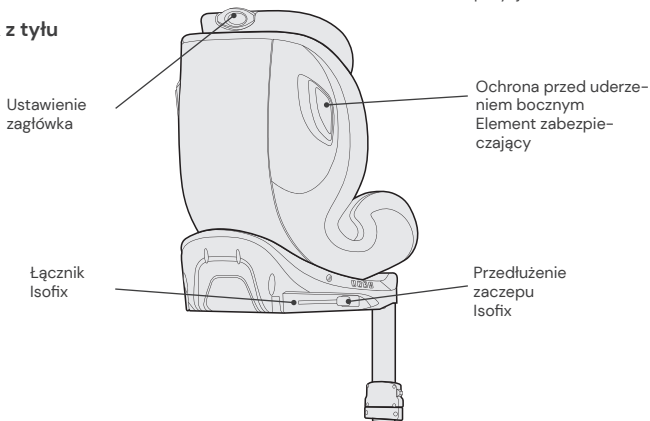

STOSOWANIE SAMOCHODOWEGO FOTELIKA DZIECIĘCEGO

Regulacja kąta nachylenia samochodowego fotelika dziecięcego

- Jedną ręką przesunąć dźwignię pozycyjną w dolnej przedniej części korpusu fotelika.
- Drugą ręką przytrzymać korpus fotelika i ustawić kąt.

Możliwe są następujące pozycje fotelika:
(zwrócić uwagę na etykietę znajdującą się na foteliku)

Tyłem do kierunku jazdy,
Wzrost 40–105 cm: 1 pozycja (R)

Przodem do kierunku jazdy,
wzrost 76–105 cm,
wiek co najmniej 15 miesięcy:
4 pozycje (od 1 do 4)

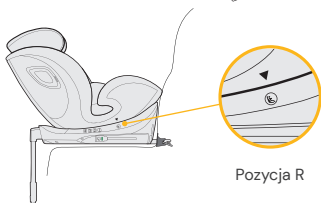

Obracanie fotelika samochodowego

- Aby obrócić samochodowy fotelik dziecięcy, gdy ten jest zamontowany, należy nacisnąć dźwignię obrotową, która jest równocześnie dźwignią do przestawienia pozycji siedzącej i obrócić samochodowy fotelik dziecięcy ustawiając go w pozycji tyłem lub przodem do kierunku jazdy.
- Pozycja przodem do kierunku jazdy jest odpowiednia tylko dla dzieci w wieku 15 miesięcy i starszych, o wzroście co najmniej 76 cm. Pozycja tyłem do kierunku jazdy jest przeznaczona dla dzieci o wzroście od 40 do 105 cm i maksymalnej wadze 18 kg.
- Pozycja boczna ma jedynie ułatwić dziecku wsiadanie. Ta pozycja nie może być używana podczas jazdy.



Regulacja pasa

- Aby poluzować pas, należy nacisnąć jedną ręką przycisk do regulacji pasa w obszarze siedziska. Drugą ręką chwycić zamek do zapinania pasów i ostrożnie poluzować zapięte pasy.
- Pociągnąć za przedni pas regulacyjny, aby napiąć pasy. Upewnić się, że pasy nie są skręcone.

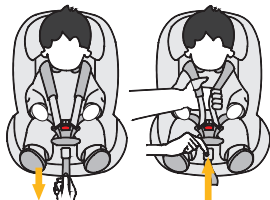

Otwieranie/zamykanie pasa

- Aby odblokować pas, należy wcisnąć czerwony przycisk na zamku do zapinania pasów, wyciągnąć zaczepy klamry i je rozpiąć.
- Aby zablokować pas, należy najpierw złączyć obydwie zaczepy klamry, a następnie włożyć je razem do zamka do zapinania pasów.

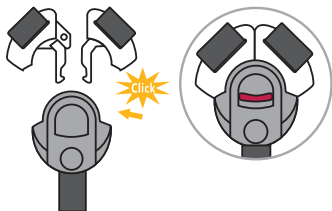

Poduszka pod głowę i komfortowa wkładka

- Podgłówek i wkładka komfortowa są przeznaczone dla niemowląt o wzroście od 40 do 75 cm.
- Usunąć obie wkładki, gdy tylko Twoje dziecko przekroczy podany wzrost.

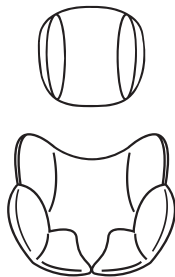

Regulacja zagłówka

- Poluzować pasy i pociągnąć za dźwignię regulacji zagłówka z tyłu samochodowego fotelika dziecięcego. Poruszyć zagłówkiem, aż zatrzaśnie się na odpowiedniej wysokości.
- Upewnić się, że paski naramienne są wyprowadzone z fotelika samochodowego tuż nad ramionami dziecka.
- Puścić dźwignię i upewnić się, że zagłówek jest zablokowany.

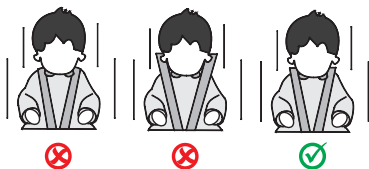
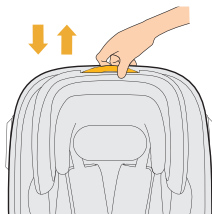

RotationControl (kontrola obrotów)

- Przycisk RotationControl służy jako pomoc w sterowaniu i ma na celu zapobieganie używaniu fotelika samochodowego w pozycji przodem do kierunku we wczesnym etapie rozwoju dziecka.
- Na przycisku RotationControl (pod spodem fotelika samochodowego) należy wskazać, czy Twoje dziecko ma mniej czy więcej niż 15 miesięcy.
- Jeśli wiek jest mniejszy niż 15 miesięcy, fotelik samochodowy można obrócić tylko do pozycji tyłem do kierunku jazdy i na bok. Pozycja przodem do kierunku jazdy jest zablokowana i nie może być używana dla dzieci poniżej 15 miesiąca życia. Aby móc aktywować przycisk dla dzieci w wieku poniżej 15 miesięcy, należy początkowo obrócić fotelik dziecięcy do pozycji tyłem do kierunku jazdy.
- W przypadku wieku dziecka powyżej 15 miesięcy i wzrostu powyżej 76 cm fotelik samochodowy może być również używany w pozycji przodem do kierunku jazdy. W tym celu należy przełączyć przycisk RotationControl.
- Zalecamy używanie fotelika dziecięcego w pozycji tyłem do kierunku jazdy tak długo, jak to możliwe, jednak nie krócej niż do wieku 15 miesięcy i wzrostu co najmniej 76 cm.

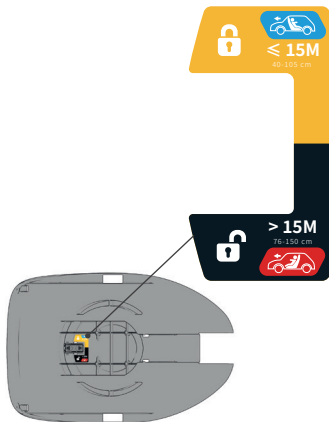

Przykładowy obraz spodu fotelika dziecięcego

Podpórka dla przedziału wzrostowego 40–105 cm

- Rozłożyć podpórkę pod fotelikiem dziecęcym. W przypadku dzieci o wzroście do 105 cm fotelik samochodowy może być używany tylko z rozłożoną podpórką Isofix z zastosowaniem łączników Isofix.
- Pociągnąć przycisk do regulacji wysokości podpórki do góry i wysunąć teleskopową podpórkę. Upewnić się, że spoczywa ona całkowicie w przestrzeni na nogi auta.
- Upewnić się, że wskaźnik na podpórcie ma kolor zielony.

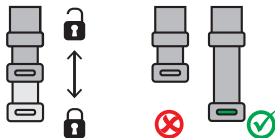

Łączniki ISOFIX

- Wsunąć elementy pomocnicze do wsuwania przez szczelinę w tapicerce fotelika samochodowego między oparciem a fotelem w uchwyty Isofix.
- Płaska strona elementów pomocniczych do wsuwania musi być skierowana w dół. Krok ten nie jest konieczny, jeżeli pojazd jest wyposażony w zamontowane na stałe elementy pomocnicze do wsuwania.
- Aby przedłużyć łączniki Isofix, wcisnąć obydwa boczne przyciski łączników Isofix.
- Wsunąć łączniki Isofix w element pomocniczy do wsuwania i docisnąć, tak by był słyszalny odgłos zatrzasknięcia.
- Dosunąć dobrze samochodowy fotelik dziecięcy do oparcia fotela samochodowego. Upewnić się, że obydwa wskaźniki Isofix zmieniły kolor na zielony.

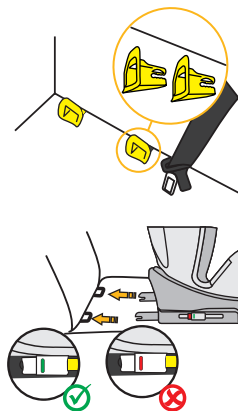

MONTAŻ FOTELIKA DZIECIĘCEGO

1) Przedział wzrostowy 40–105 cm, maks. 18 kg, tyłem do kierunku jazdy



1. Ustawić fotelik samochodowy w maksymalnie rozłożonej pozycji i obrócić go tak, aby był ustawiony tyłem do kierunku jazdy wskazując pozycję siedzącą R.
2. Ustawić wiek dziecka na przycisku RotationControl.
3. Aby przedłużyć łączniki Isofix, wcisnąć obydwa boczne przyciski łączników Isofix.
4. Rozłożyć podpórkę zgodnie z powyższym opisem.
5. Wprowadzić łączniki Isofix do uchwytów Isofix w fotelu samochodu i zablokować.
6. Dosunąć dobrze samochodowy fotelik dziecięcy do oparcia fotela samochodowego. Sprawdzić, czy oba wskaźniki Isofix mają kolor zielony.
7. Dostosować wysokość podpórki i upewnić się, że spoczywa ona całkowicie w przestrzeni na nogi w aucie.
8. Upewnić się, że wskaźnik na podpórce przełączył się na kolor zielony.
9. W celu wygodnego ułożenia dziecka obrócić fotelik dziecięcy w kierunku drzwi samochodu.
10. Poluzować zapięcie pasa fotelika dziecięcego i umieścić pasy po zewnętrznej stronie fotelika.
11. Posadzić dziecko w foteliku dziecięcym.
12. Ustawić wysokość zagłówka zgodnie z wcześniejszym opisem.
13. Ponownie zapiąć sprzączkę pasa, tak by wydała słyszalny odgłos kliknięcia.
14. Pociągnąć za przedni pas regulacyjny, aby napiąć pasy.
15. Upewnić się, że pasy nie są skręcone.
16. Obrócić siedzisko do pozycji tyłem do kierunku jazdy. Sprawdzić, czy fotelik samochodowy jest zablokowany w tej pozycji.

MONTAŻ FOTELIKA DZIECIĘCEGO

2) Przedział wzrostowy 76–105 cm, min. 15 miesięcy, maks. 18 kg, przodem do kierunku jazdy

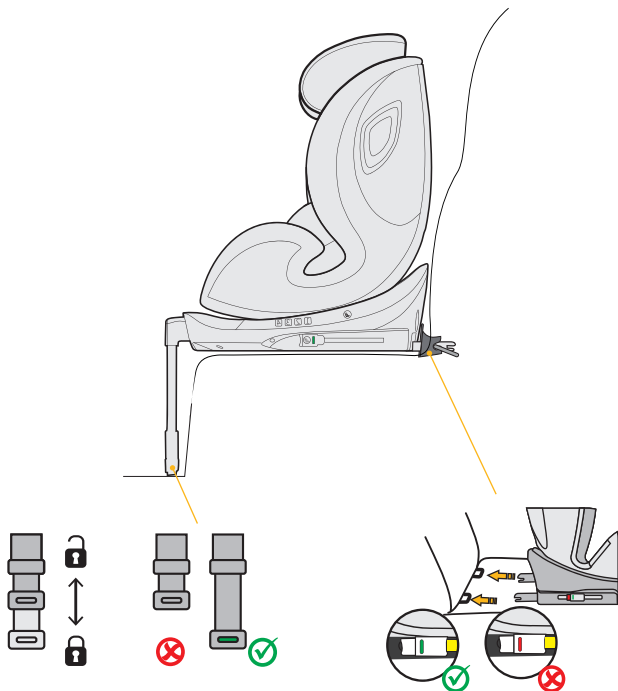

WAŻNA INFORMACJA: FOTELIKA DZIECIĘCEGO NIE NALEŻY UŻYWAĆ W POZYCJI PRZODEM DO KIERUNKU JAZDY, DOPÓKI DZIECKO NIE UKOŃCZY WIEKU 15 MIESIĘCY.

1. Ustawić wiek dziecka na przycisku RotationControl.
2. Aby przedłużyć łączniki Isofix, wcisnąć obydwa boczne przyciski łączników Isofix.
3. Rozłożyć podpórkę zgodnie z powyższym opisem.
4. Wprowadzić łączniki Isofix do uchwytów Isofix w fotelu samochodu i zablokować.
5. Dosunąć dobrze samochodowy fotelik dziecięcy do oparcia fotela samochodowego. Upewnić się, że obydwa wskaźniki Isofix zmieniły kolor na zielony.
6. Dostosować wysokość podpórki i upewnić się, że spoczywa ona całkowicie w przestrzeni na nogi w aucie.
7. Upewnić się, że wskaźnik na podpórce ma kolor zielony.
8. Fotelik samochodowy można ustawiać w czterech regulowanych pozycjach w kierunku jazdy.
9. W celu wygodnego ułożenia dziecka obrócić fotelik dziecięcy w kierunku drzwi samochodu.
10. Poluzować zapięcie pasa fotelika dziecięcego i umieścić pasy po zewnętrznej stronie fotelika.
11. Posadzić dziecko w foteliku dziecięcym.
12. Ustawić wysokość zagłówka zgodnie z wcześniejszym opisem.
13. Ponownie zapiąć sprzączkę pasa, tak by wydała słyszalny odgłos kliknięcia.
14. Pociągnąć za przedni pas regulacyjny, aby napiąć pasy. Upewnić się, że pasy nie są skręcone.
15. Obrócić fotelik do pozycji przodem do kierunku jazdy. Sprawdzić, czy fotelik samochodowy jest zablokowany w tej pozycji.

CZYSZCZENIE

Aby zapewnić długą żywotność fotelika samochodowego, do jego czyszczenia nie należy używać rozpuszczalników, środków ściernych ani agresywnych środków czyszczących. Po każdym praniu sprawdzać trwałość tkaniny i szwów. Podczas prania pokrowca postępować zgodnie z instrukcjami na etykiecie (patrz poniżej).



Prać w temperaturze 30 °C, program do prania delikatnych tkanin



NIE prasować



NIE wybielać



NIE czyścić chemicznie



Suszyć w suszarkach bębnowych w niskiej temperaturze

UTRZYMANIE W DOBRYM STANIE

Regularnie sprawdzać stan produktu pod kątem ewentualnych uszkodzeń. W przypadku uszkodzenia, fotelika samochodowego nie wolno używać i należy go przechowywać w miejscu niedostępnym dla dzieci.

W przypadku jakichkolwiek pytań lub problemów prosimy o kontakt z **Działem obsługi klienta Osann, tel. +49 (0) 7731/970077.**

Ďakujeme, že ste sa rozhodli pre našu detskú autosedačku Hero360 SL. Ak potrebujete s týmto produktom pomôcť, obráťte sa, prosím, na náš servis pre zákazníkov.

POUŽITIE

- Tento produkt je vhodný pre deti s telesnou výškou od 40 do 105 cm.
- **Montáž s orientáciou dozadu pri telesnej výške od 40 do 105 cm** sa realizuje pomocou konektorov Isofix a opornej nohy. Dieťa sa pripútava 5-bodovým pásom detskej autosedačky.
- **Montáž s orientáciou dopredu pri telesnej výške od 76 do 105 cm** a minimálnom veku 15 mesiacov sa realizuje pomocou konektorov Isofix a opornej nohy. Dieťa sa pripútava 5-bodovým pásom detskej autosedačky.

DÔLEŽITÉ

NEPOUŽÍVAJTE DETSKÚ AUTOSEDAČKU V SMERE JAZDY, POKIAĽ VEK DIEŤAŤA NEPREKROČIL 15 MESIACOV.

EXTRÉMNE NEBEZPEČENSTVO

Odporúčame nainštalovať detskú autosedačku na zadnom sedadle vozidla. **NEUPEVNŮJTE** detskú autosedačku na použitie s orientáciou dozadu vo výškovej kategórii 40 až 105 cm na predné sedadlo, kde je airbag. Môžete tak urobiť len vtedy, ak sa dá airbag deaktivovať. Prečítajte si preto v súvislosti s tým návod na prevádzku vozidla.

UPOZORNENIE

POZNÁMKA (40 – 105 cm):

Ide o detský zadržiaci systém i-Size. Systém je podľa nariadenia č. 129 povolený pre použitie v pozíciách sedadla vozidla, ktoré sú „kompatibilné s i-Size“, ako to špecifikuje výrobca vozidla v návode na obsluhu vozidla. Ak máte pochybnosti, obráťte sa buď na výrobcu detského zadržiacieho systému alebo na predajcu.

V prípade pochybností kontaktujte výrobcu autosedačky alebo predajcu.

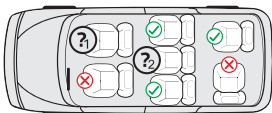

1. Len ak je možné airbag deaktivovať, sú prítomné konektory Isofix a sedadlo je v príručke pre osobné vozidlo uznané ako kompatibilné s i-Size.
2. Len ak sú prítomné konektory Isofix a sedadlo je v príručke pre osobné vozidlo uznané ako kompatibilné s i-Size.

Nasledujúca tabuľka obsahuje informácie o upevňovacích prípravkoch a metódach:

Výšková kategória	Smer montáže	Inštalácia	Typ	Zaistenie dieťaťa
40 – 105 cm	Orientácia dozadu	Konektory Isofix a oporná noha	i-Size	5-bodový pás detskej autosedačky
76 – 105 cm	Orientácia dozadu	Konektory Isofix a oporná noha	i-Size	5-bodový pás detskej autosedačky

VAROVANIE

- Pred použitím si starostlivo prečítajte tento návod, aby ste zaistili bezpečnosť svojho dieťaťa. Uschovajte si návod. Nedodržanie pokynov z tejto príručky môže viesť k závažným poraneniam vášho dieťaťa.
- Detskú sedačku možno používať s vlastným 5-bodovým pásovým systémom iba pre deti s telesnou hmotnosťou pod 18 kg a výškou do 105 cm.
- Detskú sedačku NESMIETE používať s 5-bodovým pásovým systémom pre deti s telesnou hmotnosťou nad 18 kg a výškou nad 105 cm.
- S konektormi Isofix a opornou nohou je možné namontovať detskú sedačku s orientáciou smerom dozadu a dopredu. Pre použitie s opornou nohou smie byť maximálna telesná výška 105 cm a maximálna hmotnosť 18 kg. Dôležité: Nemontujte s orientáciou dopredu, pokiaľ vek dieťaťa neprekročil 15 mesiacov.
- Pri montáži systému Isofix: Prečítajte si príručku výrobcu automobilu.
- Nepoužívajte žiadne ďalšie nosné dotykové body než tie, ktoré sú opísané v návode a vyznačené v detskom zadržiavacom systéme.
- Túto detskú autosedačku nepoužívajte doma. Bola navrhnutá výhradne na používanie v aute.
- Dieťa nikdy nenechávajte v sedačke bez dozoru.
- Detskú autosedačku orientovanú dozadu nikdy neumiestňujte na predné sedadlo s aktivovaným airbagom. Môže to viesť k ťažkým poraneniam alebo k usmrteniu.
- Ak bola detská sedačka pri nehode vystavená silnému zaťaženiu, musí sa vymeniť za novú.
- Z bezpečnostných dôvodov musí byť detská autosedačka vo vozidle pripevnená aj vtedy, keď sa v nej nenachádza dieťa.
- Uistite sa vždy, že všetky pásy, ktoré držia detskú autosedačku vo vozidle, sú pevne utiahnuté, a všetky pásy, ktoré zadržiavajú dieťa, sú prispôsobené telu dieťaťa. Uistite sa tiež, že pásy nie sú pretočené.
- Batožinu alebo iné predmety, ktoré by v prípade nárazu mohli spôsobiť poranenia, musíte správnym spôsobom zaistiť.
- Pevné predmety a plastové diely detského zadržiavacieho systému treba umiestniť a inštalovať tak, aby nemohlo dôjsť k ich zovretiu pohyblivým sedadlom alebo dverami vozidla.
- Je dôležité, aby nízko umiestnené pásy pevne fixovali panvu dieťaťa. Vaše dieťa by malo byť neustále pripútané, aby sa predišlo riziku jeho pádu.
- Je nebezpečné meniť alebo dopĺňať výrobok bez súhlasu príslušného úradu. Nedodržanie inštalčných pokynov od výrobcu detského zadržiavacieho systému taktiež skrýva nebezpečenstvá pre bezpečnosť vášho dieťaťa.
- Táto detská sedačka bola navrhnutá pre deti s maximálnou výškou 105 cm. Nikdy nepreťažujte detskú sedačku tak, že v nej budete prepravovať viac ako jedno dieťa alebo iné dodatočné bremená.
- Detské zadržiavacie zariadenie sa nesmie používať bez poťahu sedačky.
- Poťah sedačky nesmiete nahradiť iným poťahom, ktorý nie je schválený výrobcom, pretože poťah sedačky tvorí pevnú súčasť zadržiavacieho výkonu.

DIELY SEDAČKY

Pohľad spredu

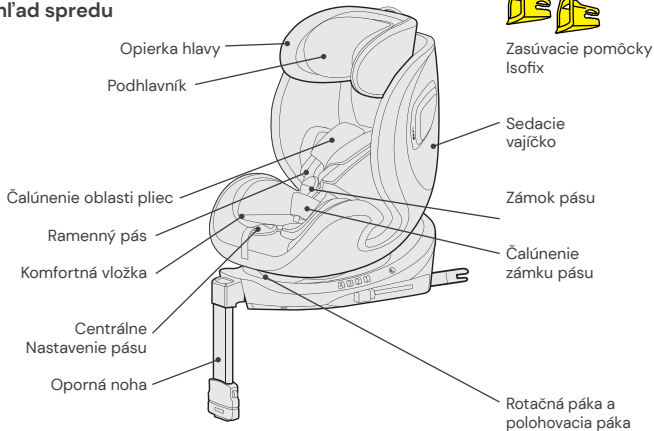

Pohľad zozadu

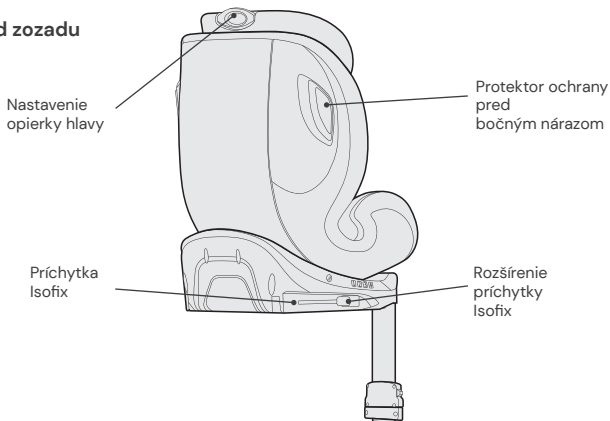

POUŽITIE DETSKEJ AUTOSEDAČKY

Nastavenie uhla sklonu detskej auto-sedačky

- Pohnite jednou rukou polohovaciu páku na spodnej prednej strane sedacieho vajíčka.
- Druhou rukou pridržite sedacie vajíčko a nastavte uhol.

Možné sú nasledujúce pozície sedačky:
(Všímajte si štítok na detskej sedačke)

Orientácia dozadu,
telesná výška 40 – 105 cm: 1 pozícia (R)

Smerom dopredu,
telesná výška 76 – 105 cm,
min. 15 mesiacov:
4 pozície (1 až 4)

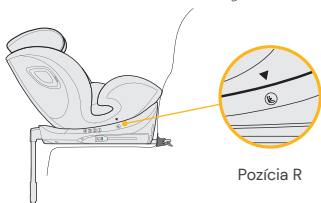

Otočenie detskej autosedačky

- Ak chcete detskú autosedačku otočiť, keď je namontovaná, stlačte rotačnú páku, ktorá je zároveň aj pákou na prestavenie sedacej pozície, a otočte detskú autosedačku do pozície orientovanej dozadu, resp. dopredu.
- Pozícia s orientáciou dopredu je vhodná iba pre deti s minimálnym vekom 15 mesiacov a minimálnou výškou 76 cm. Pozícia s orientáciou dozadu je určená pre deti s výškou od 40 do 105 cm a maximálnou hmotnosťou 18 kg.
- Bočná pozícia je určená iba na uľahčenie usadzovania dieťaťa. Táto pozícia sa nesmie používať počas jazdy.



Nastavenie pásu

- Ak chcete pás uvoľniť, stlačte jednou rukou tlačidlo prestavenia pásu v sedacej časti. Druhou rukou držte zámok pásu a opatrne uvoľnite pripevnené pásy.
- Zatiahnite za prednú nastavovaciu sponu, aby ste pásy napli. Dbajte na to, aby sa remene nepretočili.



Otvorenie/zatvorenie pásu

- Ak chcete pás odblokovať, stlačte tlačidlo zámku pásu, vytiahnite jazýčky spony a rozpojte ich.
- Ak chcete pás zablokovat', spojte najprv obidva jazýčky spony a spolu ich zasuňte do zámku pásu.

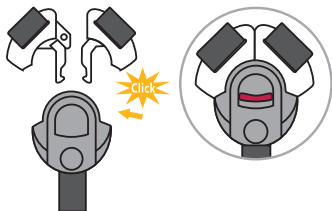

Podhlavník a komfortná vložka

- Podhlavník a komfortná vložka sú určené pre bábätká s výškou 40 – 75 cm.
- Odstráňte obe vložky, len čo vaše dieťa prekročí špecifikovanú výšku.

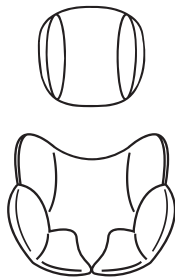

Nastavenie opierky hlavy

- Uvoľnite pás a potiahnite páku na nastavenie opierky hlavy na zadnej strane detskej autosedačky. Posúvajte opierku hlavy, pokiaľ nezapadne v správnej výške.
- Dbajte na to, aby ramenné pásy viedli z detskej autosedačky tesne ponad plecia dieťaťa.
- Pustite páku a presvedčte sa, že opierka hlavy je zapadnutá.

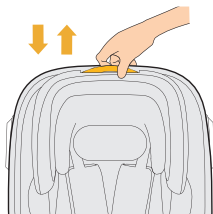

RotationControl

- Tlačidlo RotationControl slúži ako kontrolná pomôcka a má zabrániť predčasnému používaniu detskej autosedačky s orientáciou dopredu.
- Na tlačidlo RotationControl (na spodnej strane detskej autosedačky) uveďte, či je vaše dieťa mladšie alebo staršie ako 15 mesiacov.
- Ak je mladšie ako 15 mesiacov, detskú autosedačku môžete otočiť výlučne do pozície orientovanej dozadu, ako aj bočnej pozície. Pozícia s orientáciou dopredu je zablokovaná a nie je možné použiť ju pre deti mladšie ako 15 mesiacov. Ak chcete môcť aktivovať tlačidlo pre deti mladšie ako 15 mesiacov, musíte najskôr detskú autosedačku otočiť do polohy orientovanej smerom dozadu.
- Ak je dieťa staršie ako 15 mesiacov a vyššie ako 76 cm, je možné použiť detskú autosedačku aj v pozícii orientovanej dopredu. Urobte to prepnutím tlačidla RotationControl.
- Odporúčame používať detskú autosedačku s orientáciou dozadu podľa možnosti čo najdlhšie, minimálne však do veku 15 mesiacov a výšky minimálne 76 cm.

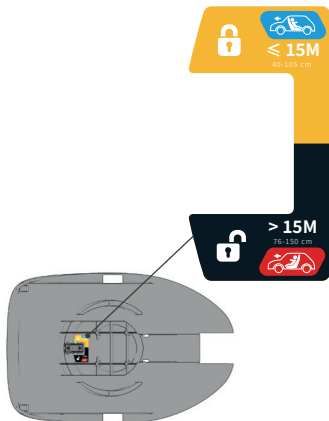

Názorný obrázok
Spodná strana detskej sedačky

Oporná noha pre výškovú kategóriu 40 – 105 cm

- Vyklopte opornú nohu spod detskej autosedačky. Pre deti do výšky 105 cm sa smie detská autosedačka používať výlučne s vyklopenou opornou nohou Isofix spolu s konektormi Isofix.
- Potiahnite tlačidlo na prestavenie výšky opornej nohy nahor a vysuňte teleskopickú opornú nohu. Dbajte na to, aby úplne doliehala v nožnom priestore vášho osobného vozidla.
- Dbajte na to, aby indikátor na opornej nohe ukazoval zelenú farbu.



Konektory Isofix

- Zasuňte zasúvacie pomôcky cez štrbinu medzi opierkou chrbta a sedadlom v čalúnení autosedačky do držiakov Isofix.
- Plochá strana zasúvacích pomôcok pritom musí ukazovať nadol. Tento krok nie je potrebný, ak vozidlo disponuje fixne nainštalovanými zasúvacími pomôckami.
- Stlačte oba postranné gombíky príchytiek Isofix, aby ste príchytky Isofix vysunuli v dĺžke.
- Konektory Isofix zasuňte do zasúvacích pomôcok, pričom musíte počuť, že zaklapli.
- Posuňte detskú autosedačku pevne na chrbtovú opierku sedadla auta. Venujte pozornosť tomu, aby sa oba indikátory Isofix prepli na zelenú farbu.

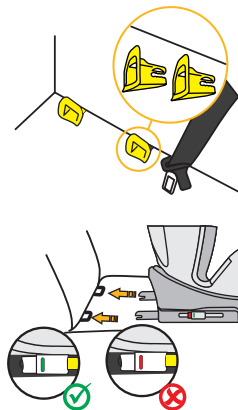

MONTÁŽ DETSKEJ AUTOSEDAČKY

1) Výšková kategória 40 – 105 cm, max 18 kg, s orientáciou dozadu



1. Nastavte detskú autosedačku do maximálnej pozície ležania a otočte ju tak, aby pri orientácii dozadu ukazovala na pozíciu sedenia R.
2. Na tlačidlo RotationControl nastavte vek dieťaťa.
3. Stlačte oba postranné gombíky príchytiek Isofix, aby ste príchytky Isofix vysunuli v dĺžke.
4. Vyklopte opornú nohu podľa predchádzajúceho opisu.
5. Ved'te konektory Isofix k držiakom Isofix na sedadle osobného vozidla a zaklapnite ich.
6. Posuňte detskú autosedačku pevne na chrbtovú opierku sedadla auta. Dbajte na to, aby oba indikátory Isofix ukazovali zelenú farbu.
7. Nastavte výšku opornej nohy a dbajte na to, aby úplne doliehala v nožnom priestore vášho osobného vozidla.
8. Dbajte na to, aby sa indikátor na opornej nohe prepol na zelenú farbu.
9. Pre pohodlné usadenie dieťaťa otočte detskú autosedačku smerom k dverám auta.
10. Povoľte sponu pásu detskej autosedačky a pásy položte na vonkajšiu stranu sedačky.
11. Posad'te dieťa do detskej autosedačky.
12. Nastavte výšku opierky hlavy podľa predchádzajúceho opisu.
13. Opäť zatvorte sponu pásu. Mali by ste pritom počuť, že zaklapla.
14. Zatiahnite za prednú nastavovaciu sponu, aby ste pásy napli.
15. Dbajte na to, aby sa remene nepretočili.
16. Sedačku otočte do pozície orientovanej dozadu. Skontrolujte, či detská autosedačka v tejto pozícii zaklapla.

MONTÁŽ DETSKEJ AUTOSEDAČKY

2) Výšková kategória 76 – 105 cm, min. 15 mesiacov, max. 18 kg, orientácia dopredu

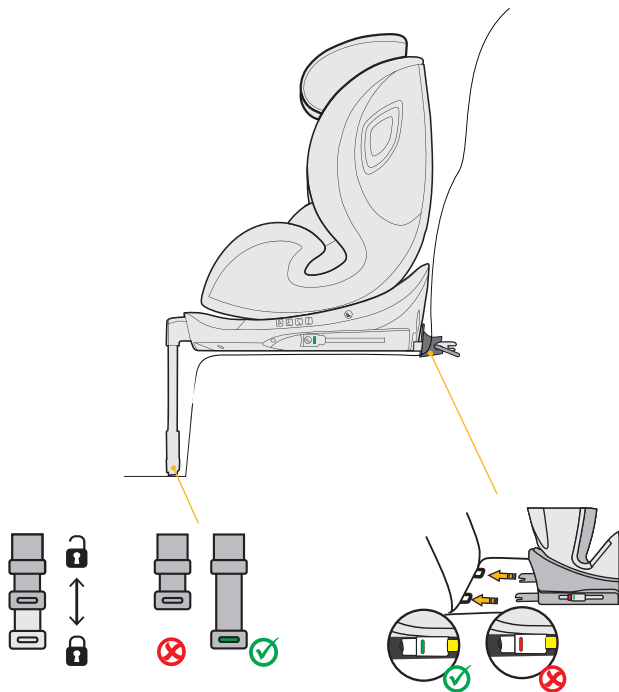

DÔLEŽITÉ: NEPOUŽÍVAJTE DETSKÚ AUTOSEDAČKU V SMERE JAZDY, POKIAĽ VEK DIEŤAŤA NEPREKROČIL 15 MESAČOV.

1. Na tlačidlo RotationControl nastavte vek dieťaťa.
2. Stlačte oba postranné gombíky príchytiek Isofix, aby ste príchytky Isofix vysunuli v dĺžke.
3. Vyklopte opornú nohu podľa predchádzajúceho opisu.
4. Ved'te konektory Isofix k držiakom Isofix na sedadle osobného vozidla a zaklapnite ich.
5. Posuňte detskú autosedačku pevne na chrbtovú opierku sedadla auta. Venujte pozornosť tomu, aby sa oba indikátory Isofix prepli na zelenú farbu.
6. Nastavte výšku opornej nohy a dbajte na to, aby úplne doliehala v nožnom priestore vášho osobného vozidla.
7. Dbajte na to, aby indikátor na opornej nohe ukazoval zelenú farbu.
8. Detská autosedačka disponuje v smere jazdy štyrmi nastaviteľnými pozíciami sedačky.
9. Pre pohodlné usadenie dieťaťa otočte detskú autosedačku smerom k dverám auta.
10. Povoľte sponu pásu detskej autosedačky a pásy položte na vonkajšiu stranu sedačky.
11. Posad'te dieťa do detskej autosedačky.
12. Nastavte výšku opierky hlavy podľa predchádzajúceho opisu.
13. Opäť zatvorte sponu pásu. Mali by ste pritom počuť, že zaklapla.
14. Zatiahnite za prednú nastavovaciu sponu, aby ste pásy napli. Dbajte na to, aby sa remene nepretočili.
15. Sedačku otočte do pozície orientovanej smerom dopredu. Skontrolujte, či detská autosedačka v tejto pozícii zaklapla.

ČISTENIE

Aby ste zabezpečili čo najdlhšiu dobu používania detskej autosedačky, nepoužívajte na jej čistenie rozpúšťadlá, abrazívne ani agresívne čistiace prostriedky. Po každom praní skontrolujte stav látky a švov. Pri praní látky sa musíte dôsledne riadiť pokynmi na etikete (pozri na spodnej strane).



Perte pri 30 °C,
šetrný program



NE-
žehliť



NE-
bieliť



NE-
čistiť chemicky



Sušte v bubnovej sušič-
ke pri nízkej teplote

ÚDRŽBA

Pravidelne kontrolujte stav výrobku v súvislosti s možným poškodením. V prípade poškodenia sa detská autosedačka už nesmie používať a musí sa uschovať mimo dosahu detí.

V prípade otázok a problémov sa, prosím, obráťte na
Zákaznícky servis spoločnosti Osann na čísle +49 (0)7731 970077.

www.osann.de

Osann GmbH
Gewerbestr. 22
D-78244 Gottmadingen

Tel.: +49(0)7731 970077
Fax: +49(0)7731 970055

E-Mail: info@osann.de

