

POWERED BY

ASTROPET

Jupiter Series

Smart Cat Toilet Smarte Katzentoilette

EN User Manual

DE Benutzerhandbuch

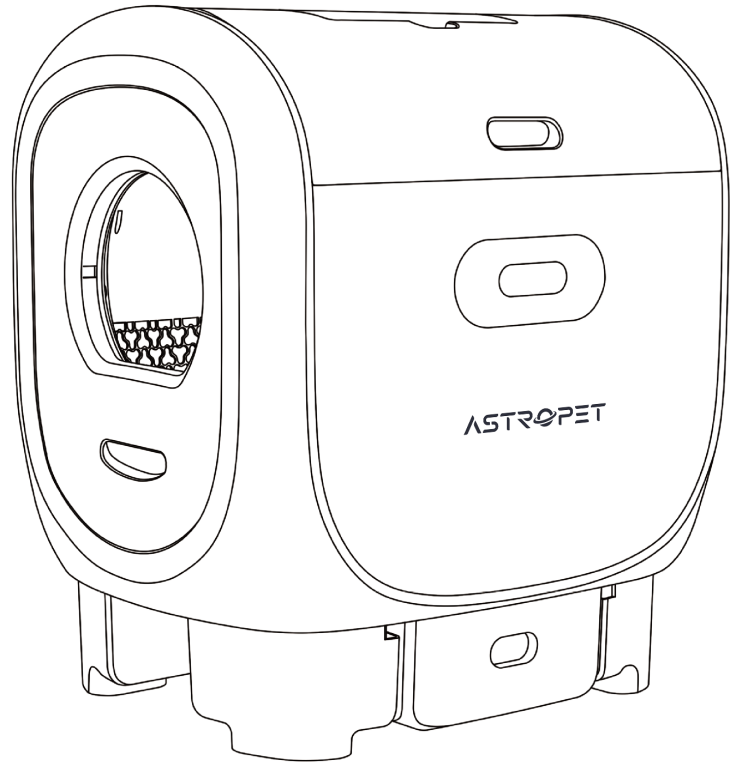

Thank you for purchasing AstroPet product.
Before using this product, please read the user manual carefully. Please
keep the user manual properly for future reference.

Vielen Dank, dass du dich für ein Produkt von AstroPet entschieden hast.
Bitte lies vor der Verwendung dieses Produkts die Bedienungsanleitung
sorgfältig durch. Bewahre die Bedienungsanleitung für zukünftige
Nachschlagezwecke gut auf.

CONTENTS **EN**

- Before you start
- Safety Precautions & Guidelines
- Packing List
- Product Information
- Cleaning Guidelines
- Control Panel
- Power and Unlocking
- Cat Litter Selection
- Manual Cleaning
- Adding Cat Litter and Reset
- Emptying Cat Litter
- Disinfecting and Deodorizing
- Warranty Card

INHALT **DE**

- Bevor du beginnst
- Sicherheitsvorkehrungen und Richtlinien
- Packliste
- Produktinformationen
- Reinigungsrichtlinien
- Bedienfeld
- Stromversorgung und Entsperren
- Auswahl des Katzenstreu
- Manuelle Reinigung
- Katzenstreu nachfüllen und zurücksetzen
- Entleeren des Katzenstreu
- Desinfizieren und Geruchsneutralisierung
- Garantiekarte

Before you start

Dear Valued Customer,

Thank you for choosing the AstroPet Jupiter Smart Cat Toilet. Prior to its use, we kindly ask you to thoroughly review the accompanying user manual. We appreciate your understanding and cooperation. Wishing you utmost satisfaction and a joyful living experience with our product!

Before using this device, please read this manual, along with all instructions and warning notices on the device, in detail. Keep these documents carefully for future reference. We are not liable for any product malfunctions resulting from non-compliance or unauthorized modifications, nor for any injuries to your pet that may occur. Always observe basic precautions when using the product. By using this product, you acknowledge that you have carefully read and accepted the following safety instructions.

To enhance the product experience, we regularly optimize the product. Therefore, the actual product may differ from the manual. In case of discrepancies, please refer to the latest version of the electronic manual. The right to interpret and modify this manual belongs to our company.

Notice

The following instructions apply to this device, including all tools and accessories, as well as any required power sources and power supply units.

Safety Precautions & Guidelines

Operational Guidelines:

- This product can only be operated in accordance with the guidelines in this manual. Any operation not specified in this manual may cause abnormalities in the device.
- Non-professionals are strictly prohibited from repairing, modifying, or disassembling this equipment. Any unauthorized repairs or modifications will void all warranty and service rights. If manual maintenance is required, operate under the guidance of a professional.
- Use only the original adapter and power cord to avoid damage to the device or safety hazards.
- If the power cord or plug is damaged, stop using the device immediately and contact customer service for a replacement.

Age and Weight Restrictions:

- Pets younger than 3 months or weighing less than 1 kg are not allowed to use this device.
- Children under 8 years old are not allowed to operate this device, and children over 8 years old should use it under adult supervision.

Environmental Considerations:

- This device is for indoor use only. Do not place it in direct sunlight, near fire sources, or in high-temperature or humid environments.
- When you are away from home for a long time, ensure there is enough litter left in the bucket and that the drawer is cleaned.

Electrical Safety:

- This product operates on low voltage, but damage to the wire, such as pets chewing on it, may still cause leakage.
- Ensure the power cord is properly positioned to prevent it from being stepped on, tangled, or crushed. Do not bend or twist the power cord to prevent damage.
- If the product is not used for a long time, disconnect the power cord.
- Do not touch the plug or switch with wet hands to prevent electric shock.
- Observe basic electrical safety practices when using this product.

Handling and Placement:

- Always keep this device horizontal and avoid tilting it to prevent litter leakage, inaccurate weighing, or abnormal functioning.
- There is a weight sensor at the bottom of this equipment. Lift and place the equipment gently; do not drag or move it.
- Do not immerse or soak the bottom of this device in water. When cleaning, use only a soft cloth moistened with water or a wet paper towel. Do not use abrasives or other organic or corrosive solvents.

Safety Precautions & Guidelines

Cat Adaptation and Behavior:

- Allow your cat to adapt to the device on its own. Do not force your cat to enter the device to avoid resistance.
- Do not use the device in situations that restrict the cat's freedom (e.g., do not use the product while the cat is wearing anything).

Litter and Maintenance:

- It is recommended to use firmly clumping cat litter. Litter that does not clump well may leave a sticky residue at the bottom.

Device Components:

- The main body of this equipment contains precision electronic components and a transmission mechanism. Do not soak or rinse the main body directly.
- The transparent skylight on the machine's upper cover is for light transmission only. Do not disassemble or modify it without authorization. We will not be responsible for any consequences caused by damage to the structure of the transparent skylight on the upper cover. It is strictly forbidden to use the machine with the upper cover removed.
- The Jupiter series smart cat toilet is a large item. To better enjoy after-sales service, keep the outer packaging for at least 7 days until you are satisfied with the product.

Customer Support:

- For any problems during use, contact after-sales customer service promptly.

Recommendations for Use:

- The automatic cat litter box is suitable for all types of cat litter. To ensure the best experience, it is recommended to use [Bentonite Litter], [Crushed Tofu Litter], or [Striped Tofu Litter] with a diameter of 1.5mm or less.
- Use approximately 2.5-3.75 kg of tofu cat litter and 5-7.5 kg of bentonite cat litter to cover the edge of the non-stick soft rubber bottom. Too much litter can cause overflow, while too little can cause sticking to the bottom.
- When adding cat litter, you can start the Intelligent Litter Adding function. The machine will beep when the appropriate amount is added, or you can manually add litter until the soft gel is covered for optimal performance.
- The Jupiter Series can be used for up to 15 days without cleaning. For normal use, it is recommended to clean the litter box every 2-3 days.
- If the machine occasionally displays an error, unplug the power supply for 7 seconds, then reconnect and restart the machine to perform a system reset which should resolve the issue.

Packing List

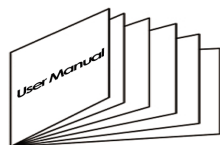
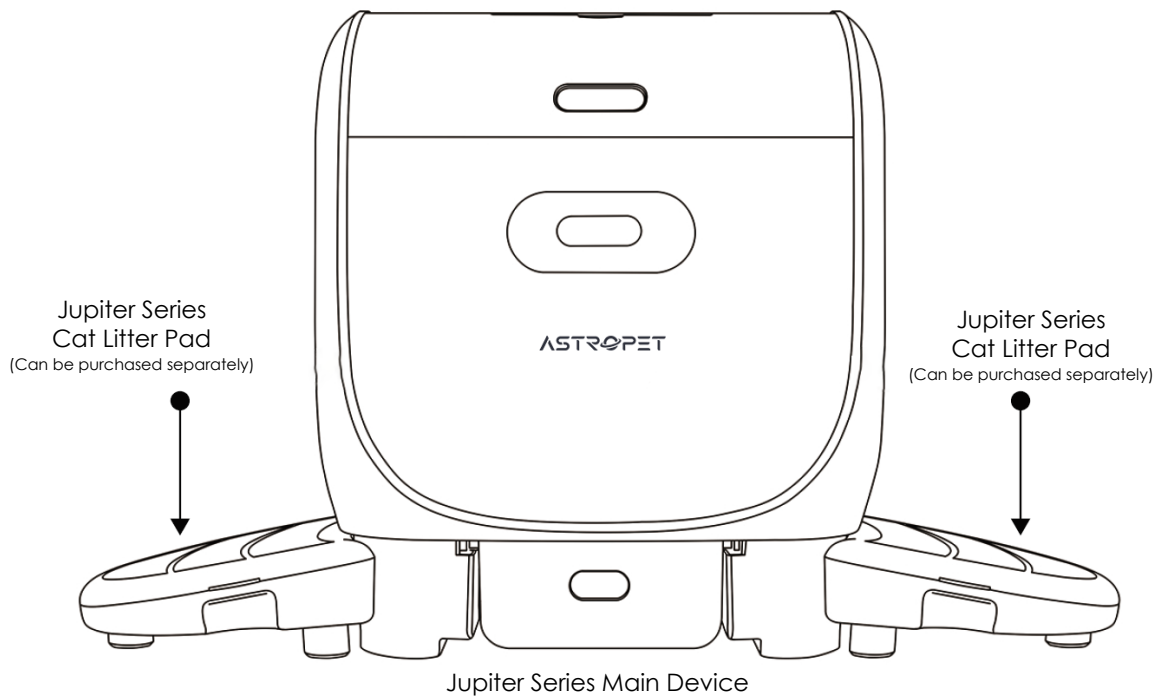

User Manual

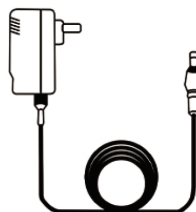

Power Cable

Product Information

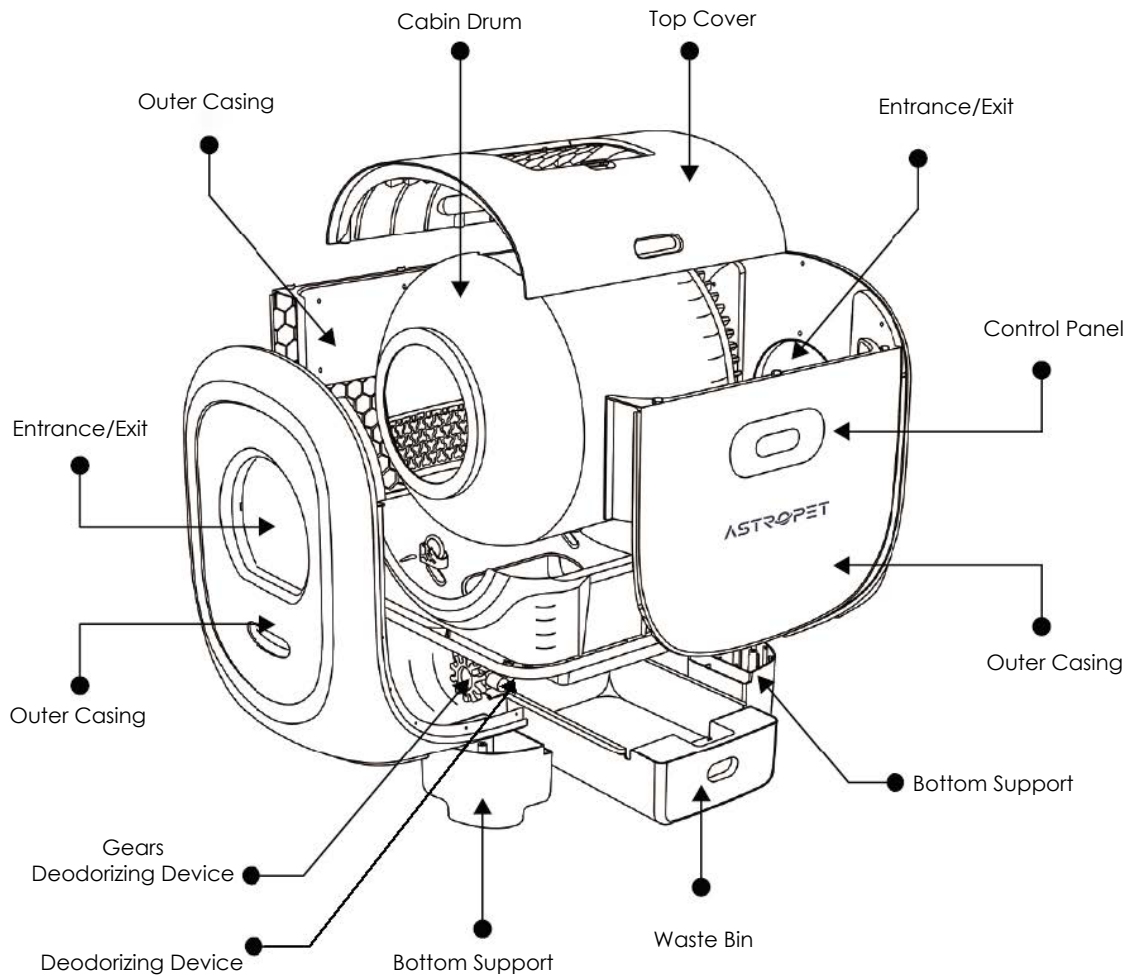

Cleaning Guidelines

Please strictly follow the instructions below and **DO NOT** wash the main device! Unplug the power cord to ensure the litter box is powered off before cleaning.

1. Remove the cat litter mat.
2. Remove the top cover.
3. Remove the cabin drum.
4. Pull out the waste bin.

The bottom support can be selectively cleaned.

Follow these steps carefully to ensure proper maintenance and cleaning of the litter box.

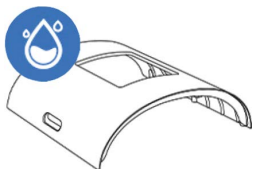

Top Cover
(Washable)

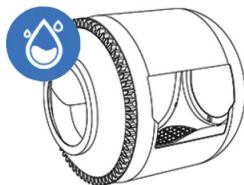

Cabin Drum
(Washable)

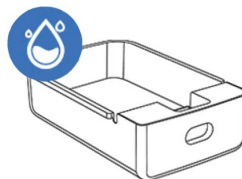

Waste Bin
(Washable)

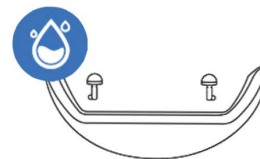

Litter Baffle
(Washable)

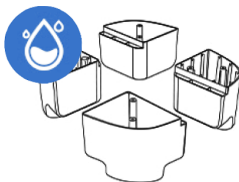

Bottom Support
(Washable)

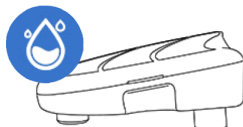

Cat Litter Mat
(Washable)



**Main Device
(Non-Washable)**

Direct washing of the main device is prohibited as there are circuit devices inside the body. Instead, wipe with a damp paper towel or rag, or use a neutral cleaning solution.

**Avoid using cleaning solutions that contain alcohol or chemicals!
Do not wash any components in the dishwasher!**

Control Panel

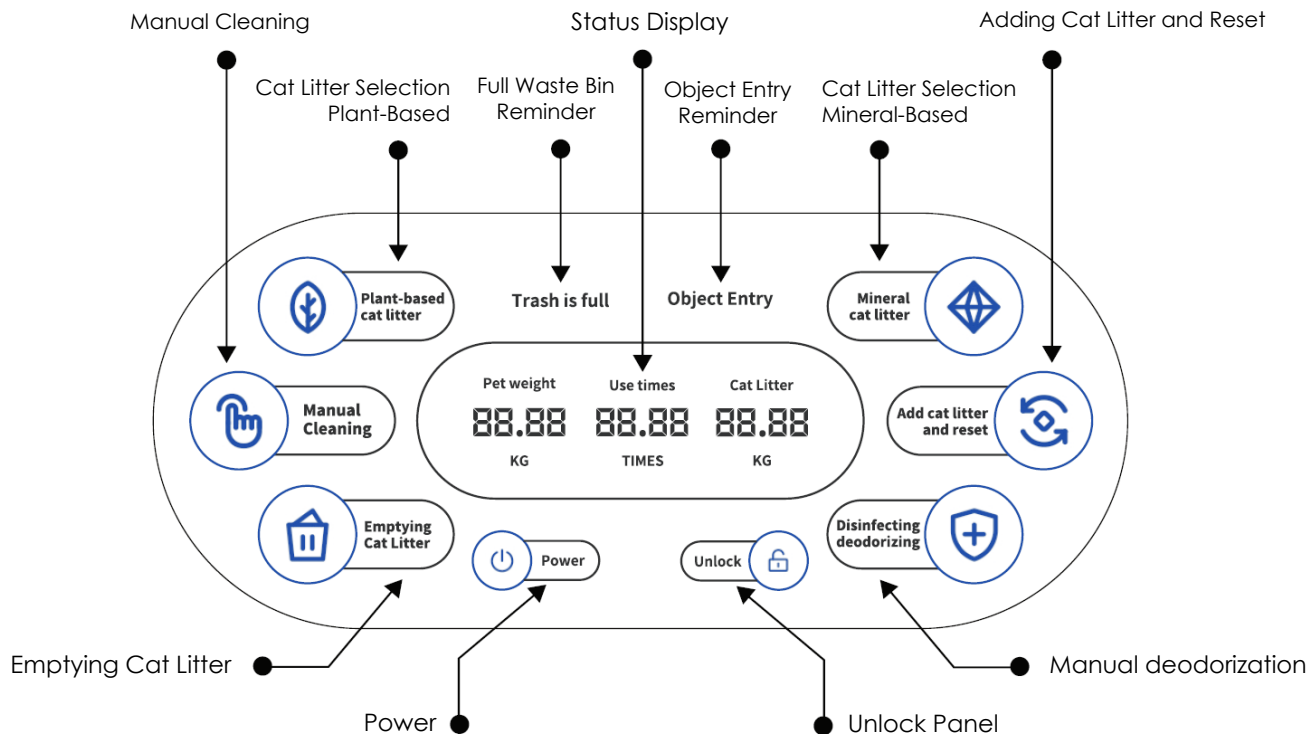

The circular buttons with illustrations are touch zones. The accompanying text is for function descriptions and does not have any operational functions.

	Plant-based cat litter	Full plant-based litter weight: 3750 g		Mineral-based cat litter	Full mineral-based litter weight: 7500 g
	Manual Cleaning	The machine automatically cleans after clicking		Add cat litter and reset	Click to reset after replacing cat litter
	Emptying Cat Litter	When clicked, the machine will empty the cabin drum of all cat litter		Disinfecting deodorizing	Click to sanitize and deodorize
	Power	Long press to turn on/off		Unlock	Long press to unlock the control panel

Power and Unlocking

Power Switch:

Located on the side control panel of the machine, the "Power" button serves as the main switch for turning the entire litter box on and off.

Starting the Machine:

The machine will start automatically when it is connected to power supply. This feature is designed for automation, ensuring that the litter box remains in working condition without requiring additional operations.

Turning Off the Machine:

To turn off the machine, press and hold the power switch button for 3 seconds. This long press operation is intended to prevent accidental shutdowns.

Unlock:

If the device has not been operated for an extended period, the system will automatically enter a locked state, during which the device will not respond to any manual operations.

To unlock the device, press and hold the unlock button for 3 seconds until the screen indicates a successful unlock. This will cancel the locked status and allow the device to resume normal manual operation.

Cat Litter Selection

Before using the product, ensure you select the correct type of litter to meet both your and your pet's needs.

Cat Litter Specifications:

Jupiter Series's roller and litter baffle are compatible with 99% of the clumping litter types available on the market. Common cat litters are usually categorized into plant-based and mineral-based.

Plant-Based Cat Litter: Includes tofu cat litter or mixed cat litter based on tofu cat litter (such as wood shavings litter and millet litter).

Mineral-Based Cat Litter: Includes crushed ore cat litter, bentonite cat litter, and other small particle cat litters.

These two types of cat litter differ in particle size and density, so select accordingly based on the litter type.

Plant Cat Litter: Lighter particles with moderate density; full litter weight is 3750 grams.

Mineral Cat Litter: Heavier particles with higher density; full litter weight is 7500 grams.

Choosing the Right Cat Litter:

Before using the product, confirm the type of litter you are using and select the appropriate option on the control panel. This ensures the Jupiter Series operates correctly according to the characteristics of the selected litter.

Avoiding Waste:

Choose the appropriate type of cat litter according to your pet's needs and the environment in which it is used to fully utilize cat litter resources.

Clean the litter box regularly to ensure the new litter can fully utilize its adsorption and odor control effects.

Manual Cleaning

To initiate manual cleaning, press the "Manual Cleaning" button on the control panel. The machine will then start the cleaning operation.

1. **Security Mechanism:**

- Infrared Sensors: Equipped with 10 infrared sensors to detect the cat's position from all directions.
- Weight Sensors: Includes 4 weight sensors to detect if a cat is inside the machine.
- Physical Free Entry and Exit Design: Ensures cats can safely enter and exit the machine at any time.

2. **Tips for Safe Operation:**

- During the manual cleaning process, if the machine detects that a cat needs to enter, it will immediately stop working to ensure the cat's safety.
- If the machine becomes abnormal or stops working during the cleaning process, power off the machine immediately and discontinue use. Contact after-sales service for assistance.

With these advanced safety designs, our Jupiter Series smart cat toilet provide comprehensive protection for your cat, allowing you to use the product with peace of mind during the manual cleaning process.

Adding Cat Litter and Reset

To ensure that the Smart Litter Box operates properly after adding litter, perform the following litter reset operation.

Procedure:

- Locate the "Add Cat Litter and Reset" button on the control panel.
- Click the "Add Cat Litter and Reset" button and ensure your pet is not nearby.

Notes on Executing "Add Cat Litter and Reset":

- Pet Safety: When performing the "Add Cat Litter and Reset" function, ensure that pets cannot enter the machine. Check that there are no pets in the vicinity of the machine and keep them away to avoid any abnormal conditions.

Emptying Cat Litter Do's and Don'ts:

- Ensure the waste bin is empty before emptying the litter to facilitate changing the litter bag and discarding the old litter.

Cat Litter Additions:

- Empty the litter and wait for the roller to notch face up before pouring in the new litter.
- After pouring in the new litter, execute "Add Cat Litter and Reset" and wait for the machine to smooth out the litter and return to standby mode.

Anomaly:

- If any abnormality occurs during the emptying of the cat litter, disconnect the power immediately, stop using the machine, and contact after-sales service for assistance.

By following these steps, you can ensure that the Smart Litter Box operates efficiently and safely after adding new litter.

Emptying Cat Litter

To ensure the proper operation of the Smart Litter Box, please follow these instructions.

1. Procedure:

- Locate the "Emptying Cat Litter" button on the control panel.
- Click the "Emptying Cat Litter" button, ensuring that your pet is not nearby.

2. Notes on Executing the "Emptying Cat Litter" Operation:

- Pet Safety: Ensure that pets cannot enter the interior of the machine during the "Emptying Cat Litter" operation. Check for pets around the machine before performing the operation and keep them away to avoid any abnormal conditions.
- Emptying Cat Litter Do's and Don'ts:
 - Ensure the cat fecal drawer is empty before emptying the litter to facilitate changing the litter bag and discarding the old litter.
- Adding Cat Litter:
 - Empty the litter and wait for the roller to notch face up before pouring in the new litter.
 - After pouring in the new litter, execute "Add Cat Litter and Reset" and wait for the machine to smooth out the litter and return to standby mode.
- Anomaly:
 - If any abnormality occurs during the "Emptying Cat Litter" operation, disconnect the power immediately, stop using the machine, and contact after-sales service for assistance.

3. "Add Litter and Reset" and "Empty Litter" Linkage Function Description:

- By utilizing the "Add Cat Litter and Reset" and "Emptying Cat Litter" functions, you can use the Smart Litter Box more efficiently.
- Summary: First, execute "Emptying Cat Litter," then pour in new litter, and finally execute "Add Cat Litter and Reset."

By following these steps, you can ensure the Jupiter Series operates smoothly and efficiently, providing a better experience for both you and your pet.

Disinfecting and Deodorizing

The Smart Litter Box is equipped with a range of advanced cleaning and deodorizing technologies to ensure that your pet and home environment remain fresh and hygienic.

High Concentration of Negative Ions:

The cat litter box features an anion generator that releases a high concentration of negative ions. This effectively purifies the air and prevents the spread of dust and odors.

Negative ions can be released when the cat uses the litter box or automatically according to a set timer, providing the cat with a negative ion SPA experience. This creates a fresh and comfortable environment.

UVC Germicidal Technology:

The cat litter box is equipped with UVC UV irradiation device to sanitize the waste bin. During the cleaning process, UVC UV irradiation is activated for an extended period to ensure effective sterilization in the waste bin, enhancing the overall hygiene level. By incorporating these advanced technologies, the Jupiter Series smart cat toilet ensures a clean, odor-free environment for both your pet and your home.

Warranty Card

Dear customers, thank you for purchasing this product, please read the following warranty terms carefully before using this product:

- 1 The warranty period is two years, starting from the date of purchase (based on valid purchase records). We provide free maintenance for any quality problem within this duration.
- 2 The following conditions are not covered by the warranty:
 - Any malfunction or defect caused by improper conditions of use of environment;
 - Any fault or defect caused by improper installation, misuse, unauthorized maintenance, force majeure events, or other external reasons;
 - Any fault or defect caused by use of non-original fittings or accessories;
 - The product has exceeded the warranty period;
 - Other failures or damages caused by none of product design, technology, manufacturing process or quality problems;
 - Normal fading, wear and tear or consumption during the use of the product;
 - Not able to provide valid purchase certificate.
- 3 Please contact Customer Service within a proper time to confirm warranty service situation.
- 4 If the returned product does not meet the valid warranty terms, we will charge you for the corresponding maintenance costs.
- 5 Please fill in the after-sales information feedback form and send it together with the returned product.

Feedback

Customer Name:
Your Phone Number:
Your E-Mail:
Your Address:

Product Model:
Date Of Purchase:
Where You Purchase:
Fault Feedback:

AstroPet

is a brand dedicated to transforming the pet care experience through innovative technology. We are on a mission to bridge the distance between pets and their owners by combining smart technology with intuitive monitoring.

Driven by our values of innovation and excellence, we aim to provide pet owners with a closer connection and a focus on the health and well-being of their pets. Through data- driven insights, our products strengthen the unique bond between pets and their owners.

AstroPet is not only a leading provider of smart pet technology but is also backed by unrivaled customer support. We are committed to revolutionizing pet care through technology and providing high-quality, user-friendly solutions.

We focus on integrating advanced technology into the daily care of pets to create a connected and lifestyle-oriented experience. We care about the well-being of pets and make it easy for owners to understand and connect with their pets even when they are away from home.

We stand out with a high-end and user-friendly image that truly cares about the health and well-being of pets, providing outstanding support and service to a technically passionate community of pet lovers.

The logo for AstroPet, featuring the word "ASTROPET" in a bold, sans-serif font. The letter "O" is stylized with a blue swoosh that curves around it from the bottom left to the top right.

Bevor du beginnst

Liebe Kundin, lieber Kunde,

Vielen Dank, dass du dich für die AstroPet Jupiter Smarte Katzentoilette entschieden hast. Vor der Benutzung bitten wir dich, das beiliegende Benutzerhandbuch gründlich zu lesen. Wir danken dir für dein Verständnis und deine Kooperation. Wir wünschen dir maximale Zufriedenheit und ein freudiges Nutzungserlebnis mit unserem Produkt!

Bevor du dieses Gerät benutzt, lies bitte dieses Handbuch sowie alle Anweisungen und Warnhinweise am Gerät im Detail. Bewahre diese Dokumente sorgfältig für zukünftige Nachschlagezwecke auf. Wir haften nicht für Produktfehler, die durch Nichteinhaltung oder unautorisierte Änderungen entstehen, noch für Verletzungen, die deinem Haustier dadurch entstehen könnten. Beachte stets die grundlegenden Vorsichtsmaßnahmen bei der Verwendung des Produkts. Durch die Nutzung dieses Produkts bestätigst du, dass du die folgenden Sicherheitshinweise sorgfältig gelesen und akzeptiert hast.

Um das Produkterlebnis zu verbessern, optimieren wir das Produkt regelmäßig. Daher kann das tatsächliche Produkt von der Anleitung abweichen. Im Falle von Abweichungen ziehe bitte die neueste Version des elektronischen Handbuchs zu Rate. Das Recht zur Interpretation und Änderung dieses Handbuchs liegt bei unserem Unternehmen.

Hinweis

Die folgenden Anweisungen gelten für dieses Gerät, einschließlich aller Werkzeuge und Zubehörteile sowie aller erforderlichen Stromquellen und Netzteile.

Sicherheitsvorkehrungen und Richtlinien

Betriebliche Orientierungshilfen:

- Dieses Produkt darf nur gemäß den Richtlinien in diesem Handbuch betrieben werden. Jede in diesem Handbuch nicht angegebene Bedienung kann zu Fehlfunktionen des Geräts führen.
- Nichtfachleuten ist es strikt untersagt, dieses Gerät zu reparieren, zu modifizieren oder zu demontieren. Jegliche unbefugten Reparaturen oder Änderungen führen zum Verlust aller Garantie- und Serviceansprüche.
- Wenn eine manuelle Wartung erforderlich ist, sollte diese unter Anleitung eines Fachmanns erfolgen.
- Verwende nur das originale Netzteil und Netzkabel, um Schäden am Gerät oder Sicherheitsrisiken zu vermeiden.
- Wenn das Netzkabel oder der Stecker beschädigt ist, stelle die Verwendung des Geräts sofort ein und kontaktiere den Kundenservice für einen Ersatz.

Alters- und Gewichtseinschränkungen für Haustiere:

- Haustiere, die jünger als 3 Monate sind oder weniger als 1 kg wiegen, dürfen dieses Gerät nicht benutzen.
- Kinder unter 8 Jahren dürfen dieses Gerät nicht bedienen, und Kinder über 8 Jahre sollten es nur unter Aufsicht von Erwachsenen verwenden.

Umweltaspekte:

- Dieses Gerät ist nur für den Gebrauch in Innenräumen vorgesehen.
- Setze es nicht direktem Sonnenlicht, Feuerquellen oder hohen Temperaturen bzw. feuchten Umgebungen aus.
- Wenn du für längere Zeit nicht zu Hause bist, stelle sicher, dass ausreichend Streu im Behälter vorhanden ist und die Schublade gereinigt ist.

Elektrische Sicherheit:

- Dieses Produkt arbeitet mit Niederspannung, aber Schäden am Kabel, wie z.B. durch das Kauen von Haustieren, können dennoch zu Leckagen führen.
- Stelle sicher, dass das Netzkabel richtig positioniert ist, um zu verhindern, dass es betreten, verheddert oder gequetscht wird. Biege oder verdrehe das Netzkabel nicht, um Schäden zu vermeiden.
- Wenn das Produkt längere Zeit nicht verwendet wird, trenne das Netzkabel. Berühre den Stecker oder Schalter nicht mit nassen Händen, um einen elektrischen Schlag zu vermeiden.
- Beachte grundlegende elektrische Sicherheitspraktiken bei der Verwendung dieses Produkts.

Bedienung und Platzierung:

- Halte dieses Gerät immer horizontal und vermeide Schräglagen, um Streu-Leckagen, ungenaues Wiegen oder abnormale Funktionsweisen zu verhindern.
- Am Boden dieses Geräts befindet sich ein Gewichtssensor. Hebe und platziere das Gerät vorsichtig; ziehe oder bewege es nicht. Tauche den Boden dieses Geräts nicht in Wasser und lass ihn nicht einweichen.
- Verwende zur Reinigung nur ein weiches Tuch, das mit Wasser angefeuchtet ist, oder ein nasses Papiertuch. Verwende keine Schleifmittel oder andere organische oder ätzende Lösungsmittel.

Sicherheitsvorkehrungen und Richtlinien

Adaptation und Reaktion von Katzen:

- Lass deine Katze sich selbstständig an das Gerät gewöhnen. Zwinge deine Katze nicht, das Gerät zu betreten, um Widerstand zu vermeiden.
- Verwende das Gerät nicht in Situationen, die die Freiheit der Katze einschränken (z.B. benutze das Produkt nicht, während die Katze etwas trägt).

Streu und Wartung:

- Es wird empfohlen, fest klumpendes Katzenstreu zu verwenden. Streu, das nicht gut klumpt, kann am Boden klebrige Rückstände hinterlassen.

Gerätekomponenten:

- Das Hauptgehäuse dieses Geräts enthält präzise elektronische Komponenten und einen Antriebsmechanismus. Tauche oder spüle das Hauptgehäuse nicht direkt.
- Das transparente Oberlicht auf der oberen Abdeckung der Maschine dient nur der Lichtübertragung. Baue es nicht ohne Genehmigung auseinander oder modifiziere es. Wir übernehmen keine Verantwortung für Konsequenzen, die durch Schäden an der Struktur des transparenten Oberlichts auf der oberen Abdeckung entstehen. Es ist strikt verboten, die Maschine ohne die obere Abdeckung zu verwenden.
- Die Jupiter Serie Smarte Katzenttoilette ist ein großes Gerät. Um den After-Sales-Service besser nutzen zu können, bewahre die Außenverpackung mindestens 7 Tage lang auf, bis du mit dem Produkt zufrieden bist.

Kundendienst:

- Bei Problemen während der Nutzung wende dich umgehend an den Kundendienst.

Empfehlungen zur Nutzung:

- Die Jupiter Katzenttoilette ist für alle Arten von Klumpende Katzenstreu geeignet. Um das beste Nutzungserlebnis zu gewährleisten, wird empfohlen, Bentonitstreu, zerkleinerte Tofustreu oder gestreifte Tofustreu mit einem Durchmesser von 1,5 mm oder weniger zu verwenden.
- Verwende etwa 2,5-3,75 kg Tofustreu und 5-7,5 kg Bentonitstreu, um den Rand des antihaftbeschichteten weichen Gummibodens zu bedecken. Zu viel Streu kann zu Überlauf führen, während zu wenig Streu am Boden haften bleiben kann.
- Beim Hinzufügen von Katzenstreu kannst du die Funktion "Intelligentes Streu-Hinzufügen" starten. Die Maschine wird einen Signalton abgeben, wenn die richtige Menge hinzugefügt wurde, oder du kannst manuell Streu hinzufügen, bis das weiche Gel optimal bedeckt ist.
- Die Jupiter-Serie kann bis zu 15 Tage ohne Reinigung verwendet werden. Für den normalen Gebrauch wird empfohlen, die Katzenttoilette alle 2-3 Tage zu reinigen.
- Sollte die Maschine gelegentlich einen Fehler anzeigen, trenne die Stromversorgung für 7 Sekunden, schließe sie dann wieder an und starte die Maschine neu, um einen System-Reset durchzuführen. Dies sollte das Problem beheben.

Packliste

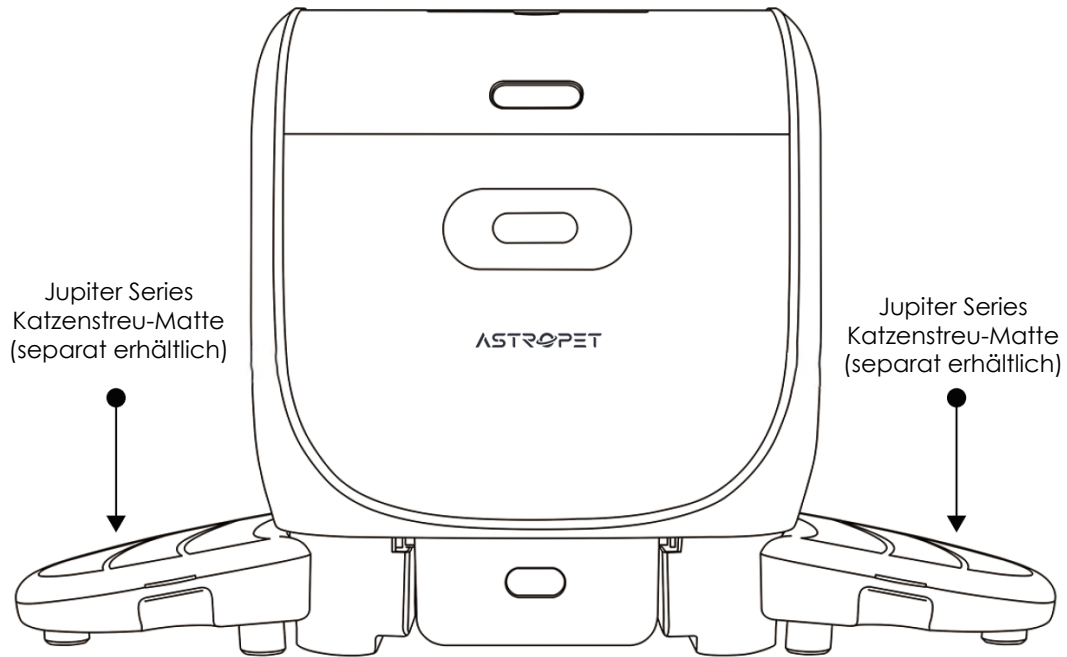

Jupiter Series Hauptgerät

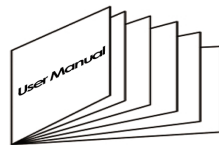

Benutzerhandbuch

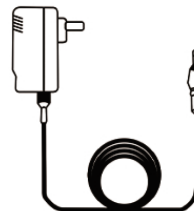

Netzteil

Produktinformationen

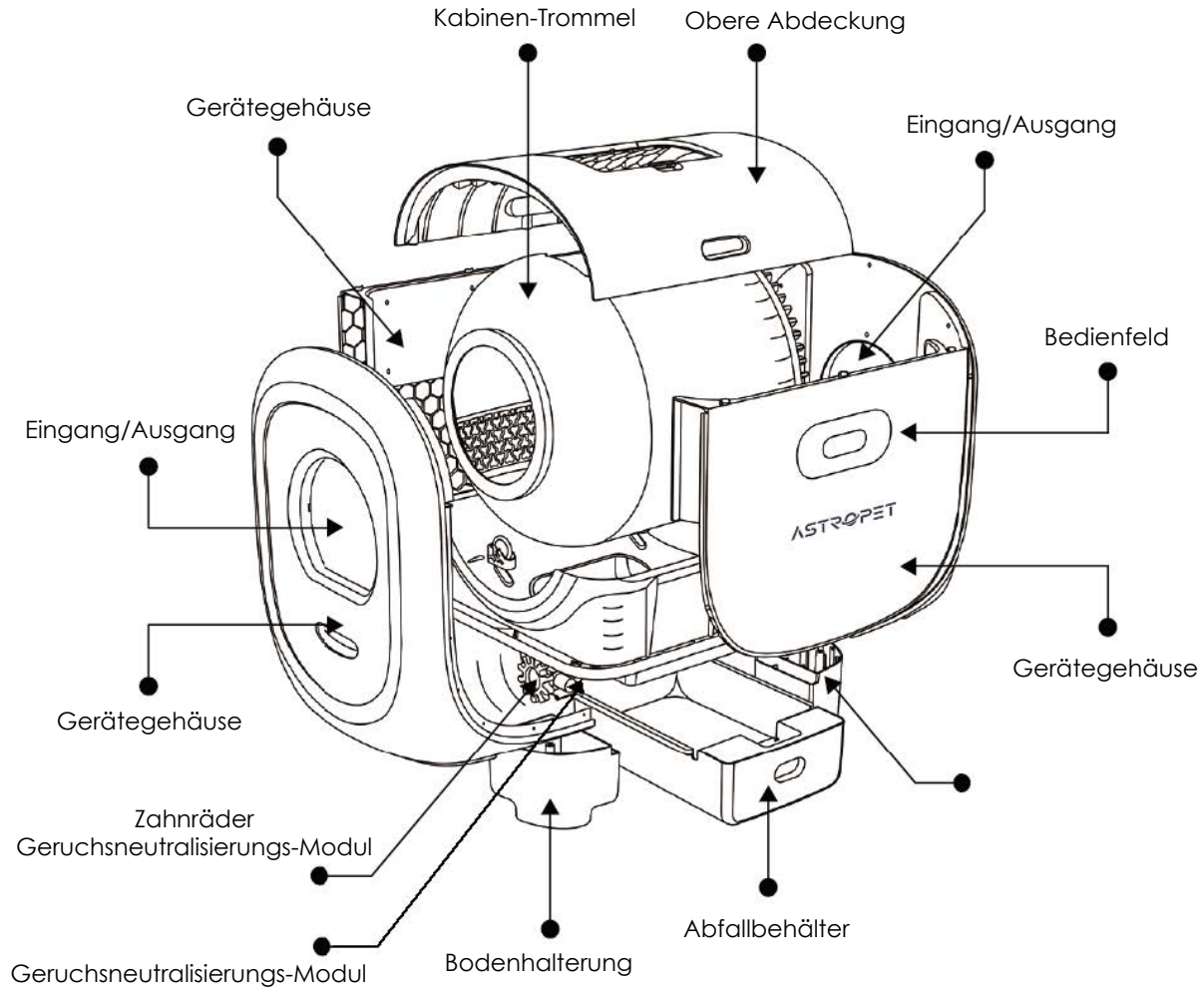

Reinigungsrichtlinien

Bitte befolge die folgenden Anweisungen genau und **WASCHEN SIE NICHT** das Hauptgerät! Ziehen Sie das Netzkabel ab, um sicherzustellen, dass die Katzentoilette vor der Reinigung ausgeschaltet ist.

1. Entfernen Sie die Katzenstreuematte.
2. Entfernen Sie die obere Abdeckung.
3. Entfernen Sie die Kabinen-Trommel.
4. Ziehen Sie den Abfallbehälter heraus.

Die Bodenstütze kann bei Bedarf gereinigt werden.

Befolgen Sie diese Schritte sorgfältig, um eine ordnungsgemäße Wartung und Reinigung der Katzentoilette zu gewährleisten.

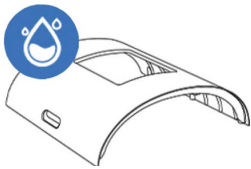

Oberer Abdeckung
abwaschbar

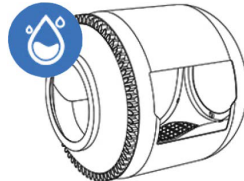

Kabinen-Trommel
abwaschbar



Abfallbehälter
abwaschbar

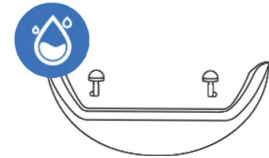

Katzenstreuabweiser
abwaschbar

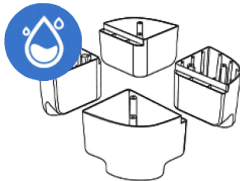

Bodenhalterung
abwaschbar



Katzenstreu-Matte
abwaschbar



**Hauptgerät
NICHT-Abwaschbar**

Das direkte Waschen des Hauptgeräts ist untersagt, da sich im Inneren des Gehäuses elektrische Bauteile befinden. Stattdessen wischen Sie das Gerät mit einem feuchten Papiertuch oder Lappen ab oder verwenden Sie eine neutrale Reinigungslösung.

**Vermeiden Sie die Verwendung von Reinigungsmitteln, die Alkohol oder Chemikalien enthalten!
Waschen Sie keine Komponenten in der Spülmaschine!**

Bedienfeld

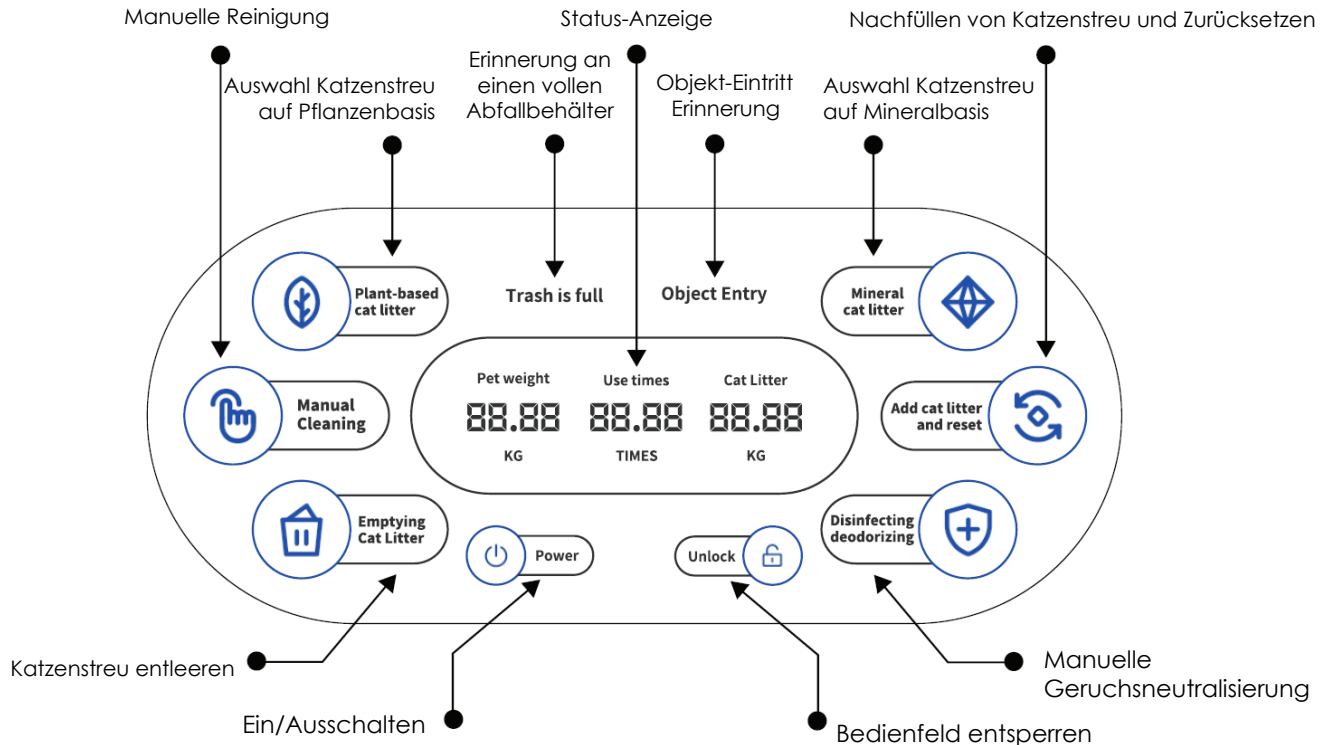

	Plant-based cat litter	Volles Gewicht des pflanzlichen Streus: 3750 g
	Manual Cleaning	Die Maschine reinigt automatisch nach einem Klick.
	Emptying Cat Litter	Beim Klicken entleert die Maschine die Trommel vollständig von Katzenstreu.
	Power	Lange drücken, um ein-/auszuschalten.

	Mineral-based cat litter	Volles Gewicht des mineralischen Streus: 7500 g
	Add cat litter and reset	Klicken, um nach dem Austausch des Katzenstreu zurückzusetzen
	Disinfecting deodorizing	Klicken, um zu desinfizieren und zu Geruchsneutralisieren
	Unlock	Lange drücken, um das Bedienfeld zu entsperren

Stromversorgung und Entsperrern

Ein-/Ausschalter:

Der "Power"-Knopf, der sich am seitlichen Bedienfeld der Maschine befindet, dient als Hauptschalter zum Ein- und Ausschalten der gesamten Katzentoailette.

Starten der Maschine:

Die Maschine startet automatisch, sobald sie mit der Stromversorgung verbunden ist. Diese Funktion ist für die Automatisierung ausgelegt und stellt sicher, dass die Katzentoailette ohne zusätzliche Bedienung betriebsbereit bleibt.

Ausschalten der Maschine:

Um die Maschine auszuschalten, drücken und halten Sie den Netzschalter für 3 Sekunden. Diese lange Druckoperation soll versehentliches Abschalten verhindern.

Entsperrern:

Wenn das Gerät längere Zeit nicht bedient wurde, wechselt das System automatisch in einen gesperrten Zustand, während dessen das Gerät auf keine manuellen Bedienungen reagiert.

Um das Gerät zu entsperren, drücken und halten Sie die Entsperrtaste für 3 Sekunden, bis der Bildschirm eine erfolgreiche Entsperrung anzeigt. Dies hebt den gesperrten Status auf und ermöglicht die normale manuelle Bedienung des Geräts.

Auswahl des Katzenstreu

Bevor du das Produkt verwendest, stelle sicher, dass du die richtige Art von Streu auswählst, die sowohl deinen als auch die Bedürfnisse deines Haustieres erfüllt.

Katzenstreu-Spezifikationen:

Die Walze und der Streuschieber dieses Produkts sind mit 99 % der auf dem Markt erhältlichen Klumpstreuarten kompatibel. Übliche Katzenstreuarten werden normalerweise in pflanzliche und mineralische Typen kategorisiert.

Pflanzliche Katzenstreu: Beinhaltet Tofustreu oder Mischstreu auf Tofubasis (wie Holzspäne- und Hirse-Streu).

Mineralische Katzenstreu: Beinhaltet zerkleinerte Erzstreu, Bentonitstreu und andere Kleinstreuarten.

Diese beiden Arten von Katzenstreu unterscheiden sich in Partikelgröße und Dichte, wähle daher entsprechend der Streuart aus.

Pflanzliche Katzenstreu: Leichtere Partikel mit mittlerer Dichte; das volle Streugewicht beträgt 3750 Gramm.

Mineralische Katzenstreu: Schwerere Partikel mit höherer Dichte; das volle Streugewicht beträgt 7500 Gramm.

Die richtige Wahl des Katzenstreu:

Bevor du das Produkt verwendest, bestätige die Art des verwendeten Streus und wähle die entsprechende Option am Bedienfeld aus. Dies stellt sicher, dass die Smart Katzentoilette entsprechend den Eigenschaften des ausgewählten Streus korrekt funktioniert.

Verschwendung vermeiden:

Wähle die geeignete Art von Katzenstreu entsprechend den Bedürfnissen deines Haustieres und der Umgebung, in der es verwendet wird, um die Ressourcen des Katzenstreu optimal zu nutzen.

Reinige die Katzentoilette regelmäßig, um sicherzustellen, dass das neue Streu seine Adsorptions- und Geruchskontrollwirkung vollständig entfalten kann.

Manuelle Reinigung

Um die manuelle Reinigung zu starten, drücke die Taste "Manuelle Reinigung" am Bedienfeld. Die Maschine wird dann den Reinigungsvorgang beginnen.

1. Sicherheitsmechanismen:

- Infrarotsensoren: Ausgestattet mit 10 Infrarotsensoren, die die Position der Katze aus allen Richtungen erkennen.
- Gewichtssensoren: Enthält 4 Gewichtssensoren, um festzustellen, ob sich eine Katze in der Maschine befindet.
- Physisches Design für freien Ein- und Ausgang: Stellt sicher, dass Katzen die Maschine jederzeit sicher betreten und verlassen können.

2. Tipps für den sicheren Betrieb:

- Während des manuellen Reinigungsvorgangs stoppt die Maschine sofort, wenn sie erkennt, dass eine Katze eintreten möchte, um die Sicherheit der Katze zu gewährleisten.
- Wenn die Maschine während des Reinigungsvorgangs ungewöhnlich funktioniert oder stoppt, schalte die Maschine sofort aus und stelle die Nutzung ein. Kontaktiere den Kundendienst für Unterstützung.

Mit diesen fortschrittlichen Sicherheitsdesigns bietet unsere Jupiter Series Smart Katzentoailette umfassenden Schutz für deine Katze, sodass du das Produkt während des manuellen Reinigungsvorgangs beruhigt verwenden kannst.

Katzenstreu nachfüllen und zurücksetzen

Um sicherzustellen, dass die Smart Katzenttoilette nach dem Hinzufügen von Streu ordnungsgemäß funktioniert, führe den folgenden Streu-Reset-Vorgang durch.

Vorgehensweise:

Finde die Taste „Katzenstreu nachfüllen und zurücksetzen“ am Bedienfeld.

Klicke auf die Taste „Katzenstreu nachfüllen und zurücksetzen“ und stelle sicher, dass sich dein Haustier nicht in der Nähe befindet.

Hinweise zur Ausführung von „Katzenstreu nachfüllen und zurücksetzen“:

Haustiersicherheit: Wenn du die Funktion „Katzenstreu nachfüllen und zurücksetzen“ ausführst, Überprüfe, dass sich keine Katzen in der Nähe der Maschine befinden und halte sie fern, um ungewöhnliche Bedingungen zu vermeiden.

Vorgehensweise beim Entleeren des Katzenstreu:

Stelle sicher, dass der Abfallbehälter leer ist, bevor du den Streu entleerst, um das Wechseln des Streubeutels und das Entsorgen des alten Streus zu erleichtern.

Hinzufügen von Katzenstreu:

Entleere den Streu und warte, bis sich die Walze mit der Kerbe nach oben befindet, bevor du neuen Streu einfüllst.

Nachdem du den neuen Streu eingefüllt hast, führe „Katzenstreu nachfüllen und zurücksetzen“ aus und warte, bis die Maschine den Streu geglättet hat und in den Standby-Modus zurückkehrt.

Anomalie:

Wenn während des Entleerens des Katzenstreu eine Anomalie auftritt, trenne sofort die Stromversorgung, stelle die Nutzung der Maschine ein und kontaktiere den Kundendienst für Unterstützung.

Durch Befolgen dieser Schritte kannst du sicherstellen, dass die Smart Katzenttoilette nach dem Hinzufügen von neuem Streu effizient und sicher funktioniert.

Entleeren des Katzenstreu

Um die ordnungsgemäße Funktion der smarten Katzenttoilette sicherzustellen, befolge bitte diese Anweisungen.

1. Vorgehensweise:

Finde die Taste „Katzenstreu entleeren“ am Bedienfeld.

Klicke auf die Taste „Katzenstreu entleeren“ und stelle sicher, dass sich dein Haustier nicht in der Nähe befindet.

2. Hinweise zur Ausführung der „Katzenstreu entleeren“ Operation:

Haustiersicherheit: Stelle sicher, dass Haustiere während der „Katzenstreu entleeren“ Operation nicht in das Innere der Maschine gelangen können. Überprüfe vor der Durchführung der Operation, ob sich Haustiere in der Nähe der Maschine befinden, und halte sie fern, um ungewöhnliche Bedingungen zu vermeiden.

Vorgehensweise beim Entleeren des Katzenstreu:

Stelle sicher, dass die Abfall-Schublade leer ist, bevor du den Streu entleerst, um das Wechseln des Streubeutels und das Entsorgen des alten Streus zu erleichtern.

Hinzufügen von Katzenstreu:

Entleere die Streu und warte, bis sich die Walze mit der Kerbe nach oben befindet, bevor du neuen Streu einfüllst. Nachdem du die neue Streu eingefüllt hast, führe „Katzenstreu hinzufügen und zurücksetzen“ aus und warte, bis die Maschine die Streu geglättet hat und in den Standby-Modus zurückkehrt.

Anomalie:

Wenn während des „Katzenstreu entleeren“ Vorgangs eine Anomalie auftritt, trenne sofort die Stromversorgung, stelle die Nutzung der Maschine ein und kontaktiere den Kundendienst für Unterstützung.

3. Beschreibung der Verknüpfungsfunktion „Streu hinzufügen und zurücksetzen“ und „Streu entleeren“:

Durch die Nutzung der Funktionen „Katzenstreu nachfüllen und zurücksetzen“ und „Katzenstreu entleeren“ kannst du die smarte Katzenttoilette effizienter nutzen.

Zusammenfassung: Führe zuerst „Katzenstreu entleeren“ aus, fülle dann neue Streu ein und führe schließlich „Katzenstreu hinzufügen und zurücksetzen“ aus.

Durch Befolgen dieser Schritte kannst du sicherstellen, dass die Jupiter Series reibungslos und effizient funktioniert und sowohl dir als auch deinem Haustier ein besseres Erlebnis bietet.

Desinfizieren und Geruchsneutralisierung

Die smarte Katzentoilette ist mit einer Reihe fortschrittlicher Reinigungs- und Geruchsneutralisierungs-Technologien ausgestattet, um sicherzustellen, dass dein Haustier und deine Wohnumgebung frisch und hygienisch bleiben.

Hohe Konzentration an negativen Ionen:

Die Katzentoilette verfügt über einen Anionengenerator, der eine hohe Konzentration an negativen Ionen freisetzt. Dies reinigt die Luft effektiv und verhindert die Ausbreitung von Staub und Gerüchen.

Negative Ionen können freigesetzt werden, wenn die Katze die Toilette benutzt, oder automatisch nach einem festgelegten Timer, was der Katze eine negative Ionen-Spa-Erfahrung bietet. Dies schafft eine frische und komfortable Umgebung.

UVC-Desinfektionstechnologie:

Die Katzentoilette ist mit UVC-UV-Bestrahlung ausgestattet, um die Abfall-Schublade zu sterilisieren. Während des Reinigungsprozesses wird die UVC-UV-Bestrahlung für eine längere Zeit aktiviert, um eine effektive Sterilisation der Abfall-Schublade sicherzustellen und das allgemeine Hygieneniveau zu verbessern.

Durch die Integration dieser fortschrittlichen Technologien sorgt die Smart Katzentoilette für eine saubere, geruchsfreie Umgebung für dein Haustier und dein Zuhause.

Garantiekarte

Liebe Kunden, vielen Dank für den Kauf dieses Produkts. Bitte lesen Sie die folgenden Garantiebedingungen sorgfältig durch, bevor Sie dieses Produkt verwenden:

- 1 Die Garantiezeit beträgt 2 Jahre ab dem Kaufdatum (auf der Grundlage gültiger Kaufbelege). Wir bieten innerhalb dieser Zeit kostenlose Wartung für jegliche Qualitätsprobleme an.
- 2 Die folgenden Bedingungen sind von der Garantie ausgeschlossen:
 - Jegliche Fehlfunktionen oder Defekte, die durch unsachgemäße Nutzung verursacht wurden;
 - Jeglicher Fehler oder Defekt, der durch unsachgemäße Installation, Missbrauch, nicht autorisierte Wartung, höhere Gewalt oder andere externe Faktoren verursacht wurde;
 - Jeglicher Fehler oder Defekt, der durch die Verwendung von nicht originalen Teilen oder Zubehör verursacht wurde;
 - Das Produkt hat die Garantiezeit überschritten;
 - Andere Ausfälle oder Schäden, die nicht auf Produktgestaltung, Technologie, Fertigungsprozess oder Qualitätsprobleme zurückzuführen sind;
 - Normales Verblässen, Abnutzung oder Verbrauch während der Nutzung des Produkts;
 - Nicht-Vorlage eines gültigen Kaufbelegs.
- 3 Wenden Sie sich bitte innerhalb einer angemessenen Frist an den Kundendienst, um die Garantieansprüche zu bestätigen.
- 4 Wenn das zurückgesandte Produkt nicht den gültigen Garantiebedingungen entspricht, werden wir Ihnen die entsprechenden Wartungskosten in Rechnung stellen.
- 5 Bitte füllen Sie das folgende Reklamations-Formular für unseren Kundendienst aus und senden Sie uns dieses zusammen mit dem zurückzugebenden Produkt zu.

Feedback

Kundenname:

Telefonnummer:

E-Mail-Adresse:

Adresse:

Produktmodell:

Kaufdatum:

Kaufort:

Fehlerbeschreibung:

AstroPet

ist eine Marke der PetRhein GmbH und darauf spezialisiert, die Haustierpflege-Erfahrung durch wegweisende Technologien zu revolutionieren.

Unser Ziel ist es, die Verbindung zwischen Haustieren und ihren Besitzern zu verstärken, indem wir intelligente Technologien mit intuitiver Bedienbarkeit kombinieren.

Angetrieben von unseren Kernwerten Innovation und Exzellenz, zielen wir darauf ab, Haustierbesitzern eine tiefere Verbindung zu ihren Tieren zu ermöglichen. Dabei stellen wir das Wohl und die Gesundheit der Haustiere in den Vordergrund. Mithilfe von datenbasiertem Machine-Learning können wir unsere Produkte in regelmäßigen Abständen noch besser machen und so die einzigartige Bindung zwischen Haustieren und ihren Eigentümern stärken.

AstroPet ist nicht nur ein führender Anbieter von Smart Home-Technologien für Haustiere, sondern bietet auch einen konkurrenzlosen Kundensupport. Wir sind der Vision verpflichtet, die Haustierpflege durch Technologie grundlegend zu verbessern und qualitativ hochwertige, benutzerfreundliche Lösungen anzubieten.

Unser Fokus liegt auf der Integration fortschrittlicher Technologien in die alltägliche Pflege von Haustieren. So schaffen wir ein vernetztes und Lifestyle-orientiertes Erlebnis für die Nutzer unserer App.

Wir legen großen Wert auf das Wohl der Tiere und ermöglichen es den Besitzern, ihre Haustiere auch aus der Ferne zu verstehen, sich um sie zu kümmern und mit ihnen zu interagieren.

The logo for AstroPet features the word "ASTROPET" in a bold, sans-serif font. The letter "O" is replaced by a stylized blue and white circular graphic that resembles a pet's head or a globe.

ASTROPET

