

Benutzerhandbuch



Inhaltsverzeichnis

Über dieses Dokument

Design und Anschlüsse

Aufstellen des Monitors

Wandmontage

Anschließen des Monitors an ein Gerät, z. B. einen
Computer

Einstellen des OSD-Menüs

Sicherheitsinformationen

Rechtliche Hinweise

Über dieses Dokument

Bitte lesen Sie zuerst dieses Dokument, bevor Sie das Gerät in Betrieb nehmen.



Einige Komponenten, die in diesem Dokument erwähnt werden, sind möglicherweise nicht im Lieferumfang des Geräts enthalten und müssen von Ihnen separat erworben werden. Einige der in diesem Dokument beschriebenen Funktionen sind nur in Verbindung mit anderen Komponenten verfügbar. Die Abbildungen und grafischen Benutzeroberflächen (GUIs) in diesem Dokument können von den tatsächlichen abweichen. Alle Abbildungen dienen nur als Referenz.

Design und Anschlüsse

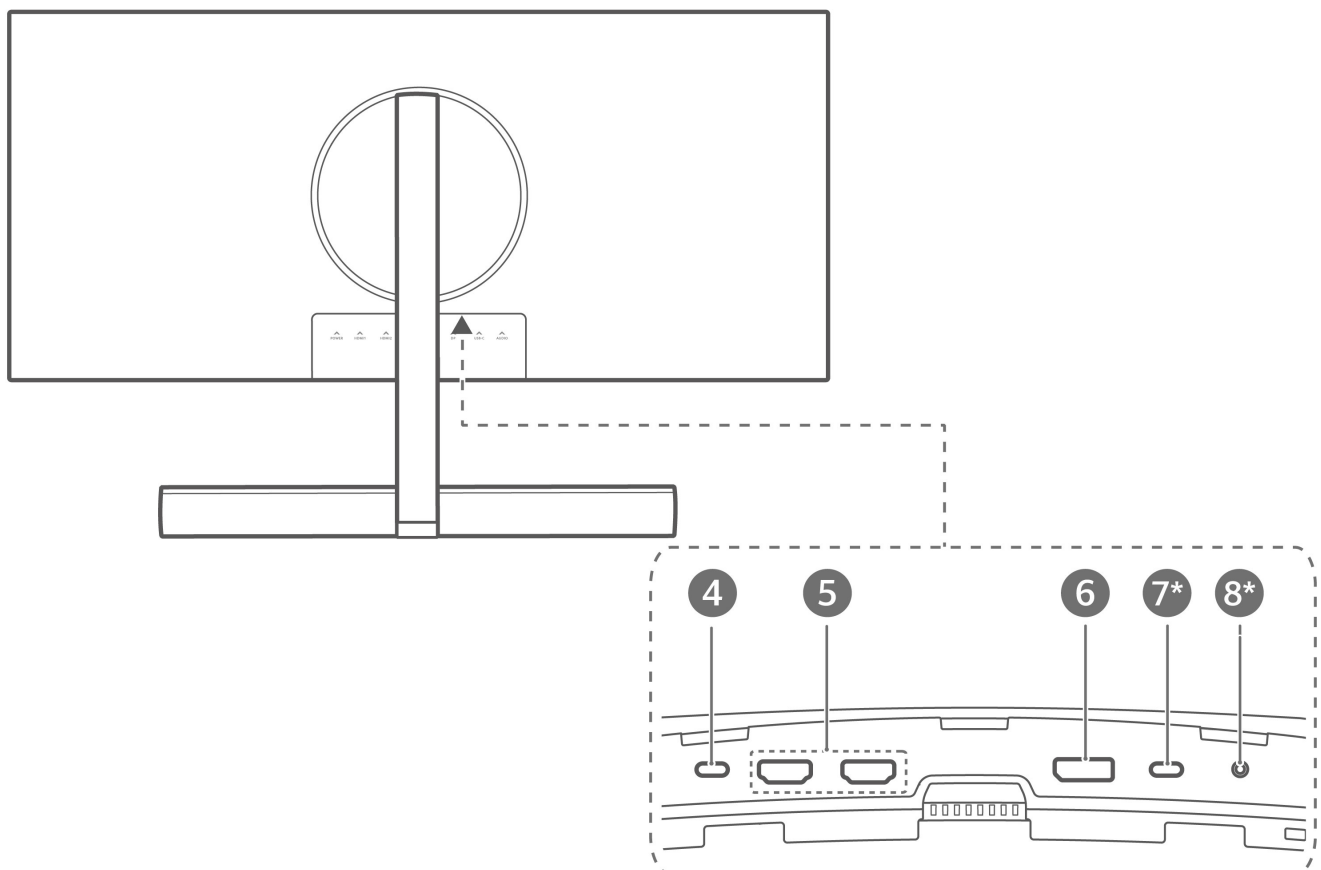
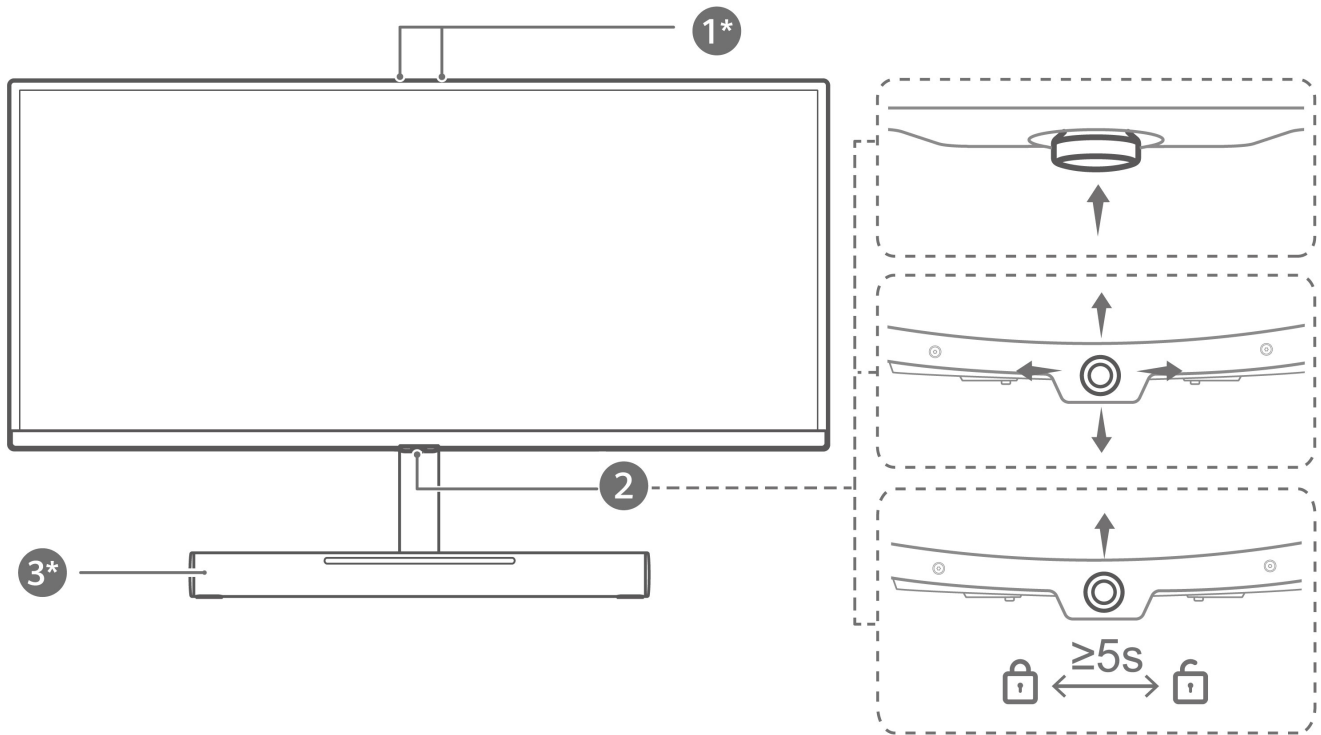
- i** • Die Konfiguration variiert je nach Monitormodell.
 - Das Kabel USB-C auf USB-C und das Kabel USB-C auf USB-A, die in den folgenden Abschnitten erwähnt werden, gehören zum Lieferumfang des Monitors ZQE-CAA. Wenn nicht dem Standard entsprechende Kabel verwendet werden, sind einige Funktionen möglicherweise nicht verfügbar.

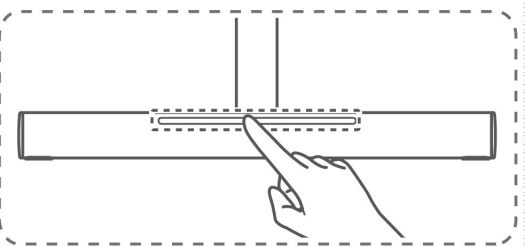

1*	<p>Mikrofon</p> <p>Wird für Videokonferenzen, Sprachanrufe und Aufnahmen verwendet.</p> <ul style="list-style-type: none">• Um das Mikrofon zu verwenden, verbinden Sie Monitor und Computer mit einem USB-C auf USB-C-Kabel oder einem USB-C auf USB-A-Kabel.• Diese Komponente ist nur mit ZQE-CAA-Monitoren verfügbar.
2	<p>5-fach-Taste</p> <ul style="list-style-type: none">• Schaltet den Monitor ein oder aus und dient als Anzeige.<ul style="list-style-type: none">• Drücken Sie diese Taste nach oben. Nachdem das Markenlogo auf dem Monitorbildschirm angezeigt wurde, blinkt die Anzeige und der Monitor wird eingeschaltet.• Drücken Sie diese Taste nach oben und halten Sie sie mehr als drei Sekunden lang gedrückt. Die Anzeige verlischt und der Monitor schaltet sich dann aus.• Die Anzeige ist aus, wenn der Monitor in Betrieb ist.• Die Anzeige blinkt, wenn sich der Monitor im Standby-Modus befindet.• Passt die Monitoreinstellungen an. Einzelheiten dazu finden Sie im Abschnitt "Einstellen des OSD-Menüs".• Sperrt oder entsperrt die Taste. Wenn der Monitor eingeschaltet ist und das OSD-Menü (On-Screen-Display) nicht geöffnet ist, drücken Sie diese Taste mit Blick auf den Bildschirm, bis eine Meldung angezeigt wird. Sie können dann die Taste sperren oder entsperren.
3*	<p>SoundBar</p> <ul style="list-style-type: none">• Gibt den Ton über den integrierten Lautsprecher wieder.• Stellt die Lautstärke des Lautsprechers ein.<ul style="list-style-type: none">• Tippen Sie mit einem Finger auf den Touchbereich der Soundleiste, um die Leiste zur Einstellung der Lautsprecherlautstärke auf dem Bildschirm anzuzeigen. Streichen Sie mit einem Finger nach links oder rechts über den Touchbereich der SoundBar, um die Lautstärke einzustellen.• Tippen Sie mit einem Finger doppelt auf den Touchbereich der SoundBar, um den Lautsprecher stummzuschalten oder die Stummschaltung aufzuheben.  <p>• Zeigt den Lichteffect an.</p> <ul style="list-style-type: none">• Diese Komponente ist nur mit ZQE-CAA-Monitoren verfügbar. Der ZQE-CBA-Monitor wird mit einer Standardhalterung in dieser Position geliefert.

4	USB-C-Stromanschluss Wird an ein Netzteil angeschlossen, um den Monitor mit Strom zu versorgen.
5	HDMI-Anschluss Zum Anschluss an ein Gerät wie z. B. einen Computer über den HDMI-Anschluss.
6	DisplayPort (DP) Zum Anschluss an ein Gerät wie z. B. einen Computer über den DP-Anschluss.
7*	USB-C-Anschluss <ul style="list-style-type: none">• Lädt ein Gerät, das PD 5 V 2 A unterstützt.• Unterstützt das Display durch Anschluss an ein Gerät wie z. B. ein Telefon oder Tablet über ein USB-C auf USB-C-Kabel. <p> Diese Komponente ist nur mit ZQE-CAA-Monitoren verfügbar.</p>
8*	Headset-Buchse Wird mit einem Headset verbunden. <p> Diese Komponente ist nur mit ZQE-CAA-Monitoren verfügbar.</p>

Aufstellen des Monitors

1

ZQE-CAA:

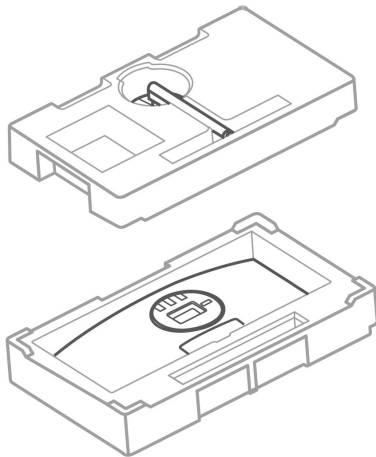

ZQE-CBA:

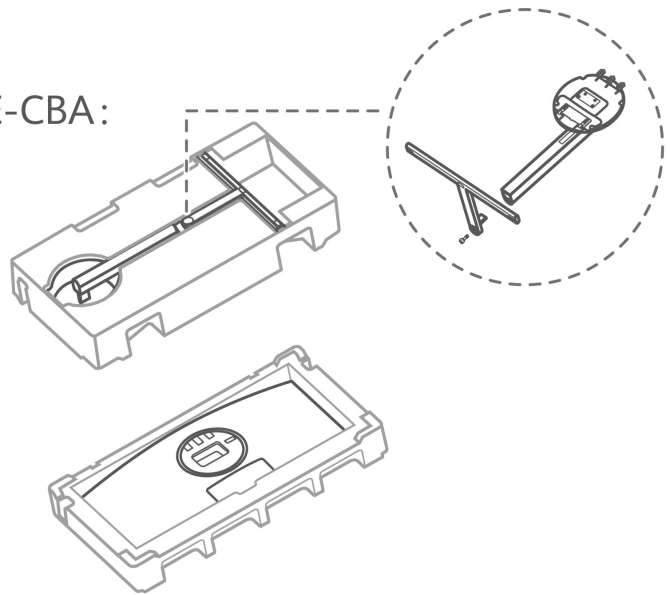

2

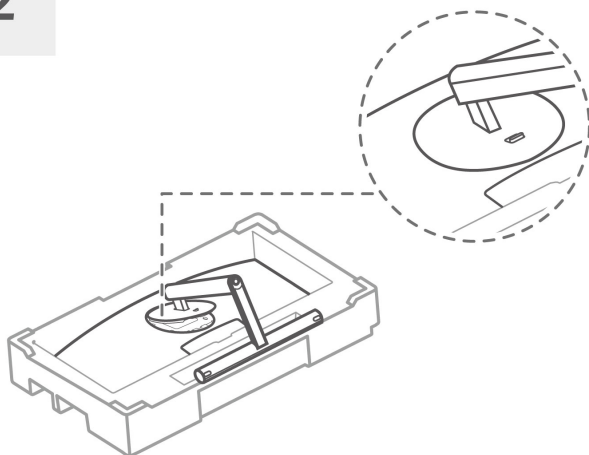

3

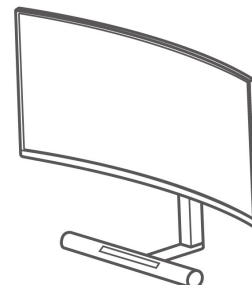

- 1 Packen Sie den Karton aus und stellen Sie den Karton waagrecht mit dem Pfeil auf dem Schaumstoff nach oben. Nehmen Sie das Gerät und den Schaumstoff aus dem Karton und legen Sie sie waagrecht. Nehmen Sie die Ständer aus dem Schaumstoff heraus.

i Beim Monitor ZQE-CBA müssen Sie den Träger und die Halterung außerdem mit Schrauben verbinden.

- 2 Führen Sie das obere Ende des Ständers in einem geneigten Winkel in den Steckplatz auf der Rückseite der Monitors und drücken Sie den Ständer anschließend nach unten, bis Sie ein Klickgeräusch hören. Das Klickgeräusch bedeutet, dass der Ständer ordnungsgemäß montiert wurde.
- 3 Halten Sie den zusammengebauten Monitor mit beiden Händen und stellen Sie ihn auf einen flachen Tisch. Um eine Beschädigung des Bildschirms zu vermeiden, drücken Sie nicht auf den Bildschirm, wenn Sie ihn halten.

Entfernen des Ständers vom Monitor

Legen Sie den Monitor mit der Oberseite nach unten auf den gewölbten Schaumstoff in der Originalverpackung, drücken Sie die Entriegelungstaste auf der Rückseite des Monitors nach oben und heben Sie den Ständer vom Monitor ab.

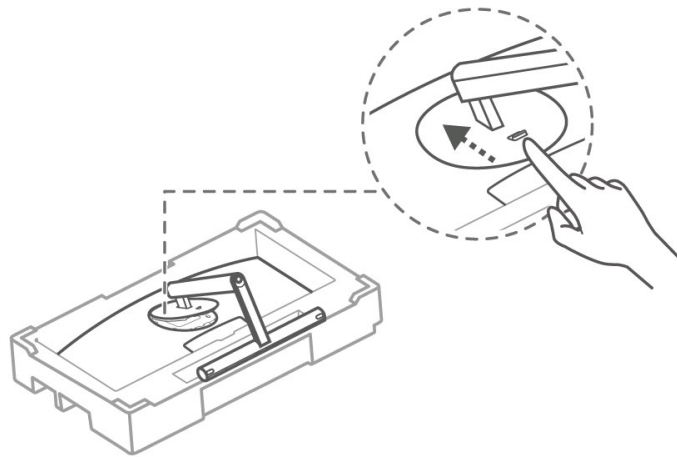

! Vergewissern Sie sich vor dem Anbringen des Ständers, dass der Träger auf der Rückseite des Monitors frei von Metallteilen ist, anderenfalls kann ein Kurzschluss auftreten.

Wandmontage

i Die SoundBar des Monitors ZQE-CAA kann nicht verwendet werden, wenn der Monitor an der Wand montiert ist.

- Mit Ihrem Gerät kann eine optionale Wandhalterung verwendet werden. Wenden Sie sich bezüglich des Kaufs der empfohlenen Wandhalterung an Ihren lokalen Händler. Befestigen Sie die Wandhalterung vorsichtig an der Rückseite des Geräts. Montieren Sie die Wandhalterung an einer soliden Wand, die senkrecht zum Boden steht. Wenn Sie das Gerät an anderen Baumaterialien befestigen, kontaktieren Sie bitte qualifizierte Personen für die Montage der Wandhalterung. Ausführliche Anweisungen sind der Wandhalterung beigelegt. Bitte verwenden Sie eine Wandhalterung, durch die das Gerät angemessen und mit ausreichend Platz für das Verbinden externer Geräte an der Wand gesichert wird.
- Verhindern Sie ein Verstopfen der Öffnungen am Gerät durch Partikel und lassen Sie mehr als 10 cm Platz um das Gerät für die Wärmeableitung.
- Trennen Sie die Stromversorgung, bevor Sie das Gerät bewegen oder montieren. Andernfalls kann es zu Stromschlägen kommen.
- Entfernen Sie den Ständer, bevor Sie das Gerät an einer Wandhalterung befestigen, indem Sie die Schritte für die Befestigung des Ständers in umgekehrter Reihenfolge ausführen.
- Wenn Sie das Gerät an einer Decke oder schrägen Wand montieren, kann es herunterfallen und schwere Verletzungen verursachen. Verwenden Sie eine autorisierte Wandhalterung und kontaktieren Sie Ihren lokalen Händler oder eine qualifizierte Person. Andernfalls greift die Abdeckung durch die Garantie nicht.
- Ziehen Sie die Schrauben nicht übermäßig fest, da dies zu Schäden am Gerät und dem Erlöschen Ihrer Garantie führen kann.
- Um Verletzungen zu verhindern, muss dieses Gerät sicher und gemäß den Installationsanweisungen am Boden/an der Wand befestigt werden.
- Verwenden Sie Schrauben und Wandhalterungen, welche die folgenden Spezifikationen erfüllen. Sämtliche Schäden oder Verletzungen, die infolge von missbräuchlicher Verwendung oder der Verwendung unzulässiger Zubehörteile entstehen, sind nicht von der Garantie abgedeckt.

Modell		ZQE-CAA	ZQE-CBA
Schraube	Durchmesser (mm)	M4	M4
	Länge (mm) Wenn die Wandhalterung 2 mm dick ist	10	10
	Anzahl	4	4

VESA-Spezifikationen für die Schraubenlöcher (A x B) in Millimetern

100 × 100

100 × 100

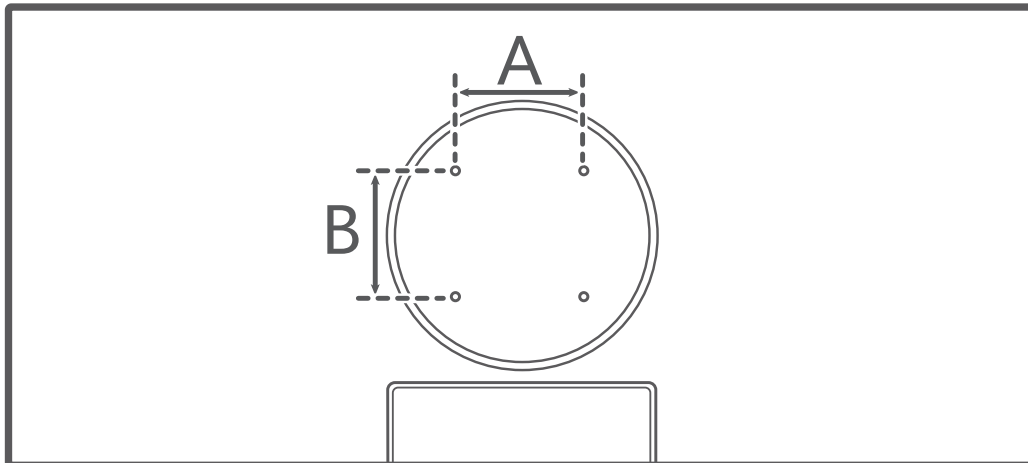

Anschließen des Monitors an ein Gerät, z. B. einen Computer

- Bestimmte Komponenten und Kabel sind nicht im Lieferumfang des Geräts enthalten und müssen von Ihnen separat erworben werden.
- Die Standardkabel variieren je nach Monitormodell.

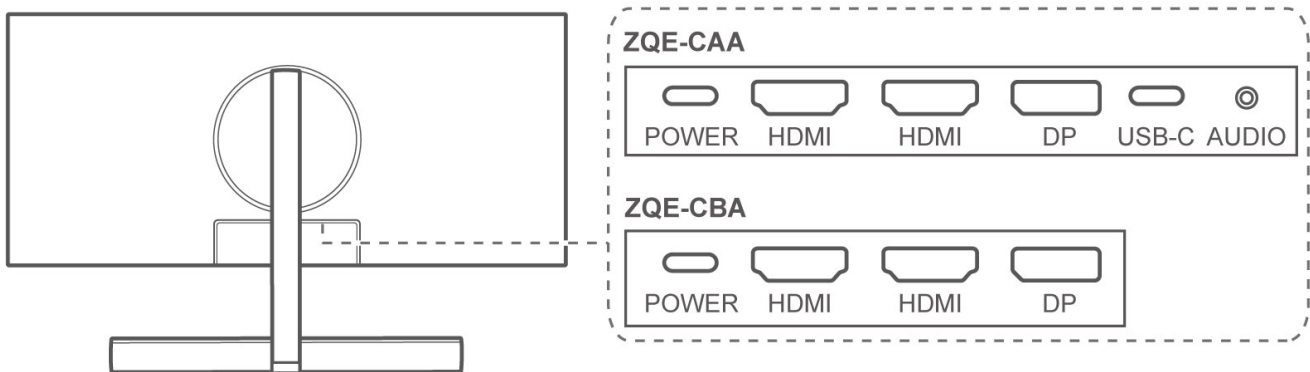

Öffnen Sie die Schutzabdeckung unten an der Monitorrückseite, um die Anschlüsse zu sehen. Je nach Kabeltyp können Sie den Monitor an ein Gerät wie z. B. einen Computer anschließen.

- Unter den Anschlüssen sehen Sie ein Typenschild des Monitors und Informationen wie S/N auf dem Typenschild.
- Nachdem Sie die Kabel angeschlossen haben, empfehlen wir Ihnen, die Kabel zu ordnen und die Schutzabdeckung wieder anzubringen, damit kein Staub in die Anschlüsse eindringen kann.
- Sie können den Neigungswinkel und die Höhe des Monitors nach Bedarf einstellen.

DP- oder HDMI-Kabelanschluss

1 Schließen Sie eine Seite eines DP- oder HDMI-Kabels an den DP- oder HDMI-Anschluss des Monitors und das andere Ende an den DP- oder HDMI-Anschluss eines Computers an.

- Wenn Sie das Mikrofon des Monitors ZQE-CAA verwenden möchten, benötigen Sie außerdem ein USB-C auf USB-A-Kabel, um den Monitor mit dem Computer zu verbinden.

2 Schließen Sie weitere Kabel wie z. B. Stromkabel für den Monitor und den Computer an und schalten Sie dann Monitor und Computer ein. Wenn sich der Bildschirm des Monitors einschaltet, wurde die Verbindung hergestellt.

USB-C auf USB-C-Kabelverbindung

-  • Dieser Anschluss ist nur bei ZQE-CAA-Monitoren verfügbar.
- Es wird empfohlen, das mit dem Monitor gelieferte USB-C auf USB-C-Kabel zu verwenden. Wenn nicht dem Standard entsprechende Kabel verwendet werden, sind einige Funktionen möglicherweise nicht verfügbar.
- Der USB-C-Anschluss eines externen Geräts muss ein Anschluss sein, der Anzeige, Datenübertragung und Laden unterstützt.
- Dieser Anschluss unterstützt das Aufladen angeschlossener Geräte, wie z. B. Laptops oder Telefone.

Verbinden mit einem Computer

- 1 Schließen Sie eine Seite des USB-C auf USB-C-Kabels an den USB-C-Anschluss am Monitor an und die andere Seite an den USB-C-Anschluss an einem Computer an.
 -  Bei dieser Verbindung können Sie das Mikrofon des Monitors verwenden.
- 2 Schließen Sie weitere Kabel wie z. B. Stromkabel für den Monitor und den Computer an und schalten Sie dann Monitor und Computer ein. Wenn sich der Bildschirm des Monitors einschaltet, wurde die Verbindung hergestellt.

Verbindung mit einem Telefon/Tablet

- 1 Schließen Sie eine Seite des USB-C auf USB-C-Kabels an den USB-C-Anschluss am Monitor an und die andere Seite an den USB-C-Anschluss an einem Telefon/Tablet an.
- 2 Schließen Sie den Monitor an eine Stromquelle an und drücken Sie die 5-fach-Taste nach oben, um den Monitor einzuschalten. Der Bildschirm des Telefons/Tablets wird dann auf den Monitor projiziert. Wenn Sie Operationen auf dem Telefon/Tablet durchführen, wird dessen Bildschirm synchron auf dem Monitor angezeigt, was ein Browsing-Erlebnis im Großbildformat ermöglicht.

Einstellen des OSD-Menüs

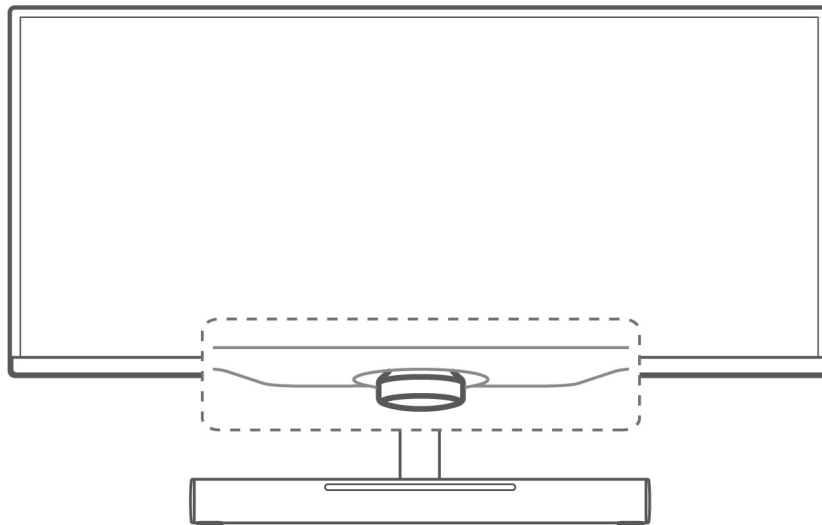

Nachdem der Monitor an ein Gerät wie z. B. einen Computer angeschlossen und eingeschaltet wurde, konfiguriert und optimiert das System die Monitoreinstellungen automatisch.

Sie können das OSD-Menü öffnen, um die Einstellungen zu ändern, während Sie auf den Bildschirm schauen:

- 1 Drücken Sie die 5-fach-Taste nach oben, um das OSD-Menü zu öffnen.
- 2 Betätigen Sie auf dem Bildschirm des OSD-Menüs die 5-fach-Taste entsprechend den Anweisungen, um die Einstellungen zu ändern:



Drücken Sie die Taste vorwärts, rückwärts, nach links und nach rechts, um zwischen den Optionen zu wechseln.



Drücken Sie die Taste nach links, um zum übergeordneten Menü zurückzukehren oder das OSD-Menü zu verlassen.







Drücken Sie die Taste nach oben oder nach rechts, um die Einstellungen zu bestätigen.

Beschreibungen des OSD-Menüs

Das OSD-Menü variiert je nach Monitormodell.

Ebene-1-Menü	Ebene-2-Menü	Beschreibung
--------------	--------------	--------------

 GamingVision	Spieleassistent	<p>Im Spiele-Szenario können Sie die folgenden Hilfseinstellungen konfigurieren:</p> <p>Dunkelfeldsteuerung: Die Gammakurve des Monitors kann angepasst werden, um dunkle Farbtöne in Bildern heller darzustellen, so dass dunkle Szenen und Objekte leicht erkannt werden können.</p> <p>Aktualisierungsrate: Die Aktualisierungsrate wird angezeigt, nachdem diese Funktion aktiviert wurde.</p> <p>Fadenkreuz: Ein Fadenkreuz wird auf dem Bildschirm angezeigt, nachdem diese Funktion aktiviert wurde.</p>
	Bildmodus	<p>Sie können je nach Bedarf einen geeigneten Bildmodus auswählen. Wir empfehlen Ihnen folgende Einstellungen:</p> <p>Wählen Sie Landschaft zur Anzeige von Bildern im Querformat.</p> <p>Wählen Sie Film zum Ansehen von Filmen.</p> <p>Wählen Sie SRGB beim Blättern durch Bilder auf Ihrem Computer.</p> <p>Wählen Sie RTS für Echtzeit-Strategiespiele.</p> <p>Wählen Sie FPS für Egoshooter-Spiele.</p> <p>Wählen Sie MOBA für Multiplayer Online Battle Arena-Spiele.</p> <p>Wählen Sie Benutzerdefiniert, wenn Sie weitere Elemente anpassen möchten.</p> <p>Wählen Sie P3 beim Blättern durch P3-Bilder.</p>
	Lichteffekte	<p>Sie können den Lichteffekt der SoundBar auf Immer ein oder Pulsieren einstellen und die Farbe und Geschwindigkeit des Lichteffekts anpassen.</p>
 Farbe	Helligkeit	<p>Der Wert reicht von 0 bis 100.</p>
	Kontrast	<p>Der Wert reicht von 0 bis 100.</p>
	Farbtemperatur	<p>Zur Auswahl stehen die Einstellungen Standard, Kühl oder Warm.</p> <p>Alternativ können Sie Rot, Grün und Blau unter Benutzerdefiniert auf Werte zwischen 0 und 100 einstellen.</p>

	Geringes blaues Licht	Sie können diese Funktion aktivieren oder deaktivieren.  Wenn Sie längere Zeit lesen, empfehlen wir Ihnen, diese Funktion zu aktivieren, um einer Ermüdung der Augen vorzubeugen. Wenn der Modus aktiviert ist, nimmt der Bildschirm einen leichten Gelbton an.
 Bild	OD	Diese Funktion nutzt die Treiberbeschleunigungstechnologie, um die Reaktionszeit zu verkürzen. Der Wert reicht von 0 bis 4. Ein höherer Wert bedeutet eine schnellere Reaktion.
	Skalierung	Sie können sie auf Vollbild , Skaliert oder Originalgröße einstellen.
 Eingangsquelle	HDMI-1	Wählen Sie die entsprechende Eingangsquelle basierend auf dem angeschlossenen Kabel zur Verbindung von Monitor und anderen Geräten.
	HDMI-2	
	USB-C	
	DP	
 Systemeinstellungen	Lautstärke	Sie können die Lautstärke des Lautsprechers auf einen Wert zwischen 0 und 100 einstellen.
	Tonmodus	Wählen Sie einen geeigneten Tonmodus basierend auf dem Anwendungsszenario.  Diese Funktion bezieht sich nur auf den eingebauten Lautsprecher des Monitors. Wenn ein externes Gerät wie z. B. ein Headset an den Monitor angeschlossen ist, kann der Tonmodus nicht geändert werden.
	Mikrofon	Sie können das Mikrofon stummschalten oder die Stummschaltung aufheben.
	Sprache	Sie können die Sprache des OSD-Menüs auf vereinfachtes Chinesisch, amerikanisches Englisch, Japanisch oder andere Sprachen einstellen.
	Transparenz	Sie können die Transparenz des OSD-Menüs auf einen Wert im Bereich von 0 bis 100 einstellen.
	Menü-Timeout	Sie können die Anzeigedauer des OSD-Menüs auf einen Wert zwischen 10 und 100 einstellen.

	Verknüpfungen	<p>Drücken Sie die Verknüpfungen auf, ab, links und rechts, wenn Sie auf den Bildschirm schauen, was dem Drücken der 5-fach-Taste rückwärts, vorwärts, nach links bzw. nach rechts entspricht.</p> <p>Wenn Sie die 5-fach-Taste in eine der vier Richtungen drücken, können Sie schnell auf das Einstellungs Menü einer bestimmten Funktion zugreifen, um Einstellungen zu konfigurieren. Zum Beispiel können Sie die obere Taste auf Eingangsquelle, die untere Taste auf Lichteffekte, die linke Taste auf Geringes blaues Licht und die rechte Taste auf Spieleassistent einstellen.</p>
	Tastensperre	<p>Diese Funktion ist standardmäßig deaktiviert. Wenn sie deaktiviert ist, können Sie die 5-fach-Taste drücken, um den Monitor einzustellen. Wenn sie aktiviert ist, ist die 5-fach-Taste gesperrt. Um die Tastensperre aufzuheben, wenden Sie sich dem eingeschalteten Bildschirm zu, ohne dass das OSD-Menü angezeigt wird, und drücken Sie dann auf den Bildschirm blickend die 5-fach-Taste, bis eine Meldung angezeigt wird.</p>
	Informationen	<p>Sie können Informationen wie z. B. das Gerätemodell anzeigen.</p>
	Zurücksetzen	<p>Sie können das OSD-Menü auf seine Werkseinstellungen zurücksetzen.</p>

Sicherheitsinformationen

Dieser Abschnitt enthält wichtige Informationen zum Betrieb Ihres Geräts. Des Weiteren finden Sie Hinweise zum sicheren Umgang mit dem Gerät. Lesen Sie diese Hinweise vor dem Gebrauch Ihres Geräts aufmerksam durch.

Elektronisches Gerät

Benutzen Sie das Gerät nur dort, wo es erlaubt ist! Verwenden Sie das Gerät nicht, wenn es elektronische Geräte beeinflussen oder Gefahr verursachen könnte.

Störungen von Medizingeräten

- Halten Sie sich an die von Krankenhäusern und Gesundheitseinrichtungen festgelegten Regeln und Bestimmungen! Verwenden Sie das Gerät nicht in Bereichen, wo dies verboten ist.
- Einige drahtlose Geräte könnten die Funktion von Hörgeräten oder Herzschrittmachern beeinträchtigen. Kontaktieren Sie den Hersteller des medizinischen Geräts für weitere Informationen.
- Hersteller von Herzschrittmachern empfehlen, einen Mindestabstand von 15 cm zwischen dem Gerät und einem Herzschrittmacher einzuhalten, um potenzielle Störungen des Herzschrittmachers zu verhindern. Falls Sie einen Herzschrittmacher tragen, verwenden Sie das Gerät auf der entgegengesetzten Seite des Herzschrittmachers und tragen Sie es nicht in der Brusttasche.
- Konsultieren Sie Ihren Arzt und den Hersteller des medizinischen Geräts, um festzustellen, ob die Verwendung dieses Geräts den Betrieb Ihres medizinischen Geräts beeinträchtigen kann.

Schutz Ihres Gehörs bei Verwendung eines Headsets

-  Zum Schutz vor möglichen Hörschäden vermeiden Sie es, über längere Zeiträume einer Audiowiedergabe in hoher Lautstärke zuzuhören.
- Durch die Verwendung von laut gestellten Headsets können Hörschäden verursacht werden. Senken Sie zur Verringerung dieses Risikos die Lautstärke auf ein sicheres und komfortables Maß ab.

Bereiche mit entflammbarem und explosivem Material

- Verwenden Sie das Gerät nicht an Orten, wo entflammbare oder explosive Materialien gelagert werden, wie beispielsweise an einer Tankstelle, einem Öldepot oder in einer chemischen Fabrik. Durch die Verwendung Ihres Geräts in diesen Umgebungen erhöht sich die Explosions- oder Brandgefahr. Folgen Sie darüber hinaus an solchen Orten den Anweisungen in Texten oder Symbolen.
- Lagern und transportieren Sie das Gerät nicht in demselben Behälter wie brennbare Flüssigkeiten, Gase oder Explosivstoffe.

Nutzungsumfeld

- Vermeiden Sie staubige, feuchte oder schmutzige Umgebungen. Meiden Sie Magnetfelder. Die Verwendung des Geräts in diesen Umgebungen kann zu Schaltkreisdefekten führen.
- Bevor Sie Kabel verbinden oder trennen, stellen Sie die Benutzung des Geräts ein und trennen Sie es von der Stromversorgung. Stellen Sie sicher, dass Sie während des Betriebs bei Berührung des Geräts trockene Hände haben.
- Schalten Sie Ihr Gerät bei Gewitter aus und ziehen Sie alle am Gerät angeschlossenen Kabel ab, um es vor einem Blitzeinschlag zu schützen.
- Verwenden Sie das Gerät nicht bei Gewitter, um es vor Gefahren durch Blitzschlag zu schützen.
- Die optimale Betriebstemperatur ist 0 °C bis 35 °C. Die optimale Lagerungstemperatur ist -10 °C bis +45 °C. Extreme Hitze oder Kälte kann Ihr Gerät oder das Zubehör beschädigen.
- Vermeiden Sie Regen und Feuchtigkeit, um Ihr Gerät oder das Zubehör vor einem Brand oder vor der potenziellen Abgabe elektrischer Schläge zu schützen.
- Halten Sie das Gerät fern von Hitzequellen und offenen Flammen, wie z. B. einem Heizgerät, einer Mikrowelle, einem Herd, einem Wasserkocher, einer Heizung oder einer Kerze.
- Stellen Sie den Betrieb Ihres Geräts oder der Anwendungen für einen gewissen Zeitraum ein, wenn das Gerät überhitzt ist. Wenn das überhitzte Gerät über einen längeren Zeitraum in Kontakt mit der Haut kommt, können Verbrennungssymptome ähnlich wie Erfrierungen – beispielsweise rote Flecken und eine dunklere Pigmentierung – auftreten.
- Lassen Sie Kinder und Haustiere nicht auf dem Akku kauen oder daran nuckeln/saugen. Andernfalls kann es zu Schäden oder einer Explosion kommen.
- Beachten Sie die lokalen Gesetze und Bestimmungen und achten Sie die Privatsphäre und die gesetzlichen Rechte anderer.
- Stellen Sie keine Objekte, wie eine Kerze oder einen Wasserbehälter, auf das Gerät. Wenn Fremdkörper oder Flüssigkeit in das Gerät gelangen, stellen Sie den Betrieb sofort ein. Schalten Sie das Gerät aus und ziehen Sie alle am Gerät angeschlossenen Kabel ab. Wenden Sie sich anschließend an ein autorisiertes Huawei-Service-Center.
- Stellen Sie dieses Gerät an einem Ort auf, an dem es jederzeit stabil stehen kann. Andernfalls kann das Gerät umfallen und schwere Verletzungen oder tödliche Unfälle verursachen.

Kindersicherheit

- Beachten Sie alle Vorsichtsmaßnahmen in Bezug auf die Kindersicherheit. Kinder mit dem Gerät oder dessen Zubehör spielen zu lassen, kann gefährlich sein. Zum Gerät gehören abnehmbare Teile, die eine Erstickungsgefahr darstellen können. Halten Sie es von Kindern fern.
- Das Gerät und sein Zubehör sind nicht für die Verwendung durch Kinder vorgesehen. Kinder sollten das Gerät nur unter Aufsicht von Erwachsenen verwenden.

Zubehör

- Durch die Verwendung eines unzulässigen oder inkompatiblen Netzadapters, Ladegeräts oder Akkus kann es zu einem Feuerausbruch, einer Explosion oder zu anderen Gefahren kommen.
- Verwenden Sie nur Zubehör, das vom Gerätehersteller für dieses Modell zugelassen ist. Die Verwendung von anderem Zubehör kann dazu führen, dass die Garantie erlischt, sie kann gegen lokale Vorschriften und Gesetze verstoßen und sie kann gefährlich sein. Informationen zur Verfügbarkeit des zugelassenen Zubehörs in Ihrer Region erhalten Sie bei Ihrem Fachhändler.

Sicherheit des Netzadapters

- Der Netzstecker dient als Trennvorrichtung.
- Für Geräte mit Stecker sollte sich die Steckdose in unmittelbarer Nähe der Geräte befinden und leicht zugänglich sein.
- Trennen Sie den Netzadapter von der Steckdose und vom Gerät, wenn Sie ihn nicht verwenden.
- Verwenden Sie das Kabel auf keinen Fall weiter, wenn es beschädigt (zum Beispiel bei freiliegenden oder gerissenen Adern) oder der Stecker locker ist. Bei einer fortgesetzten Nutzung kann es zu elektrischen Schlägen, Kurzschlüssen und Bränden kommen.
- Berühren Sie das Netzkabel nicht mit feuchten Händen und ziehen Sie nicht am Netzkabel, um den Netzadapter von der Steckdose abzuziehen.
- Berühren Sie das Gerät oder den Netzadapter nicht mit feuchten Händen. Andernfalls kann es zu Kurzschlüssen, Störungen oder elektrischen Schlägen kommen.
- Stellen Sie sicher, dass das Netzteil die Anforderungen von Anhang Q der IEC/EN 62368-1 erfüllt und es gemäß nationalen oder lokalen Normen getestet und zugelassen wurde.

Reinigung und Wartung

- Halten Sie das Gerät und das Zubehör trocken. Versuchen Sie nicht, es mit einer externen Wärmequelle, wie einer Mikrowelle oder einem Fön, zu trocknen.
- Setzen Sie das Gerät oder das Zubehör nicht extremer Hitze oder Kälte aus. Diese Umgebungen können die ordnungsgemäße Funktion stören und zu einem Brand oder einer Explosion führen.
- Vermeiden Sie Stöße, die zu Fehlfunktionen des Geräts, Überhitzung, einem Brand oder einer Explosion führen können.
- Bevor Sie das Gerät reinigen oder warten, stellen Sie den Betrieb des Geräts ein. Beenden Sie alle Anwendungen und ziehen Sie alle mit dem Gerät verbundenen Kabel ab.
- Verwenden Sie keine chemischen Waschmittel, Pulver oder andere Chemikalien (wie z. B. Alkohol oder Benzol) zur Reinigung des Geräts oder des Zubehörs. Diese Substanzen können Geräteteile beschädigen oder einen Brand verursachen. Verwenden Sie ein sauberes, weiches und trockenes Tuch, um das Gerät und das Zubehör zu reinigen.

- Zerlegen oder überarbeiten Sie das Gerät und sein Zubehör nicht. Dadurch erlischt die Garantie und der Hersteller ist bei Schäden nicht mehr haftbar. Bei einem Schaden wenden Sie sich für Hilfe oder eine Reparatur an ein autorisiertes Huawei-Service-Center.
- Wenn das Display des Geräts bei einem Stoß zerbricht, stellen Sie den Betrieb des Geräts sofort ein. Berühren Sie die zerbrochenen Teile nicht und versuchen Sie nicht, diese zu entfernen. Wenden Sie sich unverzüglich an ein autorisiertes Huawei-Service-Center.

Hinweise zur Entsorgung und zum Recycling



Das Symbol auf Ihrem Produkt, Ihrem Akku, Ihrem Informationsmaterial oder Ihrer Verpackung bedeutet, dass die Produkte und Akkus am Ende ihrer Lebensdauer getrennt entsorgt werden und den von den Kommunen ausgewiesenen Sammelpunkten zugeführt werden müssen. Dadurch wird sichergestellt, dass Elektro- und Elektronik-Altgeräte in einer Weise recycelt und behandelt werden, die wertvolle Materialien schont und die menschliche Gesundheit und die Umwelt schützt.

Für weitere Informationen kontaktieren Sie Ihre lokalen Behörden, Händler oder Entsorgungsunternehmen für Haushaltsmüll oder besuchen Sie die Website

<https://consumer.huawei.com/en/>.

Reduzierung von gefährlichen Stoffen

Dieses Gerät und alles elektrische Zubehör entsprechen geltenden lokalen Richtlinien zur Beschränkung der Anwendung bestimmter Gefahrenstoffe in elektrischen und elektronischen Geräten, wie z. B. die Richtlinien zu REACH, RoHS und Akkus (soweit eingeschlossen) der EU. Bitte besuchen Sie unsere Website für Konformitätserklärungen zu REACH und RoHS

<https://consumer.huawei.com/certification>.

Rechtliche Hinweise

Copyright © Huawei 2021. Alle Rechte vorbehalten.

Das in dieser Anleitung beschriebene Produkt kann urheberrechtlich geschützte Software der Huawei und/oder anderer Lizenzgeber enthalten. Die Kunden sind nicht berechtigt, die Software auf irgendeine Weise zu vervielfältigen, zu verbreiten, zu ändern, zu dekompileieren, zu disassemblieren, zu entschlüsseln, zu extrahieren, zurückzuentwickeln, zu vermieten, abzutreten oder eine Unterlizenz dafür zu gewähren, sofern diese Beschränkungen nicht nach geltendem Recht untersagt sind oder der jeweilige Urheberrechtsinhaber diesen Tätigkeiten zugestimmt hat.

Marken und Genehmigungen

Die Begriffe HDMI und HDMI High-Definition Multimedia Interface sowie das HDMI-Logo sind Marken oder eingetragene Marken von HDMI Licensing Administrator, Inc. in den Vereinigten Staaten und anderen Ländern.

Weitere aufgeführte Marken, Produkt-, Dienstleistungs- und Firmennamen sind Eigentum der jeweiligen Inhaber.

Hinweis

Einige der hier beschriebenen Merkmale des Produkts und seiner Zubehörteile sind von der installierten Software sowie den Kapazitäten und Einstellungen des lokalen Netzes abhängig und können daher von den lokalen Netzbetreibern bzw. Netzanbietern deaktiviert oder eingeschränkt werden.

Daher ist es möglich, dass die Beschreibungen in diesem Dokument nicht genau mit denen für das von Ihnen erworbene Produkt oder das Zubehör geltenden Beschreibungen übereinstimmen.

Huawei behält sich das Recht vor, alle Informationen oder Spezifikationen in dieser Anleitung ohne vorherige Ankündigung und ohne Gewähr zu ändern.

HAFTUNGSAUSSCHLUSS

FÜR DEN INHALT DIESES DOKUMENTS WIRD KEINE GEWÄHR ÜBERNOMMEN. SOFERN DIES NICHT VON GELTENDEN GESETZEN VORGESCHRIEBEN IST, WIRD KEINE GARANTIE, WEDER AUSDRÜCKLICH NOCH IMPLIZIERT, FÜR DIE RICHTIGKEIT, DIE ZUVERLÄSSIGKEIT ODER DEN INHALT DIESES HANDBUCHS GEGEBEN. DIES BEZIEHT SICH, EINSCHLIESSLICH ABER NICHT AUSSCHLIESSLICH, AUF IMPLIZITE GARANTIE FÜR DIE GEBRAUCHSTAUGLICHKEIT UND EIGNUNG FÜR EINEN SPEZIELLEN ZWECK.

HUAWEI HAFTET SOWEIT GESETZLICH ZULÄSSIG NICHT FÜR SPEZIELLE, BEILÄUFIG ENTSTANDENE, INDIREKTE ODER FOLGESCHÄDEN, ENTGANGENE GEWINNE, GESCHÄFTE, EINNAHMEN, DATEN, GOODWILL ODER ANTIZIPIERTE EINSPARUNGEN.

DIE MAXIMALE HAFTUNG VON HUAWEI, DIE SICH AUS DER VERWENDUNG DES IN DIESEM DOKUMENT BESCHRIEBENEN PRODUKTS ERGIBT, IST AUF DEN BETRAG BEGRENZT, DEN DER KUNDE FÜR DEN ERWERB DIESES PRODUKTS GEZAHLT HAT. FÜR DIE HAFTUNG BEI KÖRPERVERLETZUNGEN GILT DIESE EINSCHRÄNKUNG NUR SOWEIT GESETZLICH ZULÄSSIG.

Import- und Exportbestimmungen

Die Kunden müssen alle geltenden Aus- und Einfuhrgesetze und -vorschriften einhalten und sind für die Einholung der erforderlichen behördlichen Genehmigungen und Lizenzen für Ausfuhr, Wiederausfuhr oder Einfuhr des in dieser Anleitung genannten Produkts verantwortlich, einschließlich der darin enthaltenen Software und technischen Daten.

Datenschutzrichtlinie

Damit Sie besser verstehen, wie wir Ihre persönlichen Daten schützen, lesen Sie bitte die Datenschutzrichtlinie unter <https://consumer.huawei.com/privacy-policy>.

Weitere Hilfe

Unter <https://consumer.huawei.com/en/support> erhalten Sie aktuelle Kontaktinformationen zu Ihrem Land oder Ihrer Region.

SÄMTLICHE BILDER UND ABBILDUNGEN IN DIESEM HANDBUCH, WIE U. A. ZU PRODUKTFARBE, GRÖSSE UND DISPLAYINHALT, DIENEN LEDIGLICH ZU IHRER INFORMATION. DAS TATSÄCHLICHE GERÄT KANN DAVON ABWEICHEN. NICHTS IN DIESEM HANDBUCH STELLT EINE GEWÄHRLEISTUNG JEDLICHER ART DAR, WEDER AUSDRÜCKLICH NOCH STILLSCHWEIGEND.