



# BEM

## WASSERFILTER

Modell: ROBIN

DE

ENG

### Bedienungsanleitung

Service und Verkauf des Filters:  
[www.kaufbei.tv](http://www.kaufbei.tv)

# Inhalt

## Wichtige Sicherheitshinweise:

Verboten, verpflichtend, beachten .....01

## Produkteinführung:

Bezeichnung der Teile .....03

Liste der Teile .....03

Bedienfeld.....04

Details zum Wasservorratsbehälter.....05

## Betriebsanleitung:

Bedienung .....06

Filterelement Aufbau.....08

Filterelement Wechsel .....09

## Reinigung und Instandhaltung:

Mitteilungen .....10

Aktuelle Wartung .....11

Wartungsschritte.....12

Wartung von Teilen .....14

## Installationsanweisung:

Vorsichtsmaßnahmen.....15

Diagrammzeichnung.....16

Installation des Triebwerkes .....17

Fehlerbehebung .....18

Art des Wasservorratsbehälters .....18

## Servicehandbuch:

Produktparameter.....19

Prozessdiagramm der Wasseraufbereitung .....19

Schaltplan.....20

Selbstüberprüfung .....21

## Bedienungsanleitung auf englisch

User manual .....22

# Sicherheitshinweise

## ⚠️ Warnung

Um die Sicherheit zu gewährleisten und Verletzungen und Sachschäden für Sie und Andere zu vermeiden, beachten Sie bitte unbedingt die folgenden Sicherheitsmaßnahmen. Bei Nichtbeachtung der Sicherheitsvorkehrungen kann es zu Unfällen kommen.

### Es ist verboten:



Kein direktes  
Sonnenlicht



Nicht in der Nähe von  
Wärmequellen und of-  
fene Feuer verwenden



Kein nasser  
Bereich



Nicht mit nassen  
Händen anfassen

- Lagerung an Orten mit starker Sonneneinstrahlung vermeiden, da dieses zu Produktalterung führt. Exposition und Lagerung in einer Umgebung unter 0°C vermeiden.
- Starke magnetische Geräte in der Umgebung können ein Feuer verursachen, Produktschaden oder Stromkreisausfall.
- Stellen Sie keine schweren Gegenstände auf das Produkt.
- Bitte erlauben Sie Kindern nicht, das Produkt zu bedienen, zu berühren, sich ihm zu nähern oder darauf zu klettern. Kinder und geistig Behinderte sollten das Produkt in Zusammenarbeit mit Erziehungsberechtigten verwenden.
- Ziehen Sie beim Ausschalten nicht direkt am Netzkabel, um ein Abbrechen zu vermeiden.
- Bitte halten Sie den Stecker sauber. Den Stecker nicht mit nassen Händen einstecken oder herausziehen.
- Bitte schließen Sie den Hochnetztransformator nicht an den Netzstecker an.
- Keine brennbaren, flüchtigen Substanzen in die Nähe des Produkts bringen.
- Das Produkt darf nicht mit Wärmequellen in Berührung kommen oder sich in der Nähe von Wärmequellen und offenem Feuer befinden.

## ⚠️ Verpflichten:



Professionelle Hilfe benötigt

- Wenn das Netzkabel beschädigt ist, muss es von Fachleuten des Herstellers ausgetauscht werden, um Gefahren zu vermeiden.
- Das Netzkabel nicht zusammendrücken, falten, kneten oder beschädigen.
- Es muss von Fachpersonal installiert oder bewegt werden. Das Zerlegen nach eigenem Ermessen kann leicht die Teile des Produkts beschädigen und einen elektrischen Schlag verursachen. Bewegungen nach eigenem Ermessen kann leicht zu Maschinenschäden führen.

- Wenn das Wasser nicht den kommunalen Wassernormen entspricht (einschließlich hohem Sedimentgehalt und übermäßigem Restchlor usw.), muss vor dem Produkt eine Vorbehandlungsvorrichtung installiert werden.
- Der optimale Betriebsdruck dieses Produkts beträgt 0,1 - 0,4 MPa. Wenn der Wasserdruck niedriger oder höher ist, installieren Sie bitte eine Druckerhöhungsvorrichtung oder entsprechend eine Druckminderungsvorrichtung.
- Unterbrechen Sie bei einem Produktausfall sofort die Strom- und Wasserversorgung und wenden Sie sich an den örtlichen Händler.
- Wenn die Umgebungstemperatur niedrig ist, verringert sich der Durchfluss, was das eigentliche Merkmal des Filterelements ist.
- Reinigen und ersetzen Sie das Filterelement regelmäßig.
- Bitte stellen Sie sicher, dass Sie die von unserer Firma gelieferten Teile verwenden.
- Es ist normal, dass das Produkt bei der Verarbeitung von Wasser leichte Vibrationen und Geräusche aufweist.
- Bitte stellen Sie die Maschine so nah wie möglich am Bodenablauf auf.
- Wenn Sie dieses Produkt längere Zeit nicht benutzen, unterbrechen Sie bitte die Stromversorgung und schließen Sie den Dreiwegekugelhahn. Wenn Sie es wieder benutzen, lassen Sie das Wasser 3-5 Minuten lang ab, bevor Sie es normal benutzen.

### **Inhalte, die zu leichten Verletzungen oder Sachschäden führen können**

- Im Falle einer Wasserunterbrechung oder Wartung der Rohrleitung unterbrechen Sie bitte die Stromversorgung und schließen Sie den Dreiwegekugelhahn. Wenn Sie die Wasserversorgung wiederherstellen, schalten Sie bitte einen anderen Wasserhahn ein, um Ablagerungen zu entfernen, bevor Sie den Dreiwegekugelhahn öffnen. Andernfalls kann eine große Menge Ablagerungen das Filterelement verstopfen.

# Produkteinführung

## ⚠ Vorsichtshinweise

- Dieses Produkt wird zur Filtration und Reinigung von kommunalem Leitungswasser verwendet.
- Das gefilterte Wasser dieses Produkts wird für die Zubereitung von Trinkwasser (Suppen, Kochen, Teezubereitung usw.) empfohlen.
- Konzentriertes Wasser kann für den Hausgebrauch (Waschen, Wischen usw.) recycelt werden.

## Teilebezeichnung:

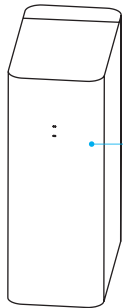

a) Haupttriebwerk



(Abbildung ähnlich)

b) Wasservorratsbecher  
(Exklusiv für Wasserspeichertyp)

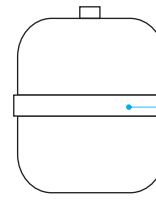

(Abbildung ähnlich)

c) Wassertank  
(Exklusiv für Wasserspeichertanks)

## Liste der Teile (Wasservorratsbecher Typ):

- Bedienungsanleitung
- 5 Rasten
- 2 Schrauben

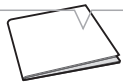

a) Bedienungsanleitung

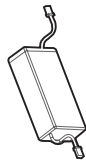

b) Netzteil

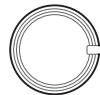

c) PE Rohrleitung

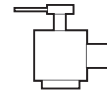

d) Einlasskugelhahn

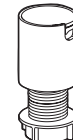

e) Adapter

## Liste der Teile (Wasservorratstank Typ):

- Bedienungsanleitung
- Ein Kugelhahn für Wasservorratsbehälter
- Eine Schnellkupplung (bei manchen Maschinen)

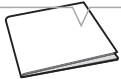

a) Bedienungsanleitung



b) Netzteil

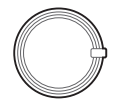

c) PE Rohrleitung

- Ein Satz Wasserhähne
- Ein Einlasskugelhahn
- acht Arretierungen mit jeweils zwei Schnittstellen

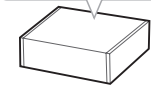

d) Aufsatzbox Wasserhähne

## Bedienfeld

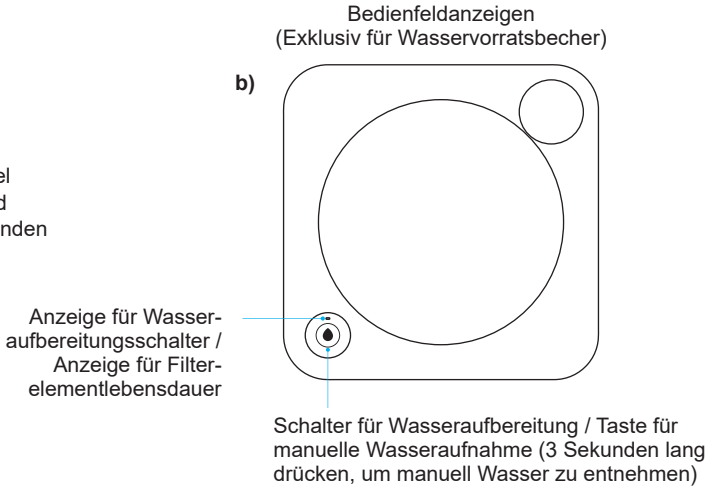
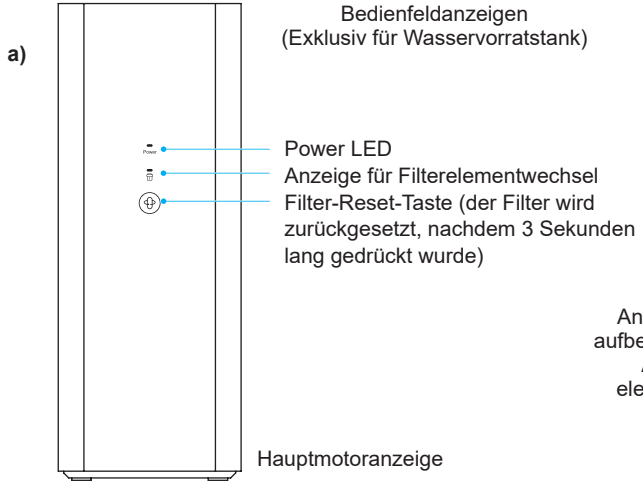

## Details zum Wasserspeicherbecher (exklusiv für den Wasserspeicherbechertyp)

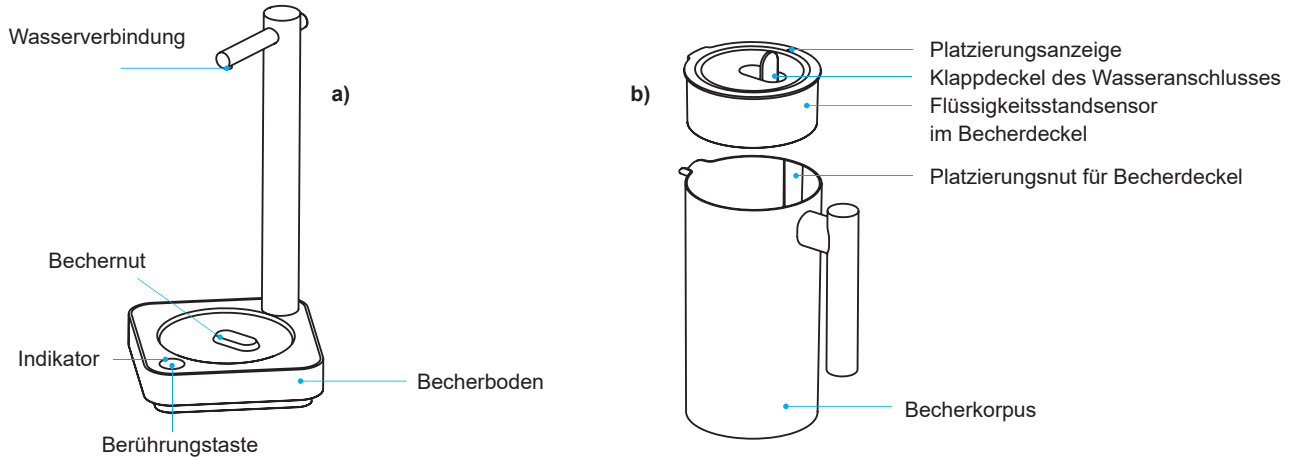

### Wichtige Aufforderung:

1. Vergewissern Sie sich vor der Wasserentnahme, dass der Klappdeckel des Wasseranschlusses geöffnet, der Deckel geschlossen und der Flüssigkeitsstandsensor im Deckel in der richtigen Position mit der Vertiefung des Becherkörpers ist.
2. Drücken Sie die Taste kurz, um die Wassereinflussfunktion ein- und auszuschalten. Wenn die Wasseraufnahmefunktion eingeschaltet ist (die Kontrollleuchte leuchtet), kann nach dem Aufstellen des Bechers automatisch Wasser entnommen werden.
3. Während der Wasserentnahme stoppt die Maschine automatisch, wenn die Tasse voll ist. Wenn Sie die Tasse entfernen oder kurz auf den Knopf drücken, stoppt auch das Wasser.
4. Wenn Sie andere Behälter verwenden, um Wasser zu entnehmen, drücken Sie die Taste bitte 3 Sekunden lang. Das Wasser wird standardmäßig 5 Minuten lang gesammelt. Sie können die Taste kurz drücken, um das Wasser zu stoppen.
5. Blockieren Sie nicht den Flüssigkeitsstandssensor im Deckel. Waschen Sie den Deckel nicht mit heißem Wasser und setzen Sie ihn keinen hohen Temperaturen aus.
6. Bitte wischen Sie die Basis mit einem Tuch ab. Waschen Sie die Basis nicht direkt mit Wasser und tauchen Sie sie nicht in Wasser.

# Betriebsanleitung

## Bedienung

### ⚠ Vorsichtshinweise

Die Installation sollte von Fachleuten vor Ort durchgeführt werden, die vor Ort für den Verkauf zuständig sind.

## Gebrauchsanweisung

- 1 Der Installateur muss die gesamte Maschine gemäß dem Wartungsverfahren installieren, spülen und von Fehlern beheben.



Installieren



Spülen



Fehler beseitigen

- 2 Benutzer können den Wasserreiniger normal verwenden (Wasser wird aus dem Wasserhahn bezogen und aus dem Wasserspeichertank entnommen.)

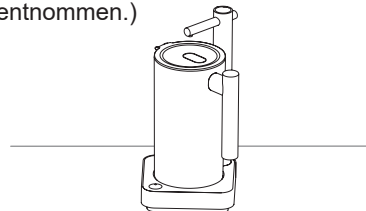

## Inbetriebnahme

- 1 Öffnen Sie den Dreiwegekugelhahn und schließen Sie das Netzteil an.

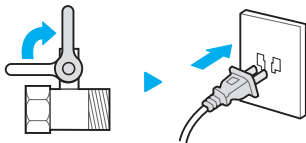

- 2 Die gesamte Maschine ist standardmäßig eingeschaltet, und die Kontrollleuchten für die Lebensdauer des Netzfilterelements leuchten.

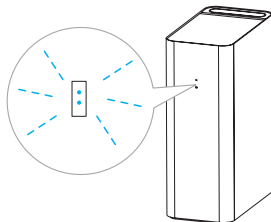

## Ausschalten

- 1 Schließen Sie den Dreiwegekugelhahn und ziehen Sie das Netzkabel ab.

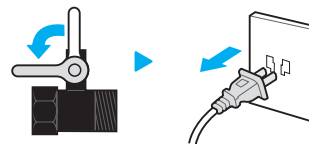



## Wasseraufnahme (Wasservorratsbecher)

Drücken Sie die Taste, um die Wasseraufnahmefunktion zu aktivieren (Kontrollleuchte leuchtet auf). Stellen Sie den Wasserspeicherbecher auf den Becherboden. Der Wasserreiniger beginnt zu arbeiten, und der Vorratsbehälter nimmt Wasser auf. Es ist ein normales Phänomen, dass nach erstmaliger Verwendung oder Wechsel des neuen Filterelements zunächst ein schwarzer Wasserfleck produziert wird. Der Vorschlag besteht darin, zuerst 3 Gläser Wasser zu entnehmen. Anschließend kann der Wasserreiniger im Standby-Modus für zwei Stunden und nach Herstellung von 3 Gläsern Wasser normal verwendet werden.

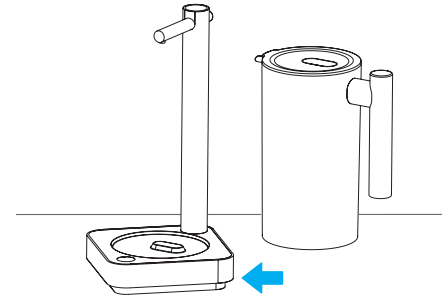

## Wasser entnehmen (Wassertank)

- 1 Der Kugelhahn des Wasservorratsbehälters muss nach dem ersten Gebrauch oder nach jedem Wechsel eines neuen Filterelements geschlossen werden.

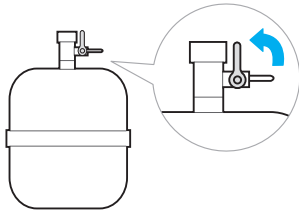

- 2 Es ist ein normales Phänomen, dass beim Öffnen des Wasserhahns zunächst ein schwarzer Wasserfleck entsteht. Der Vorschlag besteht darin, eine Stunde lang Wasser laufen zu lassen, dann den Wasserhahn zu schließen und zwei Stunden lang stehen lassen und schließlich eine Stunde lang Wasser laufen lassen, bis das Wasser klar und nicht verschmutzt ist.

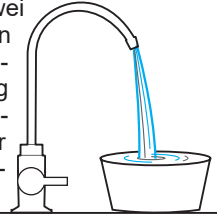

- 3 Kugelhahn des Wasservorratsbehälters wieder öffnen, dann normal Wasser auffüllen.

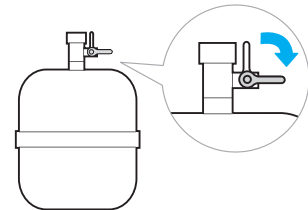

## Filterelement Aufbau

Filterelemente Benennung	Die Form des Filterelements	Funktion	Menge	Austauschinter- valle
Integrierter Verbundfilter	PAC-Schicht	Filtert effektiv Schlamm, Sand, Rost, Schwebstoffe und andere grobkörnige Substanzen im Wasser.	1	12-24 Monate
	Umkehrosmose- membranschicht	Die theoretische Filtergenauigkeit des Umkehrosmosemembran- filterelements beträgt bis zu 0,0001-0,0001 Mikrometer. Das Umkehrosmosemembranfilterelement fängt organische Stoffe (Trichlormethan und Tetrachlorkohlenstoff), Schwermetalle (Arsen, Blei und Cadmium usw.) in Wasser ab.		
	Postpositionale Kohlenstoffstab- schicht	Filtert wirksam organische Stoffe (Trichlormethan und Tetrachlor- kohlenstoff), verbleibendes Chlor, Geruch und eigenartigen Geruch usw. in Wasser.		

### Besondere Aufforderung:

- Der gekennzeichnete Versuch für organische Stoffe und Schwermetalle ist entsprechend den Anforderungen durchzuführen.
- Die Lebensdauer des Filterelements entspricht dem nationalen Standard für Trinkwasser und basiert auf dem normalen Wasserverbrauch einer gemeinsamen Familie. Es handelt sich nicht um die Qualitätsgarantiezeit, sondern um die ideale Lebensdauer des Filterelements in Übereinstimmung mit dem Rohwasser.
- Die Wartungsdauer des Filterelements ist abhängig von der Fläche, der Wasserqualität, der Menge des verwendeten Wassers und der Jahreszeit (es wird empfohlen, das Filterelement vor Ort in Betrieb zu nehmen und vor Ort zu warten). Filterelement rechtzeitig wechseln, nur so kann man klares Wasser trinken.

## Filterelement Wechsel

- 1 Das Blinken der Kontrollleuchte für die Lebensdauer des Filterelements zeigt an, dass die Lebensdauer des Filterelements abgelaufen ist. Kontakt mit Händler-Service.

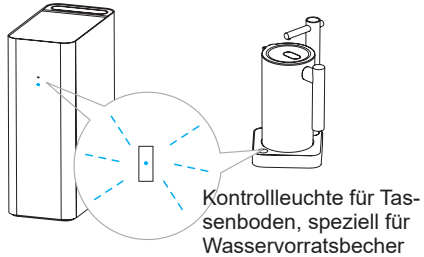

- 2 Zuerst den Dreiwegekugelhahn schließen, dann den Strom abschalten (für den Wasserspeichertyp den Kugelhahn des Wasserspeichertanks schließen)



Schließen Sie den Wassereinlass-Kugelhahn

Trennen Sie die Stromversorgung

- 3 Öffnen Sie die obere Abdeckung und nehmen Sie das Filterelement heraus. Wechseln Sie es aus und drücken Sie es fest an. Setzen Sie die obere Abdeckung schließlich wieder ein.

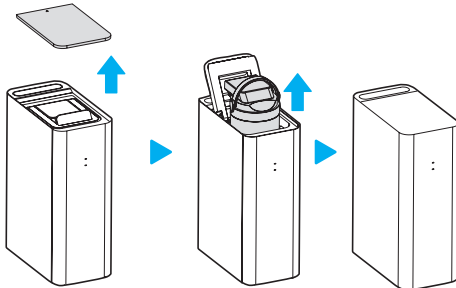

- 4 Stellen Sie Wasser und Strom nach dem Austausch des Filterelements wieder an. Halten Sie die Taste „Filterelement zurücksetzen“ 3 Sekunden lang gedrückt halten, bis die Kontrollleuchte des Filterelements nicht mehr blinkt.

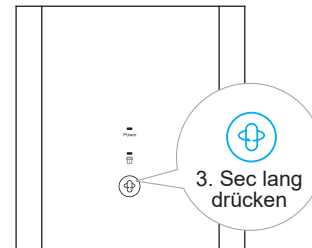

# Reinigung und Instandhaltung

## Mitteilungen



Kein Schneiden von PE -Rohren mit nicht speziell geeignetem Messer



Kein Wasseraustritt aus dem Rohr

- Überprüfen Sie, ob alle Funktionen des Produkts normal funktionieren.
- Prüfen Sie, ob aus den Produktschläuchen Wasser austritt (Dreiwegeventil, PE-Außenrohr, innere Verbindungen usw.).
- Überprüfen Sie, ob die wichtigsten Teile auf einen Wartungszeitraum zurückzuführen sind, und warten und ändern Sie sie rechtzeitig. Prüfen Sie, ob die Verbindungen und PE-Rohre, die länger als zwei Jahre verwendet werden, nicht mehr in Form und gealtert sind, um zu entscheiden, ob sie ausgetauscht werden müssen.
- Das neue Filterelement wird 10 bis 20 Minuten lang gewaschen, bis sich kein schwarzes Wasser mehr im Wasserauslass befindet.
- Überprüfen Sie, ob die mit der Schottverschraubung verbundenen PE-Rohre geschnitten sind (sie müssen auf die Länge von 20 mm zugeschnitten werden), und stecken Sie sie ein und schließen Sie sie wieder an. Die Einstecktiefe des PE-Rohrs muss 15-17 mm betragen. Messen Sie das PE-Rohr vor der Installation und machen Sie Markierung, bevor Sie es in die Maschine einsetzen. Die eingefügte Tiefe muss bis zur Stelle des schwarzen Flecks reichen.
- Schneiden Sie PE-Rohre mit einem speziellen Messer, das zum Schneiden von Rohren vorgesehen ist.

## Aktuelle Wartung

### ⚠ Anmerkung:

Um sicherzustellen, dass das Produkt normal funktioniert und Funktionsstörungen durch unsachgemäße Wartung, die die Sicherheit des Trinkwassers beeinträchtigen, vermieden werden, muss der Luftreiniger während des täglichen Gebrauchs gewartet werden.



Kein direktes  
Sonnenlicht



Kein feuchter  
Bereich



Kein Betrieb bei null  
Grad Celsius



Kein Waschen mit stark  
flüchtigen Lösungsmitteln

- Vermeiden Sie die Verwendung von stark flüchtigen Substanzen wie Seife, Reinigungsmittel, Verdünnungsmittel, Benzin, Ethylalkohol usw. zur Reinigung und Pflege des Produkts, da dies zu Rissen, Kratzern und Verfärbungen führen kann.
- Die Reinigung in der Tasse fortsetzen, nicht den Sensor, der den Flüssigkeitsstand anzeigt.
- Vermeiden Sie das Waschen des Produktes unter laufendem Wasser.
- Überprüfen Sie, ob das Produkt Wasserspritzer aufweist, um festzustellen, ob Wasser austritt.
- Überprüfen Sie, ob am Wasserhahn des Produkts Wasser austritt.
- Überprüfen Sie, ob die angereicherten Wasserrohre des Produkts dicht sind.
- Überprüfen Sie, ob der Strom ausgeschaltet ist oder der Wassereinlassschalter (Dreivegekegelhahn) geschlossen ist, bevor Sie das Produkt längere Zeit nicht benutzen.
- Produkt nicht seitlich legen, hinlegen oder umdrehen.
- Verändern Sie die Verbindungen und Schläuche des Produkts nicht.
- Wenn die Wassereintrittstemperatur unter 0 ° C liegt, muss der Wassereintrittsschalter geschlossen und das Wasser im Wasserfilter abgelassen werden, um Gefrieren und Frostrisse zu vermeiden.
- Entfernen, installieren oder ändern Sie das Filterelement nicht selbst.
- Produkt und Rohre nicht direkter Sonneneinstrahlung aussetzen.
- Verwenden Sie ein neues flexibles Schlauchsystem, das als Zubehör für das Produkt bestimmt ist. Der alte Schlauch kann nicht wiederverwendet werden.

# Wartungsschritte

## ⚠ **Bemerkung:**

Um sicherzustellen, dass Ihr Wasseraufbereiter unter den besten Betriebsbedingungen und unter Wahrung der Trinkwassersicherheit funktioniert, nimmt der Kundendienst eine Reservierung vor und erinnert Sie (oder Sie können sich an den örtlichen Kundendienst wenden) zu einem festgelegten Zeitpunkt an eine Wartung für Ausstattung und Filterelementwechsel. Zur Sicherstellung der Servicequalität können Sie unseren Wartungsservice beaufsichtigen („Wartung“ bedeutet Prüfen, Warten, Reinigen und Wechseln).

- 1** Überprüfen Sie, ob die Funktionen des Produktes normal sind, der Strom ausgeschaltet ist oder das Wasserventil geschlossen ist.

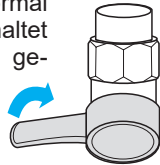

Kugelhahn des Wasserinlasses schließen

- 2** Überprüfen Sie, ob das gesamte Erscheinungsbild des Produktes nicht in Form ist.

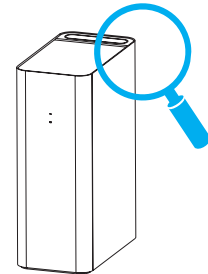

- 3** Überprüfen Sie die Verbindung der wichtigsten Teile des Produkts und drücken Sie die PE-Rohre fest an die Verbindungsstelle, um sicherzustellen, dass die PE-Rohre richtig eingesetzt sind.

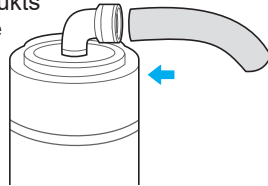

- 4** Innenteile und Außenschale des Produkts säubern, bis keine Staub- oder Fremdkörper mehr vorhanden sind.



- 5** Filterelement wechseln. Beurteilen Sie, ob das Filterelement entsprechend der verwendeten Zeit oder dem Filterelement und der Angabe der Filterelementlebensdauer (gemäß den Produktfunktionen) gewechselt werden muss. Wenn das Filterelement gewechselt werden muss, fragen Sie zuerst nach dem Benutzervorschlag.

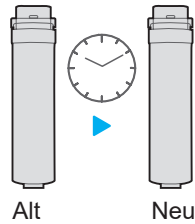

- 6** An die Wasserquelle anschließen, damit das Produkt normal ausläuft. Überprüfen Sie, ob in den Anschlüssen mit trockenem Taschentuch Wasser austritt.

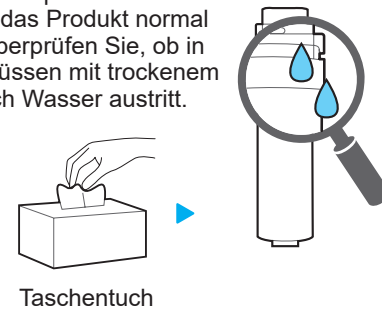

- 7** Überprüfen Sie die Wasserqualität und den Geschmack. RO-Membran wechseln: TDS-Test auf Wasserqualität durchführen. Wechseln Sie andere Filterelemente: Nehmen Sie eine Tasse Wasser zu sich und trinken Sie es, um sicherzustellen, dass das Wasser durch Verkostung kein Problem darstellt.





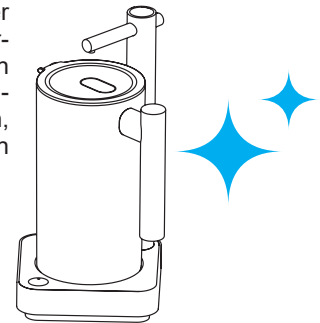



- 8** Helfen Sie dem Benutzer nach Beendigung der Arbeit, den Arbeitsbereich zu reinigen und zu kehren, um sicherzustellen, dass die Sanitäranlagen in gutem Zustand sind.







## Wartung von Teilen

### ⚠ Bemerkungen:

Um sicherzustellen, dass der Wasseraufbereiter unter den besten Betriebsbedingungen funktioniert, werden in der Tabelle einige wichtige Teile aufgeführt, die aufgrund von Verstopfung, Sättigung, Alterung usw. an ursprünglicher Effizienz und Gebrauchseffizienz verlieren können. Dies kann zu einem potenziellen Sicherheitsrisiko führen. Sie sollten sie pünktlich warten und austauschen.

Nr.	Art	Bezeichnung	Abbildung	Die Gründe für den Verlust der Wirksamkeit	Austauschintervalle
1	Verbrauchsgegenstand	Filterelement		Blockierung und Sättigung	Abhängig von der örtlichen Wasserqualität dann regelmäßig warten oder wechseln lassen
2	Elektronische Steuerung	Elektronische Steuerplatte		Müdigkeit und Alterung	60 Monate
3	Elektronische Steuerung	Wasserpumpe		Müdigkeit und Alterung	60 Monate
4	Elektronische Steuerung	Elektromagnetisches Ventil		Müdigkeit und Alterung	30 Monate
5	Elektronische Steuerung	Schaltnetzteil		Müdigkeit und Alterung	30 Monate
6	Teil	Wasserhahn		Müdigkeit und Alterung	36 Monate

Nr.	Art	Bezeichnung	Abbildung	Die Gründe für den Verlust der Wirksamkeit	Austauschintervalle
7	Druckhaltige Teile	Wasserboard		Müdigkeit und Alterung	36 Monate
8	Wasserspeichergerät	Drucktank		Müdigkeit und Alterung	36 Monate
9	Rohrverschraubung	Dreiwege-Kugelhahn		Müdigkeit und Alterung	36 Monate
10	Rohrverschraubung	Verbindung		Müdigkeit und Alterung	36 Monate
11	Rohrverschraubung	PE Rohr		Alterung	36 Monate



# Installationsanleitung

## Vorsichtsmaßnahmen

### ⚠ Bemerkungen:

Der Wasserfilter muss von Fachleuten der örtlichen Servicestation installiert werden. Eine unsachgemäße Installation kann zum Austreten von Wasser oder Strom und zum Ausbruch eines Feuers führen, wodurch die Sicherheit Ihres Eigentums beschädigt wird. Um den normalen Betrieb der Produkte zu gewährleisten, wählen Sie bitte Fachkräfte von der örtlichen Servicestation aus, um die Installation durchzuführen.



Direkte Sonneneinstrahlung vermeiden



Kein Schneiden von PE-Rohren mit nicht speziell geeignetem Messer



PE Rohr nicht biegen

- Wasserquelle identifizieren. Das Produkt muss mit dem kommunalen Wasserhahn betrieben werden.
- Überprüfen Sie den Wasserdruck am Einlass. Der Wasserdruckbereich reicht von 0,1 MPa bis 0,4 MPa. Wenn der Wasserdruck über / unter diesem Druck liegt, müssen Sie eine Druckentlastungs- / Druckbeaufschlagungsvorrichtung installieren.
- Überprüfen Sie die Umgebungstemperatur der Installation. Das Produkt muss in einer Umgebung mit einer Temperatur zwischen 4 und 40°C verwendet werden. Bitte installieren Sie das Produkt nicht in Umgebungen, in denen die Temperatur höher als 40°C sein kann.
- Auch die Wassertemperatur darf 40°C nicht überschreiten.
- Wählen Sie den Installationsort sorgfältig aus. Stellen Sie das Produkt in der Nähe von Schränken, Balkonen oder anderen Wassereinlässen auf. Es ist verboten, das Produkt unter direkter Sonneneinstrahlung oder Regenwasser zu installieren.
- Achten Sie darauf, dass das PE-Rohr in einer Tiefe von 15-17 mm eingeführt wird. Messen Sie das PE-Rohr vor der Installation und setzen Sie es in das Produkt ein, nachdem Sie das PE-Rohr markiert haben. Die Einstecktiefe sollte die Position des schwarzen Punktes erreichen.
- Vergessen Sie nicht, die Dichtheit des Dreiwege-Kugelhahns zu überprüfen. Stellen Sie sicher, dass kein Wasser austritt.
- Überprüfen Sie den TDS-Wert des Abwassers. Benutzer über die Vorsichtsmaßnahmen für den täglichen Gebrauch und die Wartung informieren.
- Achten Sie darauf, ob das Wasserreinigungsrohr in Ordnung ist oder altert.
- Produkt nicht seitlich ablegen, ablegen oder umdrehen.
- Verwenden Sie kein Filterelement, das nicht gespült wurde (Filter muss für 10-20 min gespült werden).
- Schneiden Sie das PE-Rohr nicht mit einem nicht-geeignetem Messer oder anderen Werkzeugen.
- Installieren Sie das Produkt nicht in Umgebungen, in denen die Temperatur unter 0 °C liegen kann. Die Wassertemperatur darf auch nicht unter 0 °C liegen.
- Eine feste 115-V-Steckdose ist innerhalb eines Abstands von 1,5 Metern zur Maschine erforderlich. Bitte stellen Sie sicher, dass sich die Steckdose und das Netzteil in einem trockenen Raum befinden, um zu verhindern, dass Feuchtigkeit auf das Produkt einwirkt.
- Tauschen Sie die Gelenkbacke nicht nur aus, wenn das Gelenk undicht ist, sondern das gesamte Gelenk muss ausgetauscht werden.
- Das Abwasserrohr nicht nach Belieben in den Abwasserkanal des Benutzers einführen. Das Abwasserrohr muss mit einem Kabelbinde befestigt werden.

# Schematische Darstellung der Wasserinstallation

## ⚠ Bemerkungen:

Es gibt einige Unterschiede zwischen Zeichnungen im Handbuch und am realen Objekt. Die Praxis ist einem realen Objekt unterworfen.

### Die wichtigsten zu installierenden Materialien und Ausrüstungen:

1. Haupttriebwerk
2. Kugelhahn des Wassereinlasses
3. Abwasserkanal
4. Wasservorratsbecher
5. Wassertank
6. Wasserhahn

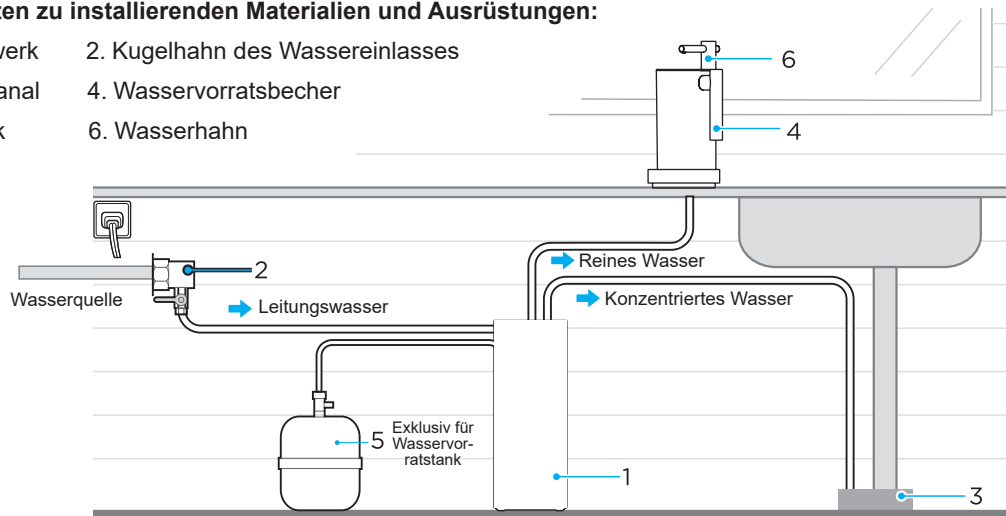

### Materialien, die für die Installation benötigt werden:



# Installation des Triebwerkes

## ⚠ Bemerkungen:

Die Installation muss von einem Fachmann vor Ort durchgeführt werden.

## Installation

- 1** Nehmen Sie das Produkt aus der Verpackung und legen Sie es in der Küche unter eine Wasserrinne.

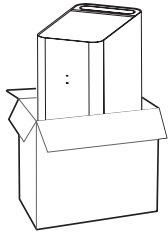

- 2** Nehmen Sie den Dreiwege-Kugelhahn heraus und montieren Sie ihn am Leitungsrohr.

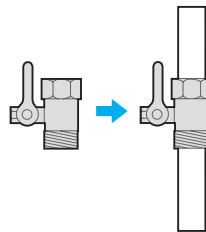

- 3** Schließen Sie die Rohrleitung an und installieren Sie den Teil des Wasserspeichers gemäß der schematischen Zeichnung der Wasserinstallation.

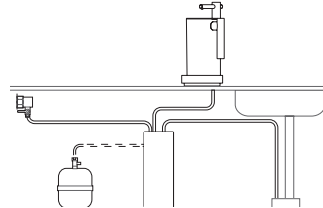

- 4** Konzentriertes Wasser kann in den Abwasserkanal geleitet oder recycelt und wiederverwendet werden.

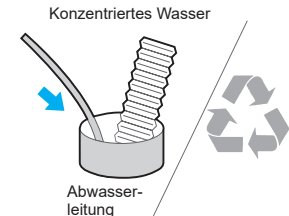

## Verbindungs- und Installationsanleitung des Haupttriebwerk und des Wasserspeicherbechers

(ausschließlich für Wasserspeicherbecher)

- 1** Nehmen Sie die Richtungsabdeckung und die Kunststoffmutter wie in der Abbildung gezeigt heraus, setzen Sie die Verbindung in das Befestigungsloch auf dem Tisch ein, schrauben Sie die Kunststoffmutter ein (kein festes Verdrehen) und führen Sie die Hauptmotorleitung durch die Verbindung.

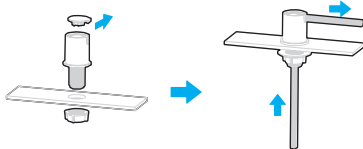

- 2** Stellen Sie den Becherboden auf die entsprechende Stelle des Tisches, öffnen Sie die untere Abdeckung, führen Sie durch das Gewindeloch, verbinden Sie das PE-Rohr mit der Verbindung, setzen Sie die untere Abdeckung wieder ein und verriegeln Sie die Schraube und drücken Sie die Silikonunterlage fest.

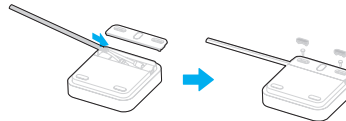

- 3** Stellen Sie die angeschlossene Leitung auf die entsprechende Länge ein, setzen Sie die dekorative Abdeckung in der in der Abbildung gezeigten Richtung ein und schrauben Sie die Kunststoffmutter fest.

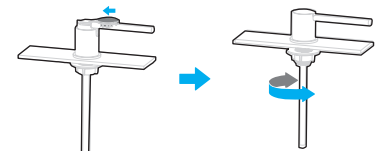

## Fehlerbehebung

### ⚠ Bemerkungen:

Die gesamte Maschine muss durchgespült werden, bis beim ersten Aufstellen kein dunkles Wasser und keine Gerüche mehr vorhanden sind.

### Die Art des Vorratsbechers

- 1 Öffnen Sie zuerst den Dreiwege-Kugelhahn und schalten Sie dann den Strom ein.

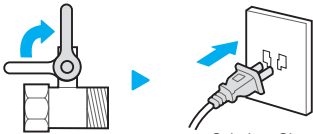

Öffnen Sie den Wasserhahn

Schalten Sie den Strom ein.

- 2 Drücken Sie die Taste für die Wasserentnahmefunktion (die Kontrollleuchte leuchtet auf), der Wasserreiniger funktioniert, der Wasserspeicher fängt an, Wasser zu entnehmen.

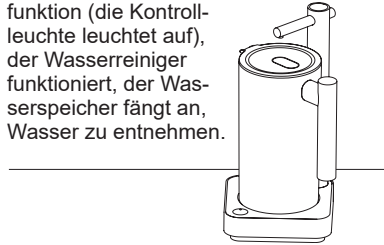

- 3 Wenn der Wasserbecher voll ist, wird die Wasseraufbereitung automatisch gestoppt. Nehmen Sie die Wasserkanne weg oder drücken Sie kurz die Taste, um die Wasserproduktion zu stoppen.



### Die Art des Wasservorratstank

### ⚠ Bemerkungen:

Wenn Sie die Maschine zum ersten Mal benutzen, muss der Wasserhahn eine Stunde lang eingeschaltet und dann zwei Stunden lang ausgeschaltet und das Wasser eine Stunde lang gereinigt werden, um die Gesundheit und Reinheit des Wassers zu gewährleisten.

- 1 Öffnen Sie zuerst den Dreiwege-Kugelhahn und schalten Sie den Kugelhahn des Wasserspeichers aus. Schalten Sie dann den Strom ein. Die Maschine startet standardmäßig.

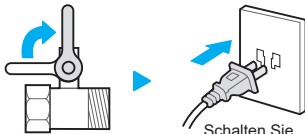

Öffnen Sie den Wasserhahn

Schalten Sie den Strom ein.

- 2 Schließen Sie den Wasserhahn an und warten Sie 60 Sekunden. Überprüfen Sie dann, ob das konzentrierte Wasser der Maschine stoppt oder nicht.

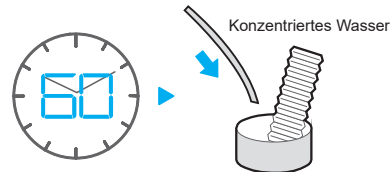

- 3 Öffnen Sie nach der Bestätigung den Wassereinlasskugelhahn und die Maschine kann sicher verwendet werden.

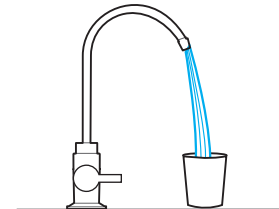

# Servicehandbuch

## Produktparameter

Infolge von Produktverbesserungen können die folgenden Parameter geändert werden. Alle Parameter sind dem Typenschild des Produkts zu entnehmen. Der Durchfluss von reinem Wasser wird bei einer Umgebungstemperatur von  $25 \pm 2^\circ\text{C}$  Wassertemperatur von  $25 \pm 1^\circ\text{C}$  und einem Wassereinlassdruck von  $0,24 \pm 0,02 \text{ MPa}$  erfasst.

Modell	Nennmenge an reinem Wasser	Nennspannung	Gesamtleistung	Reiner Wasserfluss	Arbeitsspannung der RO-Membran	Eingangswasserdruck	geeignete Wasserres-source für die Verwendung	Außenfarbe
Robin	Umkehrosmose liefert Wasser: 3000L	24 VDC	30W	Umkehrosmose liefert Wasser: 0.26L/min	0,4 – 0,8 MPa	0,1 - 0,4 MPa	Kommunales Wasser	Weißer Platte

## Prozessdiagramm der Wasseraufbereitung

### Die Art des Vorratsbechers

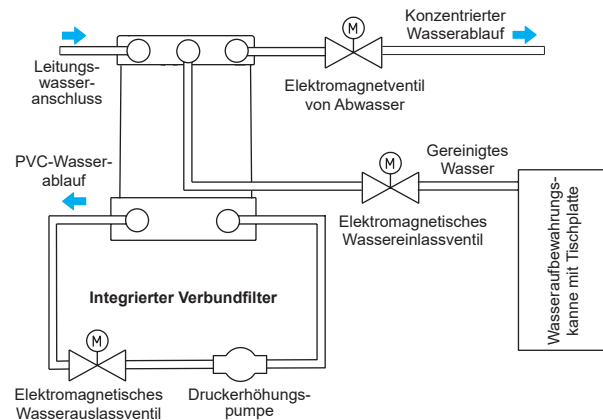

### Die Art des Speicherwassertanks

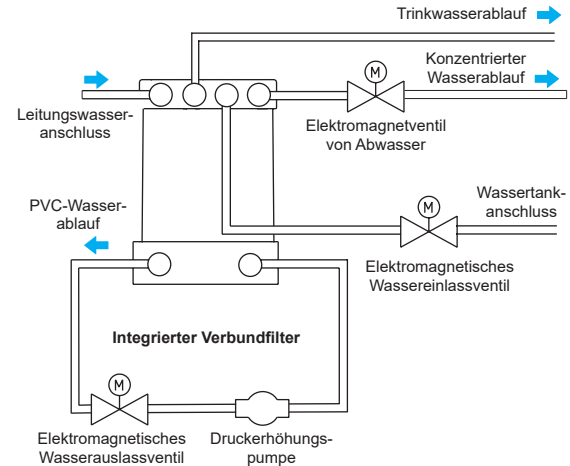

## Schaltplan

### Die Art des Wasserspeicherbechers

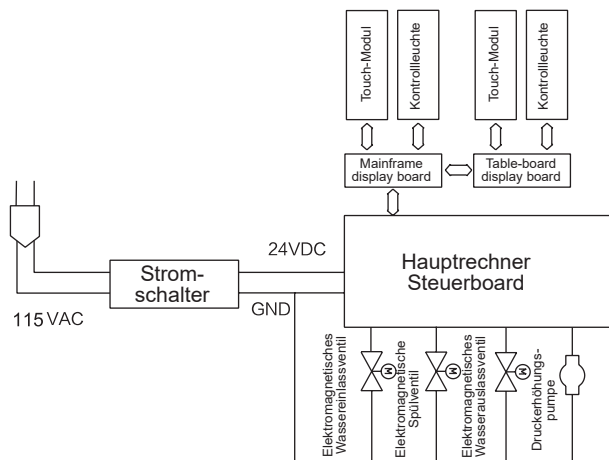

### Die Art des Wasservorratstank

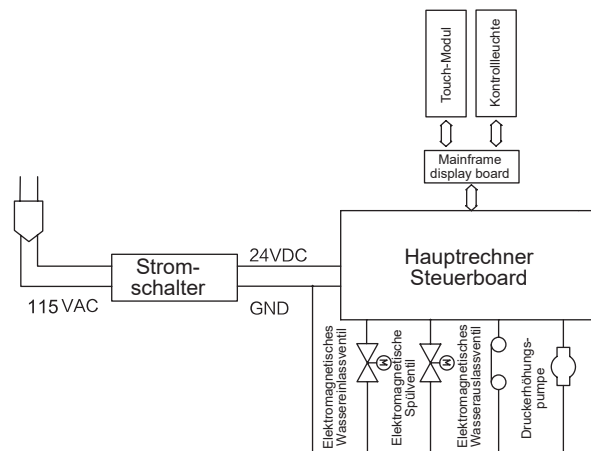

#### ⚠ Bemerkungen:

Alle Angaben in diesem Dokument wurden sorgfältig geprüft. Bei Druckfehlern oder Missverständnissen des Inhalts wenden Sie sich bitte an unser Unternehmen. Wenn das Produkt technische Verbesserungen aufweist, wird es ohne Ankündigung in das neue Handbuch aufgenommen. Bei Änderungen des Aussehens und der Farbe des Produkts ist die Ware maßgebend.

# Selbstüberprüfung

## ⚠ Bemerkungen:

Das Folgende ist die Beurteilung und Überprüfung von häufigen Anomalien. Wenn eine einfacher Fehler nicht behoben werden kann, senden Sie bitte das Produkt zur Wartung an das Wartungsbüro. Bitte zerlegen und reparieren Sie es nicht selbstständig, um eine Gefährdung oder Beschädigung des Wasserfilters zu vermeiden.

- Die Pumpe kann beim Reinigen und Filtern des Wasseraufbereiteters leichte Geräusche verursachen. Sie können es normal verwenden.
- Wenn bei der Verwendung Probleme auftreten, lösen Sie diese bitte anhand der folgenden Methoden. Für den Fehler, der nicht behoben werden kann, wenden Sie sich bitte an das örtliche Verkaufsservicezentrum.

Phänomen	Mögliche Ursache	Beseitigung
Kein Ablassen von Wasser oder Stoppen des Ablassens von Wasser während des Betriebs.	<ul style="list-style-type: none"> <li>• Flüssigkeitsstandsensoren im Deckel ist verstopft.</li> <li>• Es liegt eine falsche Lage des Deckels und des Becherdeckels vor, der Deckel wird nicht nach unten gedrückt.</li> <li>• Im geschützten Modus wird kein Wasser abgelassen, wenn das Wasser über die Zeit hinaus läuft.</li> </ul>	<ul style="list-style-type: none"> <li>• Überprüfen Sie, ob der Flüssigkeitsstandsensoren blockiert ist oder nicht. Ist dies der Fall, muss er gereinigt werden und muss sichergestellt werden, dass er nicht gehindert wird.</li> <li>• Überprüfen Sie, ob die Position zwischen dem Deckel und dem Becher stimmt oder nicht und ob der Deckel heruntergedrückt ist oder nicht.</li> <li>• Wenn die Betriebsanzeige und das Filterelement gleichzeitig flackern, bedeutet dies, dass der Überstunden-geschützte Modus aktiviert wird und wir ihn nach dem erneuten Anschließen wieder verwenden können.</li> </ul>
Wasserertrag steigt ungewöhnlich an	<ul style="list-style-type: none"> <li>• Das Filterelement ist blockiert.</li> <li>• Das Filterelement wird nicht rechtzeitig ausgetauscht, sondern außer Betrieb gesetzt.</li> <li>• Kugelhahn ist nicht ganz geöffnet.</li> </ul>	<ul style="list-style-type: none"> <li>• Das Filterelement muss gesäubert oder ausgetauscht werden.</li> <li>• Das Filterelement muss ausgetauscht werden.</li> <li>• Überprüfen Sie, ob der Einlasskugelhahn offen ist oder nicht.</li> </ul>
Die Wasserqualität ist schlecht.	<ul style="list-style-type: none"> <li>• Fehlerhaftes Filterelement.</li> <li>• Lange Zeit nicht verwendet.</li> <li>• Die Qualität von Wasser und Quelle ist schlecht.</li> </ul>	<ul style="list-style-type: none"> <li>• Bitte setzen Sie sich mit dem örtlichen Verkaufsservice in Verbindung und tauschen Sie diese rechtzeitig aus.</li> <li>• Lassen Sie das Wasser zuerst laufen für 3-5 Minuten und schalten Sie es dann ein.</li> <li>• Wasserquelle als kommunales Leitungswasser identifizieren.</li> </ul>
Die Maschine ist undicht.	<ul style="list-style-type: none"> <li>• Eine Komponente versagt.</li> </ul>	<ul style="list-style-type: none"> <li>• Wasser und Strom abschalten, dann Störung melden.</li> </ul>
Nach Filterelementwechsel kein Wasserablauf.	<ul style="list-style-type: none"> <li>• Luftblockierung.</li> </ul>	<ul style="list-style-type: none"> <li>• Bitte schalten Sie zuerst den Strom ab und dann das Wasser ab, wenn Sie das Filterelement austauschen. Lassen Sie das Wasser zuerst laufen und schalten Sie es nach Beendigung wieder ein.</li> </ul>
Wasser läuft nach, der Wasserhahn funktioniert nicht.	<ul style="list-style-type: none"> <li>• Luftblockierung.</li> </ul>	<ul style="list-style-type: none"> <li>• Lassen Sie das Wasser zuerst laufen und schalten Sie es dann ein. Lassen Sie das Wasser 3-5 Minuten laufen. Wenn es nicht funktioniert hat, wenden Sie sich bitte an das örtliche Verkaufsservice-Center.</li> </ul>

Further information on service and sales of the filter  
see our website: [www.kaufbei.tv](http://www.kaufbei.tv)

## WATER PURIFIER

Model: Robin

Rated voltage: 100-240 V, ~ 50/60 Hz

Rated power: 30 W

Inlet water pressure: 0,1 – 0,4 MPa

Applicable ambient temperature:  
4 – 38°C

RO-membrane working pressure:  
0,4 – 0,8 MPa

Water flow rate of RO purified water:  
0,26 L/min

Total rater water volume of RO  
purified water: 3000 L

### KINDLY REMINDER

1. Filter must be flushed before use for the first time to use this product or every time when change the filter.
2. Replacement of the filter must be finished by appointed personnel of our company.
3. Filters should be flushed and replaced regularly. Water valves must be shut off if the product is not used for a long time. The product needs to be flushed for 5 minutes for reuse.
4. Filters from other suppliers are forbidden to use to ensure water quality.
5. Please refer to user instruction or call our 24h service hotline with any other doubts.





**BEM**

**WATER PURIFIER**  
Model: ROBIN

DE

ENG

## Operation Instruction

Service and sale of the filter:  
[www.kaufbei.tv](http://www.kaufbei.tv)

# Contents

<b>Safety Precautions</b>	Prohibited, Mandatory, Notice	25
<b>Product Introduction</b>	Name of parts	27
	List of parts	27
	Operation panel	28
	Water storage cup details	29
<b>Instructions</b>	Operation guide	30
	Filter element configuration	32
	Filter element change	33
<b>Cleaning and maintenance</b>	Announcements	34
	Current maintenance	35
	Maintenance steps	36
	Maintenance of parts	38
<b>Installation Instruction</b>	Installation precautions	39
	Diagrammatic drawing of	40
	Installation of complete engine	41
	Debugging the entire machine	42
	<b>The type of water storage tank</b>	42
<b>Services guide</b>	Products Parameters	43
	Water treatment process diagram	43
	Electric schematic diagram	44
	Self-check of the fault	45

## Safety Precautions

### ⚠ Warning

In order to ensure safety and avoid injury and property loss to you and others, please be sure to follow the following safety precautions. Misuse with ignoring safety precautions may lead to accidents.

### ⊘ Contents Represents [Prohibited].



No sunlight



No inflammables



No wet area



No touch with wet hands

- Avoid storage in places with strong sunlight, which may cause aging of product parts. Avoid exposure and storage in under 0°C environment.
- Strong magnetic devices nearby may cause fire, product damage or circuit failure. Wet and dusty areas may cause circuit damage.
- Please do not place heavy objects on the product.
- Please do not allow children operate, touch, approach or climb the product. Children and the mentally disabled shall use the product in cooperation with guardians.
- When cutting the power off, do not pull the power cord directly to prevent it from breaking. Please keep the plug clean. Do not plug or unplug with wet hands. Please do not connect the boosting transformer to the power plug.
- Do not bring inflammable, volatile substances near the product.
- The product cannot contact or be close to heat source and open fire.

### ! Contents Represents [Mandatory]



Need Professional Help

- If the power cord is damaged, in order to avoid danger, it must be replaced by professionals from manufacturer, its maintenance department or other similar departments. Do not squeeze, fold, knot or damage the power cord.
- It must be installed or moved by professional personnel. Disassembling at your own discretion may easily damage the parts of the products and cause electric shock. Movement at your own discretion is easy to operate improperly and cause machine damage.

- When the water does not meet the municipal water standards (including high sediment content and excessive residual chlorine, etc.), a pretreatment device shall be installed before the product.
- The optimum working pressure of this product is 0.1-0.4 MPa. If the water pressure is lower or higher than this, please install pressure boosting device or pressure reducing device accordingly.
- In case of product failure, cut off the power and water immediately and contact the local dealers.
- When the ambient temperature is low, the flow will reduce, which is the inherent feature of the filter element.
- Clean and replace the filter element regularly.
- Please be sure to use parts provided by our company.
- It is normal for the product to have slight vibration and noise when processing water.
- Please install the machine as close as possible to the floor drain.
- If you do not use this product for a long time, please cut off the power and close the three-way ball valve. When using it again, you shall release the water for 3-5 minutes before normal use.

### **Contents you shall [Notice] which may cause minor injury or property damage.**

- In case of water shutdown or pipeline maintenance, please cut off the power and close the three-way ball valve. When restoring water supply, please turn on other water faucet to remove sediment before opening the three-way ball valve, otherwise, a large amount of sediment may cause the blocking of the filter element.

# Product Introduction

## ⚠ Cautions

- This product is used for filtration and purification of municipal tap water.
- The filtered water of this product is recommended for drinking water (soup making, cooking, tea making, etc.).
- Concentrated water can be recycled for domestic use (washing, mopping, etc.).

## Name of parts

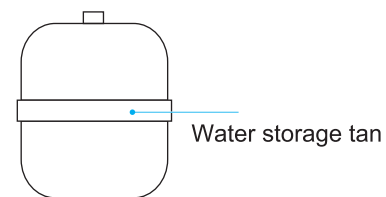
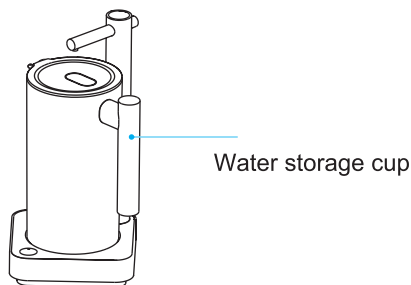
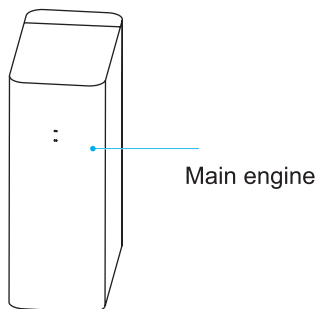

## List of parts

### Water storage cup type

- Including:**
- An operation instruction
  - Five detents
  - Two screws

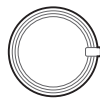

## Water storage tank type

Including:

- An operation instruction;
- A ball valve for water storage tank;
- A quick connector (some machines)

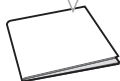

Operation instruction ×1



Power adapter ×1



PE pipeline ×1

Including:

- A set of water faucet;
- An inlet ball valve;
- Eight detents with each one has two interfaces

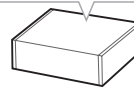

Attachment box of water faucet ×1

## Operation panel

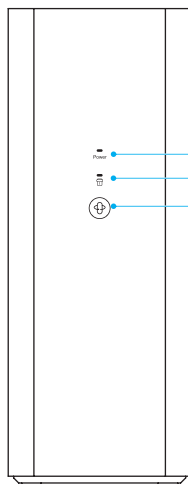

- Power LED
  - Filter element replacement indicator
  - Filter reset button  
(The filter will be reset after pressing for 3s.)
- Indicator for water processing switch/  
indicator for filter element life

Main engine displays

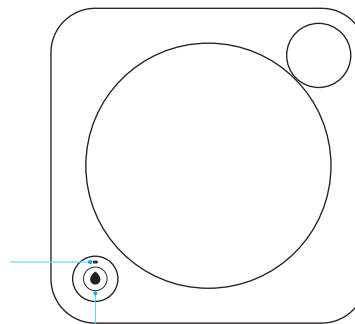

Water processing switch/manual water intake button  
(Long press for 3s to manually take water)

Panel displays  
(Exclusive for water storage cup type)

## Water storage cup details (Exclusive for water storage cup type)

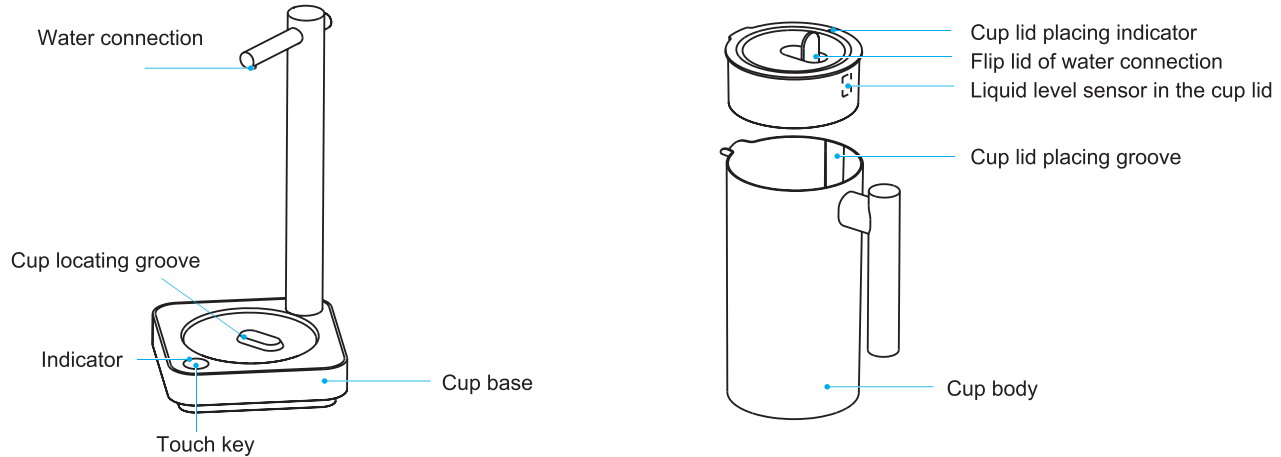

### Warm prompt

1. Before taking water, please make sure that the flip lid of water connection is opened, the lid is closed in place, and that the liquid level sensor in the lid is in the correct position with the cup body groove;
2. Press the button shortly to turn on and off the water intake function. When the water intake function is turned on (the indicator light is on), water can be taken automatically after putting the cup;
3. In the process of taking water, the machine will stop automatically when the cup is full. Taking away the cup or press the button shortly will also stop the water;
4. If you use other containers to take water, please press the button for 3 seconds. The water will be collected for 5 minutes by default. You can press the button shortly to stop the water;
5. Do not block the liquid level sensor in the lid. Do not wash the lid with high temperature water or place the lid in a high temperature environment;
6. Please wipe the base with a cloth. Do not wash the base directly with water or soak it in water.

# Instructions

## Operation guide

### ⚠ Cautions

Installation shall be carried out by professionals from local sell on commission and service site.

### First use instruction

- 1 The installation master shall install, flush and debug the whole machine according to the maintenance procedures.

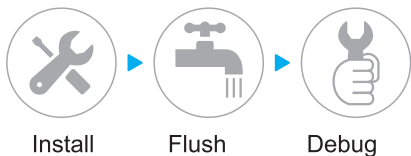

- 2 Users can use the water purifier normally. (Water is taken from faucet in terms of water storage tank type)

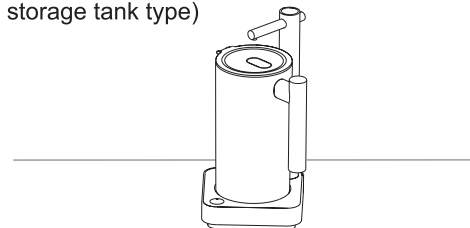

### Starting up

- 1 Open the three-way ball valve, and then plug in

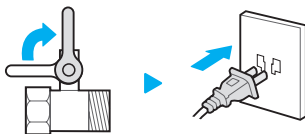

- 2 The whole machine is powered on by default, and the indicator lights of power filter element life are on.

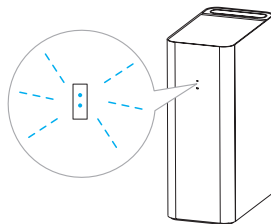

### Shutdown

- 1 Close the three-way ball valve, and then unplug the power cord.

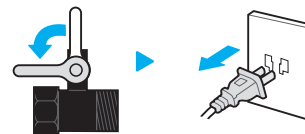



### Water intake (Water storage cup)

Press the key to enable the water intake function (Indicator light will light). Put water storage cup on cup base. Water purifier begins to work, and storage water cup begins to take water. It is a normal phenomenon that, after firstly using or changing the new filter element, a spot of black water produced at first. The suggestion is making 3 glasses of water first, then, in stand-by condition for two hours, after making 3 glasses of water, the water purifier can be used normally.

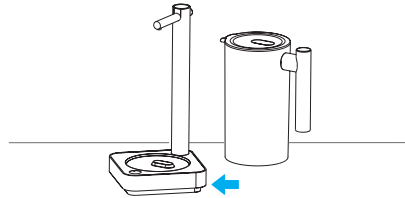

### Water taking (Water storage tank)

- 1 The ball valve of water storage tank shall be closed, after first using or each changing of new filter element.
- 2 It is a normal phenomenon that a spot of black water arise at first when opening water faucet. The suggestion is making water for an hour, then closing faucet and standing for two hours, finally making water for an hour until the water is clear and non-tainted.
- 3 Open ball valve of water storage tank again, then, make water normally.

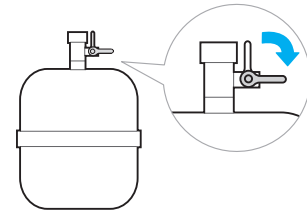
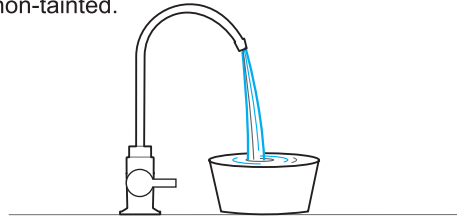
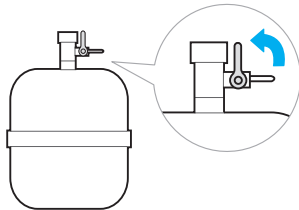

## Filter element configuration

Filter element name	Filter element form	Function	Quantity	Suggested lifespan
INTEGRAL COMPOSITE FILTER	PAC layer	Effectively filter mud, sand, rust, suspended solid and other large-grained substance in water.	1	12-24 months
	Reverse osmosis membrane layer	The theoretical filtering precision of reverse osmosis membrane filter element is up to 0.0001-0.001 micron.. Reverse osmosis membrane filter element intercept organics (trichloromethane and carbon tetrachloride), heavy metal (arsenic, lead and cadmium etc.) in water.		
	Postpositional carbon rod layer	Effectively Filter organics (trichloromethane and carbon tetrachloride), remaining chlorine, odour and peculiar smell etc. in water.		

### Special Prompt:

- Marked experiment for organics and heavy metal shall be conducted according to requirement.
- The lifespan of filter element is not quality guarantee time, but the ideal lifespan of filter element with the raw water in accordance with the national standard of domestic drinking water and based on the normal water using of a common family.
- The maintenance period of filter element is expected time The real lifespan is depend on area, the quality of water, the quantity of water using and season(it is subjected to the suggestions of local sell on commission and service site.). Only change filter element timely, can you drink clear water.

## Filter element change

- 1 The flash of the indicator light of filter element lifespan, indicates expiration of the lifetime time of filter element. Contact with service.

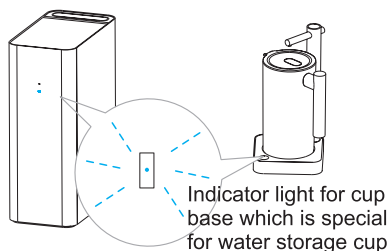

- 2 First close three-way ball valve, then disconnect the power (For water storage tank type, close the ball valve of water storage tank)

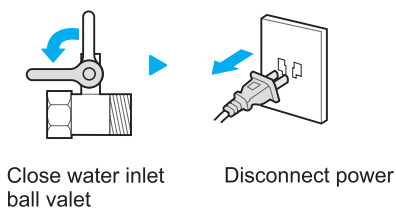

- 3 Open top cover and take out the filter element, then change it and press it tightly, finally put top cover back.

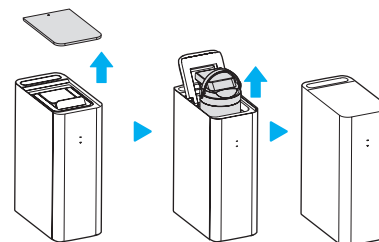

- 4 Give water and power on after the filter element is replaced, long press “filter element reset” for 3 seconds until the indicator light of filter element stops flashing.

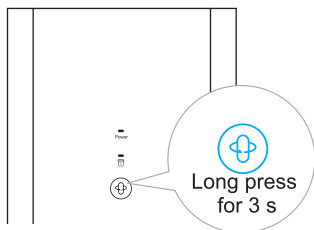

# Cleaning and maintenance

## Announcements



No cutting PE Pipe with non-dedicated knife



No water leakage from pipe

- Check whether all functions of product operate normally.
- Check whether tubes of product leaks water (three-way valve, external PE pipe, internal joints. etc.).
- Check whether the key parts are due to maintenance period, and maintain and change it timely. Check whether the joints and PE pipes which are used for more than two years are out of shape and aging to decide whether they need to be changed.
- The new filter element shall be washed for 10-20 minutes until there is no black water in water outlet.
- Check whether PE pipes connected with bulkhead union are cut (it need be cut for the length of 20 mm) and inserted in and connected again. The inserted depth of PE pipe shall be 15-17 mm. Install measure the PE pipe before installation, and make remark on it before inserting it into machine. The inserted depth shall reach to place of the black spot.
- Cut PE pipe by dedicated knife designed for cutting tube, bevel connection and burrs are not allowed.

## Current maintenance

### Notes:

To ensure product operates normally and avoid malfunction caused by inappropriate maintenance which affects the security of drink water, the water purifier shall be maintained in the process of daily using.



No direct sunlight



No humid area



No operating in  
zero degrees Celsius



No washing by strong  
volatile solvent

- Avoid using strong volatile solvents like soap, detergent, diluent, gasoline ethyl alcohol, etc. in cleaning and maintenance of product, or it will result in cracking, scratching and turning colours.
- Keep cleaning in cup, forbid sensor which blocks liquid level in the cup.
- Avoid washing machine by direct watering.
- Check whether there is dropsy around product to judge whether they leak water.
- Check whether outlet water faucets of product leak water.
- Check whether the enriched water tubes of product are stationary and tight.
- Check whether the power is off or water inlet switch (three-way ball valve) is closed before going out for a long time.
- No side lay, laying down or inverted product.
- Do not change the joints and tubes of product by yourself at random.
- When the inlet water temperature is below 0°C, water inlet switch shall be closed and water in water purifier shall be drained to avoid freezing and frost cracking.
- Do not remove, install or change filter element by yourself.
- Do not put product and tube under the direct sunlight.
- Use new flexible tube subassembly which is the accessory of machine, the old flexible tube subassembly cannot be reused.

## Maintenance steps

### ⚠ Notes:

To ensure your water purifier operating in the best operational condition and the security of drink water, after-sales service site will make a reservation and remind you (or you can contact with local after-sales service site) at fixed period to have a maintenance for equipment and change of filter element. To ensure the service quality, you can supervise our maintenance service ("maintenance" means check, maintain, cleaning and change).

- 1 Check whether the functions of machine are normal, the power is off or the water valve is closed.

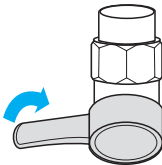

Close ball valve of water inlet

- 2 Check whether overall appearance of machine is out of shape.

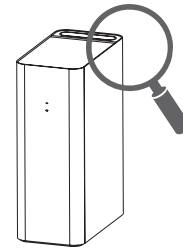

- 3 Check the connection of product's key parts, and push the PE pipes at the joint strongly to ensure PE pipes are inserted in place.

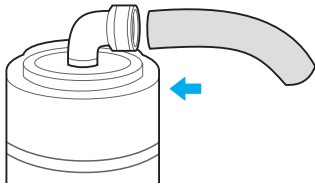

- 4 Scrub inner parts and shell of product until there is no dust or foreign matter.

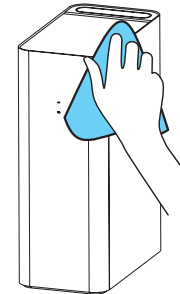

- 5 Change the filter element. Judge whether filter element needs to be changed according to the used time of filter element and indication for of filter element lifespan (according to product functions), If filter element needs to be changed, ask for users' suggestions firstly.

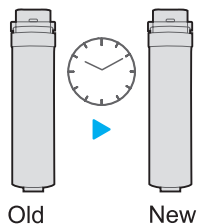

- 6 Connect to water source to make product outflow water normally. Check whether there are water leak in each connections with dry tissue.

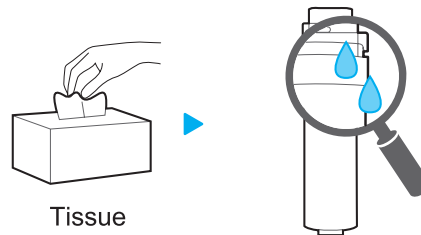

- 7 Check water quality and taste. Change RO membrane: Conduct TDS test to the water quality. Change other filter elements: take a cup of water by sanitary cup of yourself and drink it to ensure the water is no problem by tasting.





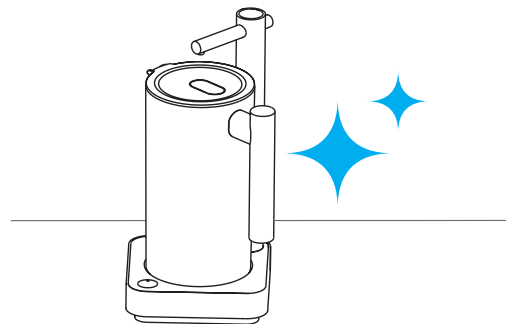



- 8 After finishing work, help user clean and sweep home to ensure the sanitary is in good condition.







## Maintenance of parts

### ⚠ Notes:

To ensure the water purifier operates in the best operational condition, the table lists some key parts which may lose original efficiency and characters in using because of blocking, saturation, aging etc. This may leads to potential safety hazard. So you shall have them maintained and changed of timely.

NO.	Type	Name	Picture	The reasons of losing efficacy	Maintenance period
1	Consumable item	Filter element		Blocking and saturation	Depend on local water quality then have maintenance or change at a regular
2	Electronic control	Electronic control plate		Fatigue and aging	60 months
3	Electronic control	Water pump		Fatigue and aging	60 months
4	Electronic control	Electromagnetic valve		Fatigue and aging	30 months
5	Electronic control	Switching power supply		Fatigue and aging	30 months
6	Part	Water faucet		Fatigue and aging	36 months

NO.	Type	Name	Picture	The reasons of losing efficacy	Maintenance period
7	Pressure-containing parts	Water board		Fatigue and aging	36 months
8	Water storage equipment	Pressure tank		Fatigue and aging	36 months
9	Pipe fitting	Three-way ball valve		Fatigue and aging	36 months
10	Pipe fitting	Quick union		Fatigue and aging	36 months
11	Pipe fitting	PE pipe		Aging	36 months



# Installation Instruction

## Installation precautions

### ⚠ Notes:

The water purifier must be installed by professionals from local service station. Unprofessional installation may cause leakage of water or electricity and outbreak of fire which will damage your property safety. In order to ensure the normal operation of products, please choose professionals from local service station to conduct the installation.



Avoid direct sunlight



Non-special knife cutting is prohibited



PE pipe bending is prohibited

- Identify the source of water. The product must use the municipal tap water.
- Confirm the water pressure of the inlet. The water pressure range is from 0.1 MPa to 0.4 MPa. If the water pressure above/below this pressure, you must install a pressure-relief/pressurization device.
- Confirm the ambient temperature of installation. The product must be used in the environment whose temperature is between 4-40 °C. Please do not install the product in the environment where the temperature may be higher than 40 °C.
- The temperature of water must not higher than 40 °C either.
- Choose the location of installation carefully. Install the product near to cabinets or balconies or other water inlet. It is prohibited to install the product under direct sunlight or rainwater.
- Pay attention to check whether the water purifier pipe is proper or aging.
- Pay attention to ensure that the PE pipe is inserted at a depth of 15-17 mm. Measure the PE pipe before installation and insert it into the machine after marking the PE pipe. The insertion depth should reach the position of the black point.
- Check the TDS value of the outlet water.  
Inform users of the precautions for daily use and maintenance.
- Do not forget to check the leakproofness of the three-way ball valve, ensure that there is no seepage or leakage of water.
- Do not side lay, lay down or inverted product.
- Do not use filter element which has not been flushed (filter element must be flushed for 10-20 minutes).
- Do not cut the PE pipe with non-special knife or other tools.
- Do not install the product in the environment where the temperature may be lower than 0 °C. The temperature of water must not lower than 0 °C either.
- A 115V fixed power socket is required within 1.5 meters of the machine. Please ensure that the power socket and adapter are located in the indoor dry place to prevent moisture from affecting the product.
- Do not only replace the joint jaw when the joint is leaking, the whole joint must be replaced.
- Do not miss any detents.
- Do not bend the pipe.
- Do not insert waste water pipe into the user's sewer at will. The drain pipe must be fixed with a tie.

# Diagrammatic drawing of water installation

## ⚠ Notes:

There are some differences between drawings in manual and real object. The practice is subjected to real object.

### Main materials and equipment to be installed

- 1 Main engine
- 2 Ball valve of water inlet
- 3 Sewer
- 4 Water storage cup
- 5 Water storage tank
- 6 Water faucet

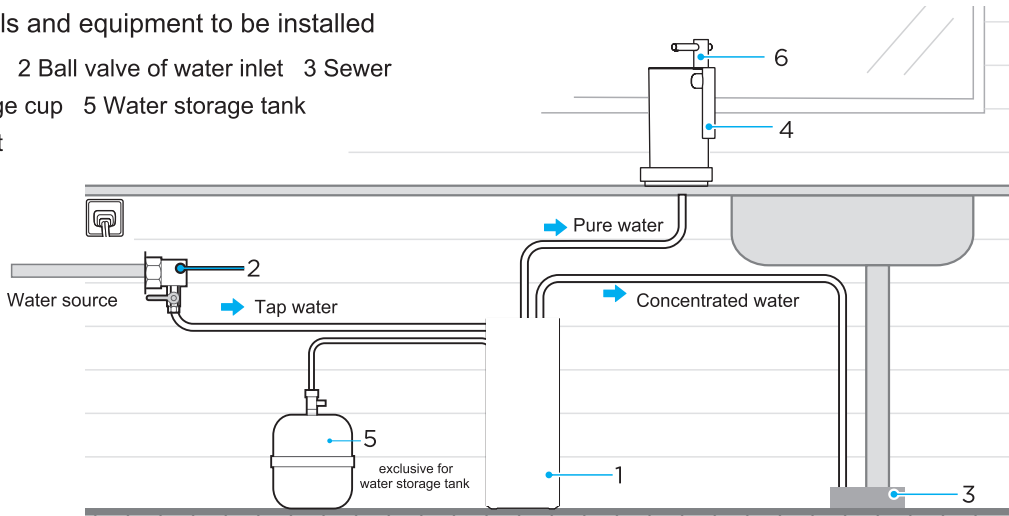

### Materials needed in installation:

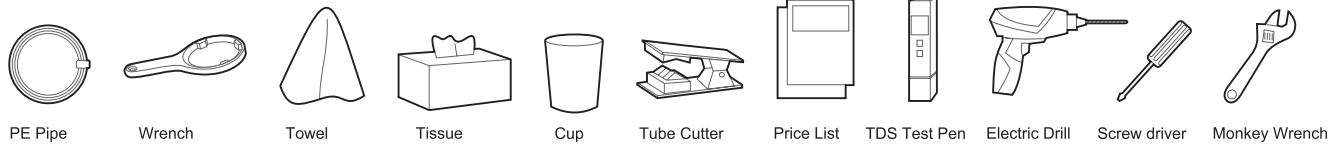

## Installation of complete engine

### ⚠ Notes:

The installation shall be conducted by professional in local sell on commission and service site.

### Installation

- 1 Take out the product from packaging box and put it under water groove in the kitchen

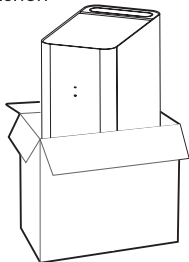

- 2 Take the three-way siamesed ball valve out and install it on tap pipe.

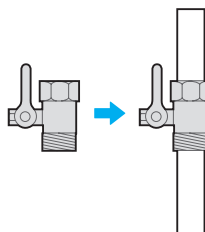

- 3 Connect the pipeline and install the part of water storage according to the diagrammatic drawing of water installation

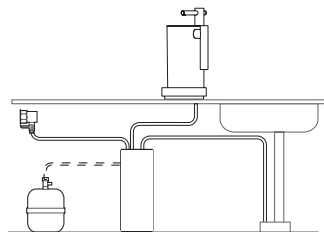

- 4 Concentrated water can be flowed to sewer or be recycled and reused.

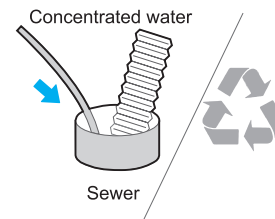

### Connection and Installation guide of main engine and water storage cup(exclusive for water storage cup)

- 1 Take out the directional cover and plastic screw nut as the figure, then insert joint into mounting hole on the table, screw plastic screw nut in (no tight twisting), finally main engine line pass through the joint.

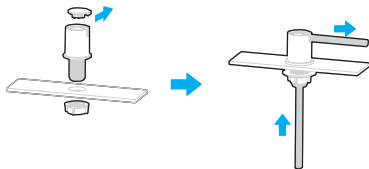

- 2 Put cup base on the appropriate location of the table, open bottom cover, get through the thread hole, connect PE pipe with joint, put bottom cover back, and lock bolt and press silicone pad tightly.

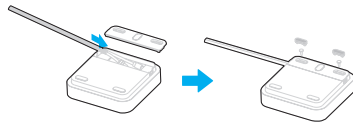

- 3 Adjust the connected line to appropriate length, insert decorated cover in the direction shown in the figure, finally screw plastic nut tightly.

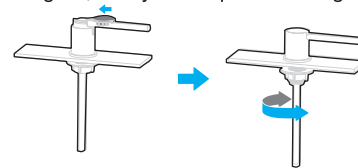

## Debugging the entire machine

### ⚠ Notes:

The complete machine needs washing until not having dark water and any smells when being installed for the first time.

### The type of storage water cup

- 1 First, open the three-way ball valve, then make the power on.

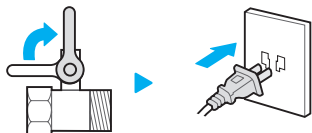

Open the water inlet ball valve

Make the power on.

- 2 Pressing the key to open the water getting function (the indicator light turns on, the storage water cup is put on the base, the water purifier works, storage water cup begins to get water.

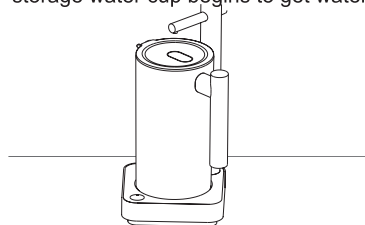

- 3 When the water cup is full, water making will be stopped automatically. Take off the cup or press the key in a short time to stop producing water.

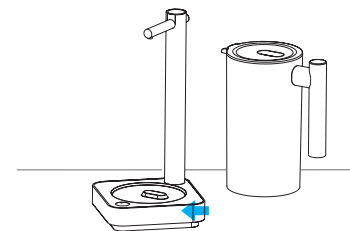

## The type of water storage tank

### ⚠ Notes:

When using the machine for the first time, in order to ensure the sanity and safety of water, the tap needs turning on one hour and then turning off, standing for two hours, and purify waters for 1 hour.

- 1 First, open the three-way ball valve and turn the water storage tank ball valve off, then make the power on, the machine starts by default.

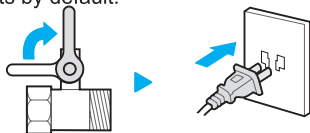

Open the water inlet ball valve

Make the power on.

- 2 Close the water faucet and wait for 60 seconds, then check the concentrated water of machine stops or not.

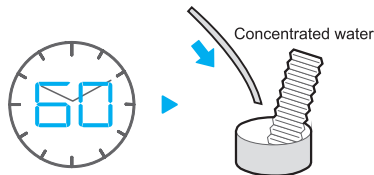

- 3 After confirmation, open the water inlet ball valve and the machine can be used in safety.

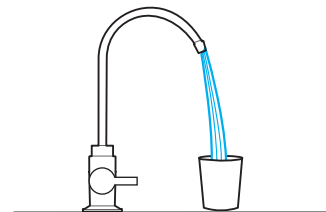

# Services guide

## Products Parameters

As a result of product improvement, the following parameters may be changed. All the parameters are subjected to the product nameplate.

The pure water flow is detected with the ambient temperature of  $25\pm 2^{\circ}\text{C}$  water temperature of  $25\pm 1^{\circ}\text{C}$  and the inlet water pressure of  $0.24\pm 0.02\text{ MPa}$ .

Model	Rated quantity of pure water	Rated voltage	Overall rated power	Pure water flow	Work stress of RO membrane	Inlet water pressure	Suitable water resource for using	Exterior colors
MRO1890-100G	Reverse osmosis yielding water :3000L	24 VDC	30W	reverse osmosis yielding water: 0.26 L/min	0.4-0.8MPa	0.1-0.4MPa	Municipal water	White panel

## Water treatment process diagram

### The type of storage water cup

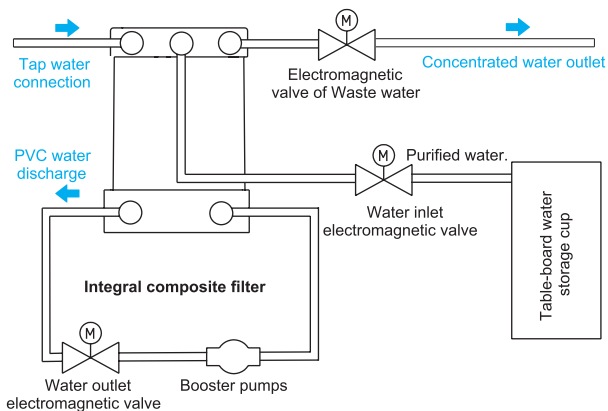

### The type of storage water tank

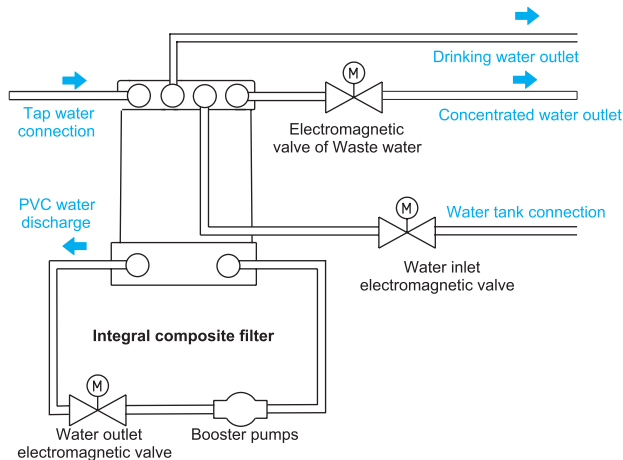

## Electric schematic diagram

### The type of water storage cup

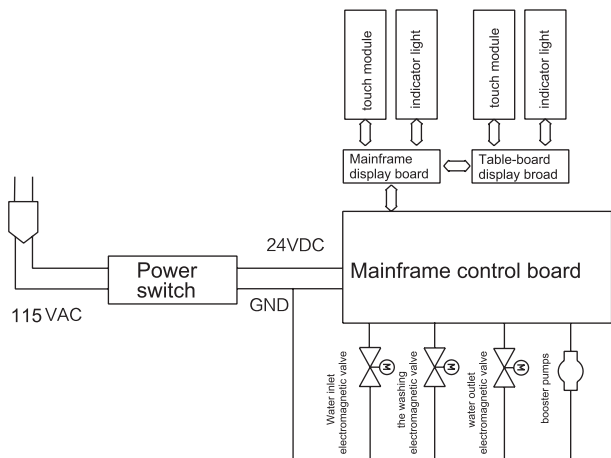

### The type of water storage tank

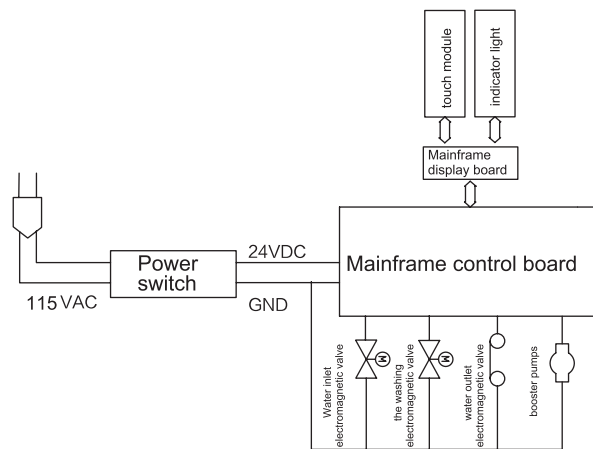

#### ⚠ Notes:

All the information in this document has been carefully checked, if there is any misprint or misunderstanding of the content, you may consult our company. If the product has technical improvement, it will be edited in the new manual without notices. If there is any change in the appearance and color of the product, goods in kind prevail.

# Self-check of the fault

## ⚠ Notes:

The following is the judgment and inspection of common abnormalities. If simple treatment cannot be eliminated, please send it to the maintenance office for consultation. Please do not disassemble and repair yourself to avoid danger or damage to the water purifier.

- The pump may make slight noise when it operates in the purifying and filtering of the water purifier. You can use it normally.
- There there is any problem in using, please solve as the following methods. For the fault that can not be solved, please contact the local sell service center

Phenomenon	Possible cause	Elimination methods
Not discharging water or not stopping discharging water in using process	<ul style="list-style-type: none"> <li>• Liquid level sensor inside the lid is blocked (the type of storage water cup)</li> <li>• There is a wrong position of the lid and the cup, the lid does not be pressed down</li> <li>• Under the protected mode, there is not discharging water if water running overtime</li> </ul>	<ul style="list-style-type: none"> <li>• Checking the liquid level sensor is blocked or not, if it is, it needs cleaning and ensuring its unimpeded</li> <li>• Check the position between the lid and the cup is right or not and the lid does be pressed down or not</li> <li>• If the power light and the filter element light flicker at the same time, it means enter the overtime protected mode,we can reuse it after reconnecting</li> </ul>
Water yeild decreases abnormally	<ul style="list-style-type: none"> <li>• The filter element is blocked.</li> <li>• The filter element is not be exchanged in time,then out of services</li> <li>• Not opening the ball valve completely</li> </ul>	<ul style="list-style-type: none"> <li>• The filter element need washing or exchanging</li> <li>• The filter element need exchanging</li> <li>• Check the inlet ball value is opened or not</li> </ul>
The quality of water is poor	<ul style="list-style-type: none"> <li>• The filter element failure</li> <li>• Not using in a long time</li> <li>• The quality of water and source is poor</li> </ul>	<ul style="list-style-type: none"> <li>• please contact with the local sell service center and exchange in time</li> <li>• Make the water run first then make power on,and use water to wash 3-5minutes</li> <li>• Identify water source as municipal tap water</li> </ul>
The maching is leaking	<ul style="list-style-type: none"> <li>• One compont fails</li> </ul>	<ul style="list-style-type: none"> <li>• Cut off the water and the power,then report themalfunction</li> </ul>
Not discharging water after exchanging filter element	<ul style="list-style-type: none"> <li>• Air blocking</li> </ul>	<ul style="list-style-type: none"> <li>• Please cut off the power first then cut off the water when exchanging the filter element, make the water run first then make power on after finishing</li> </ul>
Making water running after shutdown, but water faucet does not work	<ul style="list-style-type: none"> <li>• Air blocking</li> </ul>	<ul style="list-style-type: none"> <li>• Make the water run first then make power on,and use water to wash 3-5minutes.If it did not work, please contact with the local sell service center</li> </ul>

Weitere Information zum Service und Verkauf des Filters  
finden Sie unter unsere Webseite: [www.kaufbei.tv](http://www.kaufbei.tv)

## WASSERFILTER

Modell: Robin

Nennspannung: 100-240 V, ~ 50/60 Hz

Nennleistung: 30 W

Einlasswasserdruck: 0,1 – 0,4 MPa

Anwendbare Umgebungstemperatur: 4 – 38°C

Arbeitsdruck der RO-Membran:  
0,4 – 0,8 MPa

Wasserdurchfluss von RO  
gereinigtem Wasser: 0,26 L/min

Gesamtrate Wasservolumen von RO  
gereinigtem Wasser: 3000 L

### FREUNDLICHE ERINNERUNG

1. Der Filter muss vor dem ersten Gebrauch oder bei jedem Filterwechsel gespült werden.
2. Der Austausch des Filters muss durch von uns beauftragtes Personal erfolgen.
3. Filter sollten regelmäßig gespült und ausgetauscht werden. Wasserventile müssen geschlossen werden, wenn das Produkt längere Zeit nicht verwendet wird. Das Produkt muss zur Wiederverwendung 5 Minuten lang gespült werden.
4. Filter von anderen Anbietern dürfen nicht zur Sicherung der Wasserqualität verwendet werden.
5. Beziehen Sie sich bitte auf die Bedienungsanleitung oder rufen Sie unsere 24h-Service-Hotline an, wenn Sie weitere Fragen haben.