

# Drawer Dresser

## Instruction Manual

CAB-9BC



**EN:** Instruction Manual  
**DE:** Bedienungsanleitung  
**FR:** Manuel d'instructions

# 1 Component List

**A** X1

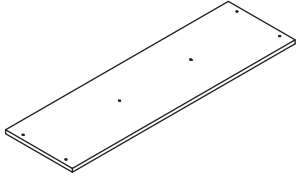

Top Board

**B** X1

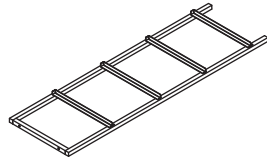

Side Frame

**C** X1

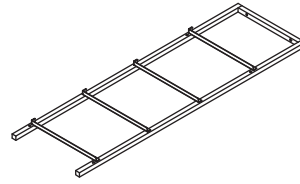

Side Frame

**D** X2

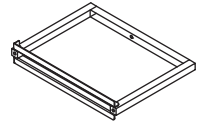

Middle Frame

**E** X1

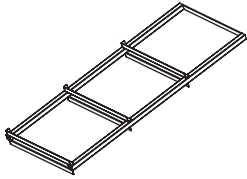

Middle Frame

**F** X1

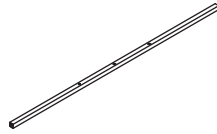

Cross Tube

**G** X2

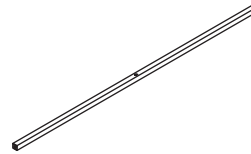

Cross Tube

**H** X3

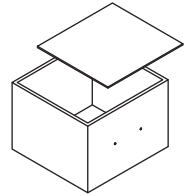

Drawer

**I** X6

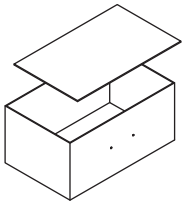

Drawer

**J** X1

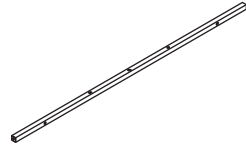

Cross Tube

**K** X2



Reinforcement Bar

# 2 Supplied Parts and Hardware

**1** X22

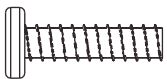

Bolts  
M6x25mm

**2** X4



Bolts  
M6x12mm

**3** X18



Bolts  
M4x10

**4** X9



Drawer Handle

**5** X4

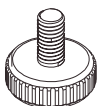

Adjusting Foot

**6** X2



Bolts & Tube  
M4x60mm

**7**

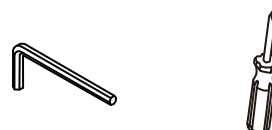

Wrench & Screwdriver

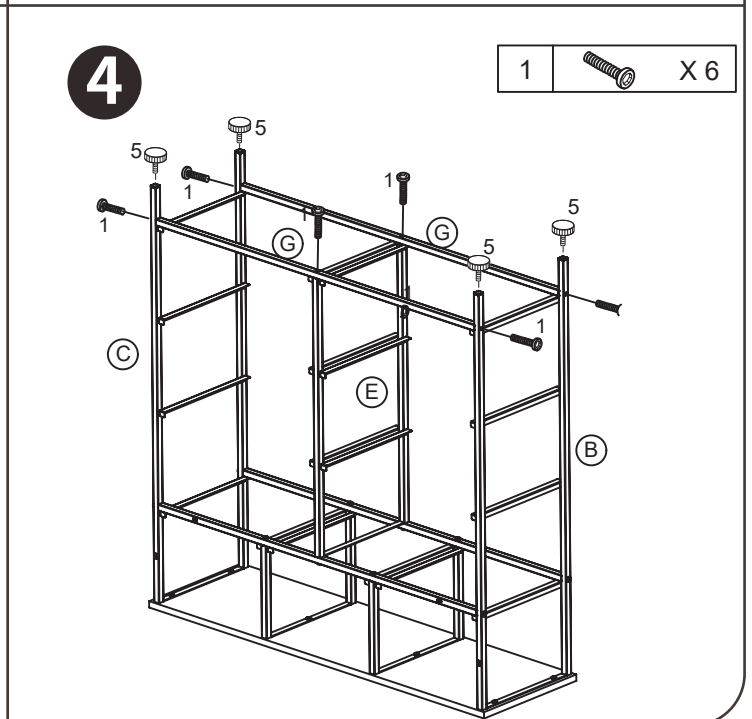
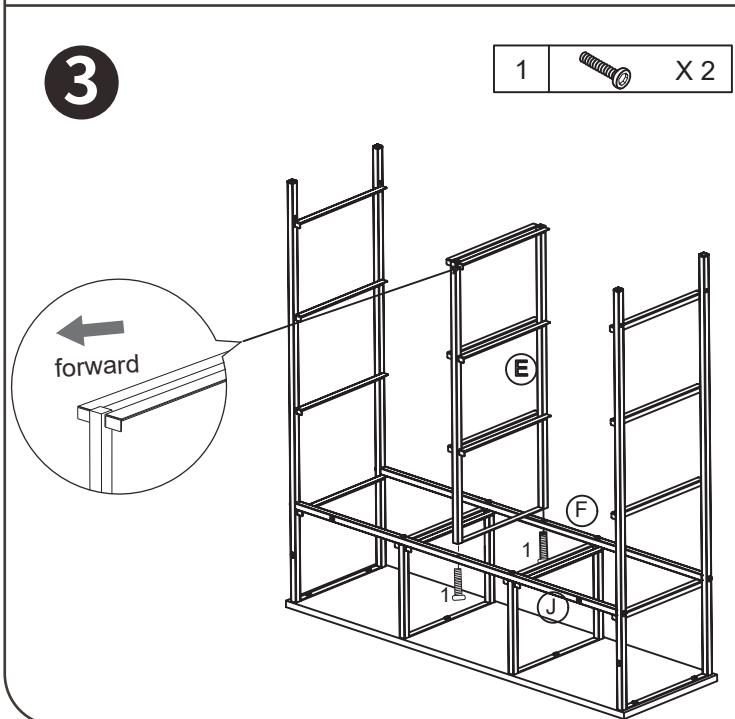
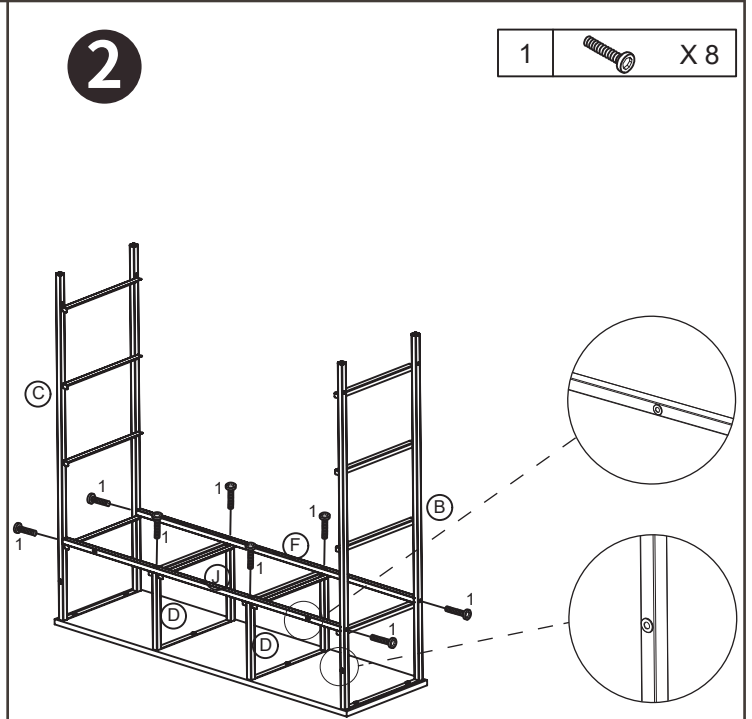
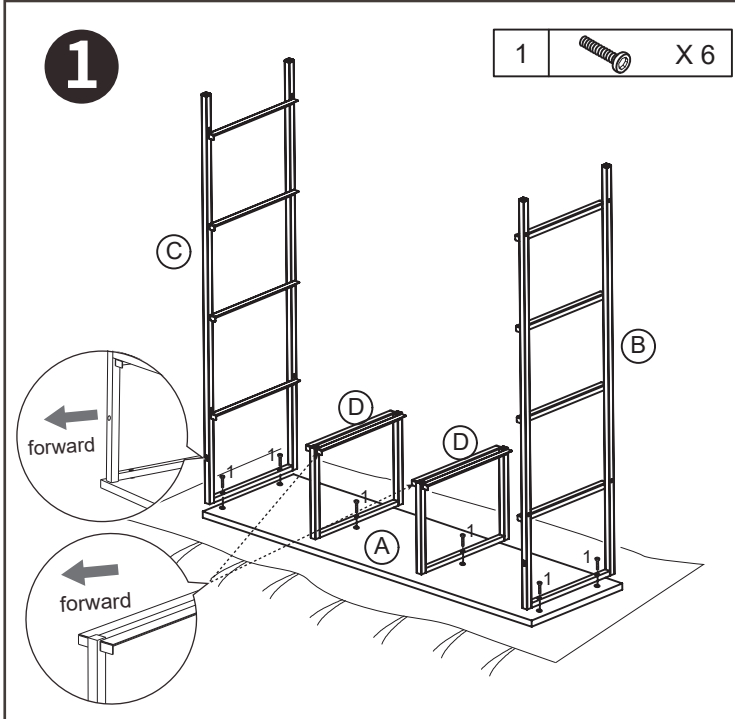
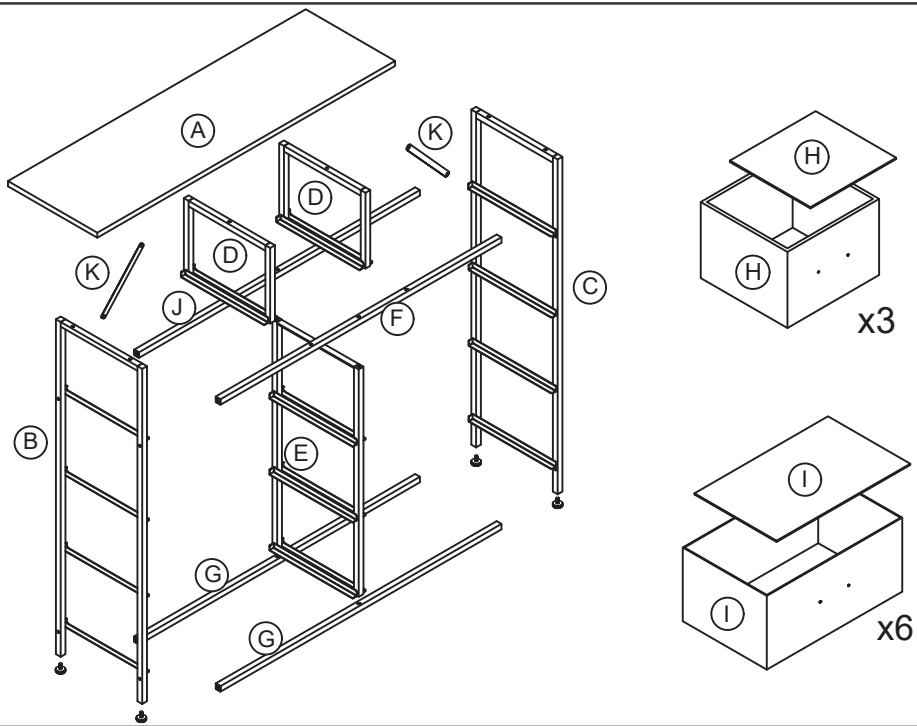

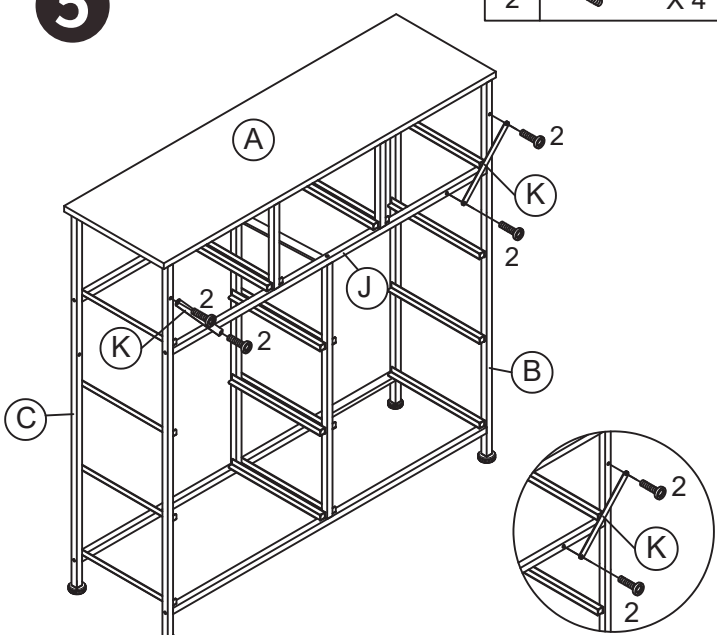

**5**

2		X 4
---	--	-----



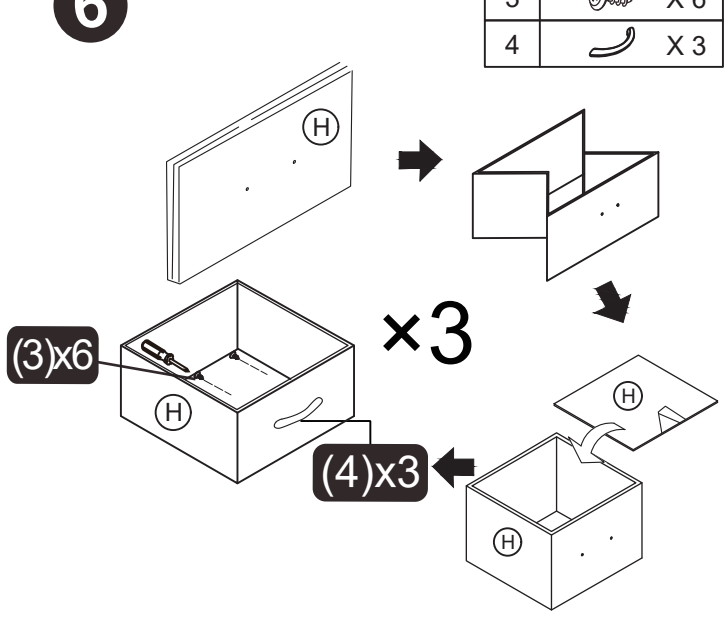

**6**

3		X 6
4		X 3



**7**

3		X 12
4		X 6

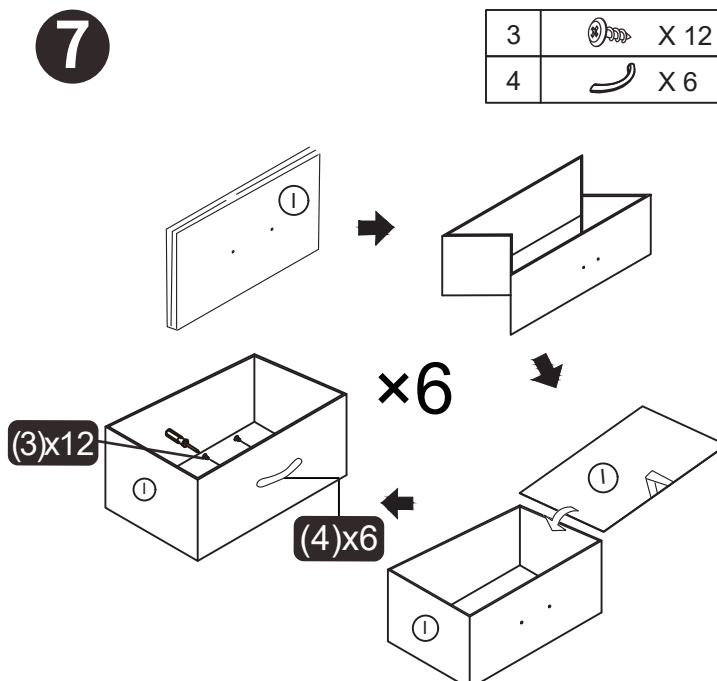

**8**

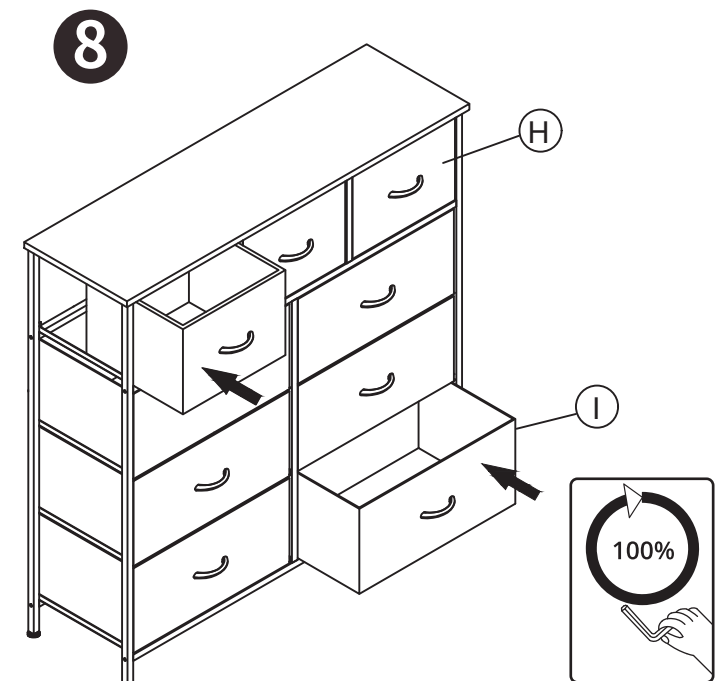

**9**

1		X 6
---	---	-----

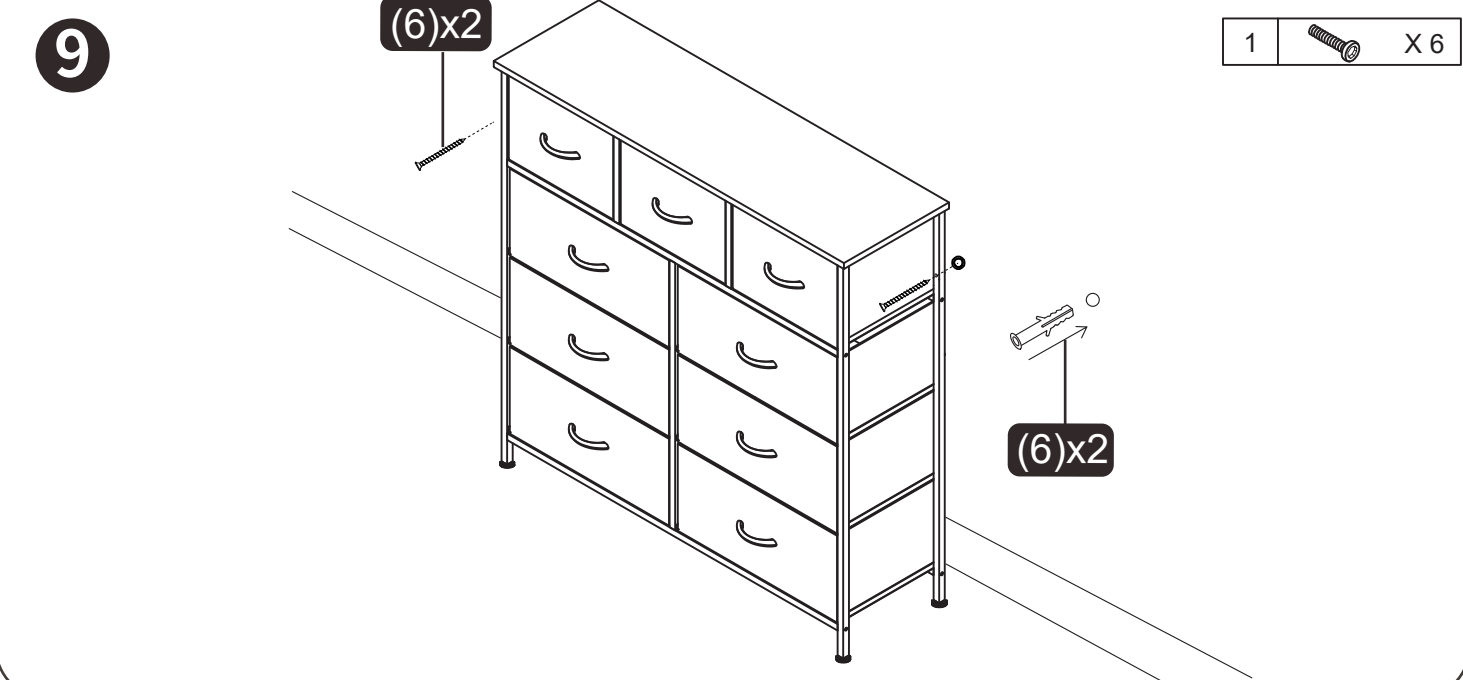

# EN

- 1 As shown, fix the Side Frames (B)&(C) to both ends of Top Board (A) and fix the Middle Frames (D)\*2 to the middle of (A) with Bolts (1)\*6.

**NOTE:**

Put a blanket under the Top Board to avoid scratches or damage. Side Frames (B&C&D) face the same direction.

- 2 Install Cross Tube (F&J) to the Frames (B&C&D) with Bolts (1)\*8.

**NOTE:**

When installing the horizontal pipe (F&J), pay attention to the position of the horizontal pipe J, and the hole position on the side of the horizontal pipe J should be in the same direction as the side frame (B&C).

- 3 Install the other side of Middle Frame (E) to the Cross Tube (F&J) with Bolts (1)\*2.

- 4 Install Cross Tube (G)\*2 to the Frames (B&C&E) with Bolts (1)\*6. Then Install Adjusting Foot (5)\*4 to the Side Frames (B&C).

- 5 Turn the Dresser face up.

With Bolts (2)\*4, install Reinforcement Bar (K)\*2 to the Cross Tube (J) and Side Frames (B&C).

- 6 Place Base Board for Drawer (H) into the expanded Drawer (H), and install the Drawer Handle (4) with Bolts (3)\*6.

Install the three Drawers (H)\*3 in the same way.

- 7 Install Drawer (I)\*6, Base Board for Drawer (I)\*6 and Drawer Handle (4)\*6 in the same way as in the previous step.

- 8 Put the installed Drawer (H)\*3, (I)\*6 into the frame in turn.

**NOTE:**

Make sure all Bolts are 100% tightened before use

- 9 If you need to fix the Drawer Dresser to the wall, drill holes in the wall with an electric drill, then insert Expansion Tube (6)\*2 and fix the Drawer Dresser with Bolts (6)\*2.

# DE

- 1 Befestigen Sie, wie gezeigt, mit den Schrauben (1)\*6 die Seitengestelle (B) &(C) an beiden Enden der Oberplatte (A) und dazwischen die Mittelgestelle (D)\*2.

**HINWEIS:**

Legen Sie eine Decke unter die Oberplatte, um Kratzer oder Beschädigungen zu vermeiden. Die Seiten- und Mittelgestelle (B&C&D) müssen in die gleiche Richtung zeigen.

- 2 Befestigen Sie die Querstangen (F&J) mit den Schrauben (1)\*8 an den Seiten- und Mittelgestellen (B&C&D).

**HINWEIS:**

Beachten Sie bei der Montage der Querstangen (F&J), dass die Stange J richtig platziert wird. Die Löcher an der Seite der Stange J und die Löcher an den Seiten der Seitengestellen (B&C) sollten in die gleiche Richtung zeigen.

- 3 Befestigen Sie das Mittelgestell (E) mit den Schrauben (1)\*2 an den Querstangen (F&J).

- 4 Befestigen Sie die Querstangen (G)\*2 mit den Schrauben (1)\*6 an den Seiten- und Mittelgestellen (B&C&E). Montieren Sie dann die höhenverstellbaren Füße (5)\*4 an den Seitengestellen (B&C).

- 5 Stellen Sie die Kommode aufrecht auf.

Befestigen Sie mit den Schrauben (2)\*4 die Verstärkungsstangen (K)\*2 an der Querstange (J) und den Seitengestellen (B&C).

- 6 Legen Sie die Bodenplatte (H) in die entfaltete Schublade (H) und montieren Sie den Schubladengriff (4) mit den Schrauben (3)\*6.

Bauen Sie die drei Schubladen (H)\*3 auf die gleiche Weise auf.

- 7 Bauen Sie die anderen Schubladen (I)\*6 inkl. der Bodenplatten (I)\*6 und der Schubladengriffe (4)\*6 auf die gleiche Weise wie im vorherigen Schritt auf.

- 8 Stecken Sie die aufgebauten Schubladen (H)\*3, (I)\*6 n in die Kommode.

**HINWEIS:**

Stellen Sie sicher, dass alle Schrauben zu 100% festgezogen sind, bevor Sie das Möbelstück verwenden.

- 9 Wenn Sie den Schubladenschrank an der Wand befestigen möchten, bohren Sie mit einem elektrischen Bohrer Löcher in die Wand. Setzen Sie die Dübel (6)\*2 ein und befestigen Sie die Schubladenkommode mit den Schrauben (6)\*2.

# FR

- 1 Comme indiqué, fixez les cadres latéraux (B) et (C) aux deux extrémités du plateau supérieur (A) et fixez les cadres du milieu (D)\*2 au milieu de (A) avec les boulons (1)\*6.

**REMARQUE :**

Placez une couverture sous le plateau supérieur pour éviter les éraflures ou les dommages. Les cadres latéraux (B&C&D) doivent être orientés dans la même direction.

- 2 Installez les tubes transversaux (F&J) sur les cadres (B&C&D) avec les boulons (1)\*8.

**REMARQUE :**

Lors de l'installation du tube horizontal (F&J), faites attention à la position du tube horizontal J. La position du trou sur le côté du tube horizontal J doit être dans la même direction que le cadre latéral (B&C).

- 3 Installez l'autre côté du cadre du milieu (E) sur le tube transversal (F&J) avec les boulons (1)\*2.

- 4 Installez les tubes transversaux (G)\*2 sur les cadres (B&C&E) avec les boulons (1)\*6. Ensuite, installez les pieds ajustables (5)\*4 sur les cadres latéraux (B&C).

- 5 Retournez la commode.

Avec les boulons (2)\*4, installez la barre de renforcement (K)\*2 sur le tube transversal (J) et les cadres latéraux (B&C).

- 6 Placez le socle du tiroir (H) dans le tiroir étendu (H) et installez la poignée du tiroir (4) avec les boulons (3)\*6.

Installez les trois tiroirs (H)\*3 de la même manière.

- 7 Installez les tiroirs (I)\*6, les socles de tiroir (I)\*6 et les poignées de tiroir (4)\*6 de la même manière qu'à l'étape précédente.

- 8 Placez les tiroirs installés (H)\*3, (I)\*6 dans le cadre tour à tour.

**REMARQUE :**

Assurez-vous que tous les boulons sont serrés à 100 % avant utilisation.

- 9 Si vous avez besoin de fixer la commode à tiroirs au mur, percez des trous dans le mur avec une perceuse électrique, puis insérez les chevilles d'expansion (6)\*2 et fixez la commode à tiroirs avec les boulons (6)\*2.

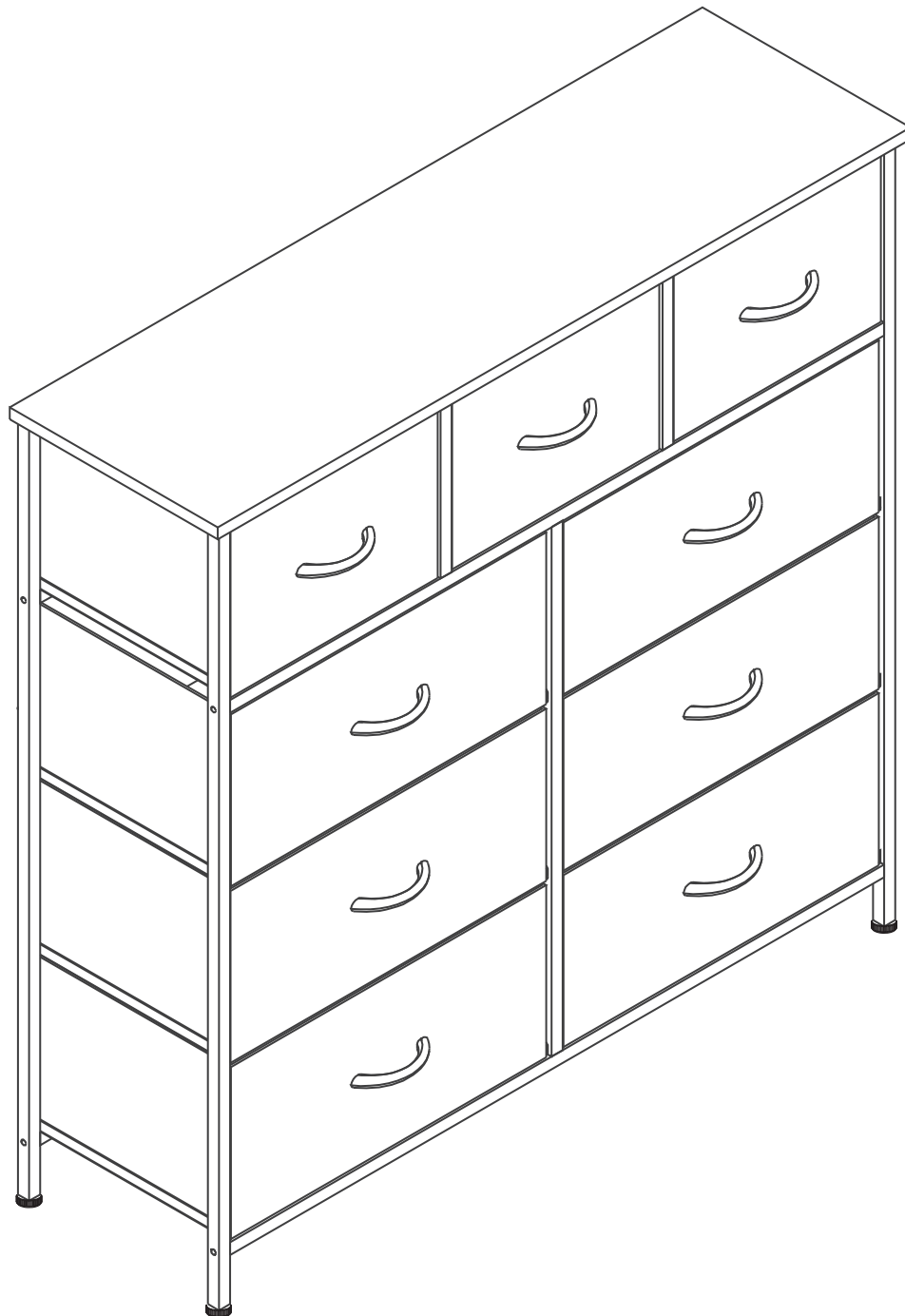

✉ [eur-support@sweetcrispy.com](mailto:eur-support@sweetcrispy.com)

☎ +49 (0) 176 87965810

🌐 [www.sweetcrispy.de](http://www.sweetcrispy.de)

**EN** Thank you for choosing our product. We are committed to delivering the highest quality products and service in the industry. If you encounter any issues, please feel free to reach out to us. Your satisfaction is our priority.

**DE** Vielen Dank, dass Sie sich für unser Produkt entschieden haben. Wir sind bestrebt, Produkte und Dienstleistungen von höchster Qualität in der Branche zu liefern. Wenn Sie auf Probleme stoßen, können Sie sich gerne an uns wenden. Ihre Zufriedenheit ist unsere Priorität.

**FR** Merci d'avoir choisi notre produit. Nous nous engageons à fournir des produits de la plus haute qualité et un service de premier ordre dans l'industrie. Si vous rencontrez le moindre problème, n'hésitez pas à nous contacter. Votre satisfaction est notre priorité.