



METALLBANDSÄGE PMB 1100 B2

(DE) (AT) (CH)

METALLBANDSÄGE

Originalbetriebsanleitung

(IT) (CH)

SEGA A NASTRO PER METALLO

Traduzione delle istruzioni d'uso originali

(FR) (CH)

SCIE À RUBANS POUR MÉTAUX

Traduction des instructions d'origine

IAN 364705_2101

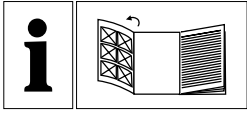

DE AT CH

Klappen Sie vor dem Lesen die Seite mit den Abbildungen aus und machen Sie sich anschließend mit allen Funktionen des Gerätes vertraut.

FR CH

Avant de lire le mode d'emploi, ouvrez la page contenant les illustrations et familiarisez-vous ensuite avec toutes les fonctions de l'appareil.

IT CH

Prima di leggere aprire la pagina con le immagini e prendere confidenza con le diverse funzioni dell'apparecchio.

| | | | |
|----------|---|--------|----|
| DE/AT/CH | Originalbetriebsanleitung | Seite | 1 |
| FR/CH | Traduction des instructions d'origine | Page | 13 |
| IT/CH | Traduzione delle istruzioni d'uso originali | Pagina | 25 |

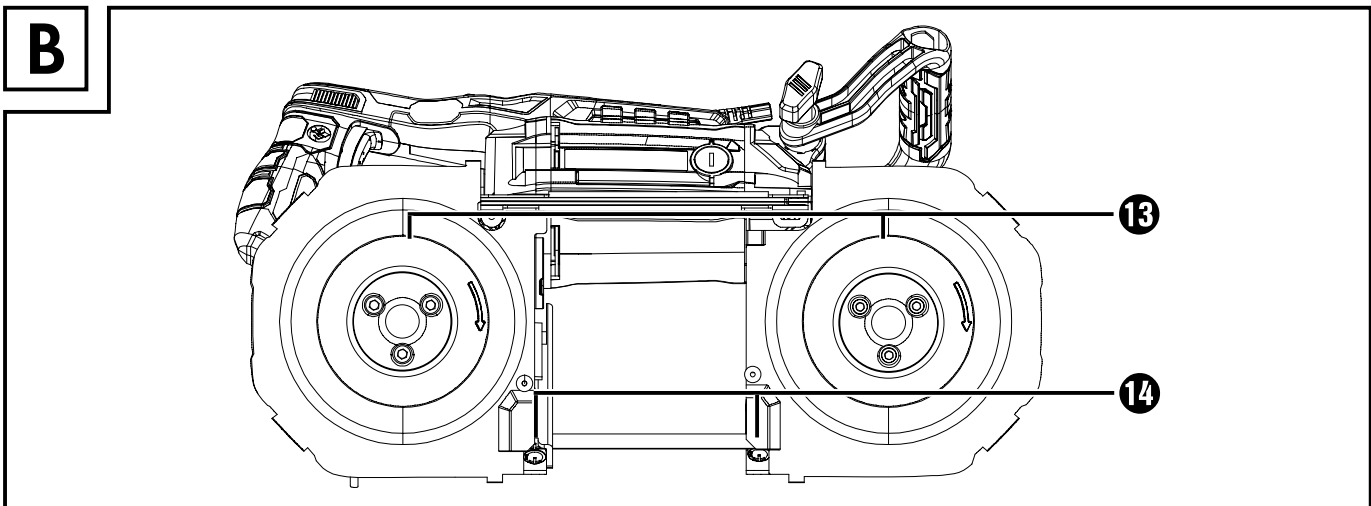
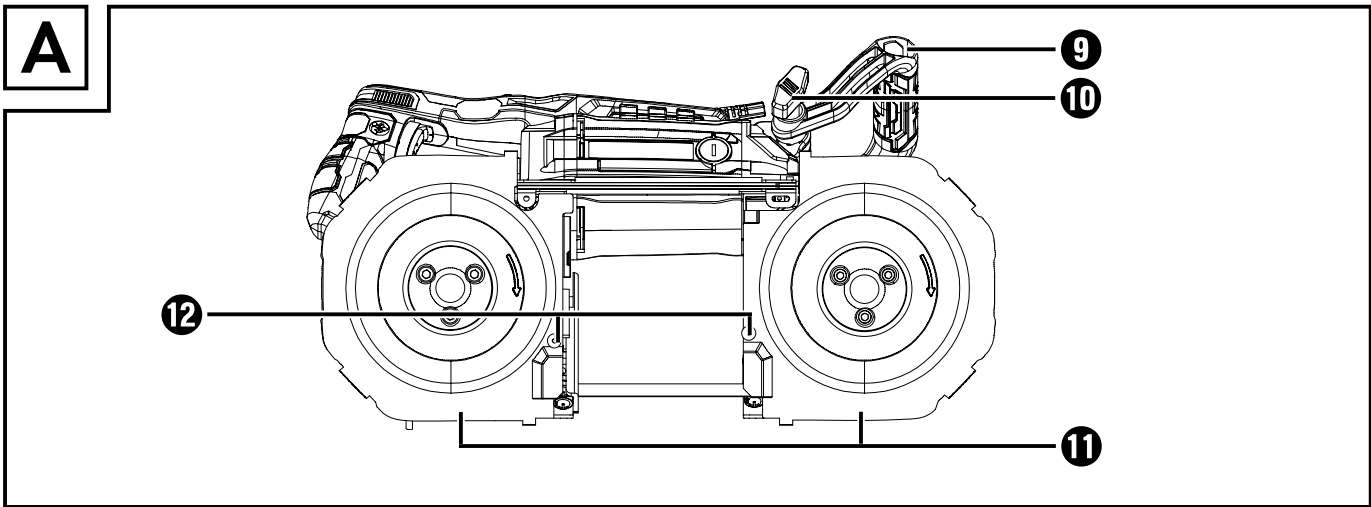
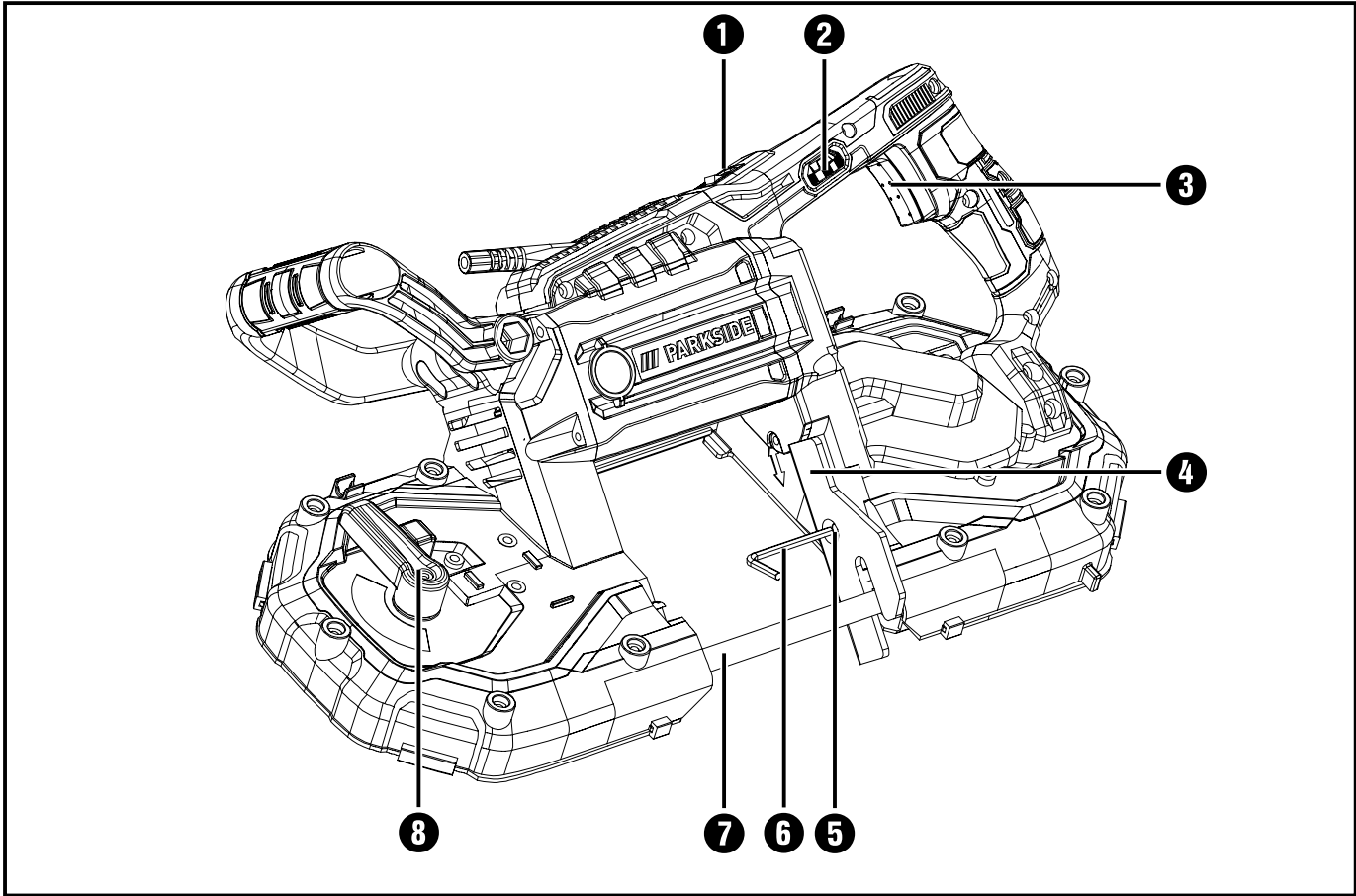

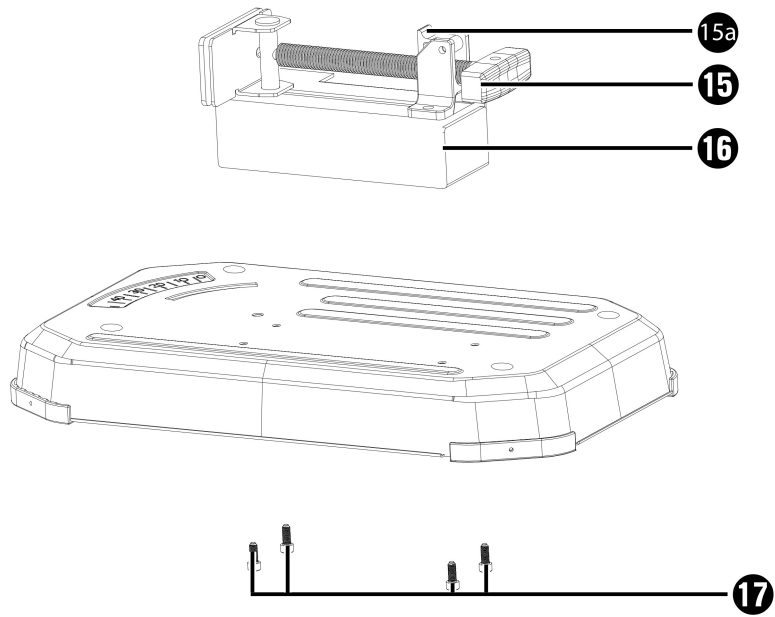
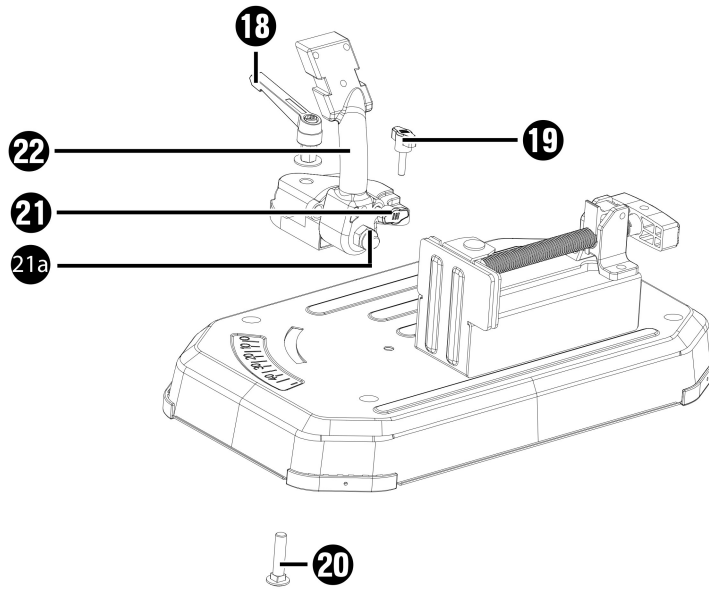
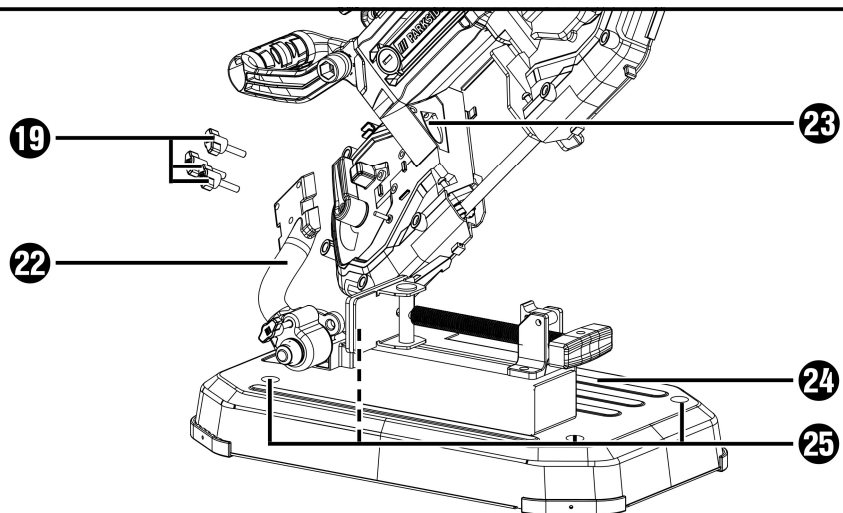
C**D****E**

Inhaltsverzeichnis

| | |
|--|-----------|
| Einleitung | 2 |
| Bestimmungsgemäßer Gebrauch | 2 |
| Ausstattung | 2 |
| Lieferumfang | 2 |
| Technische Daten | 2 |
| Allgemeine Sicherheitshinweise für Elektrowerkzeuge | 3 |
| 1. Arbeitsplatz-Sicherheit | 3 |
| 2. Elektrische Sicherheit | 4 |
| 3. Sicherheit von Personen | 4 |
| 4. Verwendung und Behandlung des Elektrowerkzeugs | 5 |
| 5. Service | 5 |
| Zusätzliche Sicherheitshinweise für Bandsägen | 5 |
| Originalzubehör/-zusatzgeräte | 6 |
| Vor der Inbetriebnahme | 6 |
| Montage | 6 |
| Einstellungen vornehmen | 7 |
| Sägeblatt wechseln | 8 |
| Inbetriebnahme | 8 |
| Gerät ein- und ausschalten | 8 |
| Arbeitsleuchte ein- und ausschalten | 8 |
| Drehzahl einstellen | 8 |
| Arbeitshinweise | 9 |
| Reinigung und Wartung | 9 |
| Entsorgung | 9 |
| Garantie der Kompernaß Handels GmbH | 10 |
| Service | 11 |
| Importeur | 11 |
| Original-Konformitätserklärung | 12 |

METALLBANDSÄGE

PMB 1100 B2

Einleitung

Wir beglückwünschen Sie zum Kauf Ihres neuen Gerätes. Sie haben sich damit für ein hochwertiges Produkt entschieden. Die Betriebsanleitung ist Teil dieses Produkts. Sie enthält wichtige Hinweise für Sicherheit, Gebrauch und Entsorgung. Machen Sie sich vor der Benutzung des Produkts mit allen Bedien- und Sicherheitshinweisen vertraut. Benutzen Sie das Produkt nur wie beschrieben und für die angegebenen Einsatzbereiche. Händigen Sie alle Unterlagen bei Weitergabe des Produkts an Dritte mit aus.

Bestimmungsgemäßer Gebrauch

Das Gerät ist vornehmlich zum Sägen von Metallrohren oder Profilen bestimmt.

Jede andere Verwendung oder Veränderung des Gerätes gilt als nicht bestimmungsgemäß und birgt erhebliche Unfallgefahren.

Verwenden Sie das Gerät nicht zu gewerblichen Zwecken.

Ausstattung

- ❶ Lichtschalter
- ❷ Drehzahl-Stellrad
- ❸ Ein-/Ausschalter
- ❹ Werkstückanschlag
- ❺ Werkstückanschlag-Schrauben
- ❻ Innensechskantschlüssel klein
- ❼ Sägeblatt
- ❽ Sägeblatt-Spannhebel

Abbildung A

- ❾ Handgriff
- ❿ Flügelschraube am Handgriff
- ⓫ Schutzabdeckungen
- ⓬ Sicherungsschrauben

Abbildung B

- Ⓜ Gummiräder
- Ⓨ Führungsrollen

Abbildung C

- Ⓩ Handgriff am Schraubstock
- ⓐ Schnellverstellung
- ⓑ Schraubstock
- ⓓ Zylinderkopfschrauben mit Innensechskant

Abbildung D

- ⓔ Schnittwinkelverstellung
- ⓕ lange Flügelschraube
- ⓖ Schraube von der Schnittwinkelverstellung
- ⓗ Sicherungsstift
- ⓓa Mutter
- ⓓb Schwenkarm

Abbildung E

- ⓔc Arbeitsleuchte
- ⓔd Säge Tisch
- ⓔe Bohrungen

Lieferumfang

- 1 Metallbandsäge
- 1 Säge Tisch (vormontiert)
- 4 Flügelschrauben lang (vormontiert)
- 4 Zylinderkopfschrauben mit Innensechskant (vormontiert)
- 1 Innensechskantschlüssel klein (4 mm)
- 1 Innensechskantschlüssel groß (6 mm)
- 1 Betriebsanleitung

Technische Daten

| | |
|---------------------------------|--|
| Bemessungsspannung | 230 V ~, 50 Hz (Wechselstrom) |
| Bemessungsaufnahme | 1100 W |
| Schnittbreite bei 90° | 127 mm x 127 mm (ohne Säge Tisch) |
| Schnittbreite bei 45° | 127 mm x 40 mm (ohne Säge Tisch) |
| Bemessungs- Leerlaufdrehzahl | n ₀ 0–290 min ⁻¹ |
| Sägebandgeschwindigkeit | 0–2,4 m/s |
| Neigungsschnitte | 0°–45° |
| Schutzklasse | II/□ (Doppelisolierung) |

Geräuschemissionswert

Messwert für Geräusch ermittelt entsprechend EN 60745. Der A-bewertete Geräuschpegel des Elektrowerkzeugs beträgt typischerweise:

| | |
|----------------------|---------------------------------|
| Schalldruckpegel | $L_{PA} = 90,7 \text{ dB (A)}$ |
| Unsicherheit K | $K_{PA} = 3 \text{ dB}$ |
| Schallleistungspegel | $L_{WA} = 101,7 \text{ dB (A)}$ |
| Unsicherheit K | $K_{WA} = 3 \text{ dB}$ |



Gehörschutz tragen!



Vor der Inbetriebnahme die Bedienungsanleitung lesen!

Schwingungsgesamtwerte

(Vektorsumme dreier Richtungen) ermittelt entsprechend EN 60745:

| | |
|------------------|---------------------------------|
| Sägen von Metall | $a_{h,CM} = 6,94 \text{ m/s}^2$ |
| Unsicherheit | $K = 1,5 \text{ m/s}^2$ |
| Sägen von Holz | $a_{h,CW} = 6,25 \text{ m/s}^2$ |
| Unsicherheit | $K = 1,5 \text{ m/s}^2$ |

HINWEIS

- Die angegebenen Schwingungsgesamtwerte und die angegebenen Geräuschemissionswerte sind nach einem genormten Prüfverfahren gemessen worden und können zum Vergleich eines Elektrowerkzeugs mit einem anderen verwendet werden.
- Die angegebenen Schwingungsgesamtwerte und die angegebenen Geräuschemissionswerte können auch zu einer vorläufigen Einschätzung der Belastung verwendet werden.

! WARNUNG!

- Die Schwingungs- und Geräuschemissionen können während der tatsächlichen Benutzung des Elektrowerkzeugs von den Angabewerten abweichen, abhängig von der Art und Weise, in der das Elektrowerkzeug verwendet wird, insbesondere, welche Art von Werkstück bearbeitet wird.

! WARNUNG!

- Versuchen Sie, die Belastung so gering wie möglich zu halten. Beispielhafte Maßnahmen zur Verringerung der Vibrationsbelastung sind das Tragen von Handschuhen beim Gebrauch des Werkzeugs und die Begrenzung der Arbeitszeit. Dabei sind alle Anteile des Betriebszyklus zu berücksichtigen (beispielsweise Zeiten, in denen das Elektrowerkzeug abgeschaltet ist, und solche, in denen es zwar eingeschaltet ist, aber ohne Belastung läuft).



Allgemeine Sicherheitshinweise für Elektrowerkzeuge

! WARNUNG!

- Lesen Sie alle Sicherheitshinweise und Anweisungen. Versäumnisse bei der Einhaltung der Sicherheitshinweise und Anweisungen können elektrischen Schlag, Brand und/oder schwere Verletzungen verursachen.

Bewahren Sie alle Sicherheitshinweise und Anweisungen für die Zukunft auf.

Der in den Sicherheitshinweisen verwendete Begriff „Elektrowerkzeug“ bezieht sich auf netzbetriebene Elektrowerkzeuge (mit Netzkabel) und auf akkubetriebene Elektrowerkzeuge (ohne Netzkabel).

1. Arbeitsplatz-Sicherheit

- Halten Sie Ihren Arbeitsbereich sauber und gut beleuchtet. Unordnung und unbeleuchtete Arbeitsbereiche können zu Unfällen führen.
- Arbeiten Sie mit dem Elektrowerkzeug nicht in explosionsgefährdeter Umgebung, in der sich brennbare Flüssigkeiten, Gase oder Stäube befinden. Elektrowerkzeuge erzeugen Funken, die den Staub oder die Dämpfe entzünden können.
- Halten Sie Kinder und andere Personen während der Benutzung des Elektrowerkzeugs fern. Bei Ablenkung können Sie die Kontrolle über das Gerät verlieren.

2. Elektrische Sicherheit

- a) Der Anschlussstecker des Elektrowerkzeuges muss in die Steckdose passen. Der Stecker darf in keiner Weise verändert werden. Verwenden Sie keine Adapterstecker gemeinsam mit schutzgeerdeten Elektrowerkzeugen. Unveränderte Stecker und passende Steckdosen verringern das Risiko eines elektrischen Schlages.
- b) Vermeiden Sie Körperkontakt mit geerdeten Oberflächen, wie von Rohren, Heizungen, Herden und Kühlschränken. Es besteht ein erhöhtes Risiko durch elektrischen Schlag, wenn Ihr Körper geerdet ist.
- c) Halten Sie Elektrowerkzeuge von Regen oder Nässe fern. Das Eindringen von Wasser in ein Elektrogerät erhöht das Risiko eines elektrischen Schlages.
- d) Zweckentfremden Sie das Kabel nicht, um das Elektrowerkzeug zu tragen, aufzuhängen oder um den Stecker aus der Steckdose zu ziehen. Halten Sie das Kabel fern von Hitze, Öl, scharfen Kanten oder sich bewegenden Geräteteilen. Beschädigte oder verwickelte Kabel erhöhen das Risiko eines elektrischen Schlages.
- e) Wenn Sie mit einem Elektrowerkzeug im Freien arbeiten, verwenden Sie nur Verlängerungskabel, die auch für den Außenbereich zugelassen sind. Die Anwendung eines für den Außenbereich geeigneten Verlängerungskabels verringert das Risiko eines elektrischen Schlages.
- f) Wenn der Betrieb des Elektrowerkzeuges in feuchter Umgebung nicht vermeidbar ist, verwenden Sie einen Fehlerstromschutzschalter. Der Einsatz eines Fehlerstromschutzschalters vermindert das Risiko eines elektrischen Schlages.

3. Sicherheit von Personen

- a) Seien Sie stets aufmerksam, achten Sie darauf, was Sie tun und gehen Sie mit Vernunft an die Arbeit mit einem Elektrowerkzeug. Benutzen Sie kein Elektrowerkzeug, wenn Sie müde sind oder unter dem Einfluss von Drogen, Alkohol oder Medikamenten stehen. Ein Moment der Unachtsamkeit beim Gebrauch des Elektrowerkzeuges kann zu ernsthaften Verletzungen führen.
- b) Tragen Sie persönliche Schutzausrüstung und immer eine Schutzbrille. Das Tragen persönlicher Schutzausrüstung wie Staubmaske, rutschfeste Sicherheitsschuhe, Schutzhelm oder Gehörschutz, je nach Art und Einsatz des Elektrowerkzeuges, verringert das Risiko von Verletzungen.
- c) Vermeiden Sie eine unbeabsichtigte Inbetriebnahme. Vergewissern Sie sich, dass das Elektrowerkzeug ausgeschaltet ist, bevor Sie es an die Stromversorgung und/oder den Akku anschließen, es aufnehmen oder tragen. Wenn Sie beim Tragen des Elektrowerkzeuges den Finger am Schalter haben oder das Gerät bereits eingeschaltet an die Stromversorgung anschließen, kann dies zu Unfällen führen.
- d) Entfernen Sie Einstellwerkzeuge oder Schraubenschlüssel, bevor Sie das Elektrowerkzeug einschalten. Ein Werkzeug oder Schlüssel, der sich in einem drehenden Geräteteil befindet, kann zu Verletzungen führen.
- e) Vermeiden Sie eine abnormale Körperhaltung. Sorgen Sie für einen sicheren Stand und halten Sie jederzeit das Gleichgewicht. Dadurch können Sie das Elektrowerkzeug in unerwarteten Situationen besser kontrollieren.
- f) Tragen Sie geeignete Kleidung. Tragen Sie keine weite Kleidung oder Schmuck. Halten Sie Haare, Kleidung und Handschuhe fern von sich bewegenden Teilen. Lockere Kleidung, Schmuck oder lange Haare können von sich bewegenden Teilen erfasst werden.
- g) Wenn Staubabsaug- und -auffangeinrichtungen montiert werden können, vergewissern Sie sich, dass diese angeschlossen sind und richtig verwendet werden. Die Verwendung einer Staubabsaugung kann Gefährdungen durch Staub verringern.

4. Verwendung und Behandlung des Elektrowerkzeugs

- a) Überlasten Sie das Gerät nicht. Verwenden Sie für Ihre Arbeit das dafür bestimmte Elektrowerkzeug. Mit dem passenden Elektrowerkzeug arbeiten Sie besser und sicherer im angegebenen Leistungsbereich.
- b) Benutzen Sie kein Elektrowerkzeug, dessen Schalter defekt ist. Ein Elektrowerkzeug, das sich nicht mehr ein- oder ausschalten lässt, ist gefährlich und muss repariert werden.
- c) Ziehen Sie den Stecker aus der Steckdose und/oder entfernen Sie den Akku, bevor Sie Geräteeinstellungen vornehmen, Zubehörteile wechseln oder das Gerät weglegen. Diese Vorsichtsmaßnahme verhindert den unbeabsichtigten Start des Elektrowerkzeugs.
- d) Bewahren Sie unbenutzte Elektrowerkzeuge außerhalb der Reichweite von Kindern auf. Lassen Sie Personen das Gerät nicht benutzen, die mit diesem nicht vertraut sind oder diese Anweisungen nicht gelesen haben. Elektrowerkzeuge sind gefährlich, wenn sie von unerfahrenen Personen benutzt werden.
- e) Pflegen Sie Elektrowerkzeuge mit Sorgfalt. Kontrollieren Sie, ob bewegliche Teile einwandfrei funktionieren und nicht klemmen, ob Teile gebrochen oder so beschädigt sind, dass die Funktion des Elektrowerkzeugs beeinträchtigt ist. Lassen Sie beschädigte Teile vor dem Einsatz des Gerätes reparieren. Viele Unfälle haben ihre Ursache in schlecht gewarteten Elektrowerkzeugen.
- f) Halten Sie Schneidwerkzeuge scharf und sauber. Sorgfältig gepflegte Schneidwerkzeuge mit scharfen Schneidkanten verklemmen sich weniger und sind leichter zu führen.
- g) Verwenden Sie Elektrowerkzeug, Zubehör, Einsatzwerkzeuge usw. entsprechend diesen Anweisungen. Berücksichtigen Sie dabei die Arbeitsbedingungen und die auszuführende Tätigkeit. Der Gebrauch von Elektrowerkzeugen für andere als die vorgesehenen Anwendungen kann zu gefährlichen Situationen führen.

5. Service

- a) Lassen Sie Ihr Elektrowerkzeug nur von qualifiziertem Fachpersonal und nur mit Original-Ersatzteilen reparieren. Damit wird sichergestellt, dass die Sicherheit des Elektrowerkzeugs erhalten bleibt.

Zusätzliche Sicherheitshinweise für Bandsägen

- Halten Sie das Gerät an den isolierten Griffflächen, wenn Sie Arbeiten ausführen, bei denen das Schneidwerkzeug in Kontakt mit verborgenen Leitungen oder seiner Anschlussleitung kommen könnte. Der Kontakt der Schneidwerkzeuge mit einer spannungsführenden Leitung kann auch metallene Geräteteile unter Spannung setzen und zu einem elektrischen Schlag führen.
- Halten Sie Ihre Hände vom Sägebereich und Sägeblatt fern.
- Achten Sie vor der Verwendung immer darauf, dass die tragbare Bandsäge sauber ist.
- Stellen Sie immer sofort den Betrieb ein, wenn Sie irgendetwas Ungewöhnliches bemerken.
- Stellen Sie vor der Verwendung des Werkzeugs immer sicher, dass alle Komponenten ordnungsgemäß und sicher montiert sind.
- Seien Sie immer vorsichtig, wenn Sie das Bandsägeblatt anbringen oder entfernen.
- Halten Sie Ihre Hände immer dem Schnittweg des Bandsägeblattes fern.
- Warten Sie vor dem Sägen immer, bis der Motor die volle Drehzahl erreicht hat.
- Halten Sie die Griffe immer trocken, sauber und frei von Öl und Fett. Halten Sie das Werkzeug während der Arbeit gut fest.
- Seien Sie immer wachsam, vor allem auch bei sich wiederholenden, monotonen Operationen. Achten Sie immer auf die richtige Position der Hände im Verhältnis zum Sägeblatt.

- Entfernen Sie niemals den Werkstückanschlag.
- Halten Sie sich von Endstücken fern, die nach dem Sägen herunterfallen. Sie können heiß, scharf und/oder schwer sein. Dies könnte zu schweren Verletzungen führen.
- Luftöffnungen decken häufig bewegliche Teile ab und sollten freigehalten werden. Lose sitzende Kleidung, Schmuck oder lange Haare können sich in den beweglichen Teilen verfangen.

⚠️ WARNUNG!

- ▶ Dieses Elektrowerkzeug erzeugt während des Betriebs ein elektromagnetisches Feld. Dieses Feld kann unter bestimmten Umständen aktive oder passive medizinische Implantate beeinträchtigen. Um die Gefahr von ernsthaften oder tödlichen Verletzungen zu verringern, empfehlen wir Personen mit medizinischen Implantaten ihren Arzt und den Hersteller vom medizinischen Implantat zu konsultieren, bevor das Elektrowerkzeug bedient wird.

Originalzubehör/-zusatzgeräte

Benutzen Sie nur Zubehör und Zusatzgeräte, die in der Bedienungsanleitung angegeben sind bzw. deren Aufnahme mit dem Gerät kompatibel ist.

Vor der Inbetriebnahme

⚠️ WARNUNG! VERLETZUNGSGEFAHR!



Ziehen Sie den Netzstecker immer aus der Steckdose, bevor Sie Arbeiten am Gerät durchführen.

Montage

Beachten Sie, dass alle Teile vormontiert sind. Die Anweisungen dienen nur zu eventuellen Wartungsarbeiten.

Handgriff montieren (vormontiert)

- ◆ Halten Sie den Handgriff **9** an der entsprechenden Stelle in Position (siehe Bilder Ausklappseite)
- ◆ Schieben Sie die Flügelschraube **10** durch Handgriff **9** und Gehäuse und drehen Sie sie fest.

Schraubstock montieren (vormontiert)

- ◆ Befestigen Sie den Schraubstock **16** mithilfe der mitgelieferten 4 Zylinderkopfschrauben mit Innensechskant **17** in den entsprechenden Bohrungen auf der Rückseite des Sägetischs (siehe Abb. C auf der Ausklappseite). Benutzen Sie dafür einen 5 mm Innensechskantschlüssel (nicht mitgeliefert).

Schnittwinkelverstellung an Sägetisch montieren (vormontiert)

- ◆ Lösen Sie vollständig die Schraube **20** von der Schnittwinkelverstellung **18**. Stecken Sie die Schraube **20** von unten durch die Winkel-Aussparung auf dem Sägetisch **24** und ziehen Sie sie mit Hilfe der Schnittwinkelverstellung **18** wieder fest (siehe Abb. D auf der Ausklappseite).
- ◆ Befestigen Sie mit einer langen Flügelschraube **19** den Schwenkarm **22** durch die andere Bohrung am Sägetisch **24** (siehe Abb. D auf der Ausklappseite).

Bandsäge an Schwenkarm montieren

Falls Sie das Gerät mithilfe des Sägetischs **24** verwenden möchten, gehen Sie wie folgt vor:

- ◆ Befestigen Sie den Schwenkarm **22** mithilfe der mitgelieferten 3 langen Flügelschrauben **19** in den entsprechenden Bohrungen des Gerätegehäuses (siehe Abb. E auf der Ausklappseite).

HINWEIS

- ▶ Im Auslieferungszustand kann die Mutter **21a** zu fest angezogen sein. Lockern Sie die Mutter **21a** etwas mit einem 19er Schraubenschlüssel.
- ▶ Ziehen Sie von Zeit zu Zeit die Mutter **21a** mit einem 19er Schraubenschlüssel fest, falls der Schwenkarm **22** zu viel Spiel hat.

! WARNUNG!

- ▶ Die Bandsäge darf nur ohne Sägetisch **24** verwendet werden, wenn der Benutzer einen sicheren, ruhigen Stand einnimmt. Außerdem muss das Werkstück gegen Verwutschen auf einer Werkbank gesichert werden.
- ▶ Stellen Sie jederzeit sicher, dass das Netzkabel nicht in die Nähe des Sägeblatts geraten kann.
- ▶ Falls Sie das Gerät mit dem Sägetisch verwenden möchten, befestigen Sie das Netzkabel mit dem Kabelhalter **A**, wie im folgenden Bild dargestellt:

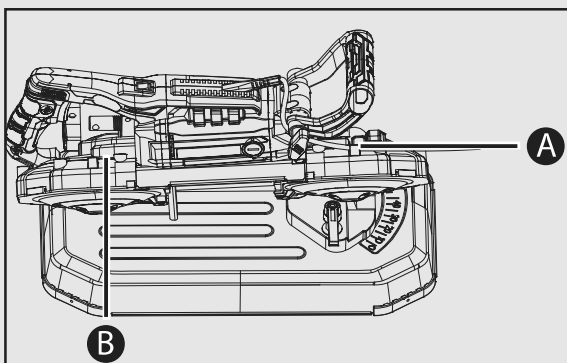

- ▶ Bei jeder anderen Verwendung ist die Kabelführung mithilfe der Kabelhalter **A** **B** so zu gestalten, dass das Kabel niemals in den Säge-/Arbeits- oder einen anderen Gefahrenbereich geraten kann.

Einstellungen vornehmen

Handgriff verstellen

- ◆ Um den Handgriff **9** zu verstellen, lösen Sie die Flügelschraube **10** am Handgriff.
- ◆ Drehen Sie den Handgriff **9** in die gewünschte Position.
- ◆ Ziehen Sie die Flügelschraube **10** wieder fest.

Schraubstock verwenden

- ◆ Drehen Sie den Handgriff am Schraubstock **15** in Uhrzeigerichtung, um das Werkstück einzuspannen.
- ◆ Drehen Sie den Handgriff am Schraubstock **15** gegen die Uhrzeigerichtung, um das Werkstück zu lösen.

HINWEIS

- ▶ Sie können auch die Schnellverstellung **15a** nach oben klappen, um die Einstellung des Schraubstocks **16** schneller vorzunehmen. Klappen Sie die Schnellverstellung **15a** wieder nach unten, um den Schraubstock **16** zu fixieren. Nehmen Sie anschließend die Feinjustierung mit dem Handgriff des Schraubstocks **15** vor.

Transportsicherung

- ◆ Ziehen Sie den Sicherungsstift **21** heraus, um die Bandsäge nach oben schwenken zu können.
- ◆ Schwenken Sie die Bandsäge nach unten und drücken Sie den Sicherungsstift **21** hinein. Nun können Sie die Bandsäge mit dem Sägetisch einfacher transportieren.

Schnittwinkel einstellen (Gehrungswinkel)

- ◆ Lösen Sie die Schnittwinkelverstellung **18** indem Sie sie gegen den Uhrzeigersinn drehen.
- ◆ Stellen Sie den gewünschten Schnittwinkel mithilfe der angegebenen Gradzahlen ein.
- ◆ Drehen Sie die Schnittwinkelverstellung **18** im Uhrzeigersinn fest.

Werkstückanschlag einstellen

- Im Normalbetrieb muss der Werkstückanschlag **4** in der untersten Position fixiert sein.
- ◆ Sollte der Werkstückanschlag **4** beim Sägen hinderlich sein, können Sie die Werkstückanschlag-Schraube **5** lösen. Benutzen Sie dazu den mitgelieferten Innensechskantschlüssel klein **6**. So können Sie den Werkstückanschlag **4** nach oben verschieben. Fixieren Sie den Werkstückanschlag **4** anschließend wieder mit der Werkstückanschlag-Schraube **5**.

Sägeblatt wechseln

! WARNUNG! VERLETZUNGSGEFAHR!

- ▶ Tragen Sie Schutzhandschuhe, um Verletzungen zu vermeiden.

HINWEIS

- ▶ Sägeblätter können Sie über unsere Service-Hotline nachbestellen.

- ◆ Lösen **7** Sie den Sägeblatt-Spannhebel **8** entgegen dem Uhrzeigersinn **9**.
- ◆ Lösen Sie die beiden Sicherungsschrauben **12** mit dem Innensechskantschlüssel klein **6**.
- ◆ Nehmen Sie die beiden Schutzabdeckungen **11** ab.
- ◆ Entnehmen Sie vorsichtig das Sägeblatt **7**. Beginnen Sie an den Führungsrollen **14** (siehe Abb. B auf der Ausklappseite).
- ◆ Entfernen Sie eventuell vorhandene Sägespäne mit einem Pinsel oder Druckluft.
- ◆ Schieben Sie das Sägeblatt **7** mit den Sägezähnen nach oben in die Führungsrollen **14**. Achten Sie darauf, dass die Führungsrollen **14** vollständig das Sägeblatt **7** greifen.

HINWEIS

- ▶ Achten Sie darauf, dass der Richtungspfeil auf dem Sägeblatt **7** (sofern vorhanden) mit dem auf den Gummirädern **13** übereinstimmt.
- ◆ Legen Sie das Sägeblatt **7** um die beiden Gummiräder.
- ◆ Ziehen Sie den Sägeblatt-Spannhebel **8** wieder im Uhrzeigersinn **9** fest **9**.
- ◆ Montieren Sie wieder die beiden Schutzabdeckungen **11**.

! WARNUNG! VERLETZUNGSGEFAHR!

- ▶ **Betreiben Sie das Gerät nur mit montierten Schutzabdeckungen **11**!**
- ◆ Führen Sie einen Testlauf durch, in dem Sie das Gerät ein paar Mal kurz an- und ausschalten, um festzustellen, ob das Sägeblatt korrekt sitzt.

! WARNUNG! VERLETZUNGSGEFAHR!

- ▶ Halten Sie ihren Körper während des Testdurchlaufs vom Sägebereich fern!

Inbetriebnahme

Gerät ein- und ausschalten

Einschalten

- ◆ Halten Sie den Ein-/Ausschalter **3** gedrückt.

Ausschalten

- ◆ Lassen Sie den Ein-/Ausschalter **3** los.

Arbeitsleuchte ein- und ausschalten

Einschalten

- ◆ Stellen Sie den Lichtschalter **1** in die Position I. Die Arbeitsleuchte **23** leuchtet.

Ausschalten

- ◆ Stellen Sie den Lichtschalter **1** in die Position O. Die Arbeitsleuchte **23** erlischt.

Drehzahl einstellen

- ◆ Stellen Sie das Drehzahl-Stellrad **2** auf eine Position zwischen 1 und 6.

Arbeitshinweise

- ◆ Sichern Sie das Werkstück gegen verrutschen, z. B. mit dem Schraubstock **15** des Sägetischs.
- ◆ Benutzen Sie beim Sägen das Eigengewicht der Säge. Üben Sie keinen zusätzlichen Druck aus.
- ◆ Warten Sie bis die Säge ihre volle Drehzahl erreicht hat, bevor Sie sie vorsichtig mit dem Werkstück in Kontakt bringen.
- ◆ Sollte das Sägeblatt **7** blockieren, schalten Sie das Gerät sofort aus.
- ◆ Verdrehen Sie das Sägeblatt **7** nicht während des Schnitts.
- ◆ Achten Sie auf einen stabilen und sicheren Stand des Gerätes. Das Gerät können Sie zur Sicherheit an einem geeigneten Platz fixieren. Zur Befestigung auf einer festen und ebenen Unterlage sind im Gehäusefuß 4 Bohrungen **25** vorhanden. Führen Sie dazu geeignetes, der Unterlage entsprechendes Befestigungsmaterial (nicht im Lieferumfang enthalten) durch die 4 Bohrungen **25**. Fixieren Sie mit dem Befestigungsmaterial das Gerät an der Unterlage.

⚠️ WARNUNG! VERLETZUNGSGEFAHR!

- ▶ Entfernen Sie das Werkstück erst nachdem die Säge zum Stillstand gekommen ist.

Reinigung und Wartung

⚠️ WARNUNG! VERLETZUNGSGEFAHR!

- ▶ Ziehen Sie den Netzstecker immer aus der Steckdose, bevor Sie Arbeiten am Gerät durchführen.
- Bewahren Sie das Gerät und die Sägeblätter an einem trockenen und staubgeschützten Ort auf.
- Das Gerät muss stets sauber und frei von Öl oder Schmierfetten sein.
- Verwenden Sie zum Reinigen des Gehäuses ein trockenes Tuch.

- Lassen Sie den Austausch der Kohlebürsten ausschließlich durch die Servicestelle oder eine anerkannte Fachwerkstatt durchführen.
- Lüftungsöffnungen müssen immer frei sein.
- Entfernen Sie anhaftenden Sägestaub mit einem Pinsel.

HINWEIS

- ▶ Nicht aufgeführte Ersatzteile (wie z. B. Kohlebürsten, Schalter, Sägeblätter) können Sie über unsere Service-Hotline bestellen.

Entsorgung



Die Verpackung besteht aus umweltfreundlichen Materialien, die Sie über die örtlichen Recyclingstellen entsorgen können.



Werfen Sie Elektrowerkzeuge nicht in den Hausmüll!

Gemäß Europäischer Richtlinie 2012/19/EU müssen verbrauchte Elektrowerkzeuge getrennt gesammelt und einer umweltgerechten Wiederverwertung zugeführt werden.

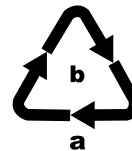

Entsorgen Sie die Verpackung umweltgerecht. Beachten Sie die Kennzeichnung auf den verschiedenen Verpackungsmaterialien und trennen Sie diese gegebenenfalls gesondert. Die Verpackungsmaterialien sind gekennzeichnet mit Abkürzungen (a) und Ziffern (b) mit folgender Bedeutung: 1–7: Kunststoffe, 20–22: Papier und Pappe, 80–98: Verbundstoffe.



Möglichkeiten zur Entsorgung des ausgedienten Produkts erfahren Sie bei Ihrer Gemeinde- oder Stadtverwaltung.

Garantie der Kompernaß Handels GmbH

Sehr geehrte Kundin, sehr geehrter Kunde,

Sie erhalten auf dieses Gerät 3 Jahre Garantie ab Kaufdatum. Im Falle von Mängeln dieses Produkts stehen Ihnen gegen den Verkäufer des Produkts gesetzliche Rechte zu. Diese gesetzlichen Rechte werden durch unsere im Folgenden dargestellte Garantie nicht eingeschränkt.

Garantiebedingungen

Die Garantiefrist beginnt mit dem Kaufdatum. Bitte bewahren Sie den Kassenbon gut auf. Dieser wird als Nachweis für den Kauf benötigt.

Tritt innerhalb von drei Jahren ab dem Kaufdatum dieses Produkts ein Material- oder Fabrikationsfehler auf, wird das Produkt von uns – nach unserer Wahl – für Sie kostenlos repariert, ersetzt oder der Kaufpreis erstattet. Diese Garantieleistung setzt voraus, dass innerhalb der Dreijahresfrist das defekte Gerät und der Kaufbeleg (Kassenbon) vorgelegt und schriftlich kurz beschrieben wird, worin der Mangel besteht und wann er aufgetreten ist.

Wenn der Defekt von unserer Garantie gedeckt ist, erhalten Sie das reparierte oder ein neues Produkt zurück. Mit Reparatur oder Austausch des Produkts beginnt kein neuer Garantiezeitraum.

Garantiezeit und gesetzliche Mängelansprüche

Die Garantiezeit wird durch die Gewährleistung nicht verlängert. Dies gilt auch für ersetzte und reparierte Teile. Eventuell schon beim Kauf vorhandene Schäden und Mängel müssen sofort nach dem Auspacken gemeldet werden. Nach Ablauf der Garantiezeit anfallende Reparaturen sind kostenpflichtig.

Garantieumfang

Das Gerät wurde nach strengen Qualitätsrichtlinien sorgfältig produziert und vor Auslieferung gewissenhaft geprüft.

Die Garantieleistung gilt für Material- oder Fabrikationsfehler. Diese Garantie erstreckt sich nicht auf Produktteile, die normaler Abnutzung ausgesetzt sind und daher als Verschleißteile angesehen werden können oder für Beschädigungen an zerbrechlichen Teilen, z. B. Schalter oder Teile, die aus Glas gefertigt sind.

Diese Garantie verfällt, wenn das Produkt beschädigt, nicht sachgemäß benutzt oder gewartet wurde. Für eine sachgemäße Benutzung des Produkts sind alle in der Bedienungsanleitung aufgeführten Anweisungen genau einzuhalten. Verwendungszwecke und Handlungen, von denen in der Bedienungsanleitung abgeraten oder vor denen gewarnt wird, sind unbedingt zu vermeiden.

Das Produkt ist nur für den privaten und nicht für den gewerblichen Gebrauch bestimmt. Bei missbräuchlicher und unsachgemäßer Behandlung, Gewaltanwendung und bei Eingriffen, die nicht von unserer autorisierten Serviceniederlassung vorgenommen wurden, erlischt die Garantie.

Garantiezeit gilt nicht bei

- normaler Abnutzung der Akkukapazität
- gewerblichen Gebrauch des Produktes
- Beschädigung oder Veränderung des Produktes durch den Kunden
- Missachtung der Sicherheits- und Wartungsvorschriften, Bedienungsfehler
- Schäden durch Elementarereignisse

Abwicklung im Garantiefall

Um eine schnelle Bearbeitung Ihres Anliegen zu gewährleisten, folgen Sie bitte den folgenden Hinweisen:

- Bitte halten Sie für alle Anfragen den Kassenschein und die Artikelnummer (z. B. IAN 123456) als Nachweis für den Kauf bereit.
- Die Artikelnummer entnehmen Sie bitte dem Typenschild am Produkt, einer Gravur am Produkt, dem Titelblatt der Bedienungsanleitung (unten links) oder dem Aufkleber auf der Rück- oder Unterseite des Produktes.
- Sollten Funktionsfehler oder sonstige Mängel auftreten, kontaktieren Sie zunächst die nachfolgend benannte Serviceabteilung **telefonisch** oder per **E-Mail**.
- Ein als defekt erfasstes Produkt können Sie dann unter Beifügung des Kaufbelegs (Kassenschein) und der Angabe, worin der Mangel besteht und wann er aufgetreten ist, für Sie portofrei an die Ihnen mitgeteilte Serviceanschrift übersenden.



Auf www.lidl-service.com können Sie diese und viele weitere Handbücher, Produktvideos und Installationssoftware herunterladen.

Mit diesem QR-Code gelangen Sie direkt auf die Lidl-Service-Seite (www.lidl-service.com) und können mittels der Eingabe der Artikelnummer (IAN) 364705_2101 Ihre Bedienungsanleitung öffnen.

WARNUNG!

- ▶ Lassen Sie Ihre Geräte von der Servicestelle oder einer Elektrofachkraft und nur mit Original-Ersatzteilen reparieren. Damit wird sichergestellt, dass die Sicherheit des Gerätes erhalten bleibt.
- ▶ Lassen Sie den Austausch des Steckers oder der Netzleitung immer vom Hersteller des Gerätes oder seinem Kundendienst ausführen. Damit wird sichergestellt, dass die Sicherheit des Gerätes erhalten bleibt.

Service

DE Service Deutschland

Tel.: 0800 5435 111 (kostenfrei aus dem dt. Festnetz/Mobilfunknetz)
E-Mail: kompernass@lidl.de

AT Service Österreich

Tel.: 0820 201 222 (0,15 EUR/Min.)
E-Mail: kompernass@lidl.at

CH Service Schweiz

Tel.: 0842 665566 (0,08 CHF/Min., Mobilfunk max. 0,40 CHF/Min.)
E-Mail: kompernass@lidl.ch

IAN 364705_2101

Importeur

Bitte beachten Sie, dass die folgende Anschrift keine Serviceanschrift ist. Kontaktieren Sie zunächst die benannte Servicestelle.

KOMPERNASS HANDELS GMBH

BURGSTRASSE 21

44867 BOCHUM

DEUTSCHLAND

www.kompernass.com

Original-Konformitätserklärung

Wir, KOMPERNASS HANDELS GMBH, Dokumentenverantwortlicher: Herr Semi Uguzlu, BURGSTR. 21, 44867 BOCHUM, DEUTSCHLAND, erklären hiermit, dass dieses Produkt mit den folgenden Normen, normativen Dokumenten und EG-Richtlinien übereinstimmt:

Maschinenrichtlinie
(2006/42/EG)

Elektromagnetische Verträglichkeit
(2014/30/EU)

RoHS-Richtlinie
(2011/65/EU)*

* Die alleinige Verantwortung für die Ausstellung dieser Konformitätserklärung trägt der Hersteller. Der oben beschriebene Gegenstand der Erklärung erfüllt die Vorschriften der Richtlinie 2011/65/EU des Europäischen Parlaments und des Rates vom 8. Juni 2011 zur Beschränkung der Verwendung bestimmter gefährlicher Stoffe in Elektro- und Elektronikgeräten.

Angewandte harmonisierte Normen

EN 60745-1:2009/A11:2010

EN 60745-2-20:2009

EN 55014-1:2017

EN 55014-2:2015

EN 61000-3-2:2014

EN 61000-3-3:2013

EN IEC 63000:2018

Typ/Gerätebezeichnung: Metallbandsäge PMB 1100 B2

Herstellungsjahr: 04–2021

Seriennummer: IAN 364705_2101

Bochum, 18.02.2021



Semi Uguzlu
- Qualitätsmanager -

Technische Änderungen im Sinne der Weiterentwicklung sind vorbehalten.

Table des matières

| | |
|--|-----------|
| Introduction | 14 |
| Utilisation conforme à l'usage prévu | 14 |
| Équipement | 14 |
| Matériel livré | 14 |
| Caractéristiques techniques | 14 |
| Avertissements de sécurité généraux pour l'outil électrique | 15 |
| 1. Sécurité de la zone de travail | 15 |
| 2. Sécurité électrique | 16 |
| 3. Sécurité des personnes | 16 |
| 4. Utilisation et entretien de l'outil électrique | 17 |
| 5. Maintenance et entretien | 17 |
| Consignes de sécurité supplémentaires pour scies à ruban | 17 |
| Accessoires/équipements supplémentaires d'origine | 18 |
| Avant la mise en service | 18 |
| Montage | 18 |
| Procéder aux réglages | 19 |
| Remplacer le ruban de scie | 20 |
| Mise en service | 20 |
| Allumer et éteindre l'appareil | 20 |
| Allumer et éteindre la lampe de travail | 20 |
| Réglage de la vitesse de rotation | 20 |
| Consignes de travail | 21 |
| Nettoyage et entretien | 21 |
| Mise au rebut | 21 |
| Garantie de Kompernass Handels GmbH | 22 |
| Service après-vente | 23 |
| Importateur | 23 |
| Traduction de la déclaration de conformité originale | 24 |

SCIE À RUBANS POUR MÉTAUX PMB 1100 B2

Introduction

Nous vous félicitons pour l'achat de votre nouvel appareil. Vous venez ainsi d'opter pour un produit de grande qualité. Le mode d'emploi fait partie de cet appareil. Il contient des remarques importantes concernant la sécurité, l'usage et la recyclage. Avant d'utiliser le produit, veuillez vous familiariser avec toutes les consignes d'utilisation et avertissements de sécurité. N'utilisez le produit que conformément aux descriptions et pour les domaines d'utilisation indiqués. Si vous cédez le produit à un tiers, remettez-lui également tous les documents.

Utilisation conforme à l'usage prévu

L'appareil est principalement destiné à scier des tubes en métal ou des profilés.

Toute utilisation autre ou modification de l'appareil est considérée comme non conforme et s'accompagne de risques d'accident non négligeables. N'utilisez pas l'appareil à des fins commerciales.

Équipement

- ❶ Interrupteur d'éclairage
- ❷ Molette de réglage de vitesse
- ❸ Interrupteur marche/arrêt
- ❹ Butée de pièce à usiner
- ❺ Vis de la butée de pièce à usiner
- ❻ Petite clé Allen
- ❼ Ruban de scie
- ❽ Levier de serrage du ruban de scie

Figure A

- ❾ Poignée
- ❿ Vis à ailettes sur la poignée
- ⓫ Caches de protection
- ⓬ Vis de blocage

Figure B

- ⓭ Roues caoutchouc
- ⓮ Galets de guidage

Figure C

- ⓯ Poignée sur étau
- ⓯a Réglage rapide
- ⓰ Étau
- ⓱ Vis à tête cylindrique à six pans creux

Figure D

- ⓲ Réglage de l'angle de coupe
- ⓳ Vis à ailettes longue
- ⓴ Vis du réglage de l'angle de coupe
- ⓵ Goupille de sécurité
- ⓵a Écrou
- ⓶ Bras pivotant

Figure E

- ⓷ Lampe de travail
- ⓸ Table de sciage
- ⓹ Alésages

Matériel livré

- 1 scie à rubans pour métaux
- 1 table de sciage (prémontée)
- 4 vis à ailettes longues (prémontée)
- 4 vis à tête cylindrique à six pans creux (prémontée)
- 1 petite clé Allen (4 mm)
- 1 grande clé Allen (6 mm)
- 1 mode d'emploi

Caractéristiques techniques

| | |
|-----------------------------|---|
| Tension nominale | 230 V ~, 50 Hz (Courant alternatif) |
| Puissance nominale absorbée | 1100 W |
| Largeur de coupe à 90° | 127 mm x 127 mm (sans table de sciage) |
| Largeur de coupe à 45° | 127 mm x 40 mm (sans table de sciage) |
| Plage nominale de vitesses | n_0 0-290 min ⁻¹ |
| Vitesse du ruban de scie | 0-2,4 m/s |
| Coupes inclinées | 0°-45° |
| Classe de protection | II/□ (double isolation) |

Valeur d'émissions sonores

Valeur de mesure du bruit déterminée conformément à la norme EN 60745. Le niveau de bruit pondéré A typique de l'outil électrique est de :

| | |
|--------------------------------|---------------------------------|
| Niveau de pression acoustique | $L_{PA} = 90,7 \text{ dB (A)}$ |
| Imprécision K | $K_{PA} = 3 \text{ dB}$ |
| Niveau de puissance acoustique | $L_{WA} = 101,7 \text{ dB (A)}$ |
| Imprécision K | $K_{WA} = 3 \text{ dB}$ |



Porter une protection auditive !



Veillez lire le mode d'emploi avant la mise en service !

Valeurs totales de vibration

(somme vectorielle triaxiale) déterminées conformément à EN 60745 :

| | |
|-----------------|---------------------------------|
| Sciage de métal | $a_{h,CM} = 6,94 \text{ m/s}^2$ |
| Imprécision | $K = 1,5 \text{ m/s}^2$ |
| Sciage de bois | $a_{h,CW} = 6,25 \text{ m/s}^2$ |
| Imprécision | $K = 1,5 \text{ m/s}^2$ |

REMARQUE

- ▶ Les valeurs d'émission de vibrations et les valeurs d'émissions sonores indiquées ont été mesurées conformément à une méthode de mesure normée et peuvent être utilisées pour comparer des outils électriques.
- ▶ Les valeurs d'émission de vibrations et les valeurs d'émissions sonores indiquées peuvent également être utilisées pour une évaluation préliminaire de la sollicitation.

⚠ AVERTISSEMENT !

- ▶ Pendant l'utilisation effective de l'outil électrique, les émissions de vibrations et sonores peuvent différer des valeurs indiquées en fonction de la manière dont l'outil électrique est utilisé, et en particulier en fonction du type de pièce à usiner.

⚠ AVERTISSEMENT !

- ▶ Essayez de garder la sollicitation aussi faible que possible. Des mesures d'exemple de réduction de la sollicitation des vibrations sont le port de gants lors de l'utilisation de l'outil et la limitation du temps de travail. À ce titre, toutes les parts du cycle de travail doivent être prises en compte (par exemple les durées pendant lesquelles l'outil électrique est éteint et celles pendant lesquelles il est allumé, mais fonctionne sans charge).



Avertissements de sécurité généraux pour l'outil électrique

⚠ AVERTISSEMENT !

- ▶ Lire tous les avertissements de sécurité et toutes les instructions. Ne pas suivre les avertissements et instructions peut donner lieu à un choc électrique, un incendie et/ou une blessure sérieuse.

Conserver tous les avertissements et toutes les instructions pour pouvoir s'y reporter ultérieurement.

Le terme «outil électrique» dans les avertissements de sécurité fait référence à votre outil électrique alimenté par le secteur (avec cordon d'alimentation) ou à votre outil fonctionnant sur batterie (sans cordon d'alimentation).

1. Sécurité de la zone de travail

- Conservé la zone de travail propre et bien éclairée. Les zones en désordre ou sombres sont propices aux accidents.
- Ne pas faire fonctionner les outils électriques en atmosphère explosive, par exemple en présence de liquides inflammables, de gaz ou de poussières. Les outils électriques produisent des étincelles qui peuvent enflammer les poussières ou les fumées.
- Maintenir les enfants et les personnes présentes à l'écart pendant l'utilisation de l'outil électrique. Les distractions peuvent vous faire perdre le contrôle de l'outil.

2. Sécurité électrique

- a) La fiche de l'outil électrique doit être adaptée à la prise de courant. Ne jamais modifier la fiche de quelque façon que ce soit.
Ne pas utiliser d'adaptateurs avec des outils électriques à branchement de terre. Des fiches non modifiées et des socles adaptés réduisent le risque de choc électrique.
- b) Éviter tout contact du corps avec des surfaces reliées à la terre telles que les tuyaux, les radiateurs, les cuisinières et les réfrigérateurs. Il existe un risque accru de choc électrique si votre corps est relié à la terre.
- c) Ne pas exposer les outils électriques à la pluie ou à des conditions humides. La pénétration d'eau à l'intérieur d'un outil augmentera le risque de choc électrique.
- d) Ne pas maltraiter le cordon. Ne jamais utiliser le cordon pour porter, tirer ou débrancher l'outil. Maintenir le cordon à l'écart de la chaleur, du lubrifiant, des arêtes ou des parties en mouvement. Des cordons endommagés ou emmêlés augmentent le risque de choc électrique.
- e) Lorsqu'on utilise un outil à l'extérieur, utiliser un prolongateur adapté à l'utilisation extérieure. L'utilisation d'un cordon adapté à l'utilisation extérieure réduit le risque de choc électrique.
- f) Si l'usage d'un outil électrique dans un emplacement humide est inévitable, utiliser une alimentation protégée par un dispositif à courant différentiel résiduel (RCD). L'usage d'un RCD réduit le risque de choc électrique.

3. Sécurité des personnes

- a) Rester vigilant, regarder ce que vous êtes en train de faire et faire preuve de bon sens dans votre utilisation de l'outil. Ne pas utiliser un outil électrique lorsque vous êtes fatigué ou sous l'emprise de drogues, de l'alcool ou de médicaments. Un moment d'inattention en cours d'utilisation d'un outil électrique peut entraîner des blessures graves.
- b) Utiliser un équipement de sécurité. Toujours porter une protection pour les yeux. Les équipements de sécurité tels que les masques contre les poussières, les chaussures de sécurité antidérapantes, les casques ou les protections acoustiques utilisés pour les conditions appropriées réduiront les blessures de personnes.
- c) Éviter tout démarrage intempestif. S'assurer que l'interrupteur est en position arrêt avant de brancher l'outil au secteur et/ou au bloc de batteries, de le ramasser ou de le porter. Porter les outils en ayant le doigt sur l'interrupteur ou brancher des outils dont l'interrupteur est en position marche est source d'accidents.
- d) Retirer toute clé de réglage avant de mettre l'outil électrique en marche. Une clé laissée fixée sur une partie tournante de l'outil peut donner lieu à des blessures de personnes.
- e) Ne pas se précipiter. Garder une position et un équilibre adaptés à tout moment. Cela permet un meilleur contrôle de l'outil électrique dans des situations inattendues.
- f) S'habiller de manière adaptée. Ne pas porter de vêtements amples ou de bijoux. Garder les cheveux, les vêtements et les gants à distance des parties en mouvement. Des vêtements amples, des bijoux ou les cheveux longs peuvent être pris dans des parties en mouvement.
- g) Si des dispositifs sont fournis pour le raccordement d'équipements pour l'extraction et la récupération des poussières, s'assurer qu'ils sont connectés et correctement utilisés. Utiliser des collecteurs de poussière peut réduire les risques dus aux poussières.

4. Utilisation et entretien de l'outil électrique

- a) Ne pas forcer l'outil. Utiliser l'outil électrique adapté à votre application. L'outil électrique adapté réalise mieux le travail et de manière plus sûre au régime pour lequel il a été construit.
- b) Ne pas utiliser l'outil électrique si l'interrupteur ne permet pas de passer de l'état de marche à arrêt et inversement. Tout outil électrique qui ne peut pas être commandé par l'interrupteur est dangereux et il faut le réparer.
- c) Débrancher la fiche de la source d'alimentation en courant et/ou le bloc de batteries de l'outil avant tout réglage, changement d'accessoires ou avant de ranger l'outil. De telles mesures de sécurité préventives réduisent le risque de démarrage accidentel de l'outil.
- d) Conserver les outils à l'arrêt hors de la portée des enfants et ne pas permettre à des personnes ne connaissant pas l'outil ou les présentes instructions de le faire fonctionner. Les outils électriques sont dangereux entre les mains d'utilisateurs novices.
- e) Observer la maintenance de l'outil. Vérifier qu'il n'y a pas de mauvais alignement ou de blocage des parties mobiles, des pièces cassées ou toute autre condition pouvant affecter le fonctionnement de l'outil. En cas de dommages, faire réparer l'outil avant de l'utiliser. De nombreux accidents sont dus à des outils électriques mal entretenus.
- f) Garder affûtés et propres les outils permettant de couper. Des outils destinés à couper correctement entretenus avec des pièces coupantes tranchantes sont moins susceptibles de bloquer et sont plus faciles à contrôler.
- g) Utiliser l'outil, les accessoires et les lames etc., conformément à ces instructions, en tenant compte des conditions de travail et du travail à réaliser. L'utilisation de l'outil pour des opérations différentes de celles prévues pourrait donner lieu à des situations dangereuses.

5. Maintenance et entretien

- a) Faire entretenir l'outil électrique par un réparateur qualifié utilisant uniquement des pièces de rechange identiques. Cela assurera que la sécurité de l'outil est maintenue.

Consignes de sécurité supplémentaires pour scies à ruban

- Tenir l'outil par les surfaces de préhension isolées, lors de la réalisation d'une opération au cours de laquelle l'outil à couper pourrait entrer en contact avec un câblage non apparent ou son propre cordon d'alimentation. Le contact des outils à couper avec une ligne sous tension peut également mettre sous tension les parties métalliques de l'appareil et provoquer un choc électrique.
- Tenez vos mains éloignées de la zone de sciage et du ruban de scie.
- Avant l'utilisation, assurez-vous toujours que la scie à ruban est propre.
- Stoppez toujours immédiatement le fonctionnement si vous remarquez quelque chose d'inhabituel.
- Avant d'utiliser l'appareil, assurez-vous toujours que tous les composants sont montés de manière conforme et sûre.
- Soyez toujours prudent lorsque vous mettez en place le ruban de la scie ou lorsque vous le retirez.
- Tenez toujours vos mains éloignées de la course de coupe du ruban de scie.
- Avant de scier, attendez toujours que le moteur ait atteint son plein régime.
- Maintenez toujours les poignées sèches, propres et exemptes d'huile ou de graisse. Maintenez l'outil fermement lors du travail.
- Soyez toujours vigilant, surtout lors d'opérations monotones répétitives. Veillez toujours à un positionnement correct des mains par rapport au ruban de scie.

- Ne retirez jamais la butée de pièce à usiner.
- Éloignez-vous des pièces d'extrémités qui chutent après le sciage. Elles risquent d'être brûlantes/coupantes et/ou lourdes. Cela pourrait provoquer des blessures graves.
- Des orifices d'aération recouvrent fréquemment les pièces mobiles et ils doivent rester dégagés. Les vêtements amples, les bijoux ou les cheveux longs risquent d'être happés par les pièces mobiles.

⚠ AVERTISSEMENT !

- ▶ Cet outil électrique crée un champ électromagnétique durant le fonctionnement. Dans certaines circonstances, ce champ peut perturber les implants médicaux actifs ou passifs. Afin de réduire le risque de blessures graves ou mortelles, nous recommandons aux personnes portant des implants médicaux de consulter leur médecin et le fabricant de l'implant médical avant d'utiliser l'outil électrique.

Accessoires/équipements supplémentaires d'origine

Utilisez uniquement les accessoires et équipements supplémentaires spécifiés dans le mode d'emploi ou dont le logement est compatible avec l'appareil.

Avant la mise en service

**⚠ AVERTISSEMENT !
RISQUE DE BLESSURES !**



Débranchez toujours la fiche secteur de la prise secteur avant d'effectuer des travaux sur l'appareil.

Montage

Notez que toutes les pièces sont prémontées. Les instructions servent uniquement à d'éventuelles tâches de maintenance.

Montage de la poignée (prémontée)

- ◆ Positionnez la poignée 9 à l'endroit correspondant (voir figures sur le volet dépliant)
- ◆ Glissez la vis à ailettes 10 dans la poignée 9 et le boîtier et serrez-la bien.

Monter l'étau (prémontée)

- ◆ Fixez l'étau 16 à l'aide des 4 vis à tête cylindrique à six pans creux 17 fournies dans les alésages correspondants au dos de la table de sciage (voir fig. C sur le volet dépliant). Utilisez pour cela une clé Allen de 5 mm (non fournie).

Monter le réglage de l'angle de coupe sur la table de sciage (prémontée)

- ◆ Desserrer entièrement la vis 20 du réglage de l'angle de coupe 18. Insérez la vis 20 par le bas au travers de l'évidement d'angle sur la table de sciage 24 et serrez-la bien à l'aide du réglage de l'angle de coupe 18 (voir fig. D sur le volet dépliant).
- ◆ À l'aide d'une longue vis à ailette 19 fixez le bras pivotant 22 au travers de l'autre alésage sur la table de sciage 24 (voir fig. D sur le volet dépliant).

Monter la scie à ruban sur le bras pivotant

Si vous souhaitez utiliser l'appareil à l'aide de la table de sciage **24**, procédez comme suit :

- ◆ Fixez le bras pivotant **22** à l'aide des 3 longues vis à ailettes **19** fournies dans les alésages correspondants du boîtier de l'appareil (voir fig. E sur le volet dépliant).

REMARQUE

- ▶ À la livraison, l'écrou **21a** est peut-être serré trop fort. Desserrez légèrement l'écrou **21a** avec une clé plate de 19.
- ▶ Resserrez de temps en temps l'écrou **21a** avec une clé de 19 si le bras pivotant **22** a trop de jeu.

⚠ AVERTISSEMENT !

- ▶ La scie à ruban doit être utilisée uniquement sans table de sciage **24** lorsque l'utilisateur prend une position stable et sûre. En outre, la pièce à usiner doit être sécurisée contre le glissement sur un établi.
- ▶ Assurez-vous à tout moment que le cordon d'alimentation ne puisse pas s'approcher de la lame de scie.
- ▶ Si vous souhaitez utiliser l'unité avec la table de sciage, fixez le cordon d'alimentation avec le support de câble **A**, comme indiqué dans l'illustration suivante :

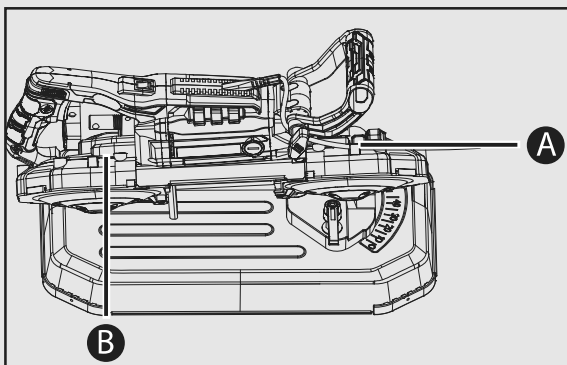

- ▶ Pour toute autre utilisation, le passage du câble doit être placé à l'aide du support de câble **A B** de manière à ce que le câble ne puisse jamais passer dans la zone de sciage/de travail ou une autre zone dangereuse.

Procéder aux réglages

Réglage de la poignée

- ◆ Pour régler la poignée **9**, desserrez la vis à ailettes **10** sur la poignée.
- ◆ Faites pivoter la poignée **9** en position souhaitée.
- ◆ Resserrez à nouveau la vis à ailettes **10**.

Utiliser l'étau

- ◆ Tournez la poignée de l'étau **15** dans le sens horaire pour serrer la pièce.
- ◆ Tournez la poignée de l'étau **15** dans le sens antihoraire pour desserrer la pièce.

REMARQUE

- ▶ Vous pouvez aussi basculer le dispositif de réglage rapide **15a** vers le haut pour accélérer le réglage **16** de l'étau. Basculez à nouveau le dispositif de réglage rapide **15a** vers le bas pour fixer l'étau **16**. Effectuez ensuite l'ajustement de précision avec la poignée de l'étau **15**.

Cale de transport

- ◆ Sortez la goupille de sécurité **21** afin de pouvoir faire pivoter la scie à ruban vers le haut.
- ◆ Faites pivoter la scie à ruban vers le bas et enfoncez la goupille de sécurité **21**. Vous pouvez maintenant transporter aisément la scie à ruban avec la table de sciage.

Régler l'angle de coupe (angle d'onglet)

- ◆ Desserrez le réglage de l'angle de coupe **18** en le tournant dans le sens antihoraire.
- ◆ Réglez l'angle de coupe souhaité à l'aide des nombres de degrés indiqués.
- ◆ Tournez le dispositif de réglage de l'angle de coupe **18** à fond dans le sens horaire.

Régler la butée de pièce à usiner

- En fonctionnement normal, la butée de pièce à usiner ④ doit être fixée en position la plus basse.
- ◆ Si la butée de pièce à usiner ④ fait obstacle lors du sciage, vous pouvez desserrer la vis de la butée de pièce à usiner ⑤. Utilisez pour cela la petite clé Allen ⑥ fournie. Vous pouvez ainsi déplacer la butée de pièce à usiner ④ vers le haut. Fixez ensuite à nouveau la butée de pièce à usiner ④ avec la vis de la butée de pièce à usiner ⑤.

Remplacer le ruban de scie

⚠ AVERTISSEMENT ! RISQUE DE BLESSURES !

- ▶ Portez des gants de protection pour éviter toute coupure.

REMARQUE

- ▶ Les lames de scie peuvent être commandées à nouveau par l'intermédiaire de notre hotline du service après-vente.
- ◆ Desserrez ⑧ le levier de serrage du ruban de scie ⑧ dans le sens anti-horaire ⤴.
- ◆ Desserrer les deux vis de blocage ⑫ avec la petite clé Allen ⑥. Retirez les deux caches de protection ⑪.
- ◆ Retirez prudemment le ruban de scie ⑦. Commencez par les galets de guidage ⑭ (voir fig. B sur le volet dépliant).
- ◆ Éliminez d'éventuels copeaux de sciage à l'aide d'un pinceau ou d'air comprimé.
- ◆ Glissez le ruban de scie ⑦ avec les dents vers le haut dans les galets de guidage ⑭. Veillez à ce que les galets de guidage ⑭ saisissent entièrement le ruban de scie ⑦.

REMARQUE

- ▶ Veillez à ce que la flèche de direction (si présente) sur le ruban de scie ⑦ corresponde toujours à celle placée sur les roues caoutchouc ⑬.

- ◆ Placez le ruban de scie ⑦ autour des deux roues caoutchouc.
- ◆ Tirez à nouveau le levier de serrage ⑧ du ruban de scie ⑧ dans le sens horaire ⤵.
- ◆ Remontez les deux caches de protection ⑪.

⚠ AVERTISSEMENT ! RISQUE DE BLESSURES !

- ▶ N'utilisez l'appareil qu'avec les caches de protection montés ⑪ !

- ◆ Effectuez un test de fonctionnement en allumant et en éteignant plusieurs fois brièvement l'appareil pour constater si le ruban de scie est correctement positionné.

⚠ AVERTISSEMENT ! RISQUE DE BLESSURES !

- ▶ Tenez votre corps éloigné de la zone de sciage pendant le test de fonctionnement !

Mise en service

Allumer et éteindre l'appareil

Mise en marche

- ◆ Maintenez appuyé l'interrupteur marche/arrêt ③.

Mise à l'arrêt

- ◆ Relâchez l'interrupteur marche/arrêt ③.

Allumer et éteindre la lampe de travail

Mise en marche

- ◆ Réglez l'interrupteur d'éclairage ① sur la position I. La lampe de travail ⑳ s'allume.

Mise à l'arrêt

- ◆ Réglez l'interrupteur d'éclairage ① sur la position O. La lampe de travail ⑳ s'éteint.

Réglage de la vitesse de rotation

- ◆ Amenez la molette de réglage de la vitesse ② sur une position comprise entre 1 et 6.

Consignes de travail

- ◆ Sécurisez la pièce à usiner contre tout glissement, par ex. avec l'étau **16** de la table de sciage.
- ◆ Utilisez le poids propre de la scie lors du sciage. N'exercez aucune pression supplémentaire.
- ◆ Patientez jusqu'à ce que la scie ait atteint sa pleine vitesse avant de la mettre en contact prudemment avec la pièce à usiner.
- ◆ Éteignez immédiatement l'appareil si le ruban de scie **7** se bloque.
- ◆ Ne soumettez le ruban de scie **7** à aucun effort de torsion pendant la coupe.
- ◆ Veillez à ce que l'appareil soit sur une surface stable et robuste. Vous pouvez fixer l'appareil à un endroit approprié pour des raisons de sécurité. Pour la fixation sur un support solide et plan, le pied du boîtier est doté de 4 alésages **25**. Introduisez pour cela un matériel de fixation (non inclus dans la livraison) approprié au support dans les 4 alésages **25**.

⚠ AVERTISSEMENT ! RISQUE DE BLESSURES !

- ▶ Retirez la pièce à usiner uniquement une fois la scie immobilisée.

Nettoyage et entretien

⚠ AVERTISSEMENT ! RISQUE DE BLESSURES !

- ▶ Débranchez toujours la fiche secteur de la prise secteur avant d'effectuer des travaux sur l'appareil.
- Conservez l'appareil et les rubans de scie dans un endroit sec et exempt de poussière.
- L'appareil doit toujours être propre et exempt d'huile ou de graisse.
- Pour le nettoyage du boîtier, utilisez un chiffon sec.
- Ne faites effectuer le remplacement des brosses à charbon que par le service après-vente ou un atelier de service après-vente homologué.

- Les ouvertures de ventilation doivent toujours être dégagées.
- Éliminez la poussière de sciage qui adhère à l'aide d'un pinceau.

REMARQUE

- ▶ Les pièces de rechange non listées (par ex. balais de charbon, interrupteur, lames de scie) peuvent être commandées auprès de notre hotline du service après-vente.

Mise au rebut

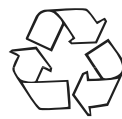

L'emballage est constitué de matériaux écologiques que vous pouvez recycler par le biais des services de recyclage locaux.



Ne jetez pas les outils électriques dans les ordures ménagères !

Conformément à la directive européenne 2012/19/EU, les outils électriques usagés doivent faire l'objet d'un tri et d'un recyclage respectueux de l'environnement.

Renseignez-vous auprès de votre mairie ou des services de votre commune pour connaître les possibilités de mise au rebut de votre appareil usagé.

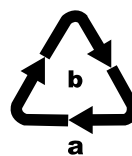

Recyclez l'emballage d'une manière respectueuse de l'environnement. Observez le marquage sur les différents matériaux d'emballage et triez-les séparément si nécessaire. Les matériaux d'emballage sont repérés par des abréviations (a) et des numéros (b) qui ont la signification suivante : 1-7 : Plastiques, 20-22 : Papier et carton, 80-98 : Matériaux composites.



Renseignez-vous auprès de votre commune ou des services administratifs de votre ville pour connaître les possibilités de recyclage du produit usagé.

Garantie de Kompernass Handels GmbH

Chère cliente, cher client,

Cet appareil est garanti 3 ans à partir de la date d'achat. Si ce produit venait à présenter des vices, vous disposez de droits légaux face au vendeur de ce produit. Vos droits légaux ne sont pas restreints par notre garantie présentée ci-dessous.

Conditions de garantie

La période de garantie débute à la date d'achat. Veuillez bien conserver le ticket de caisse. Celui-ci servira de preuve d'achat.

Si dans un délai de trois ans suivant la date d'achat de ce produit, un vice de matériel ou de fabrication venait à apparaître, le produit sera réparé, remplacé gratuitement par nos soins ou le prix d'achat remboursé, selon notre choix. Cette prestation sous garantie nécessite, dans le délai de trois ans, la présentation de l'appareil défectueux et du justificatif d'achat (ticket de caisse) ainsi que la description brève du vice et du moment de son apparition.

Si le vice est couvert par notre garantie, vous recevrez le produit réparé ou un nouveau produit en retour. Aucune nouvelle période de garantie ne débute avec la réparation ou l'échange du produit.

Période de garantie et réclamation légale pour vices cachés

L'exercice de la garantie ne prolonge pas la période de garantie. Cette disposition s'applique également aux pièces remplacées ou réparées. Les dommages et vices éventuellement déjà présents à l'achat doivent être signalés immédiatement après le déballage. Toute réparation survenant après la période sous garantie fera l'objet d'une facturation.

Étendue de la garantie

L'appareil a été fabriqué avec soin conformément à des directives de qualité strictes et consciencieusement contrôlé avant sa livraison.

La prestation de la garantie s'applique aux vices de matériel et de fabrication. Cette garantie ne s'étend pas aux pièces du produit qui sont exposées à une usure normale et peuvent de ce fait être considérées comme pièces d'usure, ni aux détériorations de pièces fragiles, par ex. interrupteurs ou pièces en verre.

Cette garantie devient caduque si le produit est détérioré, utilisé ou entretenu de manière non conforme. Toutes les instructions listées dans le manuel d'utilisation doivent être exactement respectées pour une utilisation conforme du produit. Des buts d'utilisation et actions qui sont déconseillés dans le manuel d'utilisation, ou dont vous êtes avertis doivent également être évités.

Le produit est uniquement destiné à un usage privé et ne convient pas à un usage professionnel. La garantie est annulée en cas d'entretien incorrect et inapproprié, d'usage de la force et en cas d'intervention non réalisée par notre centre de service après-vente agréé.

La période de garantie ne s'applique pas dans les cas suivants

- usure normale de la capacité de l'accu
- utilisation commerciale du produit
- détérioration ou modification du produit par le client
- non-respect des consignes de sécurité et de maintenance, erreur d'utilisation
- dommages causés par des événements élémentaires

Procédure en cas de garantie

Afin de garantir un traitement rapide de votre demande, veuillez suivre les indications suivantes :

- Veuillez avoir à portée de main pour toutes questions le ticket de caisse et la référence article (par ex. IAN 12345) en tant que justificatif de votre achat.
- Vous trouverez la référence sur la plaque signalétique sur le produit, une gravure sur le produit, sur la page de garde du mode d'emploi (en bas à gauche) ou sur l'autocollant au dos ou sur le dessous du produit.
- Si des erreurs de fonctionnement ou d'autres vices venaient à apparaître, veuillez d'abord contacter le département service clientèle cité ci-dessous par **téléphone** ou par **e-mail**.
- Vous pouvez ensuite retourner un produit enregistré comme étant défectueux en joignant le ticket de caisse et en indiquant en quoi consiste le vice et quand il est survenu, sans devoir l'affranchir à l'adresse de service après-vente communiquée.



Sur www.lidl-service.com, vous pourrez télécharger ce mode d'emploi et de nombreux autres manuels, vidéos produit et logiciels d'installation.

Grâce à ce code QR, vous arriverez directement sur le site Lidl service après-vente (www.lidl-service.com) et vous pourrez ouvrir votre mode d'emploi en saisissant votre référence (IAN) 364705_2101.

AVERTISSEMENT !

- ▶ **Faites réparer vos appareils par le service après-vente ou un électricien et uniquement avec des pièces de rechange d'origine.** Cela assure le maintien de la sécurité de l'appareil.
- ▶ **Confiez toujours le remplacement de la fiche ou du cordon d'alimentation au fabricant de l'appareil ou à son service après-vente.** Cela assure le maintien de la sécurité de l'appareil.

Service après-vente

Service France

Tel.: 0800 919270

E-Mail: kompernass@lidl.fr

Service Suisse

Tel.: 0842 665566 (0,08 CHF/Min., mobile max. 0,40 CHF/Min.)

E-Mail: kompernass@lidl.ch

IAN 364705_2101

Importateur

Veillez tenir compte du fait que l'adresse suivante n'est pas une adresse de service après-vente. Veuillez d'abord contacter le service mentionné.

KOMPERNASS HANDELS GMBH

BURGSTRASSE 21

44867 BOCHUM

ALLEMAGNE

www.kompernass.com

Traduction de la déclaration de conformité originale

Nous soussignés, KOMPERNASS HANDELS GMBH, responsable du document : M. Semi Uguzlu, BURGSTR. 21, 44867 BOCHUM, ALLEMAGNE, déclarons par la présente que ce produit est en conformité avec les normes, documents normatifs et directives CE suivants :

Directive relative aux machines
(2006/42/CE)

Compatibilité électromagnétique
(2014/30/EU)

Directive RoHS
(2011/65/EU)*

* La seule responsabilité pour l'établissement de cette déclaration de conformité incombe au fabricant. L'objet de la déclaration décrit ci-dessus répond aux prescriptions de la directive 2011/65/EU du Parlement européen et du Conseil en date du 8 juin 2011 visant la restriction de l'utilisation de certaines substances dangereuses dans les appareils électriques et électroniques.

Normes harmonisées appliquées

EN 60745-1:2009/A11:2010

EN 60745-2-20:2009

EN 55014-1:2017

EN 55014-2:2015

EN 61000-3-2:2014

EN 61000-3-3:2013

EN IEC 63000:2018

Type/désignation de l'appareil : Scie à rubans pour métaux PMB 1100 B2

Année de fabrication : 04-2021

Numéro de série : IAN 364705_2101

Bochum, le 18/02/2021



Semi Uguzlu
- Responsable qualité -

Sous réserve de modifications techniques à des fins de perfectionnement.

Indice

| | |
|---|-----------|
| Introduzione | 26 |
| Uso conforme | 26 |
| Dotazione | 26 |
| Materiale in dotazione | 26 |
| Dati tecnici | 26 |
| Indicazioni generali di sicurezza per elettroutensili | 27 |
| 1. Sicurezza sul posto di lavoro | 27 |
| 2. Sicurezza elettrica | 28 |
| 3. Sicurezza delle persone | 28 |
| 4. Uso e manipolazione dell'elettroutensile | 29 |
| 5. Assistenza | 29 |
| Indicazioni aggiuntive di sicurezza per seghe a nastro | 29 |
| Accessori/apparecchi addizionali originali | 30 |
| Prima della messa in funzione | 30 |
| Montaggio | 30 |
| Impostazioni | 31 |
| Sostituzione della lama | 32 |
| Messa in funzione | 32 |
| Accensione e spegnimento dell'apparecchio | 32 |
| Accensione e spegnimento della luce di lavoro | 32 |
| Regolazione del numero di giri | 32 |
| Indicazioni operative | 33 |
| Pulizia e manutenzione | 33 |
| Smaltimento | 33 |
| Garanzia della Kompernass Handels GmbH | 34 |
| Assistenza | 35 |
| Importatore | 35 |
| Traduzione della dichiarazione di conformità originale | 36 |

SEGA A NASTRO PER METALLO PMB 1100 B2

Introduzione

Congratulazioni per l'acquisto del nuovo apparecchio. È stato scelto un prodotto di alta qualità. Il manuale di istruzioni è parte del presente prodotto. Esso contiene importanti indicazioni per la sicurezza, l'uso e lo smaltimento. Prima di utilizzare il prodotto, acquisire dimestichezza con tutte le indicazioni relative ai comandi e alla sicurezza. Utilizzare il prodotto solo come descritto e per i campi d'impiego indicati. In caso di cessione del prodotto a terzi, consegnare anche tutta la relativa documentazione.

Uso conforme

L'apparecchio è destinato principalmente a segare tubi o profili di metallo.

Qualunque altro impiego e qualunque modifica dell'apparecchio sono da considerarsi non conformi alla destinazione d'uso e comportano un notevole rischio di infortuni.

Non utilizzare l'apparecchio per scopi commerciali.

Dotazione

- ❶ Interruttore della luce
- ❷ Ruota di regolazione del numero di giri
- ❸ Interruttore ON/OFF
- ❹ Battuta pezzo
- ❺ Vite della battuta pezzo
- ❻ Brugola piccola
- ❼ Lama della sega
- ❽ Leva di serraggio della lama

Figura A

- ❾ Impugnatura
- ❿ Vite ad alette dell'impugnatura
- ⓫ Coperture di protezione
- ⓬ Viti di sicurezza

Figura B

- Ⓜ Ruote di gomma
- Ⓨ Rulli di guida

Figura C

- Ⓩ Impugnatura della morsa
- ⓐ Regolazione rapida
- ⓑ Morsa
- ⓓ Viti a testa cilindrica con esagono incassato

Figura D

- ⓔ Impostazione dell'angolo di taglio
- ⓕ Vite ad alette lunga
- ⓖ Vite dell'impostazione dell'angolo di taglio
- ⓗ Perno di sicurezza
- ⓓa Dado
- ⓓb Braccio girevole

Figura E

- ⓓc Luce di lavoro
- ⓓd Banco di taglio
- ⓓe Fori

Materiale in dotazione

- 1 sega a nastro per metallo
- 1 banco di taglio (già montato)
- 4 viti ad alette lunghe (pre-montato)
- 4 viti a testa cilindrica con esagono incassato (pre-montato)
- 1 brugola piccola (4 mm)
- 1 brugola grande (6 mm)
- 1 manuale di istruzioni per l'uso

Dati tecnici

| | |
|-----------------------------------|--|
| Tensione nominale | 230 V ~, 50 Hz (corrente alternata) |
| Potenza assorbita nominale | 1100 W |
| Ampiezza di taglio a 90° | 127 mm x 127 mm (senza banco di taglio) |
| Ampiezza di taglio a 45° | 127 mm x 40 mm- (senza banco di taglio) |
| 5 Numero di giri nominale a vuoto | n_0 0-290 min ⁻¹ |
| Velocità nastro della sega | 0-2,4 m/s |
| Tagli inclinati | 0°-45° |
| Classe di protezione | II/□ (isolamento doppio) |

Valore di emissione acustica

Valore di misurazione dei rumori determinato secondo EN 60745. Valori tipici del livello di rumore dell'elettrotensile classificato A:

| | |
|-------------------------------|---------------------------------|
| Livello di pressione acustica | $L_{PA} = 90,7 \text{ dB (A)}$ |
| Fattore di incertezza K | $K_{PA} = 3 \text{ dB}$ |
| Livello di potenza acustica | $L_{WA} = 101,7 \text{ dB (A)}$ |
| Fattore di incertezza K | $K_{WA} = 3 \text{ dB}$ |



Indossare protezioni per l'udito!



Prima della messa in funzione leggere le istruzioni per l'uso.

Valori totali di vibrazione

(somma dei vettori di tre direzioni) rilevati ai sensi della norma EN 60745:

| | |
|-----------------------|---------------------------------|
| Taglio di metalli | $a_{h,CM} = 6,94 \text{ m/s}^2$ |
| Fattore di incertezza | $K = 1,5 \text{ m/s}^2$ |
| Taglio di legno | $a_{h,CW} = 6,25 \text{ m/s}^2$ |
| Fattore di incertezza | $K = 1,5 \text{ m/s}^2$ |

NOTA

- Il valore complessivo delle vibrazioni e il valore di emissione acustica indicati sono stati misurati secondo un procedimento di prova standardizzato e possono essere usati per il confronto tra due elettrotensili.
- Il valore complessivo delle vibrazioni e il valore di emissione acustica indicati possono anche essere usati per una stima provvisoria del carico.

⚠ AVVERTENZA!

- Il valore di emissione delle vibrazioni e il valore di emissione acustica durante l'uso dell'elettrotensile possono scostarsi dai valori indicati a seconda del modo in cui l'elettrotensile viene utilizzato e, in particolare, della tipologia del pezzo lavorato.

⚠ AVVERTENZA!

- Cercare di ridurre il più possibile la sollecitazione. Esempi di provvedimenti per ridurre la sollecitazione da vibrazioni sono l'uso di guanti durante l'impiego dell'elettrotensile e la limitazione dei tempi di lavoro. Occorre tenere in considerazione tutte le componenti del ciclo di esercizio (per esempio i tempi nei quali l'elettrotensile è spento e i tempi in cui è acceso ma funziona senza carico).



Indicazioni generali di sicurezza per elettrotensili

⚠ AVVERTENZA!

- Leggere tutte le indicazioni relative alla sicurezza e le istruzioni. L'errata applicazione delle indicazioni relative alla sicurezza e delle istruzioni può causare scosse elettriche, incendi e/o gravi lesioni.

Conservare le indicazioni relative alla sicurezza e le istruzioni per un uso futuro.

Il termine "elettrotensile" utilizzato nelle indicazioni di sicurezza si riferisce a elettrotensili collegabili alla rete elettrica (con cavo di rete) e a elettrotensili a batteria (senza cavo di rete).

1. Sicurezza sul posto di lavoro

- Mantenere l'area di lavoro pulita e ben illuminata. Il disordine e la scarsa illuminazione dell'area di lavoro potrebbero dare luogo a infortuni.
- Non lavorare con elettrotensili in ambienti a rischio di esplosione, in presenza di liquidi, gas o polveri infiammabili. Gli elettrotensili generano scintille che possono incendiare la polvere o i vapori.
- Tenere lontani i bambini e altre persone durante l'uso dell'elettrotensile. In caso di distrazione, si potrebbe perdere il controllo dell'apparecchio.

2. Sicurezza elettrica

- a) La spina dell'elettrotensile deve essere idonea all'inserimento nella presa. La spina non deve essere assolutamente modificata.
Non utilizzare connettori adattatori con elettrotensili collegati a terra. Le spine non modificate e le prese idonee riducono il rischio di scosse elettriche.
- b) Evitare il contatto diretto con superfici collegate a terra, come tubi, termosifoni, stufe e frigoriferi. Quando il corpo è a diretto contatto con il suolo, sussiste un maggiore pericolo di scosse elettriche.
- c) **Tenere gli elettrotensili lontani dalla pioggia o dall'umidità.** La penetrazione di acqua in un apparecchio elettrico aumenta il rischio di scosse elettriche.
- d) Non utilizzare il cavo elettrico per scopi non conformi, come ad es. per trasportare l'elettrotensile, per appenderlo o per scollegare la spina dalla presa. Tenere il cavo lontano dal calore, dall'olio, da spigoli vivi o da parti dell'apparecchio in movimento. Cavi danneggiati o aggrovigliati aumentano il rischio di scosse elettriche.
- e) Se si lavora all'aperto con un elettrotensile, utilizzare solo una prolunga omologata anche per uso esterno. L'utilizzo di una prolunga idonea all'uso esterno riduce il rischio di scosse elettriche.
- f) Se è inevitabile l'uso dell'elettrotensile in ambiente umido, utilizzare un interruttore differenziale. L'uso di un interruttore differenziale riduce il rischio di scosse elettriche.

3. Sicurezza delle persone

- a) Agire sempre con attenzione, osservare le proprie azioni e procedere in modo ragionevole nel lavoro con un elettrotensile. Non utilizzare l'elettrotensile se si è stanchi o sotto l'influsso di droghe, alcol o farmaci. Un momento di disattenzione nell'uso dell'elettrotensile può dare luogo a gravi lesioni.
- b) **Indossare dispositivi di protezione individuale e sempre occhiali di protezione.** L'uso di un dispositivo di protezione individuale come mascherina antipolvere, scarpe antiscivolo, casco protettivo o paraorecchi acustici, a seconda dell'uso e dell'impiego dell'elettrotensile, riduce il rischio di lesioni.
- c) **Evitare l'accensione involontaria. Accertarsi che l'elettrotensile sia spento prima di collegarlo all'alimentazione e/o alla batteria, sollevarlo o trasportarlo.** Se si tiene il dito sull'interruttore mentre si sposta l'elettrotensile o si collega l'apparecchio alla rete elettrica con l'interruttore su ON, si possono verificare infortuni.
- d) **Rimuovere gli utensili di regolazione o le chiavi inglesi prima di accendere l'elettrotensile.** Un utensile o una chiave lasciati in una parte rotante dell'apparecchio possono provocare lesioni.
- e) **Evitare posture innaturali. Provvedere a una posizione sicura e mantenere sempre l'equilibrio.** In tal modo si può controllare meglio l'elettrotensile in caso di situazioni impreviste.
- f) **Indossare un abbigliamento idoneo. Non indossare abiti ampi o gioielli. Tenere lontani i capelli, gli abiti e i guanti dalle parti in movimento.** Gli abiti larghi e sciolti, i gioielli o i capelli lunghi possono impigliarsi nelle parti mobili.
- g) **Se è possibile montare aspiratori e dispositivi di raccolta, accertarsi che siano collegati e che vengano utilizzati correttamente.** L'uso di un aspiratore per polvere può ridurre i pericoli associati alla polvere.

4. Uso e manipolazione dell'elettro-utensile

- a) Non sovraccaricare l'apparecchio. Utilizzare l'elettro-utensile idoneo al proprio lavoro. Con l'elettro-utensile adatto si lavora meglio e con maggiore sicurezza nell'intervallo di prestazione indicato.
- b) Non utilizzare elettro-utensili con interruttore guasto. Un elettro-utensile che non si riesce più a spegnere o ad accendere è pericoloso e deve essere riparato.
- c) Disconnettere la spina dalla presa di corrente e/o rimuovere la batteria prima di eseguire impostazioni dell'apparecchio, sostituire gli accessori o riporre l'apparecchio. Questa misura precauzionale impedisce l'avvio involontario dell'elettro-utensile.
- d) Conservare gli elettro-utensili non utilizzati fuori dalla portata dei bambini. Non consentire l'uso dell'apparecchio a persone inesperte o che non hanno letto le presenti istruzioni. Gli elettro-utensili sono pericolosi se utilizzati da persone inesperte.
- e) Trattare gli elettro-utensili con cura. Controllare che le parti mobili dell'apparecchio funzionino perfettamente, che non si inceppino e che non vi siano elementi rotti o danneggiati al punto da compromettere la funzione dell'elettro-utensile. Fare riparare le parti danneggiate prima di utilizzare l'apparecchio. Molti infortuni derivano da una cattiva manutenzione degli elettro-utensili.
- f) Mantenere gli utensili da taglio ben affilati e puliti. Gli utensili da taglio trattati con cura e con taglienti affilati si inceppano meno spesso e sono più facili da controllare.
- g) Utilizzare elettro-utensili, accessori, utensili, ecc. conformi a queste istruzioni. Tenere conto delle condizioni di lavoro e dell'attività da eseguire. L'uso di elettro-utensili per applicazioni diverse da quelle previste può dare luogo a situazioni di pericolo.

5. Assistenza

- a) Fare riparare l'elettro-utensile solo da personale qualificato specializzato e solo con l'utilizzo di ricambi originali. In tal modo si garantisce che la sicurezza dell'elettro-utensile venga mantenuta.

Indicazioni aggiuntive di sicurezza per seghe a nastro

- **Sostenere sempre l'apparecchio dai manici isolati quando si eseguono lavori nei quali l'utensile da taglio potrebbe entrare in contatto con cavi elettrici nascosti o con il proprio cavo di allacciamento.** Il contatto degli utensili da taglio con una linea sotto tensione può mettere sotto tensione anche le parti di metallo dell'apparecchio e causare una scossa elettrica.
- Tenere le mani lontano dall'area di taglio e dalla lama della sega.
- Prima di usare la sega a nastro portatile, assicurarsi sempre che sia pulita.
- Interrompere subito il funzionamento se si nota qualcosa di insolito.
- Prima di usare l'utensile, assicurarsi sempre che tutti i componenti siano montati correttamente e saldamente.
- Procedere sempre con cautela quando si applica o si rimuove la lama della sega a nastro.
- Tenere le mani lontane dal percorso di taglio della lama della sega a nastro.
- Prima di procedere al taglio, attendere sempre che il motore abbia raggiunto il pieno numero di giri.
- Mantenere le impugnature sempre asciutte, pulite e prive di olio e grasso. Durante il lavoro sostenere saldamente l'utensile.
- Mantenersi sempre vigili, soprattutto in caso di operazioni monotone e ripetitive. Assicurarsi sempre che la posizione delle mani rispetto alla lama della sega sia corretta.

- Non rimuovere mai la battuta pezzo.
- Mantenersi lontani dalle estremità che cadono dopo il taglio. Possono essere roventi, taglienti e/o pesanti. Ciò può dare luogo a gravi lesioni.
- Spesso le aperture di ventilazione vengono coperte dai componenti mobili e devono essere mantenute libere. Gli indumenti sciolti, i gioielli o i capelli lunghi possono restare impigliati nei componenti mobili.

⚠ AVVERTENZA!

- ▶ Questo elettroutensile genera un campo elettromagnetico durante il funzionamento. In determinate circostanze, questo campo può influire negativamente su impianti medicali attivi o passivi. Per ridurre il rischio di lesioni gravi o mortali, si raccomanda ai portatori di impianti medicali di consultare il proprio medico e il produttore dell'impianto medicale prima di usare l'elettroutensile.

Accessori/apparecchi addizionali originali

Utilizzare solo accessori e apparecchi aggiuntivi che sono indicati nel manuale o il cui supporto è compatibile con l'apparecchio.

Prima della messa in funzione

**⚠ AVVERTENZA!
PERICOLO DI LESIONI!**



Staccare sempre la spina dalla presa prima di eseguire lavori sull'apparecchio.

Montaggio

Si tenga presente che tutti i pezzi sono già montati. Le istruzioni servono solo per eventuali interventi di manutenzione.

Montaggio dell'impugnatura (pre-montato)

- ◆ Mantenere l'impugnatura 9 in posizione nel punto apposito (vedere le figure della pagina pieghevole)
- ◆ Inserire la vite ad alette 10 nell'impugnatura 9 e nell'alloggiamento e stringerla saldamente.

Montaggio della morsa (pre-montato)

- ◆ Fissare la morsa 16 agli appositi fori del lato posteriore del banco di taglio per mezzo delle 4 viti a testa cilindrica con esagono incassato 17 fornite (vedere la fig. C della pagina apribile). A tal fine utilizzare una chiave a brugola da 5 mm (non fornita).

Montaggio del dispositivo di impostazione dell'angolo di taglio sul banco di taglio (pre-montato)

- ◆ Svitare completamente la vite 20 dall'impostazione dell'angolo di taglio 18. Infilare la vite 20 dal basso attraverso l'apertura ad angolo del banco di taglio 24 e riavvitarla saldamente con l'ausilio dell'impostazione dell'angolo di taglio 18 (vedere la fig. D della pagina apribile).
- ◆ Con una vite ad alette lunga 19, fissare il braccio girevole 22 attraverso l'altro foro del banco di taglio 24 (vedere la fig. D della pagina apribile).

Montaggio della sega a nastro sul braccio girevole

Se si desidera utilizzare l'apparecchio con l'ausilio del banco di taglio **24**, procedere come segue:

- ◆ Fissare il braccio girevole **22** agli appositi fori dell'alloggiamento dell'apparecchio per mezzo delle 3 viti ad alette lunghe **19** (vedere la fig. E della pagina apribile).

NOTA

- ▶ Alla consegna è possibile che il dado **21a** sia troppo stretto. Allentare leggermente il dado **21a** con una chiave fissa da 19.
- ▶ Di tanto in tanto stringere il dado **21a** con una chiave fissa da 19, nel caso in cui il braccio girevole **22** avesse troppo gioco.

! AVVERTENZA!

- ▶ La sega a nastro può essere utilizzata senza banco di taglio **24** solo se l'utilizzatore assume una posizione stabile e sicura. Inoltre, occorre fissare il pezzo da lavorare ad un banco di lavoro per impedire che scivoli.
- ▶ Accertarsi sempre che il cavo di alimentazione non possa avvicinarsi alla lama della sega.
- ▶ Se si desidera utilizzare l'apparecchio con un banco di taglio, fissare il cavo di rete con un supporto per cavi **A**, come illustrato nella figura.

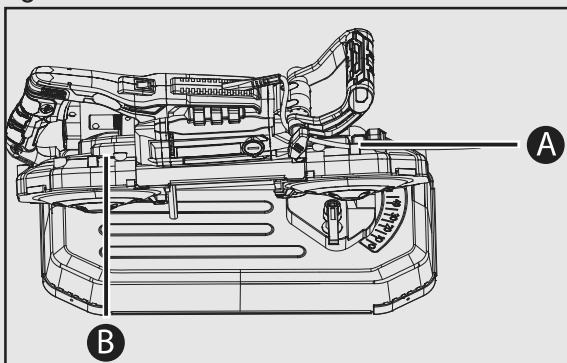

- ▶ Per qualsiasi altro impiego bisogna organizzare il cavo per mezzo dei supporti per cavi **A** **B** in modo che non giunga mai nell'area di lavoro o in un'altra area di pericolo della sega.

Impostazioni

Regolazione dell'impugnatura

- ◆ Per regolare l'impugnatura **9**, allentare la vite ad alette **10** dell'impugnatura.
- ◆ Girare l'impugnatura **9** nella posizione desiderata.
- ◆ Stringere di nuovo la vite ad alette **10**.

Utilizzo della morsa

- ◆ Girare l'impugnatura della morsa **15** in senso orario per fissare il pezzo da lavorare.
- ◆ Girare l'impugnatura della morsa **15** in senso antiorario per sbloccare il pezzo da lavorare.

NOTA

- ▶ Per poter regolare la morsa **16** più velocemente, è anche possibile spostare verso l'alto la regolazione rapida **15a**. Riportare la regolazione rapida **15a** in basso per fissare la morsa **16**. Successivamente regolare la morsa **15** con precisione mediante l'impugnatura.

Sicura per il trasporto

- ◆ Estrarre il perno di sicurezza **21** per poter sollevare la sega a nastro.
- ◆ Abbassare la sega a nastro e spingere dentro il perno di sicurezza **21**. A questo punto si può trasportare più facilmente la sega a nastro con il banco di taglio.

Impostazione dell'angolo di taglio (angolo di smusso)

- ◆ Allentare l'impostazione dell'angolo di taglio **18** girandola in senso antiorario.
- ◆ Impostare l'angolo di taglio desiderato mediante i gradi indicati.
- ◆ Avvitare l'impostazione dell'angolo di taglio **18** ruotandola in senso orario.

Regolazione della battuta pezzo

- Nel funzionamento normale, la battuta pezzo ④ deve essere fissata nella posizione più bassa.
- ◆ Qualora la battuta pezzo ④ fosse d'ostacolo durante il taglio, è possibile allentare la vite della battuta pezzo ⑤. A tale scopo servirsi della brugola piccola ⑥ fornita. In questo modo si può spostare la battuta pezzo ④ verso l'alto. Poi fissare nuovamente la battuta pezzo ④ con la vite della battuta pezzo ⑤.

Sostituzione della lama

⚠ AVVERTENZA! **PERICOLO DI LESIONI!**

- ▶ Indossare guanti protettivi per evitare lesioni.

NOTA

- ▶ Le lame possono essere riordinate tramite la nostra hotline di assistenza.

- ◆ Allentare la leva di serraggio della lama ⑧ in senso antiorario.
- ◆ Togliere le due viti di sicurezza ⑫ con la chiave a brugola piccola ⑥. Togliere le due coperture di protezione ⑪.
- ◆ Rimuovere con cautela la lama ⑦. Iniziare dai rulli di guida ⑭ (vedere la fig. B della pagina apribile).
- ◆ Eliminare eventuali trucioli con un pennello o con aria compressa.
- ◆ Spingere la lama ⑦ nei rulli di guida ⑭ con i denti verso l'alto. Assicurarsi che i rulli di guida ⑭ facciano presa completamente sulla lama ⑦.

NOTA

- ▶ Assicurarsi che la freccia di direzione della lama della sega ⑦ (se presente) coincida con quella delle ruote di gomma ⑬.

- ◆ Collocare la lama della sega ⑦ intorno alle due ruote di gomma.
- ◆ Bloccare di nuovo la leva di serraggio della lama ⑧ in senso orario.
- ◆ Montare nuovamente le due coperture di protezione ⑪.

⚠ AVVERTENZA! **PERICOLO DI LESIONI!**

- ▶ Usare l'apparecchio solo con le coperture di protezione ⑪ montate!

- ◆ Eseguire una prova di funzionamento nella quale l'apparecchio venga acceso e spento brevemente un paio di volte, in modo da stabilire se la lama è correttamente in sede.

⚠ AVVERTENZA! **PERICOLO DI LESIONI!**

- ▶ Durante la prova di funzionamento mantenere il corpo lontano dall'area di taglio!

Messa in funzione

Accensione e spegnimento dell'apparecchio

Accensione

- ◆ Mantenere premuto l'interruttore ON/OFF ③.

Spegnimento

- ◆ Rilasciare l'interruttore ON/OFF ③.

Accensione e spegnimento della luce di lavoro

Accensione

- ◆ Portare l'interruttore della luce ① sulla posizione I. La luce di lavoro ⑳ si accende.

Spegnimento

- ◆ Portare l'interruttore della luce ① sulla posizione 0. La luce di lavoro ⑳ si spegne.

Regolazione del numero di giri

- ◆ Portare la ruota di regolazione del numero di giri ② in una posizione compresa tra 1 e 6.

Indicazioni operative

- ◆ Bloccare il pezzo da lavorare per evitare che scivoli, ad es. con la morsa **16** del banco di taglio.
- ◆ Durante il taglio sfruttare il peso proprio della sega. Non esercitare una pressione supplementare.
- ◆ Attendere che la sega abbia raggiunto il pieno numero di giri prima di portarla con cautela in contatto con il pezzo da lavorare.
- ◆ Se la lama della sega **7** si blocca, spegnere subito l'apparecchio.
- ◆ Non torcere la lama della sega **7** durante il taglio.
- ◆ Verificare la posizione stabile e sicura dell'apparecchio. L'apparecchio può essere fissato per sicurezza in un punto idoneo. Per il fissaggio a un piano solido e uniforme, sono previsti nel piede dell'alloggiamento 4 fori **25**. Inserire il materiale di fissaggio idoneo al sottofondo (non contenuto nella fornitura) attraverso i 4 fori **25**. Fissare l'apparecchio al sottofondo con il materiale di fissaggio.

AVVERTENZA! **PERICOLO DI LESIONI!**

- Togliere il pezzo da lavorare solo dopo il completo arresto della sega.

Pulizia e manutenzione

AVVERTENZA! **PERICOLO DI LESIONI!**

- Staccare sempre la spina dalla presa prima di eseguire lavori sull'apparecchio.
- Conservare l'apparecchio e le lame in un luogo asciutto e protetto dalla polvere.
- L'apparecchio deve essere sempre pulito, privo di olio o grassi lubrificanti.
- Per la pulizia dell'alloggiamento, utilizzare un panno asciutto.

- Fare eseguire la sostituzione delle spazzole di carbone esclusivamente dal punto di assistenza o da un'officina autorizzata.
- Le aperture di aerazione devono essere sempre libere.
- Eliminare la polvere di taglio più aderente con un pennello.

NOTA

- I pezzi di ricambio non indicati (come ad es. spazzole di carbone, interruttori, lame) possono essere ordinati direttamente al centro di assistenza.

Smaltimento

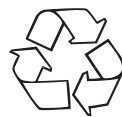

L'imballaggio è costituito da materiali ecocompatibili che possono essere smaltiti tramite gli appositi centri di raccolta e riciclaggio locali.



Non smaltire gli elettroutensili assieme ai normali rifiuti domestici!

In base alla Direttiva europea 2012/19/EU, gli elettroutensili usati devono essere raccolti separatamente e conferiti a un centro per il riciclaggio ecologico.

Per lo smaltimento dell'apparecchio usato, informarsi presso l'amministrazione comunale o municipale.

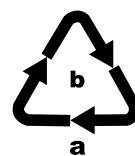

Smaltire l'imballaggio conformemente alle norme di tutela ambientale. Tenere conto dei codici presenti sui vari materiali di imballaggio ed eventualmente separare i materiali effettuando una raccolta differenziata. I materiali di imballaggio presentano codici costituiti da abbreviazioni (a) e numeri (b) con il seguente significato: 1-7: materie plastiche, 20-22: carta e cartone, 80-98: materiali compositi.



Per lo smaltimento del prodotto una volta che ha terminato la sua funzione, informarsi presso l'amministrazione comunale.

Garanzia della Kompernass Handels GmbH

Egregio Cliente,

Questo apparecchio ha una garanzia di 3 anni dalla data di acquisto. Qualora questo prodotto presentasse vizi, Le spettano diritti legali nei confronti del venditore del prodotto. La garanzia qui di seguito descritta non costituisce alcun limite a tali diritti legali.

Condizioni di garanzia

Il periodo di garanzia decorre dalla data di acquisto. Si prega di conservare bene lo scontrino di cassa. Quest'ultimo è necessario come prova d'acquisto.

Qualora entro tre anni a partire dalla data d'acquisto del prodotto si presentasse un difetto del materiale o di fabbricazione, provvederemo a nostra discrezione a riparare o a sostituire gratuitamente il prodotto oppure a rimborsare il prezzo d'acquisto. Questa prestazione di garanzia ha come presupposto che l'apparecchio guasto e la prova d'acquisto (scontrino di cassa) vengano presentati entro il termine di tre anni e che si descriva per iscritto in cosa consiste il difetto e quando si è evidenziato.

Se il vizio rientra nell'ambito della nostra garanzia, il Suo prodotto verrà riparato o sostituito da uno nuovo. Con la riparazione o la sostituzione del prodotto non decorre un nuovo periodo di garanzia.

Periodo di garanzia e diritti legali di rivendicazione di vizi

Il periodo di garanzia non viene prolungato da interventi in garanzia. Ciò vale anche per le parti sostituite e riparate. Danni e vizi eventualmente già presenti al momento dell'acquisto devono venire segnalati immediatamente dopo che l'apparecchio è stato disimballato. Le riparazioni eseguite dopo la scadenza del periodo di garanzia sono a pagamento.

Ambito della garanzia

L'apparecchio è stato prodotto con cura secondo severe direttive qualitative e debitamente collaudato prima della consegna.

La prestazione in garanzia vale per difetti del materiale o di fabbricazione. Questa garanzia non si estende a componenti del prodotto esposti a normale logorio, che possono pertanto essere considerati come componenti soggetti a usura o a danni che si verificano su componenti delicati, come ad es. interruttori o parti realizzate in vetro.

Questa garanzia decade se il prodotto è stato danneggiato oppure utilizzato o sottoposto a interventi di manutenzione in modo non conforme. Per un utilizzo adeguato del prodotto si devono rigorosamente rispettare tutte le istruzioni esposte nel manuale di istruzioni per l'uso. Si devono assolutamente evitare modalità di utilizzo e azioni che il manuale di istruzioni per l'uso sconsiglia o da cui esso mette in guardia.

Il prodotto è destinato esclusivamente all'uso domestico e non a quello commerciale. La garanzia decade in caso di impiego improprio o manomissione, uso della forza e interventi non eseguiti dalla nostra filiale di assistenza autorizzata.

Il periodo di garanzia non si applica nei seguenti casi

- normale usura della capacità della batteria
- uso commerciale del prodotto
- danneggiamento o modifica del prodotto da parte del cliente
- mancata osservanza delle prescrizioni di sicurezza e manutenzione, errori di utilizzo
- danni derivanti da eventi naturali

Trattamento dei casi di garanzia

Per garantire una rapida evasione della Sua richiesta, La preghiamo di seguire le seguenti istruzioni:

- Tenga a portata di mano per qualsiasi richiesta lo scontrino di cassa e il codice dell'articolo (per es. IAN 12345) come prova di acquisto.
- Il codice dell'articolo è riportato sulla targhetta identificativa o su un'incisione presenti sul prodotto, sul frontespizio del manuale di istruzioni (in basso a sinistra) o su un adesivo applicato alla parte posteriore o inferiore del prodotto.
- Qualora si presentassero malfunzionamenti o altri tipi di vizi, contatti innanzitutto il reparto assistenza clienti qui di seguito indicato **telefonicamente** o via **e-mail**.
- Una volta che il prodotto è stato registrato come difettoso, lo può poi spedire a nostro carico, provvedendo ad allegare la prova di acquisto (scontrino di cassa), una descrizione del vizio e l'indicazione della data in cui si è presentato, all'indirizzo del servizio di assistenza clienti che Le è stato comunicato.



Sul sito www.lidl-service.com è possibile scaricare questo e molti altri manuali di istruzioni, filmati sui prodotti e software d'installazione.

Con questo codice QR si giunge direttamente al sito dell'assistenza clienti Lidl (www.lidl-service.com) e con la digitazione del codice articolo (IAN) 364705_2101 si può aprire il manuale di istruzioni di proprio interesse.

AVVERTENZA!

- ▶ Fare riparare gli apparecchi dal centro di assistenza o da un elettricista specializzato e solo con pezzi di ricambio originali. In tal modo si garantisce la sicurezza dell'apparecchio.
- ▶ Fare eseguire sempre la sostituzione della spina o del cavo dal produttore dell'apparecchio o dal relativo centro di assistenza. In tal modo si garantisce la sicurezza dell'apparecchio.

Assistenza

IT Assistenza Italia

Tel.: 02 36003201

E-Mail: kompernass@lidl.it

CH Assistenza Svizzera

Tel.: 0842 665566 (0,08 CHF/Min., telefonia mobile max. 0,40 CHF/Min.)

E-Mail: kompernass@lidl.ch

IAN 364705_2101

Importatore

Badi che il seguente indirizzo non è quello del servizio di assistenza clienti. Contatti innanzitutto il servizio di assistenza clienti indicato.

KOMPERNASS HANDELS GMBH

BURGSTRASSE 21

44867 BOCHUM

GERMANIA

www.kompernass.com

Traduzione della dichiarazione di conformità originale

La Società KOMPERNASS HANDELS GMBH, responsabile della documentazione: nella persona del Sig. Semi Uguzlu, BURGSTR. 21, 44867 BOCHUM, GERMANIA, dichiara con la presente che questo prodotto è conforme alle seguenti norme, documenti normativi e Direttive CE:

Direttiva macchine
(2006/42/EC)

Compatibilità elettromagnetica
(2014/30/EU)

Direttiva RoHS
(2011/65/EU)*

*Il produttore è il responsabile esclusivo del rilascio di questa dichiarazione di conformità. L'oggetto della dichiarazione sopra descritto soddisfa le prescrizioni della Direttiva 2011/65/EU del Parlamento Europeo e del Consiglio Europeo dell'8 giugno 2011 sulla restrizione dell'uso di determinate sostanze pericolose nelle apparecchiature elettriche ed elettroniche.

Norme armonizzate utilizzate

EN 60745-1:2009/A11:2010

EN 60745-2-20:2009

EN 55014-1:2017

EN 55014-2:2015

EN 61000-3-2:2014

EN 61000-3-3:2013

EN IEC 63000:2018

Tipo/denominazione dell'apparecchio: Sega a nastro per metallo PMB 1100 B2

Anno di produzione: 04-2021

Numero di serie: IAN 364705_2101

Bochum, 18/02/2021



Semi Uguzlu
- Direttore qualità -

Con riserva di modifiche tecniche volte al miglioramento del prodotto.

KOMPERNASS HANDELS GMBH

BURGSTRASSE 21

44867 BOCHUM

GERMANY

www.kompernass.com

Stand der Informationen · Version des informations

Versione delle informazioni:

03 / 2021 · Ident.-No.: PMB1100B2-022021-1

IAN 364705_2101